



SHI-PRODUKTPASS

Produkte finden - Gebäude zertifizieren

SHI-Produktpass-Nr.:

15206-10-1073

Feuerschutzplatte/Massivbauplatte GKFI

Warengruppe: Innenausbau - Brandschutz - Bauplatten - Gipskartonplatten



Knauf Gips KG
Am Bahnhof 7
97346 Iphofen



Produktqualitäten:

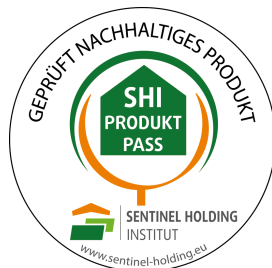









Köttner

Helmut Köttner
Wissenschaftlicher Leiter
Freiburg, den 08.04.2026



Inhalt

 SHI-Produktbewertung 2024	1
 QNG - Qualitätssiegel Nachhaltiges Gebäude	2
 DGNB Neubau 2023	3
 DGNB Neubau 2018	4
 BNB-BN Neubau V2015	5
 EU-Taxonomie	6
 BREEAM DE Neubau 2018	7
 LEED v4.1	8
Produktsiegel	9
Rechtliche Hinweise	10
Technisches Datenblatt/Anhänge	11

Wir sind stolz darauf, dass die SHI-Datenbank, die erste und einzige Datenbank für Bauprodukte ist, die ihre umfassenden Prozesse sowie die Aktualität regelmäßig von dem unabhängigen Prüfunternehmen SGS-TÜV Saar überprüfen lässt.





Produkt:

Feuerschutzplatte/Massivbauplatte GKFI

SHI Produktpass-Nr.:

15206-10-1073



SHI-Produktbewertung 2024

Seit 2008 etabliert die Sentinel Holding Institut GmbH (SHI) einen einzigartigen Standard für schadstoffgeprüfte Produkte. Experten führen unabhängige Produktprüfungen nach klaren und transparenten Kriterien durch. Zusätzlich überprüft das unabhängige Prüfunternehmen SGS-TÜV Saar regelmäßig die Prozesse und Aktualität.

Kriterium	Produktkategorie	Bewertung
SHI-Produktbewertung		Schadstoffgeprüft
Gültig bis: 14.11.2027		



Produkt:

Feuerschutzplatte/Massivbauplatte GKFI

SHI Produktpass-Nr.:

15206-10-1073



QNG - Qualitätssiegel Nachhaltiges Gebäude

Das Qualitätssiegel Nachhaltiges Gebäude, entwickelt durch das Bundesministerium für Wohnen, Stadtentwicklung und Bauwesen (BMWSB), legt Anforderungen an die ökologische, soziokulturelle und ökonomische Qualität von Gebäuden fest. Das Sentinel Holding Institut prüft Bauprodukte gemäß den QNG-Anforderungen für eine Zertifizierung und vergibt das QNG-ready Siegel. Das Einhalten des QNG-Standards ist Voraussetzung für den KfW-Förderkredit. Für bestimmte Produktgruppen hat das QNG derzeit keine spezifischen Anforderungen definiert. Diese Produkte sind als nicht bewertungsrelevant eingestuft, können jedoch in QNG-Projekten genutzt werden.

Kriterium	Pos. / Bauproduktgruppe	Betrachtete Stoffe	QNG Freigabe
3.1.3 Schadstoffvermeidung in Baumaterialien			QNG-ready nicht bewertungsrelevant



Produkt:

Feuerschutzplatte/Massivbauplatte GKFI

SHI Produktpass-Nr.:

15206-10-1073



DGNB Neubau 2023

Das DGNB-System (Deutsche Gesellschaft für Nachhaltiges Bauen) bewertet die Nachhaltigkeit von Gebäuden verschiedener Art. Das System ist sowohl anwendbar für private und gewerbliche Großprojekte als auch für kleinere Wohngebäude. Die Version 2023 setzt hohe Standards für ökologische, ökonomische, soziokulturelle und funktionale Aspekte während des gesamten Lebenszyklus eines Gebäudes.

Kriterium	Pos. / Relevante Bauteile / Baumaterialien / Flächen	Betrachtete Stoffe / Aspekte	Qualitätsstufe
ENV 1.2 Risiken für die lokale Umwelt, 03.05.2024 (3. Auflage)			nicht bewertungsrelevant

Kriterium	Pos. / Relevante Bauteile / Baumaterialien / Flächen	Betrachtete Stoffe / Aspekte	Qualitätsstufe
ENV 1.2 Risiken für die lokale Umwelt, 29.05.2025 (4. Auflage)			nicht bewertungsrelevant



Produkt:

Feuerschutzplatte/Massivbauplatte GKFI

SHI Produktpass-Nr.:

15206-10-1073

DGNB Neubau 2018

Das DGNB-System (Deutsche Gesellschaft für Nachhaltiges Bauen) bewertet die Nachhaltigkeit von Gebäuden verschiedener Art. Das System ist sowohl anwendbar für private und gewerbliche Großprojekte als auch für kleinere Wohngebäude.

Kriterium	Pos. / Relevante Bauteile / Bauteile / Baumaterialien / Flächen	Betrachtete Stoffe / Aspekte	Qualitätsstufe
ENV 1.2 Risiken für die lokale Umwelt			nicht bewertungsrelevant



Produkt:

Feuerschutzplatte/Massivbauplatte GKFI

SHI Produktpass-Nr.:

15206-10-1073

BNB-BN Neubau V2015

Das Bewertungssystem Nachhaltiges Bauen ist ein Instrument zur Bewertung von Büro- und Verwaltungsgebäuden, Unterrichtsgebäuden, Laborgebäuden sowie Außenanlagen in Deutschland. Das BNB wurde vom damaligen Bundesministerium für Umwelt, Naturschutz, Bau und Reaktorsicherheit (BMUB) entwickelt und unterliegt heute dem Bundesministerium für Wohnen, Stadtentwicklung und Bauwesen.

Kriterium	Pos. / Bauprodukttyp	Betrachtete Schadstoffgruppe	Qualitätsniveau
1.1.6 Risiken für die lokale Umwelt			nicht bewertungsrelevant



Produkt:

Feuerschutzplatte/Massivbauplatte GKFI

SHI Produktpass-Nr.:

15206-10-1073



EU-Taxonomie

Die EU-Taxonomie klassifiziert wirtschaftliche Aktivitäten und Produkte nach ihren Umweltauswirkungen. Auf der Produktebene gibt es gemäß der EU-Verordnung klare Anforderungen zu Formaldehyd und flüchtigen organischen Verbindungen (VOC). Die Sentinel Holding Institut GmbH kennzeichnet qualifizierte Produkte, die diesen Standard erfüllen.

Kriterium	Produkttyp	Betrachtete Stoffe	Bewertung
DNSH - Vermeidung und Verminderung der Umweltverschmutzung		Stoffe nach Anlage C	EU-Taxonomie konform

Nachweis: Herstellererklärungen 17.02.2025 Feuerschutzplatte/Massivbauplatte GKFI



Produkt:

Feuerschutzplatte/Massivbauplatte GKFI

SHI Produktpass-Nr.:

15206-10-1073

BREEAM DE Neubau 2018

BREEAM (Building Research Establishment Environmental Assessment Methodology) ist ein britisches Gebäudebewertungssystem, welches die Nachhaltigkeit von Neubauten, Sanierungsprojekten und Umbauten einstuft. Das Bewertungssystem wurde vom Building Research Establishment (BRE) entwickelt und zielt darauf ab, ökologische, ökonomische und soziale Auswirkungen von Gebäuden zu bewerten und zu verbessern.

Kriterium	Produktkategorie	Betrachtete Stoffe	Qualitätsstufe
Hea 02 Qualität der Innenraumluft			nicht bewertungsrelevant



Produkt:

Feuerschutzplatte/Massivbauplatte GKFI

SHI Produktpass-Nr.:

15206-10-1073



LEED v4.1

LEED (Leadership in Energy and Environmental Design) ist ein international anerkanntes Gebäudezertifizierungssystem des U.S. Green Building Council. Es zählt zu den weltweit am weitesten verbreiteten Nachhaltigkeitsstandards für Gebäude und wird insbesondere bei international ausgerichteten Projekten eingesetzt. LEED bewertet Gebäude ganzheitlich in Kategorien wie Energieeffizienz, Ressourcenschonung, Materialauswahl, Innenraumqualität und Standortqualität. Je nach erreichter Punktzahl werden die Zertifizierungsstufen LEED Certified, Silver, Gold oder Platinum vergeben.

Kriterium	Produktkategorie	Bewertung
EQ Credit: Low-Emitting Materials		nicht bewertungsrelevant



Produkt:

Feuerschutzplatte/Massivbauplatte GKFI

SHI Produktpass-Nr.:

15206-10-1073

KNAUF

Produktsiegel

In der Baubranche spielt die Auswahl qualitativ hochwertiger Materialien eine zentrale Rolle für die Gesundheit in Gebäuden und deren Nachhaltigkeit. Produktlabels und Zertifikate bieten Orientierung, um diesen Anforderungen gerecht zu werden. Allerdings besitzt jedes Zertifikat und Label eigene Prüfkriterien, die genau betrachtet werden sollten, um sicherzustellen, dass sie den spezifischen Bedürfnissen eines Bauvorhabens entsprechen.



Das IBU ("Institut Bauen und Umwelt e.V.") ist eine Initiative von Bauprodukt- und Baukomponentenherstellern, die sich dem Leitbild der Nachhaltigkeit im Bauwesen verpflichten. IBU ist Programmbetreiber für Umwelt-Produktdeklarationen (Environmental Product Declaration, kurz: EPD) nach der Norm EN 15804. Das IBU-EPD-Programm steht für umfassende Ökobilanzen und Umweltwirkungen von Bauprodukten und eine unabhängige Überprüfung durch Dritte.



Dieses Produkt ist schadstoffgeprüft und wird vom Sentinel Holding Institut empfohlen. Gesundes Bauen, Modernisieren und Betreiben von Immobilien erfolgt dank des Sentinel Holding Konzepts nach transparenten und nachvollziehbaren Kriterien.



Produkte mit dem QNG-ready Siegel des Sentinel Holding Instituts eignen sich für Projekte, für welche das Qualitätssiegel Nachhaltiges Gebäude (QNG) angestrebt wird. QNG-ready Produkte erfüllen die Anforderungen des QNG Anhangdokument 3.1.3 "Schadstoffvermeidung in Baumaterialien". Das KfW-Kreditprogramm Klimafreundlicher Neubau mit QNG kann eine höhere Fördersumme ermöglichen.



Produkt:

Feuerschutzplatte/Massivbauplatte GKFI

SHI Produktpass-Nr.:

15206-10-1073

Rechtliche Hinweise

(*) Die Kriterien dieses Steckbriefs beziehen sich auf das gesamte Bauobjekt. Die Bewertung erfolgt auf der Ebene des Gebäudes. Im Rahmen einer sachgemäßen Planung und fachgerechten Installation können einzelne Produkte einen positiven Beitrag zum Gesamtergebnis der Bewertung leisten. Das Sentinel Holding Institut stützt sich einzig auf die Angaben des Herstellers.

Alle Kriterien finden Sie unter:

<https://www.sentinel-holding.eu/de/Themenwelten/Pr%C3%BCfverfahren/kriterien%20f%C3%BCr%20Produkte>

Wir sind stolz darauf, dass die SHI-Datenbank, die erste und einzige Datenbank für Bauprodukte ist, die ihre umfassenden Prozesse sowie die Aktualität regelmäßig von dem unabhängigen Prüfunternehmen SGS-TÜV Saar überprüfen lässt.

Herausgeber

Sentinel Holding Institut GmbH
Bötzingen Str. 38
79111 Freiburg im Breisgau
Tel.: +49 761 590 481-70
info@sentinel-holding.eu
www.sentinel-holding.eu

Feuerschutzplatte Knauf Piano GKFI

Imprägnierte Gipsplatte für Brand- und Schallschutz-Systeme im Trockenbau

Produkt-Datenblatt

09/2025

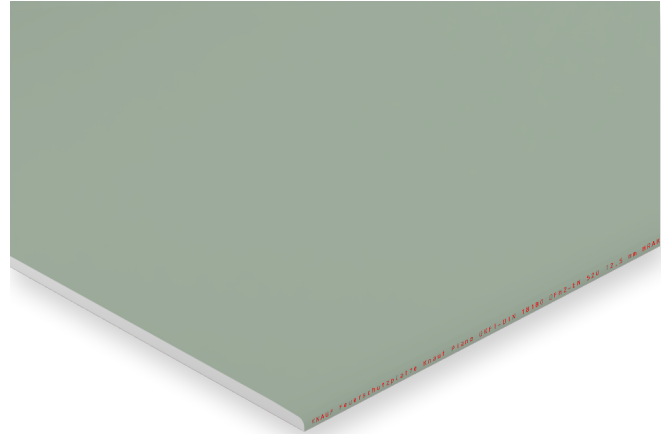

Produktbeschreibung

Feuerschutzplatten Knauf Piano GKFI sind Gipsplatten mit einem faserverstärkten Gipskern für Brandschutzsysteme. Die Gipsplatten sind biegeweich für gute Schallschutzqualität und imprägniert für eine reduzierte Wasseraufnahme in gemäßigten Feuchträumen.

- Plattentyp
DIN 18180
EN 520
- Kartonfarbe
Sichtseite
Rückseite
- Rückseitenstempel

Lagerung

Trocken auf Plattenpaletten lagern.

Qualität

In Übereinstimmung mit der EN 520 unterliegt das Produkt einer Erstprüfung sowie der ständigen werkseigenen Produktionskontrolle und trägt eine CE-Kennzeichnung.

Eigenschaften und Mehrwert

- Imprägniert für reduzierte Wasseraufnahme
- Guter Gefügezusammenhalt unter Brandeinwirkung
- Einfache Verarbeitung
- Nicht brennbar
- Biegebar
- Faltbar mit V-Fräsungen
- Geringes Quellen und Schwinden bei Änderung der klimatischen Bedingungen

Anwendungsbereich

Feuerschutzplatte Knauf Piano GKFI 12,5 ist die ideale Lösung für die wirtschaftliche Beplankung in sämtlichen Bereichen des Innenausbaus. Mit der Feuerschutzplatte Knauf Piano GKFI 12,5 Beplankung in Trockenbau-Systemen werden Anforderungen an Schallschutz und/oder Brandschutz erfüllt.

Diese Platte eignet sich auch für den Einsatz in gemäßigten Feuchträumen, wie beispielsweise häuslichen Bädern, in denen eine dauerhafte relative Tagesluftfeuchte von $\leq 70\%$ herrscht.

Der Anwendungsbereich umfasst verschiedene Systeme, darunter Metallständerwände, Deckenbekleidungen und Unterdecken, Dachgeschossbekleidungen, nicht tragende Holzständerwände, Holztafelbauwände und Schachtwände.

Ausführung

Verarbeitung

Hinweis

Die Verarbeitung erfolgt gemäß den einschlägigen Normen sowie gemäß der Knauf System-Datenblätter der jeweiligen Trockenbau-Systeme.

Technische Daten

Bezeichnung	Feuerschutzplatte Knauf Piano GKFI 12,5	Einheit	Norm
Plattentyp national	GKFI	–	DIN 18180
Plattentyp europäisch	Typ DFH2	–	EN 520
Brandverhalten EN 13501-1	A2-s1, d0 (B)	Klasse	EN 520
Maßtoleranz Breite	+0 / -4	mm	EN 520
Maßtoleranz Länge	+0 / -5	mm	EN 520
Maßtoleranz Dicke	+0,5 / -0,5	mm	EN 520
Maßtoleranz Winkligkeit	≤ 2,5	mm je m Plattenbreite	EN 520
Wärmeleitfähigkeit λ	0,23	W/(m·K)	EN ISO 10456
Schwind- und Quellmaß je 1 % Änderung der rel. Luftfeuchte	0,005 – 0,008	mm/m	–
Schwind- und Quellmaß je 1 Kelvin Änderung der Temperatur	0,013 – 0,02	mm/m	–
Dauertemperaturbelastung max. (Obergrenze)	≤ 50	°C	–
Rohdichte	≥ 800	kg/m ³	–
Biegebruchlast parallel zur Herstellrichtung	≥ 610	N	DIN 18180
Biegebruchlast rechtwinklig zur Herstellrichtung	≥ 210	N	DIN 18180
Charakteristische Druckfestigkeit $f_{c,90,k}$ (Plattenbeanspruchung)	≥ 5,5	N/mm ²	DIN EN 1995-1-1/NA
Charakteristische Biegezugfestigkeit $f_{m,k}$ (Plattenbeanspruchung) parallel zur Herstellrichtung	≥ 6,5	N/mm ²	DIN EN 1995-1-1/NA
Charakteristische Biegezugfestigkeit $f_{m,k}$ (Plattenbeanspruchung) rechtwinklig zur Herstellrichtung	2,0	N/mm ²	DIN EN 1995-1-1/NA
Mittlerer E-Modul E_{mean} (Plattenbeanspruchung) parallel zur Herstellrichtung	≥ 2800	N/mm ²	DIN EN 1995-1-1/NA
Mittlerer E-Modul E_{mean} (Plattenbeanspruchung) rechtwinklig zur Herstellrichtung	≥ 2200	N/mm ²	DIN EN 1995-1-1/NA
Sicherstellung der Eigenschaften von Gipsplatten oder Gipsfaserplatten	Erfüllt	–	DIN 4102-4:2025-06 Anhang A
Wasserdampfdiffusionswiderstandszahl μ trocken	10	–	DIN EN ISO 10456
Wasserdampfdiffusionswiderstandszahl μ feucht	4	–	DIN EN ISO 10456
Gesamte Wasseraufnahme	≤ 10	%	EN 520
Biegeradius trocken	≥ 2750	mm	–
Biegeradius nass (Längere Einwirkzeit durch Hydrophobierung beachten.)	≥ 1000	mm	–
Anwendungsbereich	Innen	–	–

Produktvarianten

Bezeichnung	Breite mm	Länge mm	Dicke mm	Kanten	Liefergewicht ca. kg/m ²	Verpackungseinheit	Artikelnummer	EAN
Feuerschutzplatte Knauf Piano GKFI 12,5	1250	2000	12,5	HRAK SFK	10,2	50 Stück/Palette 125 m ² /Palette	00002916	4003982001696
	1250	2000	12,5	HRAK SFK	10,2	24 Stück/Palette 60 m ² /Palette	00055443	4003982512468
	1250	Sonder	12,5	HRAK SSK	10,2	–	00007488	4003982183286

HRAK = halbrunde abgeflachte Längskante

SSK = stirnseits scharfkantig geschnitten

SFK = Stirnkante geschnitten und gefast

Nachhaltigkeit und Umwelt

Kurzbeschreibung	Bemerkung	Einheit	Wert
AgBB-Schema	Version 2021	–	Erfüllt
Französische Emissionsklasse	Version modified in 2012	–	A+
EPD Umweltproduktdeklaration	–	–	EPD-BVG-20210343-IBE1-DE
Eurofins	Indoor Air Comfort Gold®	–	Erfüllt
DGNB Neubau Version 2018	ENV 1.2	–	Nicht bewertungsrelevant
DGNB Neubau Version 2023	ENV 1.2	–	Nicht bewertungsrelevant
QNG Version 2023	Anhang 3.1.3	–	Nicht bewertungsrelevant
BREEAM Neubau	International New Construction v2.0 2016 (HEA / Indoor Air Quality)	–	Exemplary Level
LEED	v4.1 BETA 2021 (Low-Emitting Materials)	–	Erfüllt
SVHC	Substances of very high concern gem. REACH ≤ 0,1 Masseprozent	–	Erfüllt
Recyclinganteil Post-Consumer (Mittelwert)	Plattendicke 12,5 mm	%	ca. 3



Videos für Knauf Systeme und Produkte sind unter folgendem Link zu finden:
youtube.com/knauf



Ausschreibungstexte für alle Knauf Systeme mit Exportfunktionen sind unter folgendem Link zu finden:
ausschreiben.de/knauf



Finden Sie passende Systeme für Ihre Anforderungen!
knauf.de/systemfinder



Im **Download Center** der www.knauf.com stehen alle Dokumente von Knauf Gips aktuell und übersichtlich zur Verfügung.

Knauf Gips KG

Am Bahnhof 7
97346 Iphofen
Deutschland

Technischer Auskunft-Service:

Tel.: 09323 916 3000*
knauf-direkt@knauf.com
www.knauf.de/tas

www.knauf.com

Technische Änderungen vorbehalten. Es gilt die jeweils aktuelle Auflage. Die enthaltenen Angaben entsprechen unserem derzeitigen Stand der Technik. Die allgemein anerkannten Regeln der Bautechnik, einschlägige Normen, Richtlinien und handwerklichen Regeln müssen vom Ausführenden neben den Verarbeitungsvorschriften beachtet werden. Unsere Gewährleistung bezieht sich nur auf die einwandfreie Beschaffenheit unseres Materials. Verbrauchs-, Mengen- und Ausführungsangaben sind Erfahrungswerte, die im Falle abweichender Gegebenheiten nicht ohne weiteres übertragen werden können. Alle Rechte vorbehalten. Änderungen, Nachdruck und fotomechanische Wiedergabe, auch auszugsweise, bedürfen unserer ausdrücklichen Genehmigung.

Konstruktive, statische und bauphysikalische Eigenschaften von Knauf Systemen können nur gewährleistet werden, wenn ausschließlich Knauf Systemkomponenten oder von Knauf empfohlene Produkte verwendet werden.

* Unser Technischer Auskunft-Service steht nur für gewerbliche Anliegen zur Verfügung. Sie können sich mit Ihren Firmendaten hierfür registrieren.

Feuerschutzplatte GKFI

Imprägnierte Gipsplatte für
Brandschutz-Systeme im Trockenbau

Produkt-Datenblatt

09/2025

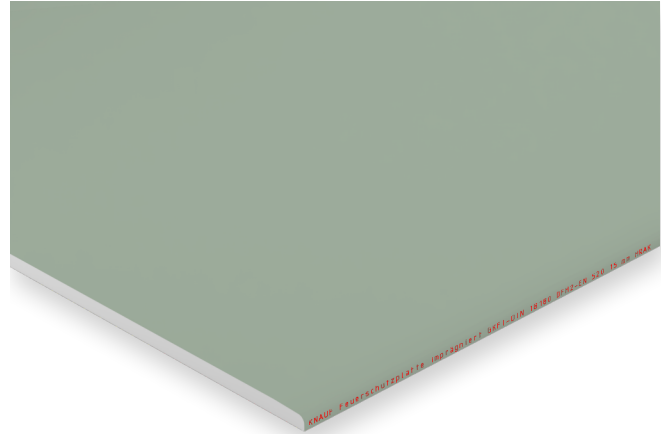

Produktbeschreibung

Feuerschutzplatten GKFI sind Gipsplatten mit einem faserverstärkten Gipskern für Brandschutzsysteme. Die Gipsplatten sind imprägniert für eine reduzierte Wasseraufnahme in gemäßigten Feuchträumen.

- Plattentyp
DIN 18180
EN 520
- Kartonfarbe
Sichtseite
Rückseite
- Rückseitenstempel

Lagerung

Trocken auf Plattenpaletten lagern.

Qualität

In Übereinstimmung mit der EN 520 unterliegt das Produkt einer Erstprüfung sowie der ständigen werkseigenen Produktionskontrolle und trägt eine CE-Kennzeichnung.

Eigenschaften und Mehrwert

- Imprägniert für reduzierte Wasseraufnahme
- Guter Gefügestandhalt unter Brandeinwirkung
- Einfache Verarbeitung
- Nicht brennbar
- Geringes Quellen und Schwinden bei Änderung der klimatischen Bedingungen

Anwendungsbereich

Knauf Feuerschutzplatte GKFI 1.5 ist die Lösung für die wirtschaftliche Beplankung in Trockenbau-Systemen mit Brandschutzanforderungen.

Diese Platte eignet sich auch für den Einsatz in gemäßigten Feuchträumen, wie beispielsweise häuslichen Bädern, in denen eine dauerhafte relative Luftfeuchtigkeit von $\leq 70\%$ herrscht.

Der Anwendungsbereich umfasst verschiedene Systeme, darunter Deckenbekleidungen und Unterdecken, Dachgeschossbekleidungen und Schachtwände.

Ausführung

Verarbeitung

Hinweis

Die Verarbeitung erfolgt gemäß den einschlägigen Normen sowie gemäß der Knauf System-Datenblätter der jeweiligen Trockenbau-Systeme.

Technische Daten

Bezeichnung	Feuerschutzplatte GKFI 15	Einheit	Norm
Plattentyp national	GKFI	–	DIN 18180
Plattentyp europäisch	Typ DFH2	–	EN 520
Brandverhalten EN 13501-1	A2-s1, d0 (B)	Klasse	EN 520
Maßtoleranz Breite	+0 / -4	mm	EN 520
Maßtoleranz Länge	+0 / -5	mm	EN 520
Maßtoleranz Dicke	+0,5 / -0,5	mm	EN 520
Maßtoleranz Winkligkeit	≤ 2,5	mm je m Plattenbreite	EN 520
Wärmeleitfähigkeit λ	0,23	W/(m·K)	EN ISO 10456
Schwind- und Quellmaß je 1 % Änderung der rel. Luftfeuchte	0,005 – 0,008	mm/m	–
Schwind- und Quellmaß je 1 Kelvin Änderung der Temperatur	0,013 – 0,02	mm/m	–
Dauertemperaturbelastung max. (Obergrenze)	≤ 50	°C	–
Rohdichte	≥ 800	kg/m ³	–
Biegebruchlast parallel zur Herstellrichtung	≥ 735	N	DIN 18180
Biegebruchlast rechtwinklig zur Herstellrichtung	≥ 250	N	DIN 18180
Charakteristische Druckfestigkeit $f_{c,90,k}$ (Plattenbeanspruchung)	≥ 5,5	N/mm ²	DIN EN 1995-1-1/NA
Charakteristische Biegezugfestigkeit $f_{m,k}$ (Plattenbeanspruchung) parallel zur Herstellrichtung	≥ 5,4	N/mm ²	DIN EN 1995-1-1/NA
Charakteristische Biegezugfestigkeit $f_{m,k}$ (Plattenbeanspruchung) rechtwinklig zur Herstellrichtung	1,8	N/mm ²	DIN EN 1995-1-1/NA
Mittlerer E-Modul E_{mean} (Plattenbeanspruchung) parallel zur Herstellrichtung	≥ 2800	N/mm ²	DIN EN 1995-1-1/NA
Mittlerer E-Modul E_{mean} (Plattenbeanspruchung) rechtwinklig zur Herstellrichtung	≥ 2200	N/mm ²	DIN EN 1995-1-1/NA
Wasserdampfdiffusionswiderstandszahl μ trocken	10	–	DIN EN ISO 10456
Wasserdampfdiffusionswiderstandszahl μ feucht	4	–	DIN EN ISO 10456
Gesamte Wasseraufnahme	≤ 10	%	EN 520
Anwendungsbereich	Innen	–	–

Produktvarianten

Bezeichnung	Breite mm	Länge mm	Dicke mm	Kanten	Liefergewicht ca. kg/m ²	Verpackungseinheit	Artikelnummer	EAN
Feuerschutzplatte GKFI 15	1250	2000	15	HRAK SFK	12,5	40 Stück/Palette 100 m ² /Palette	00002918	4003982001719
	1250	Sonder	15	HRAK SSK	12,5	–	00007490	9002943031623

HRAK = halbrunde abgeflachte Längskante

SSK = stirnseits scharfkantig geschnitten

SFK = Stirnkante geschnitten und gefast

Nachhaltigkeit und Umwelt

Kurzbeschreibung	Bemerkung	Einheit	Wert
AgBB-Schema	Version 2021	–	Erfüllt
Französische Emissionsklasse	Version modified in 2012	–	A+
EPD Umweltproduktdeklaration	–	–	EPD-BVG-20210343-IBE1-DE
Eurofins	Indoor Air Comfort Gold®	–	Erfüllt
DGNB Neubau Version 2018	ENV 1.2	–	Nicht bewertungsrelevant
DGNB Neubau Version 2023	ENV 1.2	–	Nicht bewertungsrelevant
QNG Version 2023	Anhang 3.1.3	–	Nicht bewertungsrelevant
BREEAM Neubau	International New Constuction v2.0 2016 (HEA / Indoor Air Quality)	–	Exemplary Level
LEED	v4.1 BETA 2021 (Low-Emitting Materials)	–	Erfüllt
SVHC	Substances of very high concern gem. REACH $\leq 0,1$ Masseprozent	–	Erfüllt
Recyclinganteil Post-Consumer (Mittelwert)	Plattendicke 15 mm	%	ca. 2



Videos für Knauf Systeme und Produkte sind unter folgendem Link zu finden:
youtube.com/knauf



Ausschreibungstexte für alle Knauf Systeme mit Exportfunktionen sind unter folgendem Link zu finden:
ausschreiben.de/knauf



Finden Sie passende Systeme für Ihre Anforderungen!
knauf.de/systemfinder



Im **Download Center** der www.knauf.com stehen alle Dokumente von Knauf Gips aktuell und übersichtlich zur Verfügung.

Knauf Gips KG

Am Bahnhof 7
97346 Iphofen
Deutschland

Technischer Auskunft-Service:

Tel.: 09323 916 3000*
knauf-direkt@knauf.com
www.knauf.de/tas

www.knauf.com

Technische Änderungen vorbehalten. Es gilt die jeweils aktuelle Auflage. Die enthaltenen Angaben entsprechen unserem derzeitigen Stand der Technik. Die allgemein anerkannten Regeln der Bautechnik, einschlägige Normen, Richtlinien und handwerklichen Regeln müssen vom Ausführenden neben den Verarbeitungsvorschriften beachtet werden. Unsere Gewährleistung bezieht sich nur auf die einwandfreie Beschaffenheit unseres Materials. Verbrauchs-, Mengen- und Ausführungsangaben sind Erfahrungswerte, die im Falle abweichender Gegebenheiten nicht ohne weiteres übertragen werden können. Alle Rechte vorbehalten. Änderungen, Nachdruck und fotomechanische Wiedergabe, auch auszugsweise, bedürfen unserer ausdrücklichen Genehmigung.

Konstruktive, statische und bauphysikalische Eigenschaften von Knauf Systemen können nur gewährleistet werden, wenn ausschließlich Knauf Systemkomponenten oder von Knauf empfohlene Produkte verwendet werden.

* Unser Technischer Auskunft-Service steht nur für gewerbliche Anliegen zur Verfügung. Sie können sich mit Ihren Firmendaten hierfür registrieren.

Massivbauplatte GKFI

Imprägnierte dicke Gipsplatte für Brandschutzsysteme und massiven Charakter

Produkt-Datenblatt

09/2025

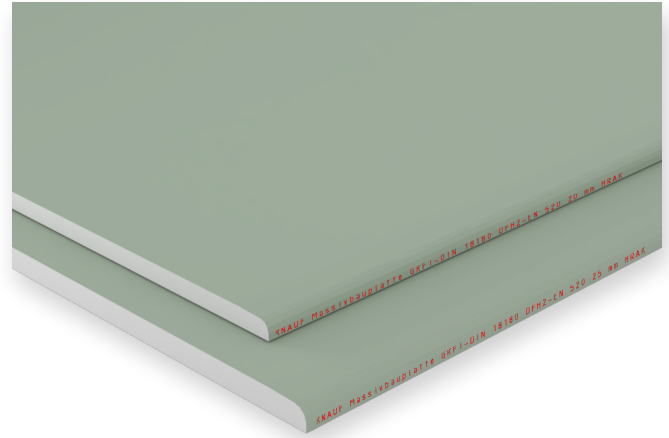

Produktbeschreibung

Massivbauplatten GKFI sind Gipsplatten mit einem faserverstärkten Gipskern für Brandschutzsysteme. Durch die höhere Materialdicke sind sie besonders leistungsfähig. Die Plattenbreite von 625 mm sorgt für gutes Handling. Die Platten sind imprägniert für eine reduzierte Wasseraufnahme in gemäßigten Feuchträumen.

- Plattentyp
DIN 18180
EN 520
- Kartonfarbe
Sichtseite
Rückseite
- Rückseitenstempel

GKFI
DFH2

Grün
Grau
Rot

Lagerung

Trocken auf Plattenpaletten lagern.

Qualität

In Übereinstimmung mit der EN 520 unterliegt das Produkt einer Erstprüfung sowie der ständigen werkseigenen Produktionskontrolle und trägt eine CE-Kennzeichnung.

Eigenschaften und Mehrwert

- Imprägniert für reduzierte Wasseraufnahme
- Guter Gefügezusammenhalt unter Brandeinwirkung
- Massiver Charakter
- Für größere Unterkonstruktionsabstände geeignet
- Hohe Stabilität auch bei einlagigen Konstruktionen

- Einfache Verarbeitung
- Nicht brennbar
- Geringes Quellen und Schwinden bei Änderung der klimatischen Bedingungen

Anwendungsbereich

Knauf Massivbauplatte GKFI 20 ist die Lösung für die wirtschaftliche Beplankung in Bereichen des Innenausbau mit gesteigerten Brandschutzanforderungen.

Diese Platte eignet sich auch für den Einsatz in gemäßigten Feuchträumen, wie beispielsweise häuslichen Bädern, in denen eine dauerhafte relative Luftfeuchtigkeit von $\leq 70\%$ herrscht.

Der Anwendungsbereich umfasst verschiedene Systeme, darunter Metallständerwände, Deckenbekleidungen und Unterdecken, Dachgeschossbekleidungen, nichttragende Holzständerwände, Holztafelbauwände und Schachtwände.

Ausführung

Hinweis

Die Verarbeitung erfolgt gemäß den einschlägigen Normen sowie gemäß den aktuellen System-Datenblättern der jeweiligen Trockenbau-Systeme.

Technische Daten

Bezeichnung	Massivbauplatte GKFI 20	Massivbauplatte GKFI 25	Einheit	Norm
Plattentyp national	GKF	GKF	–	DIN 18180
Plattentyp europäisch	Typ DFH2	Typ DFH2	–	EN 520
Brandverhalten	A2-s1, d0 (B)	A2-s1, d0 (B)	Klasse	EN 520
Maßtoleranz Breite	+0 / -4	+0 / -4	mm	EN 520
Maßtoleranz Länge	+0/ -5	+0/ -5	mm	EN 520
Maßtoleranz Dicke	+0,8 / -0,8	+1,0 / -1,0	mm	EN 520
Maßtoleranz Winkligkeit	≤ 2,5	≤ 2,5	mm je m Plattenbreite	EN 520
Wärmeleitfähigkeit λ (Rohplatte)	0,23	0,23	W/(m·K)	EN ISO 10456
Wasserdampfdiffusionswiderstandszahl μ trocken	10	10	–	EN ISO 10456
Wasserdampfdiffusionswiderstandszahl μ feucht	4	4	–	EN ISO 10456
Schwind- und Quellmaß je 1 % Änderung der rel. Luftfeuchte	0,005 – 0,008	0,005 – 0,008	mm/m	–
Schwind- und Quellmaß je 1 Kelvin Änderung der Temperatur	0,013 – 0,02	0,013 – 0,02	mm/m	–
Dauertemperaturbelastung max. (Obergrenze)	≤ 50	≤ 50	°C	–
Rohdichte	≥ 800	≥ 800	kg/m ³	–
Biegebruchlast parallel zur Herstellrichtung	≥ 860	≥ 1075	N	DIN 18180
Biegebruchlast rechtwinklig zur Herstellrichtung	≥ 336	≥ 420	N	DIN 18180
Charakteristische Druckfestigkeit $f_{c,90,k}$ ¹⁾	5,5	5,5	N/mm ²	DIN EN 1995-1-1 NA
Charakteristische Biegezugfestigkeit $f_{m,k}$ parallel zur Herstellrichtung ¹⁾	4,2	4,2	N/mm ²	DIN EN 1995-1-1 NA
Charakteristische Biegezugfestigkeit $f_{m,k}$ rechtwinklig zur Herstellrichtung ¹⁾	1,5	1,5	N/mm ²	DIN EN 1995-1-1 NA
Mittlerer E-Modul E_{mean} parallel zur Herstellrichtung ¹⁾	2800	2800	N/mm ²	DIN EN 1995-1-1 NA
Mittlerer E-Modul E_{mean} rechtwinklig zur Herstellrichtung ¹⁾	2200	2200	N/mm ²	DIN EN 1995-1-1 NA
Sicherstellung der Eigenschaften von Gipsplatten oder Gipsfaserplatten	Erfüllt	–	–	DIN 4102-4:2025-06 Anhang A
Gesamte Wasseraufnahme	≤ 10	≤ 10	%	EN 520
Anwendungsbereich	Innen	Innen	–	–

1) Plattenbeanspruchung: Bemessung unter Verwendung der Nenndicke 18 mm – vgl. DIN EN 1995-1-1 NA

Produktvarianten

Bezeichnung	Breite mm	Länge mm	Dicke mm	Kanten	Liefergewicht ca. kg/m ²	Verpackungseinheit	Artikelnummer	EAN
Massivbauplatte GKFI 20	625	2000	20	HRAK SSK	16,2	24 Stück/Palette 30 m ² /Palette	00046381	4003982152015
	625	Sonder	20	HRAK SSK	16,2	–	00009479	4003982156174
Massivbauplatte GKFI 25	625	2000	25	HRAK SSK	20,3	20 Stück/Palette 25 m ² /Palette	00002902	4003982001603
	625	2500	25	HRAK SSK	20,3	20 Stück/Palette 31,3 m ² /Palette	00599797	4003982418579
	625	Sonder	25	HRAK SSK	20,3	–	00007465	4003982250582

HRAK = halbrunde abgeflachte Längskante

SSK = stirnseits scharfkantig geschnitten

Nachhaltigkeit und Umwelt

Kurzbeschreibung	Bemerkung	Einheit	Wert
AgBB-Schema	Version 2021	–	Erfüllt
Französische Emissionsklasse	Version modified in 2012	–	A+
EPD Umweltproduktdeklaration	–	–	EPD-BVG-20210343-IBE1-DE
Eurofins	Indoor Air Comfort Gold®	–	Erfüllt
DGNB Neubau Version 2018	ENV 1.2	–	Nicht bewertungsrelevant
DGNB Neubau Version 2023	ENV 1.2	–	Nicht bewertungsrelevant
QNG Version 2023	Anhang 3.1.3	–	Nicht bewertungsrelevant
BREEAM Neubau	International New Constuction v2.0 2016 (HEA / Indoor Air Quality)	–	Exemplary Level
LEED	v4.1 BETA 2021 (Low-Emitting Materials)	–	Erfüllt
SVHC	Substances of very high concern gem. REACH $\leq 0,1$ Masseprozent	–	Erfüllt
Recyclinganteil Post-Consumer (Mittelwert)	Plattendicke 20 mm	%	ca. 2
Recyclinganteil Post-Consumer (Mittelwert)	Plattendicke 25 mm	%	ca. 1



Videos für Knauf Systeme und Produkte sind unter folgendem Link zu finden:
youtube.com/knauf



Ausschreibungstexte für alle Knauf Trockenbau-Systeme mit Exportfunktionen sind unter folgendem Link zu finden:
ausschreiben.de/knauf



Finden Sie passende Systeme für Ihre Anforderungen!
knauf.de/systemfinder



Im **Download Center** der www.knauf.com stehen alle Dokumente von Knauf Gips aktuell und übersichtlich zur Verfügung.

Knauf Gips KG

Am Bahnhof 7
97346 Iphofen
Deutschland

Technischer Auskunft-Service:

Tel.: 09323 916 3000*
knauf-direkt@knauf.com
www.knauf.de/tas

www.knauf.com

Technische Änderungen vorbehalten. Es gilt die jeweils aktuelle Auflage. Die enthaltenen Angaben entsprechen unserem derzeitigen Stand der Technik. Die allgemein anerkannten Regeln der Bautechnik, einschlägige Normen, Richtlinien und handwerklichen Regeln müssen vom Ausführenden neben den Verarbeitungsvorschriften beachtet werden. Unsere Gewährleistung bezieht sich nur auf die einwandfreie Beschaffenheit unseres Materials. Verbrauchs-, Mengen- und Ausführungsangaben sind Erfahrungswerte, die im Falle abweichender Gegebenheiten nicht ohne weiteres übertragen werden können. Alle Rechte vorbehalten. Änderungen, Nachdruck und fotomechanische Wiedergabe, auch auszugsweise, bedürfen unserer ausdrücklichen Genehmigung.

Konstruktive, statische und bauphysikalische Eigenschaften von Knauf Systemen können nur gewährleistet werden, wenn ausschließlich Knauf Systemkomponenten oder von Knauf empfohlene Produkte verwendet werden.

* Unser Technischer Auskunft-Service steht nur für gewerbliche Anliegen zur Verfügung. Sie können sich mit Ihren Firmendaten hierfür registrieren.

Feuerschutzplatte Knauf Piano GKFI 12,5

Produktsicherheitsinformationsblatt

Für dieses Produkt ist gemäß Artikel 31 der REACH-Verordnung kein Sicherheitsdatenblatt erforderlich. Dieses Produktsicherheitsinformationsblatt wurde auf freiwilliger Basis erstellt
Ausgabedatum: 05.10.2023 Version: 1.0



ABSCHNITT 1: Bezeichnung des Stoffs beziehungsweise des Gemischs und des Unternehmens

1.1. Produktidentifikator

Produktform : Erzeugnis
Produktname : Feuerschutzplatte Knauf Piano GKFI 12,5
Produkt-Code : 13045_0010

1.2. Relevante identifizierte Verwendungen des Stoffs oder Gemischs und Verwendungen, von denen abgeraten wird

1.2.1. Relevante identifizierte Verwendungen

Für die Allgemeinheit bestimmt

Hauptverwendungskategorie : Verwendung durch Verbraucher. Gewerbliche Nutzung.
Verwendung des Stoffs/des Gemischs : Gipsplatten

1.2.2. Verwendungen, von denen abgeraten wird

Keine weiteren Informationen verfügbar

1.3. Angaben des Lieferanten des Produktsicherheitsdatenblatts

Hersteller

Knauf Gips KG
Am Bahnhof, 7
DE- 97346 Iphofen – Bayern
Deutschland
T +49 9323/31-0 - F +49 9323/31-277
sds-info@knauf.com - www.knauf.de

1.4. Notrufnummer

Keine weiteren Informationen verfügbar

ABSCHNITT 2: Mögliche Gefahren

2.1. Einstufung des Stoffs oder Gemischs

Einstufung gemäß Verordnung (EG) Nr. 1272/2008 [CLP]

Nicht eingestuft

Schädliche physikalisch-chemische, gesundheitliche und Umwelt-Wirkungen

Keine weiteren Informationen verfügbar

2.2. Kennzeichnungselemente

Kennzeichnung gemäß Verordnung (EG) Nr. 1272/2008 [CLP]

Sicherheitshinweise (CLP) : P102 - Darf nicht in die Hände von Kindern gelangen.

2.3. Sonstige Gefahren

Enthält keine PBT/vPvB-Stoffe $\geq 0,1\%$, bewertet gemäß REACH Anhang XIII

ABSCHNITT 3: Zusammensetzung/Angaben zu Bestandteilen

3.1. Stoffe

Nicht anwendbar

3.2. Gemische

Dieses Gemisch enthält keine anzeigepflichtigen Substanzen gemäß den Kriterien aus 3.2 des Anhangs II der REACH-Verordnung

Feuerschutzplatte Knauf Piano GKFI 12,5

Produktsicherheitsinformationsblatt

Für dieses Produkt ist gemäß Artikel 31 der REACH-Verordnung kein Sicherheitsdatenblatt erforderlich. Dieses Produktsicherheitsinformationsblatt wurde auf freiwilliger Basis erstellt

ABSCHNITT 4: Erste-Hilfe-Maßnahmen

4.1. Beschreibung der Erste-Hilfe-Maßnahmen

Erste-Hilfe-Maßnahmen allgemein	: In allen Zweifelsfällen oder bei anhaltenden Symptomen, Arzt aufsuchen.
Erste-Hilfe-Maßnahmen nach Einatmen	: Die Person an die frische Luft bringen und für ungehinderte Atmung sorgen.
Erste-Hilfe-Maßnahmen nach Hautkontakt	: Haut mit viel Wasser abwaschen.
Erste-Hilfe-Maßnahmen nach Augenkontakt	: Sofort gründlich mit Wasser spülen (mindestens 15 Minuten). Eventuell vorhandene Kontaktlinsen nach Möglichkeit entfernen. Weiter ausspülen. Bei andauernder Reizung einen Augenarzt konsultieren.
Erste-Hilfe-Maßnahmen nach Verschlucken	: Mund mit Wasser spülen. Reichlich Wasser trinken. Bei Unwohlsein ärztlichen Rat einholen.

4.2. Wichtigste akute und verzögert auftretende Symptome und Wirkungen

Keine weiteren Informationen verfügbar

4.3. Hinweise auf ärztliche Soforthilfe oder Spezialbehandlung

Symptomatisch behandeln.

ABSCHNITT 5: Maßnahmen zur Brandbekämpfung

5.1. Löschmittel

Geeignete Löschmittel	: Material ist nicht brennbar. Bei Umgebungsbrand Löschmittel anpassen an Umgebung.
-----------------------	---

5.2. Besondere vom Stoff oder Gemisch ausgehende Gefahren

Gefährliche Zerfallsprodukte im Brandfall	: Mögliche Freisetzung giftiger Rauchgase. Kohlenmonoxid. Kohlendioxid.
---	---

5.3. Hinweise für die Brandbekämpfung

Schutz bei der Brandbekämpfung	: Nicht versuchen ohne geeignete Schutzausrüstung tätig zu werden. Umgebungsluft-unabhängiges Atemschutzgerät. Vollständige Schutzkleidung.
--------------------------------	---

ABSCHNITT 6: Maßnahmen bei unbeabsichtigter Freisetzung

6.1. Personenbezogene Vorsichtsmaßnahmen, Schutzausrüstungen und in Nottfällen anzuwendende Verfahren

Allgemeine Maßnahmen	: Staubbildung vermeiden.
----------------------	---------------------------

6.1.1. Nicht für Nottfälle geschultes Personal

Notfallmaßnahmen	: Verunreinigten Bereich lüften.
------------------	----------------------------------

6.1.2. Einsatzkräfte

Schutzausrüstung	: Nicht versuchen ohne geeignete Schutzausrüstung tätig zu werden. Weitere Angaben: siehe Abschnitt 8 "Begrenzung und Überwachung der Exposition/Persönliche Schutzausrüstung".
------------------	---

6.2. Umweltschutzmaßnahmen

Freisetzung in die Umwelt vermeiden. Eindringen in Kanalisation und öffentliche Gewässer verhindern.

6.3. Methoden und Material für Rückhaltung und Reinigung

Reinigungsverfahren	: Das Produkt mechanisch aufnehmen. Staubbildung vermeiden.
Sonstige Angaben	: Stoffe oder Restmengen in fester Form einer zugelassenen Anlage zuführen.

6.4. Verweis auf andere Abschnitte

Weitere Angaben siehe Abschnitt 13.

Feuerschutzplatte Knauf Piano GKFI 12,5

Produktsicherheitsinformationsblatt

Für dieses Produkt ist gemäß Artikel 31 der REACH-Verordnung kein Sicherheitsdatenblatt erforderlich. Dieses Produktsicherheitsinformationsblatt wurde auf freiwilliger Basis erstellt

ABSCHNITT 7: Handhabung und Lagerung

7.1. Schutzmaßnahmen zur sicheren Handhabung

- Schutzmaßnahmen zur sicheren Handhabung : Für eine gute Belüftung des Arbeitsplatzes sorgen. Persönliche Schutzausrüstung tragen. Staubbildung vermeiden.
- Hygienemaßnahmen : Bei Gebrauch nicht essen, trinken oder rauchen. Nach Handhabung des Produkts immer die Hände waschen.

7.2. Bedingungen zur sicheren Lagerung unter Berücksichtigung von Unverträglichkeiten

- Lagerbedingungen : Trocken lagern.

7.3. Spezifische Endanwendungen

Baustoffe auf Gipsbasis.

ABSCHNITT 8: Begrenzung und Überwachung der Exposition/Persönliche Schutzausrüstungen

8.1. Zu überwachende Parameter

8.1.1 Nationale Grenzwerte für die berufsbedingte Exposition und biologische Grenzwerte

Keine weiteren Informationen verfügbar

8.1.2. Empfohlene Überwachungsverfahren

Keine weiteren Informationen verfügbar

8.1.3. Freigesetzte Luftverunreinigungen

Keine weiteren Informationen verfügbar

8.1.4. DNEL- und PNEC-Werte

Keine weiteren Informationen verfügbar

8.1.5. Control banding

Keine weiteren Informationen verfügbar

8.2. Begrenzung und Überwachung der Exposition

8.2.1. Geeignete technische Steuerungseinrichtungen

Geeignete technische Steuerungseinrichtungen:

Für eine gute Belüftung des Arbeitsplatzes sorgen.

8.2.2. Persönliche Schutzausrüstung

Persönliche Schutzausrüstung - Symbol(e):



8.2.2.1. Augen- und Gesichtsschutz

Augenschutz:

Bei Staubentwicklung: dichtschießende Schutzbrille

8.2.2.2. Hautschutz

Haut- und Körperschutz:

Bei der Arbeit geeignete Schutzkleidung tragen

Handschutz:

Geeignete Schutzhandschuhe tragen

Feuerschutzplatte Knauf Piano GKFI 12,5

Produktsicherheitsinformationsblatt

Für dieses Produkt ist gemäß Artikel 31 der REACH-Verordnung kein Sicherheitsdatenblatt erforderlich. Dieses Produktsicherheitsinformationsblatt wurde auf freiwilliger Basis erstellt

Handschutz					
Typ	Material	Permeation	Dicke (mm)	Durchdringung	Norm
Wiederverwendbare Handschuhe	Polyamid/Elasthan, oder, Leder				EN 388

8.2.2.3. Atemschutz

Atemschutz:

Bei unzureichender Belüftung geeignete Atemschutzausrüstung tragen

Atemschutz			
Gerät	Filtertyp	Bedingung	Norm
Bei Staubbildung: Staubmaske	Typ P2	Atemschutzgerät nur bei Staubbildung erforderlich, Schleifen, Fräsen und ähnliche Arbeiten	

8.2.2.4. Thermische Gefahren

Keine weiteren Informationen verfügbar

8.2.3. Begrenzung und Überwachung der Umweltexposition

Begrenzung und Überwachung der Umweltexposition:

Freisetzung in die Umwelt vermeiden.

ABSCHNITT 9: Physikalische und chemische Eigenschaften

9.1. Angaben zu den grundlegenden physikalischen und chemischen Eigenschaften

Aggregatzustand	: Fest
Farbe	: Rosa. Grau.
Geruch	: Geruchlos.
Geruchsschwelle	: Nicht verfügbar
Schmelzpunkt	: Nicht verfügbar
Gefrierpunkt	: Nicht verfügbar
Siedepunkt	: Nicht verfügbar
Entzündbarkeit	: Nicht verfügbar
Explosionsgrenzen	: Nicht anwendbar
Untere Explosionsgrenze	: Nicht anwendbar
Obere Explosionsgrenze	: Nicht anwendbar
Flammpunkt	: Nicht anwendbar
Zündtemperatur	: Nicht anwendbar
Zersetzungstemperatur	: Nicht verfügbar
pH-Wert	: Nicht verfügbar
pH Lösung	: Nicht verfügbar
Viskosität, kinematisch	: Nicht anwendbar
Löslichkeit	: Nicht verfügbar
Verteilungskoeffizient n-Oktanol/Wasser (Log Kow)	: Nicht verfügbar
Dampfdruck	: Nicht verfügbar
Dampfdruck bei 50°C	: Nicht verfügbar
Dichte	: Nicht verfügbar
Relative Dichte	: Nicht verfügbar
Relative Dampfdichte bei 20°C	: Nicht anwendbar
Partikelgröße	: Nicht verfügbar
Partikelgrößenverteilung	: Nicht verfügbar
Partikelform	: Nicht verfügbar
Seitenverhältnis der Partikel	: Nicht verfügbar
Partikelaggregatzustand	: Nicht verfügbar
Partikelabsorptionszustand	: Nicht verfügbar
Partikelspezifische Oberfläche	: Nicht verfügbar

Feuerschutzplatte Knauf Piano GKFI 12,5

Produktsicherheitsinformationsblatt

Für dieses Produkt ist gemäß Artikel 31 der REACH-Verordnung kein Sicherheitsdatenblatt erforderlich. Dieses Produktsicherheitsinformationsblatt wurde auf freiwilliger Basis erstellt

Partikelstaubigkeit : Nicht verfügbar

9.2. Sonstige Angaben

9.2.1. Angaben über physikalische Gefahrenklassen

Keine weiteren Informationen verfügbar

9.2.2. Sonstige sicherheitstechnische Kenngrößen

Keine weiteren Informationen verfügbar

ABSCHNITT 10: Stabilität und Reaktivität

10.1. Reaktivität

Das Produkt ist nicht reaktiv unter normalen Gebrauchs-, Lagerungs- und Transportbedingungen.

10.2. Chemische Stabilität

Stabil unter normalen Bedingungen.

10.3. Möglichkeit gefährlicher Reaktionen

Unter normalen Verwendungsbedingungen sind keine gefährlichen Reaktionen bekannt.

10.4. Zu vermeidende Bedingungen

Keine unter den empfohlenen Lagerungs- und Handhabungsbedingungen (siehe Abschnitt 7).

10.5. Unverträgliche Materialien

Keine weiteren Informationen verfügbar

10.6. Gefährliche Zersetzungsprodukte

Unter normalen Lager- und Anwendungsbedingungen sollten keine gefährlichen Zersetzungsprodukte gebildet werden.

ABSCHNITT 11: Toxikologische Angaben

11.1. Angaben zu den Gefahrenklassen im Sinne der Verordnung (EG) Nr. 1272/2008

Akute Toxizität (Oral)	: Nicht eingestuft
Akute Toxizität (Dermal)	: Nicht eingestuft
Akute Toxizität (inhalativ)	: Nicht eingestuft
Ätz-/Reizwirkung auf die Haut	: Nicht eingestuft
Schwere Augenschädigung/-reizung	: Nicht eingestuft
Sensibilisierung der Atemwege/Haut	: Nicht eingestuft
Keimzellmutagenität	: Nicht eingestuft
Karzinogenität	: Nicht eingestuft
Reproduktionstoxizität	: Nicht eingestuft
Spezifische Zielorgan-Toxizität bei einmaliger Exposition	: Nicht eingestuft
Spezifische Zielorgan-Toxizität bei wiederholter Exposition	: Nicht eingestuft
Aspirationsgefahr	: Nicht eingestuft

11.2. Angaben über sonstige Gefahren

Keine weiteren Informationen verfügbar

Feuerschutzplatte Knauf Piano GKFI 12,5

Produktsicherheitsinformationsblatt

Für dieses Produkt ist gemäß Artikel 31 der REACH-Verordnung kein Sicherheitsdatenblatt erforderlich. Dieses Produktsicherheitsinformationsblatt wurde auf freiwilliger Basis erstellt

ABSCHNITT 12: Umweltbezogene Angaben

12.1. Toxizität

Gewässergefährdend, kurzfristige (akut) : Nicht eingestuft
Gewässergefährdend, langfristige (chronisch) : Nicht eingestuft

12.2. Persistenz und Abbaubarkeit

Keine weiteren Informationen verfügbar

12.3. Bioakkumulationspotenzial

Keine weiteren Informationen verfügbar

12.4. Mobilität im Boden

Keine weiteren Informationen verfügbar

12.5. Ergebnisse der PBT- und vPvB-Beurteilung

Keine weiteren Informationen verfügbar

12.6. Endokrinschädliche Eigenschaften

Wirkungen dieser Stoffe auf die Umwelt aufgrund ihrer endokrinschädlichen Eigenschaften zu machen : Das Gemisch enthält keine Stoffe, die aufgrund endokrin wirkender Eigenschaften gemäß REACH Artikel 59 Absatz 1 in der Liste enthalten sind, oder es wurde gemäß den Kriterien der Delegierten-Verordnung (EU) 2017/2100 oder der Verordnung (EU) 2018/605 der Kommission festgestellt, dass es keine Stoffe mit endokrin wirkenden Eigenschaften in einer Konzentration von mindestens 0,1 % aufweist.

12.7. Andere schädliche Wirkungen

Keine weiteren Informationen verfügbar

ABSCHNITT 13: Hinweise zur Entsorgung

13.1. Verfahren der Abfallbehandlung

Örtliche Vorschriften (Abfall) : Entsorgung muss gemäß den behördlichen Vorschriften erfolgen.
Verfahren der Abfallbehandlung : Inhalt/Behälter gemäß den Sortieranweisungen des zugelassenen Einsammlers entsorgen.
EAK-Code : 17 09 04 - gemischte Bau- und Abbruchabfälle mit Ausnahme derjenigen, die unter 17 09 01, 17 09 02 und 17 09 03 fallen
17 08 02 - Baustoffe auf Gipsbasis mit Ausnahme derjenigen, die unter 17 08 01 fallen

ABSCHNITT 14: Angaben zum Transport

Gemäß ADR / IMDG / IATA / ADN / RID

14.1. UN-Nummer oder ID-Nummer

UN-Nr. (ADR) : Nicht anwendbar
UN-Nr. (IMDG) : Nicht anwendbar
UN-Nr. (IATA) : Nicht anwendbar
UN-Nr. (ADN) : Nicht anwendbar
UN-Nr. (RID) : Nicht anwendbar

14.2. Ordnungsgemäße UN-Versandbezeichnung

Offizielle Benennung für die Beförderung (ADR) : Nicht anwendbar
Offizielle Benennung für die Beförderung (IMDG) : Nicht anwendbar
Offizielle Benennung für die Beförderung (IATA) : Nicht anwendbar
Offizielle Benennung für die Beförderung (ADN) : Nicht anwendbar
Offizielle Benennung für die Beförderung (RID) : Nicht anwendbar

Feuerschutzplatte Knauf Piano GKFI 12,5

Produktsicherheitsinformationsblatt

Für dieses Produkt ist gemäß Artikel 31 der REACH-Verordnung kein Sicherheitsdatenblatt erforderlich. Dieses Produktsicherheitsinformationsblatt wurde auf freiwilliger Basis erstellt

14.3. Transportgefahrenklassen

ADR

Transportgefahrenklassen (ADR) : Nicht anwendbar

IMDG

Transportgefahrenklassen (IMDG) : Nicht anwendbar

IATA

Transportgefahrenklassen (IATA) : Nicht anwendbar

ADN

Transportgefahrenklassen (ADN) : Nicht anwendbar

RID

Transportgefahrenklassen (RID) : Nicht anwendbar

14.4. Verpackungsgruppe

Verpackungsgruppe (ADR) : Nicht anwendbar

Verpackungsgruppe (IMDG) : Nicht anwendbar

Verpackungsgruppe (IATA) : Nicht anwendbar

Verpackungsgruppe (ADN) : Nicht anwendbar

Verpackungsgruppe (RID) : Nicht anwendbar

14.5. Umweltgefahren

Umweltgefährlich : Nein

Meeresschadstoff : Nein

Sonstige Angaben : Keine zusätzlichen Informationen verfügbar

14.6. Besondere Vorsichtsmaßnahmen für den Verwender

Landtransport

Nicht anwendbar

Seeschifftransport

Nicht anwendbar

Lufttransport

Nicht anwendbar

Binnenschifftransport

Nicht anwendbar

Bahntransport

Nicht anwendbar

14.7. Massengutbeförderung auf dem Seeweg gemäß IMO-Instrumenten

Nicht anwendbar

ABSCHNITT 15: Rechtsvorschriften

15.1. Vorschriften zu Sicherheit, Gesundheits- und Umweltschutz/spezifische Rechtsvorschriften für den Stoff oder das Gemisch

15.1.1. EU-Verordnungen

Enthält keine Stoffe, die auf der REACH-Kandidatenliste gelistet sind

Enthält keine Stoffe, die auf der PIC-Liste (Verordnung EU 649/2012 über die Aus- und Einfuhr gefährlicher Chemikalien) gelistet sind

Enthält keine Stoffe, die auf der POP-Liste (Verordnung EU 2019/1021 über persistente organische Schadstoffe) gelistet sind

Enthält keine Stoffe, die auf der Ozon-Abbau-Liste (Verordnung EU 1005/2009 über Stoffe, die zum Abbau der Ozonschicht führen) gelistet sind

Feuerschutzplatte Knauf Piano GKFI 12,5

Produktsicherheitsinformationsblatt

Für dieses Produkt ist gemäß Artikel 31 der REACH-Verordnung kein Sicherheitsdatenblatt erforderlich. Dieses Produktsicherheitsinformationsblatt wurde auf freiwilliger Basis erstellt

Enthält keine Stoffe, die auf der Liste zu Ausgangsstoffen für Explosivstoffe (Verordnung EU 2019/1148 über die Vermarktung und Verwendung von Ausgangsstoffen für Explosivstoffe) gelistet sind

Enthält keine Stoffe, die auf der Drogenausgangsstoff-Liste (Verordnung EG 273/2004 über die Herstellung und das Inverkehrbringen bestimmter Substanzen, die bei der unerlaubten Herstellung von Suchtstoffen und psychotropen Substanzen verwendet werden) gelistet sind

15.1.2. Nationale Vorschriften

Deutschland

- | | |
|-----------------------------------|---|
| Beschäftigungsbeschränkungen | : Beschränkungen gemäß Mutterschutzgesetz (MuSchG) beachten
Beschränkungen gemäß Jugendarbeitsschutzgesetz (JArbSchG) beachten |
| Wassergefährdungsklasse (WGK) | : Unterliegt nicht der Verordnung über Anlagen zum Umgang mit wassergefährdenden Stoffen (AwSV) |
| Störfall-Verordnung (12. BImSchV) | : Unterliegt nicht der Störfall-Verordnung (12. BImSchV) |
| Lagerklasse (LGK, TRGS 510) | : LGK 13 - Nicht brennbare Feststoffe |

15.2. Stoffsicherheitsbeurteilung

Keine weiteren Informationen verfügbar

ABSCHNITT 16: Sonstige Angaben

Für dieses Produkt ist gemäß Artikel 31 der REACH-Verordnung kein Sicherheitsdatenblatt erforderlich. Dieses Produktsicherheitsinformationsblatt wurde auf freiwilliger Basis erstellt

Knauf SDB EU (REACH Anhang II)

KNAUF

Gipsplatten GKF/GKFI

Deklarierte Produkte

- › Feuerschutzplatte
Knauf Piano GKF
- › Feuerschutzplatte
Knauf Piano GKFI
- › Feuerschutzplatte GKF
- › Feuerschutzplatte GKFI
- › Ausbauplatte GKF
- › Massivbauplatte GKF
- › Massivbauplatte GKFI
- › Universalplatte GKF
- › Horizonboard GKF
- › Thermoboard GKF

EPD-BVG-20210343-IBE1-DE
gültig bis 03.04.2027

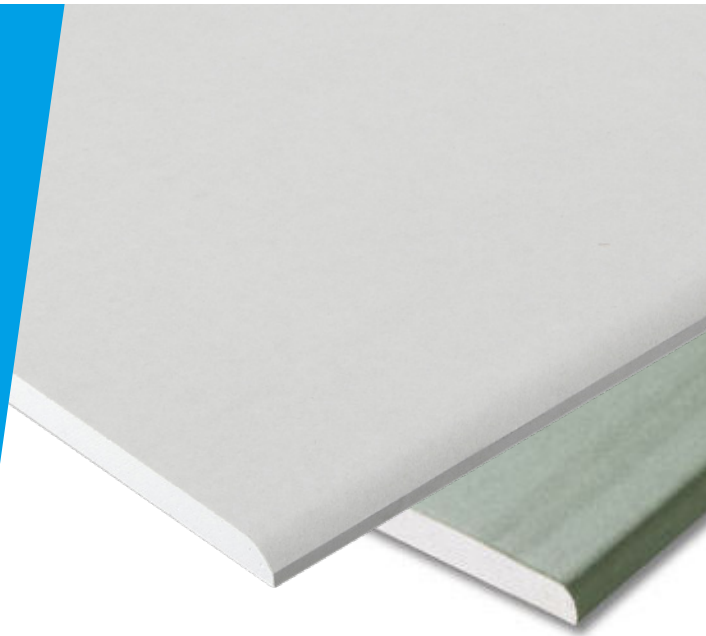

Build on us.

UMWELT-PRODUKTDEKLARATION

nach ISO 14025 und EN 15804+A2

Deklarationsinhaber	Bundesverband der Gipsindustrie e.V.
Herausgeber	Institut Bauen und Umwelt e.V. (IBU)
Programmhalter	Institut Bauen und Umwelt e.V. (IBU)
Deklarationsnummer	EPD-BVG-20210343-IBE1-DE
Ausstellungsdatum	04.04.2022
Gültig bis	03.04.2027

GIPSPLATTE - FEUERSCHUTZ

Bundesverband der Gipsindustrie e.V.

www.ibu-epd.com | <https://epd-online.com>



ECO PLATFORM

EPD
VERIFIED



1. Allgemeine Angaben

Bundesverband der Gipsindustrie e.V.

Programmmhalter

IBU – Institut Bauen und Umwelt e.V.
Panoramastr. 1
10178 Berlin
Deutschland

Deklarationsnummer

EPD-BVG-20210343-IBE1-DE

Diese Deklaration basiert auf den Produktkategorien-Regeln:

Gipsplatten, 01.2019
(PCR geprüft und zugelassen durch den unabhängigen Sachverständigenrat (SVR))

Ausstellungsdatum

04.04.2022

Gültig bis

03.04.2027



Dipl. Ing. Hans Peters
(Vorstandsvorsitzender des Instituts Bauen und Umwelt e.V.)



Dr. Alexander Röder
(Geschäftsführer Instituts Bauen und Umwelt e.V.)

GIPSPLATTE - FEUERSCHUTZ

Inhaber der Deklaration

Bundesverband der Gipsindustrie e.V.
Kochstraße 6-7
10969 Berlin

Deklariertes Produkt/deklarierte Einheit

Gipsplatte nach *DIN EN 520* und *DIN 18180*
1 m² (10 kg)

Gültigkeitsbereich:

Die EPD gilt für die Mitgliedsunternehmen des Bundesverbandes der Gipsindustrie e.V. gemäß aktueller Mitgliederliste auf <https://www.gips.de/epd-ansprechpartner/gipsplatten/> für die in Deutschland hergestellten Produkte. Die Ökobilanz berücksichtigt spezifische Informationen der Hersteller und der Zulieferer von Komponenten für den gesamten Lebenszyklus.

Der Inhaber der Deklaration haftet für die zugrundeliegenden Angaben und Nachweise; eine Haftung des IBU in Bezug auf Herstellerinformationen, Ökobilanzdaten und Nachweise ist ausgeschlossen.

Die EPD wurde nach den Vorgaben der *EN 15804+A2* erstellt. Im Folgenden wird die Norm vereinfacht als *EN 15804* bezeichnet.

Verifizierung

Die Europäische Norm *EN 15804* dient als Kern-PCR

Unabhängige Verifizierung der Deklaration und Angaben gemäß *ISO 14025:2010*

intern extern



Dr.-Ing. Wolfram Trinius,
Unabhängige/-r Verifizierer/-in

2. Produkt

2.1 Produktbeschreibung/Produktdefinition

Die Deklaration umfasst 1 m² Gipsplatte mit einem Flächengewicht von 10 kg/m².

Für das Inverkehrbringen des Produkts in der EU/EFTA (mit Ausnahme der Schweiz) gilt die Verordnung (EU) Nr. 305/2011(CPR). Die Produkte benötigen eine Leistungserklärung unter Berücksichtigung von DIN EN 520: 2009-12 Gipsplatten - Begriffe, Anforderungen und Prüfverfahren und die CE-Kennzeichnung. Für die Verwendung gelten die jeweiligen nationalen Bestimmungen.

2.2 Anwendung

Gipsplatten werden als Trockenputz direkt auf den Untergrund geklebt; als Beplankungen für Wand- und Deckenbekleidungen, Montagewände und Unterdecken aus Holz oder verzinktem Metall sowie für die Herstellung vorgefertigter Bauteile, wie z.B. im Fertighausbau verschraubt oder genagelt.

Der Einsatz kann in öffentlichen, privaten oder gewerblich genutzten Gebäuden erfolgen.

2.3 Technische Daten

Technische Daten sind den Informationen der Hersteller zu entnehmen. Aufgrund der ständigen Fortschreibung technischer Normen oder Zulassungen erfolgt keine Aufführung im Rahmen der Umwelt-Produktdeklaration.

Angaben zu wesentlichen Anforderungen können dem CE-Zeichen und/oder der Leistungserklärung entnommen werden */Bauproduktenverordnung/*.

Bei den Herstellern können aktuelle technische Informationen abgefragt werden:
<https://www.gips.de/epd-ansprechpartner/gipsplatten/>

Leistungswerte des Produkts entsprechen der Leistungserklärung in Bezug auf dessen wesentliche Merkmale gemäß der DIN EN 520: 2009-12 Gipsplatten - Begriffe, Anforderungen und Prüfverfahren.

Es können z.B. Brandverhalten, Scherfestigkeit, Wasserdampfdiffusionswiderstand, Wärmeleitfähigkeit, gefährliche Substanzen, Stoßwiderstand oder Schallabsorption deklariert werden.

Für die Verwendung gelten die jeweiligen nationalen Bestimmungen, in Deutschland die /DIN 18180/ als nationale Anwendungsnorm. Für die Verarbeitung der Platten gilt /DIN 18181/.

Für nichttragende innere Trennwände gilt generell /DIN 4103-1/, /DIN 4103-4/ für Holzständerwände sowie /DIN 18183-1/ für Metallständerwände; bei Unterdecken und Deckenbekleidungen sind /DIN 18168-1/ und /DIN 18168-2/ zu beachten.

2.4 Lieferzustand

Gipsplatten können in unterschiedlichen Abmessungen geliefert werden, die sowohl unterschiedliche Dicken wie auch individuelle Anforderungen berücksichtigen können.

Gipsplatten - Feuerschutz (Typ F nach /DIN EN 520/) sind Gipsplatten mit verbessertem Gefügezusammenhalt des Kerns bei hohen Temperaturen, erkennbar auch durch die rote Aufdruckfarbe der Kennzeichnung. Dies werden in imprägnierter und nicht-imprägnierter Ausführung angeboten.

2.5 Grundstoffe/Hilfsstoffe

Gipsplatten werden aus Stuckgips und Zusatzstoffen für den Gipskern (u.a. Stärke und Schaummittel) sowie hochwertigem, mehrfach vergautschtem Karton auf großen Bandanlagen im kontinuierlichen Betrieb hergestellt.

Die für eine durchschnittliche Betrachtung angesetzte Menge an Grundstoffen umfasst rund 93 % Gips, 3,5 % Recyclingpapier (für Karton) und 3,5 % mineralische Zuschläge und bauchemische Verbindungen.

Angabe zu SVHC, CMR-Stoffen Kat. 1A oder 1B und Bioziden:

Das Produkt enthält Stoffe der ECHA-Liste der für eine Zulassung in Frage kommenden besonders besorgniserregenden Stoffe (en: Substances of Very High Concern – SVHC) (Datum 16.04.2021) oberhalb von 0,1 Massen-% /ECHA2021/: nein.

Das Produkt enthält weitere CMR-Stoffe der Kategorie 1A oder 1B, die nicht auf der Kandidatenliste stehen, oberhalb von 0,1 Massen-% in mindestens einem Teilerzeugnis: nein.

Dem vorliegenden Bauprodukt wurden Biozidprodukte zugesetzt oder es wurde mit Biozidprodukten behandelt (es handelt sich damit um eine behandelte Ware im Sinne der Biozidprodukteverordnung (EU) Nr. 528/2012): nein.

2.6 Herstellung

Der Herstellungsprozess umfasst die in Abbildung 1 gezeigten Schritte.



Abbildung 1: Fertigungsprozess von Gipsplatten nach /Gips-Datenbuch/

- Zulauf des Kartons unten, der die Sichtseite der Platte bildet und für die Kantenformung angeritzt wird (1)
- Zulauf von Gipsbrei mit Verteilung durch die Formstation mit gleichzeitigem Kartonzulauf von oben (2–3)

- Abbindestrecke mit Schere als Schneidevorrichtung (4–5)
- Wendetisch mit Eintrag in einen Mehrtagentrockner (6–8)
- Plattenaustrag mit Besäumung der Querkanten und Plattenbündelung (9–11)

Die herstellenden Unternehmen verfügen über ein Qualitätsmanagementsystem und sind nach */DIN EN ISO 9001/* zertifiziert.

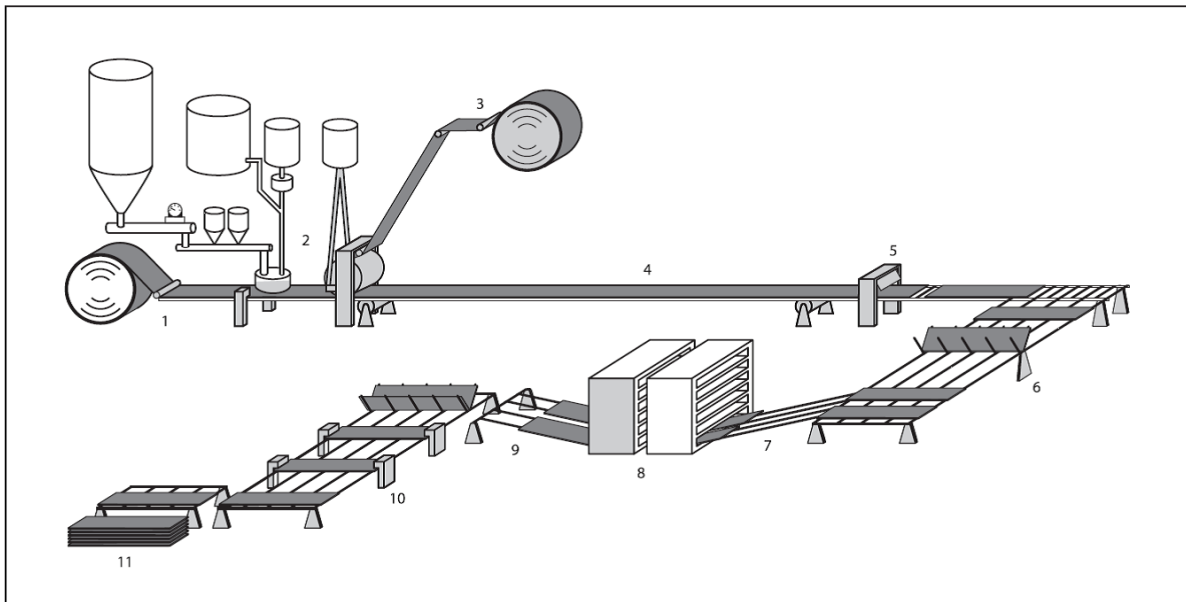
2.7 Umwelt und Gesundheit während der Herstellung

Die Herstellung von Gipsplatten erfolgt in emissionschutzrechtlich genehmigten Anlagen nach den Vorgaben des Bundes-Immissionsschutzgesetzes. Die Werke verfügen über ein Energiemanagementsystem nach */DIN EN ISO 50001/*. Ab einer kumulierten Feuerungswärmeleistung von > 20 MW sind Gipswerke dem Europäischen Emissionshandel unterstellt. Unterhalb dessen erfolgt eine Kontrolle der Einhaltung der Klimaschutzziele über den deutschen Brennstoffemissionshandel.

2.8 Produktverarbeitung/Installation

Die Verarbeitung der Produkte erfolgt nach den einschlägigen Merkblättern des Bundesverbandes der Gipsindustrie e.V. und der Hersteller.

Beim Zuschneiden, Sägen oder Schleifen der Gipsprodukte ist gemäß */TRGS 900/* der Arbeitsplatzgrenzwert von 6 mg/m³ alveolengängiger Staub (A-Staub) für Calciumsulfat als Schichtmittelwert einzuhalten.

Die in den Feuerschutzplatten eingesetzten Glasfasern sind sogenannte Endlosfilament-Glasfasern, die mit definiertem Durchmesser hergestellt werden. Fasern mit einem Durchmesser über 3 Mikrometer sind nicht lungengängig. Nur solche werden in Feuerschutzplatten eingesetzt; diese spleißen auch bei einer Weiterverarbeitung nicht auf. Damit entstehen auch keine "Faserstäube" nach */TRGS 521/*.

2.9 Verpackung

Gipsplatten werden palettiert und nicht verpackt angeliefert. Die verwendeten Holzpaletten gibt es als Mehrweg- oder Einwegpaletten.

2.10 Nutzungszustand

Die bautechnische Nutzung der hier betrachteten Gipsplatten erfolgt im Regelfall im Innenbereich, als Element von Innenkonstruktionen für Wand-, Decken- oder Bodenbereiche.

2.11 Umwelt und Gesundheit während der Nutzung

Während der Nutzungsphase erfolgt keine Freisetzung von gefährlichen Stoffen oberhalb der Grenzwerte des Prüfschemas der */AgBB/*. Gipsplatten wurden vom Fraunhofer Institut für Bauphysik untersucht */Scherer 2010/*. Das Untersuchungsergebnis zeigt, dass von den Gipsplatten keinerlei Beeinträchtigungen des Innenraumes ausgehen.

2.12 Referenz-Nutzungsdauer

Die Referenz-Nutzungsdauern sind von den jeweiligen Anwendungen abhängig.

Nach der Tabelle „Nutzungsdauern von Bauteilen für Lebenszyklusanalysen nach dem Bewertungssystem Nachhaltiges Bauen (BNB)“ des BBSR, Stand 24.02.2017, beträgt diese beispielsweise für Wände gemäß Code-Nummer 342.411 „Nichttragende Innenwände – Ständersysteme“ > 50 Jahre */BBSR Nutzungsdauer/*.

Einflüsse auf die Alterung bei Anwendung nach den Regeln der Technik bestehen nicht.

Die Nutzungsdauer ist für die gesamte Lebensdauer des Gebäudes vorgesehen. Eine Beanspruchung von außen erfolgt nicht.

2.13 Außergewöhnliche Einwirkungen

Brand

Gipsplatten bieten im Hinblick auf ihre geringe Dicke sehr guten Feuerschutz. Das ist darin begründet, dass der Gipskern etwa 20 % Kristallwasser enthält, welches bei Brandeinwirkung verdampft und dabei durch Umwandlung Energie verzehrt. Die Temperatur auf der dem Feuer abgewandten Seite bleibt über längere Zeit in Abhängigkeit von der Plattendicke bei etwa 110 °C konstant. Die dann entstehende entwässerte Gipschicht bietet eine erhöhte Wärmedämmung.

Gemäß Anhang B der */DIN EN 520/* werden Gipsplatten hinsichtlich ihres Brandverhaltens in der Regel A2-s1, d0 klassifiziert. Bei dieser Klassifizierung nach */DIN EN 13501-1/* bedeutet:

A2 = nichtbrennbar, s1 = kein Rauch, d0 = kein brennendes Abfallen/Abtropfen.

Wasser

Alle Gipsprodukte sind, sofern nicht vom Hersteller ausdrücklich für diesen Zweck vorgesehen, vor andauernder Durchfeuchtung zu schützen.

Für die Beseitigung von durch Überflutung entstandenen Schäden an Bauteilen aus Gips ist ein */Merkblatt Überflutung/* beim Bundesverband der Gipsindustrie e.V. verfügbar.

Mechanische Zerstörung

Mechanische Beschädigungen können grundsätzlich aufgrund der Reparaturfreundlichkeit der Gipsplatten mit Fugenspachtel ausgeglichen werden, ohne dass die Funktionsfähigkeit beeinträchtigt wird. Gipsplatten können bei größeren Beschädigungen problemlos gegen neue Platten ausgetauscht werden. Folgen auf die Umwelt bei unvorhergesehener mechanischer Zerstörung sind nicht zu erwarten.

2.14 Nachnutzungsphase

Recycling

Nach der Gewerbeabfallverordnung sind Gipsabfälle einem Recycling zuzuführen. Der dort gewonnene Recyclinggips kann nach der Behandlung der Platten in speziell für Gipsabfälle vorgesehenen Recyclinganlagen nach Zerkleinerung und Abtrennung des Kartons dem Herstellungsprozess neuer Platten zugeführt werden.

Alternativ kann der wiedergewonnene Gips in anderen für Gips geeigneten Bereichen eingesetzt werden (Abbinderegler für Zement, Landwirtschaft, Düngemittelproduktion).

Die Recyclinganlagen für Gipsabfälle sorgen auch für die Magnetabscheidung noch enthaltener Schrauben oder Nägel.

Dort abgetrennter Karton kann als Sekundärbrennstoff verwendet oder dem Papierrecycling zugeführt werden, abgeschiedene Metalle werden als Schrott verwertet.

2.15 Entsorgung

Die Entsorgung erfolgt nach dem */Abfallschlüssel/*:

17 08 02 Baustoffe auf Gipsbasis mit Ausnahme

derjenigen, die unter 17 08 01 fallen

Baustoffe auf Gipsbasis halten die Ablagerungsbedingungen ab Deponieklasse I der */Deponieverordnung/* für den Fall der Beseitigung ein.

2.16 Weitere Informationen

www.gips.de

3. LCA: Rechenregeln

3.1 Deklarierte Einheit

Die deklarierte Einheit ist 1m² Gipsplatte-Feuerschutz nach */DIN EN 520/* und */DIN 18180/* mit einem Flächengewicht von 10 kg.

Deklarierte Einheit

Bezeichnung	Wert	Einheit
Deklarierte Einheit	1	m ²

Die Ergebnisse beziehen sich auf eine repräsentative Rezeptur gültig für die Mitglieder des Bundesverband der Gipsindustrie e.V. mit einer Produktion in Deutschland, die mehrere Dicken und Flächengewichte in Form der für statistische Meldungen anzuwendenden Normierung umfasst.

3.2 Systemgrenze

Typ der EPD gemäß */EN 15804/* von der Wiege bis zum Werkstor mit

- Optionen (A4–A5),
- Module C1–C4 und
- Modul D (A1–A3 + C + D und zusätzliche Module: A4 und A5).

Die Module A1–A3 (Produktionsstadium) enthalten die Rohstoffproduktion unter Berücksichtigung deutscher Randbedingungen und deren Transporte, die Energiebereitstellung (Strom-Mix Deutschland) sowie Herstellungsprozesse, die für die Produktion sämtlicher Komponenten für das Erzeugnis Gipsplatte erforderlich sind. Da im Allgemeinen die Gipsplatten auf Mehrwegpaletten mit Ladungssicherungsbändern zur Baustelle transportiert werden ist keine Verpackung berücksichtigt.

Modul A4 enthält den Transport zur Baustelle.

Modul A5 umfasst den Einbau auf der Baustelle. Eine Entsorgung etwaiger Verpackung ist hier nicht erforderlich (unverpacktes Produkt auf Mehrwegpaletten).

Modul C1 deklariert den manuellen Rückbau.

Modul C2 enthält den Transport zum Ort der Verwertung.

Modul C3 umfasst das Zerkleinern und Aufbereiten der Gipsprodukte.

Modul C4 wird in der Regel nicht betrachtet, da die Gewerbeabfallverordnung eine Zuführung von Gipsplatten zum Recycling vorsieht. In der vorliegenden Ökobilanz wird zusätzlich ein Deponierungsszenario berechnet, um Legalausnahmen der Gewerbeabfallverordnung mit abzudecken.

Modul D enthält potenzielle Gutschriften des Gipsrecyclings.

3.3 Abschätzungen und Annahmen

Für die Modellierung der Szenarien im Lebenszyklus wurden in den entsprechenden Modulen Annäherungen und Abschätzungen für die Prozesse und Materialien getroffen.

Für Modul C1 wird ein verlustfreier (100 %) manueller Ausbau mit handgeführten Werkzeugen angenommen. In der Berechnung des End-of-Life sind keine Verluste (z. B. Sammelverluste) beim Rückbau berücksichtigt. Die gesamte hergestellte Menge wird innerhalb des Recyclings aufbereitet (Szenario 1). In einem weiteren Szenario erfolgt die Deklaration eines Deponierungsszenario (Szenario 2).

3.4 Abschneideregeln

In Übereinstimmung mit der Zieldefinition wurden alle relevanten Input- und Output-Flüsse, die im Zusammenhang mit dem betrachteten Produkt auftreten, identifiziert und quantifiziert.

In der Ökobilanz werden somit alle verfügbaren Daten aus dem Produktionsprozess berücksichtigt, d. h. alle verwendeten Rohstoffe, die verwendete Wärmeenergie und der Stromverbrauch. Damit werden auch Material- und Energieflüsse berücksichtigt, die weniger als 1 % der Masse oder Energie beitragen. Die Vorgabe, dass höchstens 5 % des Energie- und Masseneinsatzes vernachlässigt werden dürfen, wird damit eingehalten.

3.5 Hintergrunddaten

Die verwendeten Datensätze stammen aus */GaBi/-* Datenbanken.

Die zugrundeliegende Hintergrunddatenbank basiert auf der Version */GaBi/ 2021, Service Pack 40/CUP 2020.1*. Die */GaBi/-*Datenbank liefert die Lebenszyklusinventardaten für Roh- und Prozessmaterialien, Transporte und Energie.

3.6 Datenqualität

Die Datenqualität der Sachbilanzinventare wird bewertet anhand ihrer Präzision (gemessen, berechnet, Literaturwerte oder geschätzt), Vollständigkeit (z.B. nicht berichtete Emissionen), Konsistenz (Grad der Einheitlichkeit der angewandten Methoden) und Repräsentativität (geographisch, zeitlich, technologisch).

Um diesen Aspekten gerecht zu werden und somit zuverlässige Ergebnisse sicherzustellen, wurden Industriedaten aus erster Hand zusammen mit konsistenten Hintergrunddaten aus den */GaBi/ 2021-* Datenbanken verwendet.

3.7 Betrachtungszeitraum

Die Erfassung der Vordergrunddaten bezieht sich auf das Jahr 2020.

3.8 Allokation

Die verwendeten Allokationsverfahren in Hintergrunddaten (Materialien und Energie), die aus den /GaBi/-Datenbanken stammen, sind online unter <http://www.gabi-software.com> dokumentiert.

Alle verwendeten Verbrennungsprozesse werden durch Teilstrombetrachtungen der jeweiligen Materialien abgebildet.

Für alle Abfallverbrennungsanlagen wird ein R1-Faktor von größer 0,6 angenommen.

Umweltlasten aus Verbrennungsprozessen im Errichtungs-, Nutzungs- und Entsorgungsstadium

werden dem Modul zugeordnet, in dem sie entstehen. Potenzielle Nutzen aus diesen Prozessen werden dem Modul D zugeordnet.

Die aus der Energiesubstitution resultierenden potenziellen Gutschriften erfolgen über deutsche Durchschnittsdaten für elektrische Energie und thermische Energie aus Erdgas.

3.9 Vergleichbarkeit

Grundsätzlich ist eine Gegenüberstellung oder die Bewertung von EPD-Daten nur möglich, wenn alle zu vergleichenden Datensätze nach *EN 15804* erstellt wurden und der Gebäudekontext bzw. die produktspezifischen Leistungsmerkmale berücksichtigt werden.

Die verwendete Hintergrunddatenbank ist /GaBi/ ts (SP40).

4. LCA: Szenarien und weitere technische Informationen

Charakteristische Produkteigenschaften Biogener Kohlenstoff

Informationen zur Beschreibung des biogenen Kohlenstoffgehalts am Werkstor

Bezeichnung	Wert	Einheit
Biogener Kohlenstoff im Produkt	0,15	kg C

Der Anteil an biogenem Kohlenstoff resultiert aus der Kartonlage der Gipsplatte. Dabei wird von einem Kohlenstoffgehalt von ca. 0,43 kg pro kg Karton ausgegangen.

Technische Informationen über die Anwendung sind die Grundlage für die Entwicklung von spezifischen Szenarien im Kontext einer Gebäudebewertung.

Bezeichnung	Wert	Einheit
Zum Recycling (Szenario 1)	10	kg
Zur Deponierung (Szenario 2)	10	kg

Wiederverwendungs- Rückgewinnungs- und Recyclingpotential (D), relevante Szenarioangaben
Modul D enthält potenzielle Gutschriften für die Substitution von Naturgips aus dem Recyclingprozess (Modul C3).

Transport zu Baustelle (A4)

Bezeichnung	Wert	Einheit
Transport Distanz	100	km
Auslastung (einschließlich Leerfahrten)	60	%

Die EPD deklariert eine Transportdistanz von 100 km für A4. Dies ermöglicht die einfache Umrechnung spezifischer Transportentfernungen auf Gebäudeebene.

Einbau ins Gebäude (A5)

Der Einbau ins Gebäude umfasst den Stromverbrauch zum Verschrauben der Gipsplatten. Die Schrauben selbst sind nicht Teil der Betrachtung.

Einbau ins Gebäude (A5)

Bezeichnung	Wert	Einheit
Stromverbrauch	0,0025	kWh

Ende des Lebenswegs (C1–C4)

Die Gipsplatten werden manuell ausgebaut und per LKW zu einer Recyclinganlage (Szenario 1) bzw. zur Deponierung (Szenario 2) transportiert. Modul C2 wird jeweils mit 50km berechnet.

5. LCA: Ergebnisse

Die folgende Tabelle zeigt die Ökobilanzergebnisse für den Lebenszyklus von 1m² Gipsplatten. Anzumerken ist, dass im Entsorgungsstadium für die Gipsplatten 2 Szenarien berechnet werden, die nach dem für beide Szenarien gleichen Rückbau (C1) beginnen und sich durch unterschiedliche Aufwendungen bei der Entsorgung unterscheiden:

Szenario 1 beinhaltet die Annahme eines 100%-igen Recyclingszenarios mit den Schritten **C2, C3/1** und **D/1**. In diesem Szenario erfolgt keine Deponierung, deswegen gibt es keine Beiträge zu Indikatoren in **C4/1** (Beseitigung), die mit Null in der nachfolgenden Tabelle aufgeführt werden.

Szenario 2 beinhaltet die vollständige Beseitigung auf einer Deponie mit den Schritten **C2** und **C4/2**. Für eine Deponierung ist keine Abfallbehandlung erforderlich, deswegen ist das Modul **C3/2** bei allen Indikatoren mit Null versehen und in der nachfolgenden Tabelle so aufgeführt. Ebenso erfolgen keine Gutschriften im Modul **D/2**, welches deshalb ebenfalls mit Null dargestellt wird.

Wichtiger Hinweis:

EP-freshwater: Dieser Indikator wurde in Übereinstimmung mit dem Charakterisierungsmodell (EUTREND-Modell, Struijs et al., 2009b, wie in ReCiPe umgesetzt; <http://eplca.jrc.ec.europa.eu/LCDN/developerEF.shtml>) als „kg P-Äq.“ berechnet.

ANGABE DER SYSTEMGRENZEN (X = IN ÖKOBILANZ ENTHALTEN; ND = MODUL ODER INDIKATOR NICHT DEKLARIERT; MNR = MODUL NICHT RELEVANT)

Produktionsstadium			Stadium der Errichtung des Bauwerks		Nutzungsstadium							Entsorgungsstadium			Gutschriften und Lasten außerhalb der Systemgrenze	
Rohstoffversorgung	Transport	Herstellung	Transport vom Hersteller zum Verwendungsort	Montage	Nutzung/Anwendung	Instandhaltung	Reparatur	Ersatz	Erneuerung	Energieeinsatz für das Betreiben des Gebäudes	Wassereinsatz für das Betreiben des Gebäudes	Rückbau/Abriß	Transport	Abfallbehandlung	Beseitigung	Wiederverwendungs-, Rückgewinnungs- oder Recyclingpotenzial
A1	A2	A3	A4	A5	B1	B2	B3	B4	B5	B6	B7	C1	C2	C3	C4	D
X	X	X	X	X	ND	ND	MNR	MNR	MNR	ND	ND	X	X	X	X	X

ERGEBNISSE DER ÖKOBILANZ – UMWELTAUSWIRKUNGEN nach EN 15804+A2: 1 m² = 10 kg Gipsplatte - Feuerschutz

Kernindikator	Einheit	A1-A3	A4	A5	C1	C2	C3/1	C3/2	C4/1	C4/2	D/1	D/2
GWP-total	[kg CO ₂ -Äq.]	1,17E+0	1,16E-1	1,01E-3	0,00E+0	6,29E-2	6,92E-1	0,00E+0	0,00E+0	7,23E-1	-3,09E-2	0,00E+0
GWP-fossil	[kg CO ₂ -Äq.]	1,72E+0	1,11E-1	1,01E-3	0,00E+0	6,01E-2	6,91E-1	0,00E+0	0,00E+0	7,22E-1	-3,08E-2	0,00E+0
GWP-biogenic	[kg CO ₂ -Äq.]	-5,55E-1	5,09E-3	3,35E-6	0,00E+0	2,77E-3	5,21E-2	0,00E+0	0,00E+0	5,17E-2	1,14E-4	0,00E+0
GWP-luluc	[kg CO ₂ -Äq.]	3,06E-3	2,62E-6	1,46E-6	0,00E+0	1,42E-6	1,75E-4	0,00E+0	0,00E+0	4,37E-4	-2,24E-4	0,00E+0
ODP	[kg CFC11-Äq.]	1,66E-10	1,16E-17	2,21E-17	0,00E+0	6,32E-18	2,66E-15	0,00E+0	0,00E+0	5,62E-16	-5,95E-17	0,00E+0
AP	[mol H ⁺ -Äq.]	2,97E-3	1,04E-4	2,22E-6	0,00E+0	5,64E-5	2,67E-4	0,00E+0	0,00E+0	1,09E-3	-1,14E-4	0,00E+0
EP-freshwater	[kg PO ₄ -Äq.]	1,12E-5	2,36E-8	2,69E-9	0,00E+0	1,28E-8	3,23E-7	0,00E+0	0,00E+0	2,60E-7	-1,05E-7	0,00E+0
EP-marine	[kg N-Äq.]	9,04E-4	3,15E-5	4,93E-7	0,00E+0	1,71E-5	5,92E-5	0,00E+0	0,00E+0	2,80E-4	-4,77E-5	0,00E+0
EP-terrestrial	[mol N-Äq.]	9,45E-3	3,52E-4	5,18E-6	0,00E+0	1,92E-4	6,22E-4	0,00E+0	0,00E+0	3,08E-3	-5,44E-4	0,00E+0
POCP	[kg NMVOC-Äq.]	2,41E-3	9,20E-5	1,35E-6	0,00E+0	5,00E-5	1,62E-4	0,00E+0	0,00E+0	8,48E-4	-1,21E-4	0,00E+0
ADPE	[kg Sb-Äq.]	2,37E-7	3,30E-9	2,91E-10	0,00E+0	1,79E-9	3,50E-8	0,00E+0	0,00E+0	1,36E-8	-3,00E-9	0,00E+0
ADPF	[MJ]	2,52E+1	1,56E+0	1,77E-2	0,00E+0	8,48E-1	2,12E+0	0,00E+0	0,00E+0	1,99E+0	-4,24E-1	0,00E+0
WDP	[m ³ Welt-Äq. entzogen]	1,26E-1	2,16E-4	2,19E-4	0,00E+0	1,17E-4	2,63E-2	0,00E+0	0,00E+0	1,59E-2	-1,85E-3	0,00E+0

Legende: GWP = Globales Erwärmungspotenzial; ODP = Abbaupotenzial der stratosphärischen Ozonschicht; AP = Versauerungspotenzial von Boden und Wasser; EP = Eutrophierungspotenzial; POCP = Bildungspotenzial für troposphärisches Ozon; ADPE = Potenzial für die Verknappung von abiotischen Ressourcen – nicht fossile Ressourcen (ADP – Stoffe); ADPF = Potenzial für die Verknappung abiotischer Ressourcen – fossile Brennstoffe (ADP – fossile Energieträger); WDP = Wasser-Entzugspotenzial (Benutzer)

ERGEBNISSE DER ÖKOBILANZ – INDIKATOREN ZUR BESCHREIBUNG DES RESSOURCENEINSATZES nach EN 15804+A2: 1 m² = 10 kg Gipsplatte - Feuerschutz

Indikator	Einheit	A1-A3	A4	A5	C1	C2	C3/1	C3/2	C4/1	C4/2	D/1	D/2
PERE	[MJ]	3,53E+0	4,92E-3	7,84E-3	0,00E+0	2,68E-3	5,84E+0	0,00E+0	0,00E+0	5,16E+0	-4,39E-2	0,00E+0
PERM	[MJ]	4,90E+0	0,00E+0	0,00E+0	0,00E+0	0,00E+0	-4,90E+0	0,00E+0	0,00E+0	-4,90E+0	0,00E+0	0,00E+0
PERT	[MJ]	8,43E+0	4,92E-3	7,84E-3	0,00E+0	2,68E-3	9,41E-1	0,00E+0	0,00E+0	2,61E-1	-4,39E-2	0,00E+0
PENRE	[MJ]	2,52E+1	1,56E+0	1,77E-2	0,00E+0	8,49E-1	2,12E+0	0,00E+0	0,00E+0	1,99E+0	-4,26E-1	0,00E+0
PENRM	[MJ]	0,00E+0	0,00E+0	0,00E+0	0,00E+0	0,00E+0	0,00E+0	0,00E+0	0,00E+0	0,00E+0	0,00E+0	0,00E+0
PENRT	[MJ]	2,52E+1	1,56E+0	1,77E-2	0,00E+0	8,49E-1	2,12E+0	0,00E+0	0,00E+0	1,99E+0	-4,26E-1	0,00E+0
SM	[kg]	5,30E+0	0,00E+0	0,00E+0	0,00E+0	0,00E+0	0,00E+0	0,00E+0	0,00E+0	0,00E+0	0,00E+0	0,00E+0
RSF	[MJ]	0,00E+0	0,00E+0	0,00E+0	0,00E+0	0,00E+0	0,00E+0	0,00E+0	0,00E+0	0,00E+0	0,00E+0	0,00E+0
NRSF	[MJ]	0,00E+0	0,00E+0	0,00E+0	0,00E+0	0,00E+0	0,00E+0	0,00E+0	0,00E+0	0,00E+0	0,00E+0	0,00E+0
FW	[m ³]	6,16E-3	8,83E-6	9,07E-6	0,00E+0	4,80E-6	1,09E-3	0,00E+0	0,00E+0	5,02E-4	-6,05E-5	0,00E+0

Legende	PERE = Erneuerbare Primärenergie als Energieträger; PERM = Erneuerbare Primärenergie zur stofflichen Nutzung; PERT = Total erneuerbare Primärenergie; PENRE = Nicht-erneuerbare Primärenergie als Energieträger; PENRM = Nicht-erneuerbare Primärenergie zur stofflichen Nutzung; PENRT = Total nicht erneuerbare Primärenergie; SM = Einsatz von Sekundärstoffen; RSF = Erneuerbare Sekundärbrennstoffe; NRSF = Nicht-erneuerbare Sekundärbrennstoffe; FW = Nettoeinsatz von Süßwasserressourcen
---------	---

**ERGEBNISSE DER ÖKOBILANZ –ABFALLKATEGORIEN UND OUTPUTFLÜSSE nach EN 15804+A2:
1 m² = 10 kg Gipsplatte - Feuerschutz**

Indikator	Einheit	A1-A3	A4	A5	C1	C2	C3/1	C3/2	C4/1	C4/2	D/1	D/2
HWD	[kg]	1,23E-6	1,52E-10	7,32E-12	0,00E+0	8,24E-11	8,79E-10	0,00E+0	0,00E+0	3,03E-8	-2,15E-8	0,00E+0
NHWD	[kg]	2,36E-2	1,60E-4	1,26E-5	0,00E+0	8,68E-5	1,51E-3	0,00E+0	0,00E+0	1,00E+1	-9,01E-5	0,00E+0
RWD	[kg]	3,49E-4	1,68E-6	2,69E-6	0,00E+0	9,11E-7	3,22E-4	0,00E+0	0,00E+0	2,26E-5	-7,58E-6	0,00E+0
CRU	[kg]	0,00E+0	0,00E+0	0,00E+0	0,00E+0	0,00E+0	0,00E+0	0,00E+0	0,00E+0	0,00E+0	0,00E+0	0,00E+0
MFR	[kg]	0,00E+0	0,00E+0	0,00E+0	0,00E+0	0,00E+0	3,90E+0	0,00E+0	0,00E+0	0,00E+0	0,00E+0	0,00E+0
MER	[kg]	0,00E+0	0,00E+0	0,00E+0	0,00E+0	0,00E+0	0,00E+0	0,00E+0	0,00E+0	0,00E+0	0,00E+0	0,00E+0
EEE	[MJ]	0,00E+0	0,00E+0	0,00E+0	0,00E+0	0,00E+0	0,00E+0	0,00E+0	0,00E+0	0,00E+0	0,00E+0	0,00E+0
EET	[MJ]	0,00E+0	0,00E+0	0,00E+0	0,00E+0	0,00E+0	0,00E+0	0,00E+0	0,00E+0	0,00E+0	0,00E+0	0,00E+0

Legende	HWD = Gefährlicher Abfall zur Deponie; NHWD = Entsorgter nicht gefährlicher Abfall; RWD = Entsorgter radioaktiver Abfall; CRU = Komponenten für die Wiederverwendung; MFR = Stoffe zum Recycling; MER = Stoffe für die Energierückgewinnung; EEE = Exportierte Energie – elektrisch; EET = Exportierte Energie – thermisch
---------	--

**ERGEBNISSE DER ÖKOBILANZ – zusätzliche Wirkungskategorien nach EN 15804+A2-optional:
1 m² = 10 kg Gipsplatte - Feuerschutz**

Indikator	Einheit	A1-A3	A4	A5	C1	C2	C3/1	C3/2	C4/1	C4/2	D/1	D/2
PM	[Krankheitsfälle]	7,55E-8	5,63E-10	1,86E-11	0,00E+0	3,06E-10	2,24E-9	0,00E+0	0,00E+0	1,35E-8	-5,18E-8	0,00E+0
IRP	[kBq U235-Aq.]	4,47E-2	2,40E-4	4,41E-4	0,00E+0	1,30E-4	5,29E-2	0,00E+0	0,00E+0	2,32E-3	-1,39E-3	0,00E+0
ETP-fw	[CTUe]	1,49E+1	1,11E+0	7,57E-3	0,00E+0	6,01E-1	9,08E-1	0,00E+0	0,00E+0	1,14E+0	-2,99E-1	0,00E+0
HTP-c	[CTUh]	2,31E-10	2,08E-11	2,09E-13	0,00E+0	1,13E-11	2,51E-11	0,00E+0	0,00E+0	1,68E-10	-6,46E-12	0,00E+0
HTP-nc	[CTUh]	1,24E-8	8,90E-10	7,70E-12	0,00E+0	4,84E-10	9,24E-10	0,00E+0	0,00E+0	1,86E-8	-3,62E-10	0,00E+0
SQP	[-]	7,60E+0	4,01E-3	5,63E-3	0,00E+0	2,18E-3	6,76E-1	0,00E+0	0,00E+0	4,15E-1	-1,33E-1	0,00E+0

Legende	PM = Potenzielles Auftreten von Krankheiten aufgrund von Feinstaubemissionen; IR = Potenzielle Wirkung durch Exposition des Menschen mit U235; ETP-fw = Potenzielle Toxizitätsvergleichseinheit für Ökosysteme; HTP-c = Potenzielle Toxizitätsvergleichseinheit für den Menschen (kanzerogene Wirkung); HTP-nc = Potenzielle Toxizitätsvergleichseinheit für den Menschen (nicht kanzerogene Wirkung); SQP = Potenzieller Bodenqualitätsindex
---------	---

Einschränkungshinweis 1 – gilt für den Indikator „Potenzielle Wirkung durch Exposition des Menschen mit U235“. Diese Wirkungskategorie behandelt hauptsächlich die mögliche Wirkung einer ionisierenden Strahlung geringer Dosis auf die menschliche Gesundheit im Kernbrennstoffkreislauf. Sie berücksichtigt weder Auswirkungen, die auf mögliche nukleare Unfälle und berufsbedingte Exposition zurückzuführen sind, noch auf die Entsorgung radioaktiver Abfälle in unterirdischen Anlagen. Die potenzielle vom Boden, von Radon und von einigen Baustoffen ausgehende ionisierende Strahlung wird eben-falls nicht von diesem Indikator gemessen.

Einschränkungshinweis 2 – gilt für die Indikatoren: „Potenzial für die Verknappung abiotischer Ressourcen - nicht fossile Ressourcen“, „Potenzial für die Verknappung abiotischer Ressourcen - fossile Brennstoffe“, „Wasser-Entzugspotenzial (Benutzer)“, „Potenzielle Toxizitätsvergleichseinheit für Ökosysteme“, „Potenzielle Toxizitätsvergleichseinheit für den Menschen - kanzerogene Wirkung“, „Potenzielle Toxizitätsvergleichseinheit für den Menschen - nicht kanzerogene Wirkung“, „Potenzieller Bodenqualitätsindex“.

Die Ergebnisse dieses Umweltwirkungsindikators müssen mit Bedacht angewendet werden, da die Unsicherheiten bei diesen Ergebnissen hoch sind oder da es mit dem Indikator nur begrenzte Erfahrungen gibt.

6. LCA: Interpretation

Die Nebeneinanderstellung der deklarierten Module zeigt, dass die Herstellungsphase (A1–A3) die Ökobilanz dominiert.

Daneben spielen die Treibhausgasemissionen in Modul C3 eine Rolle.

Transporte zur Baustelle (A4) und zum Recycling bzw. zur Deponierung (C2) am Lebensende sind von geringer Bedeutung.

In Modul D sind die potenziellen Gutschriften aus dem Recycling-Prozess sichtbar.

7. Nachweise

7.1 Auslaugung (Sulfat + Schwermetalle)

Das Produkt zeigt bei Analyse nach der /Deponieverordnung/ die für Gips typische Sulfatkonzentration im Sättigungsbereich (ca. 1500 mg/l), weshalb eine Beseitigung erst ab der Deponieklasse I möglich ist.

Gips ist als Listenstoff in die Wassergefährdungsklasse (WGK) 1 (schwach wassergefährdend) eingestuft. Schwermetallgehalte liegen deutlich unterhalb der Zuordnungskriterien der Deponieklasse I.

Die sachgerechte Entsorgung ist anhand der Parameter vorzunehmen, die u. a. von der Nutzung, der Sortiertiefe beim Rückbau, der Sammlung -

getrennt oder gemeinsam mit anderen Bauabfällen - und der Aufbereitung abhängen können und in der Verantwortlichkeit des Abfallerzeugers zu bestimmen sind.

7.2 Radioaktivität

Das Produkt kann mit Gesamtdosisbeiträgen deutlich unterhalb von 0,3 mSv/a, bestimmt aus der Indexberechnung nach RP 112 und der Radonkonzentration, uneingeschränkt verwendet werden /Bericht BfS/.

7.3 VOC-Emissionen

Die Anforderungen nach dem Prüfschema der /AgBB/ werden hinsichtlich aller bestehenden Prüfpunkte erfüllt /Scherer 2010/:

TVOC3 ≤ 10 mg/m³

Kanzerogene3 EU-Kat. 1 und 2 ≤ 0,01 mg/m³

TVOC28 < 1,0 mg/m³

SVOC28 ≤ 0,1 mg/m³

Kanzerogene28 EU-Kat. 1 und 2 ≤ 0,001 mg/m³

Summe VOC28 ohne NIK ≤ 0,1 mg/m³

Summe VOC mit NIK $R = \sum Ci/NIKi < 1$

Zum Nachweis der Einhaltung des aktuellen /AgBB/-Schemas wurde dem Hintergrundbericht ein aktueller Prüfberichte beigelegt.

8. Literaturhinweise

Normen:

/DIN 4103-1/

DIN 4103-1:2014-03

Nichttragende innere Trennwände - Teil 1: Anforderungen und Nachweise

/DIN 4103-4/

DIN 4103-4:1988-11

Nichttragende innere Trennwände; Unterkonstruktion in Holzbauart

/DIN 18168-1/

DIN 18168-1:2007-04

Gipsplatten-Deckenbekleidungen und Unterdecken - Teil 1: Anforderungen an die Ausführung

/DIN 18168-2/

DIN 18168-2:2008-05

Gipsplatten-Deckenbekleidungen und Unterdecken - Teil 2: Nachweis der Tragfähigkeit von Unterkonstruktionen und Abhängern aus Metall

/DIN 18180/

DIN 18180:2014-09

Gipsplatten - Arten und Anforderungen

/DIN 18181/

DIN 18181:2019-04

Gipsplatten im Hochbau - Verarbeitung

/DIN 18183-1/

DIN 18183-1:2018-05

Trennwände und Vorsatzschalen aus Gipsplatten mit Metallunterkonstruktionen - Teil 1: Beplankung mit Gipsplatten

/DIN EN 520/

DIN EN 520:2009-12

Gipsplatten - Begriffe, Anforderungen und Prüfverfahren; Deutsche Fassung
EN 520:2004+A1:2009

/DIN EN ISO 9001/

DIN EN ISO 9001:2015-11

Qualitätsmanagementsysteme - Anforderungen (ISO 9001:2015); Deutsche und Englische Fassung EN ISO 9001:2015

/DIN EN 13501-1/

DIN EN 13501-1:2019-05

Klassifizierung von Bauprodukten und Bauarten zu ihrem Brandverhalten - Teil 1: Klassifizierung mit den Ergebnissen aus den Prüfungen zum Brandverhalten von Bauprodukten

/ISO 14025/

DIN EN ISO 14025:2011-10

Umweltkennzeichnungen und -deklarationen - Typ III
Umweltdeklarationen - Grundsätze und Verfahren (ISO 14025:2006); Deutsche und Englische Fassung
EN ISO 14025:2011

/DIN EN 15804/

DIN EN 15804:2020-03

Nachhaltigkeit von Bauwerken -
Umweltproduktdeklarationen - Grundregeln für die Produktkategorie Bauprodukte; Deutsche Fassung EN 15804:2012+A2:2019

/DIN EN ISO 50001/

DIN EN ISO 50001:2018-12

Energiemanagementsysteme - Anforderungen mit Anleitung zur Anwendung (ISO 50001:2018)

Weitere Literatur:

/Abfallschlüssel/

AVV - Abfallverzeichnis-Verordnung vom 10. Dezember 2001 (BGBl. I S. 3379), die zuletzt durch Artikel 1 der Verordnung vom 30. Juni 2020 (BGBl. I S. 1533) geändert worden ist

/AgBB/

AgBB - Anforderungen an die Innenraumluftqualität in Gebäuden: Gesundheitliche Bewertung der Emissionen von flüchtigen organischen Verbindungen (VOC, VOC und SVOC) aus Bauprodukten
Ausschuss zur gesundheitlichen Bewertung von Bauprodukten
<https://www.umweltbundesamt.de/themen/gesundheit/kommissionen-arbeitsgruppen/ausschuss-zur-gesundheitlichen-bewertung-von-agbb-gesundheitliche-bewertung-der-emissionen-von-fluechtigen-organischen-verbindungen-aus-bauprodukten>

/Bauproduktenverordnung/

VERORDNUNG (EU) Nr. 305/2011 DES
EUROPÄISCHEN PARLAMENTS UND DES RATES
vom 9. März 2011 zur Festlegung harmonisierter
Bedingungen für die Vermarktung von Bauprodukten
und zur Aufhebung der Richtlinie 89/106/EWG des
Rates;
ABl. EU L88/5 vom 4.4.2011

/BBSR Nutzungsdauer/

BBSR-Tabelle "Nutzungsdauern von Bauteilen zur
Lebenszyklusanalyse nach BNB"
„Informationsportal Nachhaltiges Bauen“ des
Bundesministeriums für Verkehr, Bau und
Stadtentwicklung:
<http://www.nachhaltigesbauen.de/baustoff-undgebaeuedaten/nutzungsdauern-von-bauteilen.html>
Stand 24.02.2017

/Bericht BfS/

Natürliche Radioaktivität in Baumaterialien und die
daraus resultierende Strahlenexposition
Fachbereich Strahlenschutz und Umwelt
Gehrcke, K.; Hoffmann, B.; Schkade, U.; Schmidt, V.;
Wichterey, K;
Bundesamt für Strahlenschutz
Salzgitter, November 2012
<http://nbn-resolving.de/urn:nbn:de:0221-201210099810>

/Deponieverordnung/

Deponieverordnung vom 27. April 2009 (BGBl. I S.
900), die zuletzt durch Artikel 3 der Verordnung vom 9.
Juli 2021 (BGBl. I S. 2598) geändert worden ist

/ECHA 2021/

European Chemicals Agency (ECHA)
Candidate List of Substances of Very High Concern for
Authorisation (published in accordance with Article
59(10) of the REACH Regulation)
<http://echa.europa.eu/de/candidate-list-table> , Stand:
16. April 2021.

/Gips-Datenbuch/

GIPS-Datenbuch
Hrsg.: Bundesverband der Gipsindustrie e. V.
Kochstraße 6–7, 10969 Berlin
Veröffentlicht auf: www.gips.de (Rubrik: Publikationen
/ Bücher), Stand: Mai 2013

/IBU 2021/

Institut Bauen und Umwelt e.V.: Allgemeine Anleitung
für das EPD-Programm des Institut Bauen und Umwelt
e.V. (IBU). Version 2.0, Berlin: Institut Bauen und
Umwelt e.V., 2021.
www.ibu-epd.com

/Merkblatt Überflutung/

Beseitigung von durch Überflutung entstandenen
Schäden an Bauteilen aus Gips oder an Gipsputzen
BVG Informationsdienst Nr. 01

Veröffentlicht auf:
www.gips.de (Rubrik: Download, Publikationen,
Informationsdienste), Stand: Juni 2013

/Scherer 2010/

Fraunhofer-Institut für Bauphysik IBP, Holzkirchen
Prüfbericht
Querschnittsuntersuchung zum Emissionspotenzial an
flüchtigen organischen Verbindungen von
Gipsbauteilen und Gipsprodukten des
Wohninnenraums (Juli 2010)
Veröffentlicht auf: www.gips.de (Rubrik:
Forschungsvereinigung, Projekte, 2010). Dieser
Bericht ist durch aktuelle Nachweise zum
Hintergrundbericht ergänzt worden.

/TRGS 521/

TRGS 521 "Abbruch-, Sanierungs- und
Instandhaltungsarbeiten mit alter Mineralwolle"
(Ausgabe: Februar 2008;
<https://www.baua.de/DE/Angebote/Rechtstexte-und-Technische-Regeln/Regelwerk/TRGS/TRGS-521.html>)

/TRGS 900/

TRGS 900 „Arbeitsplatzgrenzwerte“ (Ausgabe: Januar
2006
BArBl. Heft 1/2006 S. 41-55. Zuletzt geändert und
ergänzt: GMBI 2021, S. 580 [Nr. 25] (vom 23.04.2021))

/GaBi/

GaBi 10.0 dataset documentation for the
softwaresystem
and databases, Sphera
Solutions GmbH, Leinfelden-Echterdingen, 2020
(<http://documentation.gabi-software.com/>)

/LCA-Tool/

BV Gips LCA Tool, version 1.0. erstellt durch Sphera
Solutions GmbH

/PCR Teil A/

Institut Bauen und Umwelt e.V., Berlin (Hrsg.):
Produktkategorie-Regeln für gebäudebezogene
Produkte und Dienstleistungen. Teil A: Rechenregeln
für die Ökobilanz und Anforderungen an den
Projektbericht nach EN 15804+A2:2019, Version 1.1.1.

/PCR: Gipsplatten/

Institut Bauen und Umwelt e.V., Berlin (Hrsg.):
Produktkategorie-Regeln für gebäudebezogene
Produkte und Dienstleistungen. Teil B: Anforderungen
an die EPD für Gipsplatten, Version 1.7.

**Herausgeber**

Institut Bauen und Umwelt e.V.
Panoramastr. 1
10178 Berlin
Deutschland

Tel +49 (0)30 3087748- 0
Fax +49 (0)30 3087748- 29
Mail info@ibu-epd.com
Web www.ibu-epd.com

**Programmhalter**

Institut Bauen und Umwelt e.V.
Panoramastr. 1
10178 Berlin
Deutschland

Tel +49 (0)30 3087748- 0
Fax +49 (0)30 3087748- 29
Mail info@ibu-epd.com
Web www.ibu-epd.com

**Ersteller der Ökobilanz**

Bundesverband der Gipsindustrie e.V.
Kochstraße 6-7
10969 Berlin
Germany

Tel +49 30 31169822-0
Fax +49 30 31169822-9
Mail info@gips.de
Web www.gips.de



Sphera Solutions GmbH
Hauptstraße 111- 113
70771 Leinfelden-Echterdingen
Germany

Tel +49 711 341817-0
Fax +49 711 341817-25
Mail info@sphera.com
Web www.sphera.com

**Inhaber der Deklaration**

Bundesverband der Gipsindustrie e.V.
Kochstraße 6-7
10969 Berlin
Germany

Tel +49 30 31169822-0
Fax +49 30 31169822-9
Mail info@gips.de
Web www.gips.de



EU Taxonomy Compliance

EU taxonomy directive EU 2023/2486 section 3.1 and 3.2 and EU2021/2139 section 7.1 and 7.2
Chemistry Appendix C

We hereby confirm that the following product(s) comply with EU taxonomy regulation EU 2023/2486
Appendix C section 3.1 and 3.2 and EU2021/2139 Appendix C section 7.1 and 7.2 for Chemistry, regarding
DNSH criteria for 'pollution prevention and control'. Points 1-11 listed on this declaration's page two.

Product name	Knauf Massivbauplatte GKF
Product IDs	10012 Knauf Massivbauplatte GKF 20 10013 Knauf Massivbauplatte GKF 25

Company name	Knauf Gips KG Am Bahnhof 7 97346 Iphofen Germany
Name and position	Klaus Salhoff Head of Construction Technology Knauf Gips KG
Phone and e-mail	+49 9323 9163000 (Knauf Direkt) Knauf-direkt@knauf.com
Place, date and signature	Iphofen, 17.02.2025 <i>ppa. Klaus Salhoff</i>

	We confirm that the product fulfills all requirements listed below
1	(EU) 2021/2139, sections 7.1 and 7.2, DNSH criterion Building components and materials that may come into contact with occupants emit less than 0.06 mg formaldehyde per m ³ test chamber air when tested in accordance with the conditions specified in Annex XVII to Regulation (EC) No 1907/2006.
2	(EU) 2021/2139, sections 7.1 and 7.2, DNSH criterion Building components and materials that may come into contact with occupants emit less than 0,001 mg of other category 1A and 1B carcinogenic volatile organic compounds per m ³ of test chamber air when tested in accordance with CEN/EN 16516 or ISO 16000-3:2011 or other equivalent standardised test conditions and methods of determination.
3	(EU) 2021/2139, Appendix C, point a (Persistent organic pollutants (POPs)) The product does not contain substances listed in Annex I or II to Regulation (EU) 2019/1021, except for substances present as unintentional trace contaminants.
4	(EU) 2021/2139, Appendix C, point b (mercury and mercury compounds) The product does not contain mercury and mercury compounds as defined in Article 2 of Regulation (EU) 2017/852.
5	(EU) 2021/2139, Appendix C, point c (ozone-depleting substances) The product does not contain substances listed in Annex I or II to Regulation (EU) 1005/2009.
6	(EU) 2021/2139, Appendix C, point d The product does not contain electrical and electronic equipment as defined in Annex I to Directive 2011/65/EU (ROHS) containing substances listed in Annex II to that Directive, unless in full compliance with Article 4(1) of that Directive.
7	(EU) 2021/2139, Appendix C, point e (REACH Annex XVII, Restrictions list) The product does not contain any substances listed in Annex XVII of Regulation (EC) No 1907/2006 (REACH) unless in full compliance with the conditions listed in that Annex.
8	(EU) 2021/2139, Appendix C, point f (REACH Art. 59(1), Candidate list of substances) The product, including individual parts, does not contain substances in concentrations above 0.1% (w/w) identified in accordance with Article 59(1) of Regulation (EU) 1907/2006.
9	(EU) 2021/2139, Appendix C, point f (REACH Art. 57 a, b, c, potential candidate list substances) The product, including individual parts, does not contain substances in concentrations above 0.1% (w/w) that fulfil the criteria for classification in one or more of the hazard classes: • Carcinogenicity 1A or 1B according to section 3.6 of Annex 1 to Regulation (EU) 1272/2008 (CLP) • Germ cell mutagenicity 1A or 1B according to section 3.5 of Annex 1 to Regulation (EU) 1272/2008 (CLP) • Reproductive toxicity 1A or 1B, adverse effects on sexual function and fertility or on the development according to section 3.7 of Annex 1 to Regulation (EU) 1272/2008 (CLP)
10	(EU) 2021/2139, Appendix C, point f (REACH Art. 57 d, e, potential candidate list substances) The product, including individual parts, does not contain substances in concentrations above 0.1% (w/w) that are: • Persistent, bioaccumulative and toxic (PBT) according to criteria in Regulation (EU) 1272/2008 (CLP) • Very persistent and very bioaccumulative (vPvB) according to criteria in Regulation (EU) 1272/2008 (CLP)
11	(EU) 2021/2139, Appendix C, point f (REACH Art. 57 f, potential candidate list substances) The product, including individual parts, does not contain substances in concentrations above 0.1% (w/w) of: • Endocrine disruptors according to criteria in Regulation (EU) 1272/2008 (CLP)