

**PR ❄️ KLIMA®**

**BAHAG NO.: 25754744**

**TFN-114512.1**



Inhalt – Indhold – Contenido – Sisukord – Sisältö – Contenu – Content –  
Sadržaj – Tartalom – Inhoud – Vsebina

Bedienungsanleitung – German.....	- 2 -
Brugsanvisning – Danish .....	- 9 -
Manual de Instrucciones – Spanish.....	- 15 -
Kasutusjuhend – Estonian.....	- 21 -
Käyttöopas – Finnish.....	- 27 -
Mode d'emploi – French .....	- 32 -
Instruction manual – English.....	- 39 -
Upute za rad – Croatian .....	- 45 -
Használati útmutató – Hungarian .....	- 51 -
Gebruiksaanwijzing – Dutch.....	- 58 -
Priročnik za uporabo – Slovenian.....	- 65 -

## **GEBRAUCHSANWEISUNG**

Bitte lesen Sie diese Bedienungsanleitung sorgfältig durch, bevor Sie Ihr Gerät an das Stromnetz anschließen, um Beschädigungen durch falsche Bedienung zu vermeiden. Schenken Sie den Sicherheitsinformationen bitte besondere Aufmerksamkeit. Wenn Sie das Gerät einem Dritten überlassen, muss auch diese Bedienungsanleitung mit überreicht werden.

**WARNUNG** - Bei der Verwendung elektrischer Geräte müssen immer einige grundsätzliche Vorsichtsmaßnahmen beachtet werden, um die Gefahr von Feuer, Stromschlag und Verletzungen zu verringern.

## **SICHERHEITSINFORMATIONEN**

1. Lesen und bewahren Sie diese Anleitungen auf. Achtung: Die Bilder in der Bedienungsanleitung dienen nur zur Veranschaulichung.
2. Dieses Gerät kann von Kindern ab 8 Jahren und von Personen mit eingeschränkten physischen, sensorischen oder geistigen Fähigkeiten oder ohne Erfahrung und/oder Wissen benutzt werden, wenn diese durch eine für ihre Sicherheit zuständige Person beaufsichtigt werden oder von ihr Anweisungen erhielten, wie das Gerät sicher zu benutzen ist und sie auf die Risiken aufmerksam gemacht wurden.
3. Dieses Gerät ist kein Spielzeug.
4. Kinder sollten dieses Gerät nicht unbeaufsichtigt reinigen oder warten.
5. Wenn die Netzanschlussleitung dieses Gerätes beschädigt wird, muss sie durch den Hersteller oder seinen Kundendienst oder eine ähnlich qualifizierte Person ersetzt werden, um Gefährdungen zu vermeiden.
6. Dieses Gerät ist für den Gebrauch in Haushalten und ähnlichen Anwendungsbereichen vorgesehen.

7. Falsche Bedienung und unsachgemäße Handhabung können zu Störungen am Gerät und zu Verletzungen des Benutzers führen.
8. Es kann keine Haftung für mögliche Schäden übernommen werden, die durch unsachgemäßen Gebrauch oder falsche Handhabung verursacht werden.
9. Tauchen Sie das Gerät und den Netzstecker nicht in Wasser oder andere Flüssigkeiten. Es besteht Lebensgefahr durch Stromschlag! Wenn das Gerät oder der Stecker nass geworden ist, ziehen Sie umgehend den Stecker und lassen Sie das Gerät vor dem nächsten Gebrauch von einem Fachmann überprüfen.
10. Benutzen Sie das Gerät nicht, wenn das Netzkabel oder der Netzstecker sichtbare Schäden aufweisen und wenn das Gerät auf den Boden gefallen ist oder anderweitig beschädigt wurde. Bringen Sie das Gerät in solchen Fällen zur Überprüfung und evtl. Reparatur in eine Fachwerkstatt.
11. Ziehen Sie niemals den Stecker des Netzkabels mit nassen Händen oder durch Ziehen am Netzkabel aus der Steckdose.
12. Achten Sie darauf, dass das Netzkabel nicht über scharfe Kanten hängt oder eingeklemmt wird.
13. Halten Sie das Gerät von Feuchtigkeit fern und schützen Sie es vor Spritzern.
14. Halten Sie das Gerät von heißen Objekten (z. B. Herdplatten) und offenen Flammen fern.
15. Bewahren Sie das Gerät und sein Netzkabel außerhalb des Zugriffs von Kindern unter 8 Jahren auf.
16. Stellen Sie das Gerät auf einen geraden, trockenen und hitzebeständigen Untergrund.
17. Lassen Sie das Gerät niemals unbeaufsichtigt, während es sich im Betrieb befindet.
18. Lagern oder verwenden Sie das Gerät nicht im Freien.
19. Bewahren Sie das Gerät an einem trockenen Ort und außerhalb der Reichweite von Kindern (in seiner Verpackung) auf.

20. Führen Sie niemals Finger oder andere Objekte durch die Schutzgitter des Ventilators während dieser sich im Betrieb befindet.
21. Lassen Sie das Produkt niemals ohne das Ventilatorschutzgitter laufen, da es sonst zu schweren Verletzungen kommen könnte.
22. Das Gerät muss vor dem Gebrauch komplett zusammengebaut werden.
23. Achten Sie auf lange Haare! Diese können sich aufgrund der Luftturbulenzen im Ventilator verfangen.
24. Richten Sie den Luftstrom nicht für längere Zeit auf Personen.
25. Der Rotorschutz darf zur Reinigung der Rotorklingen nicht zerlegt/geöffnet werden.

## BESCHREIBUNG DER TEILE

1. Bedienfeld und Anzeige
2. Luftauslass
3. Unterteil
4. Fernbedienung

## BEDIENFELD UND ANZEIGE

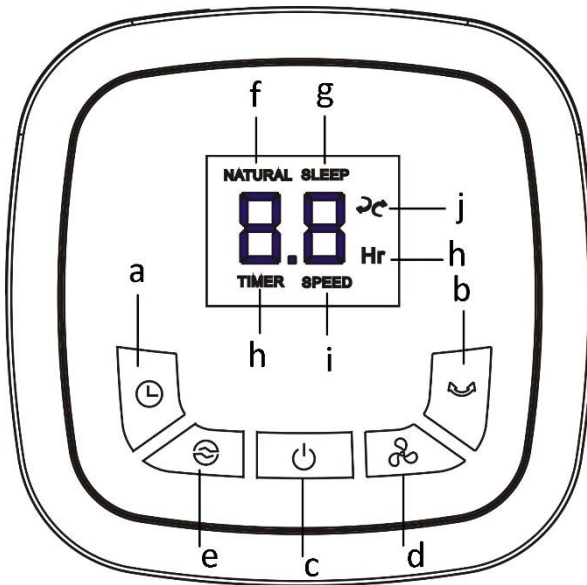

### (1) Bedienfeld

- a. Timer-Taste
- b. Pendeltaste
- c. Ein-/Aus schalter
- d. Geschwindigkeitstaste
- e. Modus-Taste

### (2) Anzeige

- f. Natürlicher Modus
- g. Sleep-Modus (Schlafmodus)
- h. Timer-Anzeige
- i. Geschwindigkeitsanzeige
- j. Pendelanzeige

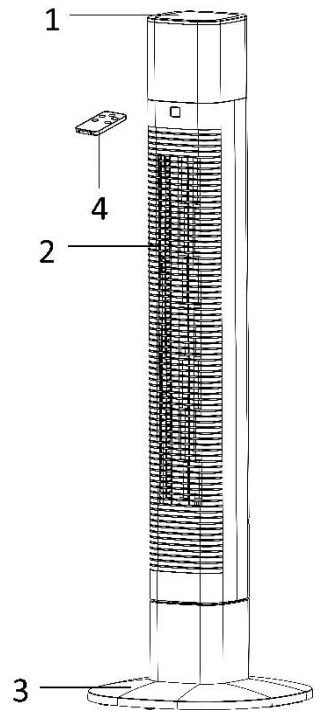

## FERNBEDIENUNG

Zu dem Gerät gehört eine Fernbedienung. Setzen Sie in diese Fernbedienung eine Batterie vom Typ CR2025 ein. Achten Sie darauf, dass die Batterie fest in der Fernbedienung sitzt. (Beachten Sie die Anweisungen zur Fernbedienung.) Wenn diese längere Zeit nicht benutzt wird, nehmen Sie die Batterie heraus. Die Funktionen der Fernbedientasten sind mit den Schalterfunktionen auf dem Bedienteil identisch. Die Fernbedienung können Sie in einer kleinen Aussparung am Griff aufbewahren.

## MONTAGE

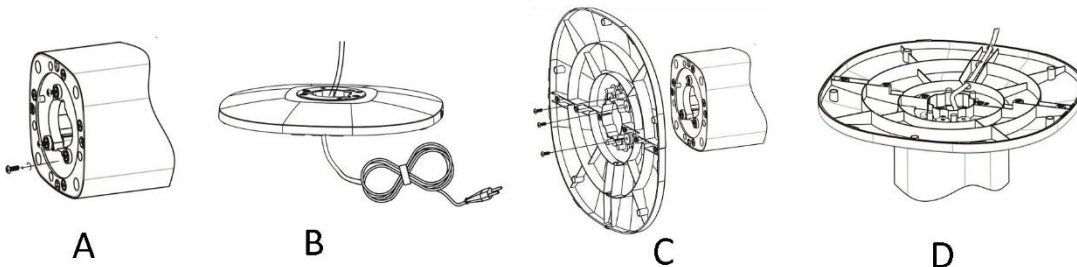

1. Entfernen Sie die 3 Schrauben aus der Drehscheibe. (A)
2. Nehmen Sie das Stromkabel aus der Drehplatte und führen Sie es dann durch das Loch in der Mitte des Sockels (B).
3. Richten Sie die Basis an der Drehscheibe aus und befestigen Sie sie mit den 3 Schrauben. (C)
4. Drücken Sie das Netzkabel in die Leitungsfurche. (D)





## BEDIENUNG

Schließen Sie das Gerät an eine geeignete Stromversorgung an. Wählen Sie dann auf dem Bedienfeld oder der Fernbedienung die gewünschten Funktionen.

1. Ein/Aus Drücken Sie auf „“, um das Gerät einzuschalten. Daraufhin funktioniert das Gerät mit den folgenden Voreinstellungen. Geschwindigkeit: niedrig / Modus: normal / Timer: aus / Schwenkmechanismus: aus

Drücken Sie erneut auf „“, um das Gerät auszuschalten. Das Gerät befindet sich im Standby-Modus.

Wenn Sie das Gerät im Stand-by-Modus wieder einschalten, wird es die vorherigen Einstellungen der Geschwindigkeitsstufe und der Schwenk-Funktion beibehalten, wenn Sie jedoch den Stecker aus der Steckdose ziehen, werden die vorherigen Einstellungen gelöscht.

2. GESCHWINDIGKEIT: Drücken Sie „“, die Geschwindigkeit einzustellen.  
„1“: geringer Luftstrom; „2“: mittlerer Luftstrom; „3“: starker Luftstrom
3. MODUS: Drücken Sie auf „“, um den Funktionsmodus Normal → Natürlich → Schlaf → ... (Wiederholung) auszuwählen.
  - 1) Normal: In diesem Modus arbeitet der Motor mit der voreingestellten Drehzahl. Durch Drücken der Geschwindigkeitstaste können Sie als Geschwindigkeit niedrig/mittel/hoch wählen.
  - 2) Natur: In diesem Modus leuchtet die „NATUR“-Anzeige. Das Gerät läuft im Naturmodus-Programm; d. h. es erzeugt einen sanfteren und angenehmeren Luftstrom, der sich wie eine natürliche Brise anfühlt. Sie können mit der ON/SPEED-Taste die Geschwindigkeit der natürlichen Brise niedrig/mittel/hoch einstellen.
  - 3) Schlaf: In diesem Modus leuchtet die „SCHLAF“ Anzeige. Das Gerät läuft im Schlafmodus-Programm; d. h. der Luftstrom wird entsprechend dem Absinken der Körpertemperatur beim Einschlafen schwächer. Dies verhindert, dass Sie sich erkälten. Sie können mit der ON/SPEED-Taste die Geschwindigkeit des Luftstroms niedrig/mittel/hoch einstellen.
4. TIMER: Drücken Sie auf „“, um die gewünschte Betriebszeit von 1 Std. → 2 Std. → 3 Std. ... → 8 Std. einzustellen bzw. das Gerät → auszuschalten. Wenn die eingestellte Zeit abgelaufen ist, schaltet sich der Ventilator aus und wechselt in den Standby-Modus.
5. SCHWENKFUNKTION: Drücken Sie auf „“, um die Schwenkfunktion ein- bzw. auszuschalten.

## REINIGEN

1. Schalten Sie das Gerät vor der Pflege bzw. dem Reinigen und nach jeder Benutzung aus und ziehen Sie das Netzkabel aus der Steckdose.
2. **Tauchen Sie das Gerät niemals in Wasser ein (Gefahr eines Kurzschlusses)!** Wischen Sie das Gerät zum Reinigen einfach nur mit einem feuchten Tuch ab und trocknen Sie es dann sorgfältig. Trennen Sie das Gerät immer erst vom Stromnetz!
3. Achten Sie darauf, dass sich am Lufteinlass- und Luftauslassgitter keine übermäßigen Staubablagerungen bilden und reinigen Sie diese gelegentlich mit einer trockenen Bürste oder einem Staubsauger.

## TECHNISCHE DATEN

Betriebsspannung: 220-240V ~ 50Hz

Leistungsaufnahme: 50W



Wiederverwertung – Europäischen Richtlinie 2012/19/EG

Dieses Symbol zeigt an, dass das Produkt nicht zusammen mit Haushaltsabfällen entsorgt werden darf.

Um Umwelt- und Gesundheitsschäden durch unkontrollierte Abfallentsorgung zu verhindern, bitte

verantwortungsbewusst entsorgen, um die nachhaltige Wiederverwertung von Ressourcen zu fördern. Nutzen Sie zur Rückgabe Ihres Altgeräts bitte die Rückgabe- und Sammelsysteme oder wenden Sie sich an den Händler bei dem Sie dieses Gerät erworben haben. Dieser kann das Gerät umweltschonend entsorgen.



Gebrauchte Batterien dürfen nicht im Hausabfall entsorgt werden, weil sie giftige Bestandteile und Schwermetalle enthalten können, die umweltschädlich und gesundheitsschädlich sein können. Geben Sie leere Batterien an eine geeignete Recycling-Einrichtung.



# ERP-Informationen (DEU)

Lieferant: BAHAG AG  
Gutenbergstr. 21  
68167 Mannheim  
Germany

Erklärt für das im Folgenden beschriebene Produkt:

## Erforderliche Angaben

<b>Informationen zur Angabe des TFN-114512.1, auf das/die sich die Informationen beziehen: [Turmventilator]</b>			
<b>Bezeichnung</b>	<b>Symbol</b>	<b>Wert</b>	<b>Einheit</b>
Maximaler Volumenstrom	F	24.8	m <sup>3</sup> /min
Ventilator-Leistungsaufnahme	P	37.3	W
Serviceverhältnis	SV	0.66	(m <sup>3</sup> /min)/W
Leistungsaufnahme im Bereitschaftszustand	P <sub>SB</sub>	0.846	W
Ventilator-Schalleistungspegel	L <sub>WA</sub>	54.0	dB(A)
Maximale Luftgeschwindigkeit	c	2.59	m/s
Messnorm für die Ermittlung des Serviceverhältnisses	IEC 60879:1986+(corr.1992)		
Kontaktadresse für weitere Informationen	BAHAG AG Gutenbergstr. 21 68167 Mannheim Germany		

Erfüllt die Anforderung der Richtlinien des Rates:

VERORDNUNG (EU) Nr. 206/2012 DER KOMMISSION vom 6. März 2012 und Anpassung der VERORDNUNG (EU) 2016/2282 DER KOMMISSION zur Durchführung der Richtlinie 2009/125/EG des Europäischen Parlaments und des Rates im Hinblick auf die Festlegung von Anforderungen an die umweltgerechte Gestaltung von Raumklimageräten und Komfortventilatoren

Informationen bezüglich der Aufstellung, Nutzung und Wartung des Produktes sowie Elektro- und Elektronik-Altgeräten (WEEE) finden Verbraucher in der Bedienungsanleitung, die in der Verpackung mitgeliefert wird.

## **BRUGSANVISNING**

Denne brugsanvisning skal gennemlæses omhyggeligt, før affugteren tilsluttes strøm, så man undgår beskadigelser på grund af forkert brug. Vær især opmærksom på informationen om sikkerhed. Hvis du giver affugteren til en anden, skal brugsanvisningen følge med.

**ADVARSEL** – Ved brug af elværktøjer bør man altid følge de grundlæggende sikkerhedsregler for at reducere risikoen for brand, elektrisk stød og personskade.

## **INFORMATION OM SIKKERHED**

1. Læs og gem disse anvisninger. Bemærk: Billederne i brugsanvisningen er kun vejledende.
2. Dette apparat kan bruges af børn fra 8 år og op samt personer med nedsatte fysiske, sansemæssige eller mentale kapaciteter eller med mangel på erfaring og kendskab, hvis de har været under opsyn eller har modtaget vejledning i apparatets sikre brug og forstår de dertilhørende farer.
3. Børn må ikke leget med apparatet.
4. Rengøring og bruger-vedligeholdelse må ikke udføres af børn uden opsyn.
5. Hvis strømkablet er beskadiget, skal den udskiftes af fabrikanten, dennes servicetekniker eller tilsvarende kvalificeret person for at undgå en fare.
6. Dette apparat er beregnet til brug i husholdninger og andre lignende steder.
7. Forkert betjening og behandling kan resultere i fejlfunktion eller personskade.
8. I tilfælde af forkert brug eller behandling accepteres intet ansvar for eventuel beskadigelse.
9. Affugteren og stikket må ikke neddyppes i vand eller anden væske. Det indebærer livsfare på grund af elektrisk stød! Men hvis det sker, skal stikket straks tagets ud af

stikkontakten, og man skal få apparatet kontrolleret, før det bruges igen.

10. Brug ikke apparatet, hvis ledningen eller stikket viser tegn på beskadigelse, hvis apparatet er blevet tabt på gulvet eller på anden måde er beskadiget. I så tilfælde skal apparatet tages med til en autoriseret el-installatør, som kan kontrollere og om nødvendigt reparere det.
11. Træk aldrig stikket ud af lysnetkontakten ved at trække i selve kablet - eller med fugtige hænder.
12. Kontrollér, at strømforsyningskablet ikke hviler på skarpe kanter eller hænger fast i genstande.
13. Hold produktet på afstand af fugt, og beskyt det mod væskestænk.
14. Hold produktet på afstand af varme genstande (fx kogeplader) og åben ild.
15. Produktet og dets snor skal opbevares utilgængeligt for børn under 8 år.
16. Brug produktet på en flad, tør og varmeresistent overflade.
17. Efterlad aldrig produktet uden opsyn under brug.
18. Produktet må ikke opbevares eller anvendes i det fri.
19. Opbevar produktet på et tørt sted, utilgængeligt for børn (i den tilhørende emballage).
20. Indfør aldrig fingre eller andre genstande gennem gitrene (ventilatorskærmene), når ventilatoren kører.
21. Brug aldrig produktet uden ventilatorskærmene sat på, da dette ellers kan medføre personskade.
22. Apparatet skal samles helt før brug.
23. Pas på langt hår! Man risikerer, at det indfanges i ventilatoren pga. luftturbulensen.
24. Ret aldrig den udblæsende luft mod mennesker i længere perioder ad gangen.
25. Rotorskærmen må ikke afmonteres/åbnes i forbindelse med rengøring af rotorknivene.

## BESKRIVELSE AF DELENE

1. Betjeningspanel og skærm
2. Luftudtag
3. Fod
4. Fjernbetjening

## BETJENINGSPANEL OG SKÆRM

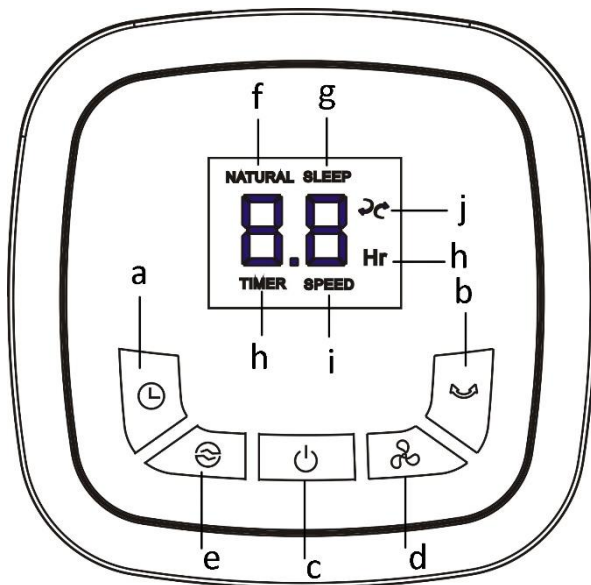

- (1) Betjeningspanel
- Timer-knap
  - Drejefunktionsknap
  - Tænd/sluk-knap
  - Hastighedsknappen
  - Funktionsknap
- (2) Skærm
- Naturlig-funktion
  - Dvalefunktion
  - Timerindikator
  - Hastighedsindikator
  - Drejeindikator

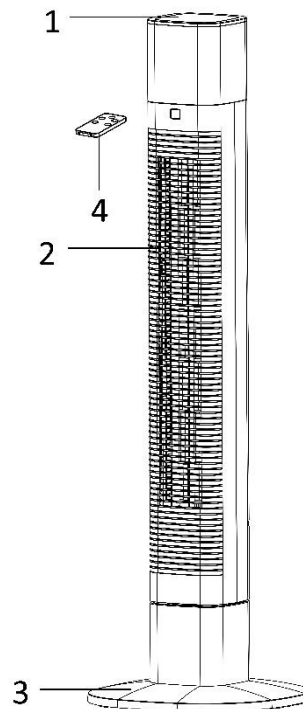

## FJERNBETJENING

Denne enhed har en fjernbetjening. Der benyttes 1 stk. CR2025 batteri til denne fjernbetjening. Sørg for, at batteriet til fjernbetjeningen sidder fast (se anvisningen på bagsiden af fjernbetjeningen). Hvis den ikke skal bruges i længere tid, så tag batteriet ud af fjernbetjeningen. Funktionerne på fjernbetjeningens knapper er de samme som funktionerne på betjeningspanelet. Du kan sætte fjernbetjeningen fast den lille not på håndtaget.

## SAMLING

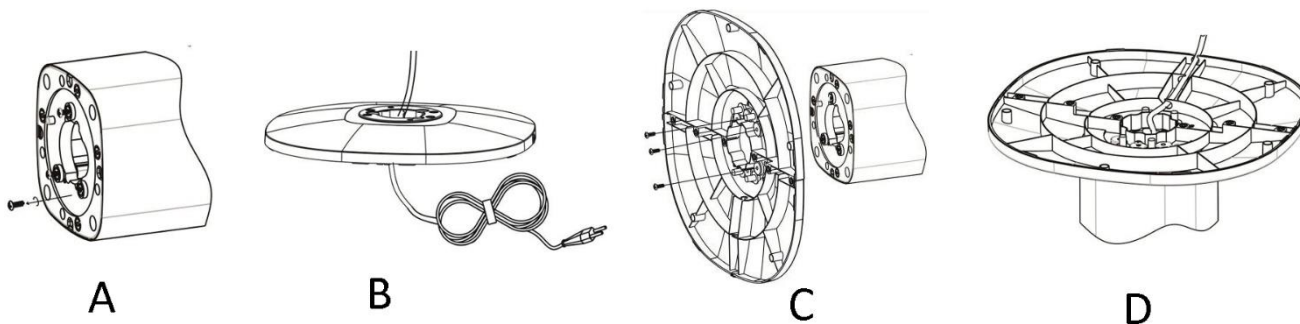

1. Skru de 3 skruer ud af drejepladen (A).
2. Tag ledningen ud af drejepladen, og stik den gennem hullet midt i foden. (B)
3. Sæt foden sammen med drejepladen, og skru derefter de 3 skruer i igen, og spænd dem fast. (C)
4. Tryk ledningen ned i rillen på foden. (D)





## BETJENING

Slut apparatet til en passende strømkilde. Tryk derefter på betjeningspanelet eller fjernbetjeningen, for at vælge de ønskede funktioner.

1. Tænd/sluk: Tryk på "", for at tænde for apparatet. Det står på følgende indstillinger: Hastighed: Lav/Funktion: Normal/timer: Slukket/Drejning: Slukket

Tryk igen på "", for at slukke for apparatet. Apparatet er nu på standby.

Når apparatet er på standby, og det tændes igen, starter det på den senest brugte hastighedsindstilling og drejefunktion. Hvis stikket trækkes ud af stikkontakten, slettes alle indstillingerne.

2. HASTIGHED: Tryk på "", for at justere hastigheden.  
"1": Lav styrke; "2": Mellem styrke; "3": Høj styrke
3. FUNKTION: Tryk på "", for at vælge mellem funktionerne Normal → Naturligt → Dvale → ... (Gentagende).
  - 1) Normal: På denne funktion kører motoren på den forudindstillede hastighed. Du kan trykke på hastighedsknappen, for at vælge mellem hastighederne Lav/Mellem/Høj.
  - 2) Naturlig: På denne funktion vises "NATURAL" på skærmen. Apparatet kører på funktionen Naturlig. Denne funktion kører på en blødere og mere behagelig styrke, som giver en mere naturlig ventilation. Du kan trykke på hastighedsknappen for at vælge mellem ventilationsstyrkerne Lav/Mellem/Høj på naturlig-funktionen.
  - 3) Dvale: På denne funktion vises "SLEEP" på skærmen. Apparatet kører på dvalefunktionen. Ventilationsstyrken sænkes samtidig med at kropstemperaturen falder, når du falder i søvn, så du ikke får det koldt. Du kan trykke på hastighedsknappen for at vælge mellem ventilationsstyrkerne Lav/Mellem/Høj på dvalefunktionen.
4. TIMER: Tryk på "", for at indstille den ønskede køretid fra 1t → 2t → 3t... → 8t → Fra. Når den indstillede tid er gået, slukker ventilatoren, og går på standby.
5. DREJNING: Tryk på "", for at slå drejefunktionen til og fra.

## RENGØRING

1. Inden man servicerer ventilatoren - og hver gang den har været anvendt - skal man slukke produktet og trække stikket ud af lysnetkontakten.
2. **Produktet må aldrig nedænkes i vand (fare for kortslutning).** Produktet må kun rengøres ved at tørre det af med en fugtig klud og derefter tørre det forsigtigt. Husk altid først at trække stikket ud.
3. Sørg for at der ikke ophober sig større støvmængder i luftindsugnings- og -udsugningsgitteret, og rens det af og til med en tør børste eller støvsuger.

## TEKNISKE DATA

Driftsspænding: 220-240V ~ 50Hz

Strømforbrug : 50W



Genbrug – EU direktiv 2012/19/EU

Denne markering betyder at dette produkt ikke må bortskaffes sammen med almindeligt husholdningsaffald. For at forebygge evt. skader på miljøet eller menneskers sundhed som følge af ukontrolleret bortskaffelse af affald, skal det genbruges ansvarligt med henblik på bæredygtig genanvendelse af materialeressourcer. Til returnering af den brugte enhed skal man benytte retur- og indsamlingssystemerne eller kontakte den forhandler, hvor produktet blev købt. De kan modtage dette produkt med henblik på miljømæssig sikker genbrug.



Brugte batterier må ikke bortskaffes via husholdningsaffald, da de kan indeholde giftige elementer og tungmetaller, der kan være skadelige for miljøet og menneskers sundhed. Indlever brugte batterier på en autoriseret genbrugsstation.

# Oplysninger om energi-relaterede produkter (DNK)

Leverandør: BAHAG AG  
Gutenbergstr. 21  
68167 Mannheim  
Germany

Erklærer, at produktet beskrevet nedenfor:

## Oplysningskrav

<b>Oplysninger til identifikation af TFN-114512.1 som oplysningerne vedrører</b>			
<b>[Tårnventilator]</b>			
<b>Beskrivelse</b>	<b>Symbol</b>	<b>Værdi</b>	<b>Enhed</b>
Max ventilator-flowhastighed	F	24.8	m <sup>3</sup> /min
Ventilator-indgangseffekt	P	37.3	W
Serviceværdi	SV	0.66	(m <sup>3</sup> /min)/W
Standby-strømforbrug	P <sub>SB</sub>	0.846	W
Lydtryksniveau (LWA) for ventilator	L <sub>WA</sub>	54.0	dB(A)
Max lufthastighed	c	2.59	meter/sek
Målestandard for serviceværdi	IEC 60879:1986+(corr.1992)		
Kontaktoplysninger for yderligere information	BAHAG AG Gutenbergstr. 21 68167 Mannheim Germany		

Opfylder kravene i Rådets direktiver:

KOMMISSIONENS FORORDNING (EU) nr. 206/2012 af 6. marts 2012 og om ændring af KOMMISSIONENS FORORDNING (EU) 2016/2282 om gennemførelse af Europa-Parlamentets og Rådets direktiv 2009/125/EF for så vidt angår krav til miljøvenligt design af klimaanlæg og komfortventilatorer

Med hensyn til forbrugeroplysninger om installation, brug og vedligeholdelse af produktet, oplysninger om affald af elektrisk og elektronisk udstyr (WEEE): Se venligst instruktionsbogen leveret med emballagen.

## **INSTRUCCIONES DE USO**

Antes de conectar el aparato a la corriente eléctrica, lea atentamente y en su totalidad estas instrucciones de uso, de este modo se evitarán los daños derivados de un uso incorrecto. Lea con detenimiento el apartado referido a la información de seguridad. Si el aparato se cede a terceros, deberán adjuntarse estas instrucciones de uso.

**ADVERTENCIA** – Al usar aparatos eléctricos, siga siempre las precauciones básicas de seguridad para reducir el riesgo de incendios, descargas eléctricas y lesiones personales.

## **INFORMACIÓN DE SEGURIDAD**

1. Lea y guarde estas instrucciones. Atención: las imágenes del manual de instrucciones son apenas una referencia.
2. Este aparato puede ser utilizado por niños de 8 o más años de edad y personas con capacidades físicas, sensoriales o mentales reducidas o falta de experiencia y conocimientos si reciben supervisión o instrucciones sobre el uso del aparato de forma segura y comprenden los riesgos que implica.
3. Los niños no deben jugar con el aparato.
4. La limpieza y el mantenimiento por parte del usuario no deben ser realizados por niños sin supervisión.
5. Si el cable de alimentación está dañado, debe ser reemplazado por el fabricante, su agente de servicio o personas similarmente calificadas para evitar riesgos.
6. Este aparato ha sido concebido solo para uso doméstico y similares.
7. Un uso incorrecto y una manipulación inadecuada pueden ocasionar fallos del aparato y lesiones al usuario.
8. En el caso de un uso inadecuado o un manejo incorrecto, no se asume ninguna responsabilidad por cualquier daño que pueda ocurrir.
9. Ni el aparato ni la clavija deberán sumergirse en agua o en otros líquidos. ¡Existe peligro mortal en caso de descarga



eléctrica! Si esto ocurre, desenchufe el aparato inmediatamente y lleve la unidad a un centro especializado para que la revisen antes de utilizarla de nuevo.

10. No ponga en marcha el aparato cuando el cable o la clavija muestren signos de daños, cuando se haya caído al suelo o cuando pueda haber sufrido algún otro tipo de desperfecto. En tales casos, lleve el aparato a un especialista para que lo compruebe y lo repare, si es necesario.
11. No quite nunca el enchufe de la toma de pared tirando del cable de red, o con las manos mojadas.
12. Asegúrese de que el cable de alimentación no cuelga de bordes afilados ni permita que quede atrapado.
13. Mantenga el aparato lejos de la humedad, y protéjalo contra salpicaduras.
14. Mantenga el aparato lejos de objetos calientes (placas de cocción, por ejemplo) y llamas.
15. Mantenga el aparato y el cable lejos del alcance de niños menores de 8 años.
16. Ponga el aparato sobre una superficie plana seca, limpia y resistente al calor.
17. No deje nunca el aparato sin vigilancia mientras esté en funcionamiento.
18. No almacene ni utilice el aparato al aire libre.
19. Mantenga el aparato en un lugar seco, inaccesible para los niños (en su embalaje).
20. No introduzca nunca los dedos u otros objetos a través de las rejillas (protectores del ventilador) cuando el ventilador esté en funcionamiento.
21. Nunca utilice el producto sin las rejillas del ventilador instaladas, dado que podría dar lugar a lesiones.
22. El aparato debe estar montado por completo antes de utilizarlo.
23. Tenga cuidado con el pelo largo. Podría quedar atrapado en el ventilador debido a la turbulencia del aire.
24. No dirija el flujo de aire directamente a personas durante mucho tiempo.
25. La cubierta del rotor no se desmontará/abrirá para limpiar las cuchillas del rotor.

## DESCRIPCIÓN DE LAS PIEZAS

1. Panel de control y de indicación
2. Salida de aire
3. Base
4. Mando a distancia

## PANEL DE CONTROL Y DE INDICACIÓN

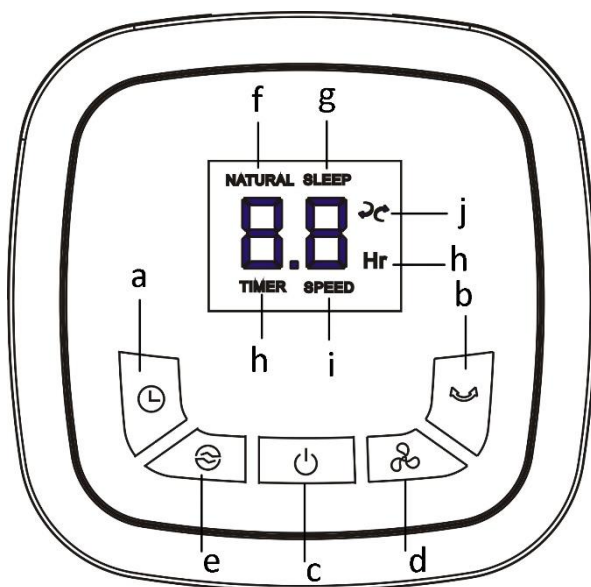

- (1) Panel de control
- Botón del temporizador
  - Botón de oscilación
  - Botón de encendido/apagado
  - Botón de la velocidad
  - Botón del modo
- (2) Panel de indicación
- Modo natural
  - Modo nocturno
  - Indicador del temporizador
  - Indicador de la velocidad
  - Indicador de la oscilación

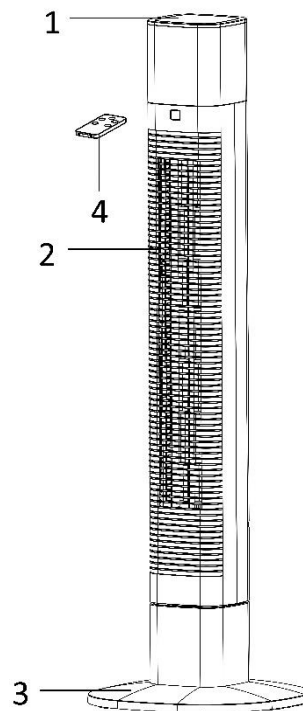

## CONTROLADOR

Esta unidad dispone de un mando a distancia. Por favor, utilice una pila tipo CR2025 con este mando a distancia. Instale bien la pila en el mando a distancia (consulte las instrucciones en la parte posterior del mando a distancia). Si no se va a utilizar por un largo periodo de tiempo, saque la pila del mando a distancia. Las funciones de los botones del mando a distancia son las mismas que las de los botones del panel de control. El mando a distancia puede guardarse en el pequeño alojamiento del asa

## MONTAJE

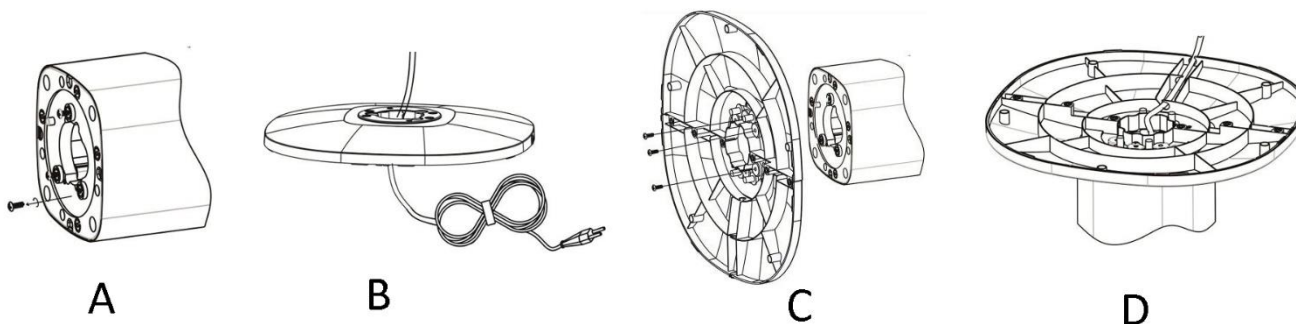

1. Desenrosque los 3 tornillos de la placa de giro (A).
2. Saque el cable de alimentación de la placa de giro y páselo a través del orificio central de la base. (B)
3. Alinee la base con la placa de giro y vuelva a enroscar los 3 tornillos para sujetar la unión. (C)
4. Introduzca el cable de alimentación presionándolo en la ranura para el cable. (D)





## MANEJO

Conecte el aparato a una alimentación eléctrica adecuada. A continuación, pulse los botones del panel de control o del mando a distancia para seleccionar las funciones que desee.

1. Encender/apagar: pulse " para encender el aparato. Funcionará con el siguiente ajuste predeterminado: Velocidad: baja / Modo: normal / Temporizador: apagado / Oscilación: apagada

Pulse de nuevo " para apagar el aparato. El aparato pasará al modo de espera.

En el modo de espera, al encender el aparato se mantienen los ajustes de velocidad y la función de oscilación que estaban ajustados antes. Si desconecta el enchufe de la toma de corriente, se borrarán todos los ajustes anteriores.

2. VELOCIDAD: pulse " para ajustar la velocidad.  
"1": velocidad de viento baja; "2": velocidad de viento media; "3": velocidad de viento alta
3. MODO: pulse " para seleccionar las funciones de modo Normal → Natural → Nocturno → ... (se repiten).
  - 1) Normal: en este modo el motor funciona a la velocidad preconfigurada. Pulsando el botón de la velocidad se puede seleccionar la velocidad baja/media/alta.
  - 2) Natural: en este modo se enciende el indicador "NATURAL". El aparato funciona según el programa del modo natural. Genera un volumen de aire más suave y confortable que se siente como una brisa natural. Pulsando el botón de selección de la velocidad puede seleccionar viento natural a velocidad baja/media/alta.
  - 3) Nocturno: en este modo se enciende el indicador "SLEEP". El aparato funciona según el programa del modo nocturno. El volumen de aire se va reduciendo a medida que desciende la temperatura corporal cuando se duerme, evitando que se enfríe. Pulsando el botón de selección de la velocidad puede seleccionar viento nocturno a velocidad baja/media/alta.
4. TEMPORIZADOR: pulse " para ajustar el tiempo de funcionamiento que desee 1h →2h →3h ... →8h →apagado. Cuando haya transcurrido el tiempo ajustado, el ventilador se apagará y pasará al modo de espera.
5. OSCILACIÓN: Pulse " para encender o apagar la función de oscilación.

## LIMPIEZA

1. Antes de reparar el ventilador y después de cada uso, apague el aparato y desconecte el cable de alimentación del enchufe de pared.
2. **Nunca sumerja el aparato en agua (peligro de cortocircuito).** Para limpiar el aparato, utilice solamente un paño húmedo y seque con cuidado. Antes de limpiarlo, desenchufe siempre el ventilador de la toma de pared.
3. Evite siempre que un exceso de polvo se acumule en la toma de salida y entrada de aire de la rejilla, y límpiela ocasionalmente con un cepillo seco o una aspiradora.

## DATOS TÉCNICOS

Voltaje de operaciones: 220-240V ~ 50Hz

Consumo de poder: 50W



#### Reciclaje – Directiva Europea 2012/19/UE

Este símbolo indica que el producto no debe desecharse con otros residuos domésticos. Para evitar posibles daños al medioambiente o a la salud humana derivados de la eliminación descontrolada de residuos, recicle de manera responsable para promover la reutilización sostenible de los recursos materiales. Para devolver su aparato usado, utilice los sistemas de devolución y recogida o contacte con el minorista al que compró el producto. Ellos pueden enviar este producto para su reciclaje medioambientalmente seguro.



Las baterías usadas no deben ser eliminadas en la basura del hogar, ya que contienen elementos tóxicos y metales pesados que pueden dañar el ambiente y la salud humana. Devuelva las baterías vacías en una planta de reciclaje adecuada.

# Información de ERP (ESP)

El proveedor: BAHAG AG  
Gutenbergstr. 21  
68167 Mannheim  
Germany

Declara que el producto que se detalla a continuación:

## Requisitos de información

Información para identificar la TFN-114512.1 a la que se refiere la información [Ventilador de torre]			
Descripción	Símbolo	Valor	Unidad
Caudal máximo del ventilador	F	24.8	m <sup>3</sup> /min
Entrada de potencia del ventilador	P	37.3	W
Valor de servicio	SV	0.66	(m <sup>3</sup> /min)/W
Consumo de potencia en espera	P <sub>SB</sub>	0.846	W
Nivel de ruido del ventilador	L <sub>WA</sub>	54.0	dB(A)
Velocidad máxima del aire	c	2.59	metros/s
Medición estándar del valor de servicio	IEC 60879:1986+(corr.1992)		
Datos de contacto para obtener más información	BAHAG AG Gutenbergstr. 21 68167 Mannheim Germany		

Cumple los requisitos de las directivas del Consejo:

REGLAMENTO DE LA COMISIÓN (UE) N.º 206/2012 del 6 de marzo de 2012 y enmienda REGLAMENTO DE LA COMISIÓN (UE) 2016/2282 que implementa la Directiva 2009/125/CE del Parlamento Europeo y del Consejo en relación con los requisitos de ecodiseño para equipos de aire acondicionado y ventiladores

Consulte el manual de instrucciones que se adjunta al aparato para obtener información para los consumidores sobre la instalación, el uso y el mantenimiento del producto, así como información sobre RAEE.

## **KASUTUSJUHEND**

Palun lugege käesolevad juhised enne seadme toitevõrku ühendamist läbi, et vältida ebõigest kasutamisest tingitud vigastusi. Palun pöörake erilist tähelepanu ohutusteabele. Kui annate seadme kolmandale osapoolle üle, siis andke kaasa ka käesolev Kasutusjuhend.

Hoiatus – Elektriseadmete kasutamisel tuleb alati järgida üldisi ohutusnõudeid, et vähendada tulekahjust ja elektrilöögist tingitud ohtu ning vältida kehavigastusi.

## **OHUTUSTEAVE**

1. Lugege läbi ja salvestage need juhised. Tähelepanu: kasutusjuhendis esitatud joonised on ainult abimaterjaliks.
2. Konditsioneerid ei tohi kasutada alates 8. eluaastast; need, kellel on piiratud füüsilised, sensoorsed või vaimsed võimed ja kellel puuduvad kasutuskogemused ning väljaõpe, tohivad seda kasutada siis, kui nad on kasutamise ajal ohutuse eest vastutava isiku järelevalve või juhendamise all ja saavad aru konditsioneerid kasutamisega seotud ohtudest.
3. Lapsed ei tohi selle seadmega mängida.
4. Lastel ei ole lubatud konditsioneerid ilma järelevalveta puhastada.
5. Kui toitejuhe on vigastatud, siis tuleb see lasta asendada tootja, tema hooldusettevõtte või mõne pädeva töötaja poolt, et ohtu vältida.
6. See seade on mõeldud kasutamiseks kodumajapidamistes ja teistel sarnastel rakendusalaadel.
7. Väärkasutamine või ebaõige käsitlemine võib põhjustada rikkeid ja kasutaja kehavigastusi.
8. Väärkasutamise ja ebaõige käsitlemise korral ei võeta tekkivate vigastuste eest mingit vastutust.
9. Ärge laske seadet või toitepistikut vette või mõnda muude vedelikku. Elektrilöögist tuleneb oht elule! Kui see siiski

ilmneb, võtke toitepistik viivitamatult välja ja laske seade seejärel asjatundja poolt enne uuesti kasutamist üle kontrollida.

10. Ärge kasutage seadet, kui toitekaablil või toitepistikul on vigastumise tunnuseid, seade on põrandale kukkunud või on mingil muul viisil vigastatud. Sellistel juhtudel laske seade asjatundjal üle vaadata ja vajadusel remontida.
11. Ärge kunagi püüdke toitepistikut pistikupesast välja tõmmata toitejuhtmest või märgade kätega.
12. Veenduge, et toitejuhe ei ripu üle teravate servade ja ärge laske juhtmel takistuste taha kinni jääda.
13. Hoidke seadet eemale niiskuse ja pritsmete eest.
14. Hoidke seadet eemale kuumadest pindadest (nt keeduplaadist) ja lahtisest tulest.
15. Hoidke konditsioneer ja toitejuhe kättesaamatuna alla 8-aastaste laste eest.
16. Kasutage seadet tasasel, kuival ja kuumuskindlal pinnal.
17. Ärge jätke töötavat seadet kunagi järelvalveta.
18. Ärge hoidke ega kasutage seadet vabas õhus.
19. Hoidke seadet kuivas ja lastele kättesaamatus kohas (pakendis).
20. Ärge pange oma sõrmi ega muid esemeid läbi võre (läbi ventilaatori kaitsekatte) siis, kui ventilaator töötab.
21. Ärge kunagi kasutage seadet ventilaatori katteid paigaldamata, sest selle tagajärjel võivad tekkida tõsised vigastused.
22. Enne kasutamist koostage seade täielikult.
23. Olge ettevaatlik oma pikkade juustega! Ventilaator võib need õhukeerisega sisse tõmmata.
24. Ärge suunake õhuvoogu inimestele pika aja jooksul.
25. Rootori kaitset ei tohi lahti võtta / avada, et rootori labasid puhastada.

## OSADE KIRJELDUS

1. Juhtpaneel ja näidik
2. Õhu väljavool
3. Alus
4. Kaugjuhtimispuul

## JUHTPANEEL JA NÄIDIK

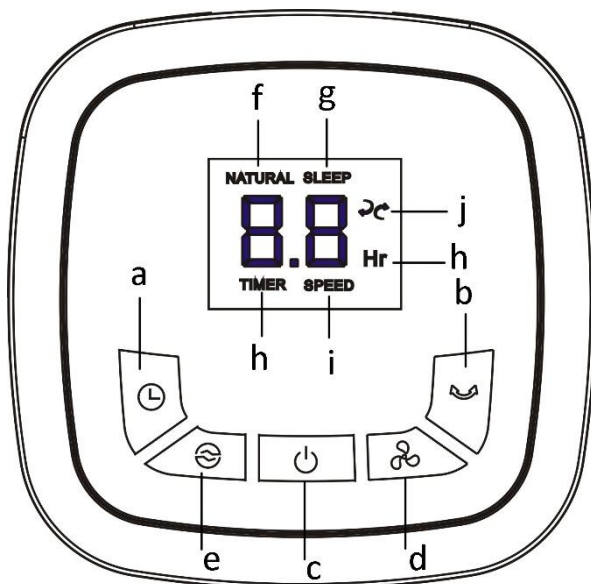

### (1) Juhtpaneel

- Taimeri nupp
- Pöörlemisfunktsiooni nupp
- Toitenupp
- Kiiruse nupp
- Režiimi nupp

### (2) Näidik

- Loomulik režiim
- Unerežiim
- Taimeri näitaja
- Kiiruse näitaja
- Pöörlemise näitaja

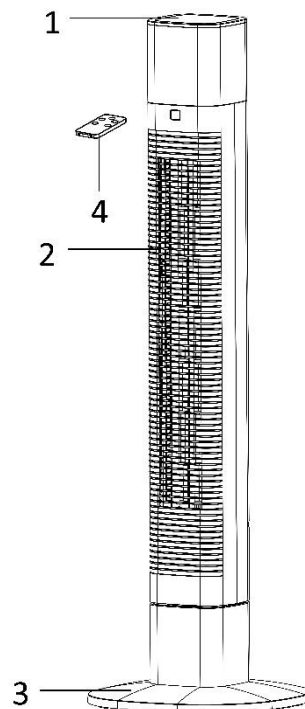

## KAUGJUHTIMISPULT

Sellel seadmel on kaugjuhtimispuul. Palun kasutage selles kaugjuhtimispuldil ühte CR2025 patareid. Sisestage patarei korralikult kaugjuhtimispuldi (vaadake kaugjuhtimispuldi taga olevat juhendit). Kui puul ei ole pikka aega kasutuses, siis palun võtke patarei kaugjuhtimispuldil välja. Kaugjuhtimispuldi nupud funktsioneerivad samamoodi kui juhtpaneelil asuvad nupud. Kaugjuhtimispuldi võib hoiustada ka käepidemel olevas väikeses avas.

## KOKKUPANEK

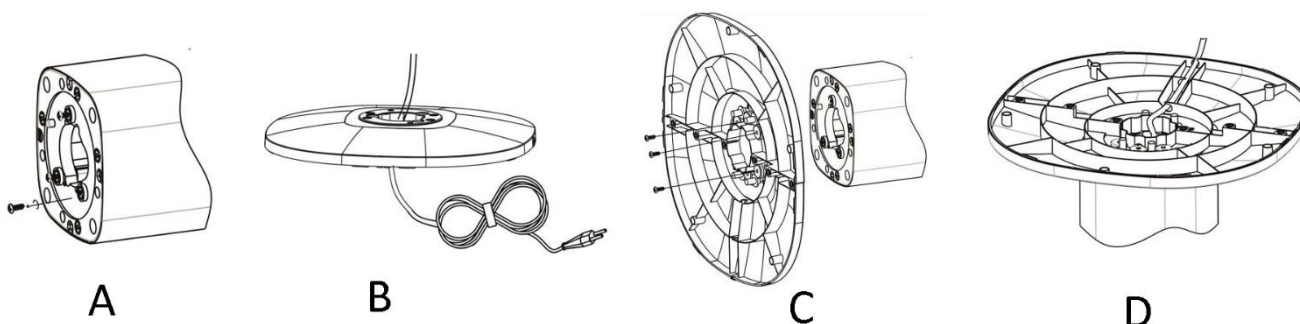



1. Keerake 3 kruvi pöördalusest (A) välja.
2. Tõmmake toitejuhe pöördalusest välja ja suunake see läbi aluse keskel oleva ava. (B)
3. Joondage alus pöördalusega ja seejärel keerake 3 kruvi tagasi sisse, et kinnitada alused. (C)
4. Suruge toitejuhe juhtmehoidjasse. (D)

## KASUTAMINE





Ühendage seade sobiva toiteallikaga. Soovitud funktsioonide valimiseks vajutage nuppe juhtpaneelil või kaugjuhtimispuldil.



1. Toide: Seadme sisselülitamiseks vajutage nuppu . Seade käivitub järgnevas eelseadistuses: Kiirus: madal / Režiim: tavaline / Taimer: väljas / Pöörlemine: väljas

Seadme väljalülitamiseks vajutage uuesti nuppu . Seade jääb ooterežiimi.

Seadme uuesti sisselülitamisel ooterežiimis jätkab seade eelnevalt seadistatud režiimi kiiruse seadistuse ja pöörlemisfunktsiooniga; aga pistiku eemaldamisel pistikupesast kustuvad kõik eelnevad seadistused.

2. KIIRUS: Kiiruse reguleerimiseks vajutage nuppu .  
“1”: madal tuulekiirus; “2”: keskmine tuulekiirus; “3”: suur tuulekiirus
3. REŽIIM: Režiimifunktsioonide valimiseks vajutage nuppu  järjekorras Tavarežiim → Loomulik režiim → Unerežiim → ... (korduv).
  - 1) Tavarežiim: selles režiimis töötab mootor eelseadistatud kiirusega. Tuulekiiruse valimiseks Madala / Keskmise / Suure vahel vajutage kiiruse nuppu.
  - 2) Loomulik: selles režiimis kuvatakse näidikule „NATURAL“. Seade töötab loomuliku režiimi seadistuste alusel. Seade tekitab pehmemat ja mõnusamat õhu liikumist. Tundub, nagu puhuks loomulik tuuleke. Tuulekiiruse valimiseks Madala / Keskmise / Suure loomuliku tuule vahel vajutage kiiruse nuppu.
  - 3) Unerežiim: selles režiimis kuvatakse näidikule „SLEEP“. Seade töötab unerežiimi seadistuste alusel. Õhu liikumine väheneb vastavalt sellele, kuidas kehatemperatuur uinumisel väheneb ning see kaitseb teid külmetamise eest. Tuulekiiruse valimiseks Madala / Keskmise / Suure unerežiimi tuule vahel vajutage kiiruse nuppu.
4. TAIMER: Soovitav tööaja seadistamiseks vajutage nuppu  järjekorras 1h →2h →3h ... →8h →väljas. Seadistatud ajalimiidi täitumisel lülitub ventilaator välja ja jääb ooterežiimi.
5. PÖÖRLEMINE: Pöörlemisfunktsiooni sisse- või väljalülitamiseks vajutage nuppu .

## PUHASTAMINE

1. Enne ventilaatori hooldamist ja pärast kasutushooaja lõpetamist lülitage seade välja ja tõmmake toitejuhe pistikupesast välja.
2. **Ärge laske seadet vette (lühiühenduse oht).** Seadme puhastamiseks tolmust pühkige see niiske lapiga puhtaks ja kuivatage seejärel hoolikalt. Esmalt võtke pistik pistikupesast välja.
3. Hoolitsege selle eest, et tolm ei ladestu õhu sissepääsu ja väljapääsu võredele ja puhastage neid perioodiliselt kuiva harja või tolmuimejaga.

## TEHNILISED ANDMED

Tööpinge: 220-240V ~ 50Hz

Võimsustarve: 50W



Taastötlemine – Euroopa direktiiv 2012/19/EL

See märgistus näitab, et toodet ei tohi visata muude olmejäätmete hulka. Hoolimatust jäätmekäitlusest tingitud võimaliku kahju vältimiseks loodusele või inimeste tervisele peab jäätmekäitlus edendama jätkusuutlikku materiaalsete ressursside taaskasutust. Palun andke oma kasutusest kõrvaldatud seade üle kohalikele jäätmete tagastuse ja kogumise süsteemi ettevõttele või edasimüüjale, kellelt seadme ostsite. Nad võtavad selle vastu keskkonnale ohutuks ümbertöötlemiseks.



Ärge pange kasutatud toiteelemente majapidamisjäätmete hulka, sest need võivad sisaldada mürgiseid elemente ja raskemetalle, mis on ohtlikud keskkonnale ja inimeste tervisele. Andke tühjenedud toiteelemendid üle volitatud käitlusettevõttele.

# Teave ettevõtte ressursside planeerimise kohta (EST)

Tarnija: BAHAG AG  
Gutenbergstr. 21  
68167 Mannheim  
Germany

Deklaratsioon järgnevalt esitatud toote kohta:

## Nõuded informatsioonile

Informatsioon, et identifitseerida TFN-114512.1 mis puudutab informatsiooni [Püstikventilaator] kohta			
Kirjeldus	Sümbol	Väärtus	Mõõtühik
Maksimaalne ventilaatori õhuhulk	F	24.8	m <sup>3</sup> /min
Ventilaatori väljundvõimsus	P	37.3	W
Tõhususväärtus	SV	0.66	(m <sup>3</sup> /min)/W
Võimsustarbimine ooterežiimil	P <sub>SB</sub>	0.846	W
Ventilaatori helivõimsuse tase	L <sub>WA</sub>	54.0	dB(A)
Maksimaalne õhukiirus	c	2.59	m/s
Tõhususväärtuse mõõtmise standard	IEC 60879:1986+(corr.1992)		
Kontaktandmed lisateabe hankimiseks	BAHAG AG Gutenbergstr. 21 68167 Mannheim Germany		

Vastab järgnevate nõukogu direktiivide nõuetele:

KOMISJONI 6. märtsi 2012 aasta MÄÄRUS (EL) Nr 206/2012 ja määrus, millega muudetakse KOMISJONI MÄÄRUST (EL) 2016/2282, millega rakendatakse Euroopa Parlamendi ja nõukogu direktiivi 2009/125/EÜ seoses kliimaseadmete ja olmeventilaatorite ökodisaininõuetega.

Teave tarbijale selle kohta, kuidas paigaldada, kasutada ja hooldada toodet ning teave elektroonikaseadmete jäätmete kohta, esitatakse tootega komplektis olevas kasutusjuhendis.

## KÄYTTÖOHJEET

Lue nämä ohjeet huolellisesti ennen laitteen liittämistä verkkovirtaan, jotta vältät virheellisen käytön aiheuttamat vauriot. Kiinnitä erityistä huomiota turvaohjeisiin. Jos luovutat laitteen kolmannelle osapuolelle, nämä käyttöohjeet tulee luovuttaa laitteen mukana.

**Varoitus** – Sähkölaitteita käytettäessä on aina ryhdyttävä varotoimiin tulipalon, sähköiskun ja loukkaantumisen välttämiseksi.

## TURVAOHJEET

1. Lue nämä ohjeet ja säilytä ne. Huomio: käyttöoppaan kuvat ovat vain viitteellisiä.
2. Tätä laitetta voivat käyttää yli 8-vuotiaat lapset sekä henkilöt, joilla on alentuneet fyysiset, aistilliset tai henkiset kyvyt tai joilla ei ole kokemusta tai tietoa mikäli heitä valvotaan tai heille on annettu ohjeita laitteen turvallisesta käytöstä ja he ymmärtävät laitteen käyttöön liittyvät riskit.
3. Lapset eivät saa leikkiä laitteella.
4. Lapset eivät saa suorittaa puhdistusta tai huoltoa ilman valvontaa.
5. Jos virtajohto on vaurioitunut, se on korvattava valmistaja, sen palvelun agentti tai muu vastaava koulutettu henkilö, jotta vältetään vaara.
6. Tämä laite on tarkoitettu kotitalouskäyttöön ja vastaaviin tarkoituksiin.
7. Virheellinen käyttö ja huolimaton käsittely voivat johtaa laitteen vioittumiseen ja käyttäjän loukkaantumiseen x.
8. Jos laitetta käytetään tai käsitellään väärin, valmistaja ei ole vastuussa mistään mahdollisesti aiheutuvasta vahingosta.
9. Älä upota laitetta tai pistoketta veteen tai muuhun nesteeseen. Siitä aiheutuu sähköiskun aiheuttama hengenvaara! Jos laite kuitenkin sattuisi putoamaan veteen,

irrota pistotulppa välittömästi pistorasiasta ja toimita laite asiantuntijan tarkastettavaksi, ennen kuin käytät sitä uudestaan.

10. Älä käytä laitetta, jos liitosjohdossa tai pistokkeessa on merkkejä vauriosta, jos laite on pudonnut lattialle tai se on vaurioitunut muulla tavalla. Toimita tällaisissa tapauksissa laite asiantuntijalle tarkastusta ja korjausta varten, jos tarpeen.
11. Älä koskaan irrota pistoketta pistorasiasta vetämällä sähköjohtoa tai käsiesi ollessa märät.
12. Varmista, että sähköjohto ei riipu terävien kulmien päällä tai pääse juuttumaan.
13. Pidä laite poissa kosteudesta ja suojaa se roiskeilta.
14. Pidä laite erossa kuumista esineistä (esim. liesistä) ja avoliekeistä.
15. Pidä laite se ja sen johto poissa alle 8-vuotiaiden lasten ulottuvilta.
16. Käytä laitetta tasaisella, kuivalla ja lämpöä kestäväällä pinnalla.
17. Älä jätä laitetta koskaan valvomatta sen käydessä.
18. Älä säilytä tai käytä laitetta avotiloissa.
19. Säilytä laite kuivassa paikassa, lasten ulottumattomissa (paketissaan).
20. Älä koskaan työnnä sormia tai muita esineitä ritilän (tuulettimen suojan) läpi tuulettimen käydessä.
21. Älä käytä tuotetta ilman paikoillaan olevia tuulettimen suojuksia, seurauksena saattaa olla vakava henkilövahinko.
22. Laite täytyy koota täydellisesti ennen käyttöä.
23. Varo pitkiä hiuksia! Ne voivat tarttua tuulettimeen ilmavirran imeminä.
24. Älä osoita ilmavirtaa ihmisiä kohden pitkäksi aikaa.
25. Roottorin suojusta ei saa purkaa/avata roottorin lapoja puhdistettaessa.

## OSIEN KUVAUS

1. Ohjauspaneeli ja näyttöpaneeli
2. Ilmanulostulo
3. Jalusta
4. Kaukosäädin

## OHJAUSPANEELI JA NÄYTTÖPANEELI

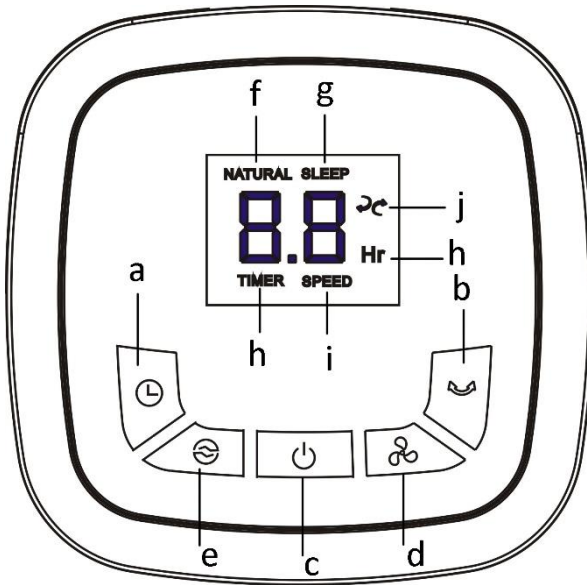

- (1) Ohjauspaneeli
- Ajastinpainike
  - Kääntyilytoimintopainike
  - Virtapainike
  - Nopeuspainike
  - Tilapainike
- (2) Näyttöpaneeli
- Luonnollinen tila
  - Lepotila
  - Ajastimen merkkivalo
  - Nopeuden merkkivalo
  - Kääntyilyn merkkivalo

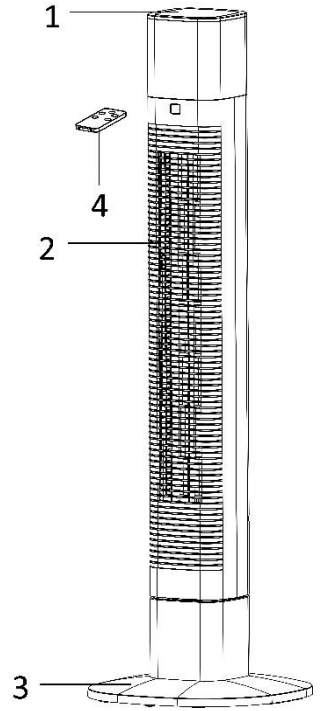

## KAUKOSÄÄDIN

Tässä laitteessa on kaukosäädin. Aseta kaukosäätimeen yksi CR2025-paristo. Työnnä paristo kunnolla kaukosäätimeen (katso ohjeet kaukosäätimen takaa). Poista paristo kaukosäätimestä, jos sitä ei käytetä pitkään aikaan. Kaukosäätimen painikkeiden toiminnot vastaavat käyttöpaneelin painikkeiden toimintoja. Voit säilyttää kaukosäätimen kahvan pienessä syvennyksessä.

## KOKOAMINEN

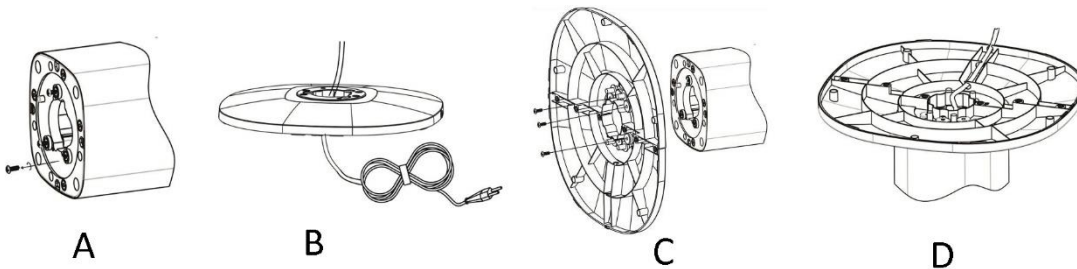

1. Kierrä 3 ruuvia irti kääntölevystä (A).
2. Irrota virtajohto kääntölevystä ja pujota se jalustan keskireiän läpi (B)
3. Kohdista jalusta kääntölevyyn ja kiinnitä ne kiristämällä 3 ruuvia takaisin paikalleen. (C)
4. Paina virtajohto syvennykseen. (D)

## KÄYTTÄMINEN

Yhdistä laite sopivaan pistorasiaan. Paina sitten käyttöpaneelia tai kaukosäädintä ja valitse haluamasi toiminnot.

1. Virtakytkin: Kytke laite päälle painamalla "⏻". Laite toimii seuraavalla esiasetuksella: Nopeus: hidas / Tila: normaali / Ajastin: pois / Kääntyily: pois

Kytke laite pois päältä painamalla "⏻" uudelleen. Laite on valmiustilassa.

Valmiustilassa laite säilyttää edellisten asetusten nopeusasetuksen ja kääntyilytoiminnon, kun kytket laitteen uudelleen päälle. Jos irrotat pistokkeen pistorasiasta, kaikki edelliset asetukset menetetään.

2. NOPEUS: Säädä nopeus painamalla "⚙️".

1: hidas puhallus; 2: keskinopea puhallus; 3: nopea puhallus

3. TILA: Valitse tila painamalla "🌀" Normaali → Luonnollinen → Lepotila → ... (toistuu).

1) Normaali: tässä tilassa moottori toimii esiasetetulla nopeudella. Voit painaa nopeuspainiketta ja valita nopeudeksi Hidas/Keski/Nopea.

2) Luonnollinen: tässä tilassa näytössä näkyy "NATURAL". Laite toimii luonnollisen tilan ohjelman mukaisesti. Ilmavirtaus on pehmeämpi ja miellyttävämpi. Se tuntuu samalta kuin tuuli luonnossa. Voit painaa nopeuspainiketta ja valita nopeudeksi Hidas/Keski/Korkea luonnollisen tuulen tilassa.

3) Unitila: tässä tilassa näytössä näkyy "SLEEP". Laite toimii lepotilan ohjelman mukaisesti. Ilmavirtaus vähenee kehon lämpötilan laskiessa nukahtamisen takia. Tämä suojaa sinua vilustumiselta. Voit painaa nopeuspainiketta ja valita nopeudeksi Hidas/Keski/Korkea.

4. AJASTIN: Painamalla "🕒" voit asettaa haluamasi toiminta-ajan 1h → 2h → 3h ... → 8h → pois päältä. Kun asetettu aika on kulunut, tuuletin pysähtyy ja siirtyy valmiustilaan.

5. KÄÄNTYILY: Painamalla "🔄" käynnistät kääntyilyn tai pysäytät sen.

## PUHDISTAMINEN

1. Ennen kuin huollat tuuletinta ja kunkin käytön jälkeen, sammuta laite ja vedä virtajohto irti pistorasiasta.
2. **Älä koskaan upota laitetta veteen (oikosulun vaara).** Voit puhdistaa laitteen pyyhkimällä sitä kostealla liinalla ja kuivaamalla sen huolella. Irrota aina ensin sähköpistoke.
3. Älä päästä ilmanotto- ja puhallusritilöihin kerääntymään liikaa pölyä, vaan puhdistaa se ajoittain kuivalla harjalla tai pölynimurilla.

## TEKNISIÄ TIEDOT

Käyttöjännite: 220-240V ~ 50Hz

Virrankulutus: 50W



Kierrätys – eurooppalainen direktiivi 2012/19/EY

Tämä merkintä ilmaisee, että tätä tuotetta ei saa hävittää kotitalousjätteiden mukana. Jotta ei aiheutuisi haittaa ympäristölle tai ihmisten terveydelle epäasianmukaisen jätteiden hävityksen takia, kierrätä laite vastuullisesti tukeaksesi materiaalien kestävä jätteenkäyttöä. Kun palautat käytetyn laitteen, käytä palautus- tai keräysjärjestelmiä tai ota yhteys jälleenmyyjään, jolta tuote hankittiin. Jälleenmyyjä voi hoitaa tuotteen ympäristöystävällisen kierrätyksen.



Käytettyjä paristoja ei saa hävittää kotitalousjätteiden mukana, sillä ne saattavat sisältää myrkyllisiä elementtejä ja raskasmetalleja, jotka voivat olla haitallisia ympäristölle ja ihmisten terveydelle. Palauta tyhjat paristot asianmukaiseen kierrätyslaitokseen.

# ERP-tiedot (FIN)

Tavarantoimittaja: BAHAG AG  
Gutenbergstr. 21  
68167 Mannheim  
Germany

Ilmoittaa, että alla kuvattu tuote:

## Tietovaatimukset

<b>Tiedot sen TFN-114512.1 yksilöimiseksi, joita tiedot koskevat: [Tornituuletin]</b>			
<b>Kuvaus</b>	<b>Symboli</b>	<b>Arvo</b>	<b>Yksikkö</b>
Tuulettimen enimmäisilmavirta	F	24.8	m <sup>3</sup> /min
Tuulettimen ottoteho	P	37.3	W
Käyttöarvo	SV	0.66	(m <sup>3</sup> /min)/W
Tehonkulutus valmiustilassa	P <sub>SB</sub>	0.846	W
Tuulettimen äänitehotaso	L <sub>WA</sub>	54.0	dB (A)
Suurin ilman nopeus	c	2.59	m/s
Käyttöarvon mittausstandardi	IEC 60879:1986+(corr.1992)		
Yhteyshenkilöt, joilta saa lisätietoja	BAHAG AG Gutenbergstr. 21 68167 Mannheim Germany		

Täyttää neuvoston direktiivien vaatimukset:

KOMISSION ASETUS (EU) N:o 206/2012, annettu 6 päivänä maaliskuuta 2012 ja KOMISSION ASETUS (EU) N:o 2016/2282 sen muuttamisesta ja Euroopan parlamentin ja neuvoston direktiivin 2009/125/EY täytäntöön panemisesta huoneilmastointilaitteiden ja huonetuulettimien ekologista suunnittelua koskevien vaatimusten osalta

Kuluttajia koskevat tiedot tuotteen asentamisesta, käytöstä ja kunnossapidosta sekä sähkö- ja elektroniikkalaiteromua koskevat tiedot löytyvät pakkauksen mukana toimitettavasta käyttöoppaasta.



## **INSTRUCTIONS D'UTILISATION**

Afin d'éviter tout dommage causé par une mauvaise utilisation, veuillez lire intégralement les présentes instructions d'utilisation avant de brancher votre appareil sur le secteur. Veuillez prêter une attention toute particulière aux informations relatives à la sécurité. Si cet appareil est cédé à des tiers, n'oubliez pas de joindre le présent mode d'emploi.

**AVERTISSEMENT** – Lors de l'utilisation d'un appareil électrique, des précautions de sécurité de base doivent toujours être observées afin de réduire les risques d'incendie, de chocs électriques ou de blessures corporelles.

## **CONSIGNES DE SECURITÉ**

1. Lisez et conservez ces instructions. Attention: les images incluses dans le manuel d'instructions servent de référence seulement.
2. Cet appareil peut être utilisé par des enfants âgés de 8 ans et plus et les personnes ayant des capacités physiques, sensorielles ou mentales, ou un manque d'expérience et de connaissances si elles ont été formées et encadrées pour l'utilisation de cet appareil en toute sécurité et de comprendre la risques impliqués.
3. Les enfants ne doivent pas jouer avec l'appareil.
4. Le nettoyage et la maintenance ne doivent pas être effectués par des enfants sans surveillance.
5. Si le câble d'alimentation est endommagé, il doit être remplacé par le fabricant, son service après vente ou des personnes de qualification similaire afin d'éviter un danger.
6. Cet appareil est destiné à être utilisé pour des applications domestiques ou similaires.
7. Une mauvaise utilisation et un mauvais maniement peuvent causer des dysfonctionnements de l'appareil et des dommages corporels aux utilisateurs.

8. En cas de mauvaise utilisation ou de manipulation inappropriée, aucune garantie ne peut être assumée pour les dommages éventuels.
9. N'immergez pas l'appareil, son cordon secteur ou sa prise dans l'eau ou dans tout autre liquide. Il y a un risque vital en cas de choc électrique! Néanmoins, si tel est le cas, débranchez immédiatement l'appareil du réseau puis faites-le vérifier par un spécialiste avant de l'utiliser à nouveau.
10. N'utilisez pas l'appareil si le cordon ou la prise d'alimentation électrique présente des signes de dommage. Si l'appareil est tombé au sol ou a été endommagé d'une autre manière. En pareil cas, emmenez l'appareil chez un spécialiste qui le vérifiera et le réparera si nécessaire.
11. Ne jamais débrancher la fiche secteur de la prise de courant en tirant sur le cordon d'alimentation ou avec les mains mouillées.
12. S'assurer que le cordon d'alimentation n'est pas posé sur des bords tranchants ou coincé.
13. Tenir l'appareil à l'abri de l'humidité et le protéger des éclaboussures.
14. Tenir l'appareil à l'écart des objets émettant de la chaleur (ex: plaques chauffantes) et des flammes.
15. Conservez l'appareil et son cordon hors de la portée des enfants de moins de 8 ans.
16. Placez l'appareil sur une surface plate, sèche et résistante à la chaleur.
17. Ne jamais laisser l'appareil sans surveillance en cours d'utilisation.
18. Ne pas ranger ou utiliser l'appareil à l'extérieur.
19. Conserver l'appareil dans un endroit sec, hors de la portée des enfants (dans son emballage).
20. Ne jamais placer les doigts ou autres objets à travers les grilles (grilles de protection) lorsque le ventilateur fonctionne.
21. N'utilisez jamais le produit sans ses grilles assemblées, car cela pourrait provoquer de graves blessures corporelles.

22. L'appareil doit être correctement assemblé avant d'être utilisé.
23. Attention aux cheveux longs! Ceux-ci pourraient se coincer dans le ventilateur en raison des mouvements d'air.
24. Ne pas diriger le flux d'air vers des personnes pendant de longues périodes.
25. Le carter de protection du rotor ne doit pas être démonté/ouvert pour nettoyer les lames du rotor.

## DESCRIPTION DES PIÈCES

1. Panneau de contrôle et affichage
2. Sortie d'air
3. Base
4. Télécommande

## PANNEAU DE CONTRÔLE ET AFFICHAGE

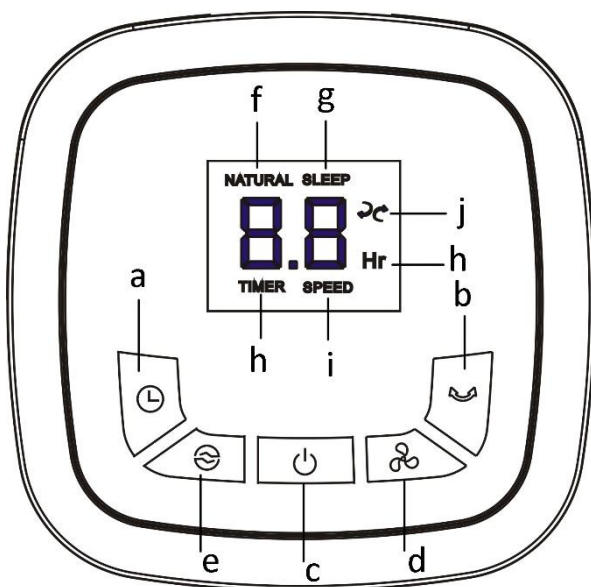

- (1) Panneau de contrôle
  - a. Bouton du minuteur
  - b. Bouton d'oscillation
  - c. Bouton marche/arrêt
  - d. Bouton de la vitesse
  - e. Bouton du mode
- (2) Écran
  - f. Mode Naturel
  - g. Mode Dormir
  - h. Indicateur du minuteur
  - i. Indicateur de la vitesse
  - j. Indicateur d'oscillation

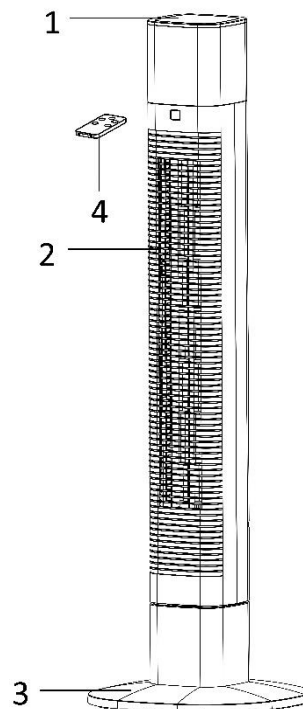

## TÉLÉCOMMANDE

Cet appareil est pourvu d'une télécommande. Utilisez une pile CR2025 pour cette télécommande. Insérez la pile dans la télécommande (reportez-vous aux instructions au dos de la télécommande). Avant toute période d'inutilisation prolongée, retirez la pile de la télécommande. Les fonctions des touches de la télécommande sont identiques à celles des touches du panneau de contrôle. Vous pouvez ranger la télécommande dans la petite fente de la poignée.



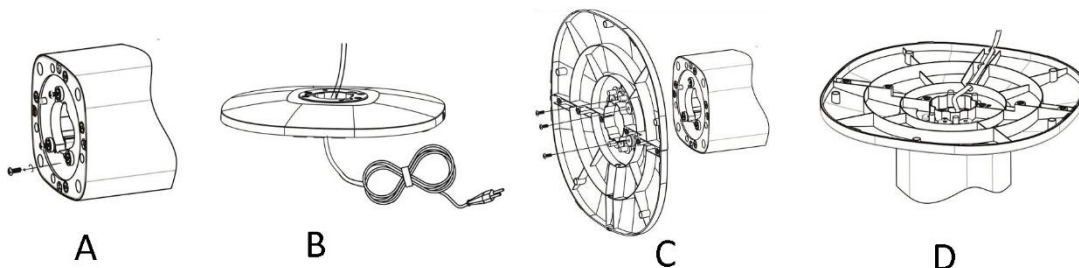



## ASSEMBLAGE



1. Dévissez les 3 vis du plateau rotatif. (A)
2. Retirez le cordon d'alimentation du support rotatif et insérez-le dans le trou central de la base. (B)
3. Alignez la base avec le plateau rotatif, puis revissez les 3 vis pour les assembler. (C)
4. Insérez le cordon d'alimentation dans la rainure prévue. (D)

## UTILISATION

Branchez l'appareil dans une prise électrique appropriée. Puis, appuyez sur le panneau de contrôle ou sur la télécommande pour choisir les fonctions désirées.

1. Marche/Arrêt : Appuyez sur «  » pour allumer l'appareil. Il s'allume avec les préréglages suivants : Vitesse : Bas / Mode : Normal / Minuteur : Éteint / Oscillation : Éteint  
Appuyez à nouveau sur «  » pour éteindre l'appareil. L'appareil est en veille.  
Dans le mode veille, l'appareil conserve les réglages précédents de la vitesse et de la fonction oscillation quand il est rallumé. Mais si vous débranchez sa fiche de la prise électrique, tous les réglages précédents sont perdus.
2. Vitesse : Appuyez sur «  » pour régler la vitesse.  
« 1 » : Ventilation basse ; « 2 » : Ventilation moyenne ; « 3 » : Ventilation haute.
3. MODE : Appuyez sur «  » pour choisir le mode de fonctionnement : Normal → Naturel → Dormir → Normal... (et ainsi de suite).
  - 1) Normal : Dans ce mode, le moteur fonctionne à la vitesse pré réglée. Vous pouvez sélectionner la vitesse Basse/Moyenne/Haute avec le bouton de la vitesse.
  - 2) Naturel : Dans ce mode, l'indicateur « NATURAL » s'allume. L'appareil fonctionne selon le programme du mode naturel. Il produit un flux d'air plus doux et plus confortable semblable à une brise naturelle. Vous pouvez sélectionner la vitesse Basse/Moyenne/Haute avec le bouton de la vitesse.
  - 3) Dormir : Dans ce mode, l'indicateur « SLEEP » s'allume. L'appareil fonctionne selon le programme du mode dormir. Le flux d'air se réduit avec la baisse de la température corporelle quand vous vous endormez, cela vous protège en évitant que vous ne preniez froid. Vous pouvez sélectionner la vitesse Basse/Moyenne/Haute avec le bouton de la vitesse.
4. MINUTEUR : Appuyez sur ce bouton «  » pour régler la durée de fonctionnement désirée : 1 h → 2 h → 3 h... → 8 h → Arrêt. Une fois la durée écoulée, le ventilateur s'éteint et se met en veille.
5. OSCILLATION : Appuyez sur «  » pour allumer ou éteindre la fonction oscillation.

## NETTOYAGE

1. Éteindre l'appareil et débrancher le cordon d'alimentation de la prise avant de procéder à toute réparation du ventilateur et après chaque utilisation.
2. **Ne jamais plonger l'appareil dans l'eau (danger de court-circuit).** Utiliser un chiffon humide pour nettoyer l'appareil, puis le sécher soigneusement. Toujours débrancher la prise secteur au préalable.
3. Veiller à ce qu'aucun excédent de poussière ne s'accumule dans la grille d'entrée ou de sortie d'air et la nettoyer de temps à autre à l'aide d'une brosse sèche ou d'un aspirateur.

## DONNÉES TECHNIQUES

Tension d'opération: 220-240V ~ 50Hz

Consommation énergétique: 50W



Recyclage – Directive européenne 2012/19/EU

Ce symbole indique que le produit ne doit pas être jeté avec les ordures ménagères. Pour limiter les risques pour l'environnement et la santé entraînés par le rejet non contrôlé des déchets, recyclez ce  dernier pour promouvoir une réutilisation responsable de ses matériaux. Pour recycler votre produit, utilisez les réseaux de collecte de votre région ou prenez contact avec le revendeur du produit. Ce dernier pourra vous aider à le recycler.



Les piles usées ne doivent pas être jetées avec les ordures ménagères, car elles sont susceptibles de contenir des éléments toxiques et des métaux lourds nocifs pour l'environnement et dangereux pour la santé. Rapportez les piles usées à un centre de recyclage approprié.

# Informations ERP (FRA)

Fournisseur : BAHAG AG  
Gutenbergstr. 21  
68167 Mannheim  
Germany

Déclare que le produit désigné ci-dessous :

## Exigences en matière d'informations

<b>Informations d'identification TFN-114512.1 sur lesquelles portent les informations (Ventilateur Colonne)</b>			
<b>Description</b>	<b>Symbole</b>	<b>Valeur</b>	<b>Unité</b>
Débit d'air maximal	F	24.8	m <sup>3</sup> /min
Puissance absorbée	P	37.3	W
Valeur de service	SV	0.66	(m <sup>3</sup> /min)/W
Consommation d'électricité en mode veille	P <sub>SB</sub>	0.846	W
Niveau de puissance acoustique	L <sub>WA</sub>	54.0	dB(A)
Vitesse maximale de l'air	c	2.59	mètres/sec
Norme de mesure de la valeur de service	IEC 60879:1986+(corr.1992)		
Coordonnées de contact pour tout complément d'information	BAHAG AG Gutenbergstr. 21 68167 Mannheim Germany		

Satisfait aux exigences des Directives du Conseil :

Règlement (UE) n° 206/2012 de la Commission du 6 mars 2012 et amendé par le règlement (UE) n° 2016/2282 de la Commission portant application de la directive 2009/125/CE du Parlement européen et du Conseil en ce qui concerne les exigences d'écoconception applicables aux climatiseurs et aux ventilateurs de confort.

En ce qui concerne les informations pour les consommateurs sur comment installer, utiliser et entretenir le produit, les informations DEEE, consultez le manuel d'instruction fourni avec l'emballage.

## **INSTRUCTION FOR USE**

Please read these Operating Instructions through carefully before connecting your appliance to the mains, in order to avoid damage due to incorrect use. Please pay particular attention to the safety information. If you pass the appliance on to a third party, these Operating Instructions must also be handed over.

**WARNING** – When using electrical appliance, basic safety precautions should always be followed to reduce the risk of fire, electrical shock and personal injury.

## **SAFETY INFORMATION**

1. Read and save these instructions. Attention: pictures in the IM are for reference only.
2. This appliance can be used by children aged from 8 years and above and persons with reduced physical, sensory or mental capabilities or lack of experience and knowledge if they have been given supervision or instruction concerning use of the appliance in a safe way and understand the hazards involved.
3. Children shall not play with the appliance.
4. Cleaning and user maintenance shall not be made by children without supervision.
5. If the supply cord is damaged, it must be replaced by the manufacturer, its service agent or similarly qualified persons in order to avoid a hazard.
6. This appliance is intended to be used in household and similar applications.
7. Incorrect operation and improper handling can lead to faults on the appliance and injuries to the user.
8. In the event of improper use or incorrect handling, no liability can be accepted for any damage that may occur.
9. Do not immerse the unit or mains plug in water or other liquids. There is danger to life due to electric shock! However, if this occurs, remove the mains plug immediately and then have the unit checked by an expert before using it again.



10. Do not operate the appliance if the mains cable or the mains plug show signs of damage, if the appliance has fallen on the floor or has been otherwise damaged. In such cases take the appliance to a specialist for checking and repair if necessary.
11. Never remove the mains plug from the socket by pulling on the mains cable, or with wet hands.
12. Ensure that the mains cable does not hang over sharp edges or allow it to become trapped.
13. Keep the appliance away from damp, and protect from splashes.
14. Keep the appliance away from hot objects (e.g. hotplates) and open flames.
15. Keep the appliance and its cord out of reach of children less than 8 years.
16. Use the appliance on a flat, dry and heat resistance surface.
17. Never leave the appliance unattended during use.
18. Do not store or operate the appliance in the open air.
19. Keep the appliance in a dry place, inaccessible to children (in its packaging).
20. Never put fingers or any other objects through the grilles (fan guards) when the fan is running.
21. Never operate the product without the fan guards in place, as serious personal injury may result.
22. The appliance must be assembled completely before use.
23. Watch out for long hair! It can be caught in the fan owing to the air turbulence.
24. Do not point the air flow to the people for a long time.
25. The rotor guard shall not be disassembled/opened to clean the rotor blades.

## PARTS OF DESCRIPTION

1. Control panel and display panel
2. Air outlet
3. Base
4. Remote control

## CONTROL PANEL AND DISPLAY PANEL

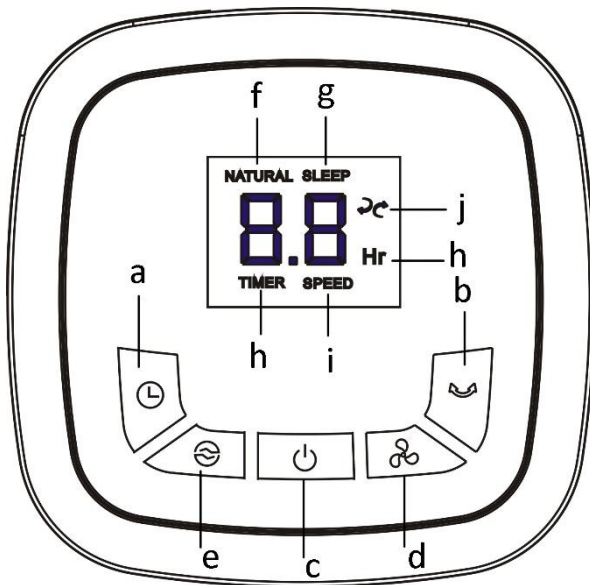

- (1) Control panel
- Timer button
  - Swing function button
  - On/off button
  - Speed button
  - Mode button
- (2) Display panel
- Natural mode
  - Sleep mode
  - Timer indicator
  - Speed indicator
  - Swing indicator

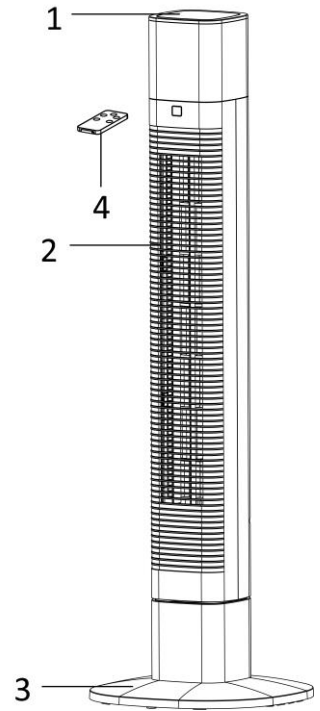

## REMOTE CONTROL

This unit has a remote control. Please use one piece of CR2025 battery for this remote control. Please insert the battery to the remote control tightly (Refer to the instruction behind the remote control). If it is not in use for a long time, please take the battery out of the remote control. The functions of the remote control buttons are the same as the functions of the buttons on the control panel. You can store the remote control in the small slot of the handle.

## ASSEMBLY

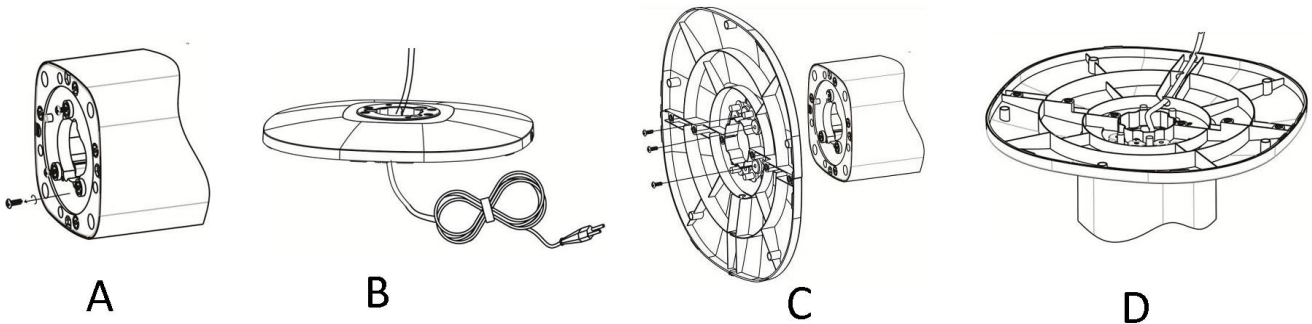

1. Spin 3 screws out from the turnplate (A).
2. Take the power cord out from the turnplate and then pass it through the center hole of the base. (B)
3. Align the base with the turnplate and then spin 3 screws back to fasten them up. (C)
4. Press the power cord into the line deduction. (D)





## OPERATION

Connect the appliance to a suitable power source. Then press the control panel or the remote control to choose your desired functions.

1. ON/off: Press “” to turn the appliance on. It will work with the following presetting: Speed: low / Mode: normal / Timer: off / Swing: off

Press “” again to turn off the appliance. The appliance will be in standby mode.

In standby mode, the unit will retain speed setting and swing function of the former settings when turn on the unit again; but if you pull out the plug from the socket, the former settings will all be lost.

2. SPEED: Press “” to adjust the speed.  
“1”: low wind; “2”: Medium wind; “3”: high wind
3. MODE: Press “” to choose the mode functions from Normal → Natural → Sleeping → ... (Repeating).
  - 1) Normal: under this mode, the motor works with the preset speed. You can press the speed button to choose speed Low /Mid /High.
  - 2) Natural: under this mode, the display of “NATURAL” is on. The appliance runs according to the natural mode program. Generating softer and more comfort air volume, you feel like the wind from the nature. You can press the speed button to choose Low /Mid /High natural wind.
  - 3) Sleep: under this mode, the display of “SLEEP” is on. The appliance runs according to the sleeping mode program. Air volume will weaken with the decrease of body temperature when you fall asleep, which will protect you from catching cold. You can press the speed button to choose Low /Mid /High sleeping wind.
4. TIMER: Press “” to set your desired working time from 1h →2h →3h ... →8h →off. When the set time has elapsed, the fan will be off and under standby condition.
5. SWING: Press “” to control the oscillation function on or off.

## CLEANING

1. Before servicing the fan and after each occasion of use, switch off the appliance and unplug the mains cable from the socket.
2. **Never immerse the appliance in water (danger of short-circuit).** To clean the appliance, only wipe it down with a damp cloth and dry it carefully. Always take out the mains plug first.
3. Take care that excessive dust does not build up in the air-intake and air-outlet grille, and clean it occasionally using a dry brush or vacuum cleaner.

## TECHNICAL DATA

Operating voltage: 220-240V ~ 50Hz

Power consumption: 50W



Recycling – European Directive 2012/19/EU

This marking indicates that this product should not be disposed with other household wastes. To prevent possible harm to the environment or human health from uncontrolled waste disposal, recycle it responsibly to promote the sustainable reuse of material resources. To return your used device, please use the return and collection systems or contact the retailer where the product was purchased. They can take this product for environmental safe recycling.



Used batteries must not be disposed of through household garbage, since they might contain toxic elements and heavy metals that can be harmful to the environment and human health. Return empty batteries to an appropriate recycling facility.

# ERP information (GBR)

Supplier: BAHAG AG  
 Gutenbergstr. 21  
 68167 Mannheim  
 Germany

Declare that the product detailed below:

## Information requirements

Information to identify the TFN-114512.1 to which the information relates to [Tower Fan]			
Description	Symbol	Value	Unit
Maximum fan flow rate	F	24.8	m <sup>3</sup> /min
Fan power input	P	37.3	W
Service value	SV	0.66	(m <sup>3</sup> /min)/W
Standby power consumption	P <sub>SB</sub>	0.846	W
Fan sound power level	L <sub>WA</sub>	54.0	dB(A)
Maximum air velocity	c	2.59	meters/sec
Measurement standard for service value	IEC 60879:1986+(corr.1992)		
Contact details for obtaining more information	BAHAG AG Gutenbergstr. 21 68167 Mannheim Germany		

Satisfies the requirement of the Council Directives:

COMMISSION REGULATION (EU) No 206/2012 of 6 March 2012 and Amending COMMISSION REGULATION (EU) 2016/2282 implementing Directive 2009/125/EC of the European Parliament and of the Council with regard to ecodesign requirements for air conditioners and comfort fans

Regarding information for consumers on how to install, use and maintain the product, WEEE information, please check the instruction manual provided with packaging.

## **UPUTE ZA UPOTREBU**

Molimo da pažljivo pročitate ove upute za rad prije povezivanja svog uređaja na glavni vod kako bi se izbjeglo oštećenje zbog nepravilne upotrebe. Molimo da posebnu pažnju obratite na sigurnosne informacije. Ako uređaj proslijedite trećoj osobi, proslijedite također i ove upute za rad.

**UPOZORENJE** - Prilikom korištenja električnih alata, uvijek se valja pridržavati osnovnih mjera opreza kako biste smanjili opasnost od požara, strujnog udara i osobnih ozljeda.

## **SIGURNOSNE INFORMACIJE**

1. Pročitajte ove upute i sačuvajte ih. Pozor: slike u uputama za uporabu služe samo kao referencija.
2. Ovaj uređaj mogu koristiti djeca od 8 godina pa na više i osobe smanjenih tjelesnih, osjetilnih ili mentalnih mogućnosti ili osoba koje ne raspolažu iskustvom ili znanjem osim ako nisu pod nadzorom osobe odgovorne za njihovu sigurnost i rade po uputama koje se odnose na korištenje uređaja.
3. Djeca se ne smiju igrati s uređajem.
4. Čišćenje i održavanje uređaja ne smiju raditi djeca bez nadzora.
5. Ako se ošteti kabel za napajanje, zamijeniti ga smije proizvođač, njegov serviser ili osoba sličnih kvalifikacija kako biste izbjegli opasnost.
6. Ovaj aparat namijenjen je uporabi u kućanstvu i sličnim primjenama.
7. Nepravilno djelovanje i neispravno rukovanje mogu uzrokovati kvarove na uređaju te ozljede korisnika.
8. U slučaju nepravilne upotrebe ili neispravnog rukovanja se za oštećenje ne može prihvatiti nikakva odgovornost.
9. Jedinicu ili utikač glavnog voda ne uranjajte u vodu ili druge tekućine. Postoji opasnost za život zbog električnog udara!

Međutim, ako se to dogodi, odmah uklonite utikač glavnog voda, a jedinicu neka pregleda vještak prije nego što je ponovno upotrijebite.

10. Ne koristite uređaj, ako se na kablu glavnog voda ili utikaču glavnog voda vide znakovi oštećenja, ako je uređaj pao na pod ili je bio oštećen na drugačiji način. U takvim slučajevima odnesite uređaj specijalistu kako bi ga provjerili i popravili, ako je to potrebno.
11. Nikada ne uklanjajte glavni utikač iz utičnice na način da povlačite za kabel ili s vlažnim rukama.
12. Osigurajte da glavni kabel ne visi preko oštarih rubova ili da bude prignječen.
13. Uređaj držite dalje od vlage i zaštićen od prskanja.
14. Uređaj držite dalje od vrućih predmeta (npr. vrućih ploča) i otvorenog plamena.
15. Držite uređaj i njegov kabel izvan dosega djece manje od 8 godina.
16. Koristite uređaj na ravnoj, suhoj i površini otpornoj na toplinu.
17. Nikada uređaj ne ostavljajte bez nadzora tijekom uporabe.
18. Nemojte spremati ili raditi uređajem na otvorenom zraku.
19. Držite uređaj na suhom mjestu, nepristupačnom od strane djece (u njegovom pakiranju).
20. Nikada ne stavljajte prste ili druge predmete kroz rešetke (štitnike ventilatora) dok je ventilator pokrenut.
21. Nikad ne rukujte proizvodom bez rešetki ventilatora na njihovom mjestu jer to može rezultirati teškim tjelesnim ozljedama.
22. Aparat je potrebno potpuno sastaviti prije uporabe.
23. Pazite na dugu kosu! Može biti zahvaćena u ventilator u zračnu turbulenciju.
24. Nemojte usmjeravati protok zraka u ljude na dulje vrijeme.
25. Štitnik rotora ne smije se rastavljati/otvarati radi čišćenja oštrica.

## DIJELOVI OPISA

1. Upravljačka ploča i zaslon
2. Izlaz za zrak
3. Podnožje
4. Daljinski upravljač

## UPRAVLJAČKA PLOČA I ZASLON

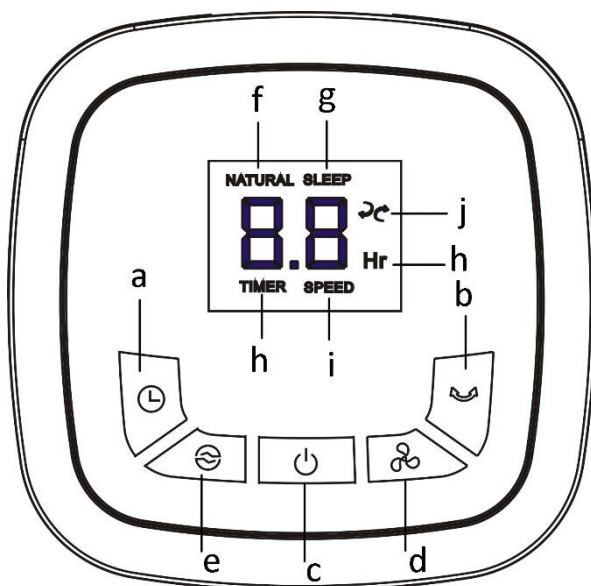

(1) Upravljačka ploča

- a. Gumb Tajmera
- b. Gumb funkcije zakretanja
- c. Gumb za uključivanje/isključivanje
- d. Gumb za brzinu
- e. Gumb za izbor načina rada

(2) Zaslon

- f. Prirodni način rada
- g. Način rada za spavanje
- h. Indikator tajmera
- i. Indikator brzine
- j. Indikator zakretanja

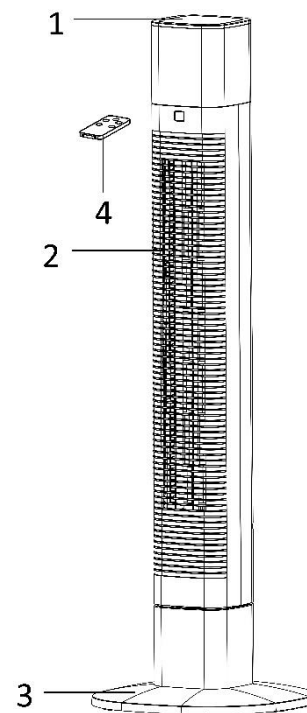

## DALJINSKI UPRAVLJAČ

Ova jedinica ima daljinski upravljač. Za ovaj daljinski upravljač koristite jednu bateriju CR2025. Čvrsto umetnite bateriju u daljinski upravljač (Pogledajte upute na poleđini daljinskog upravljača). Izvadite bateriju ako daljinski upravljač ne koristite duže vrijeme. Funkcije gumba na daljinskom upravljaču iste su kao i funkcije gumba na upravljačkoj ploči. Daljinski upravljač možete odložiti u mali otvor na ručki.

## SASTAVLJANJE

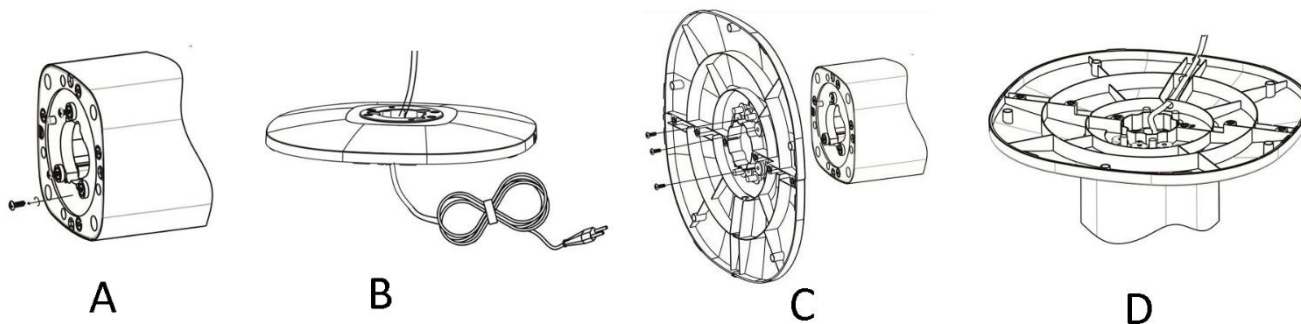



1. Izvucite 3 vijka iz okretnog tanjura (A).
2. Izvucite kabel za napajanje iz okretnog tanjura i provucite ga kroz središnju rupu u podnožju. (B)
3. Poravnajte podnožje s okretnim tanjurom i ponovno uvrnite 3 vijka kako biste ih učvrstili. (C)
4. Utisnite kabel za napajanje u za to predviđen utor. (D)







## UPOTREBA

Priključite uređaj na odgovarajući izvor napajanja. Zatim pritisnite upravljačku ploču ili daljinski upravljač kako biste odabrali željenu funkciju.

1. Uključivanje/Isključivanje: Pritisnite „“ za uključivanje uređaja. Radit će sa sljedećim zadanim postavkama:  
Brzina: niska / Način rada: normalno / Tajmer: isključen / Zakretanje: isključeno

Pritisnite opet „“ za isključivanje uređaja. Uređaj će prijeći u način rada pripravnosti.

U načinu rada pripravnosti, jedinica će nakon ponovnog uključivanja sačuvati postavke brzine i funkciju zakretanja iz prethodnih postavki; ali, ako izvučete kabel iz napajanja, sve prijašnje postavke bit će izgubljene.

2. SPEED (BRZINA): Pritisnite „“ za podešavanje brzine.  
„1“: slab vjetar; „2“: Srednji vjetar; „3“: Jak vjetar
3. MODE (NAČIN RADA): Pritisnite „“ kako biste odabrali funkcije načina, od Normal (Normalno) → Natural (Prirodno) → Sleeping (Spavanje) → ... (Ponavljanje).
  - 1) Normal (Normalno): u ovom načinu, motor radi sa zadanom brzinom. Možete pritisnuti gumb za brzinu vrtnje kako biste odabrali brzinu Low (Niska)/Mid (Srednja)/High (Visoka).
  - 2) Natural (Prirodno): u ovom načinu rada, prikaz „NATURAL“ je uključen. Uređaj radi u skladu s programom za prirodni način rada. Uz generiranje volumena zraka s blažim i ugodnijim strujanjem, osjećat ćete se kao kada puše vjetar u prirodi. Možete pritisnuti gumb za odabir brzine kako biste odabrali brzinu za slab/srednji/jak prirodni vjetar.
  - 3) Sleep (Spavanje): u ovom načinu rada, prikaz za „SLEEP“ je uključen. Uređaj će raditi u skladu s programom za način rada: spavanje. Obujam zraka će smanjiti sa smanjenjem temperature tijela kada zaspate, tako se nećete prehladiti. Možete pritisnuti gumb za odabir brzine kako biste odabrali brzinu za slab/srednji/jak vjetar za spavanje.
4. TIMER (TAJMER): Pritisnite „“ kako biste postavili željeno vrijeme rada od 1h →2h →3h ... →8h →isključeno. Kada istekne postavljeno vrijeme, ventilator će se isključiti i uključiti će se stanje pripravnosti.
5. SWING (ZAKRETANJE): Pritisnite „“ za uključivanje i isključivanje funkcije osciliranja.

## ČIŠĆENJE

1. Prije servisiranja ventilatora i nakon svakog korištenja, isključite uređaj i odspojite kabel za napajanje iz utičnice.
2. **Nikada nemojte uranjati uređaj u vodu (opasnost od kratkog spoja).** Za čišćenje uređaja samo ga obrišite s vlažnom krpom i potom pažljivo osušite. Uvijek prije uključivanja izvedite održavanje.
3. Pazite da se ne nakupi prekomjerna prašina u ulaznoj i izlaznoj rešetki za zrak i povremeno je očistite sa suhom četkom ili usisavačem.

## TEHNICKI PODACI

Radni napon: 220-240V ~ 50Hz

Potrošnja energije : 50W



Recikliranje – Europska direktiva 2012/19/EU

Ova oznaka ukazuje da se proizvod ne smije odlagati s ostalim kućanskim otpadom. Kako biste spriječili moguće štete za prirodno okruženje ili ljudsko zdravlje od nekontroliranog zbrinjavanja otpada, odgovorno ga reciklirajte kako biste promicali održivu ponovnu upotrebu materijalnih resursa. Za vraćanje vašeg korištenog uređaja molimo vas da koristite postojeće sustave za vraćanje i prikupljanje ili kontaktirajte vašeg prodavača gdje je uređaj kupljen. Oni mogu uzeti ovaj uređaj za ekološki sigurno recikliranje.



Korištene baterije ne smiju se odlagati u kućnom otpadu, budući da mogu sadržavati otrovne elemente i teške metale koji mogu biti štetni po okoliš i ljudsko zdravlje. Vratite prazne baterije u odgovarajuće reciklažno dvorište.

## ERP podaci (HRV)

Dobavljač: BAHAG AG  
Gutenbergstr. 21  
68167 Mannheim  
Germany

izjavljuje da proizvod koji je detaljno opisan u nastavku:

### Potrebni podaci

Podaci kojima se utvrđuje TFN-114512.1 na kojega se podaci odnose [Stupni ventilator]			
Opis	Simbol	Vrijednost	Jedinica
Maksimalni protok ventilatora	F	24.8	m <sup>3</sup> /min
Ulazna snaga ventilatora	P	37.3	W
Servisna vrijednost	SV	0.66	(m <sup>3</sup> /min)/W
Potrošnja snage u mirovanju	P <sub>SB</sub>	0.846	W
Razina snage zvuka ventilatora	L <sub>WA</sub>	54.0	dB(A)
Maksimalna brzina zraka	c	2.59	m/s
Mjerni standard za servisnu vrijednost	IEC 60879:1986+(corr.1992)		
Podaci za kontakt radi detaljnih informacija	BAHAG AG Gutenbergstr. 21 68167 Mannheim Germany		

zadovoljava zahtjeve direktive vijeća:

PROPIS KOMISIJE (EU) br. 206/2012 od 6. ožujka 2012. - dopuna PROPISA KOMISIJE (EU) 2016/2282 kojima se implementira direktiva 2009/125/EZ europskog parlamenta i komisije s obzirom na zahtjeve u pogledu ekodizajna za klima uređaje i ventilatore za povećanje komfora

Informacije za potrošače o načinu ugradnje, upotrebe i održavanja proizvoda, informacije o OEEO, potražite u priručniku s uputama koji ste dobili s pakiranjem.

## HASZNÁLATI ÚTMUTATÓ

Kérjük, mielőtt a készüléket az elektromos hálózathoz csatlakoztatná, alaposan olvassa el az alábbi használati utasítást, a helytelen használatból eredő károk megelőzése érdekében. Kérjük, legyen különös tekintettel a biztonsági előírásokra. Amennyiben harmadik személy rendelkezésére bocsátja a készüléket, a készülékkel együtt a használati utasítást is adja oda a felhasználónak.

**FIGYELMEZTETÉS**– Elektromos készülék használatakor a tűz, áramütés és személyi sérülések veszélyének csökkentése érdekében mindig be kell tartani az alapvető biztonsági óvintézkedéseket.

## BIZTONSÁGI ELŐÍRÁSOK

1. Olvassa el, és őrizze meg ezt a használati útmutatót. Figyelem: a használati útmutatóban lévő képek csak tájékozódás céljára szolgálnak.
2. A készüléket 8 év feletti gyermekek és korlátozott fizikai, szenzoros, vagy szellemi képességekkel rendelkező személyek csak akkor használhatják, ha egy a biztonságért felelős személy elmagyarázta nekik a készülék biztonságos használatát, felügyeli őket és felhívta figyelmüket a készülék használatában rejlő veszélyekre.
3. Jelen termék nem játékszer.
4. A gyermekek nem tisztíthatják és nem ápolhatják a készüléket felügyelet nélkül.
5. Ha a tápkábel megsérült, akkor a veszély megelőzése érdekében azt a gyártónak, a szervizügynökének vagy más szakképzett személynek ki kell cserélnie.
6. Ez a készülék háztartási, és ehhez hasonló használatra készült.

7. A készülék nem megfelelő vagy nem rendeltetésszerű kezelése és üzemeltetése a készülék károsodását és a kezelő sérülését okozhatja.
8. A készülék nem megfelelő vagy nem rendeltetésszerű kezelése és használata esetén a felmerült károkért semmilyen felelősséget nem vállalunk.
9. A készüléket és a dugaszt ne merítse vízbe vagy más folyadékba. Ez elektromos áramütés veszélyével jár! Abban az esetben, ha a készülék mégis vízbe kerülne, azonnal húzza ki a dugaszt az elektromos csatlakozóaljzatból, és a következő használat előtt ellenőriztesse szakemberrel.
10. Ne üzemeltesse a készüléket, amennyiben a tápkábelén vagy a dugazon sérülés jeleit véli felfedezni, vagy ha a készülék a földre esett, vagy egyéb módon sérült. Ebben az esetben vigye a készüléket egy specialistához ellenőrzésre és javításra, ha szükséges.
11. Soha ne húzza ki a készüléket a fali aljzatból a kábelnél fogva, sem pedig vizes kézzel.
12. Ügyeljen arra, hogy a tápkábel ne lógjon le éles peremekről és ne akadjon be semmibe.
13. A készüléket tartsa távol a nedvességtől és védje a fröccsenő folyadékoktól.
14. A készüléket tartsa távol a forró tárgytól (pl. főzőlapoktól) és a nyílt lángtól.
15. A készüléket és kábelét tartsa 8 évnél fiatalabb gyerekek számára nem hozzáférhető helyen.
16. A készüléket sík, záraz és hőálló felületen használja.
17. Használat közben soha ne hagyja a készüléket felügyelet nélkül.
18. Ne tárolja és ne használja a készüléket a szabadban.
19. Tartsa a készüléket száraz, gyerekek számára nem hozzáférhető helyen (lehetőleg a csomagolásában).
20. Ne tegye az ujját sem más tárgyakat a rácsok (ventilátorok védőrácsába), ha a ventilátor forog.

21. Soha ne működtesse a terméket, ha a ventilátor védőburkolat nincsen a helyén, mivel az súlyos személyi sérüléseket okozhat.
22. Használat előtt teljesen össze kell szerelni a készüléket.
23. Figyeljen oda a hosszú hajára! A ventilátor beszippanthatja.
24. Ne irányítsa a légáramot emberekre hosszabb időn át.
25. A rotor védőburkolatát tilos szétszerelni/felnyitni a rotorlapátok tisztításához.

## Alkatrészek leírása

1. Vezérlőpanel és kijelző
2. Levegőkimenet
3. Talapzat
4. Távirányító

## Vezérlőpanel és kijelző

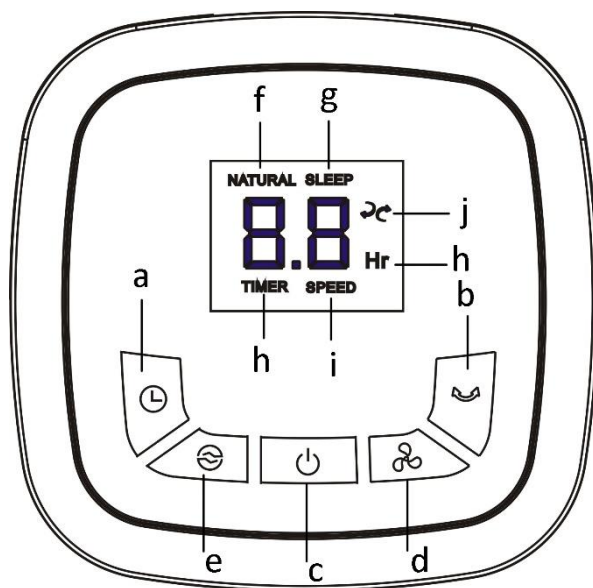

### (1) Vezérlőpanel

- Időzítőgomb
- Swing funkció gomb
- Ki/bekapcsológomb
- Sebességszabályozó gomb
- Üzem módválasztó gomb

### (2) Kijelző

- Természetes üzemmód
- Éjszakai üzemmód
- Időzítés értéke
- Sebességi fokozat visszajelzője
- Swing üzemmód visszajelzője

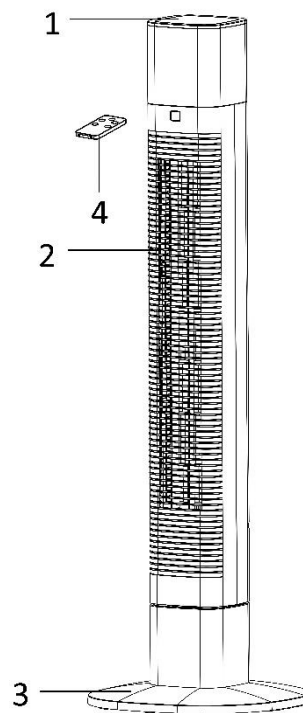

## TÁVIRÁNYÍTÓ

Az egység távirányítóval rendelkezik. Kérjük, egy darab CR2025 akkumulátort használjon a távirányítóhoz. Kérjük, helyezze be az akkumulátort távirányítóba (nézze meg a távirányítón lévő utasítást). Amennyiben hosszabb ideig nem használja, kérjük, vegye ki az akkumulátort a távirányítóból. A távirányító funkciói megegyeznek a vezérlőegységen lévő funkciókkal. A távirányítót a fogantyún lévő kis mélyedésben is tárolhatja.

## ÖSSZESZERELÉS

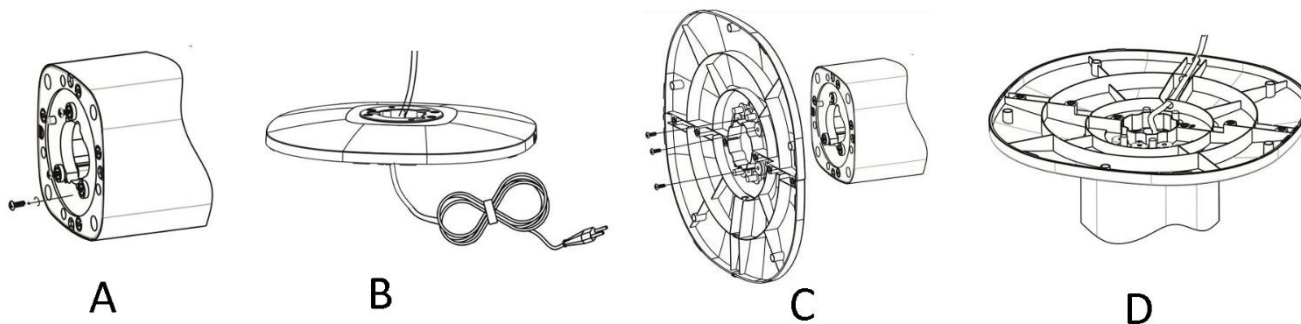

1. Távolítsa el a 3 csavart az oszlop (A) aljából.
2. Húzza ki a tápkábelt az oszlopból, és fűzze át a talapzat közepén. (B)
3. Illessze az oszlopot a talapzatra, majd csavarozza be a 3 csavart a rögzítéshez. (C)
4. Illessze a tápkábelt a talapzaton kialakított vezetőcsatornába. (D)





## ÜZEMELTETÉS

Csatlakoztassa a készüléket egy megfelelő áramforráshoz. Ezt követően a vezérlőpanel segítségével válassza ki a kívánt üzemmódot/funkciókat.

1. ON/OFF (BE/KI): Nyomja meg a „” gombot a készülék bekapcsolásához. A készülék alapértelmezett beállításai a következők: Sebesség: alacsony / Üzemmód: normál / Időzítő: ki / Swing: ki

Nyomja meg ismét a „” gombot a készülék kikapcsolásához. A készülék ekkor készenléti állapotba kerül.

Ha a készenléti állapotban megnyomja az ON/OFF gombot, a készülék megtartja a sebesség és a Swing funkció utolsó beállításait amíg ismét be nem kapcsolják. Ha a készenlét alatt leválasztja a készüléket a hálózati áramforrásról, ezek a beállítások elvesznek.

2. SEBESSÉG: Nyomja meg a „” gombot a sebesség beállításához.  
“1”: alacsony; “2”: közepes; “3”: nagy
3. ÜZEMMÓD: Nyomja meg a „” gombot az üzemmódválasztáshoz (Normál → Természetes → Éjszakai → ... (Ismétlődik).
  - 1) Normál: ebben az üzemmódban a motor a beállított sebességgel forog. A sebességszabályozó gombbal kiválaszthatja a kívánt sebességet (Alacsony/Közepes/Nagy).
  - 2) Természetes: ebben az üzemmódban a kijelzőn a „NATURAL” felirat látható. A készülék a természetes üzemmód beállításai szerint üzemel. A levegő mozgatása ilyenkor finomabb, hogy a lehető legjobban hasonlítson egy természetes szellőre. A sebességszabályozó gombbal kiválaszthatja a szellő kívánt sebességét (Alacsony/Közepes/Nagy).
  - 3) Éjszakai: ebben az üzemmódban a kijelzőn a „SLEEP” felirat látható. A készülék az éjszakai üzemmód beállításai szerint üzemel. A légáram a testhőmérséklettel együtt csökken, hogy alvás közben ne fázzon meg. A sebességszabályozó gombbal kiválaszthatja a kívánt sebességet (Alacsony/Közepes/Nagy).
4. IDŐZÍTŐ: Nyomja meg a „” gombot az üzemidő beállításához (1h → 2h → 3h ... → 8h → KI). Miután a beállított idő lejárt, a ventilátor leáll, a készülék pedig készenléti állapotba kapcsol.
5. SWING: Nyomja meg a „” gombot az oszcilláció ki-/bekapcsolásához.

## TISZTÍTÁS

1. A ventilátor szervizelése előtt és minden használat után kapcsolja ki a készüléket és húzza ki a tápkábelt a fali aljzatból.
2. **Soha ne merítse vízbe a készüléket (rövidzárlat veszélye).** A tisztításhoz csak törölje át a készüléket egy nedves ruhával, és utána alaposan szárítsa meg. Először mindig húzza ki a tápkábelt.
3. Ügyeljen arra, hogy ne halmozódjon fel túl sok por a levegőbeszívó és –kifúvó nyílásokban, egy kefe vagy porszívó segítségével időnként tisztítsa meg ezeket a helyeket.

## MŰSZAKI ADATOK

Működési feszültség: 220-240V ~ 50Hz

Energiafogyasztás: 50W





#### Újrahasznosítás – 2012/19/EU európai parlamenti és tanácsi irányelv

Ez a jelzés azt jelenti, hogy az EU területén belül ezt a terméket nem szabad a többi háztartási hulladékkal együtt kidobni. A szabálytalan hulladékkezelésnek a környezetre és az emberek egészségére esetlegesen gyakorolt káros hatások megelőzése, valamint az anyagi erőforrások fenntartható újrafelhasználása érdekében az előírt módon hasznosítsa újra a terméket. A használt készülék visszajuttatására használja a gyűjtő- és visszavételi hálózatot, vagy vegye fel a kapcsolatot a kiskereskedővel, akitől a terméket vásárolta. Gondoskodnak a termék biztonságos újrahasznosításáról.



A használt elemeket tilos a háztartási hulladékba dobni, mivel azok mérgező elemeket és nehézfémeket tartalmazhatnak, amelyek károsíthatják az emberek egészségét és a környezetet. A lemerült elemeket vigye vissza egy arra szolgáló újrahasznosító létesítménybe.

# ERP információ (HUN)

Értékesítő: BAHAG AG  
Gutenbergstr. 21  
68167 Mannheim  
Germany

Kijelentjük, hogy a lent részletezett termék:

## Szükséges információk

<b>Információk a TFN-114512.1 azonosításához, amelyre az információk vonatkoznak</b> <b>[Toronyventilátor]</b>			
<b>Leírás</b>	<b>Szimbólum</b>	<b>Érték</b>	<b>Egység</b>
Maximális áramlási tényező	F	24.8	m <sup>3</sup> /min
Ventilátor névleges teljesítménye	P	37.3	W
Szerviz érték	SV	0.66	(m <sup>3</sup> /min)/W
Energiafogyasztás készenléti üzemmódban	P <sub>SB</sub>	0.846	W
Ventilátor hangteljesítményszint	L <sub>WA</sub>	54.0	dB(A)
Maximális levegő sebesség	c	2.59	méter/mp
Szerviz érték mérési standardja	IEC 60879:1986+(corr.1992)		
Kapcsolati adatok további kérdések esetén	BAHAG AG Gutenbergstr. 21 68167 Mannheim Germany		

Megfelel a tanácsi irányelv követelményeinek:

A BIZOTTSÁG (EU) 206/2012 sz. 2012. március 6-i RENDELETE és a BIZOTTSÁG (EU) 2016/2282 RENDELETÉNEK javítása és az Európai Parlament és a Tanács 2009/125/EK kondicionálók és komfort ventilátorok környezetbarát tervezésére vonatkozó követelményeiről szóló 2009/125/EU rendelete

A vásárlóknak szóló, a termék telepítésére, használatára és karbantartására vonatkozó információkkal és WEEE információkkal kapcsolatban kérjük, nézze meg a csomagolásban mellékelt használati utasítást.

## **GEBRUIKSAANWIJZING**

Lees deze gebruiksaanwijzing zorgvuldig voor u het apparaat met de stroomtoevoer verbindt om schade ten gevolge van foutief gebruik te vermijden. Heb bijzondere aandacht voor de veiligheidsinformatie. Als u het apparaat aan derden doorgeeft, geef dan ook deze gebruiksaanwijzing door.

**WAARSCHUWING** – wanneer u elektrische apparaten gebruikt, dient u altijd de standaard veiligheidsvoorzorgen in acht te nemen om het gevaar voor brand, elektrische schok en letsels te vermijden.

## **VEILIGHEIDSINFORMATIE**

1. Lees en bewaar deze gebruiksaanwijzing. Opgelet: de afbeeldingen in de gebruiksaanwijzing zijn louter indicatief.
2. Dit toestel mag gebruikt worden door kinderen vanaf de leeftijd van 8 jaar en door personen met verminderde fysieke, zintuiglijke of mentale capaciteiten of met gebrek aan ervaring of kennis, indien zij onder het toezicht staan of gebruiksinstructies voor het veilig gebruik van dit toestel gekregen hebben en de mogelijke gevaren begrijpen.
3. Kinderen mogen niet met dit toestel spelen.
4. Kinderen die niet onder toezicht staan, mogen dit apparaat niet reinigen of onderhouden.
5. Als het stroomsnoer beschadigd is, dan moet het vervangen worden door de fabrikant, diens dealer of een gekwalificeerde technicus om risico's te voorkomen.
6. Dit apparaat is bestemd voor huishoudelijk gebruik en gelijksoortige toepassingen.
7. Foute bediening en ongepaste behandeling kunnen het toestel beschadigen en verwondingen toebrengen aan de gebruiker.
8. Als het toestel fout bediend of ongepast behandeld wordt, kan de producent niet aansprakelijk gesteld worden voor schade die zich kan voordoen.

9. Dompel het toestel of de stekker niet onder in water of andere vloeistoffen. Elektrische schokken zijn levensgevaarlijk! Als het toestel of de stekker in water ondergedompeld is, neem onmiddellijk de stekker uit het stopcontact en laat het toestel controleren door een expert, alvorens het opnieuw te gebruiken.
10. Gebruik het toestel niet als het voedings snoer of de stekker tekenen van schade vertonen, of als het toestel gevallen is of als het op een andere manier beschadigd is. In dergelijke gevallen dient het toestel naar een specialist gebracht te worden voor controle, en indien nodig, herstellingen.
11. Raak de stekker niet aan met natte handen en haal hem niet uit het stopcontact door aan het voedings snoer te trekken.
12. Laat het voedings snoer niet hangen over scherpe randen en zorg ervoor dat het nergens tussen geklemd raakt.
13. Hou het toestel uit de buurt van vochtigheid en bescherm het tegen waterdruppels.
14. Hou het toestel uit de buurt van hete voorwerpen (bijv. kookplaten) en open vlammen.
15. Houd het apparaat en snoer buiten bereik van kinderen jonger dan 8 jaar.
16. Gebruik dit toestel op een vlak, droog en warmtebestendig oppervlak.
17. Laat het toestel niet achter zonder toezicht, als het in gebruik is.
18. Berg het toestel niet op in open lucht en gebruik het niet buitenshuis.
19. Bewaar het toestel op een droge plaats, ontoegankelijk voor kinderen (in zijn verpakking).
20. Steek uw vingers of andere voorwerpen niet door de beschermingsroosters van de ventilator als de ventilator aan het werken is.
21. Neem het product nooit zonder correct gemonteerde beschermende roosters in gebruik, aangezien dit ernstig persoonlijk letsel tot gevolg kan hebben.

22. Het apparaat moet volledig gemonteerd worden voordat u het gebruikt.
23. Wees voorzichtig met lang haar! Het kan in de ventilator draaien door de luchtturbulentie.
24. Richt de luchtstroom niet te lang naar personen.
25. De rotorbeschermer mag niet uit elkaar worden gehaald/geopend om de rotorbladen te reinigen.

## BESCHRIJVING VAN DE ONDERDELEN

1. Bedieningspaneel en display-paneel
2. Luchtuitlaat
3. Voetstuk
4. Afstandsbediening

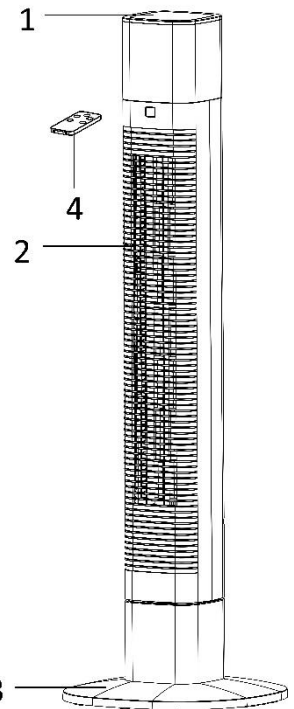

## BEDIENINGSPANEEL EN DISPLAY-PANEEL

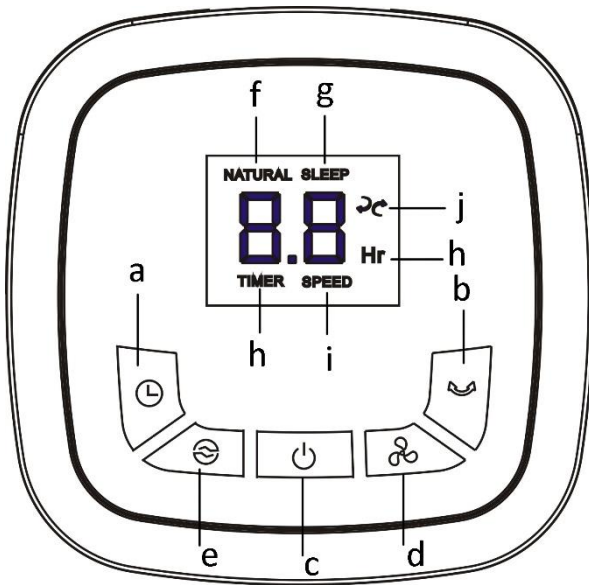

### (1) Bedieningspaneel

- Timerknop
- Functieknop voor het heen- en weer bewegen
- Aan/uit-knop
- Snelheid-knop
- Modus-knop

### (2) Display-paneel

- Natuurlijke modus
- Slaapmodus
- Timer-indicator
- Snelheidsindicator
- Indicator voor het heen- en weer bewegen

## AFSTANDSBEDIENING

Dit apparaat is voorzien van een afstandsbediening. De afstandsbediening werkt op één CR2025. Installeer de batterij op een juiste manier in de afstandsbediening (zie de aanwijzing op de achterkant van de afstandsbediening). Als de afstandsbediening gedurende een lange periode niet wordt gebruikt, haal de batterij uit. De functies van de knoppen op de afstandsbediening zijn dezelfde als deze van de knoppen op het bedieningspaneel. U kunt de afstandsbediening tevens in de kleine gleuf van de handgreep opbergen.



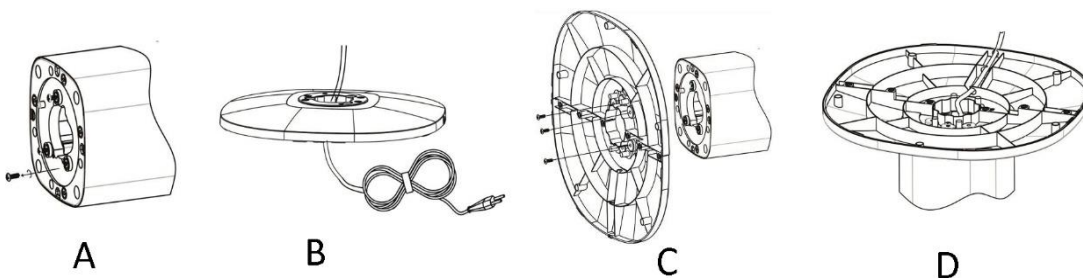



## MONTAGE



1. Draai 3 schroeven uit de plaat (A).
2. Haal het snoer uit de draaiplaat en stop het vervolgens door het gat in het midden van het voetstuk. (B)
3. Breng de voet in één lijn met de plaat en draai de 3 schroeven weer erin en vast. (C)
4. Druk de stroomkabel door de doorvoering. (D)

## WERKING

Steek de stekker in een gepast stopcontact. Kies vervolgens uw gewenste functies met behulp van het bedieningspaneel of de afstandsbediening.

1. AAN/UIT: Druk op “” om het apparaat in te schakelen. Het apparaat werkt op de volgende instellingen:  
Snelheid: laag / Modus: normaal / Timer: uit / Oscillatie: uit  
  
Druk opnieuw op “” om het apparaat uit te schakelen. Het apparaat bevindt zich in de standby-modus.  
Wanneer het apparaat in stand-by staat en u het opnieuw inschakelt, hervat het apparaat de werking op de laatst ingestelde snelheid en oscillatiefunctie. Als u echter de stekker uit het stopcontact trekt, gaan de laatste instellingen verloren.
2. SNELHEID: Druk op “” om de snelheid aan te passen.  
“1”: zwakke wind; “2”: Medium wind; “3”: sterke wind
3. MODUS: Druk op “” om tussen de modusfuncties te schakelen: Normaal → Natuurlijk → Slapen → ...  
(Wordt herhaald).
  - 1) Normaal: in deze modus werkt de motor met de vooraf ingestelde snelheid. U kunt op de snelheid-knop drukken om te kiezen tussen de snelheden laag/normaal/hoog.
  - 2) Natuurlijk: in deze modus is de display van “NATUURLIJK” aan. Het apparaat werkt volgens het natuurlijke modus-programma. Genereert zachtere en prettigere luchtstroom. Het voelt zich aan als een natuurlijk briesje. U kunt op de snelheidsknop drukken om te kiezen uit laag/normaal/hoog natuurlijke wind.
  - 3) Slaap: in deze modus is de display van “SLAAP” aan. Het apparaat werkt volgens het slaapmodus-programma. De luchtsnelheid neemt af bij de afnemende lichaamstemperatuur als u in slaap valt, wat voorkomt dat u verkouden raakt. U kunt op de snelheidsknop drukken om te kiezen uit laag/normaal/hoog slaap-wind.
4. TIMER: Druk op “” om uw gewenste werkingstijd in te stellen: 1u →2u →3u ... →8u →uit. Eenmaal de ingestelde tijd is verstreken, wordt de ventilator uitgeschakeld en gaat het in stand-by.
5. OSCILLATIE: Druk op “” om de oscillatiefunctie in of uit te schakelen.

## REINIGEN

1. Voor u onderhoudswerken aan de ventilator uitvoert en na elk gebruik, schakelt u het apparaat uit en trekt u het stroomsnoer uit de contactdoos.
2. **Dompel het apparaat nooit in water onder (gevaar voor kortsluiting).** Om het apparaat te reinigen, veegt u het met een vochtige doek af en laat u het zorgvuldig drogen. Trek altijd eerst het stroomsnoer uit de contactdoos.
3. Zorg ervoor dat er zich geen overmatig stof in het luchtin- en uitlaatrooster ophoopt en reinig dit regelmatig met behulp van een droge borstel of stofzuiger.

## TECHNISCHE GEGEVENS

Bedrijfsspanning: 220-240V ~ 50Hz

Stroomverbruik: 50W



Recycling – Europese Richtlijn 2012/19/EU

Deze markering betekent dat dit product niet samen met ander huishoudelijk afval mag worden afgedankt. Om mogelijke schade aan het milieu of de volksgezondheid door het ongecontroleerd dumpen van afval te voorkomen, dient u het op een verantwoorde manier te recyclen om het duurzaam hergebruik van grondstoffen te stimuleren. Om uw gebruikt apparaat af te voeren, brengt u het naar een verzamelpunt of neemt u contact op met de handelaar waar het product werd aangekocht. Zij

kunnen dit product op een milieuvriendelijke manier recyclen.



Gebruikte batterijen mogen niet met het huishoudelijk afval worden weggegooid aangezien ze giftige stoffen en zware metalen bevatten die schadelijk zijn voor het milieu en de gezondheid. Breng lege batterijen naar een geschikte recyclingfaciliteit terug.



# ERP-informatie (NLD)

Leverancier: BAHAG AG  
Gutenbergstr. 21  
68167 Mannheim  
Germany

Verklaart dat onderstaand vermeld product:

## Informatie-eisen

Informatie voor het identificeren van de TFN-114512.1 waarop de informatie betrekking heeft [Torenventilator]			
Beschrijving	Symbool	Waarde	Eenheid
Maximale stroomsnelheid van ventilator	F	24.8	m <sup>3</sup> /min
Ingangsvermogen ventilator	P	37.3	W
Servicewaarde	SV	0.66	(m <sup>3</sup> /min)/W
Stroomverbruik in stand-by	P <sub>SB</sub>	0.846	W
Geluidsvermogeniveau van ventilator	L <sub>WA</sub>	54.0	dB(A)
Maximale lichtsnelheid	c	2.59	meter/sec
Meetstandaard voor servicewaarde	IEC 60879:1986+(corr.1992)		
Contactgegevens voor meer informatie	BAHAG AG Gutenbergstr. 21 68167 Mannheim Germany		

Voldoet aan de eisen van de Richtlijnen van de raad:

VERORDENING (EU) Nr. 206/2012 VAN DE COMMISSIE van 6 maart 2012 en VERORDENING TOT WIJZIGING (EU) 2016/2282 VAN DE COMMISSIE ter uitvoering van Richtlijn 2009/125/EU van het Europees Parlement en de Raad betreffende de eisen inzake het ecologisch ontwerp voor airconditioners en ventilatoren

Voor informatie voor de consument over de installatie, de werking en het onderhoud van het product en de AEEA-informatie, raadpleeg de gebruiksaanwijzing die zich in de verpakking bevindt.

## NAVODILA ZA UPORABO

Preden napravo priključite na napetost vas prosimo, da pazljivo preberete navodila za uporabo, da se izognete poškodbam zaradi nepravilne uporabe. Prosimo, bodite še posebej pozorni na varnostne informacije. Če napravo oddate tretji osebi, priložite še ta navodila za uporabo.

**OPOZORILO**– Pri uporabi električnih orodij morate vedno upoštevati osnovna varnostna opozorila, saj le tako lahko zmanjšate nevarnost požara, električnega udara ali telesnih poškodb.

## VARNOSTNE INFORMACIJE

1. Preberite in shranite ta navodila. Pozor: slike v navodilih za uporabo so simbolične.
2. Otroci, starejši od osmih let, in osebe z omejenimi telesnimi, zaznavnimi ali duševnimi sposobnostmi ali brez potrebnih izkušenj in/ali znanja lahko uporabljajo to napravo, če so pod nadzorom osebe, ki je odgovorna za njihovo varnost, ali jim je ta oseba dala napotke za varno uporabo naprave ter so bili opozorjeni na nevarnosti.
3. Ta naprava ni igrača.
4. Če je kabel poškodovan, ga mora zamenjati proizvajalec, njegov pooblaščen serviser ali usposobljen tehnik, da se preprečijo nevarnosti.
5. Če je napajalni kabel poškodovan ga mora zamenjati izdelovalec, pooblaščen servis ali usposobljene osebe, saj boste tako preprečili nevarnost poškodb.
6. Naprava je namenjena za uporabo v gospodinjstvih in podobnih okoljih.
7. Nepravilna uporaba in neprimerno ravnanje lahko vodita do poškodb naprave ter uporabnika.
8. V primeru neprimerne uporabe in nepravilnega ravnanja ni mogoče sprejeti odgovornosti za poškodbe, do katerih pride.

9. Enote ali omrežnega vtiča ne potaplajte v vodo ali v ostale tekočine. Zaradi električnega udara je lahko vaše življenje ogroženo! Če do udara vseeno pride, takoj izvlecite omrežni vtič, enoto pa naj pred ponovno uporabo pregleda strokovnjak.
10. Naprave ne uporabljajte, če sta omrežni vtič ali kabel poškodovana, če je naprava padla na tla ali je kakorkoli drugače poškodovana. V takšnih primerih odnesite napravo v pregled in popravilo strokovnjaku.
11. Vtiča nikoli ne odstranite iz vtičnice z mokrimi rokami in tako, da ga povlečete za kabel.
12. Napajalni kabel ne sme viseti preko ostrih robov in ne sme biti ujet.
13. Napravo shranjujte proč od mokrote in jo zaščitite pred pljuski tekočine.
14. Napravohranite proč od vročih predmetov (npr. vročih plošč) in odprtega ognja.
15. Napravo in kabel hranite izven dosega otrok, mlajših od 8 let.
16. Napravo postavite na ravno in suho površino, ki je odporna na vročino.
17. Napravemed uporabo nikoli ne pustite brez nadzora.
18. Naprave ne shranjujte in ne uporabljajte na odprtem.
19. Napravo shranite na suhem mestu, nedosegljivo otrokom (v embalaži).
20. Skozi zaščitno mrežo ventilatorja ne vtikajte prstov in ostalih predmetov, ko je ventilator vključen.
21. Izdelka nikoli ne uporabljajte, če rešetki nista nameščeni, saj bi lahko prišlo do poškodb.
22. Pred uporabo je treba napravo v celoti sestaviti.
23. Bodite previdni z dolgimi lasmi! Zaradi turbulence se lahko ujamejo v ventilator.
24. Tok zraka naj ne bo dolgo časa usmerjen v ljudi.
25. Ne razstavlajte/odpirajte zaščite rotorja za čiščenje rezil rotorja.

## OPIS DELOV

1. Nadzorna in zaslonska plošča
2. Odprtina za izhod zraka
3. Podnožje
4. Daljinski upravljalnik

## NADZORNA IN ZASLONSKA PLOŠČA

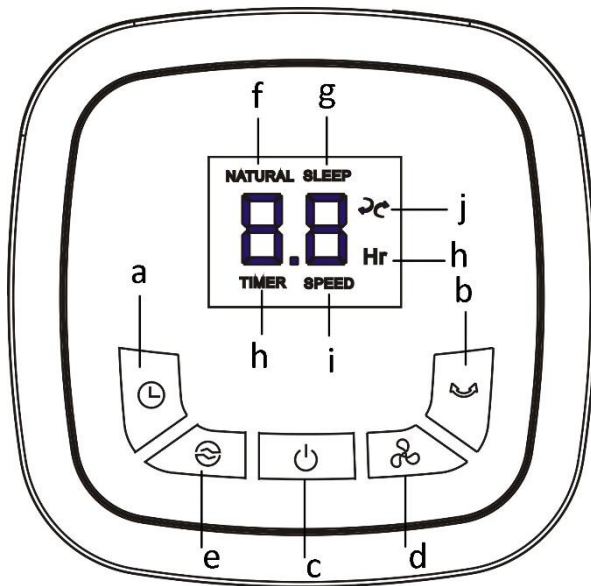

- (1) Nadzorna plošča
  - a. Gumb časovnika
  - b. Gumb za funkcijo nihanja
  - c. Gumb za vklop/izklop
  - d. Gumb za hitrost
  - e. Gumb za način
- (2) Zaslonska plošča
  - f. Naravni način
  - g. Način spanja
  - h. Indikator časovnika
  - i. Indikator hitrosti
  - j. Indikator nihanja

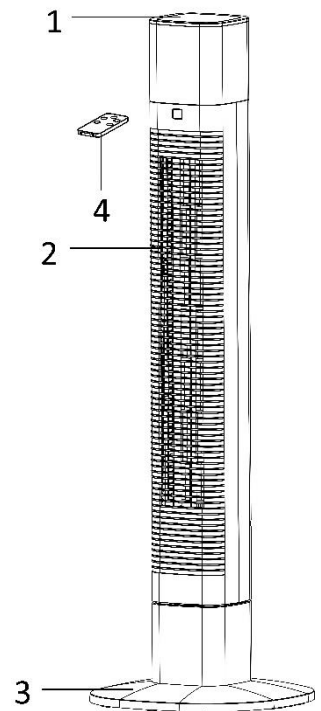

## DALJINSKI UPRAVLJALNIK

Ta enota ima priložen daljinski upravljalnik. Za ta daljinski upravljalnik uporabite eno baterijo CR2025. Baterijo trdno vstavite v daljinski upravljalnik (glejte navodila na hrbtni strani daljinskega upravljalnika). Če daljinskega upravljalnika dalj časa ne uporabljate, baterije vzemite ven. Funkcije daljinskega upravljalnika so enake funkcijam gumbov na nadzorni plošči. Daljinski upravljalnik lahko shranite v odprtino na ročaju.

## SESTAVLJANJE

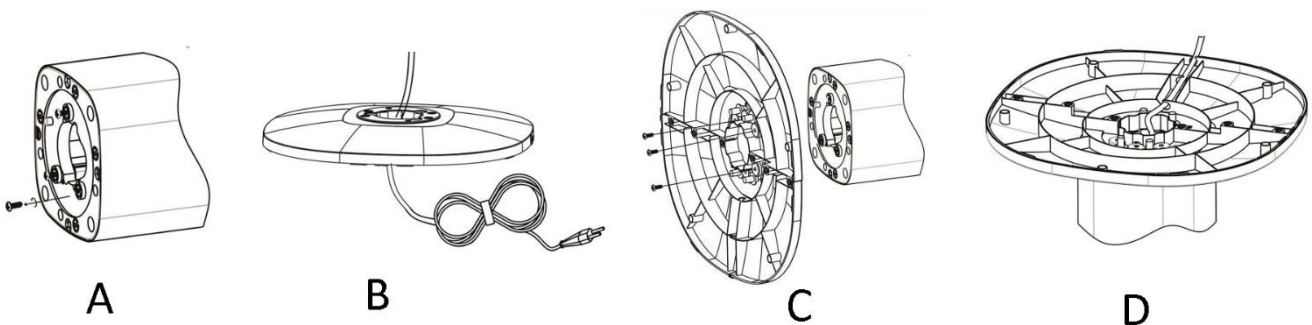



1. Iz plošče odvijte tri vijake (A).
2. Napajalni kabel izvlecite iz plošče in ga potisnite skozi središčno odprtino podnožja (B).
3. Podnožje poravnajte s ploščo ter ponovno privijte tri vijake (C).
4. Napajalni kabel potisnite v odprtino za shranjevanje kabla (D).

## DELOVANJE





Napravo priključite v ustrezen vir napajanja. Nato pritisnite gumb na nadzorni plošči ali daljinskem upravljalniku,

da izberete zelene funkcije.

1. **Vklop/izklop:** Za vklop naprave pritisnite gumb »«. Delovala bo z naslednjimi predhodnimi nastavitvami: hitrost: nizka; način: normalen; časovnik: izklopljen; nihanje: izklopljeno.

Za izklop naprave ponovno pritisnite gumb »«. Naprava bo v stanju pripravljenosti.

V načinu pripravljenosti pritisnite gumb za vklop/izklop in enota bo ob ponovnem vklopu ohranila nastavitve hitrosti in funkcijo nihanja iz predhodnih nastavitvev, če pa napravo odklopite iz električnega omrežja, bodo vse predhodne nastavitve izgubljene.

2. **HITROST:** Za nastavitve hitrosti pritisnite gumb »«. »1«: nizka hitrost, »2«: srednja hitrost, »3«: visoka hitrost
3. **NAČIN:** Pritisnite gumb »« za izbiro načina: Normalno → Naravno → Spanje → ... (ponavljajoče).
  - 1) Normalno: v tem načinu motor deluje pri predhodno nastavljeni hitrosti. S pritiskom na gumb za hitrost lahko izberete med nizko, srednjo in visoko hitrostjo.
  - 2) Naravno: v tem načinu je na zaslonu prikazan napis »NATURAL«. Naprava deluje v skladu s programom naravnega načina. Pri tem ustvarja mehkejši in bolj prijeten pretok zraka, ki ga čutite kot veter v naravi. S pritiskom na gumb za hitrost lahko izberete med nizko, srednjo in visoko hitrostjo naravnega pretoka zraka.
  - 3) Spanje: v tem načinu je na zaslonu prikazan napis »SLEEP«. Naprava deluje v skladu s programom načina spanja. Pretok zraka bo slabel skupaj z nižanjem telesne temperature, ko zaspate, kar vas bo zaščitilo pred prehladom. S pritiskom na gumb za hitrost lahko izberete med nizko, srednjo in visoko hitrostjo pretoka zraka med spanjem.
4. **ČASOVNIK:** Pritisnite gumb »«, da nastavite zeleni čas delovanja od 1 h → 2 h → 3 h ... → 8 h → izklop. Ko nastavljeni čas poteče, se ventilator izklopi in preide v stanje pripravljenosti.
5. **NIHANJE:** Pritisnite gumb »« za vklop ali izklop funkcije nihanja.

## ČIŠČENJE

1. Preden se lotite servisiranja ventilatorja in po vsaki uporabi napravo izključite in jo izklopite iz napajanja (kabel povlecite iz vtičnice).
2. **Naprave nikoli ne potaplajte v vodo (nevarnost kratkega stika).** Če želite napravo očistiti, jo le obrišite z vlažno krpo in jo previdno osušite. Vedno najprej izvlecite vtič.
3. Pazite, da se na odprtinah za dovod zraka in na izhodni mreži ne nabere preveč prahu, in občasno očistite s suho krtačo ali sesalnikom.

## TEHNIČNI PODATKI

Delovna napetost: 220-240V ~ 50Hz

Poraba energije: 50W



Recikliranje – Evropska direktiva 2012/19/EU

Ta simbol označuje, da tega izdelka ni dovoljeno odložiti med druge gospodinjske odpadke. Da bi preprečili negativne vplive na zdravje ljudi in okolje, odpadke reciklirajte, saj tako pospešujete ponovno uporabo materialnih virov. Rabljeno napravo odvrzite v skladu s postopki za vračanje in zbiranje ali pa stopite v stik s trgovcem, pri katerem ste izdelek kupili. Oni ta izdelek lahko pošljejo v okolju prijazno reciklažo.



Uporabljenih baterij ne smete zavręči kot gospodinjski odpadek, saj lahko vsebujejo strupene snovi in teške kovine, ki so lahko škodljive za okolje in zdravje ljudi. Izpraznjene baterije oddajte na ustrezno zbirno mesto.

# Podatki ERP (SVN)

Dobavitelj: BAHAG AG  
Gutenbergstr. 21  
68167 Mannheim  
Germany

Izjavljamo, da spodaj opisani izdelek:

## Potrebni podatki

<b>Podatki za identifikacijo TFN-114512.1, na kar se nanašajo ti podatki</b> <b>[Ventilator v stolpastem ohišju]</b>			
<b>Opis</b>	<b>Simbol</b>	<b>Vrednost</b>	<b>Enota</b>
Maksimalna stopnja pretoka ventilatorja	F	24.8	m <sup>3</sup> /min
Moč ventilatorja	P	37.3	W
Storitvena vrednost	SV	0.66	(m <sup>3</sup> /min)/W
Poraba energije v mirovanju	P <sub>SB</sub>	0.846	W
Raven zvočne moč ventilatorja	L <sub>WA</sub>	54.0	dB(A)
Maksimalna hitrost zraka	c	2.59	metrov/sekundo
Standard meritve za storitveno vrednost	IEC 60879:1986+(corr.1992)		
Kontaktne podatke za več informacij	BAHAG AG Gutenbergstr. 21 68167 Mannheim Germany		

izpolnjuje zahteve Direktive Sveta:

UREDBA KOMISIJE (EU) št. 206/2012 z dne 6. marca 2012 in spremenjena UREDBA KOMISIJE (EU) 2016/2282 o izvajanju Direktive 2009/125/ES Evropskega parlamenta in Sveta glede zahtev za okoljsko primerno zasnovano klimatskih naprav in komfortnih ventilatorjev

Informacije za kupce glede namestitve, uporabe in vzdrževanja izdelka ter podatke o odpadni električni in elektronski opremi najdete v priročniku z navodili, ki je priložen v pakiranju.