



Camargue®

Montage- und Betriebsanleitung Batteriebox mit Bewegungsmelder CE 12V, Art.-Nr. 7004512

Bitte lesen Sie diese Anleitung zu Ihrer eigenen Sicherheit aufmerksam durch.
Für Schäden an bereits montierten Produkten oder aufgrund einer unsachgemäßen Behandlung wird keine Haftung übernommen

Diese Anleitung beinhaltet wichtige Informationen für die Batteriebox.
Heben Sie diese Anleitung aus diesem Grund bitte auf.

Das Anschließen des Leuchte und eine Reparatur darf nur durch eine Elektrofachkraft erfolgen.
Kurzschlußgefahr! Beachten Sie die örtlichen Vorschriften. Gerät darf nur in geschlossenen Räumen verwendet werden. Bei der Verlegung das Kabel nicht mit blanken Metallteilen (Klammern, Nägeln o.ä.) anheften.

Defekte Teile nur durch Originalzubehör ersetzen.

Die PIR Power Box schaltet durch den Bewegungsmelder 12V Lichtquellen automatisch an. Die Power Box schaltet nach 30 Sekunden das Licht wieder aus. Ein erneutes Einschalten erfolgt durch Bewegung.

Montage

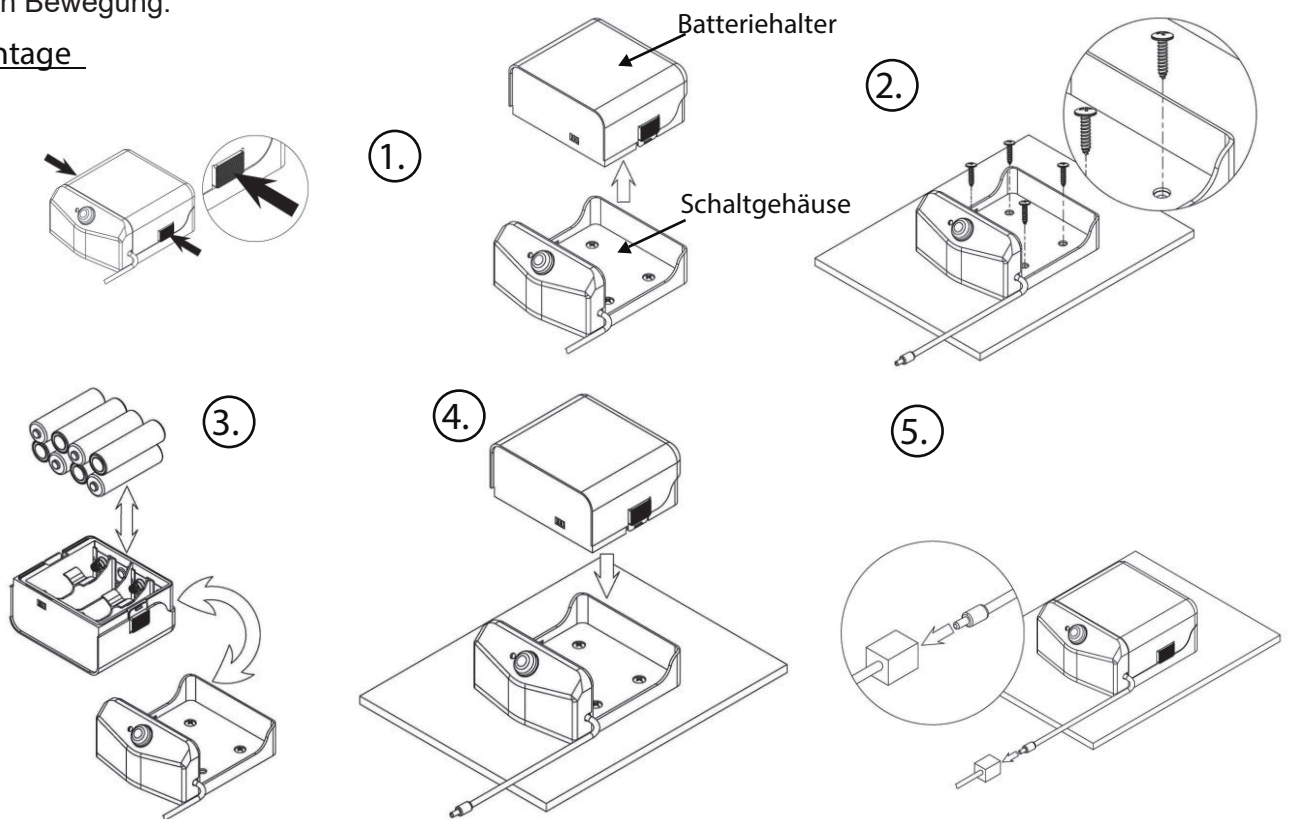

- 1.) Beide Haltekrallen nach innen drücken und Batteriehalter nach oben abheben.
- 2.) Schaltgehäuse mit beiliegenden Schrauben befestigen.
- 3.) Batterien (AA/1,5V) in den Batteriehalter einlegen.

Achtung! Batterien sind im Lieferumfang nicht enthalten. Die obere Reihe entgegengesetzt einbauen.
+/- Kennzeichnung für das richtige Einlegen der Batterien beachten.

- 4.) Batteriehalter in das Schaltgehäuse einstecken bis ein Einrasten erfolgt.
- 5.) LED Band oder Leuchte mit der 12V Leitung verbinden.

Achtung: Bitte alle 6 Monate die Batterie prüfen.

Achtung: Batteriebox kann auch mit einem Steckernetzteil 12V/DC nach EN 61558/VDE 0570 (nicht im Lieferumfang enthalten) betrieben werden. Um einen Kurzschluss zu vermeiden müssen die Batterien aus der Box entfernt werden. Die Batteriebox ist nicht für den Betrieb mit Akkus vorgesehen und nicht zum Aufladen von Akkus geeignet.

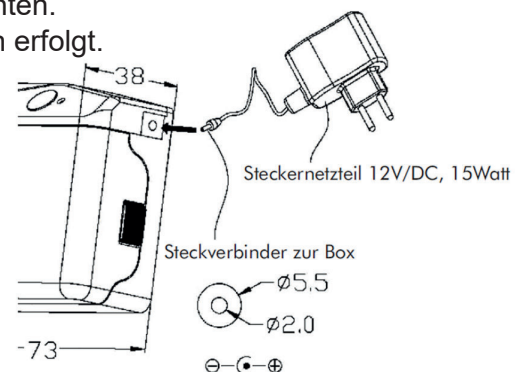

Reinigung:

Batteriebox nur mit einem trockenem Tuch abreiben.

Lanzet® Badmöbel GmbH
Ostbahnstraße 118 • D-91217 Hersbruck
Tel.: 09151/908499-0
info@lanzet.de www.lanzet.de