

CE

ES

# OMEGA

**MOTOSIERRAS**

**MUGELLO 2525-4140-4645-5045**



**MANUAL DE INSTRUCCIONES**



# EXPLICACIÓN DE LOS SÍMBOLOS Y ADVERTENCIAS



Antes de utilizar esta máquina, leer el manual del usuario.



Llevar casco, gafas y auriculares de protección.



Sujete siempre la motosierra con ambas manos.



Advertencia!: Peligro de sacudida (rebote).



Lea, comprenda y siga todas las advertencias.

## ÍNDICE

1. PARA UN MANEJO SEGURO.....	3
2. EXPLICACIÓN DE LOS SÍMBOLOS IMPRESOS EN LA MÁQUINA.....	6
3. INSTALACIÓN DE LA BARRA Y DE LA CADENA.....	7
4. COMBUSTIBLE Y ACEITE DE LA CADENA.....	8
5. OPERACIÓN DEL MOTOR.....	10
6. USO DE LA MOTOSIERRA.....	13
7. MANTENIMIENTO.....	16
8. MANTENIMIENTO DE LA CADENA Y DE LA ESPADA (BARRA GUÍA).....	17
9. GUÍA PARA LA LOCALIZACIÓN DE AVERÍAS.....	19
10. ESPECIFICACIONES TÉCNICAS.....	20
11. DECLARACIÓN DE CONFORMIDAD.....	21
12. GARANTÍA Y SERVICIO.....	22

# 1. PARA UN MANEJO SEGURO



**1.** Nunca opere la motosierra cuando esté fatigado, enfermo o irritado. Tampoco cuando esté bajo la influencia de medicamentos que pueden causar somnolencia, ni cuando esté bajo el efecto de alcohol o sustancias estupefacientes.



**2.** Utilice calzado seguro, ropa ajustada y elementos de protección para los ojos, oídos y cabeza.



**3.** Manipule el combustible con sumo cuidado. Seque inmediatamente todo resto de combustible derramado. Aleje la motosierra como mínimo 3m del lugar de carga de combustible. Elimine toda fuente de chispas o llamas (por ejemplo: cigarrillos encendidos, llamas vivas o trabajos en los que se puedan producir chispas) en áreas en que deba cargarse, mezclarse o almacenarse combustible. No fume mientras maneja la motosierra o manipula el combustible.



**4.** No permita que otras personas estén cerca de la motosierra al arrancar el motor o al utilizarla. Evite que haya personas o animales en el área de trabajo. Asegúrese de que niños, animales domésticos y otras personas estén a una distancia mínima de 10m antes de arrancar el motor o de utilizar la motosierra.



**5.** Nunca comience a cortar antes de tener un área de trabajo despejada, un buen apoyo para los pies y un camino de escape seguro para evitar un árbol o rama al caer.



**6.** Sostenga la motosierra firmemente con ambas manos mientras el motor está en funcionamiento. El pulgar y los dedos de ambas manos deben sostener con firmeza las empuñaduras de la máquina.



**7.** Mantenga alejadas todas las partes del cuerpo de la cadena de la motosierra mientras el motor está en funcionamiento.



**8.** Antes de arrancar el motor, asegúrese de que la cadena de la motosierra no está en contacto con ningún objeto.

**9.** Transporte la motosierra sólo mientras el motor está apagado, orientando la espada y la cadena de la motosierra hacia atrás y manteniendo el silenciador alejado del cuerpo.

**10.** Antes de cada uso, examine cuidadosamente la cadena de la motosierra buscando partes desgastadas, flojas o dañadas. Nunca utilice la motosierra si la cadena está dañada, mal ajustada o no está completa y firmemente montada con seguridad. Verifique que la cadena deja de moverse al soltar el gatillo del mando del acelerador.



**11.** Todos los servicios de la motosierra, excepto los indicados en la lista del "Manual del propietario" deben ser efectuados por personal competente del Servicio Técnico: si se utilizan herramientas incorrectas para desmontar el volante o el embrague, pueden producirse daños estructurales importantes que llevarían a su desintegración.

12. Asegúrese apagar el motor antes de bajar la motosierra.

13. Trabaje con mucho cuidado al cortar arbustos o árboles jóvenes. Su corteza tierna podría quedar incrustada en la cadena y proyectarse hacia el operador o bien producir un "tirón" que puede hacer que éste pierda el equilibrio.



14. Al cortar una rama que está bajo tensión, esté preparado para saltar hacia atrás y evitar ser golpeado cuando se libera la tensión de las fibras de madera.



15. No corte cuando hace mal tiempo, con escasa visibilidad o con temperaturas demasiado altas o demasiado bajas. Asegúrese de que no hay ramas secas que puedan caer.

16. Mantenga las empuñaduras secas, limpias y libres de combustible.



17. Utilice la motosierra sólo en lugares con ventilación adecuada. Nunca arranque el motor en un lugar cerrado o en el interior de un edificio. Los gases del escape contienen monóxido de carbono que es un compuesto muy peligroso.

18. Nunca intente talar un árbol utilizando una motosierra si no posee el entrenamiento adecuado para este tipo de trabajo.

19. Protéjase adecuadamente contra el "contragolpe" de la máquina. El "contragolpe" es un movimiento hacia arriba que se produce cuando el extremo de la espada hace contacto con un objeto. Esto puede hacer que se pierda el control de la motosierra y se produzca una situación altamente peligrosa.



20. Al transportar o almacenar la motosierra asegúrese de que el protector de la espada se encuentra correctamente instalado y bien sujeto.



**PRECAUCIONES CONTRA EL "CONTRAGOLPE" PARA USUARIOS DE MOTOSIERRAS.**



**ADVERTENCIA**

El "contragolpe" puede producirse si la espada toca un objeto o cuando la madera se cierra y hace que la motosierra quede bloqueada dentro del corte. El contacto de la punta en algunos casos puede causar una reacción en sentido inverso sumamente rápida moviendo la espada hacia arriba y hacia el operador. Si la cadena de la motosierra queda bloqueada en una posición del borde superior de la espada, ésta puede ser empujada hacia el operador. En cualquiera de estos casos el operador puede perder el control de la motosierra y puede resultar gravemente lesionado.



Nunca confíe sólo en los dispositivos de seguridad incorporados en la motosierra. Al utilizar la motosierra es necesario proceder según pasos cuidadosamente planeados para evitar accidentes durante el trabajo:

a. Entendiendo las situaciones básicas en las que se produce el “contragolpe”, usted puede reducir o eliminar el “elemento sorpresa”. El sobresalto causado por movimientos repentinos de la motosierra es un factor importante en todo accidente.



b. Sostenga la motosierra firmemente con ambas manos: la mano derecha en la empuñadura trasera y la mano izquierda en la empuñadura delantera, cuando el motor está en marcha. Los pulgares y los dedos de ambas manos deben quedar firmemente fijados alrededor de las empuñaduras. Esto permite controlar el “contragolpe” de la motosierra.

c. Asegúrese de que no haya obstáculo alguno en el área de trabajo. Nunca permita que la punta de la espada haga contacto con un tronco, una rama u otro obstáculo que pueda ser golpeado durante la operación de corte.

d. Al cortar haga funcionar el motor a altas revoluciones.



e. Nunca trabaje en una posición forzada ni a una altura superior a la de sus propios hombros.

f. Siga las instrucciones del fabricante para el afilado y el mantenimiento de la cadena de la motosierra.

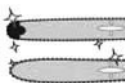

g. Utilice sólo espadas y cadenas especificadas por el fabricante, o sus equivalentes.

h. Cuando trate de cortar un tronco de diámetro superior a la longitud de la espada, se efectuará el último corte sujetando la garra tope directamente detrás de la futura bisagra y cortando en abanico. Como norma general no se deberían cortar troncos de diámetro superior a la longitud de la espada.

21. Nunca ponga el motor en marcha en lugares sin ventilación abundante: los gases de escape son nocivos.

22. Durante el proceso de corte se desprenden partículas de serrín, astillas y aceite de lubricación de la cadena. Use gafas de protección, mascarilla y evite posiciones de corte en las que el flujo de estos materiales se dirija hacia la cara.

23. El funcionamiento de la motosierra produce vibraciones que se transmiten al operario. Trabajar con ella durante largos períodos de tiempo sin descanso y sin el uso de guantes adecuados puede causar trastornos del sistema nervioso, circulación periférica de mano y brazo y tumefacción por pérdida de riego sanguíneo del dedo (dedos blancos).

24. Utilice siempre repuestos homologados. El uso de material no adecuado puede reducir la seguridad de la motosierra.

25. Utilice los datos sobre vibraciones y potencia sonora proporcionados en este manual para calcular los tiempos de exposición admisibles en función del tipo de trabajo realizado. Esta información está disponible en la reglamentación local sobre prevención de riesgos laborales.

## 2. EXPLICACIÓN DE LOS SÍMBOLOS IMPRESOS EN LA MÁQUINA

 PARA UN USO Y MANTENIMIENTO SEGUROS SE HAN GRABADO EN RELIEVE LOS SIGUIENTES SÍMBOLOS SOBRE LA MÁQUINA. CON RESPECTO A ESOS SÍMBOLOS, TENGA CUIDADO DE NO COMETER NINGÚN ERROR.

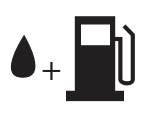

Aviso de que es tiempo de reponer combustible mezclado "MIX GASOLINE".

**Posición:** Cerca de la tapa de combustible.



Aviso de que ya es tiempo de volver a agregar el aceite de la cadena.

**Posición:** Cerca de la tapa del aceite.

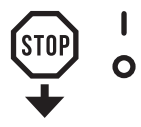

Ajuste el interruptor a la posición "0", el motor se detendrá inmediatamente.

**Posición:** La parte posterior izquierda de la unidad.



Si encendiendo el motor, usted tira del obturador ("choque"), ubicado detrás y a ala derecha de la empuñadura trasera, hasta el punto marcado con una flecha, puede ajustar el encendido de la máquina como sigue:

- Posición de primera etapa: modo de encendido cuando el motor está caliente.
- Posición de segunda etapa: modo de encendido cuando el motor está frío.

**Posición:** En la parte superior derecha de la tapa del filtro de aire.

H

El tornillo ubicado bajo la marca "H" es el tornillo de ajuste de alta velocidad de la sierra.

L

El tornillo ubicado bajo la marca "L" es el tornillo de ajuste de baja velocidad de la sierra.

T

El tornillo ubicado a la izquierda de la marca "T" es el tornillo de ajuste de marcha en vacío o de régimen mínimo.

**Posición:** Al lado izquierdo de la empuñadura trasera.

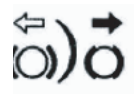

Muestra la dirección en la cual el freno de la cadena es liberado (flecha blanca) y activado (flecha negra).

**Posición:** En la parte frontal de la cubierta de la cadena.

### 3. INSTALACIÓN DE LA BARRA-GUÍA (ESPAÑA) Y DE LA CADENA

El paquete estándar de la motosierra contiene los elementos indicados en la ilustración:

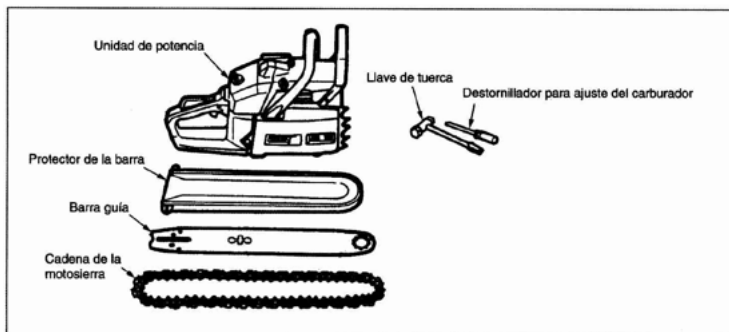

Abra la caja e instale la espada y la cadena en la unidad de motor de la siguiente forma:



**LOS DIENTES DE LA CADENA DE LA MOTOSIERRA ESTÁN MUY AFILADOS. UTILICE GANTES ADECUADOS COMO MEDIDA DE PROTECCIÓN.**

1. Mueva la protección hacia la empuñadura anterior para verificar que el freno de cadena no haya sido empleado.

2. Afloje las tuercas y retire la cubierta de la cadena.

3. Calce la cadena en la ruda dentada y, ubicando la cadena alrededor de la espada, monte a espada en la unidad del motor. Ajuste la posición de la tuerca del tensor de la cadena en la cubierta.

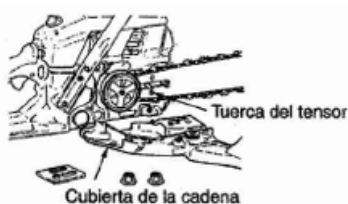

**NOTA:** Asegúrese de montar la cadena en la dirección correcta.

Dirección del movimiento  
→

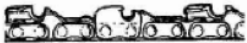

4. Calce la cubierta de la cadena en la unidad del motor y asegure las tuercas a mano.

5. Orientando hacia arriba el extremo de la espada, ajuste la tensión de la cadena haciendo girar el tornillo del tensor hasta que las trabas toquen ligeramente el lado del riel de la barra.



6. Ajuste firmemente las tuercas, manteniendo la espada orientada hacia arriba (12 ~ 15 Nm). Verifique luego que la cadena se mueva fácilmente y que la tensión de la misma sea correcta, moviéndola con la mano. En caso de que sea necesario, vuelva a justarla después de aflojar la cubierta de la cadena.

7. Ajuste el tornillo del tensor.

**NOTA:** Las cadenas nuevas se expanden ligeramente al utilizarlas las primeras veces. Verifique y corrija frecuentemente la tensión de la cadena. Si la cadena está floja, ésta puede salirse fácilmente del riel o bien producir un desgaste acelerado de la cadena en sí y de la espada.



## 4. COMBUSTIBLE Y ACEITE DE LA CADENA



### COMBUSTIBLE ADVERTENCIA



- La gasolina es muy inflamable. Evite fumar o producir cualquier llama o chispa cerca del combustible. Asegúrese de detener el motor y dejar que se enfríe antes de repostar la unidad. Seleccione un terreno al aire libre para el reabastecimiento y aleje la unidad una distancia de por lo menos 3 m del punto de abastecimiento antes de poner en marcha el motor.



- No utilice BIA o TCW (tipo 2-tiempos refrigerados por agua) mezclado con aceite.

### PROPORCIÓN DE LA MEZCLA RECOMENDADA: GASOLINA 40 Y ACEITE 1 (2,5%)

• Las emisiones del escape son controladas por los parámetros y componentes fundamentales del motor (por ejemplo, carburación, ajuste del encendido y de puerto) sin agregar ningún software mayor o introducir un material inerte durante la combustión.

• Estos motores están certificados para funcionar con gasolina sin plomo.

• Asegúrese de utilizar gasolina con un octanaje mínimo de 89RON (EEUU/Canadá: 87 AL).

• Si utiliza gasolina con un valor de octanaje menor que el prescrito, existe el peligro de que la temperatura del motor se eleve y como consecuencia ocurra un problema en éste, como por ejemplo, un atasco del pistón.

• Recomendamos que utilice nuestro aceite específico de motores de dos tiempos, para mezclar con gasolina:  
Ref.: 6000844 y ref.: 6000846.



• Gasolinas o aceites de mala calidad pueden dañar los anillos de sellado, a las líneas o el tanque de combustible del motor.

### CÓMO MEZCLAR EL COMBUSTIBLE



### PRESTAR ATENCIÓN EN LA AGITACIÓN.

1. Mida las cantidades de gasolina y aceite que va a mezclar.
2. Coloque un poco de gasolina dentro de un depósito de combustible aprobado y limpio.
3. Vierta en éste todo el aceite y agítelo bien.
4. Vierta el resto de la gasolina y agite la mezcla nuevamente durante, por lo menos, un minuto. La mezcla de algunos aceites puede resultar difícil, dependiendo de los ingredientes del aceite. Es necesaria una agitación suficiente para beneficio de la duración del motor. Tenga cuidado si al agitación es insuficiente: existe un aumento en el peligro de atascamiento del pistón anticipado debido a una mezcla anormalmente pobre.
5. Coloque una indicación o etiqueta clara en la parte exterior del depósito para evitar que éste se pueda confundir con depósitos de gasolina u otras sustancias.
6. Indique los contenidos en la parte exterior del depósito para una identificación fácil.

## ABASTECIMIENTO DE LA UNIDAD

1. Desenrosque y retire la tapa del combustible. Coloque la tapa sobre un lugar sin polvo.
2. Coloque el combustible dentro del tanque a un 80% de la capacidad total.
3. Fije de forma segura la tapa de combustible y limpie cualquier derramamiento de combustible que se encuentre alrededor de la unidad.



### ADVERTENCIA

1. Seleccione un terreno al descubierto para el reabastecimiento.
2. Aleje la unidad una distancia de por lo menos 3 metros del punto de abastecimiento antes de poner en marcha el motor.
3. Detenga el motor antes de reabastecer la unidad. En ese momento, asegúrese de agitar de forma suficiente la gasolina mezclada en el depósito.

### PARA CONTRIBUIR A LA VIDA ÚTIL DEL MOTOR, EVITE:

1. **COMBUSTIBLE SIN ACEITE (GASOLINA PURA)**  
– Esto ocasionará rápidamente daños graves a las partes internas del motor.
2. **GASOHOL**  
– Este puede causar el deterioro de las piezas de caucho y/o plásticas y una alteración en la lubricación del motor.
3. **ACEITE PARA USO EN MOTORES DE 4-TIEMPOS**  
– Esto puede ocasionar incrustaciones de la bujía de encendido, bloqueo del orificio de escape o del anillo del pistón.
4. **Los combustibles mezclados que se hayan dejado sin utilizar durante un periodo de un mes o más**  
– Pueden obstruir el carburador y provocar un fallo haciendo que el motor no funcione correctamente.
5. En el caso del almacenamiento de la máquina durante un periodo de tiempo prolongado, limpie el tanque de combustible después de haberlo vaciado. Después, active el motor y vacíe del carburador el combustible residual.
6. En el caso de tener que desechar el depósito de aceite mezclado, hágalo sólo en un lugar de recogida de residuos autorizado.

**NOTA:** para detalles sobre la garantía de calidad, lea cuidadosamente la descripción que está en la sección de garantía limitada. Por otra parte, el desgaste y cambio normal en el producto sin influencia funcional no está cubierto por la garantía. Tampoco cubre la garantía el no haber seguido las recomendaciones que especifica el presente manual acerca de la proporción de la mezcla de aceite en la gasolina de combustión.

## ACEITE PARA LA CADENA

Recomendamos que utilice nuestro aceite específico para cadenas: Ref.: 6000849 y ref.: 6000850.



**NOTA:** Nunca utilice aceite descartado o regenerado, ya que esto puede hacer que la bomba de aceite resulte dañada.

## 5. OPERACIÓN DEL MOTOR

### ARRANQUE

1. Llene los tanques de combustible y de aceite para la cadena y ajuste las tapas firmemente.

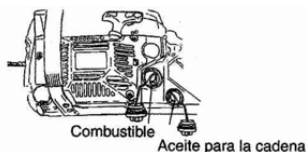

2. Coloque el interruptor en la posición "I".

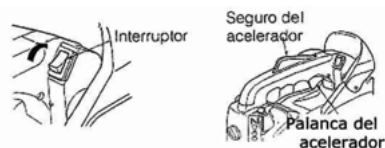

3. Tire el botón del estrangulador hacia fuera, hasta la segunda posición (b). El estrangulador se cerrará y la palanca del acelerador quedará en posición de arranque.

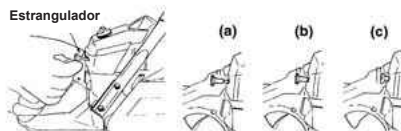

**NOTA:** Al arrancar el motor inmediatamente después de detenerlo, ponga el botón del estrangulador en la primera posición (estrangulador abierto y palanca del acelerador en posición de arranque).

**NOTA:** Después de tirar el botón del estrangulador hacia fuera, éste no retornará a la posición de operación aun cuando usted lo presione hacia abajo con el dedo. Si desea devolver el botón del estranguladora la posición de operación, tire hacia fuera la palanca del acelerador.

4. Con la unidad de la motosierra firmemente apoyada sobre el terreno, tire firmemente de la cuerda de arranque.

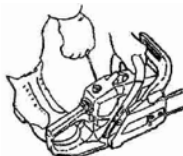

**NUNCA TRATE DE ARRANCAR EL MOTOR SOSTENIENDO LA MOTOSIERRA EN LAS MANOS. ESTO ES SUMAMENTE PELIGROSO, YA QUE LA CADENA DE LA MOTOSIERRA PUEDE TOCAR SU CUERPO.**

5. Una vez que se produzca la ignición, presione el botón del estrangulador hacia dentro, hasta la primera posición, y tire nuevamente de la cuerda de arranque para arrancar el motor.

6. Deje que el motor se caliente manteniendo la palanca del acelerador ligeramente accionada.

Evite acercarse a la cadena de la motosierra, ya que ésta comienza a moverse una vez que el motor arranca.

### CONTROL DEL SUMINISTRO DE ACEITE

Después de hacer arrancar el motor, haga funcionar la cadena a velocidad media y verifique que se produzca un derrame de aceite según se indica en la ilustración.



### AJUSTE DEL CARBURADOR

El carburador de esta unidad ha sido ajustado en fábrica. Sin embargo, en algunos casos puede ser necesario efectuar ajustes mínimos por cambios en las condiciones de operación.

Antes de tratar de efectuar ajustes del carburador, verifique que los filtros de aire y de combustible estén limpios y que la mezcla de combustible sea correcta.

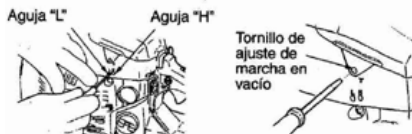

Efectúe el ajuste según los siguientes pasos:

**NOTA:** Efectúe el ajuste del carburador con la cadena montada.

1. Apague el motor y enrosque las agujas "H" y "L" hasta el tope. No fuerce estas agujas. Colóquelas nuevamente en sus respectivas posiciones originales, según se indica a continuación.

Aguja "H":  $\frac{3}{4} + \frac{3}{8}$

Aguja "L":  $1 \frac{1}{2} + \frac{1}{4}$

2. Haga arrancar el motor y déjelo calentando a velocidad media.

3. Haga girar lentamente la aguja "L" hacia la derecha hasta encontrar la posición correspondiente a la máxima velocidad de marcha en vacío. Hágala retroceder un cuarto (1/4) de vuelta hacia la izquierda.

4. Haga girar el tornillo de ajuste de marcha en vacío (T) hacia la izquierda para que la cadena de la motosierra no se mueva. Si la velocidad de marcha en vacío es demasiado baja, haga girar el tornillo hacia la derecha.

5. Efectúe un corte de prueba y ajuste la aguja "H" para obtener la máxima potencia de corte y no para obtener la máxima velocidad.

## FRENO DE LA CADENA

Este equipo está dotado de freno automático, que hace parar la rotación de la cadena de la sierra cuando ocurre un contragolpe durante el funcionamiento de esta. El freno se acciona automáticamente debido a la fuerza de inercia que actúa sobre el peso existente dentro del protector delantero cuando se presenta el contragolpe.

Se puede hacer funcionar manualmente este freno empujando el protector delantero con la mano hacia el lado de la barra de guía.

Para liberar el freno tire del protector delantero hacia el lado del mango hasta oír un chasquido.

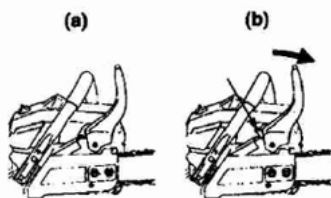

## CUIDADO

Asegúrese de verificar el funcionamiento correcto del freno cuando realiza la inspección de rutina.

### Método de verificación:

1. Pare el motor.

2. Sostenga horizontalmente la sierra de dientes articulados con las dos manos, soltar la mano del mango delantero, golpetear la extremidad de la barra de guía contra un tocón o algo similar, y verificar que el freno funciona correctamente. La altura de operación depende del tamaño de la barra.



Si el freno no funciona bien, solicitar una inspección y reparación a su distribuidor.

Evitar hacer funcionar el motor a alta velocidad con el freno aplicado, puesto que eso resulta en sobrecalentamiento del embrague y avería del aparato. Cuando el freno funciona durante la operación de la sierra, soltar inmediatamente la palanca del acelerador y parar el motor.

## APAGADO DEL MOTOR

1. Suelte la palanca del acelerador y deje el motor funcionando a velocidad de marcha en vacío durante unos minutos.

2. Coloque el interruptor en la posición "0" (STOP).



## Mecanismo anticongelación del carburador

El uso de las motosierras a temperaturas de  $0 - 5^{\circ}\text{C}$  bajo condiciones de alta humedad puede resultar en la formación de hielo dentro del carburador, lo que a su vez puede reducir la potencia de salida del motor o hacer que el motor no funcione con suavidad.

Este producto ha sido diseñado con una compuerta de ventilación en el lado derecho de la superficie de la cubierta del cilindro que permite el suministro de aire caliente al motor, evitando así que se produzca la formación de hielo.

Bajo condiciones normales, el producto debe ser usado en el modo normal de operación, es decir, en el modo en que viene ajustado de fábrica. Sin embargo, cuando haya posibilidades de formación de hielo, la unidad deberá ser puesta en modo de anticongelación previo a su uso.





SI SE SIGUE USANDO EL PRODUCTO EN MODO DE ANTICONGELACIÓN UNA VEZ QUE LAS TEMPERATURAS HAN AUMENTADO Y RETORNADO A UN NIVEL NORMAL, EL MOTOR PODRÁ NO ARRANCAR CORRECTAMENTE O NO PODRÁ FUNCIONAR A SU VELOCIDAD NORMAL, POR ESTA RAZÓN, ASEGÚRESE SIEMPRE DE VOLVER A PONER LA UNIDAD EN EL MODO NORMAL DE OPERACIÓN CUANDO NO HAYA RIESGO DE FORMACIÓN DE HIELO.

## COMO CAMBIAR DE MODO DE OPERACIÓN

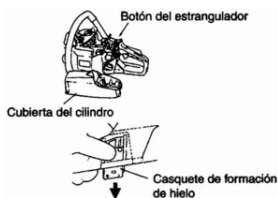

1. Mueva el interruptor del motor para apagar el motor.
2. Quite la cubierta del filtro de aire, retire el filtro de aire, y luego desmonte el botón del estrangulador de la cubierta del cilindro.
3. Suelte los tornillos que fijan la cubierta del cilindro en posición (tres tornillos en el interior de la cubierta y un tornillo en el exterior de la misma), y luego retire la cubierta del cilindro.
4. Con el dedo, presione hacia abajo el casquete de formación de hielo situado en el lado derecho de la cubierta del cilindro para retirarlo.
5. Ajuste el casquete de formación de hielo de manera tal que la marca de "nieve" quede hacia arriba, y luego vuelva a instalar el casquete en su posición original en la cubierta del cilindro.
6. Fije la cubierta del cilindro en su posición original, e instale luego todas las demás piezas en sus respectivas posiciones.

## 6. USO DE LA MOTOSIERRA



Antes de comenzar la tarea, lea atentamente la sección "Para una operación segura". Se recomienda practicar cortando troncos fáciles. Esto asimismo le permitirá familiarizarse con la unidad.



Seguir siempre las normas de seguridad. La motosierra se debe utilizar sólo para cortar madera. Está prohibido cortar otro tipo de materiales. Las vibraciones y el contragolpe son diferentes y los requisitos de seguridad no serían respetados. No usar la motosierra como palanca para levantar, mover o partir objetos. No opere la motosierra si existe algún objeto entre esta y la superficie de trabajo. Está prohibido aplicar a la toma de fuerza de la motosierra utensilios o accesorios que no sean los indicados por el fabricante.

No es necesario forzar la sierra en el corte. Aplique sólo una ligera presión mientras hace funcionar el motor a velocidad máxima.

Si la sierra queda trabada en el corte, nunca debe tratar de sacarla forzándola. Utilice una cuña o una palanca para abrir el corte.

### PROTECCIÓN AL CONTRAGOLPE

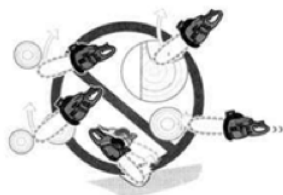

Esta motosierra está equipada con un freno de cadena, el cual detiene el movimiento de la cadena en el caso de que se produzca un contragolpe durante la operación de la unidad.



Verifique el funcionamiento del freno de la cadena siempre antes de comenzar a utilizar la unidad haciendo funcionar el motor a velocidad máxima durante 1 a 2 segundos y empujando luego el protector delantero hacia adelante. La cadena debe detenerse inmediatamente aun mientras el motor funciona a velocidad máxima. Si la cadena tarda en detenerse o bien si no se

detiene, cambie la cinta del freno y el tambor del embrague antes de utilizar la unidad.



Es extremadamente importante verificar el funcionamiento del freno de la cadena antes de cada uso de la motosierra. Verifique asimismo que los dientes estén afilados con la finalidad de mantener el riesgo de contragolpes dentro de los límites de seguridad. Si se desmontan los dispositivos de seguridad, si el mantenimiento no se efectúa correctamente o bien si la barra o la cadena son reemplazadas incorrectamente, se aumenta el riesgo de lesiones personales causadas por contragolpe de la unidad.

### TALADO DE ÁRBOLES

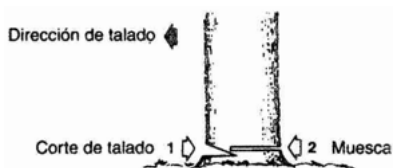

1. Decida la dirección en la cual hará caer el árbol, teniendo en cuenta la dirección del viento, la inclinación del árbol, la ubicación de ramas pesadas, la facilidad de las tareas una vez caído el árbol y cualquier otro factor relacionado.
2. Limpie el área circundante y verifique que tenga un buen apoyo para los pies y una segura vía de escape.
3. Haga una muesca hasta un tercio del diámetro del tronco del árbol en el lado de talado.
4. Haga un corte de talado en el lado opuesto al de la muesca, a un nivel ligeramente superior al de la parte inferior de la muesca.



**ANTES DE TALAR UN ÁRBOL, ASEGÚRESE DE ADVERTIR A LOS DEMÁS TRABAJADORES DEL PELIGRO.**

### TRONZADO Y CORTE DE RAMAS

**ASEGÚRESE DE TENER UN FIRME APOYO PARA LOS PIES. NUNCA TRABAJE ESTANDO PARADO SOBRE EL TRONCO. TENGA ESPECIAL CUIDADO AL EFECTUAR ESTOS TRABAJOS, YA QUE EL TRONCO PUEDE RODAR HACIA UN LADO. AL TRABAJAR EN UNA PENDIENTE, UBÍQUESE MÁS ARRIBA QUE EL TRONCO. SIGA LAS INSTRUCCIONES DADAS EN LA SECCIÓN "PARA UNA OPERACIÓN SEGURA" PARA EVITAR EL RIESGO DE CONTRAGOLPES DE LA MOTOSIERRA.**

Antes de comenzar los trabajos, verifique la dirección de la fuerza de doblado en el interior del tronco a cortar. Termine el corte siempre en el lado opuesto a la dirección de la fuerza de doblado para evitar que la barra guía quede atrapada en el corte.

#### UN TRONCO APOYADO EN EL SUELO



Haga un corte hasta la mitad del tronco. Dé la vuelta al tronco y termine el corte desde el otro lado.

#### UN TRONCO SEPARADO DEL SUELO

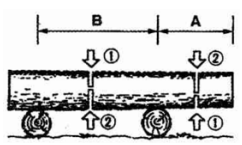

En el área "A", comience cortando desde abajo hasta un tercio del diámetro del tronco y termine el corte desde arriba. En el área "B", comience cortando desde arriba hasta un tercio del diámetro del tronco y termine el corte desde abajo.

#### CÓMO CORTAR LAS RAMAS DE UN TRONCO CAÍDO

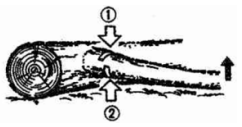

Verifique hacia qué lado está doblada la rama a cortar. Comience haciendo un corte desde el lado hacia el cual está doblada la rama y termine el corte desde el otro lado.

### CÓMO PODAR ÁRBOLES EN PIE

Comience el corte desde abajo y termine cortando desde arriba.

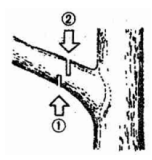

**VERIFIQUE QUE TENGA UN APOYO FIRME PARA LOS PIES ANTES DE COMENZAR A TRABAJAR. NO UTILICE ESCALERAS. EVITE ESTIRARSE PARA CORTAR LAS RAMAS DE UN ÁRBOL. NUNCA EFECTÚE CORTES A UNA ALTURA MAYOR QUE LA DE SUS PROPIOS HOMBROS. SOSTENGA SIEMPRE LA MOTOSIERRA FIRMEMENTE CON AMBAS MANOS.**

**TRABAJE CON CUIDADO, YA QUE LA RAMA CORTADA PUEDE SALTAR HACIA ATRÁS.**

## 7. MANTENIMIENTO



**ANTES DE TRATAR DE LIMPIAR, EXAMINAR O REPARAR ESTA UNIDAD ASEGÚRESE DE QUE EL MOTOR ESTÉ APAGADO Y FRÍO. DESCONECTE EL CABLE DE LA BUJÍA PARA EVITAR QUE EL MOTOR ARRANQUE ACCIDENTALMENTE.**

### MANTENIMIENTO DESPUÉS DE CADA USO

#### 1. Filtro de aire

El polvo de la superficie del filtro podrá eliminarse golpeando una esquina del mismo contra una superficie rígida. Para limpiar la suciedad de las mallas, divida el filtro en dos mitades y cepíllelo con gasolina. Si emplea aire comprimido, sople desde el interior.



Para ensamblar las dos mitades, presione el borde hasta que chasquen.

**NOTA:** Al instalar el filtro principal, verifique que las ranuras en el bode del mismo queden perfectamente calzadas en las proyecciones de la cubierta del cilindro.

#### 2. Boca de llenado de aceite

Desconecte la barra guía y verifique que la boca de llenado de aceite no esté obstruida.



#### 3. Barra guía (espada)



Desmonte la espada y elimine todo resto de serrín de la ranura de la misma y de la boca de llenado de aceite. Engrase la rueda dentada por el orificio de lubricación ubicado en el extremo de la barra guía.

#### 4. Otros

Verifique que no haya fugas de combustible ni conexiones flojas. Examine las piezas principales por posibles muestras de darlos, especialmente las juntas de las manijas y el montaje de la barra guía. En caso de observarse defectos, asegúrese de que se efectúen las reparaciones necesarias antes de utilizar nuevamente esta unidad.

### PUNTOS DE SERVICIO PERIÓDICO

#### 1. Aletas del cilindro

El polvo entre las aletas del cilindro causará el recalentamiento del motor. Compruebe periódicamente y limpie las aletas del cilindro después de quitar el filtro de aire y la cubierta del cilindro. Cuando instale la cubierta del cilindro, cerciórese de que los conductores del interruptor y los anillos pasacables hayan quedado correctamente colocados en su lugar.



**NOTA:** Asegúrese de tapar la toma de aire antes de comenzar este trabajo.

#### 2. Filtro de combustible

(a) Utilizando un gancho de alambre, saque el filtro de la boca de llenado.



b) Desarme el filtro y lave todas las piezas con gasolina. Cámbielo por un filtro nuevo en caso de que sea necesario.

**NOTA:**

- Después de sacar el filtro, utilice una pinza para sostener el extremo del tubo de succión.
- Al montar el filtro de combustible, trabaje con cuidado para evitar que entren libras o polvo en el tubo de succión.



### 3. Tanque de aceite

Con un gancho de alambre, extraiga el filtro de aceite a través del orificio de llenado de aceite y límpielo con gasolina. Cuando vuelva a colocar el filtro en el depósito, cerciórese de que llegue a la esquina frontal derecha. Además, limpie la suciedad del depósito.

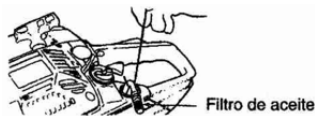

Filtro de aceite

### 4. Bujía

Limpie los electrodos de la bujía utilizando un cepillo de alambre. Verifique que la separación entre los electrodos sea de 0,65 mm y efectúe los ajustes que sean necesarios.

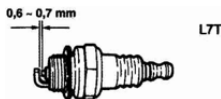

### 5. Rueda dentada

Examine la rueda dentada por posibles muestras de resquebrajaduras o desgaste excesivo que puedan afectar el movimiento de la cadena. Si se observa un desgaste evidente, cambie la rueda dentada. Nunca calce la cadena sobre una rueda dentada desgastada ni una cadena desgastada sobre una rueda dentada nueva.

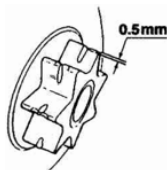

## 8. MANTENIMIENTO DE LA CADENA Y DE LA ESPADA (BARRA GUÍA)

### Cadena de la motosierra



**POR MOTIVOS DE SEGURIDAD Y PARA UN FUNCIONAMIENTO ADECUADO DE LA UNIDAD, ES SUMAMENTE IMPORTANTE QUE LOS DIENTES ESTÉN CONSTANTEMENTE BIEN AFILADOS.**

#### Los dientes necesitan afilarse:

- Cuando el serrín tiene el aspecto de polvo.
- Cuando se requiere mayor fuerza que habitualmente para comenzar a cortar.
- Cuando la trayectoria de corte no es recta.
- Cuando la vibración aumenta.
- Cuando aumenta el consumo de combustible de la unidad.

#### Normas para el ajuste de los dientes:



**ASEGÚRESE DE UTILIZAR GANTES DE PROTECCIÓN PARA ESTE TRABAJO.**

#### Antes de comenzar a afilar los dientes:

- Verifique que la cadena esté correctamente asegurada.
- Verifique que el motor esté apagado.
- Utilice sólo una lima redonda de dimensiones adecuadas según el tamaño de la cadena.

Tipo de cadena: 91VG

Dimensiones de la lima: 5/32 de pulgada (4,0mm)

Ubique la lima en el diente a afilar y empújela en línea recta hacia adelante. Mantenga la lima en la posición indicada en la ilustración.

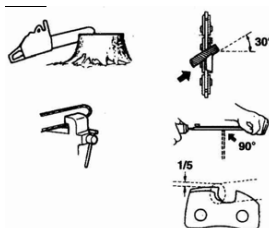

Después de afilar cada diente, mida la profundidad con un calibre y lime hasta obtener el nivel correcto según se indica en la ilustración.

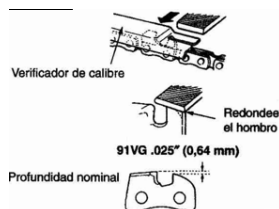

**ASEGÚRESE DE REDONDEAR EL BORDE DELANTERO CON LA FINALIDAD DE REDUCIR EL RIESGO DE CONTRAGOLPE O ATASCAMIENTO DE LA CADENA.**

**Barra guía (espada)**

- Con la finalidad de evitar un desgaste parcial de la barra, inviértala periódicamente.
- El riel de la barra guía debe ser siempre cuadrado. Verifique el desgaste del riel. Coloque una regla en la barra y en el exterior del diente. Si se observa una separación entre estas piezas, el riel está en condiciones normales. Por otro lado, si no existe separación entre estas piezas, el riel está desgastado. En este caso es necesario reparar o cambiar la barra guía.



Verifique que el largo y el ángulo del borde de todos los dientes sean iguales a lo indicado en la ilustración.

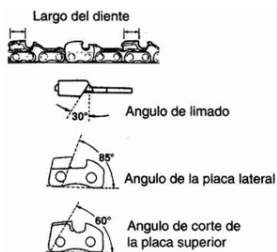

## 9 GUÍA PARA LA LOCALIZACIÓN DE AVERÍAS



**COMPRUEBE QUE EL SISTEMA DE PREVENCIÓN DE CONGELACIÓN NO ESTÁ EN FUNCIONAMIENTO.**

PROBLEMA	MOTIVO	SOLUCIÓN
Fallo del arranque	Revise el combustible para ver si se ha mezclado agua o si la proporción de mezcla es incorrecta	Reemplace por el combustible adecuado
	Revise si el motor está ahogado	Remueva y seque la bujía de encendido. Tire nuevamente del arrancador sin estrangulador
	Revise el encendido por chispa	Cambie la bujía
Falta de potencia / Aceleración Inadecuada / Velocidad mínima	Revise el combustible para ver si se ha mezclado agua o si la proporción de mezcla es incorrecta	Reemplace por el combustible adecuado
	Revise si hay obstrucción en el filtro de aire o en el filtro de combustible	Límpie
	Revise el carburador para ver si el ajuste es inadecuado	Reajuste las agujas de velocidad
El aceite no sale	Revise si la calidad del aceite es inadecuada	Reemplace
	Revise si hay obstrucción en los orificios y conductos de aceite	Límpie

## 10. ESPECIFICACIONES TÉCNICAS

	Mugello 2525	Mugello 4140	Mugello 4645	Mugello 5045
<b>UNIDAD DE MOTOR</b>				
Cilindrada (motor 2T)	25,4 cc	41 cc	46 cc	50 cc
Potencia máxima del motor	1,20hp (7.500 rpm)	2,01hp (8.500 rpm)	2,68hp (8.000 rpm)	2,95hp (8.000 rpm)
Velocidad máxima del motor	1.1000 rpm	1.1000 rpm	1.1000 rpm	1.1000 rpm
Velocidad del motor, al ralentí	3.600 rpm	3.3000 rpm +/- 300	3.3000 rpm +/- 300	3.3000 rpm +/- 300
Conexión del embrague	4.600 rpm	4.600 rpm	4.600 rpm	4.600 rpm
Velocidad de giro de la cadena (máx.)	21 m/s	21 m/s	21 m/s	21 m/s
Capacidad depósito combustible (mezcla)	0,23 litros	0,26 litros	0,55 litros	0,55 litros
Mezcla de gasolina con aceite para motor 2T	40:1 (2,55%)	40:1 (2,55%)	40:1 (2,55%)	40:1 (2,55%)
Carburador	Walbro (*)	Walbro (*)	Walbro (*)	Walbro (*)
Potencia acústica garantizado (Lwa)	113 dBA	114 dBA	114 dBA	114 dBA
<b>SISTEMA DE CORTE</b>				
Longitud de espada	25 cm	40 cm	45 cm	45 cm
Depósito de aceite de lubricación	0,16 litros	0,21 litros	0,26 litros	0,26 litros
Tipo lubricación	Bomba automática	Bomba automática	Bomba automática	Bomba automática
Paso (cadena)	3/8" LP	3/8" LP	0,325"	0,325"
Galga (cadena)	1,3 mm (0.050")	1,3 mm (0.050")	1,5 mm (0.058")	1,5 mm (0.058")
<b>DIMENSIONES Y PESOS</b>				
Peso en seco (con espada y cadena)	3,5 Kg	6,0 Kg	6,3 Kg	6,5 Kg
Dimensiones (L x An x Al)	32 x 25 x 25 cm	43 x 25,8 x 28 cm	48 x 26 x 28,5 cm	48 x 26 x 28,5 cm

# 11. DECLARACIÓN CE

Mediante la presente, la empresa

ES B-63162994

Declara que las máquinas relacionadas a continuación, las cuales ponemos en circulación, cumplen con los requisitos básicos correspondientes a la actual normativa sobre maquinaria de la UE.

<b>Modelo</b>	<b>Referencia</b>	<b>Potencia acústica LWA</b>
Mugello 2525	8050329	113 dB (A)
Mugello 4140	8050476	114 dB (A)
Mugello 4645	8050407	114 dB (A)
Mugello 5045	8050477	114 dB (A)

## **Directrices de la UE:**

EC: 2006/42/EC

EMC: 2014/30/EU

NOI.: 2005/88/EU

G.EMISS.: 2016/1628/EU & 2017/654-655-656/EU

& AMENDS: 2018/989-987-988/EU

## **Normativa aplicada:**

EK9-BE-72:2009

EN ISO 11681-2:2011

EN ISO 14982:2009

## **Empresas certificadoras:**

SNCH - Luxembourg

TÜV Rheinland - German

La presente declaración perderá su validez en caso de desmontaje o manipulación de la máquina no autorizados por nosotros.



## **Eduard Rodríguez (Dirección)**

YAROS DAU SLU

C/ Puigpalter 48

Pol. Ind. UP4

17820 (Banyoles)

Girona

Bañolas, 21 de Abril 2021

## 12. GARANTÍA Y SERVICIO

---

### GARANTÍA

Las máquinas están garantizadas, según la legislación del país en vigor, exclusivamente por la posible utilización de materiales defectuosos en su construcción, o bien por defecto de fabricación.

Para la reclamación en el plazo de garantía, se deberá aportar documento original de compra en el que conste la fecha de adquisición de la máquina.

No se considera garantía el uso incorrecto de la máquina, como por ejemplo, la sobrecarga del aparato, su utilización violenta, daños por intervención de personas ajenas u objetos impropios, el incumplimiento de las normas de utilización del presente manual, o el desgaste por uso habitual, entre otros.

### SERVICIO

Puede consultar nuestra amplia red de Servicios Técnicos Autorizados, visitando nuestra página web, en la que encontrará también encontrará los consumibles adecuados a la máquina.

**[www.yaros.es](http://www.yaros.es)**

O si lo prefiere, contacte directamente con nosotros:

**Tel: + 34 902 55 56 77**

**[info@yaros.es](mailto:info@yaros.es)**

### CATÁLOGO DE RECAMBIOS

También puede descargarse desde la página web nuestro Catálogo de Recambios actualizado.

**[www.yaros.es](http://www.yaros.es)**

### NOTA SOBRE EL MANUAL

Con el fin de seguir mejorando las máquinas, el fabricante se reserva el derecho a introducir modificaciones en la entrega de los productos especificados en el presente manual en cuanto a su forma, características y presentación. Por ello, no se puede considerar ningún derecho a reclamación sobre la información e imágenes contenidas en este manual.

CE

EN

# OMEGA

**CHAINSAW**

**MUGELLO 2525-4140-4645-5045**



**USER'S GUIDE**

# EXPLANATION OF SYMBOLS AND SAFETY WARNINGS

---



Read operator's instruction guide before operating this machine.



Wear head, eye and ear protection



Use the chain saw with two hands.



Warning! Danger of kickback.



Read, understand and follow all warnings

## INDEX

---

1. FOR SAFE OPERATION.....	3
2. EXPLANATION OF SYMBOLS ON THE MACHINE.....	6
3. INSTALLING GUIDE BAR AND SAW CHAIN.....	7
4. FUEL AND CHAIN OIL.....	8
5. OPERATING THE ENGINE.....	10
6. SAWING.....	13
7. MAINTENANCE.....	15
8. MAINTENANCE OF SAW CHAIN AND GUIDE BAR.....	16
9. TROUBLESHOOTING GUIDE.....	18
10. SPECIFICATIONS.....	19
11. DECLARATION "CE".....	20
12. WARRANTY AND SERVICE.....	21



# 1. FOR SAFE OPERATION



1. Never operate a saw when you are fatigued, ill, or upset, or under the influence of medication that may make you drowsy, or if you are under the influence of alcohol or drugs.



2. Use safety footwear, snug fitting clothing and eye, hearing and head protection devices.



3. Always use caution when handling fuel. Wipe up all spills and then move the chain saw at least 3m from the fueling point before starting the engine. Eliminate all sources of sparks or flame (i.e. smoking, open flames, or work that can cause sparks) in the areas where fuel is mixed, poured, or stored. Do not smoke while handling fuel or while operating the chain saw.



4. Do not allow other persons to be near the chain saw when starting or cutting. Keep bystanders should be a minimum of 10m away when you start to operate the chain saw.



5. Never start cutting until you have a clear work area, secure footing, and a planned retreat path from the falling tree.



6. Always hold the chain saw firmly with both hands when the engine is running. Use a firm grip with thumb and fingers encircling the chain saw handles.



7. Keep all parts of your body away from the saw chain when the engine is running.



8. Before you start the engine, make sure the saw chain is not contacting anything.



9. Always carry the chain saw with the engine stopped, the guide bar and saw chain to the rear, and the muffler away from your body.

10. Always inspect the chain saw before each use for worn, loose, or damaged parts. Never operate a chain saw that is damaged, improperly adjusted, or is not completely assembled. Be sure that the saw chain stops moving when the throttle control trigger is released.



11. All chain saw service, other than the items listed in the Owner's Manual, should be performed by competent chain saw service personnel. (E.g., if improper tools are used to remove the flywheel, or if an improper tool is used to hold the flywheel in order to remove the clutch, structural damage to the flywheel in order to remove the clutch, structural damage to the flywheel could occur which could subsequently cause the flywheel to disintegrate).

12. Always shut off the engine before setting it down.

13. Use extreme caution when cutting small size brush and saplings because slender material may catch the saw chain and be whipped toward you or pull you off balance.



14. When cutting a limb that is under tension, be alert for spring back so that you will not be struck when the tension in the wood fibers is released.



15. Never cut in high wind, bad weather, when visibility is poor or in very high or low temperatures. Always check the tree for dead branches which could fall during the felling operation.

16. Keep the handles dry, Clean and free of oil or fuel mixture.



17. Operate the chain saw only in well ventilated areas. Never start or run the engine inside a closed room or building. Exhaust fumes contain dangerous carbon monoxide.

18. Do not operate the chain saw in a tree unless specially trained to do so.



19. Guard against kickback. Kickback is the upward motion of the guide bar which occurs when the saw chain at the nose of the guide bar contacts an object. Kickback can lead to dangerous loss of control of the chain saw.



20. When transporting your chain saw, make sure the appropriate guide bar scabbard is in place.



### KICKBACK SAFETY PRECAUTIONS FOR CHAIN SAW USERS



### WARNING

Kickback may occur when the nose or tip of the guide bar touches an object, or when the wood closes in and pinches the saw chain in the cut. Tip contact in some cases may cause a lightning fast reverse reaction, kicking the guide bar up and back towards the operator. Pinching the saw chain along the top of the guide bar may push the guide bar rapidly back towards the operator. Enter of these reaction may cause you to lose control of the saw, Which could result in serious personal injury.



Do not rely exclusively on the safety devices built into your saw . As a chain saw user you should take several steps to keep cutting jobs free from accident or injury.

a. With a basic understanding of kickback you can reduce or eliminate the element of surprise. Sudden surprise contributes to accidents.



b. Keep a good grip on the saw with both hands on the rear handle, and the left hand on the front handle, when the engine is running. Use a firm grip with thumbs and fingers encircling the chain saw handles. A firm grip will help you reduce kickback and maintain control of the saw.

c. Make certain that the area in which you are cutting is free from obstructions. Do not let the nose of the guide bar contact a log, branch, or any other obstruction, which could be hit while you are operating the saw.

d. Cut at high engine speeds.

e. Do not overreach or cut above shoulder height.



f. Follow the manufacturer's sharpening and maintenance instructions for the saw chain.

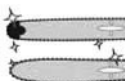

g. Only use replacement bars and chains specified by the manufacturer of the equivalent.

h. When trying to cut a trunk with a diameter greater than the length of the sword, make the last cut holding the claw in the back of the future and cutting in the fan. As a general rule, it is not possible to cut logs with a diameter greater than the length of the bar.

21. Never start the engine in places without abundant ventilation: the exhaust gases are harmful.

22. During the cutting process, particles of sawdust, chips and lubrication oil are released from the chain. Wear protective glasses, mask and avoid cutting positions in which the flow of these materials is directed towards the face.

23. The operation of the chainsaw produces vibrations that are transmitted to the operator. Working with her for long periods of time without rest and without the use of suitable gloves can cause disorders of the nervous system, peripheral circulation of the hand and arm and swelling due to loss of blood flow of the finger (white fingers).

24. Always use approved spare parts. The use of unsuitable material can reduce the safety of the chain saw.

25. Use the vibration and sound power data provided in this manual to calculate the permissible exposure times according to the type of work performed. This information is available in the local regulations on occupational risk prevention.

## 2. EXPLANATION OF SYMBOLS ON THE MACHINE



FOR SAFE OPERATION AND MAINTENANCE, SYMBOLS ARE CARVED IN RELIEF ON THE MACHINE. ACCORDING TO THESE INDICATIONS, PLEASE BE CAREFUL NOT TO MAKE ANY MISTAKE.



The port to refuel "MIX GASOLINE"

**Position:** Fuel cap

H

The screw under the "H" stamp is The High-speed adjustment screw.

L

The screw under the "L" stamp is The Slow-speed adjustment screw.

T

The screw at the left of the "T" stamp is the Idle adjustment screw.

**Position:** Left side of the rear handle.



The port to top up chain oil.

**Position:** Oil cap

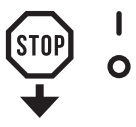

Setting the switch to the "0" position, the engine stops immediately.

**Position:** Rear-left of the unit

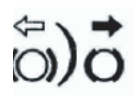

Shows the directions that the chain brake is released (white arrow) and Activated (black arrow).

**Position:** Front of the chain cover.



Starting the engine. If you pull out the choke knob (at the back-right of the rear handle) to the point of the arrow, you can set the starting mode as follows:

- First-stage position-starting mode when the engine is warm.
- Second-stage position-starting mode when the engine is cold.

**Position:** Upper-right of the air cleaner cover.

### 3. INSTALLING GUIDE BAR AND SAW CHAIN

A stand saw unit package contains the items as illustrated.

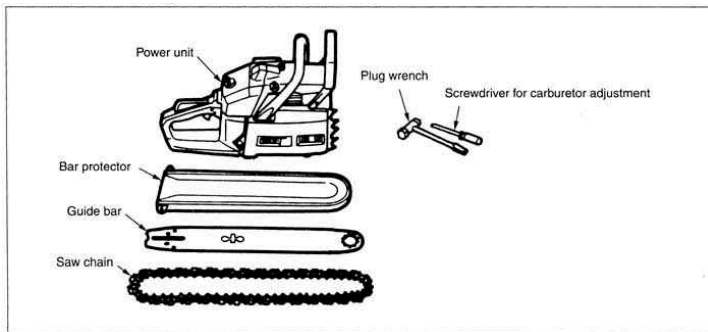

Open the box and install the guide bar and the saw chain on the power unit as follows:



**THE SAW CHAIN HAVE VERY SHARP EDGES. USE THICK PROTECTIVE GLOVES FOR SAFETY**

1. Pull the guard towards the front handle to check that the chain brake is not engaged.
2. Loosen the nuts and remove the chain cover.
3. Gear the chain to the sprocket and, while fitting the saw chain around the guide bar, mount the guide bar to power unit. Adjust the position of the chain tensioner.

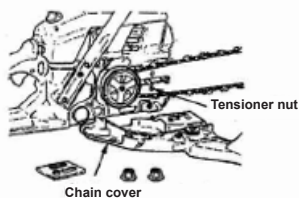

**NOTE:** Pay attention to the correct direction of the saw chain.

Moving direction  
→

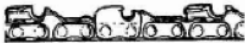

4. Fit the chain cover to the power unit and fasten the nuts to finger tightness.

5. While holding up the tip of the bar, adjust the chain tension by turning the tensioner screw until the tie straps just touch the bottom side of the bar rail.

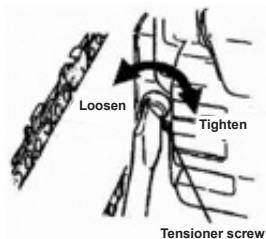

6. Tighten the must securely with the bar tip held up (12 ~ 15N.m). Then check the chain for smooth rotation and proper tension while moving it by hand. If necessary, readjust with the chain cover loose.

7. Tighten the tensioner screw.

**NOTE:** A new chain will expand its length in the beginning of use. Check and readjust the tension frequently as a loose chain can easily derail or cause rapid wear of itself and the guide bar.

## 4. FUEL AND CHAIN OIL



### FUEL WARNING



- Gasoline is very flammable. Avoid smoking or bringing any flame or sparks near fuel. Make sure to stop the engine and allow it cool before refueling the unit. Select outdoor bare ground for fueling and move at least 3 m (10 ft) away from the fueling point before starting the engine.



- Do not use BIA or TCW (2-stroke water-cooling type) mixed oil.

### RECOMMENDED MIXING RATIO: GASOLINE 40 AND OIL 1 (2,5%)

• Exhaust emission are controlled by the fundamental engine parameters and components (eq., carburetion, ignition timing and port timing) without addition of any major hardware or the introduction of an inert material during combustion.

- These engines are certified to operate on unlead gasoline.

• Make sure to use gasoline with a minimum octane number of 89RON (USA/Canada:87AL).

• If you use a gasoline of a lower octane value than prescribed. There is a danger that the engine temperature may rise and an engine problem such as piston seizing may consequently occur.

• We recommend that you use our specific two-stroke engine oil to mix with gasoline: Ref.: 6000844 and ref.: 6000846.



• Poor quality gasoline or oils may damage sealing rings, fuel lines or fuel tank of the engine.

### HOW TO MIX FUEL



### PAY ATTENTION TO AGITATION.

1. Measure out the quantities of gasoline and oil to be mixed .
2. Put some of the gasoline into a clean, approved fuel container.
3. Pour in all of the oil and agitate well.
4. Pour in the rest of gasoline and agitate again for at least one minute. As some oils may be difficult to agitate depending on oil ingredients, sufficient agitation is necessary for the engine to last long. Be careful that, if the agitation is insufficient, there is an increased danger of early piston seizing due to abnormally lean mixture.
5. Put a clear indication on the outside of the container to avoid mixing up with gasoline or other containers.
6. Indicate the contents on outside of container for easy identification.

## FUELING THE UNIT

1. Untwist and remove the fuel cap. Rest the cap on a dustless place.
2. Put fuel into the fuel tank to 80% of the full capacity.
3. Fasten the fuel cap securely and wipe up any fuel spillage around the unit.

**NOTE:** As for details of quality assurance, read the description in the section Limited Warranty carefully. Moreover, normal wear and change in product with no functional influence are not covered by the warranty. Also, be careful that if the usage in the instruction manual is not observed as to the mixed gasoline, etc described therein, it may not be covered by the warranty.



### WARNING

1. Select bare ground for fueling.
2. Move at least 10 feet (3 meters) away from the fueling point before starting the engine.
3. Stop the engine before refueling the unit. At that time, be sure to sufficiently agitate the mixed gasoline in the container.

### FOR YOUR ENGINE LIFE, AVOID:

1. **FUEL WITH NO OIL( RAW GASOLINE)**  
– It will cause severe damage to the internal engine parts very quickly.
2. **GASOHOL**  
– It can cause deterioration of rubber and/or plastic parts and disruption of engine lubrication.
3. **Oil FOR4-CYCLE ENGINE USE**  
– It can cause spark plug fouling, exhaust port blocking, or piston ring sticking.
4. **Mixed fuels which have been left unused for a period of one month or more** may clog the carburetor and result in the engine failing to operate properly.
5. In the case of storing the product for a long period of time, clean the fuel tank after rendering it empty. Next, activate the engine and empty the carburetor of the composite fuel.
6. In the case of scrapping the use mixed oil container, scrap it only at an authorized repository site.

## CHAIN OIL

We recommend that you use our specific oil for chains: Ref.: 6000849 and ref.: 6000850.



**NOTE:** Do not use wasted or regenerated oil that can cause damage to the oil pump.

# 5. OPERATING THE ENGINE

## STARTING THE ENGINE

1. Fill fuel and chain oil tanks respectively, and tighten the caps securely.

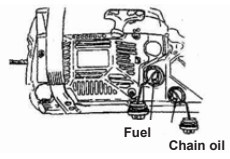

2. Set the switch to "I" position.

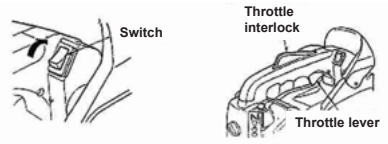

3. Pull out the choke knob to the second-stage position. The choke will close and the throttle lever will then be set in the starting position

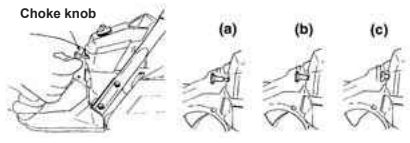

**NOTE:** When restarting immediately after stop- in the figure. pping the engine, set the Choke knob in the first-stage position (choke open and throttle lever in the starting position

**NOTE:** Once the choke knob has been pulled out, it will not return to the operating position even if you press down on it with your finger. When you wish to return the choke knob to the operating position, pull out the throttle lever instead.

4. While holding the saw unit securely on the ground, pull the starter rope vigorously.

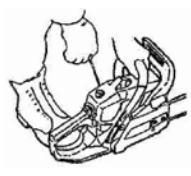

**DO NOT START THE ENGINE WHILE THE CHAIN SAW HANGS IN ONE HAND. THE SAE CHAIN MAY TOUCH YOUR BODY. THIS IS VERY DANGEROUS.**

5. When engine has ignited, first push in the choke knob to the first-stage position and then pull the starter again to start the engine.

6. Allow the engine to warm up with the throttle lever pulled slightly.

Keep clear of the saw chain as it will start rotating upon starting of engine.

## CHECKING THE OIL SUPPLY

After starting the engine, run the chain at medium speed and see if chain oil is scattered off as shown in the figure.

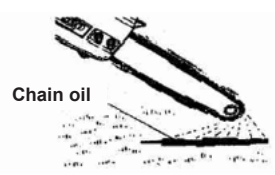

## ADJUSTING THE CARBURETOR

The carburetor on your unit has been factory adjusted, but may require fine tuning due to a change in operating conditions.

Before adjusting the carburetor, make sure that the provided air/fuel filters are clean and fresh and the fuel properly mixed.

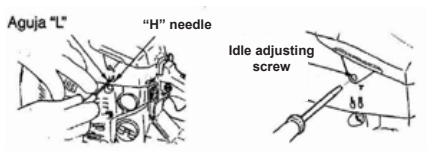

When adjusting, take the following steps:

**NOTE:** Be sure to adjust the carburetor with the bar chain attached.



1. Stop engine and screw in both the "H" and "L" needles until they stop. Never force them. Then set them back the initial number of turn as shown below.

"H" needle:  $\frac{3}{4} + \frac{3}{8}$

"L" needle:  $1 \frac{1}{2} + \frac{1}{4}$

2. Start the engine and allow it to warm up at half-throttle.

3. Turn the "L" needle slowly clockwise to find a position where idling speed is maximum, then set the needle back a quarter (1/4) turn counterclockwise.

4. Turn the idle adjusting screw "T" counterclockwise so that the saw chain does not turn. If the idling speed is too slow, turn the screw clockwise.

5. Make a test cut and adjust the "H" needle for best cutting power, not for maximum speed.

## CHAIN BRAKE

This machine is equipped with an automatic brake to stop saw chain rotation upon occurrence of kickback during saw cutting. The brake is automatically operated by inertial force, which acts on the weight fitted inside the front guard.

This brake can also be operated manually with the front guard turned down to the guide bar.

To release the brake, pull up the front guard toward the front handle till a "click" sound is heard.

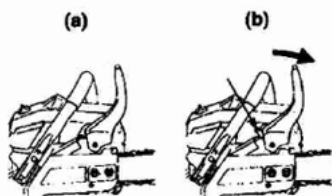

## CAUTION

Be sure to confirm brake operation during daily inspection.

### How to confirm:

1. Turn off the engine.
2. Holding the chain saw horizontally, release your hand from the front handle, hit the tip of the guide bar to a stump or a piece of wood, and confirm brake operation. Operating level varies by bar size.



If the brake is not effective, ask our dealer for inspection and repairs.

If the engine keeps rotating at high speed with the brake engaged, the clutch will overheat causing trouble. When the brake engages during operation, immediately release the throttle lever to stop the engine.

## STOPPING THE ENGINE

1. Release the throttle lever to allow the engine to idle for a few minutes.

2. Set the switch to the "0" (STOP) position



## Carburetor anti-freeze mechanism

Operating chain saws in temperatures of 0-5°C at times of high humidity may result in ice forming within the carburetor, and this in turn may cause the output power of the engine to be reduced or for the engine to fail to operate smoothly.

This product has accordingly been designed with a ventilation hatch on the right side of the surface of the cylinder cover to allow warm air to be supplied to the engine and to thereby prevent icing from occurring.

Under normal operating mode, i.e., in the mode to which it is set at the time of shipment. However when the possibility exists that icing may occur, the unit should be set up to operate the anti-freeze mode before use.

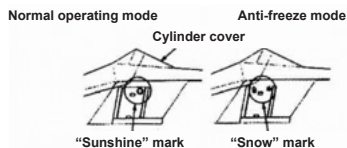



**CONTINUING TO USE THE PRODUCT IN THE ANTI-FREEZE MODE EVEN WHEN TEMPERATURES HAVE RISEN AND RETURNED TO NORMAL, MAY RESULT IN THE ENGINE FAILING TO START PROPERLY OR IN THE ENGINE FAILING TO OPERATE AT ITS NORMAL SPEED, AND FOR THIS REASON YOU SHOULD ALWAYS BE SURE TO RETURN THE UNIT TO THE NORMAL OPERATING MODE IF THERE IS NO DAMAGE OF ICING OCCURRING.**

## HOW TO SWITCH BETWEEN OPERATING MODES

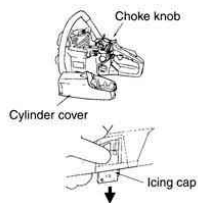

1. Flip the engine switch to turn off the engine.
2. Remove the cover to the air filter, remove the air filter, and then remove the choke knob from the cylinder cover.
3. Loosen the screws holding the cylinder cover in place( i.e., the three screws on the inside and the one screw on the outside of the cover), and then remove the cylinder cover.
4. Press with your finger down on the icing cap located on the right-hand side of the cylinder cover to remove the icing cap.
5. Adjust the icing cap so that the “snow” mark faces upwards and then return it to its original position in the cylinder cover.
6. Fix the cylinder cover back into its original position, and then fix all other parts back into their proper positions.

# 6. SAWING



Before proceeding to your job, read the section "For Safe Operation". It is recommended to first practice sawing easy logs. This also helps you get accustomed to your unit.



Always follow the safety regulations. The chain saw must only be used for cutting wood. It is forbidden to cut other types of material. Vibrations and kickback vary with different materials and the requirements of the safety regulations would not be respected. Do not use the chain saw as a lever for lifting, moving or splitting objects. Do not lock it lever fixed stands. It is forbidden to hitch tools or applications to the PTO other than those specified by the manufacturer.



It is extremely important that the chain brake be checked for proper operation before each use and that the chain be sharp in order to maintain the kickback safety level of this saw. Removal of the safety devices, inadequate maintenance, or incorrect replacement of the bar or chain may increase the risk of serious personal injury due to kickback

## FELLING A TREE

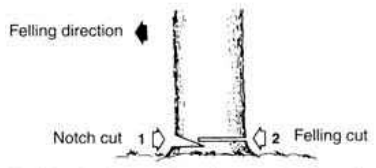

It is not necessary to force the saw into the cut. Apply only light pressure while running the engine at full throttle.

When the saw chain is caught in the cut, do not attempt to pull it out by force, but use a wedge or a lever to open the way.

## GUARD AGAINST KICKBACK



This saw is equipped with a chain brake that will stop the chain in the event of kickback if operating properly.



You must check the chain brake operation before each usage by running the saw at full the throttle for 1-2 seconds and pushing the front hand-guard forward. The chain should stop immediately with the engine at full speed. If the chain is slow to stop or does not stop, replace the brake band and clutch drum before use.

1. Decide the felling direction considering the wind, lean of the tree, location of heavy branches, ease of completing the task after felling and other factors.
2. While clearing the area around the tree, arrange a good foothold and retreat path.
3. Make a notch cut one-third of the way into the tree on the felling side.
4. Make a felling cut from the opposite side of the notch and at a level slightly higher than the bottom of the notch.



**WHEN YOU FELL A TREE, BE SURE TO WARN NEIGHBORING WORKER OF THE DANGER.**

### BUCKING AND LIMBING

**ALWAYS ENSURE YOUR FOOTHOLD. DO NOT STAND ON THE LOG. BE ALERT TO THE ROLLING OVER OF A CUT LOG. ESPECIALLY WHEN WORKING ON A SLOPE, STAND ON THE UPHILL SIDE OF THE LOG. FOLLOW THE INSTRUCTIONS IN "FOR SAFE OPERATION" TO AVOID KICKBACK OF THE SAW.**



Before starting work , check the direction of bending force inside the log to be cut. Always finish cutting from the opposite side of the bending direction to prevent the guide bar from being caught in the cut.

### A LOG LYING ON THE GROUND

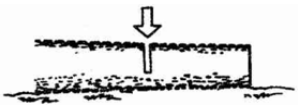

Saw down halfway, then roll the log over and cut from the opposite side.

### A LOG HANGING OFF THE GROUND

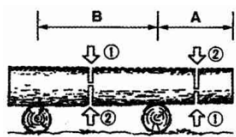

In area A, saw up from the bottom one- third and finish by sawing down from the top. In area B, saw down from the top one-third and finish by sawing up from the bottom.

### CUTTING THE LIMBS OF FALLEN TREE

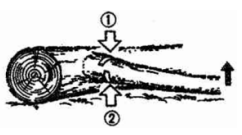

Check to which side the branch to be cut is bent. Begin by making a cut from the side to which the branch is bent and finish the cut from the other side.

### PRUNING OF STANDING TREE

Cut up from the bottom, finish down from the top.

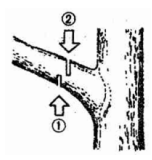

**DO NOT USE AN UNSTABLE FOOTHOLD OR LADDER. DO NOT OVERREACH. DO NOT CUT ABOVE SHOULDER HEIGHT. ALWAYS USE BOTH YOUR HANDS TO HOLD THE SAW.**



**WORK CAREFULLY, BECAUSE THE CUT BRANCH CAN JUMP BACK.**



## 7. MAINTENANCE



**BEFORE CLEANING, THE INSPECTING OR REPAIRING THE UNIT, MAKE SURE THAT ENGINE HAS STOPPED AND IS COOL. DISCONNECT THE SPARK PLUG TO PREVENT ACCIDENTAL STARTING.**

### MAINTENANCE AFTER EACH USE

#### 1. Air filter

Dust on the cleaner surface can be removed by tapping a corner of the cleaner against a hard surface. To clean dirt in the meshes, split the cleaner into halves and brush in gasoline. When using compressed air, blow from the inside.



To assemble the cleaner halves, press the rim until it clicks.

**NOTE:** When installing the main filter, verify that the grooves in the main filter are perfectly shod in the projections of the cylinder cover.

#### 2. Oiling port

Dismount the guide bar and check the oiling port for clogging.

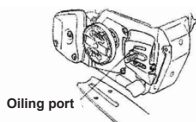

#### 3. Guide bar



When the guide bar is dismantled, remove sawdust in the bar groove and the oiling port. Grease the nose sprocket from the feeding port on the tip of the bar.

#### 4. Others

Check for fuel leakage and loose fastenings and damage to major parts, especially handle joints and guide bar mounting. If any defects are found, make sure to have them repaired before operating the saw again.

### PERILDICAL SERVICE POINTS

#### 1. Cylinder fins

Dust clogging between the cylinder fins will cause overheating of the engine. Periodically check and clean the cylinder fins after removing the air cleaner and the cylinder cover. When installing the cylinder cover, make sure that switch wires and grommets are positions correctly in place.

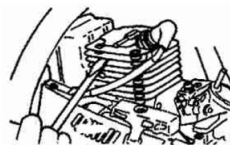

**NOTE:** Be sure to block the air intake hole.

#### 2. Fuel filter

(a) Using a wire hook, take out the filter from the filler port.

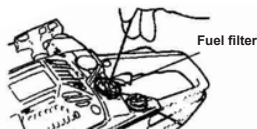

(b) Disassemble the filter and with gasoline, or replace with a new one if needed.

**NOTE:**

- After removing the filter, use a pinch to hold the end of the suction pipe.
- When assembling the filter, take care not to allow filter fibers or dust inside the suction pipe.

### 3. Oil tank

With a wire hook, take out the oil filter through the filler port and clean in gasoline. When putting the filter back into the tank, make sure that it comes to the front right corner. Also clean off dirt in the tank.

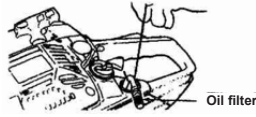

### 4. Spark plug

Clean the electrodes with a wire brush and reset the gap to 0.65 mm as necessary.

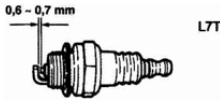

### 5. Sprocket

Check for cracks and for excessive wear interfering with the chain drive. If the wear is considerable, replace it with new one. Never fit a new chain on a worn sprocket, or a worn chain on a new sprocket.

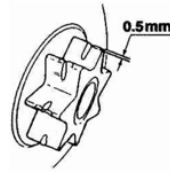

## 8. MAINTENANCE OF SAW CHAIN AND GUIDE BAR

### Saw chain

**! IT IS VERY IMPORTANT FOR SMOOTH AND SAFE OPERATION TO ALWAYS KEEP THE CUTTERS SHARP.**

The cutters need to be sharpened when:

- Sawdust becomes powder-like.
- You need extra force to saw in.
- The cut path does not go straight.
- Vibration increases.
- Fuel consumption increases.

**Before filling:**

- Make sure the saw chain is held securely.
- Make sure the engine is stopped.
- Use a round file of proper size for the chain.

Chain type: 91VG  
File size: 5/32 inch (4,0 mm)

Place the file on the cutter and push straight for ward. Keep the file position as illustrated.

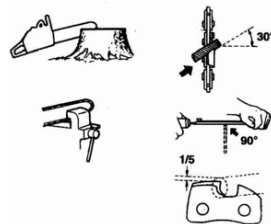

Cutter setting standards:

**! BE SURE TO WEAR SAFETY GLOVES.**

After each cutter has been filed, check the depth gauge and file it to the proper level as illustrated.

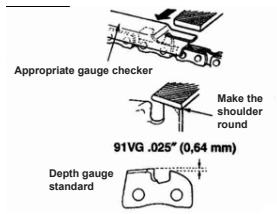

**BE SURE TO ROUND OFF THE FRONT EDGE TO REDUCE THE CHANCE OF KICKBACK OR TIESTRAP BREAKAGE.**

Make sure every cutter has the same length and edge angles as illustrated.

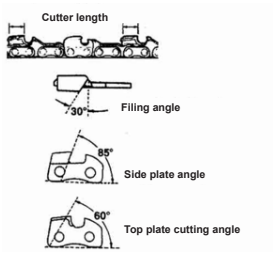

**Guide bar**

- Reverse the bar occasionally to prevent partial wear.
- The bar rail should always be square. Check for wear of the bar rail. Apply a ruler to the bar and the outside of a cutter. If a gap is observed between them, the rail is normal. Otherwise, the bar rail is worn. Such a bar needs to be corrected or replaced.



## 9. TROUBLESHOOTING GUIDE



**MAKE SURE THE ICING PREVENTION SYSTEM IS NOT WORKING.**

<b>PROBLEM</b>	<b>REASON</b>	<b>SOLUTION</b>
Starting failure	Check fuel for water or substandard mixture	Replace with proper fuel
	Check for engine flooding	Remove and dry the spark plug. Then pull the starter again with no choke
	Check spark ignition	Replace with a new plug
Lack of power / Poor acceleration / Rough idling	Check fuel for water or substandard mixture	Replace with proper fuel
	Check air filter and fuel filter for clogging	Clean
	Check carburetor for inadequate adjustment	Readjust speed needles
Oil does not come out	Check oil for substandard quality	Replace
	Check oil passage and ports for clogging	Clean



## 10. SPECIFICATIONS

	Mugello 2525	Mugello 4140	Mugello 4645	Mugello 5045
<b>POWER UNIT</b>				
Displacement (2S engine)	25,4 cc	41 cc	46 cc	50 cc
Maximum engine power	1,20hp (7.500 rpm)	2,01hp (8.500 rpm)	2,68hp (8.000 rpm)	2,95hp (8.000 rpm)
Maximum engine speed	1.1000 rpm	1.1000 rpm	1.1000 rpm	1.1000 rpm
Engine idling speed	3.600 rpm	3.3000 rpm +/- 300	3.3000 rpm +/- 300	3.3000 rpm +/- 300
Clutch engagement	4.600 rpm	4.600 rpm	4.600 rpm	4.600 rpm
Chain speed (max.)	21 m/s	21 m/s	21 m/s	21 m/s
Fuel tank capacity (mixture)	0,23 liters	0,26 liters	0,55 liters	0,55 liters
Gas mixture with 2S engine oil	40:1 (2,55%)	40:1 (2,55%)	40:1 (2,55%)	40:1 (2,55%)
Carburetor	Walbro (*)	Walbro (*)	Walbro (*)	Walbro (*)
Guaranteed sound power level (LwA)	113 dBA	114 dBA	114 dBA	114 dBA
<b>CUTTING SYSTEM</b>				
Guide bar length	25 cm	40 cm	45 cm	45 cm
Oil tank capacity	0,16 liters	0,21 liters	0,26 liters	0,26 liters
Oil feeding system	Automatic pump	Automatic pump	Automatic pump	Automatic pump
Pitch (chain)	3/8" LP	3/8" LP	0,325"	0,325"
Gauge (chain)	1,3 mm (0.050")	1,3 mm (0.050")	1,5 mm (0.058")	1,5 mm (0.058")
<b>DIMENSIONS AND WEIGHTS</b>				
Dry weight (with guide bar and chain)	3,5 Kg	6,0 Kg	6,3 Kg	6,5 Kg
Dimensions (L x W x H)	32 x 25 x 25 cm	43 x 25,8 x 28 cm	48 x 26 x 28,5 cm	48 x 26 x 28,5 cm

# 11. DECLARATION CE

---

Hereby, the company

ES B-63162994

Declares that the machines listed below, which have put into service, comply with the basic requirements corresponding to the current EU machinery regulations.

Model	Reference	Sound power level LWA
Mugello 2525	8050329	113 dB (A)
Mugello 4140	8050476	114 dB (A)
Mugello 4645	8050407	114 dB (A)
Mugello 5045	8050477	114 dB (A)

## EU guidelines:

EC: 2006/42/EC  
 EMC: 2014/30/EU  
 NOI.: 2005/88/EU  
 G.EMISS.: 2016/1628/EU & 2017/654-655-656/EU  
 & AMENDS: 2018/989-987-988/EU

## Applied rules:

EK9-BE-72:2009  
 EN ISO 11681-2:2011  
 EN ISO 14982:2009

## Certifying companies:

SNCH - Luxembourg  
 TÜV Rheinland - German

Any modifications of the machine that have not beforehand been agreed upon and permitted by us invalidate this Declaration of Conformity.



## Eduard Rodríguez (Direction)

YAROS DAU SLU  
 C/ Puigpalter 48  
 Pol. Ind. UP4  
 17820 (Banyoles)  
 Girona - Spain

Banyoles, 21th April 2021

## 12. WARRANTY AND SERVICE

---

### WARRANTY

The machines are guaranteed, according to Spanish legislation in force, exclusively for the possible use of defective materials in their construction, or for manufacturing defects.

For the claim within the warranty period, you must provide original purchase document stating the date of purchase of the machine.

The incorrect use of the machine is not considered a guarantee, as for example, the overloading of the device, its violent use, damages by intervention of outsiders or improper objects, non-compliance with the rules of use of this manual, or ordinary wear and tear, among others.

### SERVICE

You can consult our extensive network of Authorized Technical Services, visiting our website, where you will also find the appropriate consumables to the machine (chain, chain bar, ...):

**[www.yaros.es](http://www.yaros.es)**

Or if you prefer, contact us directly:

**Tel: + 34 902 55 56 77**

**[info@yaros.es](mailto:info@yaros.es)**

### SPARE PARTS CATALOG

You can also download our updated Spare Parts Catalog from the website.

**[www.yaros.es](http://www.yaros.es)**

### NOTES ABOUT THE USER'S MANUAL

In order to continue improving the machines, the manufacturer reserves the right to introduce changes in the delivery of the products specified in this manual in terms of its form, characteristics and presentation. Therefore, no right to claim about the information and images contained in this manual can be considered.



CE

PT

# OMEGA

**MOTOSERRA ELÉTRICA**

**MUGELLO 2525-4140-4645-5045**



**MANUAL DE INSTRUÇÕES**

## EXPLICAÇÃO DOS SÍMBOLOS E AVISOS DE SEGURANÇA



Antes de utilizar esta máquina,  
leia o manual do utilizador



Utilizar capacete, óculos e  
auriculares de proteção.



Segure sempre a  
motosserra com ambas  
as mãos.



Aviso!: Perigo de agitação (salto).



Leia, entenda e siga todos  
os avisos.

## ÍNDICE

1. PARA UM MANUSEAMENTO SEGURO.....	3
2. EXPLICAÇÃO DOS SÍMBOLOS IMPRESSOS NA MÁQUINA.....	6
3. INSTALAÇÃO DA BARRA E DA CADEIA DA MOTOSSERRA.....	7
4. COMBUSTÍVEL E ÓLEO DA CAIEA.....	8
5. OPERAÇÃO DO MOTOR.....	10
6. UTILIZAÇÃO DA MOTOSSERRA.....	13
7. MANUTENÇÃO.....	15
8. MANUTENÇÃO DA CADEIA E DA ESPADA (TRAVESSA DA BARRA).....	16
9. GUIA PARA A LOCALIZAÇÃO DE AVARIAS.....	18
10. ESPECIFICAÇÕES TÉCNICAS.....	19
11. DECLARAÇÃO CONFORMIDADE.....	20
12. GARANTIA E SERVIÇO.....	21

# 1. PARA UM MANUSEAMENTO SEGURO



1. Nunca trabalhe com a motosserra quando estiver fatigado, doente ou irritado. Tampouco quando estiver sob a influência de medicamentos que possam causar sonolência, nem quando estiver sob o efeito de álcool ou substâncias estupefacientes.



2. Utilize calçado seguro, roupa ajustada e elementos de proteção para os olhos, ouvidos e cabeça.



3. Manuseie o combustível com o máximo cuidado. Seque imediatamente todos os restos de combustível derramado. Afaste a motosserra pelo menos 3m do lugar do abastecimento de combustível. Eliminar toda as fontes de faíscas ou chamas (por exemplo: cigarros acesos, chamas vivas ou trabalhos em que se possam produzir faíscas) nas áreas de abastecimento, mistura ou armazenamento combustível. Não fume enquanto trabalha com a motosserra ou manipula o combustível.



4. Ao ligar o motor, ou ao utilizar a motosserra, não permita a proximidade de outras pessoas. Evite a presença de pessoas ou animais na área de trabalho. Certifique-se de que as crianças, animais domésticos e outras pessoas se mantenham a uma distância mínima de 10m antes de ligar o motor ou de utilizar a motosserra.



5. Nunca comence a cortar antes de ter uma área de trabalho livre, um bom apoio para os pés, e um caminho de escape seguro para evitar a queda das árvores ou ramos.



6. Enquanto o motor está em funcionamento, segure a motosserra firmemente com ambas as mãos. O polegar e os dedos de ambas as mãos devem sustentar com firmeza os punhos da máquina.



7. Enquanto o motor está em funcionamento, mantenha afastadas todas as partes do corpo da cadeia da motosserra.



8. Antes de ligar o motor, certifique-se de que a cadeia da motosserra não está em contacto com nenhum objeto.



9. Apenas transporte a motosserra quando está desligada, orientando a espada e a cadeia da motosserra para trás, mantendo o silenciador afastado do corpo.



10. Antes de cada utilização, examine cuidadosamente a cadeia da motosserra procurando peças desgastadas, frouxas ou danificadas. Nunca utilize a motosserra se a cadeia estiver danificada, mal ajustada ou não estiver completa e firmemente montada com segurança. Verifique se a cadeia deixa de se mover ao soltar o gatilho do comando do acelerador.

11. Todas as manutenções da motosserra, exceto as indicadas na lista do “Manual do proprietário” devem ser efectuadas por pessoal competente dos Serviços Técnicos: caso sejam utilizadas ferramentas incorretas para desmontar o volante ou a embreagem, podem ocorrer danos estruturais importantes que podem levar à sua desintegração.

12. Desligue o motor antes de baixar a motosserra.

13. Trabalhe com muito cuidado ao cortar arbustos ou árvores jovens. A sua casca tenra, pode ficar incrustada na cadeia e projetarse para o operador ou dar-lhe um “empurrão” que pode fazer com que ele perca o equilíbrio.



14. Ao cortar um ramo sob tensão, esteja preparado para saltar para trás e evitar ser golpeado quando se liberta a tensão das fibras de madeira.



15. Não corte quando faz mau tempo, com visibilidade escassa, ou com temperaturas demasiado altas ou demasiado baixas. Certifique-se de que não há ramos secos que possam cair.

16. Mantenha os punhos secos, limpos e livres de combustível.



17. Utilize a motosserra apenas em locais com ventilação adequada. Nunca ligue o motor em locais fechados ou no interior de edifícios. Os gases do escape contêm monóxido de carbono que é um composto muito perigoso.

18. Nunca tente cortar um árvore utilizando uma motosserra se não possuir a formação adequada para este tipo de trabalho.



19. Proteja-se adequadamente contra o “contragolpe” da máquina. O “contragolpe” é um movimento para cima que ocorre quando a extremidade da espada entra em contacto com um objeto. Isso pode ocasionar a perda do controlo da motosserra e conduzir a uma situação altamente perigosa.



20. Ao transportar ou armazenar a motosserra, certifique-se de que o protetor da espada está corretamente instalado e bem seguro.



**PRECAUÇÕES CONTRA O “CONTRAGOLPE” PARA UTILIZADORES DE MOTOSSERRAS.**



**AVISO**

O “contragolpe” pode ocorrer se a espada tocar num objeto, ou quando a madeira se fecha e faz com que a motosserra fique bloqueada dentro do corte. Nalguns casos, o contacto da ponta pode causar uma reação muito rápida em sentido inverso, movimentando a espada para cima, em direção ao operador. Se a cadeia da motosserra ficar bloqueada numa posição da borda superior da espada, esta pode ser impelida para o operador. Em qualquer destes casos, o operador pode perder o controlo da motosserra e ficar gravemente lesionado.



Não confie apenas nos dispositivos de segurança incorporados na motosserra. Ao utilizar a motosserra é necessário proceder segundo passos cuidadosamente planeados para evitar acidentes durante o trabalho:



a. Compreendendo as situações básicas em que ocorre o “contragolpe”, pode reduzir ou eliminar o “elemento surpresa”. O sobresalto causado por movimentos repentinos da motosserra é um fator importante em todos os acidentes.



b. Quando o motor está a funcionar, segure a motosserra firmemente com ambas as mãos: a mão direita no punho traseiro e a mão esquerda no punho dianteiro. Os polegares e os dedos de ambas as mãos devem ficar bem firmes nos punhos. Isso permite controlar o “contragolpe” da motosserra.

c. Certifique-se de que não há nenhum obstáculo na área de trabalho. Nunca permita que a ponta da espada faça contacto com um tronco, ramo ou outro obstáculo que possa ser atingido durante a operação de corte.

d. Ao cortar faça o motor funcionar a rotações altas.

e. Nunca trabalhe numa posição forçada nem a uma altura superior à dos seus próprios ombros.



f. Siga as instruções do fabricante sobre a afinação e manutenção da cadeia da motosserra.

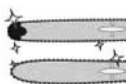

g. Utilize apenas espadas e cadeias especificadas pelo fabricante, ou seus equivalentes.

h. Quando cortar um tronco de diâmetro superior ao comprimento da espada, o último corte deve ser feito segurando a garra amortecedora diretamente atrás da futura junta. Como regra geral não se devem cortar troncos de diâmetro superior ao comprimento da espada.

21. Nunca ligue o motor em locais sem ventilação abundante: os gases de escape são nocivos.

22. Durante o processo de corte desprendem-se partículas de serradura, aparas de madeira e óleo de lubrificação da cadia. Use óculos de proteção e máscara, e evite posições de corte em que haja fluxo destes materiais para o rosto.

23. O funcionamento da motosserra produz vibrações que se transmitem ao operário. Trabalhar com ela durante longos períodos de tempo sem descanso e sem a utilização de luvas adequadas pode causar transtornos do sistema nervoso, circulação periférica de mão e braço e inchaço por perda de fuxa sanguíneo no dedo (dedos brancos).

24. Use sempre peças de reposição homologadas. A utilização de material não adequado pode reduzir a segurança da motosserra.

25. Utilize os dedos sobre vibrações e potência sonora proporcionados neste manual para calcular os tempos de exposição admissíveis em função do tipo de trabalho realizado. Esta informação está disponível nos regulamentos locais sobre prevenção de riscos laborais.

## 2. EXPLICAÇÃO DOS SÍMBOLOS IMPRESSOS NA MÁQUINA



PARA UMA UTILIZAÇÃO E MANUTENÇÃO SEGURAS, FORAM GRAVADOS EM RELEVO NA MÁQUINA OS SEGUINTE SÍMBOLOS. RELATIVAMENTE A ESTES SÍMBOLOS, TENHA O CUIDADO DE NÃO COMETER NENHUM ERRO.



Aviso de que está na altura de abastecer combustível misturado "MIX GASOLINE".

**Posição:** Perto da tampa de combustível.



Aviso de que está na altura de voltar a acrescentar o óleo da cadeia.

**Posição:** Perto da tampa do óleo.

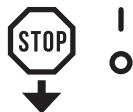

Coloque o interruptor na posição "0", e o motor parará imediatamente.

**Posição:** A parte posterior esquerda da unidade



Se ligando o motor, punxar o obturador ("choque"), localizado atrás à direita do punho traseiro, até ao ponto assinalado com uma seta, pode ajustar a ignição do aparelho da seguinte forma:

- Posição da primeira etapa: modo de ativação quando o motor está quente.
- Posição da segundo etapa: modo de ativação quando o motor está frio.

**Posição:** Na parte superior direita da tampa do filtro de ar.

H

O parafuso localizado sob a marca "H" é o parafuso de ajuste de alta velocidade da serra.

L

O parafuso localizado sob a marca "L" é o parafuso de ajuste de baixa velocidade da serra.

T

O parafuso à esquerda da marca "T" é o parafuso de ajuste de marcha lenta ou mínima.

**Posição:** No lado esquerdo do punho traseiro.



Mostra a direção na qual o travão da cadeia é libertado (seta branca) e ativado (seta preta).

**Posição:** na parte frontal da cobertura da cadeia.

# 3. INSTALAÇÃO DA TRAVESSA DA BARRA (ESPADA) E DA CADEIA DA MOTOSSERRA

O pacote padrão da motosserra contém os elementos indicados na ilustração:

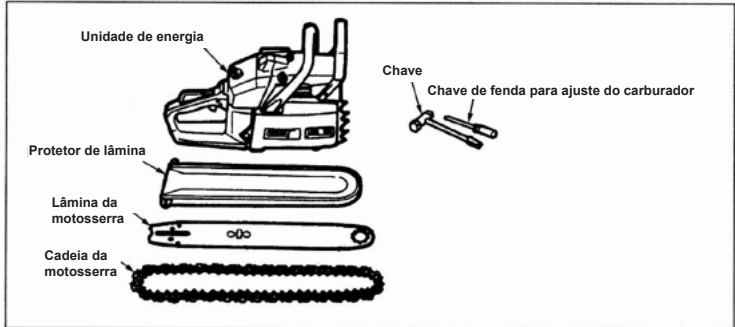

Abra a caixa e instale a espada e a cadeia na unidade do motor da seguinte forma:

**OS DENTES DA CADEIA DA MOTOSSERRA SÃO MUITO AFIADOS. USE LUVAS APROPRIADAS COMO MEDIDA DE PROTEÇÃO.**

1. Mova a proteção na direção do punho frontal para verificar se o travão da cadeia não foi utilizado.
2. Afrouxe as porcas e retire a cobertura da cadeia.
3. Calce a cadeia na roda dentada e, colocando a cadeia ao redor da espada, monte a espada na unidade do motor. Ajuste a posição da porca do tensor da cadeia na cobertura.

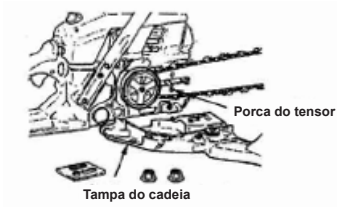

**NOTA:** monte a cadeia na direção correta.

Direção do movimento

4. Calce a cobertura da cadeia na unidade do motor e aperte as porcas à mão.

5. Orientando o extremo da espada para cima, ajuste a tensão da cadeia girando o parafuso do tensor até que as travas toquem ligeiramente na barra.

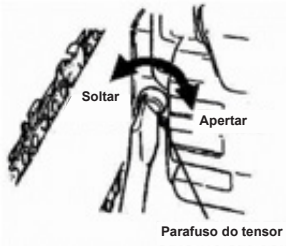

6. Aperte firmemente as porcas, mantendo a espada orientada para cima (12 ~ 15 Nm). Verifique se a cadeia se move facilmente e se a tensão da mesma está correta, movendo-a com a mão. Em caso de necessidade, volte a ajustá-la depois de afrouxar a cobertura da cadeia.

7. Aperte o parafuso tensor.

**NOTA:** As cadeias novas expandem-se ligeiramente nas primeiras utilizações. Verifique e ajuste a tensão da cadeia frequentemente. se a cadeia estiver frouxa, pode sair facilmente do trilho ou provocar um desgaste acelerado da cadeia em si e da espada.

## 4. COMBUSTÍVEL E ÓLEO DA CADEIA



### COMBUSTÍVEL AVISO



- A gasolina é altamente inflamável. Evite fumar ou fazer chamas ou faíscas próximo de combustível. Desligue o motor e deixe-o arrefecer antes de reabastecer a unidade. Selecione um terreno ao ar livre para fazer o reabastecimento e afaste a unidade para uma distância de pelo menos 3m do ponto de abastecimento antes de ligar o motor.



- Não utilize BIA ou TCW (tipo 2-tempos refrigerados por água) misturado com óleo.

### PROPORÇÃO DA MISTURA RECOMENDADA: GASOLINA 40 E ÓLEO 1 (2,5%)

• As emissões do escape são controladas pelos parâmetros e componentes fundamentais do motor (por exemplo, carburação, ajuste da ignição e porta) sem a agregação de nenhum software maior ou a introdução de materiais inertes durante a combustão.

• Estes motores estão certificados para funcionar com gasolina sem chumbo.

• Utilize apenas gasolina com um mínimo de 89RON octanas (EEUU/Canadá: 87 AL).

• Se utilizar gasolina com um valor de octanas inferior ao prescrito, existe o perigo de subida da temperatura do motor, e como consequência ocorra um problema no mesmo, como por exemplo, o encravamento do pistão.

• Recomendamos a utilização do nosso óleo específico para motores de dois tempos, para misturar com gasolina: Ref.: 6000844 e ref.: 6000846.



• As gasolinas ou óleos de má qualidade podem danificar os anéis de vedação, as linhas ou o tanque de combustível do motor.

### CÓMO MISTURAR O COMBUSTÍVEL



#### PRESTAR ATENÇÃO À AGITAÇÃO

1. Meça as quantidades de gasolina e óleo a misturar.
2. Coloque um pouco de gasolina dentro de um depósito de combustível aprovado e limpo.
3. Deite todo o óleo no depósito e agite-o bem.
4. Deite o resto da gasolina e agite a mistura novamente durante, pelo menos, um minuto. Pode ser difícil misturar alguns óleos, dependendo dos ingredientes dos mesmos. É necessária uma agitação suficiente para benefício da duração do motor. Tenha cuidado se a agitação for insuficiente: aumenta o perigo de emperramento antecipado do pistão, devido à mistura anormalmente pobre.
5. Coloque uma indicação ou etiqueta clara na parte exterior do depósito para evitar que este se possa confundir com depósitos de gasolina ou outras substâncias.
6. Para uma fácil identificação, indique os conteúdos na parte exterior do depósito.

## ABASTECIMENTO DA UNIDADE

1. Desenrosque e retire a tampa do combustível. Coloque a tampa sobre um ligar sem pó.
2. Abasteça o tanque com combustível até cerca de 80% de capacidade total.
3. Aperte a tampa do combustível e limpe qualquer derrame de combustível em redor da unidade.



### AVISO

1. Seleccione um terreno ao ar livre para o reabastecimento.
2. Afaste a unidade para uma distância de pelo menos 3m ponto de abastecimento antes de ligar o motor.
3. Desligue o motor antes de reabastecer a unidade. Agite bem a gasolina misturada no depósito.

## PARA CONTRIBUIR PARA A VIDA ÚTIL DO MOTOR, EVITE

### 1. COMBUSTÍVEL SEM ÓLEO (GASOLINA PURA)

– Provocará rapidamente danos graves nas partes internas do motor.

### 2. GASOHOL

– Pode causar a deterioração das peças de borracha ou plástico e uma alteração na lubrificação do motor

### 3. ÓLEO PARA UTILIZAÇÃO EM MOTORES DE 4-TEMPOS

– Pode provocar incrustações da vela de ignição, bloqueio do orifício de escape ou do anel do pistão.

4. Os combustíveis misturados que ficaram sem utilizar durante um período de um mês ou mais

– Podem obstruir o carburador e provocar uma falha impedindo que o motor funcione correctamente.

5. No caso de armazenamento da máquina durante um período de tempo prolongado, esvazie o tanque de combustível e limpe-o. De seguida, ligue o motor e esvazie do carburador o combustível residual.

6. No caso de ter de eliminar o depósito de óleo misturado, faça-o apenas num local de recolha de resíduos autorizado.

**NOTA:** para detalhes sobre a garantia de qualidade, leia atentamente a descrição que está na secção de garantia limitada. Por outro lado, o desgaste e a alteração normal no produto sem influência funcional, não estão cobertos pela garantia. A garantia também não cobre o não seguimento das recomendações especificadas no presente manual sobre a proporção da mistura de óleo na gasolina de combustão.

## ÓLEO PARA A CADEIA

Recomendamos a utilização do nosso óleo específico para cadeias: Ref.: 6000849 e ref.: 6000850.



**NOTA:** Nunca utilize óleo descartado ou reciclado, pois isso danificará a bomba de óleo

## 5. OPERAÇÃO DO MOTOR

### ARRANQUE

1. Encha os tanques de combustível e de óleo para a cadeia e feche bem as tampas.

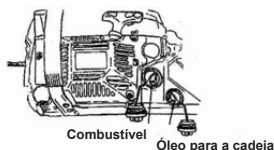

2. Coloque o interruptor na posição "I".

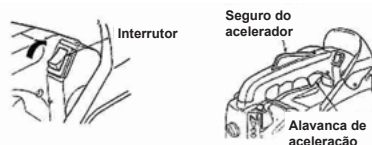

3. Puxe o botão do estrangulador para fora, até à segunda posição (b). O estrangulador fecha-se e a alavanca do acelerador ficará na posição de partida.

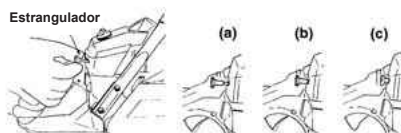

**NOTA:** Ao arrancar o motor imediatamente depois de o ter parado, coloque o botão do estrangulador na primeira posição (estrangulador aberto e alavanca do acelerador na posição de arranque).

**NOTA:** Depois de puxar o botão do estrangulador para fora, este não retornará à posição de operação, mesmo se o pressionar para baixo com o dedo. Si pretender devolver o botão do estrangulador à posição de operação, puxe a alavanca do acelerador para fora.

4. Com a unidade da motosserra firmemente apoiada no terreno, puxe a corda de arranque com firmeza.

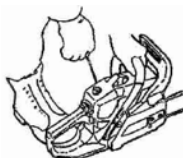

**NUNCA TENTE ARRANCAR O MOTOR SEGURANDO A MOTOSSERRA NAS MÃOS. É EXTREMAMENTE PERIGOSO, POIS A CADEIA DA MOTOSSERRA PODE TOCAR NO SEU CORPO.**

5. Quando ocorrer a ignição, pressione o botão do estrangulador para dentro, até à primeira posição, e puxe novamente a corda de arranque para ligar o motor.

6. Deixe o motor aquecer mantendo a alavanca do acelerador ligeiramente acionada.

Evite aproximar-se da cadeia da motosserra, pois esta começa a movimentar-se logo que o motor arranca.

### CONTROLO DO FORNECIMENTO DE ÓLEO

Depois de arrancar o motor, coloque a cadeia a funcionar na velocidade média e verifique se ocorre algum derrame de óleo conforme indicado na figura.



### AJUSTE DO CARBURADOR

O carburador desta unidade foi ajustado na fábrica. No entanto, em alguns casos, pode ser necessário fazer ajustes mínimos devido a mudanças nas condições de funcionamento.

Antes de tentar fazer ajustes ao carburador, verifique se os filtros de ar e combustível estão limpos e se a mistura de combustível é a correta.

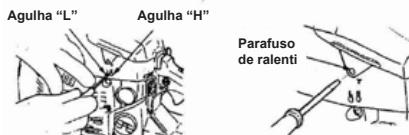

Efetue o ajuste conforme os seguintes passos:

**NOTA:** Efetue o ajuste do carburador com a cadeia montada.

1. Desligue o motor e passe as agulhas "H" e "L" até ao limite. Não force estas agulhas. Coloque-as novamente nas suas respetivas posições originais, conforme indicado a seguir.

Agulha "H": ¾ + 3/8  
Agulha "L": ções 1 ½ + ¼

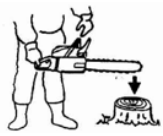

- 2. Ligue o motor e deixe-o aquecer à velocidade média.
- 3. Gire lentamente a agulha "L" para a direita até encontrar a posição correspondente à velocidade máxima de funcionamento em aspiração. Faça-a retroceder um quarto (1/4) de volta para a esquerda.
- 4. Gire o parafuso regulador de funcionamento em aspiração (T) para a esquerda para que a cadeia da motosserra não se mova. Se a velocidade de funcionamento em aspiração for demasiado baixa, gire o parafuso para a direita.
- 5. Efetue um corte de teste e ajuste a agulha "H" para obter a potência máxima de corte e não para obter a velocidade máxima.

Se o freio não funcionar bem, solicite uma inspeção e reparação ao seu distribuidor.

Evite ter o motor funcionar a alta velocidade com o freio aplicado, pois pode provocar o sobreaquecimento da embreagem e avaria do aparelho. Se o freio funcionar durante a utilização da serra, solte imediatamente a alavanca do acelerador e desligue o motor.

### FREIO DA CADEIA

Este equipamento está dotado de um freio automático, que faz parar a rotação da cadeia da serra quando ocorre um contragolpe durante o funcionamento da mesma. O freio é acionado automaticamente devido à força de inércia que atua sobre o peso existente dentro do protetor dianteiro quando ocorre o contragolpe.

Para fazer este freio funcionar manualmente empurrar o protetor dianteiro com a mão para o lado da travessa da barra.

Para libertar o freio puxe o protetor dianteiro para o lado da pega até ouvir um clique.

### DESLIGAR O MOTOR

- 1. Solte a alavanca do acelerador e deixe o motor a funcionar à velocidade de aspiração durante alguns minutos.
- 2. Coloque o interruptor na posição "0" (STOP).



### Mecanismo anticongelante do carburador

A utilização da motosserra a temperaturas entre 0 - 5°C sob condições de humidade elevada pode provocar a formação de gelo dentro do carburador, o que por sua vez pode reduzir a potência de saída do motor ou fazer com que o mesmo não funcione suavemente.

Este produto foi concebido com uma escotilha de ventilação na superfície do lado direito da tampa do cilindro que permite o fornecimento de ar quente para o motor, evitando assim a formação de gelo.

Normalmente, o produto deve ser utilizado no modo normal de funcionamento, isto é, no modo em que vem ajustado de fábrica. No entanto, quando houver possibilidade de formação de gelo, o aparelho deve ser colocado no modo de anticongelante antes da sua utilização.

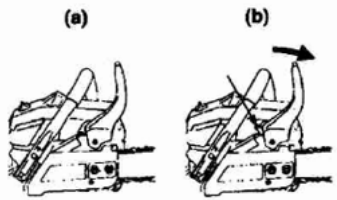

### CUIDADO

Ao efetuar a inspeção de rotina, não se esqueça de verificar se o freio está a funcionar corretamente.

### Método de verificação:

- 1. Pare o motor.
- 2. Segure horizontalmente a serra de dentes articulados com as duas mãos, solte a mão da pega dianteira, golpee a extremidade da travessa da barra contra um tronco ou algo semelhante, e verifique se o freio funciona corretamente. A altura de operação depende do tamanho da barra.

Modo operação normal      Modo operação anticongelante

Cobertura do cilindro

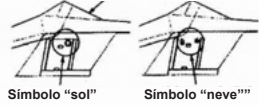

Simbolo "sol"

Simbolo "neve"



SI CONTINUARMOS A UTILIZAR O PRODUTO EM MODO DE ANTICONGELANTE APÓS AS TEMPERATURAS TEREM AUMENTADO E VOLTADO AO NÍVEL NORMAL, O MOTOR PODERÁ NÃO ARRANCAR CORRETAMENTE, OU NÃO CONSEGUIRÁ FUNCIONAR À SUA VELOCIDADE NORMAL. POR ESSE MOTIVO, VOLTE SEMPRE A COLOCAR O APARELHO NO MODO NORMAL DE FUNCIONAMENTO QUANDO NÃO HOUVER RISCO DE FORMAÇÃO DE GELO.

## COMO MUDAR DE MODO DE OPERAÇÃO

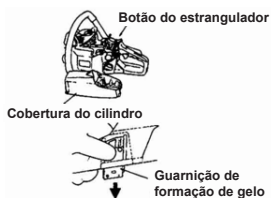

1. Desligue o motor.
2. Retire a cobertura o filtro do ar, remova o filtro do ar, e desmonte o botão do estrangulador da cobertura do cilindro.
3. Solte os parafusos que fixam a cobertura do cilindro (três parafusos no interior da cobertura e um parafuso no exterior da mesma), e retire a cobertura do cilindro.
4. Com o dedo, pressione para baixo a guarnição de formação de gelo situada no lado direito da cobertura do cilindro para o retirar.
5. Ajuste a guarnição de formação de gelo de modo tal que a marca de "neve" fique virada para cima, e volte a instalar a guarnição na sua posição original na cobertura do cilindro.
6. Fixe a cobertura do cilindro na sua posição original, e instale todas as restantes peças nas suas respetivas posições.



## 6. UTILIZAÇÃO DA MOTOSSERRA



Antes de começar a tarefa, leia atentamente a secção "Para uma operação segura". Recomenda-se praticar cortando troncos fáceis. Isso irá familiarizá-lo com a unidade.



Seguir sempre as normas de segurança. A motosserra só deve ser utilizada para cortar madeira. É proibido cortar outros tipos de materiais. As vibrações e o contragolpe são diferentes e os requisitos de segurança não seriam respeitados. Não utilizar a motosserra como uma alavanca para levantar, mover partir objetos. Não utilize a motosserra quando existir algum objeto entre esta e a superfície de trabalho. É proibido reforçar a motosserra com ferramentas ou acessórios que não sejam os indicados pelo fabricante.

Durante o corte não é necessário forçar a serra. Aplique apenas uma ligeira pressão com o motor na velocidade máxima.

Se a serra ficar travada no corte, nunca deve tentar tirá-la forçando-a. Utilize uma cunha ou uma alavanca para abrir o corte.

### PROTEÇÃO CONTRAGOLPE

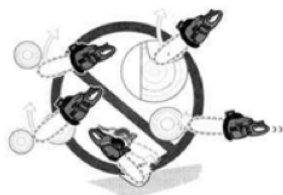

Esta motosserra está equipada com um freio de cadeia que detém o movimento da cadeia em caso de ocorrência de um contragolpe durante a utilização do aparelho.



Verifique sempre o funcionamento do freio da cadeia antes de começar a utilizar o aparelho fazendo o motor funcionar à velocidade máxima durante 1 a 2 segundos e empurrando o protetor dianteiro para a frente. A cadeia deve deter-se imediatamente mesmo enquanto o motor estiver a funcionar à velocidade máxima. Se a cadeia demorar a parar ou não parar, mude a

correia do travão e o cilindro da embreagem antes de utilizar o aparelho.



Antes de utilizar a motosserra, é muito importante verificar o bom funcionamento do freio da cadeia. Verifique também se os dentes estão afiados, a fim de manter o risco de contragolpes dentro dos limites de segurança. Se forem desmontados os dispositivos de segurança, se não for efetuada a manutenção correta ou se a narra ou a cadeia forem substituídas incorretamente, aumenta o risco de danos pessoais causados por contragolpe da unidade.

### ABATE DE ÁRVORES

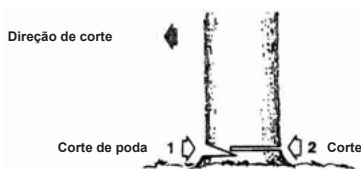

1. Decida a direção de queda da árvore, tendo em conta a direção do vento, a inclinação da árvore, a localização de ramos pesados, a facilidade de realização das tarefas a efetuar após a queda da árvore e quaisquer outros fatores relacionados.

2. Limpe a área circundante e verifique se tem um bom apoio para os pés e uma via de escape segura.

3. Faça um entalhe de um terço do diâmetro do tronco da árvore no lado do abate.

4. Faça um corte no lado oposto do entalhe, a um nível ligeiramente acima ao da parte inferior do entalhe.



**ANTES DE CORTAR UMA ÁRVORE, ALERTE OS DEMAIS TRABALHADORES PARA O PERIGO.**

## CORTE DE RAMOS



**CERTIFIQUE-SE DE QUE OS SEUS PÉS ESTÃO BEM APOIADOS. NUNCA TRABALHE EM CIMA DO TRONCO. TENHA UM ESPECIAL CUIDADO AO EFETUAR ESTE TRABALHO, POIS O TRONCO PODE RODAR PARA UM DOS LADOS. AO TRABALHAR EM TERRENOS INCLINADOS, LOCALIZE-SE MAIS ACIMA DO QUE O TRONCO. PARA EVITAR O RISCO DE CONTRAGOLPES DA MOTOSSERRA, SIGA AS INSTRUÇÕES DADAS NA SECÇÃO "PARA UMA OPERAÇÃO SEGURA".**

Antes de começar os trabalhos, verifique a direção da força de torção no interior do tronco a cortar. Para evitar que a travessa da barra fique presa no corte, termine sempre o corte no lado oposto ao da direção da força de torção.

## UM TRONCO APOIADO NO SOLO



Faça um corte até metade do tronco. Dê a volta ao tronco e termine o corte no outro lado.

## UM TRONCO SEPARADO NO SOLO

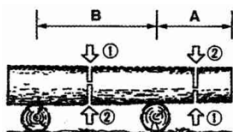

Na área "A", comece a cortar desde a parte inferior até um terço do diâmetro do tronco e termine o corte pela parte de cima. Na área "B", comece a cortar desde a parte superior até um terço do diâmetro do tronco e termine o corte pela parte de baixo.

## COMO CORTAR OS RAMOS DE UM TRONCO CAÍDO

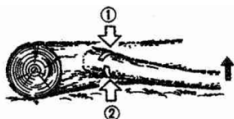

Verifique para que lado está curvado o ramo a cortar. Comece for fazer um corte no lado para o qual o ramo está curvado e termine o corte no outro lado.

## CÓMO PODAR ÁRVORES EM PÉ

Comece o corte a partir de baixo e termine o corte de cima.

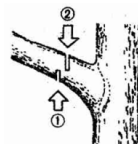

**ANTES DE COMEÇAR A TRABALHAR, VERIFIQUE SE TEM UM APOIO FIRME PARA OS PÉS. NÃO UTILIZE ESCADAS. EVITE ESTICAR-SE PARA CORTAR OS RAMOS DE UMA ÁRVORE. NUNCA EFETUE CORTES A UMA ALTURA SUPERIOR À DOS SEUS PRÓPRIOS OMBROS. SEGRE A MOTOSSERRA FIRMEMENTE COM AMBAS AS MÃOS.**



**TRABALHE COM CUIDADO, O RAMO CORTADO PODE SALTAR PARA TRÁS.**

## 7. MANUTENÇÃO



**ANTES DE LIMPAR, EXAMINAR OU REPARAR ESTE APARELHO, CERTIFIQUE-SE DE QUE O MOTOR ESTÁ DESLIGADO E FRIO. DESLIGUE O CABO DA VELA PARA EVITAR QUE O MOTOR ARRANQUE ACIDENTALMENTE.**

### MANUTENÇÃO APÓS UTILIZAÇÃO

#### 1. Filtro do ar

O pó da superfície do filtro poderá ser eliminado batendo com uma esquina do mesmo contra uma superfície rígida. Para limpar a sujidade das malhas, divida o filtro em duas metades e escove-o com gasolina. Se utilizar ar comprimido, sopre a partir do interior.



Para montar as duas metades, pressione a extremidade até elas se encaixarem.

**NOTA:** Ao instalar o filtro principal, verifique se as ranhuras na borda do mesmo ficam perfeitamente assentes nas projeções da cobertura do cilindro.

#### 2. Bocal para abastecimento de óleo

Desligue a travessa da barra e verifique se o bocal para abastecimento de óleo não está obstruído.



Bocal para abastecimento de óleo

#### 3. Travessa da barra (espada)



Ponto de enchimento de óleo

Bocal do lubrificação  
Roda dentada

Desmonte a espada e elimine todos os restos de partículas da ranhura da mesma e do bocal de abastecimento de óleo. Lubrifique a roda dentada pelo orifício de lubrificação localizado na extremidade da travessa da barra.

#### 4. Outros

Verifique se não há fuga de combustível nem ligações frouxas. Examine as peças principais para detetar possíveis sinais de danos, especialmente nas juntas dos punhos e montagem da travessa da barra. Caso sejam detetados defeitos, mande efetuar as reparações necessárias antes de utilizar este aparelho.

### PONTOS DE MANUTENÇÃO PERIÓDICA

#### 1. Barbatanas do cilindro

O pó entre as barbatanas do cilindro provoca o aquecimento do motor. Periodicamente, retire o filtro de ar e a cobertura do cilindro, e verifique e limpe as barbatanas do cilindro. Ao instalar a cobertura do cilindro, certifique-se de que os condutores do interruptor e os anéis de passagem de cabos ficaram corretamente colocados no seu local.



**NOTA:** Cubra a entrada de ar antes de iniciar este trabalho.

#### 2. Filtro de combustível

(a) Utilizando um gancho de arame, remova o filtro do bocal de enchimento.



Filtro de combustível

b) Desmonte o filtro e lave todas as peças com gasolina. Se necessário, substitua-o por um filtro novo.

**NOTA:**

- Depois de remover o filtro, use uma braçadeira para segurar a extremidade do tubo de sucção.
- Ao montar o filtro de combustível, trabalhe cuidadosamente para evitar que sujeira ou poeira entre no tubo de sucção.

### 3. Tanque de óleo

Com um gancho de arame, extraia o filtro de óleo através do orifício de abastecimento de óleo e limpeo com gasolina. Quando voltar a colocar o filtro no depósito, certifique-se que o mesmo atinge o canto frontal direito. Além disso, limpe a sujidade do tanque.

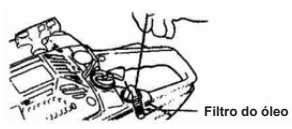

### 4. Vela

Limpe os elétrodos da vela com uma escova de arame. Verifique se a separação entre os elétrodos é de 0,65 mm e efetue os ajustes necessários.

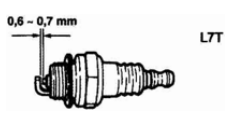

### 5. Roda dentada

Examine a roda dentada para detetar possíveis sinais de fissuras ou desgaste excessivo que possam afetar o movimento da cadeia. Caso haja um desgaste evidente, substitua a roda dentada. Nunca monte uma cadeia numa roda dentada desgastada nem uma cadeia desgastada numa roda dentada nova.

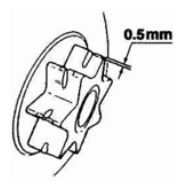

## 8. MANUTENÇÃO DA CADEIA E DA ESPADA (TRAVESSA DA BARRA)

### Cadeia da motosserra

**! POR MOTIVOS DE SEGURANÇA E PARA UM ADEQUADO FUNCIONAMENTO DO APARELHO É MUITO IMPORTANTE QUE OS DENTES ESTEJAM SEMPRE BEM AFILADOS.**

Antes de começar a afiar os dentes:

- Verifique se a cadeia está bem segura.
- Verifique se o motor está desligado.
- Utilize apenas uma lima redonda de dimensões adequadas ao tamanho da cadeia.

Tipo de cadeia: 91VG  
Dimensões da lima: 5/32 de polegada (4,0 mm)

Deve afiar os dentes:

- Quando as partículas tiverem o aspeto de pó.
- Quando for necessária mais força do que habitualmente para cortar.
- Quando a trajetória de corte não for reta.
- Quando a vibração aumenta.
- Quando aumenta o consumo de combustível do aparelho.

Coloque a lima no dente a afiar e empurre-a em linha reta para a frente. Mantenha a lima na posição indicada na figura.

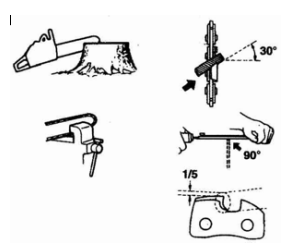

### Normas para o ajuste dos dentes:

**! UTILIZE LUVAS DE PROTEÇÃO PAR ESTE TRABALHO.**

Depois de afiar os dentes, meça a profundidade com um calibre e lime até obter o nível correto conforme mostrado na figura.

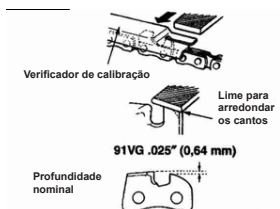

**NÃO SE ESQUEÇA DE ARREDONDAR A BORDA FRONTAL, A FIM DE REDUZIR O RISCO DE RETROCESO OU EMPERRAMENTO DA CADEIA.**

Verifique se o comprimento e o ângulo da borda de todos os dentes são iguais aos indicados na ilustração.

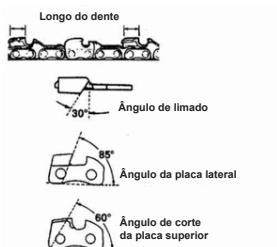

### Travessa da barra (espada)

- Para evitar o desgaste parcial da barra, inverta-a regularmente.
- O trilho da travessa da barra deve ser sempre quadrado. Verifique o desgaste do trilho. Coloque um ajuste na barra e no lado exterior do dente. Se estas peças estiverem separadas, o trilho está em condições normais. Por outro lado, se existir uma separação entre estas peças, o trilho está desgastado. Neste caso é necessário reparar ou substituir a travessa da barra.



## 9. GUIA PARA LOCALIZAÇÃO DE AVARIAS



**CERTIFIQUE-SE DE QUE O SISTEMA DE PREVENÇÃO DE CONGELAMENTO NÃO ESTÁ EM FUNCIONAMENTO.**

PROBLEMA	MOTIVO	SOLUÇÃO
Falha no arranque	Verifique o combustível para ver se ficou misturado água ou se a proporção de mistura estiver incorreta	Substitua pelo combustível adequado
	Verifique se o motor está afogado	Remova e seque a vela de ignição. Puxe novamente do arrancador sem estrangulador
	Verifique a ignição para faísca	Substitua a vela de ignição
Falta de potência / Aceleração inadequada / Velocidade mínima	Verifique o combustível para ver se ficou misturado água ou se a proporção de mistura estiver incorreta	Substitua pelo combustível adequado
	Verifique se há obstrução no filtro de ar ou no filtro de combustível	Limpe
	Verifique o carburador para verificar se o ajuste está inadequado	Reajuste as agulhas de velocidade
O óleo não sai	Verifique se a qualidade do óleo é adequada	Substitua
	Verifique se há obstrução nos orifícios e condutas de óleo	Limpe

## 10. ESPECIFICAÇÕES TÉCNICAS

	Mugello 2525	Mugello 4140	Mugello 4645	Mugello 5045
<b>UNIDADE DE MOTOR</b>				
Cilindrada (motor 2T)	25,4 cc	41 cc	46 cc	50 cc
Potência máxima do motor	1,20hp (7.500 rpm)	2,01hp (8.500 rpm)	2,68hp (8.000 rpm)	2,95hp (8.000 rpm)
Velocidade máx. do motor	1.1000 rpm	1.1000 rpm	1.1000 rpm	1.1000 rpm
Velocidade do motor, ao ralenti	3.600 rpm	3.3000 rpm +/- 300	3.3000 rpm +/- 300	3.3000 rpm +/- 300
Ligação da embreagem	4.600 rpm	4.600 rpm	4.600 rpm	4.600 rpm
Velocidade de rotação da cadeia (máx.)	21 m/s	21 m/s	21 m/s	21 m/s
Capacidade depósito combustível (mistura)	0,23 litros	0,26 litros	0,55 litros	0,55 litros
Mistura de gasolina com óleo para motor 2T	40:1 (2,55%)	40:1 (2,55%)	40:1 (2,55%)	40:1 (2,55%)
Carburador	Walbro (*)	Walbro (*)	Walbro (*)	Walbro (*)
Potência acústica garantida (LwA)	113 dBA	114 dBA	114 dBA	114 dBA
<b>SISTEMA DE CORTE</b>				
Longitude de espada	25 cm	40 cm	45 cm	45 cm
Depósito de óleo de lubrificação	0,16 litros	0,21 litros	0,26 litros	0,26 litros
Tipo de lubrificação	Bomba automática	Bomba automática	Bomba automática	Bomba automática
Passo (cadeia)	3/8" LP	3/8" LP	0,325"	0,325"
Folga (cadeia)	1,3 mm (0.050")	1,3 mm (0.050")	1,5 mm (0.058")	1,5 mm (0.058")
<b>DIMENSÕES E PESOS</b>				
Peso seco (com espada e cadeia)	3,5 Kg	6,0 Kg	6,3 Kg	6,5 Kg
Dimensões (L x An x Al)	32 x 25 x 25 cm	43 x 25,8 x 28 cm	48 x 26 x 28,5 cm	48 x 26 x 28,5 cm

# 11. DECLARAÇÃO CE

Através da presente, a empresa

ES B-63162994

Declara que as máquinas referidas em seguida, que pomos em circulação, cumprem os requisitos básicos correspondentes ao atual regulamento sobre maquinaria da UE.

Modelo	Referência	Potência acústica LWA
Mugello 2525	8050329	113 dB (A)
Mugello 4140	8050476	114 dB (A)
Mugello 4645	8050407	114 dB (A)
Mugello 5045	8050477	114 dB (A)

## Directrizes da UE:

EC: 2006/42/EC  
 EMC: 2014/30/EU  
 NOI.: 2005/88/EU  
 G.EMISS.: 2016/1628/EU & 2017/654-655-656/EU  
 & AMENDS: 2018/989-987-988/EU

## Legislação aplicada:

EK9-BE-72:2009  
 EN ISO 11681-2:2011  
 EN ISO 14982:2009

## Empresas certificadoras:

SNCH - Luxembourg  
 TÜV Rheinland - German

A presente declaração perderá a sua validade em caso de desmontagem ou manipulação da máquina não autorizados por nós.



## Eduard Rodríguez (Endereço)

YAROS DAU SLU  
 C/ Puigpalter 48  
 Pol. Ind. UP4  
 17820 (Banyoles)  
 Girona

Bañolas, 21 de Abril 2021



## 12. GARANTIA E SERVIÇO

---

### GARANTÍA

Conforme a legislação espanhola em vigor, as máquinas estão garantidas, exclusivamente, contra a possível utilização de materiais defeituosos ou defeito de fabrico.

Para efetuar uma reclamação dentro do prazo de garantia, deverá levar um documento original de compra no qual conste a data de aquisição da máquina.

A garantia não considera a utilização incorreta da máquina, como por exemplo, a sobrecarga do aparelho, a sua utilização violenta, danos por intervenção de pessoas alheias ou objetos impróprios, violação das condições de utilização deste manual, ou desgaste normal, entre outros.

### SERVIÇO

Pode consultar nossa rede de Serviços Autorizados Técnicos, enquanto visitando nossa site web, em qual também achará o consumível destina a máquina (cadeia, barra de cadeia ...):

**[www.yaros.es](http://www.yaros.es)**

Ou, se preferir, contate-nos diretamente:

**Tel: + 34 902 55 56 77**

**[info@yaros.es](mailto:info@yaros.es)**

### CATÁLOGO DE PEÇAS DE REPOSIÇÃO

Você também pode baixar nosso catálogo de peças de reposição atualizado no site.

**[www.yaros.es](http://www.yaros.es)**

### NOTA SOBRE O MANUAL

A fim de melhorar ainda mais as máquinas, o fabricante reserva-se o direito de introduzir modificações na entrega dos produtos especificados no presente manual, em termos de forma, características e apresentação. Por esse motivo, não poderão ser considerados quaisquer direitos a reclamações sobre a informação e as imagens contidas neste manual.





OMEGA  
MEGA  
EGGA  
OMEGA

**OMEGA**