

Anbau- Siebtrommel

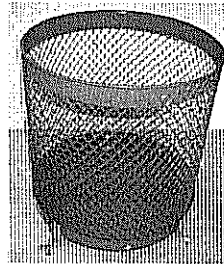

Beschreibung- und Montageanleitung

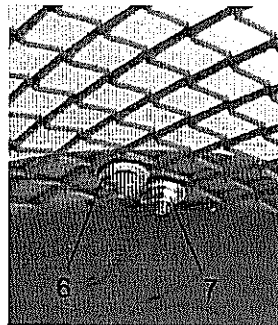
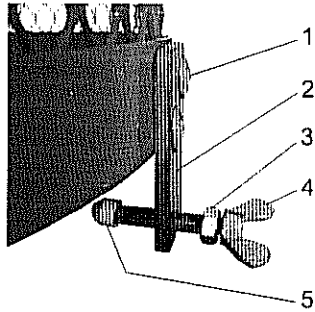

4x Halteplatten (Pos. 2) :

Schrauben M6x20 (Pos. 1) durch die Halteplatte (Pos.2) und durch die seitlichen Bohrungen im Boden führen und von innen mit den kleinen U.-Scheiben (Pos. 6) und den Muttern M6 (Pos.7) befestigen.

Danach auf die Flügelschraube M8 (Pos.4) die Mutter M8 (Pos. 3) schrauben und in die Halteplatte (Pos. 2) drehen. Das Ende der Flügelschraube mit der PVC Kappe (Pos. 5) versehen.

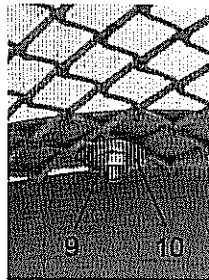
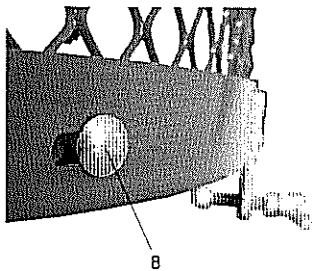

4x Verbindung Siebboden mit Siebblech:

Schraube M6x15 (Pos. 8) durch die seitliche Bohrung im Boden führen und von innen mit der großen U.-Scheiben (Pos. 10) und der Mutter M6 (Pos. 9) befestigen.

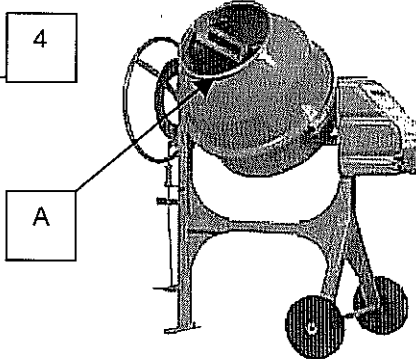
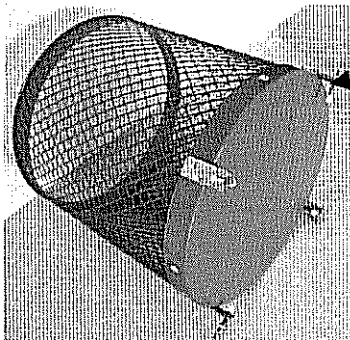

Flügelschraube (Pos. 4):

Die 4x Flügelschrauben werden hinter dem Wulst (Pos. A) vom Öffnungsloch am Betonmischer geschraubt.

Alle Befestigungsschrauben müssen fest angezogen und mit der Mutter (Pos.3) gekontert sein.

ACHTUNG!

1. Die Siebtrommel muss ausgeglichen, an der Mischertrommel durch 4x Flügelschrauben (Pos. 4) befestigt werden. Ist das geschehen und die Trommel läuft bei kurzem Probelauf exakt rund, stellen Sie den Motor vom Mischer ab und kontern die Flügelschrauben mit den Muttern (Pos. 3).
2. Es ist verboten, die Trommel zu berühren oder hineinzufassen. Bitte Warnhinweise beachten.
3. Die Siebtrommel sollte nur im demontierten Zustand gesäubert werden.
4. Die Siebtrommel darf nur im Stillstand montiert und demontiert werden.
5. Die Siebtrommel darf nur im waagerechten Zustand betrieben werden.

CHRISTIAN PETERSEN

INDUSTRIEVERTRETUNG
und PRODUKTION

Falkenberg 27b D-24939 Flensburg
Tel.: 0461/57605 Fax.: 0461/56722
E-Mail: petersencpiup@t-online.de

