

INSTRUCCIONES DE MONTAJE AF1994

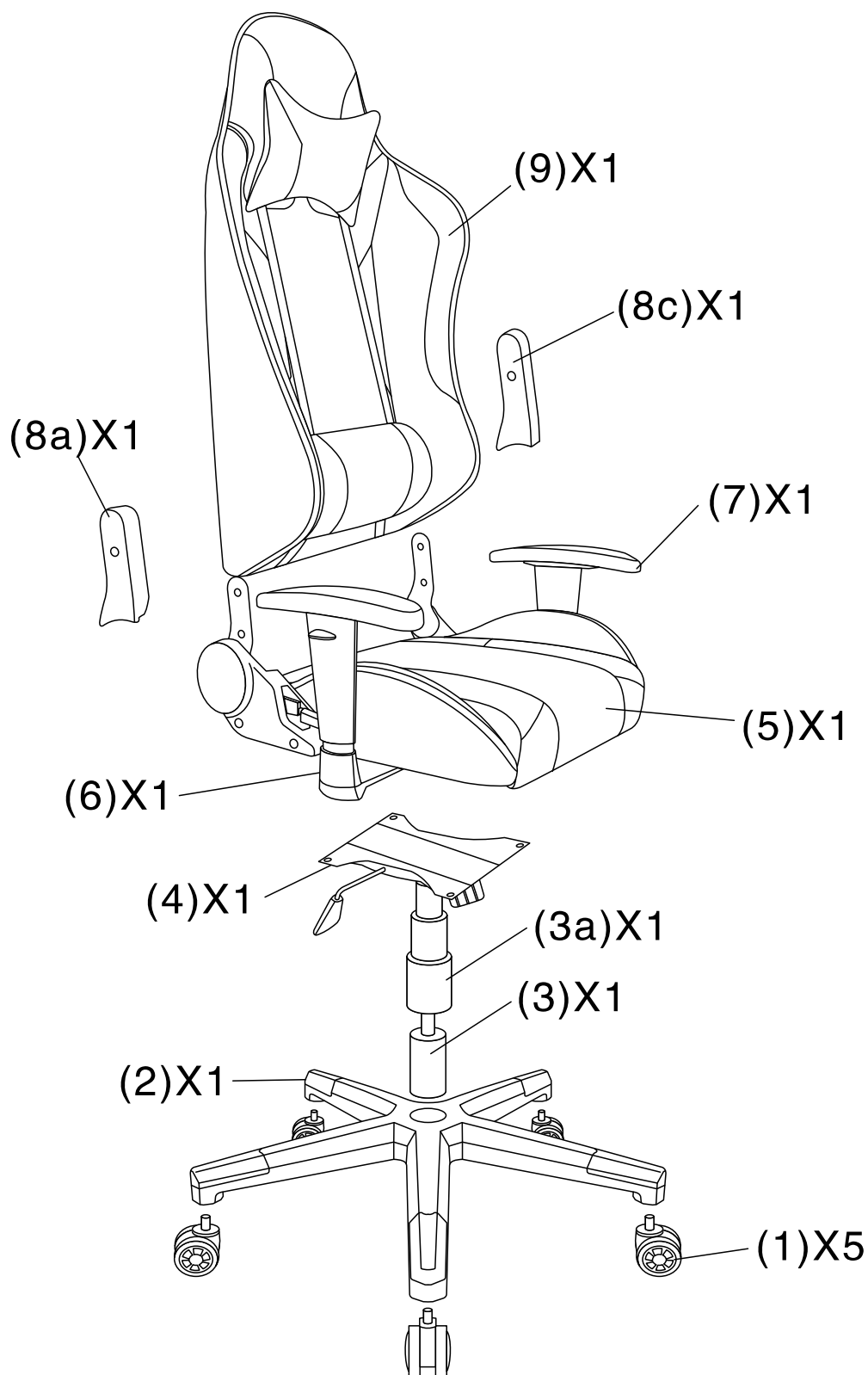

(a)

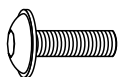

6x25mm x12

(b)



8x25mm x4

(c)

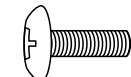

5x10mm x2

(d)



6mm x1

(e)



x8

(f)



5mm x1

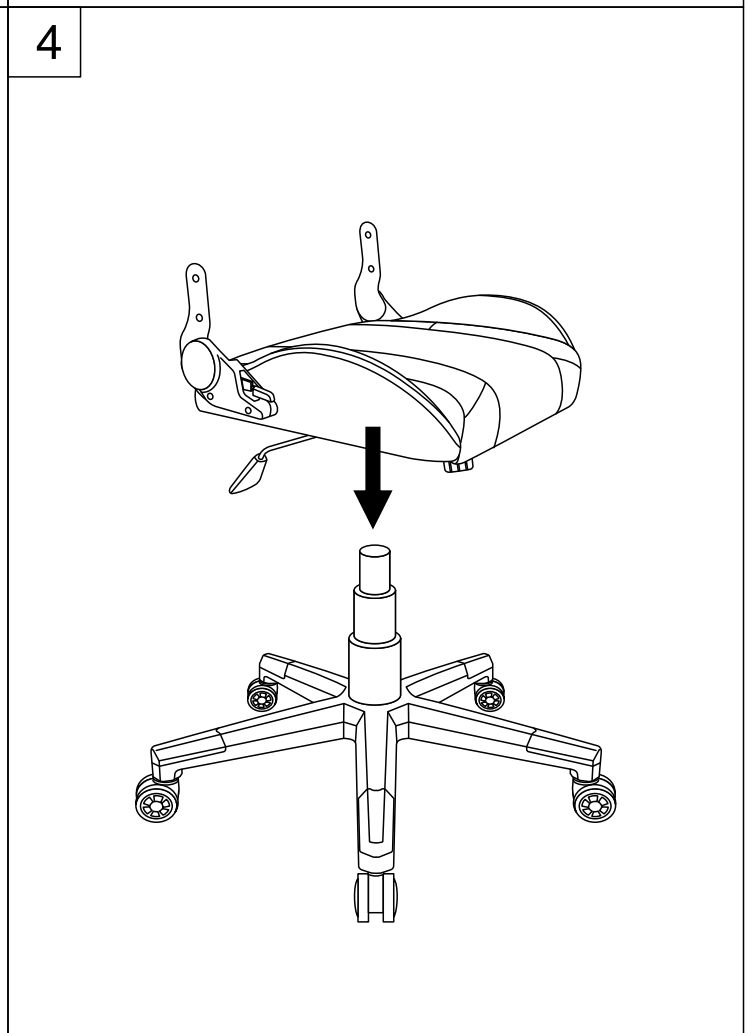
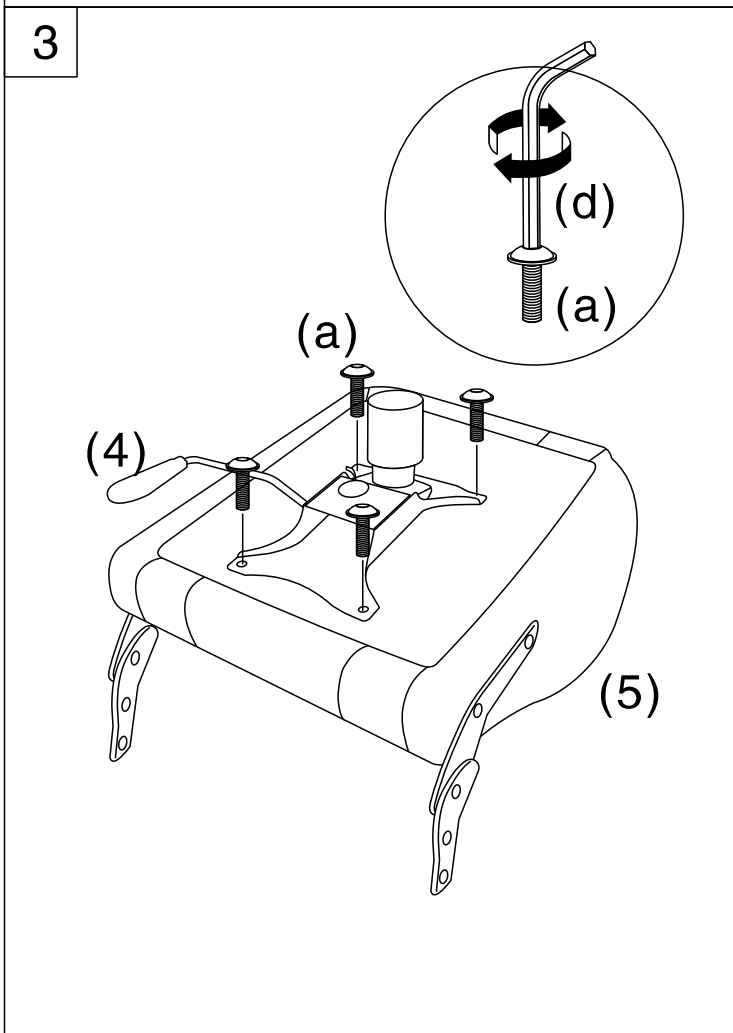
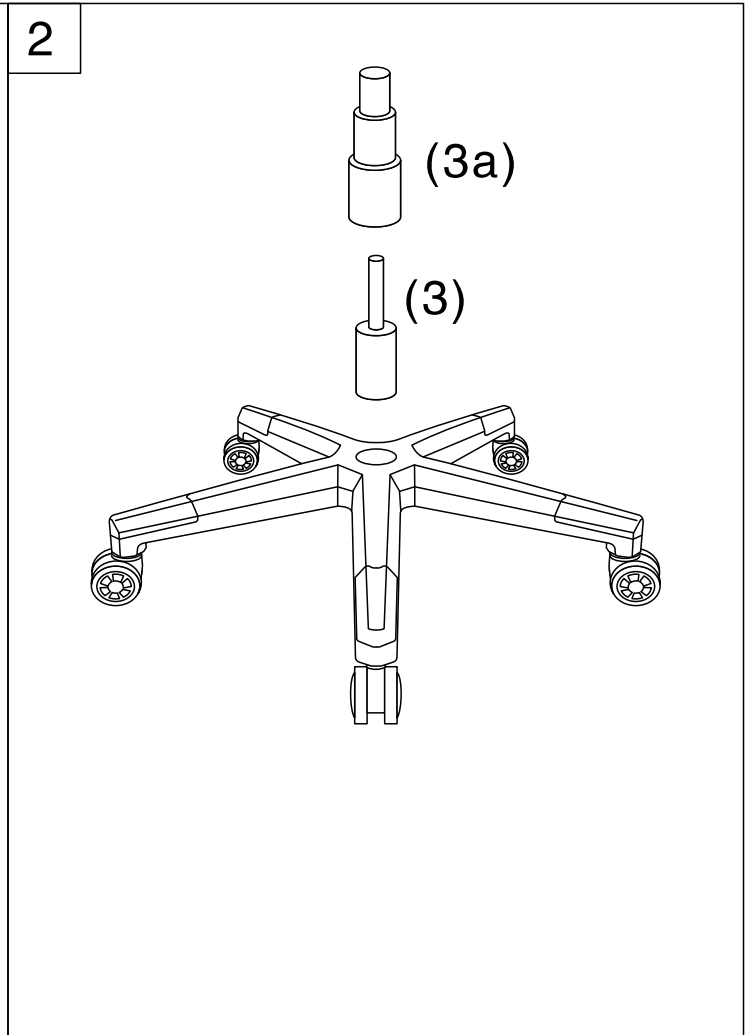
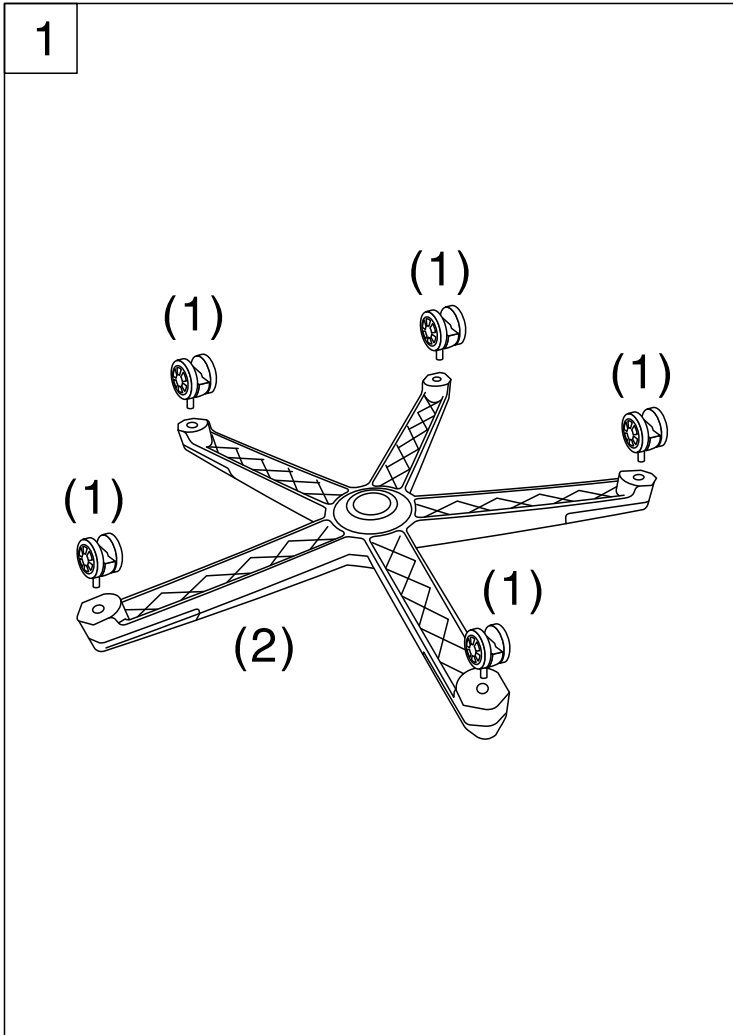

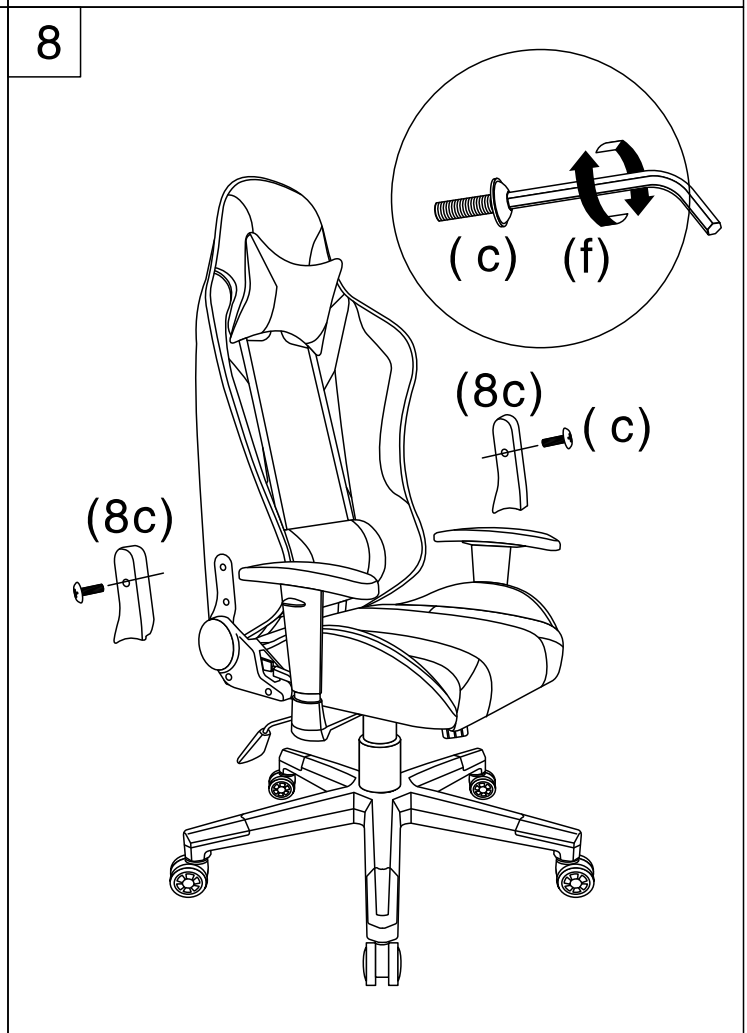
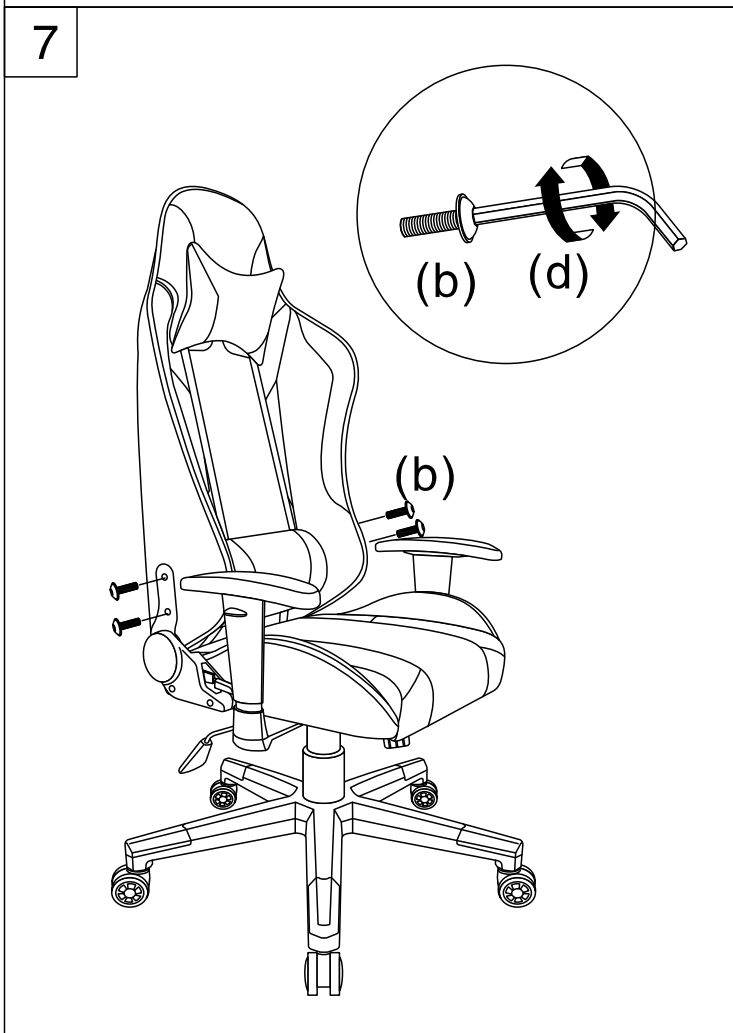
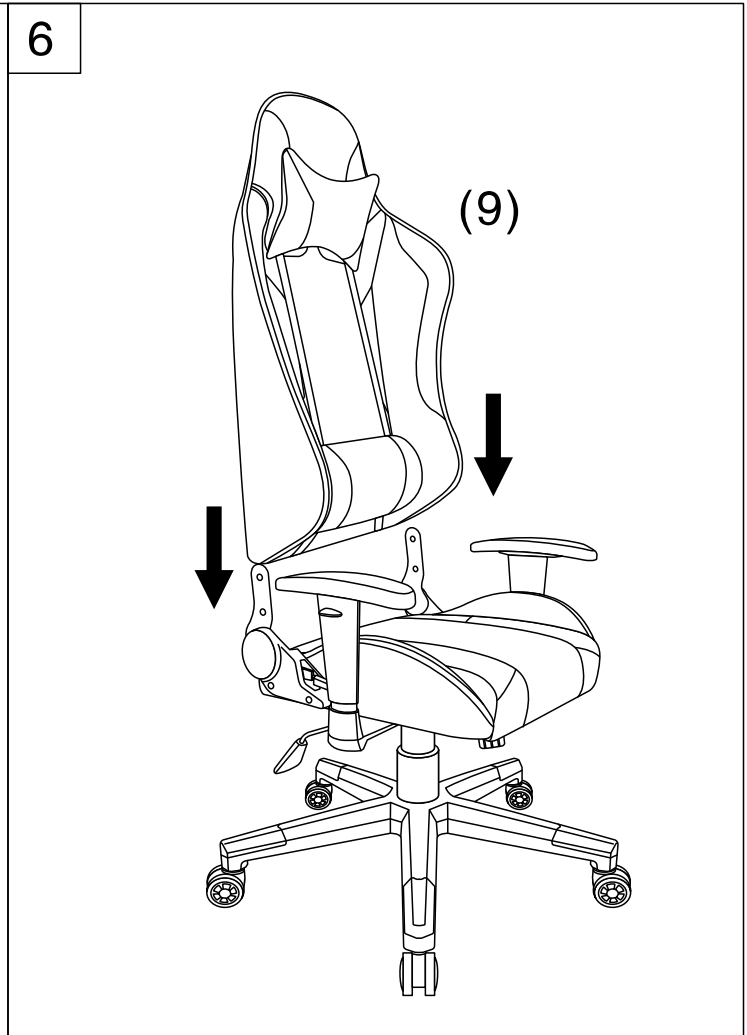
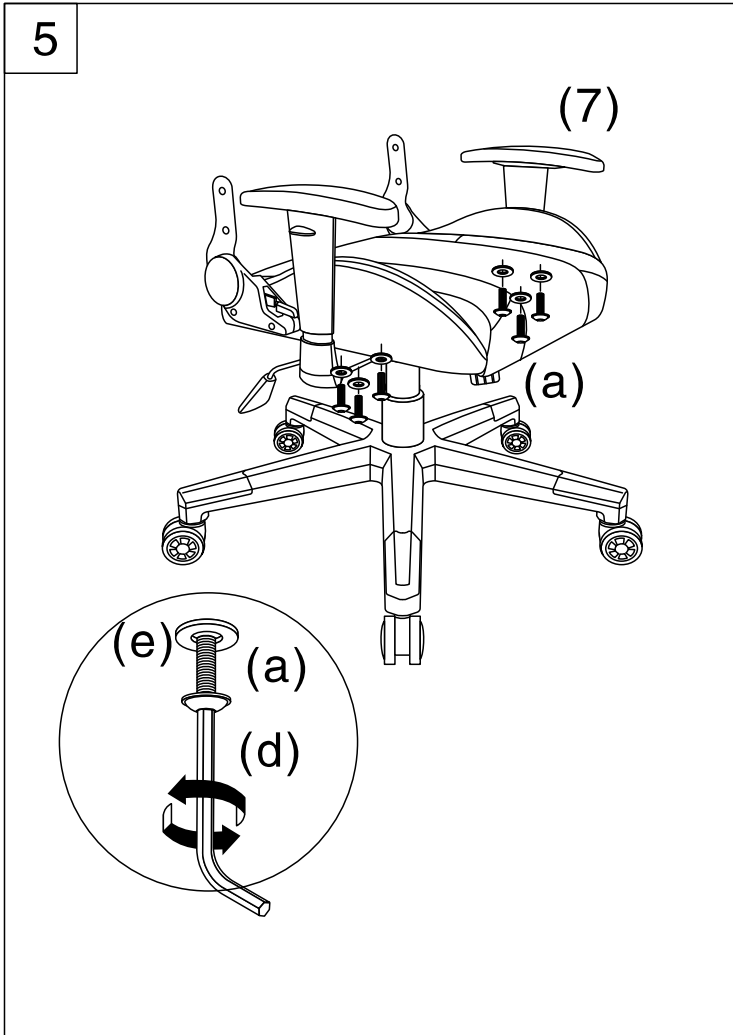

- . Esta silla ha sido sometida a pruebas de uso profesional.
- . Las medidas han sido clasificadas como tipo C según EN 1335-1.
- . Las ruedas son adecuadas para cualquier tipo de suelo.

COMPOSICIÓN

- . **Ruedas:** Nylon
- . **Base, Bombín y Patas:** Hierro
- . **Respaldo y Brazos:** PP.
- . **Material:** Poliester tejido

CUIDADOS Y LIMPIEZA

- . **Marco:** limpiar con una suave solución jabonosa. Secar con un paño seco.
- . **Funda de tela:** las manchas pequeñas se pueden eliminar con un producto de limpieza para tejidos o con una esponja humedecida en una suave solución jabonosa.
- . **Tapicería de piel:** pasar la aspiradora. Para evitar la sequedad, no la expongas directamente a la luz del sol. Para un mejor resultado, tratar regularmente con los productos para tratamiento de la piel.

¡ADVERTENCIA!

LA SUSTITUCIÓN Y LA REPARACIÓN DE LOS COMPONENTES PARA LA REGULACIÓN DE LA ALTURA DE LA SILLA CON ACUMULADORES DE ENERGÍA, DEBEN SER EFECTUADOS SOLO POR PERSONAL CUALIFICADO

