



BEDIENUNGSANLEITUNG



4V CORDLESS HOT GLUE GUN
4V AKKU-HEISSKLEBEPISTOLE

EN..... 2
DE..... 16

Item No.: DHT0003 / D890410





Overview of Contents

1	General safety warnings	3
2	Symbols and explanation of terms	5
3	Contents	7
4	Know your tool.....	7
5	Technical data	9
6	Use.....	10
7	Storage, cleaning and maintenance	13
8	Troubleshooting	14
9	Waste disposal	15
10	Warranty.....	15

1 General safety warnings

To reduce the risk of injury, the user must read and understand this instruction manual.

⚠ WARNING: Read all safety warnings, instructions, illustrations and specifications provided with this tool. Failure to follow all instructions listed below may result in electric shock, fire and/or serious injury.

Keep all warnings and instructions for future reference.

i NOTE: The charger mentioned in the safety instructions is not included/part of the scope of supply.

1.1 Safety instructions

- › **Do not allow persons unfamiliar with this tool or the instructions to operate the tool.**
- › **The tool and charger are not intended for use by children or persons with physical, sensory or mental limitations or a lack of experience or knowledge.** Otherwise, there is a risk of operating errors and injuries.
- › **The tool and charger may be used by children aged 8 or older, or by persons who have physical, sensory or mental limitations or a lack of experience or knowledge if a person responsible for their safety super-**



vises them or has instructed them in the safe operation of the tool and charger and they understand the associated dangers. Otherwise, there is a risk of operating errors and injuries.

- › **Supervise children.** This will ensure that children are not allowed to play with the tool or the charger.
- › **Children must not be allowed to clean or perform maintenance on the tool or charger without supervision.**
- › **Always check the tool, charger, cables and plugs before using the tool. Stop using the tool or charger if you discover any damage. Do not open the tool or the charger yourself, and have it serviced only by a qualified repair technician using only original replacement parts.** Damaged tools, chargers, cables or plugs increase the risk of electric shock.
- › **Do not leave the tool unattended while it is switched on.**
- › **Protect the tool against heat, e.g. against continuous sunlight, fire, water, and moisture.** There is a risk of explosion.
- › **Do not throw the glue stick into fire.**
- › **Safely place the tool down after use and let it cool completely before packing it away.** The hot nozzle can cause damage.
- › **Only use chargers recommended by the manufacturer to charge the tool.** Doing otherwise poses a fire hazard.
- › **Keep the charging socket on the tool and on the charger away from other metal objects such as paper clips, coins, keys, nails, screws or other small metal objects that can create a connection from one terminal to another.** Shorting the battery terminals together may cause burns or a fire.

- › If used incorrectly or if the battery is damaged, flammable liquid may be ejected from the battery. Contact with this liquid should be avoided. If contact accidentally occurs, rinse off with water. If the liquid comes into contact with your eyes, additionally seek medical attention. Liquid ejected from the battery may cause irritation or burns.
- › Do not touch the hot nozzle or the silicone cap. There is a risk of burns.

1.2 Important safety rules for the charger

- › Do not operate the charger on an easily ignited surface (e.g. paper, textiles, etc.) or in a flammable environment. There is a risk of fire due to the charger heating up during operation.
- › Keep the charger clean. Dirt poses a risk of electric shock.
- › Do not expose the charger to rain or wet conditions. Water entering a power tool will increase the risk of electric shock.

2 Symbols and explanation of terms





Some of the following symbols may be used on the tool. Please familiarise yourself with them and learn their meaning. Proper interpretation of these symbols will allow you to operate the tool better and more safely.







V	volts
A	amperes
Hz	hertz
W	watts

~	alternating current
===	direct current
Ah	ampere-hours
Li-ion	lithium-ion battery



EN

n_0	no-load speed
/min	revolutions per minute
	To reduce the risk of injury, the user must read the instruction manual (this manual).
	Always wear eye protection.
	Do not throw it in fire.
	Do not throw it into water.
	Conformity with EU safety standards

\emptyset	diameter
	safety alert symbol
	Indicates GS mark conformance and compliance with relevant standards
 WARNING	Read carefully. Warnings must be followed – not doing so could endanger your and others' lives and health.
 CAUTION	Read carefully – when using the tool, this information could be important with regard to health, safety and regional regulations.
 NOTE	Important hints for using and setting the tool
	The tool should be recycled; do not throw into the waste container.

3 Contents

- › 1 cordless hot glue gun (with permanently installed rechargeable Li-ion battery)
- › 1 USB charging cord (USB-C)
- › 7 glue sticks ø 7 mm (each: transparent, yellow, orange, purple, blue, green, pink)
- › 2 spring holders
- › 1 instruction manual (this manual)

4 Know your tool

Read the instruction manual (this manual) and all warnings and instructions.

4.1 Intended use

The cordless hot glue gun (also named “glue gun”) is the ideal tool for crafts, decorating and making repairs. Suitable for: paper, cardboard, wood, cork, plastics, foam textiles, ceramics, leather, etc. This tool is intended for private use.

The tool is operated with standard 7 mm glue sticks for glue guns, but not with any other sticks.

Any other use is deemed to be a case of misuse. The user and not the manufacturer will be liable for any damage or injuries of any kind caused as a result of this.

Please note that the tool has not been designed for use in commercial, trade or industrial applications. Our warranty will be voided if the tool is used in commercial, trade or industrial applications or for equivalent purposes.

4.2 Overview

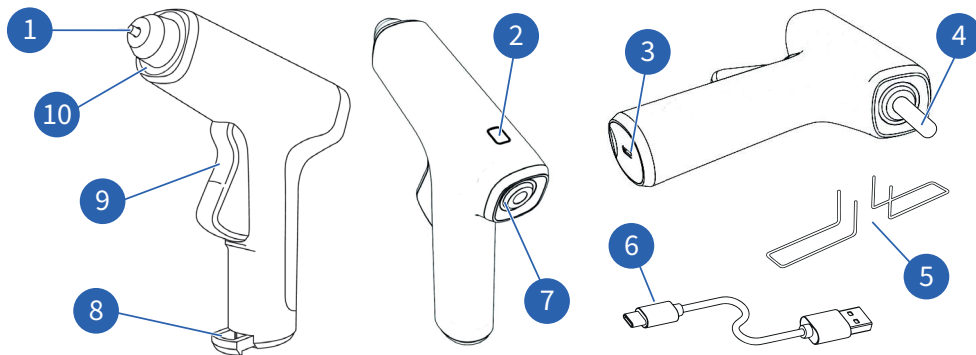

Fig. 1: Overview

- | | | | |
|---|----------------------------|----|------------------------------------|
| 1 | Glue nozzle | 6 | USB charging cord |
| 2 | ON/OFF switch | 7 | Backside LED / LED indicator light |
| 3 | USB TYPE C charging socket | 8 | Stand bar |
| 4 | Glue stick | 9 | Trigger lever |
| 5 | Spring holder | 10 | LED working light |

5 Technical data

Item No.	DHT0003
Model No.	D890401
Weight w/o packaging	Approx. 300 g
Rated voltage	3.6 V DC
Heating-up time	Approx. 15 seconds
Automated switch-off	After 2 minutes of non-use
Temperature	160 °C
Glue stick diameter	7 mm
Glue stick length	150 mm
Battery type	Li-ion battery
Battery capacity	4Ah
Number of batteries	1
Recommended charger	5V/2A



6 Use

6.1 Charging procedure

i NOTE: The tool is not fully charged when it leaves the factory. Fully charge the tool before first use.

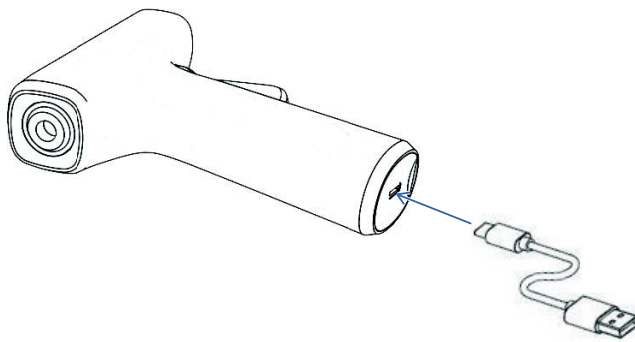

Fig. 2: USB charging cord

1. Insert the charging plug (Fig. 1/6) into the charging socket (Fig. 1/3) and ensure that they are connected correctly (Fig. 2).
2. Insert the USB plug into the computer's USB port, or plug in the power adapter and connect the power adapter to the power socket.
3. When the blue light of the backside LED remains lit; this means the charging is completed.

i NOTE: Unplug the power adapter and USB charging cord in time. Do not charge for more than 24 hours continuously.

Backside LED (Fig. 1/7):

0–24%	1 blue LED strobe flash
25–49%	2 blue LEDs strobe flashes
50–74%	3 blue LEDs strobe flashes
75–99%	4 blue LEDs strobe flashes
100%	4 blue LEDs remain lit

i NOTE: During the charging process, the heating of the tool housing is normal. The tool does not work during charging. If there is no response when the ON/OFF switch is pressed during charging, it is not a tool fault.

i NOTE: The tool works best at normal room temperature.

6.2 Preparation and operation

1. Place the glue stick (Fig. 1/4) in the opening provided on the back of the tool. Check that a glue stick is fitted properly and only use glue sticks with a diameter of 7 mm.
2. Press the ON/OFF switch (Fig. 1/2) for approx. 2 seconds.
3. Red LEDs on the back of the tool will light up to indicate that the tool is heating up.
4. After approx. 15 seconds' heating, the tool is now ready for operation. When the temperature is high enough, LEDs will change from red to blue. The tool is ready for operation.



5. Pull the trigger lever (Fig. 1/9); the glue flows out of the glue nozzle (Fig. 1/1).

i NOTE: If you don't pull the trigger lever, the power will turn off after 2 minutes.

6. To switch the tool off again, press the ON/OFF switch briefly just once.

i NOTE: If 4 red LEDs flash, it means you need to insert a new glue stick.

6.3 Working with the tool

1. You can now apply the glue by pulling the trigger lever (Fig.1/9) after the heating-up time.

2. Press both surfaces together immediately and apply pressure to them.

3. It takes about 30 seconds for the glue to set.

4. The tool switches off automatically after approx. 2 minutes of non-use.

! CAUTION: If your gluing work is interrupted or finished, always be sure to stand the tool on your worktable. You can pull out the stand bar to help the tool stand upright on your work table as shown in Fig.1. Switch the tool off and allow it to cool down completely before you pack it away.

i NOTE: Glue stains on textiles cannot be removed.

7 Storage, cleaning and maintenance

 **WARNING:** Allow the tool to cool down before you start to clean it. Dispose of glue residue in the appropriate waste containers.

- Wipe the tool with a clean cloth or blow it out with compressed air at low pressure.
- We recommend that you clean the tool immediately each time you have finished using it.
- Clean the tool regularly with a damp cloth and some soft soap. Do not use cleaning agents or solvents; these could attack the plastic parts of the tool. Ensure that no water can seep into the tool. The ingress of water into the tool increases the risk of an electric shock.

 **WARNING:** Do not store the tool in an environment with temperatures higher than 40 °C.

- Store the tool and accessories in a dark and dry place at above freezing temperatures.
- Store the tool in its original packaging.

Your tool does not need lubricating oil or other maintenance. Avoid using solvents when cleaning plastic parts. Most plastics are susceptible to damage from various types of commercial solvents and may be damaged by their use.

Use clean cloths to remove dirt, dust, oil, grease, etc. Keep the tool clean, dry and free of oil or grease.

The tool is equipped with a lithium-ion rechargeable battery. To obtain the longest possible battery life, the following is recommended:

- › Store the tool where the temperature is below 26 °C and free of moisture.
- › Store the tool in a 30–50% charged condition.



› Every six months of storage, fully charge the tool and then use it.

⚠ WARNING: To avoid serious personal injury, always unplug the charger before cleaning or performing any maintenance. Never disassemble the tool. Contact your service dealer/distributor or **info@daheim.tech** for all repairs.

8 Troubleshooting

Issue	Solution
Tool does not start/is not operational	Check battery status and charge the tool by using the USB charging cord (Fig. 1/⑥) and plugging it into the TYPE C charging socket (Fig. 1/③).
Tool is not working properly (glue does not stick together)	Check the heating time of at least 15 seconds after switching on the tool. When the temperature is high enough, LEDs will change from red to blue. Check that you are using the correct glue sticks with a diameter of 7 mm, which are intended for use with glue guns.
Tool is not working properly (no glue is flowing out of the nozzle)	Check the heating time of at least 15 seconds after switching on the tool. When the temperature is high enough, LEDs will change from red to blue. Make sure that the glue nozzle (Fig. 1/①) is clean and that no remaining glue is blocking the new glue. Also check if enough glue is inserted.

9 Waste disposal



CAUTION: Battery-operated units that no longer work should not be disposed of with household waste. They are to be collected separately, in accordance with the 2012/19/EU directive for the disposal of electrical and electronic waste, and sent for proper and environmentally friendly recycling.

10 Warranty

The warranty period is 2 years and starts on the date of sale to the customer. We will remedy all kind of defects caused by material damage and/or manufacturing faults. The warranty will be met by repair or replacement of defective parts at our own discretion. Claims under warranty will only be accepted if the tool is sent fully assembled and well packaged complete with cash voucher or invoice to the appropriate dealer within the first six months. Improper use voids the warranty.



Inhaltsverzeichnis

1	Allgemeine Sicherheitshinweise	17
2	Symbole und Begriffsbestimmungen	20
3	Inhalt	22
4	Ihr Werkzeug	22
5	Technische Daten.....	24
6	Gebrauch.....	25
7	Lagerung, Reinigung und Wartung	28
8	Fehlerbehebung.....	30
9	Entsorgung.....	31
10	Gewährleistung.....	31

1 Allgemeine Sicherheitshinweise

Um das Risiko von Verletzungen zu minimieren, müssen Sie die vorliegende Bedienungsanleitung lesen und verstehen.

⚠ WARNUNG: Machen Sie sich mit allen Sicherheitshinweisen, Anweisungen, Abbildungen und technischen Daten zu diesem Werkzeug vertraut. Versäumnisse bei der Einhaltung der nachfolgenden Anweisungen können elektrischen Schlag, Brand und/oder schwere Verletzungen verursachen.

Bewahren Sie alle Sicherheitshinweise und Anweisungen für die Zukunft auf.

i HINWEIS: Das in den Sicherheitshinweisen erwähnte Ladegerät ist nicht Teil des Lieferumfangs.



1.1 Sicherheitshinweise

- › Lassen Sie keine Personen das Werkzeug benutzen, die mit diesem nicht vertraut sind oder diese Anweisungen nicht gelesen haben.
- › **Werkzeug und Ladegerät sind nicht dafür bestimmt, von Kindern oder Personen mit eingeschränkten physischen, sensorischen oder geistigen Fähigkeiten oder mangelnder Erfahrung oder mangelndem Wissen benutzt zu werden.** Anderenfalls besteht Verletzungsgefahr und die Gefahr von Bedienungsfehlern.
- › **Werkzeug und Ladegerät können von einem Kind ab acht Jahren oder Personen mit eingeschränkten physischen, sensorischen oder geistigen Fähigkeiten oder mangelnder Erfahrung und/oder mangelndem Wissen benutzt werden, wenn sie von einer für ihre Sicherheit verantwortlichen Person beaufsichtigt werden oder in den sicheren Betrieb des Werkzeugs und des Ladegeräts eingewiesen wurden und die damit verbundenen Gefahren verstehen.** Anderenfalls besteht Verletzungsgefahr und die Gefahr von Bedienungsfehlern.
- › **Kinder beaufsichtigen.** Dadurch wird sichergestellt, dass Kindern nicht gestattet wird, mit dem Werkzeug oder dem Ladegerät zu spielen.
- › **Kindern darf nicht gestattet werden, unbeaufsichtigt Reinigungs- oder Wartungsarbeiten am Werkzeug oder am Ladegerät auszuführen.**

- › **Überprüfen Sie vor jeder Benutzung Werkzeug, Ladegerät, Kabel und Stecker. Stellen Sie den Betrieb des Werkzeugs oder des Ladegeräts sofort ein, wenn Sie einen Schaden entdecken. Öffnen Sie das Werkzeug oder das Ladegerät nicht eigenmächtig. Lassen Sie Wartungs- und Reparaturarbeiten nur von qualifiziertem Fachpersonal unter ausschließlicher Verwendung von Original-Ersatzteilen ausführen.** Beschädigte Werkzeuge, Ladegeräte, Kabel oder Stecker erhöhen das Risiko eines elektrischen Schlages.
- › **Lassen Sie eingeschaltete Werkzeuge nicht unbeaufsichtigt.**
- › **Schützen Sie das Werkzeug vor Hitze, beispielsweise durch längere Sonneneinstrahlung und Feuer, sowie vor Wasser und Feuchtigkeit.** Explosionsgefahr!
- › **Werfen Sie Klebesticks nicht ins Feuer.**
- › **Legen Sie das Werkzeug nach dem Gebrauch sicher ab und lassen Sie es vor dem Verstauen vollständig abkühlen.** Die heiße Düse kann Schäden verursachen.
- › **Verwenden Sie zum Laden des Werkzeugs ausschließlich vom Hersteller empfohlene Ladegeräte.** Anderenfalls besteht Brandgefahr.
- › **Halten Sie die Ladebuchse am Werkzeug und am Ladegerät fern von Büroklammern, Münzen, Schlüsseln, Nägeln, Schrauben und anderen kleinen Metallgegenständen, die eine Überbrückung der Kontakte verursachen könnten.** Ein Kurzschluss der Akkukontakte kann zu Verbrennungen und Bränden führen.
- › **Bei Fehlanwendung oder einer Beschädigung des Akkus kann brennbare Flüssigkeit aus dem Akku austreten. Vermeiden Sie jeglichen Kontakt mit dieser Flüssigkeit. Spülen Sie bei versehentlichem Kontakt die betroffene Stelle mit Wasser ab. Wenn die Flüssigkeit in Kontakt mit den Augen kommt, nehmen Sie zusätzlich ärztliche Hilfe in Anspruch.** Aus dem Akku austretende Flüssigkeit kann zu Reizungen und Verbrennungen führen.
- › **Berühren Sie die heiße Düse oder die Silikonkappe nicht.** Verbrennungsgefahr.



1.2 Wichtige Sicherheitsvorschriften zum Ladegerät





- **Betreiben Sie das Ladegerät nicht auf leicht entzündlichen Oberflächen (z. B. Papier, Textilien usw.) oder in einem entzündlichen Umfeld.** Wegen der beim Betrieb auftretenden Erwärmung des Ladegeräts besteht Brandgefahr.
- **Halten Sie das Ladegerät sauber.** Durch Verschmutzung besteht die Gefahr eines elektrischen Schlages.
- **Halten Sie das Ladegerät von Regen und Nässe fern.** Das Eindringen von Wasser in ein Elektrowerkzeug erhöht das Risiko eines elektrischen Schlages.

2 Symbole und Begriffsbestimmungen

Einige der nachfolgenden Symbole können auf dem Werkzeug angegeben sein. Machen Sie sich mit diesen Symbolen vertraut und merken Sie sich ihre Bedeutung. Die richtige Interpretation dieser Symbole ermöglicht Ihnen eine bessere und sicherere Benutzung des Werkzeugs.

V	Volt
A	Ampere
Hz	Hertz
W	Watt
n_0	Leerlaufdrehzahl
U/min	Umdrehungen pro Minute

~	Wechselstrom
— — —	Gleichstrom
Ah	Amperestunden
Li-ion	Lithium-Ionen-Akku
∅	Durchmesser
	Allgemeiner Gefahrenhinweis

	Zur Minimierung des Verletzungsrisikos die Bedienungsanleitung lesen.
	Immer eine Schutzbrille tragen.
	Nicht in offenes Feuer werfen.
	Nicht ins Wasser werfen.
	Entspricht den EU-Sicherheitsstandards.

	Symbolisiert die Konformität mit den Anforderungen des Produktsicherheitsgesetz und die Einhaltung einschlägiger Normen.
 WARNUNG	Sorgfältig lesen. Warnhinweise müssen eingehalten werden – anderenfalls besteht Gefahr für Leib und Leben.
 VORSICHT	Sorgfältig lesen. Diese Informationen sind bei der Verwendung des Werkzeugs unter dem Aspekt der Gesundheit, Sicherheit und der Einhaltung regionaler Vorschriften wichtig.
 HINWEIS	Wichtige Hinweise zum Verwenden und Einstellen des Werkzeugs.
	Das Werkzeug am Ende seiner Lebensdauer dem Recycling zuführen; nicht über ein Abfallsammelsystem entsorgen.



3 Inhalt

- › 1 Akku-Heißklebepistole (mit dauerhaft eingebautem, wiederaufladbarem Lithium-Ionen-Akku)
- › 1 USB-Ladekabel (USB-C)
- › 7 Klebesticks ø 7 mm
(transparent und in den Farben Gelb, Orange, Violett, Blau, Grün und Pink)
- › 2 Federhalterungen
- › 1 Bedienungsanleitung

4 Ihr Werkzeug

Lesen Sie die Bedienungsanleitung und alle Sicherheitshinweise und Anweisungen.

4.1 Bestimmungsgemäße Verwendung

Die Akku-Heißklebepistole (auch bezeichnet als „Klebepistole“) ist das ideale Werkzeug für Bastel-, Deko- und Reparaturarbeiten. Geeignet für: Papier, Karton, Holz, Kork, Kunststoffe, Schaumstoffe, Textilien, Keramik, Leder usw. Dieses Werkzeug ist für den privaten Gebrauch bestimmt.

Das Werkzeug ist mit üblichen 7-mm-Klebesticks für Klebepistolen zu verwenden, nicht jedoch mit anderen Sticks.

Jede andere Verwendung gilt als Fehlanwendung. Die Verantwortung für dadurch verursachte Personen- oder Sachschäden trägt der Benutzer und nicht der Hersteller.

Beachten Sie, dass das Werkzeug nicht zur Verwendung in Handel, Industrie und Gewerbe entwickelt wurde. Jegliche Verwendung des Werkzeugs in Handel, Industrie oder Gewerbe oder für äquivalente Zwecke führt zu einem Außerkrafttreten unserer Gewährleistungsverpflichtungen.

4.2 Übersicht



Abb. 1: Übersicht

- | | | | |
|---|-----------------------|----|-------------------------------|
| 1 | Klebstoffdüse | 6 | USB-Ladekabel |
| 2 | EIN/AUS-Schalter | 7 | LED (Rückseite) / LED-Anzeige |
| 3 | USB-Ladebuchse, TYP C | 8 | Fuß |
| 4 | Klebestick | 9 | Auslösehebel |
| 5 | Federhalterung | 10 | LED-Arbeitslicht |

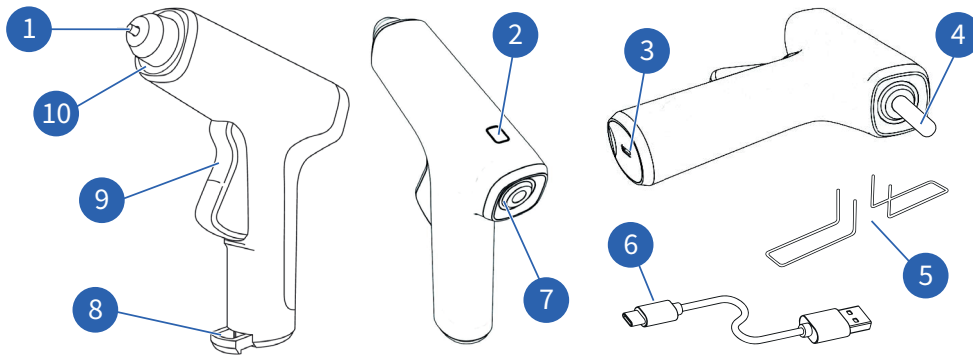

5 Technische Daten

Artikelnr.	DHT0003
Modellnr.	D890401
Gewicht ohne Verpackung	ca. 300 g
Nennspannung	3,6 V Gleichspannung
Vorwärmzeit	ca. 15 Sekunden
Automatisches Ausschalten	nach 2 Minuten Nichtgebrauch
Temperatur	160 °C
Durchmesser des Klebesticks	7 mm
Länge des Klebesticks	150 mm
Akkutyp	Lithium-Ionen-Akku
Akkukapazität	4 Ah
Anzahl der Akkus	1
Empfohlenes Ladegerät	5 V / 2 A

6 Gebrauch

6.1 Laden

i HINWEIS: Der Akku dieses Werkzeugs ist im Auslieferungszustand nicht vollständig geladen. Laden Sie den Werkzeugakku vor der erstmaligen Verwendung vollständig auf.



Abb. 2: USB-Ladekabel

1. Stecken Sie den Stecker des USB-Ladekabels (Abb. 1/6) in die USB-Ladebuchse (Abb. 1/3) und überzeugen Sie sich vom ordnungsgemäßen Sitz des Steckers (Abb. 2).
2. Stecken Sie den USB-Stecker in die USB-Buchse eines Computers oder in das Netzteil, und verbinden Sie das Netzteil mit der Netzsteckdose.
3. Wenn die LED an der Rückseite dauerhaft blau leuchtet, ist der Ladevorgang abgeschlossen.

i HINWEIS: Ziehen Sie nach dem Laden den Netzstecker des Netzteils und das USB-Ladekabel. Laden Sie das Gerät maximal 24 Stunden ohne Unterbrechung.

**LED (Rückseite) (Abb. 1/7):**

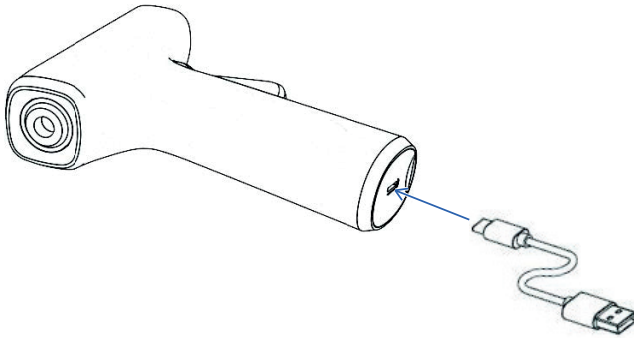
0 – 24 %	1 blaue LED blinkt auf
25 – 49 %	2 blaue LEDs blinken auf
50 – 74 %	3 blaue LEDs blinken auf
75 – 99 %	4 blaue LEDs blinken auf
100 %	4 blaue LEDs leuchten dauerhaft

i HINWEIS: Ein Erwärmen des Werkzeuggehäuses während des Ladens ist normal. Während des Ladens funktioniert das Werkzeug nicht. Wenn beim Drücken des EIN/AUS-Schalters während des Ladens keine Reaktion erfolgt, ist dies kein Werkzeugfehler.

i HINWEIS: Das Laden des Werkzeugs funktioniert bei Raumtemperatur am besten; laden Sie es nicht bei extremer Hitze oder Kälte.

6.2 Vorbereitung und Betrieb

1. Setzen Sie den Klebestick (Abb. 1/4) in die Öffnung an der Rückseite des Werkzeugs ein. Überzeugen Sie sich von einem ordnungsgemäßen Sitz des Klebesticks und verwenden Sie nur Klebesticks mit einem Durchmesser von 7 mm.
2. Halten Sie den EIN/AUS-Schalter (Abb. 1/2) für ca. 2 Sekunden gedrückt.
3. Rote LEDs an der Rückseite des Werkzeugs leuchten auf und signalisieren, dass sich das Werkzeug vorwärmt.
4. Nach einer Vorwärmdauer von ca. 15 Sekunden ist das Werkzeug betriebsbereit. Bei Erreichen der Betriebstemperatur wechselt die Farbe der LEDs von Rot zu Blau. Damit ist das Werkzeug betriebsbereit.

5. Drücken Sie den Auslösehebel (Abb. 1/9); daraufhin strömt der Klebstoff aus der Klebstoffdüse (Abb. 1/1).

i HINWEIS: Wenn Sie den Auslösehebel ca. zwei Minuten lang nicht drücken, schaltet sich das Werkzeug ab.

6. Um das Werkzeug wieder einzuschalten, drücken Sie einmal kurz den EIN/AUS-Schalter.

i HINWEIS: Rotes Blinken der vier LEDs signalisiert, dass ein neuer Klebestick eingesetzt werden muss.

6.3 Arbeiten mit dem Werkzeug

1. Nach Ablauf der Vorwärmzeit können Sie den Klebstoff durch Drücken des Auslösehebels (Abb. 1/9) auftragen.

2. Pressen Sie beide Klebeflächen sofort kräftig aufeinander.

3. Das Absetzen des Klebstoffs dauert ca. 30 Sekunden.

4. Nach ca. 2 Minuten Nichtgebrauch schaltet sich das Werkzeug automatisch ab.

! VORSICHT: Achten Sie darauf, die Klebepistole bei jeder Unterbrechung und beim Abschluss der Klebearbeiten immer sicher auf dem Arbeitstisch abzustellen. Sie können den Fuß nach unten ziehen, damit das Werkzeug aufrecht auf dem Tisch steht (siehe Abb. 1). Schalten Sie das Werkzeug aus und lassen Sie es abkühlen, ehe Sie es wieder verstauen.

i HINWEIS: Klebstoffflecken auf Textilien lassen sich nicht entfernen.



7 Lagerung, Reinigung und Wartung

! WARNUNG: Lassen Sie das Werkzeug vor dem Reinigen abkühlen. Entsorgen Sie Klebstoffreste in geeignete Abfallbehälter.

- Wischen Sie das Werkzeug mit einem sauberen Tuch ab oder blasen Sie es unter niedrigem Druck mit Druckluft ab.
- Wir empfehlen, das Werkzeug unmittelbar nach jedem Gebrauch zu reinigen.
- Reinigen Sie das Werkzeug regelmäßig mit einem feuchten Tuch und einer milden Seifenlösung. Verwenden Sie keine Reinigungs- oder Lösungsmittel; diese könnten die Kunststoffteile des Werkzeugs angreifen. Achten Sie darauf, dass kein Wasser in das Werkzeug eindringt. Eindringen von Wasser in das Werkzeug erhöht das Risiko eines elektrischen Schlages.

! WARNUNG: Bewahren Sie das Werkzeug nicht bei Umgebungstemperaturen von über 40 °C auf.

- Bewahren Sie Werkzeug und Zubehör an einem dunklen, trockenen Ort bei Temperaturen oberhalb des Gefrierpunkts auf.
- Bewahren Sie das Werkzeug in seiner Originalverpackung auf.

Das Werkzeug arbeitet wartungsfrei und ohne Schmieröl. Verwenden Sie zum Reinigen der Kunststoffteile keine Lösungsmittel. Die meisten Kunststoffe reagieren empfindlich auf handelsübliche Lösungsmittel und könnten beschädigt werden.

Verwenden Sie zum Entfernen von Schmutz, Staub, Öl, Fett usw. ein sauberes Tuch. Halten Sie das Werkzeug sauber, trocken und frei von Öl oder Schmiermittel.

Das Werkzeug ist mit einem Lithium-Ionen-Akku ausgestattet. Beachten Sie für eine maximale Lebensdauer des Akkus die folgenden Hinweise:

- › Bewahren Sie das Werkzeug bei Umgebungstemperaturen unter 26 °C und frei von Feuchtigkeit auf.
- › Bewahren Sie das Werkzeug bei einem Ladezustand von 30 – 50 % auf.
- › Laden Sie das Werkzeug nach jeweils sechs Monaten Lagerung vollständig auf und verwenden Sie es danach.

 **WARNUNG:** Um schwere Verletzungen zu vermeiden, trennen Sie vor Reinigungs- oder Wartungsarbeiten am Gerät immer die Verbindung zum Ladegerät. Zerlegen Sie das Werkzeug nicht. Wenden Sie sich bei Notwendigkeit von Reparaturarbeiten an Ihren Servicehändler oder an **info@daheim.tech**.

8 Fehlerbehebung

Problem	Lösung
Das Werkzeug startet nicht/ ist nicht betriebsbereit	Prüfen Sie den Ladezustand des Akkus und laden Sie das Werkzeug unter Verwendung des USB-Ladekabels (Abb. 1/6). Schließen Sie es dazu an eine Ladebuchse des Typs C an (Abb. 1/3).
Das Werkzeug funktioniert nicht ordnungsgemäß (Klebstoff haftet nicht auf dem vorgesehenen Trägermaterial)	Prüfen Sie, ob nach dem Einschalten des Werkzeugs eine Vorwärmdauer von mindestens 15 Sekunden eingehalten wurde. Bei Erreichen der Betriebstemperatur wechselt die Farbe der LEDs von Rot zu Blau. Überzeugen Sie sich davon, dass Sie die richtigen, für die Verwendung in Klebepistolen vorgesehenen Klebesticks mit einem Durchmesser von 7 mm verwenden.
Das Werkzeug arbeitet nicht ordnungsgemäß (aus der Düse tritt kein Klebstoff aus)	Prüfen Sie, ob nach dem Einschalten des Werkzeugs eine Vorwärmdauer von mindestens 15 Sekunden eingehalten wurde. Bei Erreichen der Betriebstemperatur wechselt die Farbe der LEDs von Rot zu Blau. Stellen Sie sicher, dass die Klebstoffdüse (Abb. 1/1) sauber ist und dass neuer Klebstoff nicht von alten Klebstoffresten blockiert wird. Prüfen Sie außerdem, ob ausreichend Klebstoff eingesetzt wurde.

9 Entsorgung



! VORSICHT: Entsorgen Sie akkubetriebene Geräte am Ende ihrer Lebensdauer nicht über den Haushaltsmüll. Sie müssen entsprechend der Richtlinie 2012/19/EU über Elektro- und Elektronik-Altgeräte separat erfasst und einem ordnungsgemäßen, umweltfreundlichen Recycling zugeführt werden.

10 Gewährleistung

Der Gewährleistungszeitraum beträgt zwei Jahre und beginnt am Datum des Verkaufs an den Kunden.

Alle durch Material- und/oder Herstellungsdefekte verursachte Mängel werden wir beseitigen. Unserer Gewährleistungspflicht kommen wir nach eigenem Ermessen durch Reparatur oder Ersatz defekter Teile nach. Gewährleistungsansprüche werden nur akzeptiert, wenn das Werkzeug vollständig zusammengebaut und gut verpackt zusammen mit dem Kaufbeleg oder der Rechnung innerhalb der ersten sechs Monate beim betreffenden Händler abgegeben oder eingeschendet wird. Unsachgemäße Nutzung führt zu einem Außerkrafttreten unserer Gewährleistungspflicht.



daheim_{.tech}

Daheim.tech GmbH
Waldstraße 14
78087 Mönchweiler
Deutschland/Germany
info@daheim.tech
www.daheim.tech