

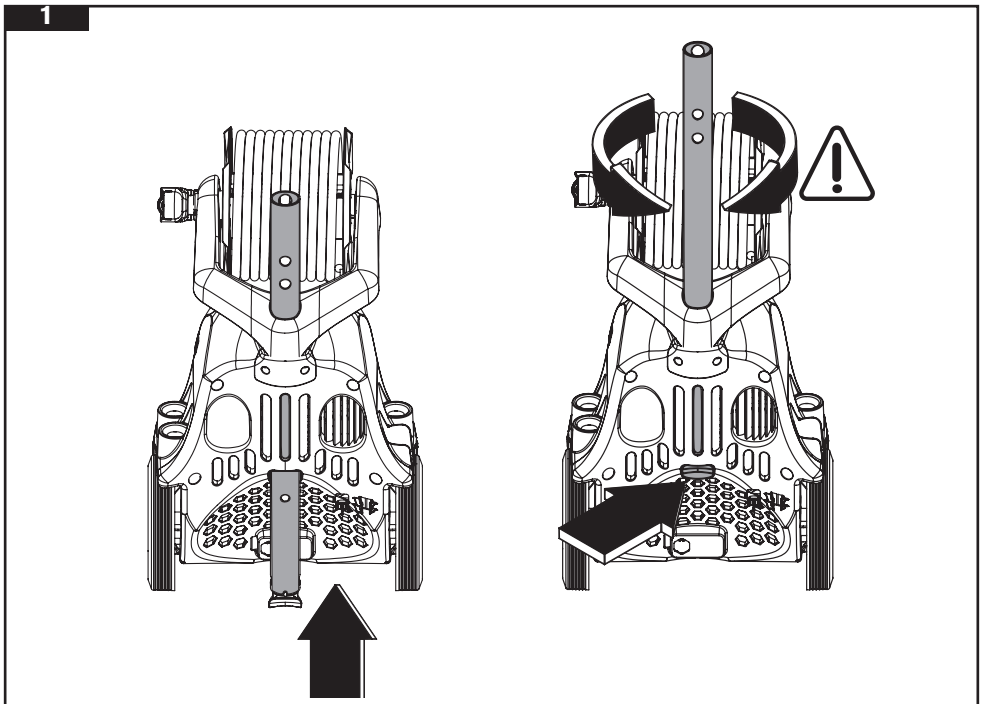

Smart

INNOVATION
FROM NORWAY

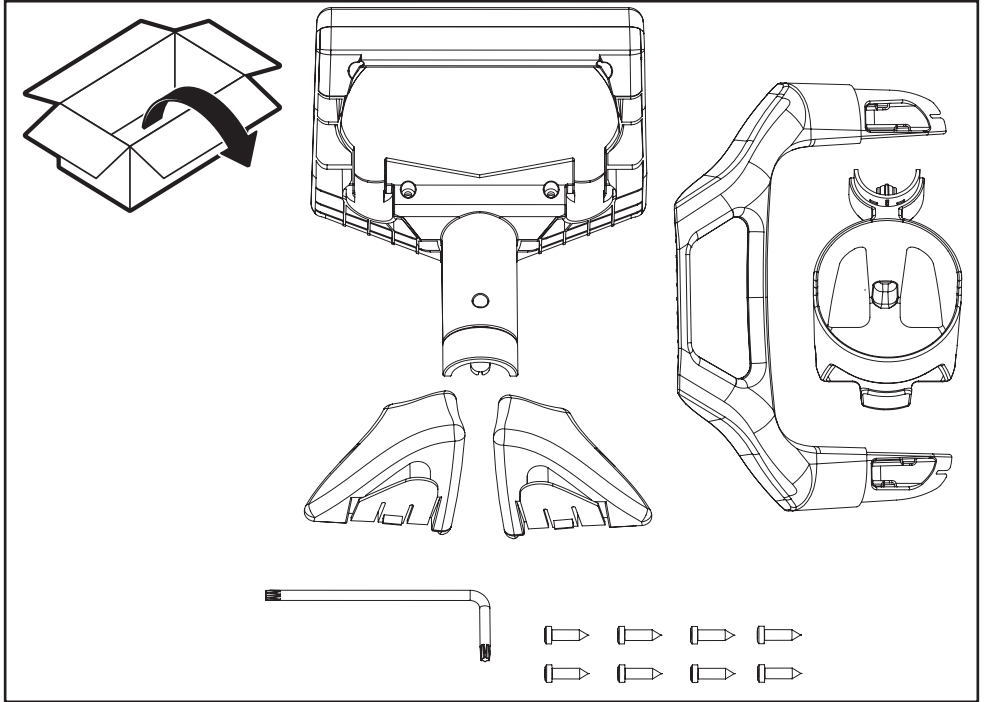



2

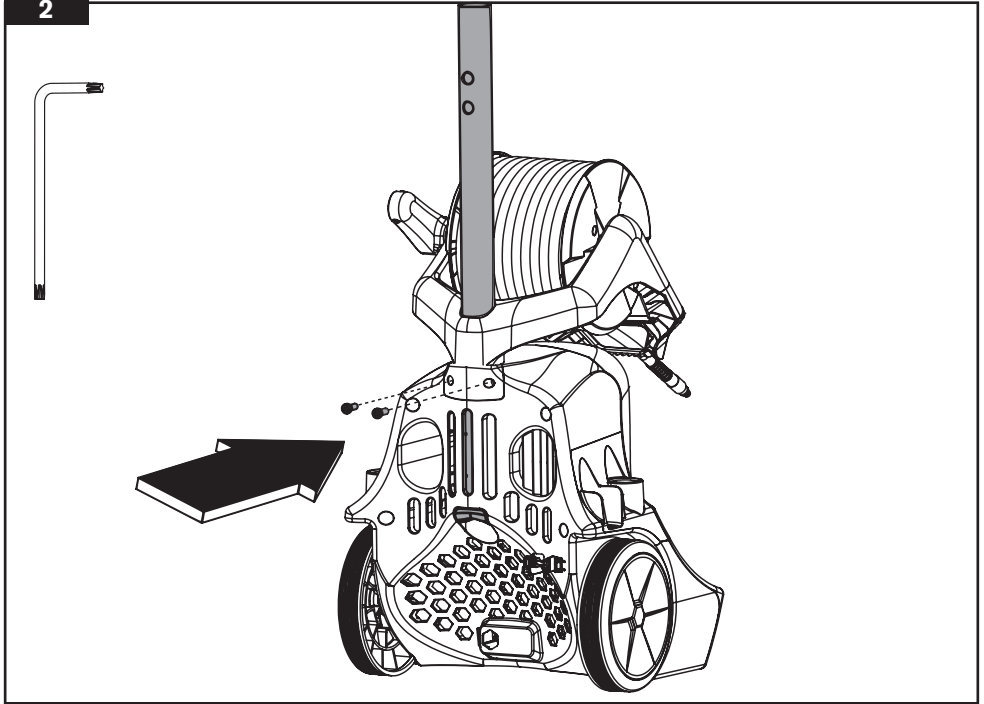

3

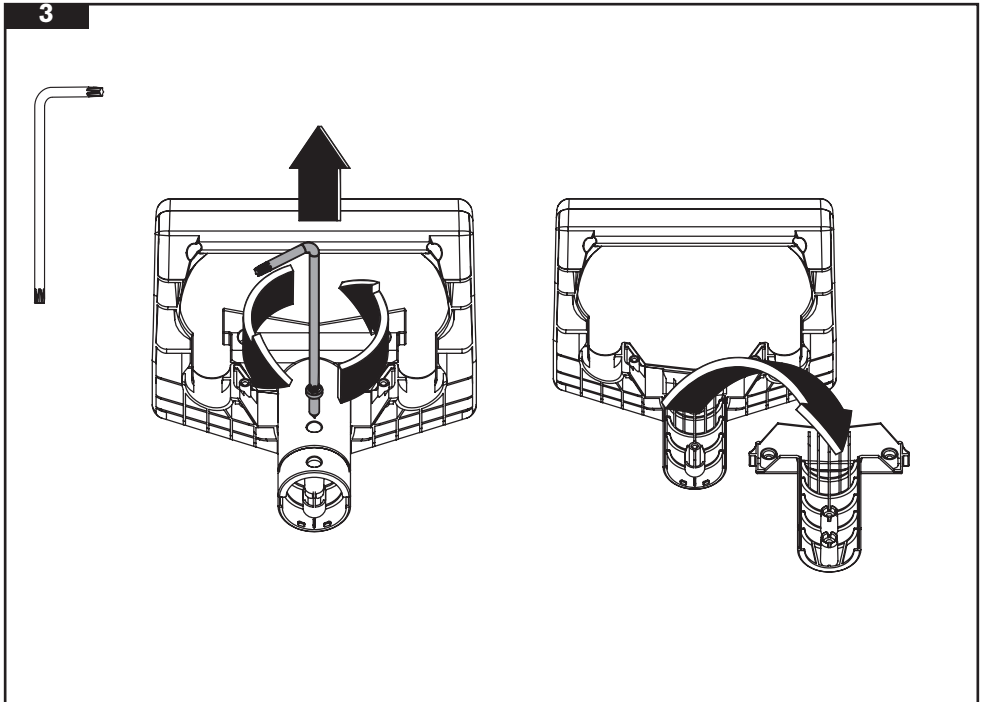

4

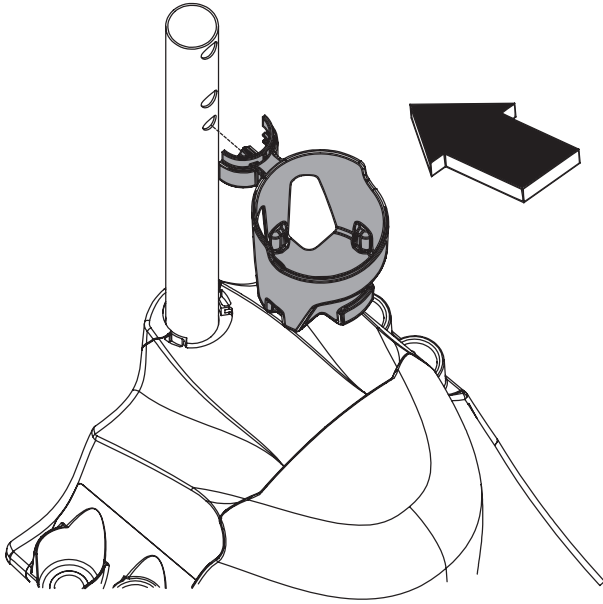

4

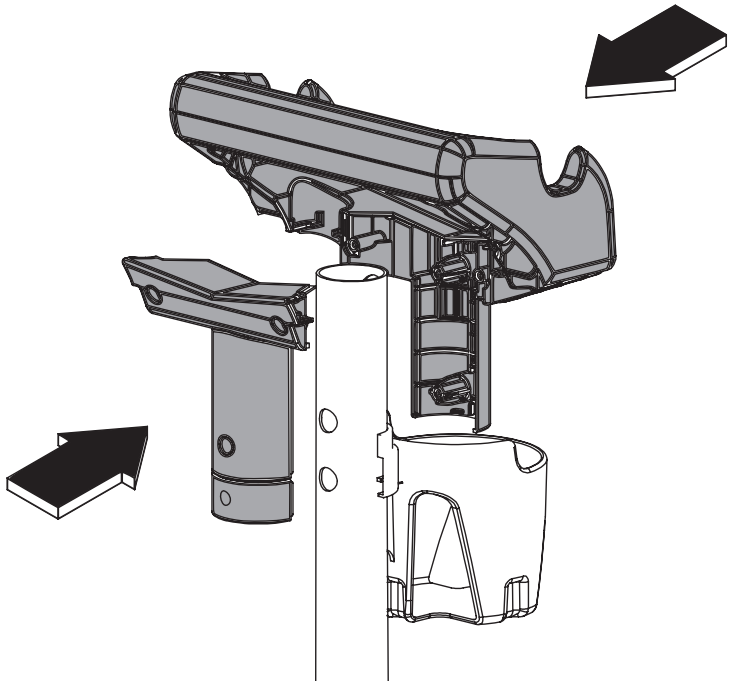

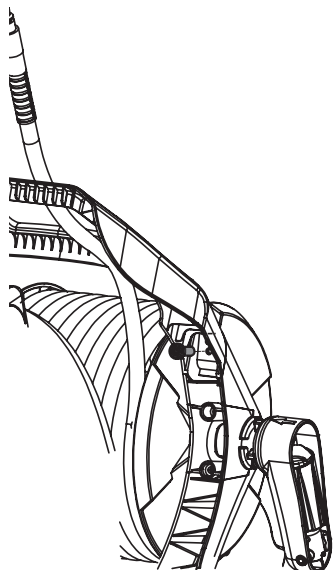
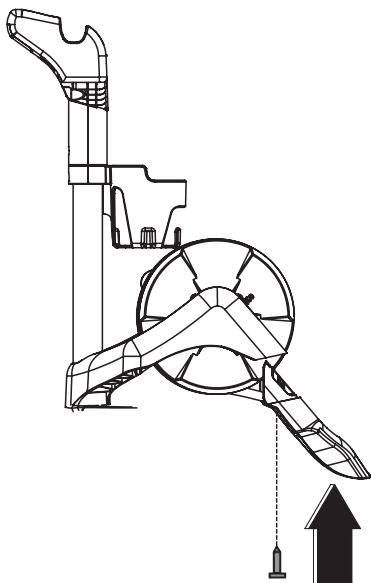

X2



MAX → <2 s → ECO

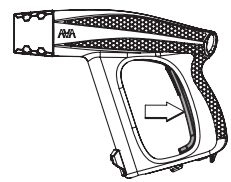
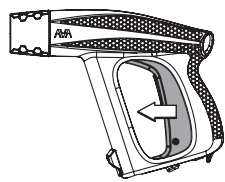
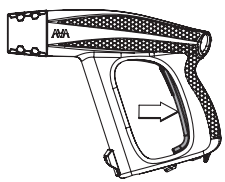

MAX ← <2 s ← ECO

EN - Technical Data

Pressure washer		P50	P55	P60
Article number	See article number (rating plate) on pressure washer			
Rated power	kW	1,8	2	2,2
Supply temperature max.	°C	40	40	40
Supply rate min.	l/min	7	7,5	8,3
Allowable pressure	MPa	13	14	15
Rated pressure	MPa	9	9,4	11
Rated Flow	l/min	6	6,5	6,7
Maximum inlet pressure	MPa	1	1	1
Autostop function		•	•	•
Weight according to EPTA-Procedure 01:2014	kg	10	11	13,5
Protective class		⊕/II	⊕/II	⊕/II
Serial number	See serial number (rating plate) on pressure washer			

*The values given are valid for a nominal voltage [U] of 230 V. For different voltages and models for specific countries, these values can vary. Starting cycles generate brief voltage drops. Interference with other equipment/machines may occur in case of unfavorable mains system conditions. Malfunctions are not to be expected for system impedances below 0,276 ohm. If in doubt please contact your Supply Authority."

Noise/Vibration Information		P50	P55	P60
Sound emission values determined according to EN 60335-2-79.				
Typically the A-weighted noise levels of the product are:				
Sound pressure level	dB(A)	78	78	78
Sound power level	dB(A)	92	92	92
Uncertainty K	dB	3	3	3
Wear hearing protection!				
Vibration total values ah (Triax vector sum) and uncertainty K determined according to EN 60335-2-79:				
Vibration emission value a _h	m/s ²	2,4	2,4	2,4
Uncertainty K	m/s ²	0,7	0,7	0,7

DE - Technische Daten

Hochdruckreiniger		P50	P55	P60
Artikelnummer	Siehe Artikelnummer (Typenschild) am Hochdruckreiniger			
Nennleistung	kW	1,8	2	2,2
Vorlauftemperatur max.	°C	40	40	40
Versorgungsgrad min.	l/min	7	7,5	8,3
Zulässiger Druck	MPa	13	14	15
Nennndruck	MPa	9	9,4	11
Nenndurchfluss	l/min	6	6,5	6,7
Maximaler Eingangsdruck	MPa	1	1	1
Autostopp-Funktion		•	•	•
Gewicht nach EPTA-Verfahren 01:2014	kg	10	11	13,5
Schutzart		⊕/II	⊕/II	⊕/II
Seriennummer	Siehe Seriennummer (Typenschild) am Hochdruckreiniger			

„Die angegebenen Werte gelten für eine Nennspannung [U] von 230 V. Für verschiedene Spannungen und Modelle für bestimmte Länder können diese Werte variieren.

Startzyklen erzeugen kurze Spannungsabfälle. Bei ungünstigen Netzverhältnissen können Störungen anderer Geräte/Maschinen auftreten.

Bei Systemimpedanzen unter 0,276 Ohm sind keine Fehlfunktionen zu erwarten. Im Zweifelsfall wenden Sie sich bitte an Ihren Stromerzeuger.“

Informationen zu Lärm und Vibrationen		P50	P55	P60
Schallemissionswerte gemäß EN 60335-2-79.				
Typischerweise sind die A-bewerteten Geräuschpegel des Produkts:				
Schalldruckpegel	dB(A)	78	78	78
Schalleistungspegel	dB(A)	92	92	92
Messunsicherheit K	dB	3	3	3
Tragen Sie bei der Arbeit einen Gehörschutz!				
Vibrationssummenwerte ah (Triaxvektorsumme) und Messunsicherheit K bestimmt nach EN 60335-2-79:				
Schwingungsemissionswert a _h	m/s ²	2,4	2,4	2,4
Messunsicherheit K	m/s ²	0,7	0,7	0,7

NO - Teknisk data

Høytrykksvasker		P50	P55	P60
Artikkelnummer	Se Artikkelnnummer (typeskilt) på maskinen.			
Effekt	kW	1,8	2	2,2
Vanntemperatur maks	°C	40	40	40
Vannforsyning min. mengde	l/min	7	7,5	8,3
Tillatt trykk	MPa	13	14	15
Nominelt trykk	MPa	9	9,4	11
Gjennomstrømning	l/min	6	6,5	6,7
Vannforsyning maks trykk	MPa	1	1	1
Autostopp-funksjon		•	•	•
Vekt i henhold til EPTA-Procedure 01:2014	kg	10	11	13,5
Beskyttelsesklasse		⊕/II	⊕/II	⊕/II
Serienummer	Se serienummer (typeskilt) på maskinen.			

Informasjonen gjelder for nominell spenning [U] på 230 V. Ved spenningsavvik og på visse nasjonale modeller kan denne informasjonen variere noe.

Tilkoblinger fører til korte spenningsreduksjoner. Ved ugunstige nettforkand kan det oppstå forstyrrelser på andre apparater. Ved nettipedanser på mindre enn 0,276 Ohm forventes det ingen forstyrrelser. Ta i tilsvilfelle kontakt med ditt strømleverander.

Støy- og vibrasjonsinformasjon		P50	P55	P60
Støytallspesverdier målt i henhold til EN 60335-2-79				
Typiske A-filtrerte støynivåer for produktet:				
Lydtrykk	dB(A)	78	78	78
Lydstyrke	dB(A)	92	92	92
Usikkerhet K	dB	3	3	3
Bruk hørselvern!				
Totale vibrasjonsverdier ah (vektorsum for tre retninger) og usikkerhet K beregnet iht. EN 60335-2-79:				
Hånd-arm vibrasjonsverdi ah	m/s ²	2,4	2,4	2,4
Usikkerhet K	m/s ²	0,7	0,7	0,7

DA - Tekniske data

Højtryksrensere		P50	P55	P60
Typenummer	Se typenummer (typeskilt) på højtryksrenseren			
Nom. forbrug	kW	1,8	2	2,2
Temperatur tiløb max.	°C	40	40	40
Vandmængde tiløb min	l/min	7	7,5	8,3
Tilladt tryk	MPa	13	14	15
Nominelt tryk	MPa	9	9,4	11
Flow	l/min	6	6,5	6,7
Maksimalt indgangstryk	MPa	1	1	1
Autostop-funktion		•	•	•
Vægt svarer til EPTA-Procedure 01:2014	kg	10	11	13,5
Beskyttelsesklasse		⊕/II	⊕/II	⊕/II
Serienummer	Se serienummer (typeskilt) på højtryksrenseren			

Angivelserne gælder for en nominel spænding [U] på 230 V. Disse angivelser kan variere ved afvigende spændinger og i landesspecifikke udførelser.

Indkoblingsstrømstedet kan forårsage kortfristede spændingsfald. Under ugunstige netbetngelser i tyndbefolket område kan andre apparater blive påvirket heraf. Hvis strømtilførselns systemimpedans er mindre end 0,276 Ohm, er det usandsynligt, at der opstår ulemper. Kontakt strømforsyningselskabet, hvis du er i tvil.

Støj-/vibrationsinformation		P50	P55	P60
Støjemissionsverdier bestemt iht. EN 60335-2-79.				
Maskinens A-vurderede støjniveau er typisk:				
Lydtryksniveau	dB(A)	78	78	78
Lydeffektniveau	dB(A)	92	92	92
Usikkerhed K	dB	3	3	3
Brug høreværn!				
Samlede vibrationsverdier ah (vektorsum for tre retninger) og usikkerhed K beregnet iht. EN 60335-2-79:				
Svingningsemissionsværdi a _h	m/s ²	2,4	2,4	2,4
Usikkerhed K	m/s ²	0,7	0,7	0,7

SE - Tekniska Data

Högttrycksvävt	P50	P55	P60
Produktnummer	För produktnummer se typskylten på högttrycksaggretatet		
Märkeffekt	kW	1,8 2 2,2	
Temperatur tillopp max.	°C	40 40 40	
Vattenmängd tillopp min.	l/min	7 7,5 8,3	
Tillåtet tryck	MPa	13 14 15	
Nominell tryck	MPa	9 9,4 11	
Flöde	l/min	6 6,5 6,7	
Max. Ingångstryck	MPa	1 1 1	
Autostopp-funktion		• • •	
Vikt enligt EPTA-Procedure 01:2014	kg	10 11 13,5	
Skyddsklass		☉/II ☉/II ☉/II	
Serienummer	För serienummer se typskylten på högttrycksaggretatet		

Uppgifterna gäller för en märkspänning på [U] 230 V. Vid avvikande spänning och för utföranden i vissa länder kan uppgifterna variera. Vid inkoppling uppstår korvariga spänningsfall. Vid oegensamma närförhållanden kan annan utrustning påverkas. Vid nätimpedans mindre än 0,276 ohm behöver man inte räkna med störning. Vänd dig i tveksamma fall till din leverantör.

Buller-/vibrationsdata	P50	P55	P60
Bullernivåvärde förmedlas enligt EN 60335-2-79.			
Verktygets A-vägd ljudnivå är i typiska fall:			
Ljudtrycksnivå	dB(A)	78 78 78	
Ljudeffektivnivå	dB(A)	92 92 92	
Osäkerhet K	dB	3 3 3	
Använd härselskydd!			
Totala vibrationsemissionsvärden ah (vektorsumma ur tre riktningar) och osäkerhet K framtagna enligt EN 60335-2-79:			
Vibrationsemissionsvärde a _w	m/s ²	2,4 2,4 2,4	
Osäkerhet K	m/s ²	0,7 0,7 0,7	

FI - Tekniset tiedot

Paineesuri	P50	P55	P60
Tuotenumero	Katsa tuotenumero (arvokilp) paineessurista		
Nimellisteho	kW	1,8 2 2,2	
Suurin tulolämpötila	°C	40 40 40	
Pienin vedentuotto	l/min	7 7,5 8,3	
Sallittu paine	MPa	13 14 15	
Mitatuttu paine	MPa	9 9,4 11	
Nimellinen veden virtaus	l/min	6 6,5 6,7	
Suurin tulopaine	MPa	1 1 1	
Automaattinen pysäytystoiminto		• • •	
Paino EPTA-meneteltyl 01:2014 mukaisesti	kg	10 11 13,5	
Turvaluokitus		☉/II ☉/II ☉/II	
Sarjanumero	Katsa sarjanumero (arvokilp) paineessurista		

*Annetut arvot ovat voimassa nimellisjännitteellä [U] 230 V. Eri jännitteillä ja malleille nämä arvot voivat vaihdella tiettyissä maissa.

Käynnistysjaksoit aiheuttavat lyhyitä jännitehäviöitä. Häiriöitä muihin laitteisiin / koneisiin voi esiintyä, jos verkkojärjestelmän olosuhteet ovat epäsuotuisat.

Järjestelmän impedanssin alapuolella 0,276 ohmia ei ole odotettavissa toimintahäiriöitä. Ongelmatilanteissa ota yhteyttä laitteen valmistajaan.*

Melua / tärinää koskevat tiedot	P50	P55	P60
Äänen päästöarvot määritetään standardin EN 60335-2-79 mukaisesti.			
Tuotteen A-painotetut melutasot ovat tyyppillisesti:			
Äänenpainetaso	dB(A)	78 78 78	
Äänenvoimakkuustaso	dB(A)	92 92 92	
Epävarmuuskerroin K	dB	3 3 3	
Käytä kuulosuojaimia!			
Tärinän kokonaisarvot ah (triaksiaalvektorisumma) ja epävarmuus K määritettyinä EN 60335-2-79:			
Tärinän päästöarvo a _w	m/s ²	2,4 2,4 2,4	
Epävarmuuskerroin K	m/s ²	0,7 0,7 0,7	

IS - Tæknilegar upplýsingar

Háþrýstidæla	P50	P55	P60
Númer hlutar	Sjá númer hlutar (merkispjald) á háþrýstidælu		
Metið afl	kW	1,8 2 2,2	
Mesta hitastig á vatni.	°C	40 40 40	
Lágmarks vatnsflæði	l/min	7 7,5 8,3	
Leyfilegur þrýstingur	MPa	13 14 15	
Metinn þrýstingur	MPa	9 9,4 11	
Metið flæði	l/min	6 6,5 6,7	
Mesti inntaksþrýstingur	MPa	1 1 1	
Autostop virkni		• • •	
Þyngd samkvæmt EPTA-Procedure 01:2014	kg	10 11 13,5	
Verndarflokkur		☉/II ☉/II ☉/II	
Raðnúmer	Sjá raðnúmer (merkispjald) á háþrýstidælu		

*Uppgefin gildi gilda fyrir nafspennu [U] 230 V. Þau gætu verið önnur fyrir aðra spennu eða tæki sem gerð er fyrir tiltekinn lönd.

Upphafsnýningar veðlarinn valda spennufalli í skamma stund. Tækið gæti trúfalað önnur ráttæki eí óhagstæðar aðstæður í aðalkerfinu eru fyrir hendi. Ekki þarf að búast við bilun við kerfisviðnám lægri en 0,276 ohm. Ef þú ert í vafa vinsamlegast hafðu samband við rafmagnseitluna þina.*

Uplýsingar um hávaða/þitring	P50	P55	P60
Hávaðagildi fengin samkvæmt EN 60335-2-79.			
Dæmigerð A-vegin hávaðagildi tækisins eru:			
Hljóðþrýstingsstig	dB(A)	78 78 78	
Hljóðafsstig	dB(A)	92 92 92	
Övissa K	dB	3 3 3	
Notið heyrnarhliflar!			
Heildargildi þittrings ah (triax vektor summa) og övissan K eru fengin samkvæmt EN 60335-2-79:			
Þitringsgildi a _w	m/s ²	2,4 2,4 2,4	
Övissa K	m/s ²	0,7 0,7 0,7	

ES - Datos técnicos

Máquina de lavado de alta presión	P50	P55	P60
Número de artículo	Vea el número de artículo (placa de características) en la máquina de lavado de alta presión		
Potencia nominal	kW	1,8 2 2,2	
Temperatura máxima del agua suministrada	°C	40 40 40	
Caudal mínimo del agua suministrada.	l/min	7 7,5 8,3	
Presión permisible	MPa	13 14 15	
Presión nominal	MPa	9 9,4 11	
Caudal nominal	l/min	6 6,5 6,7	
Presión de entrada máxima	MPa	1 1 1	
Función de autoparada		• • •	
Peso según el procedimiento EPTA 01:2014	kg	10 11 13,5	
Clase de protección		☉/II ☉/II ☉/II	
Número de serie	Vea el número de serie (placa de características) en la máquina de lavado de alta presión		

*Los valores proporcionados son válidos para una tensión nominal [U] de 230 V. Para diferentes tensiones y modelos para países específicos los valores pueden variar.

Los ciclos de inicio generan breves caídas de tensión. Podrán producirse interferencias con otros equipos/máquinas en caso de condiciones desfavorables de la red de distribución.

No se esperan averías por impedancias del sistema por debajo de 0,276 ohmios. En caso de dudas, póngase en contacto con su autoridad de abastecimiento.*

Información sobre ruidos/vibraciones	P50	P55	P60
Valores de emisión de ruido determinados de conformidad con la norma EN 60335-2-79.			
Normalmente, los niveles de ruido ponderados del producto son:			
Nivel de presión acústica	dB(A)	78 78 78	
Nivel de potencia acústica	dB(A)	92 92 92	
Incertidumbre K	dB	3 3 3	
¡Utilice protecciones auditivas!			
Valores totales de vibración ah (suma vectorial triaxial) e incertidumbre K determinados de conformidad con la norma EN 60335-2-79:			
Valor de emisión de vibraciones a _w	m/s ²	2,4 2,4 2,4	
Incertidumbre K	m/s ²	0,7 0,7 0,7	

IT - Dati tecnici

Idropulitrice		P50	P55	P60
Numero dell'articolo	Vedere il numero dell'articolo (targetta) sull'idropulitrice			
Potenza nominale	kW	1,8	2	2,2
Massima temperatura di alimentazione	°C	40	40	40
Velocità di alimentazione minima	l/min	7	7,5	8,3
Pressione consentita	MPa	13	14	15
Pressione nominale	MPa	9	9,4	11
Portata nominale	l/min	6	6,5	6,7
Massima pressione di ingresso	MPa	1	1	1
Funzione di autostop		•	•	•
Peso secondo la procedura EPTA 01:2014	kg	10	11	13,5
Grado di protezione		Ⓢ/II	Ⓢ/II	Ⓢ/II
Numero di serie	Vedere il numero seriale (targetta) sull'idropulitrice			

*I valori indicati sono validi per una tensione nominale [U] di 230 V. Per tensioni e modelli diversi per paesi specifici, questi valori possono variare.

I cicli di avviamento generano brevi cadute di tensione. In caso di condizioni sfavorevoli del sistema di rete si possono verificare interferenze con altre apparecchiature/macchine.

Non si prevedono malfunzionamenti per impedenze del sistema inferiori a 0,276 ohm. In caso di dubbi, contattare l'autorità di fornitura.*

Informazioni su rumore/vibrazioni		P50	P55	P60
Valori di emissione sonora determinati secondo EN 60335-2-79.				
In genere il livello di rumore ponderato A del prodotto è:				
Livello di pressione sonora	dB(A)	78	78	78
Livello di potenza sonora	dB(A)	92	92	92
Incertezza K	dB	3	3	3
Indossare protezioni acustiche!				
Valori totali di vibrazione ah (somma del vettore triassiale) e incertezza K determinati secondo EN 60335-2-79:				
Valore di emissione delle vibrazioni a _h	m/s ²	2,4	2,4	2,4
Incertezza K	m/s ²	0,7	0,7	0,7

PT - Dados técnicos

Lavadora de alta pressão		P50	P55	P60
Número identificador	Consulte o número identificador (placa de identificação) na lavadora de alta pressão			
Potência nominal	kW	1,8	2	2,2
Temperatura de alimentação máx.	°C	40	40	40
Taxa de fornecimento mín.	l/min	7	7,5	8,3
Pressão permitida	MPa	13	14	15
Pressão nominal	MPa	9	9,4	11
Caudal nominal	l/min	6	6,5	6,7
Pressão de Entrada Máxima	MPa	1	1	1
Função de paragem automática		•	•	•
Peso de acordo com o procedimento EPTA 01:2014	kg	10	11	13,5
Classe de proteção		Ⓢ/II	Ⓢ/II	Ⓢ/II
Número de série	Consulte o número de série (placa de identificação) na lavadora de alta pressão			

*Os valores dados são válidos para uma tensão nominal [U] de 230 V. Para tensões e modelos diferentes para países específicos, estes valores podem variar.

Os ciclos iniciais geram breves quedas de tensão. Podem ocorrer interferências com outros equipamentos/máquinas em caso de condições desfavoráveis do sistema de rede.

Não se espera mau funcionamento para impedâncias do sistema abaixo de 0,276 ohm. Em caso de dúvida, entre em contacto com a sua autoridade fornecedora.*

Informações sobre ruído/vibração		P50	P55	P60
Valores de emissão sonora determinados de acordo com a EN 60335-2-79.				
Normalmente, os níveis de ruído com ponderação A do produto são:				
Nível de pressão sonora	dB(A)	78	78	78
Nível de potência sonora	dB(A)	92	92	92
Incerteza K	dB	3	3	3
Use proteção auditiva!				
Valores totais de vibração ah (soma do vetor triax) e incerteza K determinados de acordo com EN 60335-2-79:				
Valor de emissão de vibração a _h	m/s ²	2,4	2,4	2,4
Incerteza K	m/s ²	0,7	0,7	0,7

PL - Dane techniczne

Myjka ciśnieniowa		P50	P55	P60
Numer artykułu	Patrz numer artykułu (tabliczka znamionowa) na myjce ciśnieniowej			
Moc znamionowa	kW	1,8	2	2,2
Temperatura maksymalna wody zasilajacej	°C	40	40	40
Przepływ minimalny	l/min	7	7,5	8,3
Ciśnienie dopuszczalne	MPa	13	14	15
Ciśnienie znamionowe	MPa	9	9,4	11
Przepływ znamionowy	l/min	6	6,5	6,7
Ciśnienie maksymalne wody zasilajacej	MPa	1	1	1
Funkcja AUTOSTOP		•	•	•
Waga (zgodnie z EPTA 01:2014)	kg	10	11	13,5
Klasa ochrony		Ⓢ/II	Ⓢ/II	Ⓢ/II
Numer seryjny	Patrz numer seryjny (tabliczka znamionowa) na myjce ciśnieniowej			

*Podane wartości obowiązują dla napięcia znamionowego [U] 230 V. Dla różnych napięć i modeli przeznaczonych dla poszczególnych krajów, wartości te mogą się różnić.

Cykle rozruchowe generują krótkie spadki napięcia. Zakłócenia w pracy innych urządzeń / maszyn mogą wystąpić w przypadku niesprzyjających warunków w sieci.

Zakłócenia nie powinny występować jeżeli impedancja systemu wynosi poniżej 0,276 oma. W razie wątpliwości skontaktuj się z dostawcą energii.*

Informacje o hałasie/wibracjach		P50	P55	P60
Wartości emisji dźwięku określone zgodnie z EN 60335-2-79				
Zazwyczaj, ważony poziom dźwięku A produktu to:				
Poziom ciśnienia akustycznego	dB(A)	78	78	78
Poziom mocy akustycznej	dB(A)	92	92	92
Niepewność pomiaru K	dB	3	3	3
Stosować słuchawki ochronne!				
Sumaryczne wartości drgań ah (suma wektorów triax) i niepewność pomiaru K wyznaczona zgodnie z EN 60335-2-79:				
Wartość emisji drgań a _h	m/s ²	2,4	2,4	2,4
Niepewność pomiaru K	m/s ²	0,7	0,7	0,7

NL - Technische informatie

Hogedrukreiniger		P50	P55	P60
Artikelnummer	Zie het artikelnummer (typeplaatje) op de hogedrukreiniger			
Nominaal vermogen	kW	1,8	2	2,2
Toevoerstemperatuur max.	°C	40	40	40
Toevoerscapaciteit min.	l/min	7	7,5	8,3
Toegestane druk	MPa	13	14	15
Geschatte druk	MPa	9	9,4	11
Geschatte stroomverbruik	l/min	6	6,5	6,7
Maximale toevoersdruk	MPa	1	1	1
Automatische stopfunctie		•	•	•
Gewicht volgens de EPTA-Procedure 01:2014	kg	10	11	13,5
Beschermingsklasse		Ⓢ/II	Ⓢ/II	Ⓢ/II
Serienummer	Zie het serienummer (typeplaatje) op de hogedrukreiniger			

*De gegeven waarden zijn geldig voor een nominale spanning [U] van 230 V. Voor verschillende spanningen en modellen voor specifieke landen kunnen deze waarden variëren.

Startcycli genereren korte spanningsvalLEN er kan een storing optreden met andere apparatuur / machines in geval van ongunstige omstandigheden van het netsysteem.

Er zijn geen storingen te verwachten voor systemen/impedanties onder 0,276 ohm. Neem bij twijfel contact op met uw netleverancier.*

Geluids- en trillingsinformatie		P50	P55	P60
Geluidsruisniveau vastgesteld volgens EN 60335-2-79.				
Het A-gewogen geluidsruisniveau van het product zijn doorgaans:				
Geluidsruisniveau:	dB(A)	78	78	78
Geluidssterkte niveau	dB(A)	92	92	92
Onzekerheid K	dB	3	3	3
Dragg gehoorsbescherming!				
Totale waarden van trillingen en Uncertainty K (triax vector som) bepaald volgens EN 60335-2-79:				
Trillingsruisniveau a _h	m/s ²	2,4	2,4	2,4
Onzekerheid K	m/s ²	0,7	0,7	0,7

FR - Données Techniques

Nettoyeur haute-pression	P50	P55	P60	
Numéro de l'article	Voir le numéro d'article (plaque signalétique) sur le nettoyeur haute-pression			
Puissance nominale	kW	1,8	2	2,2
Température d'alimentation max.	°C	40	40	40
Taux d'approvisionnement min.	l/min	7	7,5	8,3
Pression admissible	MPa	13	14	15
Pression nominale	MPa	9	9,4	11
Débit nominal	l/min	6	6,5	6,7
Pression d'entrée maximale	MPa	1	1	1
Fonction autopstop		•	•	•
Poids selon EPTA-Procédure 01:2014	kg	10	11	13,5
Classe de protection		Ⓢ/II	Ⓢ/II	Ⓢ/II
Numéro de série	Voir le numéro d'article (plaque signalétique) sur le nettoyeur haute pression			

*Les valeurs indiquées sont valables pour une tension nominale [U] de 230 V. Pour différentes tensions et modèles d'autres pays spécifiques, ces valeurs peuvent varier.

Les cycles de démarrage génèrent de courtes chutes de tension. Des interférences avec d'autres équipements / machines peuvent survenir en cas de conditions défavorables du réseau d'alimentation. Des dysfonctionnements ne sont pas à prévoir pour des impédances du système inférieures à 0,276 ohm. En cas de doute, veuillez contacter votre autorité d'approvisionnement.*

Informations sur le bruit/vibrations	P50	P55	P60	
Valeurs d'émission sonore déterminées conformément à la norme EN 60335-2-79.				
Les niveaux de bruit pondérés A du produit sont généralement les suivants:				
Niveau de pression acoustique	dB(A)	78	78	78
Niveau de puissance sonore	dB(A)	92	92	92
Incertitude K	dB	3	3	3
Portez une protection auditive!				
Valeurs totales de vibration ah (somme vectorielle triax) et incertitude K déterminées conformément à la norme EN 60335-2-79:				
Valeur d'émission de vibrations a _n	m/s ²	2,4	2,4	2,4
Incertitude K	m/s ²	0,7	0,7	0,7

RU - Технические данные

Высоконапорный моющий прибор	P50	P55	P60	
Номер артикула	См. номер артикула (фирменная табличка с техническими данными) на устройстве.			
Номинальная мощность	kW	1,8	2	2,2
Температура подаваемой воды (макс.)	°C	40	40	40
Количество подаваемой воды (мин.)	l/min	7	7,5	8,3
Давление напора (макс.)	MPa	13	14	15
Номинальное давление	MPa	9	9,4	11
Номинальный расход	l/min	6	6,5	6,7
Максимальное впускное давление	MPa	1	1	1
Функция автоостановки		•	•	•
Вес в соответствии с процедурой EPTA 01:2014 (Европейская ассоциация производителей электроинструментов)	kg	10	11	13,5
Класс защиты		Ⓢ/II	Ⓢ/II	Ⓢ/II
Серийный номер	См. серийный номер (фирменная табличка с техническими данными) на устройстве.			

* Указанные значения действительны для номинального напряжения [U] 230 В. Для различных значений напряжения и моделей для конкретных стран эти значения могут отличаться.

При запуске циклов генерируются кратковременные перепады напряжения. При неблагоприятных условиях электросети могут возникать помехи для другого оборудования/устройств. При импедансе системы ниже 0,276 Ом неисправностей не ожидается. В случае сомнений, пожалуйста, свяжитесь с Вашим отделом энергоснабжения.*

Информация о шуме/вибрации	P50	P55	P60	
Значения уровня шума определены в соответствии с EN 60335-2-79.				
Обычно уровни шума, рассчитанные по шкале А, являются следующими:				
Уровень звукового давления	dB(A)	78	78	78
Уровень мощности звука	dB(A)	92	92	92
Неопределенность K	dB	3	3	3
Носите средства защиты органов слуха!				
Суммарные значения вибрации ah (сумма триаксиальных векторов) и неопределенности K определяются в соответствии с EN 60335-2-79:				
Значение уровня вибрации a _n	m/s ²	2,4	2,4	2,4
Неопределенность K	m/s ²	0,7	0,7	0,7



EN CE declaration of Conformity
 DE CE-Erklärung
 NO CE Samsvarsærklæring
 DA CE- Overensstemmelseserklæring
 SE CE-försäkrän
 FI CE vaatimustenmukaisuusvakuutus
 IS CE Yfirlýsing um samræmi

ES Declaración de conformidad CE
 IT Dichiarazione di conformità CE
 PL Deklaracja zgodności CE
 PT Declaração de conformidade CE
 NE CE-conformiteitsverklaring
 FR Déclaration de conformité CE
 RU Декларация соответствия CE



ENCE Declaration of Conformity explains the following conformity according to EU directives and norms for high pressure cleaner model: DECE Konformitätserklärung erklärt die folgende Konformität gemäß EU-Richtlinien und Normen für das Hochdruckreinigermodell: NOCE Samsvarsærklæring som forklarer følgende overensstemmelse i henhold til EU-direktiver og standarder for højtrykksvasker, modell: DACE Overensstemmelseserklæring der forklarer følgende overholdelse i henhold til EU direktiver og standarder for højtrykksvaskemodell: SECE-försäkrän förklarar följande överensstämmelse enl. EU-direktiv och standarder för artikeln: FICE-vaatimustenmukaisuusvakuutus selittää seuraavaan EU:n direktiivin ja korkealla paineella toimivien pesurimien pesurimien normien mukaisuuden: ISCE Yfirlýsing um samræmi útskýrir eftirfarandi samræmi samkvæmt Evróputilskipunum og venjum er varða háþrýstidælar: ESLa declaración de conformidad de la CE exige el cumplimiento de las directivas y las normas de la UE para el modelo de máquina de lavado de alta presión: ITLa Dichiarazione di conformità CE illustra la seguente conformità secondo le direttive e le norme UE per il modello di pulitore ad alta pressione: PTA Declaração de conformidade da CE explica a seguinte conformidade, de acordo com as diretrizes e normas da UE para o modelo de lavadora de alta pressão: PLDeklaracja zgodności CE określa zgodność z dyrektywami i normami UE dla modelu myjki wysokociśnieniowej: NLDe CE-conformiteitsverklaring stelt de volgende conformiteit volgens EU-richtlijnen en normen voor hogedrukreinigers vast: FRLa déclaration de conformité CE explique la conformité suivante conformément aux directives et normes de l'UE pour le modèle du nettoyeur haute-pression: RUDeklaracja zgodności CE объясняет следующее соответствие согласно директивам и нормам ЕС для моделей очистителей высокого давления:

AVA SMART P50/P55/P60

(2006/42/EC)(2014/35/EU)(2014/30/EU)(2015/863)

(IEC 60335-1:2010)(IEC 60335-1:2010/AMD1:2013)(IEC 60335-1:2010/AMD2:2016)(IEC 60335-2-79:2016)
 (EN 55014-1:2006+A1:2009+A2:2011)(EN 55014-1:2017)(EN 55014-2:1997+A1:2001+A2:2008)
 (EN 55014-2:2015)(EN 61000-3-2:2014)(EN IEC61000-3-2:2019)(EN 61000-3-3:2013)

ENApplied	conformity	evaluation	method:	DEAngewandte	Konformitätsbewertungsmethode:	
NOAnvendt	overensstemmelses	vurderingsmetode:	DAAnvendt	overensstemmelses	vurderingsmetode:	
SETillämpade	harmoniserade	normer:	FIKäytetty	vaatimustenmukaisuuden	arviointimenetelmä:	
ISAðferð	sem notuð var	til að meta samræmið:	ESMétodo	de evaluación	de conformidad aplicado:	
ITMetodo di	valutazione della	conformità applicato:	PTMétodo	de avaliação	de conformidade aplicado:	
PLZastosowana	metoda oceny	zgodności:	NLDe	toegepaste	methode voor	
FRMéthode	d'évaluation	de la conformité	appliquée:	RUPrimenjaемый	метод оценки	
EN Appendix	NO Vedlegg	SE Appendiks	IS viðauka	IT Allegato	PL łą cznik	FR Annexe
DE Anhang	DA Appendiks	FI liite	ES apéndice	PT apéndice	NL Bijlage	RU приложение



EN Sound power level DE Schalleistungspegel NO Lydstyrke DA Lydeffektniveau SE Bullernivå FI Äänitehotaso IS Hljóðaflisstig ES Nivel de potencia acústica IT Livello di potenza Sonora PT Nivel de potencia sonora PL Poziom moc akustycznej EN Geluidsvermogensniveau FR Niveau de puissance acoustique RU й уровень звуковой мощности

EN Measured DE Gemessen NO Målt DA Målt SE Uppmätt FI Mitattu IS Mælt ES Medido IT Misurato PT Medido PL Zmierzony NL Gemeten FR Mesuré RU Замеренный
 EN Guaranteed DE Garantiert NO Garantert DA Garanteret SE Garanterad FI Taattu IS Tryggt ES Garantizado IT Garantito PT Garantido PL Gwarantowany NL Gegarandeerd FR Garanti RU Гарантированный

95 dB (A)

95 dB (A)

EN Person in charge of the technical file: DE Verantwortlicher für die technische Dokumentation NO Person med ansvar for den tekniske filen: DA Person med ansvar for den tekniske fil: SE: Person med ansvar för den tekniska filen FI Teknisestä dokumentoinnista vastaava henkilö: IS Abyrgðarmaður á tæknilegum skjólum: ES Persona responsable del archivo técnico: IT Responsabile della scheda tecnica: PT Responsável pelo processo técnico: PL Osoba odpowiedzialna za dokumentację techniczną: NL De eindverantwoordelijke van het technisch document: FR Responsable du dossier technique: RU Лицо, ответственное за техническую документацию:

AVA of Norway A/S
 Morten Torlei
 Storebotn 67
 5309 Kleppesta
 Norway

Morten Torlei

Morten Torlei

CEO

Swantech A/S / AVA



