

STANLEY®

FATMAX®

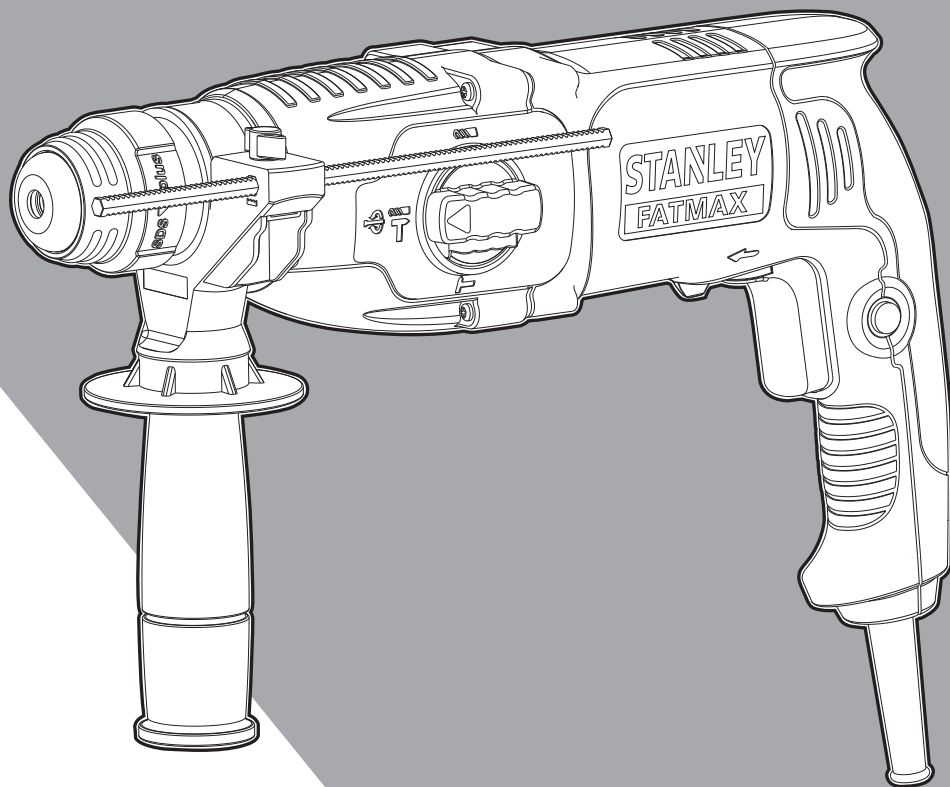

www.stanley.eu

SFMEH200
SFMEH210

EN

DE

FR

IT

NL

ES

PT

SV

NO

DK

FI

EL

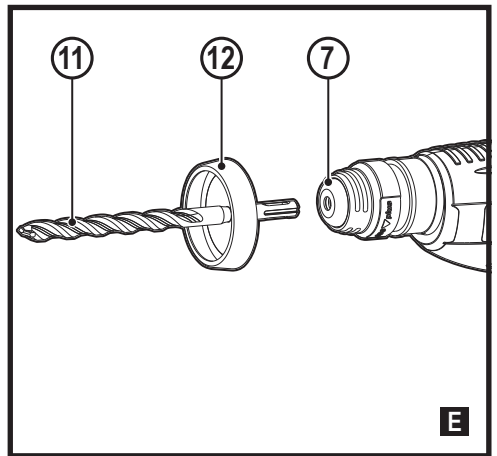
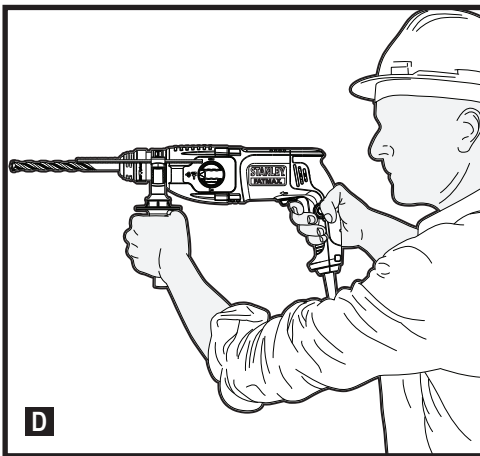
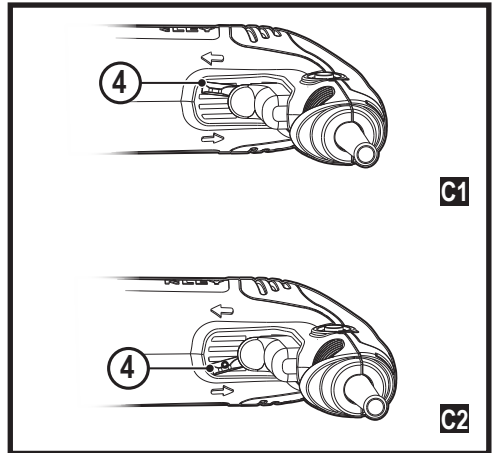
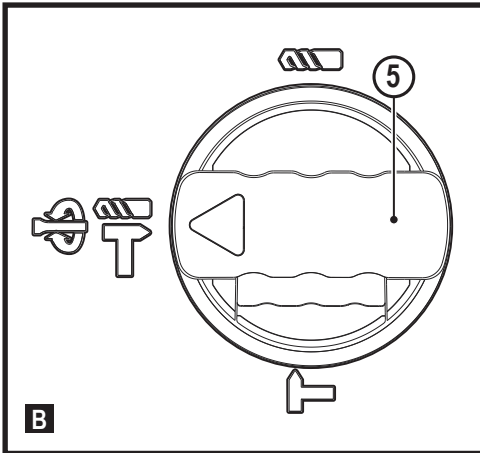
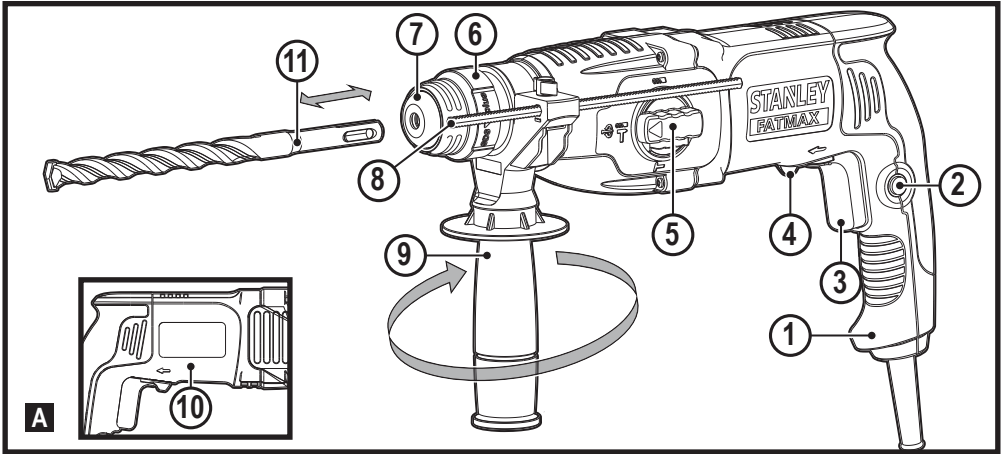

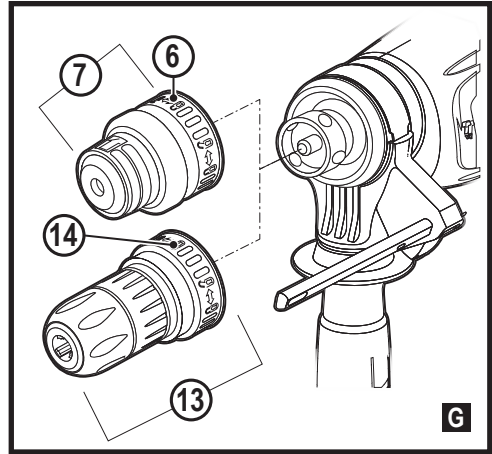
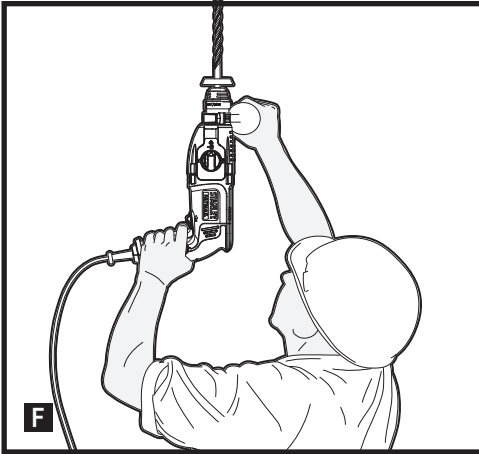

Intended use

STANLEY® FATMAX® SFMEH200 and SFMEH210 SDS-Plus rotary hammer is intended to drill holes in concrete, bricks, wood, and steel, light chipping demolition applications and for carbide tipped core drilling. This tool is intended for professional and private, non professional use.

Safety instructions

General power tool safety warnings



Warning! Read all safety warnings and all instructions. Failure to follow the warnings and instructions listed below may result in electric shock, fire and/or serious injury.

Save all warnings and instructions for future reference.

The term "power tool" in all of the warnings listed below refers to your mains operated (corded) power tool or battery operated (cordless) power tool.

1. Work area safety

- Keep work area clean and well lit.** Cluttered or dark areas invite accidents.
- Do not operate power tools in explosive atmospheres, such as in the presence of flammable liquids, gases or dust.** Power tools create sparks which may ignite the dust or fumes.
- Keep children and bystanders away while operating a power tool.** Distractions can cause you to lose control.

2. Electrical safety

- Power tool plugs must match the outlet. Never modify the plug in any way. Do not use any adapter plugs with earthed (grounded) power tools.**

Unmodified plugs and matching outlets will reduce risk of electric shock.

- Avoid body contact with earthed or grounded surfaces such as pipes, radiators, ranges and refrigerators.** There is an increased risk of electric shock if your body is earthed or grounded.
 - Do not expose power tools to rain or wet conditions.** Water entering a power tool will increase the risk of electric shock.
 - Do not abuse the cord. Never use the cord for carrying, pulling or unplugging the power tool. Keep cord away from heat, oil, sharp edges or moving parts.** Damaged or entangled cords increase the risk of electric shock.
 - When operating a power tool outdoors, use an extension cord suitable for outdoor use.** Use of a cord suitable for outdoor use reduces the risk of electric shock.
 - If operating a power tool in a damp location is unavoidable, use a residual current device (RCD) protected supply.** Use of an RCD reduces the risk of electric shock.
- #### 3. Personal safety
- Stay alert, watch what you are doing and use common sense when operating a power tool. Do not use a power tool while you are tired or under the influence of drugs, alcohol or medication.** A moment of inattention while operating power tools may result in serious personal injury.
 - Use personal protective equipment. Always wear eye protection.** Protective equipment such as dust mask, non-skid safety shoes, hard hat, or hearing protection used for appropriate conditions will reduce personal injuries.

- c. **Prevent unintentional starting.** Ensure the switch is in the off-position before connecting to power source and/or battery pack, picking up or carrying the tool. Carrying power tools with your finger on the switch or energising power tools that have the switch on invites accidents.
 - d. **Remove any adjusting key or wrench before turning the power tool on.** A wrench or a key left attached to a rotating part of the power tool may result in personal injury.
 - e. **Do not overreach. Keep proper footing and balance at all times.** This enables better control of the power tool in unexpected situations.
 - f. **Dress properly. Do not wear loose clothing or jewellery. Keep your hair, clothing and gloves away from moving parts.** Loose clothes, jewellery or long hair can be caught in moving parts.
 - g. **If devices are provided for the connection of dust extraction and collection facilities, ensure these are connected and properly used.** Use of dust collection can reduce dust-related hazards.
4. **Power tool use and care**
 - a. **Do not force the power tool. Use the correct power tool for your application.** The correct power tool will do the job better and safer at the rate for which it was designed.
 - b. **Do not use the power tool if the switch does not turn it on and off.** Any power tool that cannot be controlled with the switch is dangerous and must be repaired.
 - c. **Disconnect the plug from the power source and/or the battery pack from the power tool before making any adjustments, changing accessories, or storing power tools.** Such preventive safety measures reduce the risk of starting the power tool accidentally.
 - d. **Store idle power tools out of the reach of children and do not allow persons unfamiliar with the power tool or these instructions to operate the power tool.** Power tools are dangerous in the hands of untrained users.
 - e. **Maintain power tools. Check for misalignment or binding of moving parts, breakage of parts and any other condition that may affect the power tools operation. If damaged, have the power tool repaired before use.** Many accidents are caused by poorly maintained power tools.
 - f. **Keep cutting tools sharp and clean.** Properly maintained cutting tools with sharp cutting edges are less likely to bind and are easier to control.
 - g. **Use the power tool, accessories and tool bits etc. in accordance with these instructions, taking into account the working conditions and the work to be performed.** Use of the power tool for operations different from those intended could result in a hazardous situation.

5. **Service**
 - a. **Have your power tool serviced by a qualified repair person using only identical replacement parts.** This will ensure that the safety of the power tool is maintained.

Additional power tool safety warnings



Warning! Warning! Additional safety warnings for rotary and chiselling hammers.

- ◆ **Wear ear protectors.** Exposure to noise can cause hearing loss.
- ◆ **Use auxiliary handles supplied with the tool.** Loss of control can cause personal injury.
- ◆ **Hold power tool by insulated gripping surfaces when performing an operation where the cutting accessory may contact hidden wiring or its own cord.** Cutting accessory contacting a "live" wire may make exposed metal parts of the power tool "live" and could give the operator an electric shock
- ◆ **Never use a chisel accessory in rotary mode.** The accessory will bind in the material and rotate the drill.
- ◆ **Use clamps or another practical way to secure and support the workpiece to a stable platform.** Holding the work by hand or against your body leaves it unstable and may lead to loss of control.
- ◆ **Before drilling into walls, floors or ceilings, check for the location of wiring and pipes.**
- ◆ **Avoid touching the tip of a drill bit just after drilling, as it may be hot.**
- ◆ **The intended use is described in this instruction manual.** The use of any accessory or attachment or performance of any operation with this tool other than those recommended in this instruction manual may present a risk of personal injury and/or damage to property.

Safety of others

- ◆ This appliance is not intended for use by persons (including children) with reduced physical, sensory or mental capabilities, or lack of experience and knowledge, unless they have been given supervision or instruction concerning use of the appliance by a person responsible for their safety.
- ◆ Children should be supervised to ensure that they do not play with the appliance.

Residual risks.

Additional residual risks may arise when using the tool which may not be included in the enclosed safety warnings. These risks can arise from misuse, prolonged use etc. Even with the application of the relevant safety regulations and the implementation of safety devices, certain residual risks can not be avoided. These include:

- ◆ Injuries caused by touching any rotating/moving parts.
- ◆ Injuries caused when changing any parts, blades or accessories.
- ◆ Injuries caused by prolonged use of a tool. When using any tool for prolonged periods ensure you take regular breaks.
- ◆ Impairment of hearing.
- ◆ Health hazards caused by breathing dust developed when using your tool (example:- working with wood, especially oak, beech and MDF.)

Vibration

The declared vibration emission values stated in the technical data and the declaration of conformity have been measured in accordance with a standard test method provided by EN 60745 and may be used for comparing one tool with another. The declared vibration emission value may also be used in a preliminary assessment of exposure.

Warning! The vibration emission value during actual use of the power tool can differ from the declared value depending on the ways in which the tool is used. The vibration level may increase above the level stated.

When assessing vibration exposure to determine safety measures required by 2002/44/EC to protect persons regularly using power tools in employment, an estimation of vibration exposure should consider, the actual conditions of use and the way the tool is used, including taking account of all parts of the operating cycle such as the times when the tool is switched off and when it is running idle in addition to the trigger time.

Labels on tool

The following pictograms are shown on the tool, along with the date code:



Warning! To reduce the risk of injury, the user must read the instruction manual.



Wear safety glasses or goggles.



Wear ear protection.

Electrical safety



This tool is double insulated; therefore no earth wire is required. Always check that the power supply corresponds to the voltage on the rating plate.

- ◆ If the supply cord is damaged, it must be replaced by the manufacturer or an authorised Stanley Fat Max Service Centre in order to avoid a hazard.

Using an extension cable

Always use an approved extension cable suitable for the power input of this appliance (see technical data). The extension cable must be suitable for outdoor use and marked accordingly. Up to 30 m of 1.5 mm² HO5VV-F extension cable can be used without loss of product performance. Before use, inspect the extension cable for signs of damage, wear and ageing. Replace the extension cable if damaged or defective. When using a cable reel, always unwind the cable completely.

Features

This tool includes some or all of the following features.

1. Main handle
2. Lock-on button
3. Variable speed switch
4. Forward/Reverse lever
5. Mode selector switch
6. Sleeve
7. SDS + Drill Chuck
8. Depth Stop
9. Side handle
10. Date code
11. SDS-Plus bit
12. Dust collector
13. Keyless chuck

Assembly

Warning! Before attempting any of the following operations, make sure that the tool is switched off and unplugged.

Attaching the side handle (Fig A)

Warning! When using the tool, please use the side handle (9) for your safety.

The side handle can be fitted to suit both right-handed and left-handed users.

- ◆ Turn the grip counter-clockwise until you can slide the side handle onto the front of the tool.
- ◆ Rotate the side handle into the desired position.
- ◆ Tighten the side handle by turning the grip clockwise.

Warning! When using the tool, remember to install the side handles properly.

Fitting an accessory (Fig A)

- ◆ Clean and grease the shank (11) of the SDS Plus bit.
- ◆ Insert the accessory bar into the SDS + Chuck (7).
- ◆ Push the accessory down and turn it slightly until it fits into the slots.
- ◆ Pull on the accessory to check if it is properly locked. The hammering and drilling function requires the accessory to be able to move axially several centimetres when locked in the tool clamp.

- ◆ To remove the accessory, pull back the sleeve (6) and pull out the accessory from the tool clamp.

Fitting dust collector (Fig E)

- ◆ Insert the SDS Plus bit (11) into dust collector (14), then insert the bit (11) with dust collector into tool clamp (7).
- ◆ Use the dust collector only when the unit is used for upright drilling (Fig F).

Use

Warning! Always wear gloves when you change accessories. The exposed metal parts on the tool and accessory may become extremely hot during operation. Please operate tool with normal load. Do not overload. Do not abuse the tool, please refer instruction manual to use the tool correctly.

Warning! Before drilling into walls, floors or ceilings, check for the location of wiring and pipes.

Setting the drilling depth (Fig A)

The depth stop is a convenient feature to ensure uniformity in drilling depth. Loosen the side handle to adjust the depth gauge according to the required depth. After that, tighten the side handle.

- ◆ Slacken the side handle (9) by turning the grip counter-clockwise.
- ◆ Set the depth stop (8) to the required position. The maximum drilling depth is equal to the distance between the tip of the drill bit and the front end of the depth stop.
- ◆ Tighten the side handle by turning the grip clockwise.

Switching on and off (Fig A)

Warning! Before plugging in to the power source, make sure the variable speed switch can be flipped freely, and can return to its original position once released. Please check switch lock on position before turn on and make sure switch lock off before plugging in to the power source.

- ◆ To switch the tool on, press the variable speed switch (3). The tool speed depends on how far you press the switch.
- ◆ As a general rule, use low speeds for large diameter drill bits and high speeds for smaller diameter drill bits.
- ◆ For continuous operation, press the lock-on button (2) and release the variable speed switch.
- ◆ To switch the tool off, release the variable speed switch. To switch the tool off when in continuous operation, press the variable speed switch once more and release it.

Replacing the SDS-Plus tool holder with the key-less chuck (SFMEH210 - Fig G)

- ◆ Turn the locking collar (6) into the unlocking position and pull the SDS Plus Tool Holder (7) off.
- ◆ Push the keyless chuck (13) onto the spindle and turn the locking collar (14) to the locking position.

To replace the keyless chuck with the SDS Plus tool holder, first remove the keyless chuck the same way the tool holder was removed. Then place the tool holder the same way the keyless chuck was placed making sure to turn the locking collar to the locking position.

Warning! Never use standard chucks in the hammer-drilling mode.

Selecting the operating mode (Fig B)

The tool can be used in the following operating modes:



Rotary drilling: for drilling into steel, wood and plastics.



Hammer drilling: for concrete and masonry drilling operations. Bit rotation: non-working position used only to rotate a flat chisel into the desired position.



Hammering only: for light chipping and chiselling. In this mode the tool can also be used as a lever to free a jammed drill bit.

1. To select the operating mode, press the mode selector button and rotate the mode selector switch (5) until it points to the symbol of the required mode.
2. Release the mode selector button and check that the mode selector switch is locked in place.

Warning! Do not select the operating mode when the tool is running.

Proper hand position (Fig D, Fig F)

Warning! To reduce the risk of serious personal injury, ALWAYS use proper hand position as shown.

Warning! To reduce the risk of serious personal injury, ALWAYS hold securely in anticipation of a sudden reaction. Proper hand position requires one hand on the side handle (9), with the other hand on the main handle (1).

Rotary drilling (Fig B, Fig D, Fig C1/C2, Fig G)

- ◆ For drilling in steel, wood and plastics, set the operating mode selector (5) to the  position.
- ◆ Fit the drill chuck assembly. Depending on your tool, follow either of the following instructions:
SFMEH210: Replace the SDS Plus tool holder (7) with the keyless chuck (13).

Warning! Never use drill chucks in the hammer drilling mode.

Hammer drilling (Fig B)

- ◆ For hammer drilling in masonry and concrete, set the operating mode selector (5) to the  position.
- ◆ The drill bit has to be placed accurately onto the drill hole position. After that, pull the switch for optimal effects.

Make sure the tool is in the correct position to prevent the drill from deviating from the hole.

- ◆ When the drill hole is clogged with debris or fine powder, please don't exert any more pressure. Tool should be put in free-running state before removing part of the drill bit from the hole. If repeated a few times, the blockage in the hole would be cleared, and normal drilling can resume.

Warning! When the drill bit hits the steel rebar in the cement, the tool may recoil dangerously. Please hold the tool tightly in a balanced and stable position at all times to prevent it from recoiling dangerously.

Safety clutch

All rotary hammer are equipped with a safety clutch that reduces the maximum torque reaction transmitted to the operator in case of jamming of a drill bit. This feature also prevents the gearing and electric motor from stalling. The torque limiting clutch has been factory-set and cannot be adjusted.

Overload coupling device

If the drill bit is caught or hooked, the driving force transmitted to the drill shaft will be cut off. This would generate a strong recoil, so it would be necessary to hold the tool tightly with both hands to remain in a stable position.

Chipping and chiselling (Fig B)

- ◆ Set the mode selector switch (5) to the "hammering only" position.
 
- ◆ Insert the appropriate chisel and rotate it by hand to lock it into position.
- Adjust the side handle (9) as required.
- Switch on the tool and start working.
- Always switch off the tool when work is finished and before unplugging.

Warning! Do not use this tool to mix or pump easily combustible or explosive fluids (benzine, alcohol, etc.). Do not mix or stir inflammable liquids labelled accordingly.

Accessories

The performance of your tool depends on the accessory used. Stanley Fat Max and Piranha accessories are engineered to high quality standards and designed to enhance the performance of your tool. By using these accessories you will get the very best from your tool.

Maintenance

Your Stanley Fat Max corded/cordless appliance/tool has been designed to operate over a long period of time with a minimum of maintenance. Continuous satisfactory operation depends upon proper tool care and regular cleaning.

Warning! Before performing any maintenance on corded/cordless power tools:

- ◆ Switch off and unplug the appliance/tool.

- ◆ Or switch off and remove the battery from the appliance/tool if the appliance/tool has a separate battery pack.
- ◆ Or run the battery down completely if it is integral and then switch off.
- ◆ Unplug the charger before cleaning it. Your charger does not require any maintenance apart from regular cleaning.
- ◆ Regularly clean the ventilation slots in your appliance/tool/charger using a soft brush or dry cloth.
- ◆ Regularly clean the motor housing using a damp cloth. Do not use any abrasive or solvent-based cleaner.
- ◆ Regularly open the chuck and tap it to remove any dust from the interior (when fitted).

Mains plug replacement (U.K. & Ireland only)

If a new mains plug needs to be fitted:

- ◆ Safely dispose of the old plug.
- ◆ Connect the brown lead to the live terminal in the new plug.
- ◆ Connect the blue lead to the neutral terminal.

Warning! No connection is to be made to the earth terminal. Follow the fitting instructions supplied with good quality plugs. Recommended fuse: 10 A.

Protecting the environment



Separate collection. Products and batteries marked with this symbol must not be disposed of with normal household waste.

Products and batteries contain materials that can be recovered or recycled reducing the demand for raw materials. Please recycle electrical products and batteries according to local provisions. Further information is available at www.2helpU.com

Technical data

		SFMEH200 (Type 1)	SFMEH210 (Type 1)
Voltage	V	230	230
Frequency	Hz	50	50
Power input	W	780	800
No-load speed	min ⁻¹	0 - 1250	0 - 1250
Impact rate	bpm	0 - 4670	0 - 4670
Impact energy (EPTA / Max)	J	2.2 / 3.1	2.4 / 3.4
Max drilling capacity			
- Wood	mm	30	30
- Metal	mm	13	13
- Concrete	mm	24	26
Weight	kg	2.6	2.7

SFMEH200 Level of sound pressure according to EN60745:		
Sound pressure (L_{PA})	dB(A)	92.5
Sound pressure uncertainty (K_{PA})	dB(A)	3
Sound power (L_{WA})	dB(A)	103.5
Sound power uncertainty (K_{WA})	dB(A)	3
Vibration emission value ah:		
$(a_{h,CH90})$	m/s^2	16.3
$(a_{h,HD})$	m/s^2	17.2
Uncertainty (K)	m/s^2	1.5

SFMEH210 Level of sound pressure according to EN60745:		
Sound pressure (L_{PA})	dB(A)	90.7
Sound pressure uncertainty (K_{PA})	dB(A)	3
Sound power (L_{WA})	dB(A)	101.7
Sound power uncertainty (K_{WA})	dB(A)	3
Vibration emission value ah:		
$(a_{h,CH90})$	m/s^2	17.6
$(a_{h,HD})$	m/s^2	17.4
Uncertainty (K)	m/s^2	1.5

EC declaration of conformity
MACHINERY DIRECTIVE



SFMEH200, SFMEH210 Rotary Hammer
Stanley Europe declares that these products described under "technical data" are in compliance with:
2006/42/EC, EN 60745-1, EN 60745-2-6

These products also comply with Directive 2014/30/EU and 2011/65/EU. For more information, please contact Stanley Europe at the following address or refer to the back of the manual.

The undersigned is responsible for compilation of the technical file and makes this declaration on behalf of Stanley Europe.

A.P. Smith
Technical Director
Stanley Fat Max Europe, Egide Walschaertsstraat14-18,
2800 Mechelen, Belgium
27/06/2019

Guarantee

Stanley Europe is confident of the quality of its products and offers consumers a 12 month guarantee from the date of purchase. This guarantee is in addition to and in no way prejudices your statutory rights. The guarantee is valid within the territories of the Member States of the European Union and the European Free Trade Area.

To claim on the guarantee, the claim must be in accordance with Black&Decker Terms and Conditions and you will need to submit proof of purchase to the seller or an authorised repair agent. Terms and conditions of the Stanley Europe 1 year guarantee and the location of your nearest authorised repair agent can be obtained on the Internet at www.2helpU.com, or by contacting your local Stanley Europe office at the address indicated in this manual.

Please visit our website www.stanley.eu/3 to register your new Stanley Fat Max product and receive updates on new products and special offers.
[.stanley.eu/3](http://stanley.eu/3)

(Übersetzung der ursprünglichen Anweisungen)

DEUTSCH

Verwendungszweck

Die STANLEY® FATMAX® Bohrhämmer SFMEH200 und SFMEH210 SDS-Plus sind zum Bohren von Löchern in Beton, Ziegeln, Holz und Stahl, für leichte Abbrucharbeiten und für Kernbohrungen mit Hartmetallspitzen vorgesehen. Dieses Gerät ist zum gewerblichen und privaten Einsatz vorgesehen.

Sicherheitshinweise

Allgemeine Sicherheitswarnungen für das Gerät



Warnung! Lesen Sie alle Sicherheitswarnhinweise und alle Anweisungen. Die Nichteinhaltung der folgenden Warnungen und Anweisungen kann einen elektrischen Schlag, Brand und/oder schwere Verletzungen verursachen.

Bewahren Sie alle Warnhinweise und alle Anweisungen gut auf. Der nachfolgend verwendete Begriff "Gerät" bezieht sich auf netzbetriebene Geräte (mit Netzkabel) und auf akku-betriebene Geräte (ohne Netzkabel).

1. Sicherheit im Arbeitsbereich

- a. **Halten Sie Ihren Arbeitsbereich sauber und gut ausgeleuchtet.** Unaufgeräumte oder dunkle Bereiche begünstigen Unfälle.
- b. **Betreiben Sie das Gerät nicht in Umgebungen, in denen Explosionsgefahr z. B. aufgrund von brennbaren Flüssigkeiten, Gasen oder Staub besteht.**

Geräte erzeugen Funken, die den Staub oder die Dämpfe entzünden können.

- c. **Halten Sie Kinder und andere Personen während der Benutzung eines Elektrowerkzeugs fern.** Bei Ablenkung können Sie die Kontrolle verlieren.

2. Elektrische Sicherheit

- a. **Der Netzstecker des Geräts muss in die Steckdose passen. Ändern Sie niemals den Stecker in irgendeiner Form. Verwenden Sie keinerlei Adapterstecker an geerdeten Elektrogeräten.** Unveränderte Stecker und passende Steckdosen mindern die Gefahr eines elektrischen Schlages.
- b. **Vermeiden Sie Körperkontakt mit geerdeten Oberflächen von Rohren, Heizungen, Herden und Kühlschränken.** Es besteht eine erhöhte Gefahr für einen elektrischen Schlag, wenn Ihr Körper geerdet ist.
- c. **Halten Sie Geräte von Regen und Nässe fern.** Wenn Wasser in das Elektrogerät eindringt, erhöht sich die Gefahr eines elektrischen Schlages.
- d. **Verwenden Sie das Kabel ordnungsgemäß. Verwenden Sie es niemals zum Tragen. Trennen Sie das Gerät nicht durch Ziehen am Kabel vom Netz. Halten Sie das Kabel fern von Hitze, Öl, scharfen Kanten oder beweglichen Teilen.** Beschädigte oder verhedderte Kabel erhöhen die Gefahr eines elektrischen Schlages.
- e. **Verwenden Sie nur für den Außenbereich zugelassene Verlängerungskabel, wenn Sie mit dem Elektrowerkzeug im Freien arbeiten.** Die Verwendung von für den Außeneinsatz geeigneten Kabeln mindert die Gefahr eines elektrischen Schlags.
- f. **Wenn das Elektrowerkzeug in einer feuchten Umgebung verwendet werden muss, schließen Sie es unbedingt an eine Steckdose mit Fehlerstromschutzschalter (FI-Schalter) an.** Ein Fehlerstromschutzschalter verringert das Risiko eines elektrischen Schlags.

3. Sicherheit von Personen

- a. **Seien Sie aufmerksam, achten Sie darauf, was Sie tun, und gehen Sie sachgerecht mit einem Elektrowerkzeug um. Benutzen Sie kein Elektrowerkzeug, wenn Sie müde sind oder unter dem Einfluss von Drogen, Alkohol oder Medikamenten stehen.** Ein Moment der Unachtsamkeit beim Betrieb eines Elektrowerkzeugs kann zu schweren Verletzungen führen.
- b. **Verwenden Sie eine geeignete Schutzausrüstung. Tragen Sie immer einen Augenschutz.** Das Tragen persönlicher Schutzausrüstung, wie Staubmaske, rutschfeste Sicherheitsschuhe, Schutzhelm oder Gehörschutz, je nach Art und Einsatz des Geräts, verringert das Risiko von Verletzungen.

- c. **Vermeiden Sie eine unbeabsichtigte Inbetriebnahme. Vergewissern Sie sich, dass das Gerät ausgeschaltet ist, bevor Sie es an eine Steckdose oder einen Akku anschließen, es hochheben oder tragen.** Wenn Sie beim Tragen des Geräts den Finger am Schalter haben oder das Gerät eingeschaltet an die Stromversorgung anschließen, kann dies zu Unfällen führen.
- d. **Entfernen Sie Einstell- oder Schraubenschlüssel, bevor Sie das Gerät einschalten.** Werkzeuge oder Schlüssel, die an rotierenden Teilen des Elektrogerätes angebracht sind, können zu Verletzungen führen.
- e. **Beugen Sie sich nicht zu weit nach vorne. Sorgen Sie für einen sicheren Stand und halten Sie jederzeit das Gleichgewicht.** Dadurch können Sie das Gerät in unerwarteten Situationen besser kontrollieren.
- f. **Tragen Sie geeignete Kleidung. Tragen Sie keine weite Kleidung und keinen Schmuck. Halten Sie Ihre Haare, Kleidung und Handschuhe von beweglichen Teilen fern.** Lose sitzende Kleidung, Schmuck oder lange Haare können sich in den beweglichen Teilen verfangen.
- g. **Falls Vorrichtungen zum Absaugen oder Auffangen von Staub vorhanden sind, vergewissern Sie sich, dass diese angeschlossen sind und richtig verwendet werden.** Das Verwenden einer Staubauffangvorrichtung verringert Gefährdungen durch Staub.
4. **Gebrauch und Pflege von Geräten**
- a. **Überlasten Sie das Gerät nicht. Verwenden Sie das für Ihre Arbeit passende Gerät.** Das richtige Gerät wird die Aufgabe besser und sicherer erledigen, wenn es bestimmungsgemäß verwendet wird.
- b. **Verwenden Sie das Gerät nicht, wenn der Ein-/Ausschalter nicht funktioniert.** Ein Gerät, das sich nicht mehr ein- oder ausschalten lässt, ist gefährlich und muss repariert werden.
- c. **Ziehen Sie den Stecker aus der Steckdose, oder trennen Sie das Gerät vom Akku, bevor Sie Einstellungen vornehmen, Zubehörteile wechseln oder das Gerät lagern.** Diese Vorbeugemaßnahmen mindern die Gefahr, dass das Elektrogerät unbeabsichtigt startet.
- d. **Bewahren Sie unbenutzte Geräte außerhalb der Reichweite von Kindern auf. Lassen Sie Geräte nicht von Personen benutzen, die damit nicht vertraut sind oder diese Anweisungen nicht gelesen haben.** Geräte sind in den Händen nicht geschulter Personen gefährlich.
- e. **Halten Sie das Gerät in einem einwandfreien Zustand. Kontrollieren Sie, ob bewegliche Teile falsch ausgerichtet sind oder klemmen und ob Teile gebrochen oder so beschädigt sind, dass die Funktion des Geräts beeinträchtigt ist. Bei Beschädigungen lassen Sie das Gerät reparieren, bevor Sie es verwenden.**

Viele Unfälle entstehen wegen mangelnder Wartung der Geräte.

- f. **Halten Sie Schneidgeräte scharf und sauber.** Richtig gewartete Schneidwerkzeuge mit scharfen Klingen blockieren seltener und sind leichter unter Kontrolle zu halten.
- g. **Benutzen Sie Elektrowerkzeuge, Zubehör, Werkzeugspitzen und Ähnliches in Übereinstimmung mit diesen Anweisungen und auf die für das jeweilige Elektrowerkzeug bestimmungsgemäße Weise und beachten Sie dabei die jeweiligen Arbeitsbedingungen und die Art der auszuführenden Arbeiten.** Der Gebrauch von Elektrowerkzeugen für andere als die vorgesehenen Zwecke kann zu gefährlichen Situationen führen.
5. **Service**
- a. **Lassen Sie Ihr Elektrowerkzeug nur von qualifiziertem Fachpersonal und nur mit Original-Ersatzteilen reparieren.** Damit wird sichergestellt, dass die Sicherheit des Geräts erhalten bleibt.

Zusätzliche Sicherheitswarnungen für das Gerät



Warnung! Warnung! Zusätzliche Sicherheitswarnungen für Bohr- und Meißelhämmer.

- ◆ **Tragen Sie einen Gehörschutz.** Lärm kann Gehörschäden verursachen.
- ◆ **Verwenden Sie die mitgelieferten Zusatzgriffe.** Der Verlust der Kontrolle kann Verletzungen verursachen.
- ◆ **Halten Sie das Gerät an den isolierten Griffflächen, wenn Sie Arbeiten ausführen, bei denen das Werkzeug ein verdecktes Kabel oder das Gerätekabel berühren könnte.** Der Kontakt mit stromführenden Leitungen kann auch offen liegende Metallteile am Gerät unter Strom setzen und zu einem Stromschlag führen.
- ◆ **Verwenden Sie auf keinen Fall ein Meißelwerkzeug im Bohrmodus.** Das Werkzeug setzt sich im Material fest und versetzt die Bohrmaschine in Rotation.
- ◆ **Sichern Sie das Werkstück zum Beispiel mit Einspannrichtungen auf einer stabilen Plattform.** Das Werkstück ist instabil, wenn es mit der Hand oder dem Körper abgestützt wird, was zum Verlust der Kontrolle führen kann.
- ◆ **Prüfen Sie vor dem Bohren in Wände, Fußböden oder Decken diese Stellen auf dahinterliegende Kabel oder Rohre.**
- ◆ **Berühren Sie die Spitze des Bohreinsatzes nicht unmittelbar nach dem Bohren, da diese heiß sein kann.**
- ◆ **Die bestimmungsgemäße Verwendung ist in dieser Betriebsanleitung beschrieben.** Die Verwendung von Zubehör- oder Anbauteilen, die nicht in dieser Anleitung empfohlen werden, sowie die Bedienung des Geräts in Abweichung von den in dieser Anleitung beschriebenen

Verfahren können zu Verletzungen und/oder Sachschäden führen.

Sicherheit anderer Personen

- ◆ Dieses Gerät darf nicht von Personen (einschließlich Kindern) mit eingeschränkten physischen, sensorischen oder mentalen Fähigkeiten oder ohne ausreichende Erfahrung oder Kenntnisse verwendet werden, außer wenn diese Personen von einer Person, die für ihre Sicherheit verantwortlich ist, bei der Verwendung des Geräts beaufsichtigt oder mit ihm vertraut gemacht werden.
- ◆ Kinder müssen beaufsichtigt werden, um sicherzustellen, dass sie nicht mit dem Gerät spielen.

Restrisiken.

Beim Gebrauch dieses Geräts verbleiben zusätzliche Restrisiken, die möglicherweise nicht in den Sicherheitswarnungen genannt werden. Diese Risiken bestehen beispielsweise bei Missbrauch oder längerem Gebrauch.

Auch bei der Einhaltung der entsprechenden Sicherheitsvorschriften und der Verwendung aller Sicherheitsgeräte bestehen weiterhin bestimmte Restrisiken. Diese sind:

- ◆ **Verletzungen, die durch das Berühren von sich drehenden/bewegenden Teilen verursacht werden.**
- ◆ **Verletzungen, die durch das Austauschen von Teilen, Messern oder Zubehör verursacht werden.**
- ◆ **Verletzungen, die durch längeren Gebrauch eines Geräts verursacht werden. Legen Sie bei längerem Gebrauch regelmäßige Pausen ein.**
- ◆ **Beeinträchtigung des Gehörs.**
- ◆ **Gesundheitsrisiken durch das Einatmen von Staub beim Verwenden des Geräts (beispielsweise bei Holzarbeiten, insbesondere Eiche, Buche und MDF.)**

Vibration

Die in den Abschnitten „Technische Daten“ und „EU-Konformitätserklärung“ angegebenen Werte für die Vibrationsemission wurden mit einer Standard-Prüfmethode nach EN 60745 ermittelt und können zum Vergleich verschiedener Geräte herangezogen werden. Außerdem kann mit Hilfe dieses Werts die Belastung bei Verwendung des Geräts schon im Voraus eingeschätzt werden.

Warnung! Die bei Verwendung des Geräts auftretende Vibrationsemission hängt von der Art des Gerätegebrauchs ab und kann dementsprechend von dem angegebenen Wert abweichen. Gegebenenfalls kann die Vibration über dem angegebenen Wert liegen.

Für die Ermittlung der Vibrationsbelastung müssen die tatsächlichen Einsatzbedingungen und Verwendungen des Geräts während des gesamten Arbeitsgangs berücksichtigt werden, einschließlich der Zeiten, wenn das Gerät nicht verwendet oder im Leerlauf betrieben wird.

Diese Werte werden benötigt, um die gemäß 2002/44/EG erforderlichen Sicherheitsmaßnahmen zum Schutz von Personen festlegen zu können.

Etiketten am Werkzeug

Am Gerät sind die folgenden Piktogramme inkl. Datumscode angebracht:



Warnung! Lesen Sie vor Gebrauch die Anleitung. Andernfalls besteht Verletzungsgefahr.



Tragen Sie eine Schutzbrille.



Tragen Sie Gehörschutz.

Elektrische Sicherheit



Dieses Gerät ist schutzisoliert, daher ist keine Erdleitung erforderlich. Überprüfen Sie immer, dass die Stromversorgung der Spannung auf dem Typenschild entspricht.

- ◆ Ist das Netzkabel beschädigt, muss es durch den Hersteller oder eine Stanley Fat Max Vertragswerkstatt ausgetauscht werden, um eine mögliche Gefährdung zu vermeiden.

Verwenden eines Verlängerungskabels

Verwenden Sie ausschließlich geprüfte Verlängerungskabel, die für die Leistungsaufnahme dieses Geräts ausgelegt sind (siehe "Technische Daten").

Das Verlängerungskabel muss für die Verwendung im Außenbereich geeignet und entsprechend gekennzeichnet sein. Es kann ein 1,5 mm²-H05VV-F-Verlängerungskabel mit einer Länge von bis zu 30 m verwendet werden, ohne dass die Leistung des Geräts beeinträchtigt wird. Prüfen Sie vor der Inbetriebnahme das Netzkabel auf Verschleiß und Beschädigungen. Wechseln Sie beschädigte oder fehlerhafte Verlängerungskabel aus. Wenn Sie eine Kabeltrommel verwenden, wickeln Sie das Kabel vollständig ab.

Merkmale

Dieses Gerät verfügt über einige oder alle der folgenden Merkmale:

1. Haupthandgriff
2. Verriegelungsknopf
3. Drehzahl-Regelschalter
4. Vorwärts-/Rückwärtshebel
5. Betriebsart-Wahlschalter
6. Manschette
7. SDS Plus-Spannfutter
8. Tiefenanschlag

9. Zusatzhandgriff
10. Datumscode
11. SDS-Plus-Bit
12. Staubbeutel
13. Schnellspannfutter

Montage

Warnung! Vergewissern Sie sich vor Ausführung der folgenden Schritte, dass das Gerät ausgeschaltet und vom Stromnetz getrennt ist.

Anbringen des Zusatzhandgriffs (Abb. A)

Warnung! Verwenden Sie bei der Arbeit mit dem Werkzeug zu Ihrer Sicherheit den Zusatzhandgriff (9).

Der Zusatzhandgriff kann sowohl für Rechts- als auch für Linkshänder angepasst werden.

- ◆ Drehen Sie den Griff entgegen dem Uhrzeigersinn, bis Sie den Zusatzhandgriff über die Vorderseite des Geräts schieben können.
- ◆ Drehen Sie den Zusatzhandgriff in die gewünschte Position.
- ◆ Befestigen Sie den Zusatzhandgriff, indem Sie den Griff im Uhrzeigersinn drehen.

Warnung! Denken Sie bei der Verwendung des Werkzeugs daran, den Zusatzhandgriff ordnungsgemäß anzubringen.

Anbringen von Zubehör (Abb. A)

- ◆ Reinigen und fetten Sie den Schaft (11) des SDS Plus-Bits.
- ◆ Setzen Sie das Zubehör in das SDS Plus-Spannfutter (7) ein.
- ◆ Drücken Sie das Zubehör hinein, und drehen Sie es vorsichtig, bis es in die Kerben einrastet.
- ◆ Ziehen Sie am Zubehör, um sich zu vergewissern, dass es ordnungsgemäß eingerastet ist. Bei der Verwendung der Hammer- und Bohrfunktion muss sich das Werkzeug nach Anbringen in der Werkzeugklemme axial mehrere Zentimeter bewegen können.
- ◆ Wenn Sie das Zubehör entfernen möchten, ziehen Sie die Hülse (6) zurück und ziehen das Werkzeug aus der Werkzeugklemme heraus.

Anbringen des Staubbeutels (Abb. E)

- ◆ Setzen Sie das SDS Plus-Bit (11) in den Staubbeutel (14) ein und setzen Sie dann das Bit (11) mit dem Staubbeutel in die Werkzeugklemme (7) ein.
- ◆ Verwenden Sie den Staubbeutel nur, wenn das Gerät zum aufrechten Bohren verwendet wird (Abb. F).

Verwendung

Warnung! Tragen Sie beim Wechseln von Zubehör stets Handschuhe. Freiliegende Metallteile dieses Werkzeugs und Zubehörteile werden beim Gebrauch äußerst heiß.

Betreiben Sie das Werkzeug nur mit normaler Last. Vermeiden Sie eine Überlastung. Missbrauchen Sie das Werkzeug nicht. Lesen Sie die Bedienungsanleitung, um das Werkzeug richtig zu verwenden.

Warnung! Prüfen Sie vor dem Bohren in Wände, Fußböden oder Decken diese Stellen auf dahinter liegende Kabel oder Rohre.

Festlegen der Bohrtiefe (Abb. A)

Der Tiefenanschlag ist eine praktische Funktion, um eine gleichmäßige Bohrtiefe zu gewährleisten. Lösen Sie den Zusatzhandgriff, um den Tiefenmesser auf die gewünschte Tiefe einzustellen. Ziehen Sie danach den Zusatzhandgriff fest.

- ◆ Lösen Sie den seitlichen Haltegriff (9), indem Sie den Griff gegen den Uhrzeigersinn drehen.
- ◆ Bringen Sie den Tiefenanschlag (8) in die benötigte Position. Die maximale Bohrtiefe entspricht der Entfernung zwischen der Spitze des Bohreinsatzes und dem vorderen Ende der Tiefenbegrenzung.
- ◆ Befestigen Sie den Zusatzhandgriff, indem Sie den Griff im Uhrzeigersinn drehen.

Ein- und Ausschalten (Abb. A)

Warnung! Stellen Sie vor dem Anschließen an die Stromquelle sicher, dass der Drehzahl-Regelschalter frei umgelegt werden und nach dem Loslassen in seine Ausgangsposition zurückkehren kann. Überprüfen Sie vor dem Einschalten die Schalterverriegelung und stellen Sie sicher, dass sie ausgeschaltet ist, bevor Sie das Gerät an die Stromquelle anschließen.

- ◆ Um das Gerät einzuschalten, drücken Sie den Ein-/Aus-Schalter mit Geschwindigkeitsregler (3). Die Leistung des Geräts ist davon abhängig, wie tief Sie den Schalter hineindrücken.
- ◆ Im Allgemeinen sollten Sie langsamere Geschwindigkeiten für Bohreinsätze mit großem Durchmesser und hohe Geschwindigkeiten für Bohreinsätze mit geringerem Durchmesser verwenden.
- ◆ Für das Arbeiten im Dauerbetrieb drücken Sie den Feststellknopf (2) und lassen den Geschwindigkeitsregler los.
- ◆ Um das Gerät auszuschalten, lassen Sie den Geschwindigkeitsregler los. Wenn sich das Gerät im Dauerbetrieb befindet, müssen Sie zum Ausschalten den Geschwindigkeitsregler erneut drücken und loslassen.

Austauschen des SDS Plus-Werkzeughalters mit dem schlüssellosen Spannfutter (SFMEH210 - Abb. G)

- ◆ Drehen Sie die Werkzeugaufnahme (6) in die Einriegelungsstellung und ziehen Sie den SDS Plus-Werkzeughalter (7) ab.

- ◆ Drücken Sie das schlüssellose Spannfutter (13) auf die Spindel und drehen Sie die Werkzeugaufnahme (14) in die Verriegelungsposition.

Um das schlüssellose Spannfutter mit dem SDS Plus Werkzeughalter auszutauschen, entfernen Sie zuerst das schlüssellose Spannfutter genauso wie der Werkzeughalter entfernt wurde. Platzieren Sie dann den Werkzeughalter so, wie Sie das schlüssellose Spannfutter platziert haben und stellen Sie sicher, die Werkzeugaufnahme in die arretierte Stellung zu drehen.

Warnung! Verwenden Sie im Bohrhammermodus niemals Standard-Spannfutter.

Auswahl des Betriebsmodus (Abb. B)

Dieses Gerät lässt sich in folgenden Betriebsarten benutzen:



Drehbohren: Zum Bohren in Stahl, Holz und Kunststoff.



Schlagbohren: für Schlagbohrarbeiten in Mauerwerk und Beton. Bit-Drehung: Nicht-Arbeitsposition, nur verwendet, um einen Flachmeißel in die gewünschte Position zu drehen.



Nur Hämmern: Für leichtes Zerspanen und Meißeln. In dieser Betriebsart lässt sich das Werkzeug auch als Hebel zum Entfernen eines blockierten Bohrers verwenden.

1. Zur Auswahl des Betriebsmodus drücken Sie auf die Modusauswahltaste und drehen Sie den Moduswahlschalter (5), bis er auf das Symbol des erforderlichen Modus zeigt.
2. Lassen Sie die Modusauswahltaste los und prüfen Sie, dass der Moduswahlschalter eingerastet ist.

Warnung! Ändern Sie nicht die Betriebsart, während das Werkzeug läuft.

Korrekte Handposition (Abb. D, F)

Warnung! Um die Gefahr schwerer Verletzungen zu mindern, beachten Sie IMMER die richtige Haltung der Hände, wie dargestellt.

Warnung! Um die Gefahr schwerer Verletzungen zu mindern, halten Sie das Gerät IMMER sicher fest und seien Sie auf eine plötzliche Reaktion gefasst.

Bei der korrekten Handposition liegt eine Hand auf dem Zusatzhandgriff (9) und die andere auf dem Haupthandgriff (1).

Drehbohren (Abb. B, Abb. D, Abb. C1/C2, Abb. G)

- ◆ Wenn Sie in Stahl, Holz oder Kunststoffe bohren, stellen Sie den Bohrmodussschalter (5) auf die Einstellung .
- ◆ Anbringen der Bohrfutterbaugruppe. Befolgen Sie je nach Werkzeug eine der folgenden Methoden:

SFMEH210: Tauschen Sie den SDS Plus-Werkzeughalter (7) mit dem schlüssellosen Spannfutter (13) aus.

Warnung! Verwenden Sie im Schlagbohrmodus niemals Bohrfutter.

Schlagbohren (Abb. B)

- ◆ Stellen Sie für Schlagbohrarbeiten in Mauerwerk und Beton den Bohrmodussschalter (5) auf die Einstellung .
- ◆ Der Bohrer muss genau auf der Bohrlochposition platziert werden. Ziehen Sie danach den Schalter, um den optimalen Effekt zu erzielen. Stellen Sie sicher, dass sich das Werkzeug in der richtigen Position befindet, damit der Bohrer nicht vom Loch abweicht.
- ◆ Wenn das Bohrloch mit Schmutz oder feinem Pulver verstopft ist, üben Sie keinen weiteren Druck mehr aus. Das Werkzeug sollte sich im freilaufenden Zustand befinden, bevor ein Teil des Bohrers aus dem Loch entfernt wird. Durch mehrmalige Wiederholung wird die Blockade im Loch behoben und der normale Bohrvorgang kann fortgesetzt werden.

Warnung! Wenn der Bohrer auf die Stahlbewehrung im Zement trifft, kann das Werkzeug gefährlich zurückprallen. Halten Sie das Werkzeug stets fest in einer ausgeglichenen und stabilen Position, damit es nicht gefährlich zurückprallt.

Sicherheitskupplung

Alle Bohrhämmer sind mit einer Sicherheitskupplung ausgestattet, die das maximale Drehmoment begrenzt, sollte der Bohrer beim Arbeiten blockieren. Dieses Ausstattungsmerkmal verhindert auch ein Abwürgen des Getriebes und des Elektromotors. Die Sicherheitskupplung ist werkseitig eingestellt und kann nicht verstellt werden.

Überlastkupplungsvorrichtung

Wenn der Bohrer eingeklemmt oder eingehakt ist, wird die auf den Bohrerschaft übertragene Antriebskraft abgeschnitten. Das würde einen starken Rückstoß erzeugen, so dass es notwendig wäre, das Werkzeug mit beiden Händen festzuhalten, um in einer stabilen Position zu bleiben.

Zerspanen und Meißeln (Abb. B)

- ◆ Drehen Sie den Betriebsartwahlschalter (5) auf „nur Hämmern“ .
- ◆ Setzen Sie den richtigen Meißel ein und drehen Sie ihn per Hand, bis er einrastet.
- Stellen Sie den Zusatzhandgriff (9) nach Bedarf ein.
- Schalten Sie das Werkzeug ein und beginnen Sie mit der Arbeit.
- Schalten Sie das Elektrowerkzeug bei Beendigung der Arbeiten immer aus. Erst dann darf der Netzstecker aus der Steckdose gezogen werden.

Warnung! Verwenden Sie dieses Werkzeug nicht zum Mischen oder Pumpen von leicht brennbaren oder explosiven Flüssigkeiten (Benzin, Alkohol usw.). Mischen bzw. rühren Sie keine entsprechend gekennzeichneten brennbaren Flüssigkeiten.

Zubehör

Das verwendete Zubehör hat wesentlichen Einfluss auf die Leistung des Geräts. Zubehörteile von Stanley Fat Max und Piranha erfüllen höchste Qualitätsstandards und wurden speziell für die Verwendung mit Ihrem Gerät entwickelt. Bei Verwendung dieses Zubehörs erhalten Sie stets optimale Ergebnisse.

Wartung

Ihr Stanley FatMax Gerät (mit und ohne Netzkabel) wurde im Hinblick auf eine lange Lebensdauer und einen möglichst geringen Wartungsaufwand entwickelt. Ein kontinuierlicher, zufriedenstellender Betrieb hängt von der richtigen Pflege des Gerätes und seiner regelmäßigen Reinigung ab.

Warnung! Vor dem Ausführen jeglicher Wartungsarbeiten an Geräten mit und ohne Netzkabel:

- ◆ Schalten Sie das Gerät aus, und ziehen Sie den Netzstecker.
- ◆ Wenn das Gerät über einen separaten Batteriepack oder Akku verfügt, schalten Sie das Gerät ab, und entnehmen Sie die Batterien aus dem Gerät.
- ◆ Wenn der Akku integriert ist, entladen Sie diesen vor dem Abschalten vollständig.
- ◆ Ziehen Sie das Ladegerät aus der Netzsteckdose, bevor Sie es reinigen. Das Ladegerät benötigt keine Wartung, es sollte jedoch regelmäßig gereinigt werden.
- ◆ Reinigen Sie regelmäßig die Lüftungsschlitze des Geräts und des Ladegeräts mit einer weichen Bürste oder einem trockenen Tuch.
- ◆ Reinigen Sie das Motorgehäuse regelmäßig mit einem feuchten Tuch. Verwenden Sie keine scheuernden Reinigungsmittel oder Reinigungsmittel auf Lösungsmittelbasis.
- ◆ Öffnen Sie regelmäßig das Spannfutter, und entfernen Sie durch Klopfen ggf. Staub aus dem Inneren des Geräts.

Austauschen des Netzsteckers (nur Großbritannien und Irland)

Wenn ein neuer Netzstecker angebracht werden muss:

- ◆ Entsorgen Sie den alten Stecker auf sachgerechte Weise.
- ◆ Verbinden Sie die braune Leitung mit dem spannungsführenden Anschluss des Steckers.
- ◆ Verbinden Sie die blaue Leitung mit dem neutralen Anschluss.

Warnung! Stellen Sie keine Verbindung mit dem Erdungsanschluss her. Befolgen Sie die Montageanweisungen, die mit hochwertigen Steckern mitgeliefert werden. Empfohlene Sicherung: 10 A.

Umweltschutz



Getrennte Entsorgung. Produkte und Akkus mit diesem Symbol dürfen nicht mit dem normalen Hausmüll entsorgt werden.

Produkte und Akkus enthalten Materialien, die wiederverwertet werden können, um den Bedarf an Rohstoffen zu verringern. Bitte recyceln Sie elektrische Produkte und Akkus gemäß den örtlichen Bestimmungen. Weitere Informationen finden Sie auf www.2helpU.com

Technische Daten

		SFMEH200 (Typ 1)	SFMEH210 (Typ 1)
Spannung	V	230	230
Frequenz	Hz	50	50
Leistungsaufnahme	W	780	800
Leerlaufdrehzahl	min ⁻¹	0 - 1250	0 - 1250
Schlagzahl	Schläge pro Minute	0 - 4670	0 - 4670
Schlagenergie (EPTA / Max)	J	2,2 / 3,1	2,4 / 3,4
Maximale Bohrtiefe			
- Holz	mm	30	30
- Metall	mm	13	13
- Beton	mm	24	26
Gewicht	kg	2,6	2,7

SFMEH200 Schalldruckpegel gemäß EN60745:

Schalldruck (L _{pa})	dB(A)	92,5
Schalldruck-Unsicherheitsfaktor (K _{pa})	dB(A)	3
Schalleistung (L _{wa})	dB(A)	103,5
Schalleistung-Unsicherheitsfaktor (K _{wa})	dB(A)	3
Vibrationsemissionswert ah:		
(a _{h,Chet})	m/s ²	16,3
(a _{h,HD})	m/s ²	17,2
Unsicherheitsfaktor (K)	m/s ²	1,5

SFMEH210 Schalldruckpegel gemäß EN60745:

Schalldruck (L _{pa})	dB(A)	90,7
Schalldruck-Unsicherheitsfaktor (K _{pa})	dB(A)	3
Schalleistung (L _{wa})	dB(A)	101,7
Schalleistung-Unsicherheitsfaktor (K _{wa})	dB(A)	3
Vibrationsemissionswert ah:		
(a _{h,Chet})	m/s ²	17,6
(a _{h,HD})	m/s ²	17,4

Unsicherheitsfaktor (K)	m/s ²	1,5
-------------------------	------------------	-----

EU-Konformitätserklärung

MASCHINENRICHTLINIE



SFMEH200, SFMEH210 Bohrhämmer
Stanley Europe erklärt, dass diese unter „Technische Daten“
beschriebenen Geräte übereinstimmen mit:
2006/42/EG, EN 60745-1, EN 60745-2-6

Diese Produkte entsprechen außerdem den Richtlinien
2014/30/EU und 2011/65/EU. Weitere Informationen erhalten
Sie von Stanley Europe unter der folgenden Adresse. Diese
befindet sich auch auf der Rückseite dieser Anleitung.

Der Unterzeichnete ist verantwortlich für die Zusammen-
stellung der technischen Daten und gibt diese Erklärung im
Namen von Stanley Europe ab.

A.P. Smith
Technical Director
Stanley Fat Max Europe, Egide Walschaertsstraat 14-18,
2800 Mechelen, Belgien
27.06.2019

Garantie

Stanley Europe vertraut auf die Qualität der eigenen Geräte und bietet dem Käufer eine außergewöhnliche Garantie von 12 Monaten ab Kaufdatum. Diese Garantie versteht sich unbeschadet der gesetzlichen Gewährleistungsansprüche und schränkt diese keinesfalls ein. Diese Garantie gilt innerhalb der Staatsgebiete der Mitgliedstaaten der Europäischen Union und der Europäischen Freihandelszone.

Zur Inanspruchnahme dieser Garantie muss sie den allgemeinen Geschäftsbedingungen von Black+Decker entsprechen und dem Verkäufer bzw. der Vertragswerkstatt ist ein Kaufnachweis vorzulegen. Die Bedingungen für die 1-jährige Garantie von Stanley Europe und den Standort Ihrer nächstgelegenen Vertragswerkstatt finden Sie im Internet unter www.2helpU.com oder indem Sie sich an die lokale Stanley Europe-Niederlassung wenden, deren Adresse Sie in dieser Anleitung finden.

Ihr neues Stanley Europe -Produkt können Sie auf unserer Website unter www.stanley.eu/3 registrieren. Dort erhalten Sie auch Informationen über neue Produkte und Sonderangebote.

Utilisation prévue

Le marteau rotatif STANLEY® FATMAX® SFMEH200 et SFMEH210 SDS-Plus a été conçu pour percer des trous dans le béton, la brique, le bois et l'acier ainsi que pour les applications légères de démolition par burinage et de carottage à pointe en carbure. Cet outil a été conçu pour les professionnels et les particuliers.

Consignes de sécurité

Avertissements de sécurité générale propres aux outils électriques



Avertissement ! Lisez tous les avertissements et toutes les consignes de sécurité. Le non-respect des avertissements et des instructions listés ci-dessous peut entraîner des chocs électriques, des incendies et/ou de graves blessures.

Conservez tous les avertissements et toutes les instructions afin de pouvoir vous y référer dans le futur. Le terme "outil électrique" mentionné dans tous les avertissements listés ci-dessous fait référence à vos outils électriques branchés sur secteur (avec câble) ou fonctionnant sur pile ou batterie (sans fil).

1. Sécurité de la zone de travail

- a. **Maintenez la zone de travail propre et bien éclairée.**
Les zones sombres ou encombrées sont propices aux accidents.
- b. **N'utilisez pas d'outils électriques dans un environnement présentant des risques d'explosion ou en présence de liquides, gaz ou poussières inflammables.** Les outils électriques créent des étincelles qui peuvent enflammer les poussières et les fumées.
- c. **Maintenez les enfants et les autres personnes éloignés lorsqu'un outil électrique est en marche.**
Toute distraction peut vous faire perdre le contrôle de l'outil.

2. Sécurité électrique

- a. **Les prises des outils électriques doivent correspondre à la prise de courant murale. Ne modifiez jamais la prise d'aucune sorte. N'utilisez aucun adaptateur avec des outils électriques reliés à la terre.** L'utilisation de prises d'origine et de prises murales appropriées permet de réduire le risque de décharge électrique.
- b. **Évitez tout contact physique avec des surfaces reliées à la terre comme des tuyaux, des radiateurs, des fours et des réfrigérateurs par exemple.** Il y a sinon un risque accru de décharge électrique si votre corps est lui-même relié à la terre.

- c. **N'exposez pas les outils électriques à la pluie, ni à l'humidité.** Le risque de décharge électrique augmente si de l'eau pénètre dans un outil électrique.
- d. **Ne tirez pas sur le cordon d'alimentation. N'utilisez jamais le cordon pour transporter, tirer ou débrancher l'outil électrique. Maintenez le cordon éloigné de la chaleur, de substances grasses, de bords tranchants ou de pièces mobiles.** Les cordons endommagés ou emmêlés augmentent le risque de décharge électrique.
- e. **Si vous utilisez un outil électrique à l'extérieur, utilisez une rallonge homologuée pour les travaux extérieurs.** L'utilisation d'une rallonge électrique homologuée pour les travaux en extérieur réduit le risque de décharge électrique.
- f. **Si l'utilisation d'un outil électrique dans un endroit humide est inévitable, utilisez une alimentation électrique protégée par un disjoncteur différentiel à courant résiduel (DDR).** L'utilisation d'un disjoncteur différentiel réduit le risque de décharge électrique.

3. Sécurité des personnes

- a. **Restez vigilant, surveillez ce que vous faites et faites preuve de bon sens lorsque vous utilisez un outil électrique. N'utilisez pas d'outils électriques si vous êtes fatigué ou sous l'influence de drogue, d'alcool ou de médicaments.** Tout moment d'inattention pendant l'utilisation d'un outil électrique peut engendrer de graves blessures.
- b. **Portez des équipements de protection individuelle. Portez toujours une protection oculaire.** Les équipements de protection comme les masques à poussière, les chaussures de sécurité antidérapantes, les casques ou les protections auditives, utilisés à bon escient, réduisent le risque de blessures.
- c. **Empêchez tout démarrage intempestif. Assurez-vous que l'interrupteur est en position Arrêt avant de raccorder l'outil à l'alimentation électrique et/ou au bloc-batterie ou avant de ramasser ou de transporter l'outil.** Le fait de transporter les outils électriques le doigt sur l'interrupteur ou d'alimenter les outils électriques dont l'interrupteur est déjà en position de marche augmente le risque d'accidents.
- d. **Retirez toutes les clés ou pinces de réglage avant de mettre l'outil en marche.** Une clé ou une pince restée fixée sur une pièce rotative de l'outil électrique peut engendrer des blessures.
- e. **Ne vous penchez pas. Gardez les pieds bien ancrés au sol et conservez votre équilibre en permanence.** Cela permet de mieux maîtriser l'outil électrique en cas de situations imprévues.
- f. **Portez des vêtements appropriés. Ne portez aucun vêtement ample ou bijou. Gardez vos cheveux, vos vêtements et vos gants éloignés des pièces mobiles.**

Les vêtements amples, les bijoux ou les cheveux longs peuvent être happés par les pièces mobiles.

- g. Si des dispositifs pour le raccordement d'un extracteur de poussières ou des installations pour la récupération sont présents, assurez-vous qu'ils sont correctement raccordés et utilisés.** L'utilisation de dispositifs récupérateurs de poussières réduit les risques liés aux poussières.
- 4. Utilisation et entretien des outils électriques**
- a. Respectez la capacité de l'outil. Utilisez l'outil approprié en fonction du travail à réaliser.** Un outil adapté fonctionne mieux, de façon plus sûre et à la cadence pour laquelle il a été conçu.
- b. N'utilisez pas l'outil électrique si son interrupteur ne permet pas de l'allumer ou de l'éteindre.** Tout outil électrique qui ne peut plus être commandé par son interrupteur est dangereux et doit être réparé.
- c. Débranchez la prise de la source d'alimentation et/ou retirez le bloc-batterie de l'outil électrique avant d'effectuer des réglages, de changer un accessoire ou de ranger les outils électriques.** Ces mesures de sécurité préventives réduisent le risque de démarrage accidentel de l'outil électrique.
- d. Rangez les outils électriques non utilisés hors de portée des enfants et ne laissez aucune personne ne connaissant pas ces outils ou leurs instructions d'utilisation les faire fonctionner.** Les outils électriques peuvent être dangereux entre des mains inexpérimentées.
- e. Entretenez vos outils électriques. Vérifiez que les pièces mobiles sont alignées correctement et qu'elles ne sont pas coincées. Vérifiez qu'il n'y a pas de pièces cassées ou toute autre condition qui pourrait nuire au bon fonctionnement de l'outil. En cas de dommage, faites réparer l'outil électrique avant de l'utiliser.** De nombreux accidents sont provoqués par des outils électriques mal entretenus.
- f. Maintenez les organes de coupe affûtés et propres.** Des organes de coupe bien entretenus et affûtés sont moins susceptibles de rester coincés et sont plus faciles à contrôler.
- g. Utilisez l'outil électrique, les accessoires et les embouts d'outils conformément à ces instructions, en tenant compte des conditions de travail et de la tâche à effectuer.** L'utilisation d'un outil électrique à des fins autres que celles pour lesquelles il a été prévu engendre des situations dangereuses.
- 5. Révision/réparation**
- a. Ne faites réviser/réparer votre outil électrique que par un réparateur qualifié qui n'utilise que des pièces de rechange d'origine.** Cela permet de garantir la sûreté de l'outil électrique.

Consignes de sécurité supplémentaires propres aux outils électriques



Avertissement ! Avertissement ! Consignes de sécurité supplémentaires propres aux marteaux rotatifs et marteaux de burinage.

- ◆ **Portez des protections auditives.** L'exposition au bruit peut provoquer la perte de l'ouïe.
- ◆ **Utilisez les poignées auxiliaires livrées avec l'outil.** La perte de contrôle peut provoquer des blessures.
- ◆ **Ne tenez l'outil que par ses surfaces de préhension isolées lorsque vous réalisez une opération pendant laquelle l'accessoire de coupe peut entrer en contact avec des fils cachés ou son propre cordon électrique.** Tout contact de l'organe de coupe avec un fil sous tension peut mettre les parties métalliques exposées de l'outil sous tension et provoquer une décharge électrique à l'utilisateur.
- ◆ N'utilisez jamais un burin en mode rotatif. L'accessoire pourrait se tordre à l'intérieur de la matière et faire tourner la perceuse.
- ◆ Utilisez des pinces ou tout autre moyen pratique pour fixer et soutenir l'ouvrage sur une plateforme stable. Tenir l'ouvrage à la main ou contre votre corps le rend instable et peut conduire à une perte de contrôle.
- ◆ Avant de percer les murs, les planchers ou les plafonds, vérifiez l'emplacement des câblages et des tuyaux.
- ◆ Évitez de toucher le bout d'un foret juste après avoir percé. Il peut être chaud.
- ◆ L'utilisation prévue est décrite dans ce manuel d'utilisation. L'utilisation d'un accessoire ou d'une fixation non recommandé et l'utilisation de cet appareil à d'autres fins que celles recommandées dans ce manuel d'utilisation peut entraîner des blessures et/ou des dommages matériels.

Sécurité des personnes

- ◆ Cet appareil n'est pas conçu pour être utilisé par des personnes (y compris des enfants) aux capacités physiques, sensorielles ou intellectuelles réduites ou sans expérience ni connaissances, à moins qu'elles ne soient surveillées ou qu'elles aient été formées sur la façon sûre d'utiliser l'appareil, par une personne responsable de leur sécurité.
- ◆ Ne laissez jamais les enfants sans surveillance afin d'éviter qu'ils ne jouent avec l'appareil.

Risques résiduels.

Certains risques résiduels autres que ceux mentionnés dans les avertissements sur la sécurité peuvent survenir en utilisant l'outil. Ces risques peuvent être provoqués par une utilisation incorrecte, prolongée, etc.

Malgré l'application des normes de sécurité pertinentes et la mise en œuvre de dispositifs de sécurité, certains risques résiduels ne peuvent pas être évités. Ils comprennent :

- ◆ **Les blessures provoquées par le contact avec des pièces rotatives/mobiles.**
- ◆ **Les blessures provoquées pendant le remplacement de pièces, de lames ou d'accessoires.**
- ◆ **Les blessures dues à l'utilisation prolongée d'un outil. Lorsque vous utilisez un outil quel qu'il soit pendant de longues périodes, assurez-vous de faire des pauses régulières.**
- ◆ **La diminution de l'acuité auditive.**
- ◆ **Les risques pour la santé provoqués par l'inhalation des poussières générées pendant l'utilisation de votre outil (exemple : travail avec du bois, surtout le chêne, le hêtre et les panneaux en MDF)**

Vibrations

La valeur des émissions de vibrations déclarée dans les caractéristiques techniques et la déclaration de conformité a été mesurée conformément à la méthode de test standard de la norme EN 60745 et peut être utilisée pour comparer un outil à un autre. La valeur des émissions de vibrations déclarée peut aussi être utilisée pour une évaluation préliminaire à l'exposition.

Avvertissement ! En fonction de la manière dont l'outil est utilisé, la valeur réelle des vibrations émises pendant son utilisation peut différer de la valeur déclarée. Le niveau des vibrations peut dépasser le niveau déclaré.

Quand l'exposition aux vibrations est évaluée afin de déterminer les mesures de sécurité requises par la norme 2002/44/CE pour protéger les personnes utilisant régulièrement des outils électriques, cette estimation doit tenir compte des conditions réelles d'utilisation et de la façon dont l'outil est utilisé. Il faut également tenir compte de toutes les composantes du cycle de fonctionnement comme la durée pendant laquelle l'outil est arrêté et quand il fonctionne au ralenti, ainsi que la durée du déclenchement.

Étiquettes apposées sur l'outil

Les pictogrammes qui suivent figurent sur l'outil avec le code date :



Avvertissement ! Afin de réduire le risque de blessures, l'utilisateur doit lire le manuel d'utilisation.



Portez des lunettes de sécurité ou de protection.



Portez une protection auditive.

Sécurité électrique



Cet outil est doublement isolé et ne nécessite donc aucun fil de liaison à la terre. Assurez-vous toujours que l'alimentation électrique correspond à la tension mentionnée sur la plaque signalétique.

- ◆ Si le câble d'alimentation est endommagé, il doit être remplacé par le fabricant ou par un centre d'assistance agréé Stanley Fat Max afin d'éviter les risques éventuels.

Utiliser une rallonge

La rallonge utilisée doit être conforme aux normes et doit s'adapter exactement à la prise de cet appareil (voir les caractéristiques techniques).

La rallonge doit être homologuée pour une utilisation en extérieur et marquée en conséquence. Une rallonge HO5VV-F de 1,5 mm² allant jusqu'à 30 m peut être utilisée sans que les performances de l'appareil ne soient limitées. Avant utilisation, vérifiez la rallonge et assurez-vous qu'elle ne présente aucun signe d'endommagement, d'usure ou de vieillissement. Remplacez la rallonge si elle est en mauvais état. Si vous utilisez un enrouleur de câble, déroulez toujours le câble complètement.

Caractéristiques

Cet outil dispose de tout ou partie des éléments suivants.

1. Poignée principale
2. Bouton de verrouillage
3. Interrupteur variateur de vitesse
4. Levier de réglage du sens de rotation avant/arrière
5. Commutateur de mode
6. Manchon
7. Mandrin de perceuse SDS +
8. Butée de profondeur
9. Poignée latérale
10. Code date
11. Foret SDS-Plus
12. Collecteur à poussière
13. Mandrin sans clé

Assemblage

Avvertissement ! Avant d'exécuter l'une des opérations ci-dessous, assurez-vous que l'outil est éteint et débranché.

Fixer la poignée latérale (Fig. A)

Avvertissement ! Pour votre propre sécurité, veillez à utiliser la poignée latérale (9) lorsque vous utilisez l'outil.

La poignée latérale peut être installée pour convenir aux droitiers comme aux gauchers.

- ◆ Tournez le grip dans le sens inverse des aiguilles d'une montre jusqu'à ce que la poignée latérale puisse glisser sur l'avant de l'outil.
- ◆ Tournez la poignée latérale dans la position voulue.

- ◆ Serrez la poignée latérale en tournant le grip dans le sens des aiguilles d'une montre.

Avertissement ! N'oubliez pas d'installer les poignées latérales correctement pour utiliser l'outil.

Installer un accessoire (Fig. A)

- ◆ Nettoyez et graissez la tige (11) de l'embout SDS Plus.
- ◆ Insérez la tige de l'accessoire dans le mandrin SDS + (7).
- ◆ Poussez l'accessoire et tournez-le légèrement jusqu'à ce qu'il entre dans les fentes.
- ◆ Tirez sur l'embout pour vérifier qu'il est correctement verrouillé. La fonction Martelage et la fonction Perçage nécessitent que l'accessoire puisse se déplacer de plusieurs centimètres sur son axe lorsqu'il est installé dans la fixation de l'outil.
- ◆  Pour retirer l'accessoire, tirez le fourreau en arrière (6) et sortez l'accessoire de la fixation de l'outil.

Installer le collecteur de poussière (Fig. E)

- ◆ Insérez l'embout SDS Plus (11) dans le collecteur de poussière (14), puis insérez l'embout (11) avec le collecteur de poussière dans la fixation de l'outil (7).
- ◆ N'utilisez le collecteur de poussière que lorsque l'appareil est utilisé pour un perçage vertical (Fig F).

Utilisation

Avertissement ! Portez toujours des gants pour remplacer un accessoire. Les parties métalliques à nu de l'outil et les accessoires peuvent devenir extrêmement chauds pendant l'utilisation. Veillez à ne pas sur-solliciter l'outil. Ne le poussez pas au-delà de sa capacité. Ne maltraitez pas l'outil, consultez le manuel d'utilisation pour savoir comment l'utiliser correctement.

Avertissement ! Avant de percer les murs, les planchers ou les plafonds, vérifiez l'emplacement des câblages et des tuyaux.

Régler la profondeur de perçage (Fig. A)

La butée de profondeur est une fonctionnalité pratique qui permet de garantir l'uniformité de la profondeur de perçage. Desserrez la poignée latérale pour régler la jauge de profondeur en fonction de la profondeur requise. Resserrez ensuite la poignée latérale.

- ◆ Desserrez la poignée latérale (9) en tournant le grip dans le sens inverse des aiguilles d'une montre.
- ◆ Réglez la butée de profondeur (8) à la position voulue. La profondeur de perçage maximale est égale à la distance entre le bout du foret et l'extrémité avant de la butée de profondeur.
- ◆ Serrez la poignée latérale en tournant le grip dans le sens des aiguilles d'une montre.

Mise en marche et extinction (Fig. A)

Avertissement ! Avant de brancher l'outil à la source d'alimentation électrique, assurez-vous que l'interrupteur à vitesse variable bascule librement et qu'il peut revenir à sa position d'origine une fois relâché. Contrôlez la position du bouton de verrouillage de l'interrupteur avant d'allumer l'outil et assurez-vous qu'il est en position verrouillée avant de brancher l'outil.

- ◆ Pour mettre l'outil en marche, appuyez sur l'interrupteur variateur de vitesse (3). La vitesse de l'outil dépend du degré d'enfoncement de l'interrupteur.
- ◆ De façon générale, utilisez les vitesses faibles avec des forets à large diamètre et les vitesses rapides avec les forets de plus petit diamètre.
- ◆ Pour faire fonctionner l'outil en continu, appuyez sur le bouton de verrouillage (2) et relâchez l'interrupteur variateur de vitesse.
- ◆ Pour éteindre l'outil, relâchez l'interrupteur variateur de vitesse. Pour arrêter l'outil quand il fonctionne en mode continu, appuyez une nouvelle fois sur le variateur de vitesse puis relâchez-le.

Remplacer le porte-outil SDS-Plus par le mandrin sans clé (SFMEH210 - Fig G)

- ◆ Tournez la bague de verrouillage (6) sur la position Déverrouillage et tirez sur le porte-outil SDS Plus (7) pour le sortir.
- ◆ Enfoncez le mandrin sans clé (13) sur l'axe et tournez la bague de verrouillage (14) sur la position Verrouillage.

Pour remplacer le mandrin sans clé le porte-outil SDS Plus, retirez d'abord le mandrin sans clé de la même manière que pour le retrait du porte-outil. Placez ensuite le porte-outil de la même manière que vous avez positionné le mandrin sans clé en vous assurant de bien tourner la bague de verrouillage sur la position Verrouillage.

Avertissement ! N'utilisez jamais de mandrin standard en mode de Marteau perforateur.

Sélectionner le mode de fonctionnement (Fig. B)

L'outil s'utilise pour les modes de travail suivants :



Perçage rotatif : pour percer l'acier, le bois et le plastique.



Perçage à percussion : pour percer le béton et les matériaux de maçonnerie. Rotation de la mèche : Position utilisée uniquement pour faire tourner un burin plat à la position voulue.



Martelage uniquement : pour les opérations légères de burinage et de ciselage. Dans ce mode, l'outil peut également être utilisé comme levier pour libérer un foret coincé.

1. Pour sélectionner le mode de fonctionnement, appuyez sur le bouton du sélecteur de mode et pivotez l'interrupteur sélecteur de mode (5) jusqu'à qu'il pointe le symbole du mode voulu.
2. Relâchez le bouton du sélecteur de mode et contrôlez que l'interrupteur sélecteur de mode est bien verrouillé en place.

Avertissement ! Ne changez pas le mode de fonctionnement lorsque l'outil est en marche.

Position correcte des mains (Fig. D, Fig. F)

Avertissement ! Afin de réduire tout risque de blessures graves, placez TOUJOURS vos mains correctement, comme indiqué.

Avertissement ! Afin de réduire tout risque de blessures graves, tenez TOUJOURS la machine fermement pour anticiper toute réaction soudaine de sa part.

La position correcte des mains nécessite une main sur la poignée latérale (9) et l'autre main sur la poignée principale (1).

Perçage à rotation (Fig. B, Fig. D, Fig. C1/C2, Fig. G)

- ◆ Pour percer l'acier, le bois et le plastique, placez le sélecteur de mode (5) sur la position .
- ◆ Installez l'ensemble Mandrin de perçage. En fonction de votre outil, respectez l'une des instructions suivantes :
SFMEH210 : Remplacez le porte-outil SDS-Plus (7) par le mandrin sans clé (13).

Avertissement ! N'utilisez jamais de mandrin standard en mode Perçage à percussion.

Perçage à percussion (Fig. B)

- ◆ Pour percer les matériaux de maçonnerie et le béton, réglez le sélecteur de mode de fonctionnement (5) sur la position .
- ◆ Le foret doit être correctement et précisément positionné sur la position du trou à percer. Tirez ensuite l'interrupteur pour un effet optimal. Assurez-vous que l'outil est dans la bonne position afin de ne pas dévier du trou.
- ◆ Si le trou à percer est bouché par des débris ou de la poussière, n'appuyez plus. L'outil doit être passé en mode Rotation libre avant de pouvoir sortir une partit du foret du trou. Après quelques tours, le blocage du trou doit être supprimé et le perçage normal peut alors reprendre.

Avertissement ! Si le foret heurte une armature d'acier ans le ciment, l'outil peut dangereusement rebondir. Veillez à tenir l'outil fermement et à avoir une posture équilibrée et stable en permanence afin d'empêcher les rebonds.

Embrayage de sécurité

Tous les marteaux rotatifs sont équipés d'un embrayage de sécurité qui réduit le retour de couple transmis à l'utilisateur en cas de blocage du foret.

Cette fonction permet également d'empêcher que les engrenages et le moteur électrique ne calent. L'embrayage limiteur de couple a été paramétré en usine et il ne peut pas être ajusté.

Répartiteur de charge

Si le foret reste coincé, la force d'entraînement transmise à l'axe de la perceuse est coupée. Cela peut générer un fort rebond il est donc nécessaire de tenir l'outil fermement à deux mains pour garder une position stable.

Burinage et ciselage (Fig. B)

- ◆ Réglez le sélecteur de mode (5) sur la position "Martelage uniquement" .
- ◆ Insérez le burin approprié et tournez-le à la main pour le verrouiller en place.
 - Réglez la poignée latérale (9) si nécessaire.
 - Mettez l'outil en marche et commencez le travail.
 - Éteignez toujours l'outil une fois la tâche terminée et avant de débrancher l'outil.

Avertissement ! N'utilisez pas cet outil pour mélanger ou pomper plus facilement des fluides combustibles ou explosifs (essence, alcool, etc.). Ne mélangez et ne remuez pas de liquides inflammables étiquetés en conséquence.

Accessoires

Les performances de votre outil dépendent de l'accessoire utilisé. Les accessoires Stanley Fat Max et Piranha correspondent aux normes de qualité supérieure et sont conçus pour donner le meilleur résultat possible. L'utilisation de ces accessoires vous permet de tirer pleinement profit de votre outil.

Maintenance

Votre appareil/outil sans fil/avec fil Stanley Fat Max a été conçu pour fonctionner longtemps avec un minimum d'entretien. Le fonctionnement continu et satisfaisant de l'outil dépend de son bon entretien et de son nettoyage régulier.

Avertissement ! Avant de procéder à la maintenance des outils électriques avec ou sans fil :

- ◆ Éteignez l'appareil/outil, puis débranchez-le.
- ◆ Ou, éteignez l'appareil/outil et retirez la batterie de l'appareil/outil si celui-ci est muni d'un bloc-batterie séparé.
- ◆ Ou déchargez complètement la batterie si elle est intégrée, puis éteignez l'appareil/outil (position Arrêt).
- ◆ Débranchez le chargeur de le nettoyer. Votre chargeur ne nécessite aucun entretien particulier, à l'exception d'un nettoyage régulier.
- ◆ Nettoyez régulièrement les orifices d'aération de votre appareil/outil/chargeur à l'aide d'une brosse souple ou d'un chiffon sec.
- ◆ Nettoyez régulièrement le bloc-moteur à l'aide d'un chiffon humide.

N'utilisez pas de détergents abrasifs ou à base de solvants.

- ◆ Ouvrez régulièrement le mandrin et retirez la poussière à l'intérieur en le tapant (si installé).

Remplacer la prise secteur (RU et Irlande uniquement)

Si une nouvelle prise secteur doit être installée :

- ◆ Déposez et jetez l'ancienne prise de façon appropriée.
- ◆ Raccordez le fil marron à la borne de phase de la nouvelle prise.
- ◆ Raccordez le fil bleu à la borne du neutre.

Avertissement ! Aucun branchement ne doit être fait à la borne de terre. Suivez les instructions d'installation fournies avec les prises de bonne qualité. Fusible recommandé : 10 A.

Protection de l'environnement



Tri sélectif. Les produits et batteries marqués de ce symbole ne doivent pas être jetés avec les déchets ménagers.

Les produits et batteries contiennent des matières qui peuvent être récupérées et recyclées afin de réduire la demande en matières premières.

Veillez à recycler les produits électriques et les piles et batteries conformément aux prescriptions locales en vigueur. Plus d'informations sont disponibles sur le site www.2helpU.com

Caractéristiques techniques

		SFMEH200 (Type 1)	SFMEH210 (Type 1)
Tension	V	230	230
Fréquence	Hz	50	50
Puissance absorbée	W	780	800
Vitesse à vide	min ⁻¹	0 - 1250	0 - 1250
Cadence de l'impact	bpm	0 - 4670	0 - 4670
Force de frappe (EPTA / Max)	J	2,2 / 3,1	2,4 / 3,4
Capacité max de perçage			
- Bois	mm	30	30
- Métal	mm	13	13
- Béton	mm	24	26
Poids	kg	2,6	2,7

SFMEH200 Niveau de pression sonore selon la norme EN60745 :		
Pression sonore (L_{PA})	dB(A)	92,5
Incertitude pression sonore (K_{PA})	dB(A)	3
Puissance sonore (L_{WA})	dB(A)	103,5

Incertitude puissance sonore (K_{WA})	dB(A)	3
Valeur des vibrations émises ah :		
($a_{h,CHeq}$)	m/s ²	16,3
($a_{h,HD}$)	m/s ²	17,2
Incertitude (K)	m/s ²	1,5

SFMEH210 Niveau de pression sonore selon la norme EN60745 :		
Pression sonore (L_{PA})	dB(A)	90,7
Incertitude pression sonore (K_{PA})	dB(A)	3
Puissance sonore (L_{WA})	dB(A)	101,7
Incertitude puissance sonore (K_{WA})	dB(A)	3
Valeur des vibrations émises ah :		
($a_{h,CHeq}$)	m/s ²	17,6
($a_{h,HD}$)	m/s ²	17,4
Incertitude (K)	m/s ²	1,5

Déclaration de conformité CE

DIRECTIVES MACHINES



Marteau rotatif SFMEH200, SFMEH210
Stanley Europe déclare que les produits décrits dans les "Caractéristiques techniques" sont conformes aux normes : 2006/42/CE, EN 60745-1, EN 60745-2-6

Ces produits sont également conformes aux directives 2014/30/UE et 2011/65/UE. Pour plus de détails, veuillez contacter Stanley Europe à l'adresse suivante ou reportez-vous au dos du manuel.

Le soussigné est responsable de la compilation du dossier technique et fait cette déclaration au nom de Stanley Europe.

A.P. Smith

A.P. Smith
Directeur technique
Stanley Fat Max Europe, Egide Walschaertsstraat14-18,
2800 Mechelen, Belgique
27/06/2019

Garantie

Stanley Europe est sûr de la qualité de ses produits et offre une garantie de 12 mois à ses clients, à partir de la date d'achat. Cette garantie s'ajoute à vos droits légaux auxquels elle ne porte aucunement préjudice.

Cette garantie est valable au sein des territoires des États membres de l'Union Européenne et au sein de la Zone européenne de libre-échange.

Pour prétendre à la garantie, la réclamation doit être en conformité avec les conditions générales de Black & Decker et vous devez fournir une preuve d'achat au vendeur ou au réparateur agréé. Les conditions générales de la garantie de 1 an de Stanley Europe ainsi que l'adresse du réparateur agréé le plus proche sont disponibles sur le site Internet www.2helpU.com ou en contactant votre agence Stanley Europe locale à l'adresse indiquée dans ce manuel.

Veuillez consulter notre site Internet www.stanley.eu/3 pour enregistrer votre nouveau produit Stanley Fat Max et pour être tenu informé des nouveaux produits et des offres spéciales.

Uso previsto

I modelli di Martello perforatore SFMEH200 e SFMEH210 con attacco SDS-Plus STANLEY® FATMAX® sono progettati per realizzare fori in calcestruzzo, mattoni, legno e acciaio, per applicazioni di demolizione e frantumazione leggera e per carotaggi mediante l'uso di punte in carburo. Questo elettro utensile è destinato all'uso professionale e privato da parte di utilizzatori non professionisti.

Istruzioni di sicurezza

Avvertenze di sicurezza generali per gli elettro utensili



Avvertenza! Leggere attentamente tutte le avvertenze e le istruzioni di sicurezza. La mancata osservanza delle avvertenze e istruzioni seguenti può dar luogo a scossa elettrica, incendio e/o lesioni gravi.

Conservare tutte le avvertenze e le istruzioni per consultazioni successive. Il termine "elettro utensile" utilizzato nelle avvertenze elencate di seguito fa riferimento sia agli utensili elettrici alimentati tramite una rete elettrica (con cavo) sia a quelli alimentati a batteria (senza cavo).

1. Sicurezza nell'area di lavoro

- Mantenere pulita e bene illuminata l'area di lavoro.** Gli ambienti disordinati o scarsamente illuminati favoriscono gli incidenti.
- Non azionare gli elettro utensili in ambienti esposti al rischio di esplosione, ad esempio in presenza di liquidi, gas o polveri infiammabili.** Gli elettro utensili generano scintille che possono incendiare le polveri o i fumi.

- Tenere lontani bambini e altre persone presenti mentre si usa un elettro utensile.** Le distrazioni possono provocare la perdita di controllo.
- Sicurezza elettrica**
 - Le spine dell'elettro utensile devono essere adatte alla presa di alimentazione. Non modificare la spina in alcun modo. Non collegare un adattatore alla spina di un elettro utensile dotato di messa a terra.** Per ridurre il rischio di scossa elettrica evitare di modificare le spine e utilizzare sempre le prese appropriate.
 - Evitare il contatto con superfici collegate a terra, quali tubature, termosifoni, fornelli e frigoriferi.** Se il proprio corpo è collegato a terra, il rischio di scossa elettrica aumenta.
 - Non esporre gli elettro utensili alla pioggia o all'umidità.** Se penetra dell'acqua all'interno dell'elettro utensile, il rischio di scossa elettrica aumenta.
 - Non utilizzare il cavo di alimentazione in modo improprio. Non spostare, tirare o scollegare mai l'elettro utensile dalla presa tirandolo dal cavo di alimentazione. Tenere il cavo di alimentazione lontano da fonti di calore, olio, bordi taglienti o parti in movimento.** Se il cavo di alimentazione è danneggiato o impigliato, il rischio di scossa elettrica aumenta.
 - Se l'elettro utensile viene utilizzato all'aperto, usare esclusivamente prolunghie omologate per l'impiego all'esterno.** L'uso di un cavo di alimentazione adatto per esterni riduce il rischio di scossa elettrica.
 - Se non è possibile evitare di lavorare in una zona umida, collegarsi a una rete elettrica protetta da un interruttore differenziale (RCD).** L'uso di un interruttore differenziale salvavita riduce il rischio di scossa elettrica.
 - Sicurezza delle persone**
 - È importante concentrarsi su ciò che si sta facendo e maneggiare con giudizio l'elettro utensile. Non utilizzare un elettro utensile quando si è stanchi o sotto l'effetto di sostanze stupefacenti, alcool o medicinali.** Un solo attimo di distrazione durante l'uso dell'elettro utensile potrebbe provocare gravi lesioni personali.
 - Usare dispositivi di protezione individuale. Utilizzare sempre dispositivi di protezione per gli occhi.** L'uso di dispositivi di protezione quali mascherine antipolvere, scarpe antinfortunistiche antiscivolo, elmetti di sicurezza o protezioni per l'udito, in condizioni opportune consente di ridurre le lesioni personali.
 - Impedire l'avviamento involontario. Assicurarsi che l'interruttore sia in posizione di spegnimento prima di collegare l'elettro utensile alla presa elettrica e/o inserire il pacco batteria e prima di afferrare o trasportare l'elettro utensile.**

Il trasporto di elettroutensili tenendo il dito sull'interruttore o quando sono collegati alla rete elettrica con l'interruttore nella posizione di accensione provoca incidenti.

- d. **Prima di accendere un elettroutensile, rimuovere gli eventuali utensili o chiavi di regolazione.** Un utensile di regolazione o una chiave inseriti in una parte rotante dell'elettroutensile può provocare lesioni alle persone.
- e. **Non sbilanciarsi. Mantenere sempre un appoggio e un equilibrio adeguati.** Ciò consente un migliore controllo dell'elettroutensile nelle situazioni impreviste.
- f. **Indossare vestiario adeguato. Non indossare abiti lenti o gioiellati. Tenere i capelli, gli indumenti e i guanti lontano dalle parti mobili.** Indumenti larghi, gioielli o capelli lunghi possono impigliarsi nelle parti in movimento.
- g. **Se i dispositivi sono forniti di collegamento con l'attrezzatura di aspirazione e raccolta delle polveri, assicurarsi che siano collegati e utilizzati correttamente.** La raccolta delle polveri può ridurre i pericoli legati a queste ultime.

4. Uso e manutenzione dell'elettroutensile

- a. **Non sovraccaricare l'elettroutensile. Utilizzare un elettroutensile adatto al lavoro da eseguire.**
L'elettroutensile lavora meglio e con maggior sicurezza se utilizzato secondo quanto è stato previsto.
- b. **Non utilizzare l'elettroutensile se l'interruttore non permette l'accensione o lo spegnimento.** Qualsiasi elettroutensile che non possa essere controllato tramite l'interruttore è pericoloso e deve essere riparato.
- c. **Scollegare la spina dalla presa di corrente e/o rimuovere la batteria dall'elettroutensile prima di effettuare qualsiasi tipo di regolazione, cambiare gli accessori o riporlo.** Queste misure di sicurezza preventive riducono il rischio di azionare accidentalmente l'elettroutensile.
- d. **Riporre gli elettroutensili non utilizzati fuori dalla portata dei bambini ed evitarne l'uso da parte di persone che hanno poca familiarità con l'elettroutensile e con le presenti istruzioni.** Gli elettroutensili sono pericolosi in mano a persone inesperte.
- e. **Sottoporre gli elettroutensili a regolare manutenzione. Verificare che le parti mobili siano correttamente allineate e non inceppate, che non vi siano componenti rotti e che non sussistano altre condizioni che possono compromettere il funzionamento dell'elettroutensile. Se danneggiato, far riparare l'elettroutensile prima dell'uso.** Molti incidenti sono provocati da elettroutensili su cui non è stata effettuata la corretta manutenzione.
- f. **Tenere gli utensili da taglio affilati e puliti.**

La manutenzione corretta degli utensili da taglio con bordi affilati riduce le probabilità di inceppamento e ne facilita il controllo.

- g. **Utilizzare l'elettroutensile, gli accessori, le punte ecc., rispettando le presenti istruzioni e tenendo in considerazione le condizioni di funzionamento e il lavoro da eseguire.** L'utilizzo dell'elettroutensile per impieghi diversi da quelli previsti può dare luogo a situazioni di pericolo.

5. Assistenza

- a. **L'elettroutensile deve essere riparato da personale qualificato, che utilizzi ricambi originali identici alle parti da sostituire.** In questo modo viene garantita la sicurezza dell'elettroutensile.

Avvertenze di sicurezza aggiuntive per gli elettro-utensili



Avvertenza! Avvertenza! Ulteriori avvertenze di sicurezza per i martelli perforatori e scalpellatori.

- ◆ **Utilizzare dispositivi di protezione per l'udito.** L'esposizione al rumore può causare la perdita dell'udito.
- ◆ **Usare le impugnature ausiliarie di cui è provvisto l'elettroutensile.** La perdita del controllo può causare lesioni a persone.
- ◆ **Tenere l'elettroutensile afferrando le superfici di presa isolate, se si sta eseguendo un'operazione dove esiste la possibilità che l'accessorio di taglio possa venire a contatto di cavi nascosti o del filo di alimentazione.** Se un accessorio di taglio dovesse venire a contatto con un cavo sotto tensione trasmetterebbe la corrente elettrica anche alle parti metalliche esposte dell'elettroutensile, con il pericolo di provocare la folgorazione dell'utilizzatore
- ◆ Non usare mai un accessorio per scalpellatura nella modalità di rotazione. L'accessorio rimarrà inceppato nel materiale, facendo ruotare il trapano.
- ◆ Usare morsa o altri metodi pratici per fissare e bloccare il pezzo in lavorazione a una piattaforma stabile. Tenere il pezzo in lavorazione con le mani o contro il corpo non ne assicura la stabilità e potrebbe comportare la perdita di controllo.
- ◆ Prima di forare pareti, pavimenti o soffitti, controllare l'ubicazione di fili e tubazioni.
- ◆ Evitare di toccare l'estremità appuntita di una punta del trapano subito dopo l'uso, perché che potrebbe essere molto calda.
- ◆ L'uso previsto è indicato nel presente manuale di istruzioni.

Se questo elettroutensile viene usato con accessori o per usi diversi da quelli raccomandati nel presente manuale, si potrebbero verificare lesioni a persone e/o danni alle cose.

Sicurezza altrui

- ◆ Questo elettroutensile non è destinato all'uso da parte di persone (compresi i bambini) con capacità fisiche, sensoriali o mentali ridotte, o prive di esperienza e conoscenze, salvo che non siano sottoposte a sorveglianza o ricevano istruzioni riguardo all'uso dell'elettroutensile da parte di una persona responsabile della loro sicurezza.
- ◆ I bambini devono essere sorvegliati per assicurarsi che non giochino con l'apparecchio.

Rischi residui.

L'utilizzo dell'elettroutensile può comportare rischi residui non necessariamente riportati nelle presenti avvertenze di sicurezza. Tali rischi possono sorgere a seguito di un uso prolungato o improprio, ecc.

Malgrado l'applicazione delle principali regole di sicurezza e l'implementazione di dispositivi di sicurezza, alcuni rischi residui non possono essere evitati. Sono inclusi:

- ◆ **lesioni causate o subite a seguito del contatto con parti rotanti/in movimento;**
- ◆ **lesioni causate o subite durante la sostituzione di parti, lame o accessori;**
- ◆ **lesioni causate dall'impiego prolungato di un elettroutensile (quando si utilizza qualsiasi apparecchio per lunghi periodi, accertarsi di fare regolarmente delle pause);**
- ◆ **menomazioni uditive;**
- ◆ **rischi per la salute causati dall'aspirazione di polvere generata dall'utilizzo dell'elettroutensile (ad esempio, quando si lavora con il legno, in modo particolare quello di quercia, faggio o l'MDF).**

Vibrazione

I valori di emissione di vibrazione dichiarati al capitolo "Dati tecnici" e nella Dichiarazione di conformità nel presente manuale sono stati misurati secondo una procedura standardizzata prevista dalla norma EN 60745 e possono essere usati per mettere a confronto elettroutensili diversi. Il valore di emissione di vibrazione dichiarato può anche essere usato per una valutazione preliminare dell'esposizione.

Avvertenza! Il valore di emissione di vibrazione durante l'impiego effettivo dell'elettroutensile può variare da quello dichiarato a seconda delle modalità d'uso. Il livello di vibrazione può aumentare oltre quello dichiarato.

Quando si valuta l'esposizione alla vibrazione per determinare le misure di sicurezza richieste dalla norma 2002/44/CE destinata alla protezione delle persone che utilizzano regolarmente elettroutensili per lo svolgimento delle proprie mansioni, è necessario prendere in considerazione le condizioni effettive

di impiego e il modo in cui l'elettroutensile viene usato, oltre che tenere conto di tutte le componenti del ciclo operativo, vale a dire i periodi in cui l'elettroutensile rimane spento, quelli in cui è acceso ma fermo e quelli in cui viene effettivamente utilizzato.

Etichette sull'elettroutensile

Sull'elettroutensile sono presenti i seguenti pittogrammi, insieme al codice data:



Avvertenza! Per ridurre il rischio di lesioni personali, leggere attentamente il manuale di istruzioni.



Indossare occhiali di sicurezza.



Utilizzare protezioni acustiche.

Sicurezza elettrica



Il doppio isolamento di cui è provvisto l'elettroutensile rende superfluo il filo di terra. Assicurarsi che la tensione della rete di alimentazione corrisponda al valore indicato sulla targhetta dei valori nominali.

- ◆ In caso di danneggiamento del cavo di alimentazione, è necessario farlo riparare dal produttore o presso un centro di assistenza Stanley Fat Max autorizzato, in modo da evitare pericoli.

Utilizzo di un cavo di prolunga

Usare sempre un cavo di prolunga omologato, adatto alla presa di ingresso del caricabatterie (vedere la sezione "Dati tecnici").

Il cavo di prolunga deve essere idoneo per l'impiego all'esterno e deve essere opportunamente contrassegnato. È possibile usare un cavo di prolunga lungo fino a 30 m con diametro di 1.5 mm² HO5VV-F senza perdita alcuna delle prestazioni del prodotto. Prima dell'impiego, ispezionare il cavo di prolunga per accertarsi che non presenti segni di danneggiamento, usura o invecchiamento. Sostituire il cavo di prolunga se è danneggiato o difettoso. Se si utilizza un avvolgicavo, estrarre il cavo per l'intera lunghezza.

Caratteristiche

Questo elettroutensile presenta alcune o tutte le seguenti caratteristiche.

1. Impugnatura principale
2. Tasto di blocco interruttore per funzionamento continuo
3. Grilletto di azionamento a velocità variabile
4. Leva di controllo rotazione in senso orario/antiorario
5. Selettore della modalità operativa
6. Manicotto

7. Portapunta SDS+
8. Arresto di profondità
9. Impugnatura laterale
10. Codice data
11. Punta con attacco SDS-Plus
12. Collettore polveri
13. Mandrino autoserrante

Assemblaggio

Avvertenza! Prima di tentare di eseguire una qualsiasi delle seguenti operazioni, assicurarsi che l'elettrotensile sia spento e scollegato dalla presa di corrente.

Montaggio dell'impugnatura laterale (Fig. A)

Avvertenza! Durante l'impiego dell'elettrotensile, utilizzare l'impugnatura laterale (9) per la propria sicurezza.

L'impugnatura laterale può essere montata per adattarsi sia agli utilizzatori destrorsi che ai mancini.

- ◆ Ruotare il manico in senso antiorario fino a quando è possibile infilare l'impugnatura laterale nella parte anteriore dell'elettrotensile.
- ◆ Ruotare l'impugnatura laterale nella posizione desiderata.
- ◆ Serrare l'impugnatura laterale ruotandola in senso orario.

Avvertenza! Quando si utilizza l'elettrotensile ricordare di installare correttamente le impugnature laterali.

Montaggio di un accessorio (Fig. A)

- ◆ Pulire e ingrassare il codolo (11) della punta con attacco SDS-Plus.
- ◆ Inserire il codolo della punta nel mandrino portapunta SDS+ (7).
- ◆ Premere l'accessorio e ruotarlo leggermente fino a quando si insedia nelle scanalature.
- ◆ Tirare l'accessorio per controllare che sia correttamente bloccato in posizione. Per la funzione di martellamento e foratura l'accessorio deve essere in grado di spostarsi assialmente di vari centimetri quando è bloccato nel mandrino portapunta.
- ◆ Per rimuovere l'accessorio, tirare indietro il manicotto (6) ed estrarre l'accessorio dal portapunta.

Montaggio del collettore di polveri (Fig. E)

- ◆ Inserire la punta SDS Plus (11) nel collettore di polveri (14), quindi inserire la punta (11) con il mandrino portapunta (7).
- ◆ Usare il collettore polveri solo quando l'elettrotensile viene usato per forare in verticale (Fig F).

Uso

Avvertenza! Quando si cambiano gli accessori indossare sempre dei guanti. Le parti metalliche esposte dell'elettrotensile e dell'accessorio possono diventare estremamente calde durante l'uso. Utilizzare l'utensile con il carico normale.

Non sovraccaricarlo. Non utilizzare l'utensile in modo improprio. Per l'uso corretto dell'elettrotensile fare riferimento al manuale d'istruzioni.

Avvertenza! Prima di forare pareti, pavimenti o soffitti, controllare l'ubicazione di fili e tubazioni.

Regolazione della profondità di foratura (Fig. A)

L'arresto di profondità è una caratteristica comoda per assicurare l'uniformità nella profondità di foratura. Allentare l'impugnatura laterale per regolare l'indicatore di profondità alla profondità, dopodiché serrare l'impugnatura laterale.

- ◆ Allentare l'impugnatura laterale (9) ruotandola in senso antiorario.
- ◆ Regolare l'arresto di profondità (8) alla posizione desiderata. La profondità di trapanatura massima è pari alla distanza tra l'estremità appuntita della punta da trapano e l'estremità anteriore dell'arresto di profondità.
- ◆ Serrare l'impugnatura laterale ruotandola in senso orario.

Accensione e spegnimento (Fig. A)

Avvertenza! Prima di collegare l'elettrotensile alla corrente elettrica assicurarsi che l'interruttore di azionamento a velocità variabile possa essere spostato liberamente e tornare nella sua posizione originale una volta rilasciato. Prima di accendere l'elettrotensile controllare che l'interruttore non sia bloccato nella posizione di funzionamento continuo e assicurarsi di sbloccarlo prima di collegare la spina alla presa di corrente.

- ◆ Per accendere l'elettrotensile, premere l'interruttore a velocità variabile (3). La velocità dell'elettrotensile dipende dalla pressione esercitata sull'interruttore.
- ◆ Di regola, usare velocità basse per le punte da trapano di grosso diametro e velocità alte per quelle di diametro più piccolo.
- ◆ Per il funzionamento continuo, premere il pulsante di blocco (2) e rilasciare l'interruttore a velocità variabile.
- ◆ Per spegnere l'elettrotensile, rilasciare l'interruttore di accensione a velocità variabile. Per spegnere l'elettrotensile durante il funzionamento continuo, premere ancora una volta l'interruttore a velocità variabile e rilasciarlo.

Sostituzione del portapunta con attacco SDS Plus con il mandrino senza chiave (SFMEH210 - Fig. G)

- ◆ Ruotare il collare di bloccaggio (6) fino alla posizione di sblocco ed estrarre il portapunta SDS Plus ● 
- ◆ Spingere il mandrino senza chiave (13) sull'albero e ruotare il collare di bloccaggio (14) fino a bloccarlo in posizione.

Per sostituire il mandrino senza chiave con il portapunta SDS Plus, smontare prima il mandrino senza chiave seguendo la stessa procedura usata per rimuovere il portapunta. Successivamente posizionare il portapunta nello stesso modo in cui è stato posizionato il mandrino senza chiave, assicurandosi di ruotare il collare di bloccaggio fino alla posizione di blocco.

Avvertenza! Non impiegare mai mandrini standard per la modalità operativo di foratura con percussione.

Selezione della modalità operativa (Fig. B)

L'elettrotensile può essere adoperato nelle seguenti modalità operative:



Trapanatura a rotazione: per la trapanatura di acciaio, legno e plastica.



Trapanatura con percussione: per lavori di foratura di calcestruzzo e muratura. Rotazione della punta: posizione non operativa utilizzata soltanto per ruotare uno scalpello piatto alla posizione desiderata.



Solo martellamento: per frantumazione e scalpellatura leggera. In questa modalità l'elettrotensile può essere impiegato anche come leva per liberare una punta bloccata.

1. Per selezionare la modalità operativa, premere il selettore della modalità operativa (5) e ruotarlo finché punta sul simbolo della modalità richiesta.
2. Rilasciare il selettore della modalità operativa e verificare che sia bloccato in posizione.

Avvertenza! Non selezionare la modalità operativa mentre l'elettrotensile è in funzione.

Corretto posizionamento delle mani (Figg. D e F)

Avvertenza! Per ridurre il rischio di gravi lesioni personali, tenere le mani SEMPRE nella posizione corretta, come illustrato.

Avvertenza! Per ridurre il rischio di lesioni personali gravi, mantenere SEMPRE l'elettrotensile con presa sicura per prevenire reazioni improvvise.

La posizione corretta delle mani prevede una mano sull'impugnatura laterale (9) e l'altra mano sull'impugnatura principale (1).

Trapanatura (Figg. B, D, C1/C2 e G)

- ◆ Per la trapanatura di acciaio, legno e plastica, regolare il selettore della modalità operativa (5) sulla posizione .
- ◆ Montare il mandrino portapunta. A seconda del modello seguire una delle istruzioni seguenti:
SFMEH210: Sostituire il portapunta SDS+ (7) con il mandrino senza chiave (13).

Avvertenza! Non usare mai mandrini standard per la modalità operativa di trapanatura con percussione.

Trapanatura con percussione (Fig. B)

- ◆ Per la trapanatura con percussione di muratura e calcestruzzo regolare il selettore della modalità operativa (5) sulla posizione .
- ◆ La punta del trapano deve essere posizionata accuratamente sulla punta del foro. Successivamente tirare il grilletto per ottenere risultati ottimali. Assicurarsi che l'utensile sia nella posizione corretta per evitare che la punta devii dal foro.
- ◆ Se il foro è ostruito con detriti o polvere fine non esercitare una pressione maggiore. L'elettrotensile deve essere libero di funzionare liberamente prima di estrarre parte della punta dal foro. Ripetendo l'operazione un po' di volte l'ostruzione del foro sarà eliminata e sarà possibile riprendere il lavoro.

Avvertenza! Se la punta del trapano dovesse colpire l'acciaio di rinforzo del cemento potrebbe verificarsi un pericoloso contraccolpo dell'elettrotensile. Mantenere sempre una posizione stabile e bilanciata tenendo saldamente il trapano perforatore per evitare che rimbalzi pericolosamente indietro.



Frizione limitatrice di coppia

Tutti i trapani perforatori rotativi sono dotati di una frizione limitatrice di coppia che riduce l'erogazione della coppia massima trasmessa all'operatore in caso d'inceppamento di una punta di trapano. Il dispositivo previene anche l'arresto improvviso della rotazione e del motore. La frizione è stata tarata in fabbrica e pertanto non può essere modificata.

Dispositivo di protezione da sovraccarico

Se la punta del trapano dovesse rimanere bloccata o agganciata, la forza propulsiva trasmessa all'alberino del trapano sarà interrotta. Questo genererebbe un forte contraccolpo, perciò sarebbe necessario tenere saldamente l'elettrotensile con entrambe le mani per rimanere in una posizione stabile.

Frantumazione e scalpellatura (Fig. B)

- ◆ Impostare il selettore di modalità (5) in posizione di "solo martellamento" .
- ◆ Inserire lo scalpello del tipo richiesto e ruotarlo manualmente per bloccarlo in posizione .
- Regolare l'impugnatura laterale (9) in base alla necessità.
- Accendere l'elettrotensile e iniziare a lavorare.
- Spegnerne sempre l'elettrotensile al termine del lavoro e prima di disinserire la spina dalla presa di corrente.

Avvertenza! Non usare questo elettrotensile per miscelare o pompare liquidi facilmente infiammabili o esplosivi (benzina, alcol, ecc.). Non miscelare o agitare liquidi infiammabili etichettati come tali.

Accessori

Le prestazioni dell'elettrotensile dipendono dall'accessorio usato. Gli accessori Stanley Fat Max e Piranha sono stati fabbricati in base a standard qualitativi elevati e sono stati progettati per ottenere le migliori prestazioni dall'elettrotensile. Utilizzando questi accessori si otterrà il meglio dall'elettrotensile.

Manutenzione

Questo elettrotensile Stanley Fat Max con cavo/senza cavo è stato progettato per funzionare a lungo con una manutenzione minima. Prestazioni sempre soddisfacenti dipendono da una cura appropriata e da una pulizia regolare.

Avvertenza! Prima di eseguire interventi di manutenzione su elettrotensili con o senza filo procedere come descritto di seguito.

- ◆ Spegner e scollegare l'apparecchio/elettrotensile dalla presa di corrente.
- ◆ Oppure spegnere l'apparecchio/elettrotensile ed estrarre la batteria, se è dotato di un pacco batteria separato.
- ◆ Oppure scaricare completamente la batteria se è di tipo integrale e quindi spegnerlo.
- ◆ Scollegare il caricabatterie dalla presa di corrente prima di pulirlo. Il caricabatterie non richiede alcuna manutenzione, ad eccezione di una regolare pulizia.
- ◆ Pulire regolarmente le prese di ventilazione dell'apparecchio/elettrotensile/alimentatore con un pennello o con un panno morbido e asciutto.
- ◆ Pulire regolarmente l'alloggiamento del motore con un panno umido. Non usare materiali abrasivi o detergenti a base di solventi.
- ◆ Aprire regolarmente il mandrino e batterlo leggermente per eliminare la polvere dall'interno (se montato).

Sostituzione della spina (solo per Regno Unito e Irlanda)

Se dovesse essere necessario installare una nuova spina:

- ◆ smaltire in sicurezza quella vecchia;
- ◆ collegare il filo marrone al morsetto sotto tensione della nuova spina.
- ◆ collegare il filo blu al morsetto neutro.

Avvertenza! Non deve essere effettuato alcun collegamento al terminale di messa a terra. Seguire le istruzioni di montaggio fornite con le spine di buona qualità. Fusibile raccomandato: 10 A.

Protezione dell'ambiente



Raccolta differenziata. I prodotti e le batterie contrassegnati con questo simbolo non devono essere smaltiti con i rifiuti domestici normali.

Prodotti e batterie contengono materiali che possono essere recuperati o riciclati, riducendo la richiesta di materie prime.

Riciclare i prodotti elettrici e le batterie attenendosi alle disposizioni locali vigenti. Ulteriori informazioni sono disponibili all'indirizzo

www.2helpU.com

Dati tecnici

		SFMEH200 (Tipo 1)	SFMEH210 (Tipo 1)
Tensione	V	230	230
Frequenza	Hz	50	50
Potenza assorbita	A	780	800
Velocità a vuoto	min ⁻¹	0 - 1250	0 - 1250
Forza di percussione	colpi/min	0 - 4670	0 - 4670
Energia del colpo (EPTA / max)	J	2,2 / 3,1	2,4 / 3,4
Capacità di trapanatura max.			
- Legno	mm	30	30
- Metallo	mm	13	13
- Calcestruzzo	mm	24	26
Peso	kg	2,6	2,7

SFMEH200 Livello di pressione sonora misurato in base alla norma EN60745:		
Livello di pressione sonora (L_{WA})	dB(A)	92,5
Incertezza livello di pressione sonora (K_{WA})	dB(A)	3
Livello di potenza sonora (L_{WA})	dB(A)	103,5
Incertezza livello di potenza sonora (K_{WA})	dB(A)	3
Valore di emissione di vibrazione ah:		
($a_{h,CHeq}$)	m/s ²	16,3
($a_{h,HD}$)	m/s ²	17,2
Incertezza (K)	m/s ²	1,5

SFMEH210 Livello di pressione sonora misurato in base alla norma EN60745:		
Livello di pressione sonora (L_{WA})	dB(A)	90,7
Incertezza livello di pressione sonora (K_{WA})	dB(A)	3
Livello di potenza sonora (L_{WA})	dB(A)	101,7
Incertezza livello di potenza sonora (K_{WA})	dB(A)	3
Valore di emissione di vibrazione ah:		
($a_{h,CHeq}$)	m/s ²	17,6
($a_{h,HD}$)	m/s ²	17,4
Incertezza (K)	m/s ²	1,5

Dichiarazione di conformità CE

DIRETTIVA MACCHINE



Martello perforatore SFMEH200, SFMEH210
Stanley Europe dichiara che i prodotti qui descritti nella sezione Dati tecnici sono conformi alle normative:
2006/42/CE, EN 60745-1, EN 60745-2-6

Questi prodotti sono anche conformi alle Direttive 2014/30/UE e 2011/65/UE. Per ulteriori informazioni contattare Stanley Europe al seguente indirizzo oppure consultare l'ultima di copertina del manuale.

Il sottoscritto è responsabile della redazione di questo documento tecnico e rilascia questa dichiarazione per conto di Stanley Europe.

A.P. Smith

Direttore tecnico

Stanley Fat Max Europe, Egide Walschaertsstraat14-18,
2800 Mechelen, Belgio
27/06/2019

Garanzia

Stanley Europe è sicura della qualità dei propri prodotti e offre ai consumatori una garanzia di 12 mesi dalla data di acquisto. Il presente certificato di garanzia è complementare ai diritti legali e non li pregiudica in alcun modo. La garanzia è valida nei territori degli Stati membri dell'Unione Europea o dell'EFTA (Associazione europea di libero scambio).

Per attivare la garanzia, il reclamo deve essere effettuato in accordo con i Termini e Condizioni Black&Decker e sarà necessario presentare la prova di acquisto al venditore o all'agente di riparazione autorizzato. I Termini e condizioni della garanzia Stanley Europe di 1 anno e la sede del tecnico riparatore autorizzato più vicino sono consultabili su Internet all'indirizzo www.2helpU.com, o contattando l'ufficio Stanley FatMax di zona all'indirizzo indicato in questo manuale.

Visitare il nostro sito web www.stanley.eu/3 per registrare il prodotto Stanley FatMax appena acquistato e ricevere gli aggiornamenti sui nuovi prodotti e le offerte speciali.

Bedoeld gebruik

STANLEY® FATMAX® SFMEH200 en SFMEH210 SDS-Plus boorhamer is bedoeld voor het boren van gaten in beton, baksteen, hout en staal, sloopwerkzaamheden als licht hakken, en voor boren met een kern met carbide tip. Dit gereedschap is bedoeld voor professioneel gebruik en voor privé-gebruik, niet-professioneel.

Veiligheidsinstructies**Algemene veiligheidswaarschuwingen voor elektrisch gereedschap**

Waarschuwing! Lees alle veiligheidsinstructies en alle instructies. Wanneer de volgende waarschuwingen en voorschriften niet in acht worden genomen, kan dit een elektrische schok, brand of ernstig letsel tot gevolg hebben.

Bewaar alle waarschuwingen en instructies als referentiemateriaal.

De hierna gebruikte term 'elektrisch gereedschap' in alle waarschuwingen die hieronder worden vermeld, heeft betrekking op elektrisch gereedschap voor gebruik op netspanning (met netsnoer) of met een accu (snoerloos).

1. Veilige werkomgeving

- a. **Houd uw werkomgeving schoon en goed verlicht.** Op rommelige of donkere plekken zullen sneller ongelukken gebeuren.
- b. **Werk niet met elektrisch gereedschap in een omgeving met explosiegevaar, zoals in de nabijheid van brandbare vloeistoffen, gasen of stof.** Elektrisch gereedschap veroorzaakt vonken die het stof of de dampen kunnen doen ontbranden.
- c. **Houd kinderen en omstanders tijdens het gebruik van elektrisch gereedschap op afstand.** Als u wordt afgeleid, kunt u de controle over het gereedschap verliezen.

2. Elektrische veiligheid

- a. **De netstekker van het elektrisch gereedschap moet in het stopcontact passen. Pas de stekker nooit op enige manier aan. Gebruik geen adapterstekkers in combinatie met geaard elektrisch gereedschap.** Niet-aangepaste stekkers en passende contactdozen verminderen het risico van een elektrische schok.
- b. **Vermijd aanraking van het lichaam met geaarde oppervlakken, bijvoorbeeld buizen, verwarmingen, fornuizen en koelkasten.** Er bestaat een verhoogd risico van een elektrische schok als uw lichaam contact heeft met aarde.

- c. **Stel elektrisch gereedschap niet bloot aan regen en vocht.** Als er water in elektrisch gereedschap binnendringt, verhoogt dit het risico van een elektrische schok.
- d. **Behandel het snoer voorzichtig.** Gebruik het snoer nooit om het elektrisch gereedschap te dragen of naar u toe te trekken, of de stekker uit het stopcontact te halen. Houd het snoer uit de buurt van warmtebronnen, olie, scherpe randen, of bewegende onderdelen. Beschadigde snoeren of snoeren die in de war zijn geraakt, verhogen het risico van een elektrische schok.
- e. **Gebruik, wanneer u buitenshuis met elektrisch gereedschap werkt, alleen verlengsnoeren die zijn goedgekeurd voor gebruik buitenshuis.** Het gebruik van een verlengsnoer dat geschikt is voor buiten vermindert het risico van een elektrische schok.
- f. **Als u met elektrisch gereedschap werkt op een vochtige locatie, gebruik dan een aardlekschakelaar (RCD).** Het gebruik van een aardlekschakelaar vermindert het risico van een elektrische schok.

3. Persoonlijke veiligheid

- a. **Blijf alert, let goed op wat u doet en ga met verstand te werk bij het gebruik van elektrisch gereedschap.** Gebruik elektrisch gereedschap niet als u vermoeid bent of onder de invloed van drugs, alcohol of medicatie bent. Een moment van onoplettendheid tijdens het werken met elektrisch gereedschap kan leiden tot ernstig persoonlijk letsel.
- b. **Draag persoonlijke beschermende uitrusting. Draag altijd oogbescherming.** Beschermende uitrusting, zoals een stofmasker, antislip veiligheidsschoenen, een helm, of gehoorbescherming, gebruikt in de juiste omstandigheden, zal het risico op persoonlijk letsel verminderen.
- c. **Voorkom per ongeluk inschakelen. Controleer dat de schakelaar in de uit-stand staat voordat u het gereedschap aansluit op het stopcontact en/of de accu plaatst en voordat u het gereedschap optilt of gaat dragen.** Het dragen van elektrisch gereedschap met uw vinger op de schakelaar of het aanzetten van elektrisch gereedschap waarvan de schakelaar aan staat, kan leiden tot ongelukken.
- d. **Verwijder stelsleutels of steeksleutels voordat u het elektrisch gereedschap inschakelt.** Een steeksleutel of een inbussleutel in een draaiend deel van het elektrisch gereedschap kan tot persoonlijk letsel leiden.
- e. **Reik niet buiten uw macht. Blijf altijd stevig en in balans op de grond staan.** Dit geeft u betere controle over het elektrisch gereedschap in onverwachte situaties.
- f. **Draag geschikte kleding. Draag geen loszittende kleding of sieraden.**

Houd uw haar, kleding en handschoenen uit de buurt van bewegende onderdelen. Loszittende kleding, sieraden of lang haar kunnen door bewegende delen worden gegrepen.

- g. **Als voorzieningen voor stofafzuiging of een stofreservoir kunnen worden gemonteerd, controleer dan dat deze zijn aangesloten en op de juiste wijze worden gebruikt.** Het gebruik van stofafzuiging kan aan stof gerelateerde gevaren verminderen.
- 4. **Gebruik en onderhoud van elektrisch gereedschap**
 - a. **Overbelast het elektrisch gereedschap niet. Gebruik het juiste elektrisch gereedschap voor uw toepassing.** Met het juiste elektrisch gereedschap kunt u de werkzaamheden waarvoor het gereedschap is ontworpen, beter en veiliger uitvoeren.
 - b. **Gebruik het elektrisch gereedschap niet als de schakelaar niet goed werkt.** Ieder elektrisch gereedschap dat niet met de schakelaar kan worden bediend, is gevaarlijk en moet worden gerepareerd.
 - c. **Trek de stekker uit het stopcontact en/of de accu uit het elektrisch gereedschap voordat u het gereedschap instelt, accessoires wisselt of het elektrisch gereedschap opbergt.** Dergelijke preventieve veiligheidsmaatregelen verminderen het risico dat het elektrisch gereedschap per ongeluk wordt gestart.
 - d. **Bewaar elektrisch gereedschap dat niet wordt gebruikt, buiten bereik van kinderen. Laat niet personen die er niet vertrouwd mee zijn en deze aanwijzingen niet hebben gelezen met het gereedschap werken.** Elektrisch gereedschap is gevaarlijk in handen van ongetrainde gebruikers.
 - e. **Onderhoud het gereedschap goed. Controleer dat bewegende delen van het elektrisch gereedschap wel goed functioneren en niet klemmen, en dat er niet onderdelen zodanig zijn gebroken of beschadigd dat de werking van het gereedschap nadelig wordt beïnvloed.** Laat het gereedschap voor gebruik repareren als het beschadigd is. Veel ongelukken worden veroorzaakt door slecht onderhouden elektrisch gereedschap.
 - f. **Houd zaag- en snijgereedschap scherp en schoon.** Goed onderhouden zaaggereedschap met scherpe snijvlakken loopt minder snel vast en is gemakkelijker onder controle te houden.
 - g. **Gebruik elektrisch gereedschap, accessoires, zaagjes en boortjes, enz., volgens deze aanwijzingen. Let daarbij op de arbeidsomstandigheden en de uit te voeren werkzaamheden.** Gebruik van het elektrisch gereedschap voor werkzaamheden die anders zijn dan bedoeld, kan leiden tot een gevaarlijke situatie.

5. Service

- a. **Laat het gereedschap alleen repareren door gekwalificeerd en vakkundig personeel en alleen met originele vervangingsonderdelen.** De veiligheid van het gereedschap blijft dan gewaarborgd.

Aanvullende veiligheidswaarschuwingen voor elektrisch gereedschap



Waarschuwing! Waarschuwing! Aanvullende veiligheidswaarschuwingen voor klop- en beitelboomachines.

- ◆ **Draag gehoorbescherming.** Blootstelling aan lawaai kan gehoorverlies veroorzaken.
- ◆ **Gebruik de hulphandgrepen die bij het gereedschap worden geleverd.** Verlies van controle kan leiden tot persoonlijk letsel.
- ◆ **Houd het gereedschap vast bij de geïsoleerde greepoppervlakken, als u een handeling uitvoert waarbij het accessoire met niet-zichtbare bekabeling of met het eigen snoer in aanraking kan komen.** Accessoires van elektrisch gereedschap die in contact komen met bedrading waar spanning op staat, kunnen metalen onderdelen van het gereedschap onder stroom zetten en de gebruiker een elektrische schok geven
- ◆ Gebruik nooit een beitelhulpstuk in de roterende stand. Het accessoire zal vastlopen in het materiaal en de boormachine zal ronddraaien.
- ◆ Zet het werkstuk met klemmen of op een andere praktische manier vast en ondersteun het werkstuk op een stabiele ondergrond. Wanneer u het werkstuk vasthoudt met de hand of het tegen uw lichaam gedrukt houdt, is het instabiel en kunt u de controle verliezen.
- ◆ Controleer waar zich bedrading en leidingen bevinden voordat u in muren, vloeren of plafonds boort.
- ◆ Raak de punt van een boor niet meteen na het boren aan, omdat de punt heet kan zijn.
- ◆ Het bedoeld gebruik wordt beschreven in deze gebruiksaanwijzing. Het gebruik van andere accessoires of hulpstukken dan wel de uitvoering van andere handelingen met dit gereedschap dan in deze gebruikershandleiding worden aanbevolen, kan tot persoonlijk letsel en/of materiële schade leiden.

Veiligheid van anderen

- ◆ Het is niet de bedoeling dat deze machine wordt gebruikt door personen (waaronder kinderen) met verminderde fysieke, zintuiglijke of psychische vermogens, of met een gebrek aan ervaring en kennis, tenzij onder toezicht van of met aanwijzingen over het gebruik van de machine door een persoon die verantwoordelijk is voor hun veiligheid.

- ◆ Houd toezicht op kinderen zodat zij niet met het apparaat kunnen spelen.

Overige risico's.

Er kunnen zich bij het gebruik van dit gereedschap nog meer risico's voordoen, die mogelijk niet in de bijgesloten veiligheidswaarschuwingen worden beschreven. Deze risico's kunnen zich voordoen door onoordeelkundig gebruik, langdurig gebruik, enz.

Zelfs wanneer de veiligheidsvoorschriften in acht worden genomen en de veiligheidsvoorzieningen worden gebruikt, kunnen bepaalde risico's niet worden uitgesloten. Dit zijn onder meer:

- ◆ **Verwondingen die worden veroorzaakt door het aanraken van draaiende of bewegende onderdelen.**
- ◆ **Verwondingen die worden veroorzaakt bij het vervangen van onderdelen, zaagbladen of accessoires.**
- ◆ **Verwondingen die worden veroorzaakt door langdurig gebruik van gereedschap. Wanneer u langere periodes met gereedschap werkt, kunt u het beste regelmatig een pauze nemen.**
- ◆ **Gehoorschadiging.**
- ◆ **Gezondheidsrisico's door het inademen van stof dat vrijkomt tijdens het gebruik van uw gereedschap (bijvoorbeeld: het werken met hout, met name eiken, beuken en MDF).**

Trillingen

De aangegeven waarden voor trillingsemisatie in de technische gegevens en de conformiteitsverklaring, zijn gemeten conform een standaardtestmethode die door EN 60745 wordt verstrekt. Hiermee kan het ene gereedschap met het andere worden vergeleken. De aangegeven waarde voor trillingsemisatie kan ook worden gebruikt bij een voorlopige bepaling van blootstelling.

Waarschuwing! De waarde voor trillingsemisatie tijdens het werkelijke gebruik van het elektrisch gereedschap kan verschillen van de aangegeven waarde afhankelijk van de manieren waarop het gereedschap wordt gebruikt. Het trillingsniveau kan toenemen tot boven het aangegeven niveau.

Bij beoordeling van de blootstelling aan trillingen met het doel vast te stellen welke veiligheidsmaatregelen 2002/44/EG vereist ter bescherming van personen die tijdens hun werk regelmatig elektrisch gereedschap gebruiken, moet bij een inschatting van de blootstelling aan trillingen rekening worden gehouden met de werkelijke gebruiksomstandigheden en de manier waarop het gereedschap wordt gebruikt. Daarbij moet ook rekening worden gehouden met alle onderdelen van de bedrijfscyclus, zoals wanneer het gereedschap wordt uitgeschakeld en wanneer het gereedschap stationair loopt en ook de aanlooptijd.

Etiketten op het gereedschap

Naast de datumcode is het gereedschap voorzien van de volgende symbolen:



Waarschuwing! De gebruiker moet de instructiehandleiding lezen zodat het risico van letsel wordt beperkt.



Draag een veiligheidsbril of oogbescherming.



Draag gehoorbescherming.

Elektrische veiligheid



Dit gereedschap is dubbel geïsoleerd, daarom is een aardeaansluiting niet vereist. Controleer altijd dat de stroomvoorziening overeenkomt met de voltage op het typeplaatje.

- ◆ Als het netsnoer is beschadigd, moet dit, om ongelukken te voorkomen, worden vervangen door de fabrikant of een Stanley Fat Max-servicecentrum.

Een verlengsnoer gebruiken

Gebruik altijd een goedgekeurd verlengsnoer dat geschikt is voor het ingangsvermogen van dit apparaat (zie de technische gegevens).

Het verlengsnoer moet geschikt zijn voor gebruik buitenshuis en dat moet erop zijn vermeld. Er kan een HO5VV-F verlengsnoer van 1,5 mm² van maximaal 30 m lang worden gebruikt zonder dat de prestaties van het apparaat afnemen. Controleer het verlengsnoer vóór gebruik op tekenen van beschadiging, slijtage of veroudering. Vervang het verlengsnoer als het beschadigd of defect is. Rol het snoer altijd volledig af, wanneer u een haspel gebruikt.

Functies

Dit gereedschap is voorzien van enkele of alle van de volgende functies.

1. Hoofdhandgreep
2. Knop voor vergrendeling in de Aan-stand
3. Variabele snelheidsschakelaar
4. Hendel Vooruit/Achteruit
5. Standselectieschakelaar
6. Kraag
7. SDS+ boorkop
8. Diepteaanslag
9. Zijhandgreep
10. Datumcode
11. SDS-Plus-bit
12. Stofreservoir
13. Sleutellose boorkop

Montage

Waarschuwing! Vóór het uitvoeren van de volgende werkzaamheden moet het gereedschap zijn uitgeschakeld en de stekker uit het stopcontact zijn getrokken.

Bevestigen van de zijhandgreep (Afb. A)

Waarschuwing! Gebruik, wanneer u het gereedschap gebruikt, voor de veiligheid de zijhandgreep (9). De zijhandgreep kan worden gemonteerd voor zowel linkshandige als rechtshandige gebruikers.

- ◆ Draai de greep naar links tot u de zijhandgreep naar de voorzijde van het gereedschap kunt schuiven.
- ◆ Draai de zijhandgreep in de gewenste stand.
- ◆ Draai de zijhandgreep aan de greep naar rechts vast.

Waarschuwing! Denk eraan de zijhandgrepen goed te installeren wanneer u het gereedschap gebruikt.

Een hulpstuk aanbrengen (Afb. A)

Reinig en smeer de schacht (11) van de SDS-Plus-bit. Plaats het accessoire in de SDS +-boorknop (7).

Duw het accessoire omlaag en draai het licht tot het in de sleuven past.

- ◆ Controleer dat het accessoire goed is vergrendeld, door eraan te trekken. Voor de hamer- en de boorfunctie moet het accessoire in de gereedschaphouder meerdere centimeters in de lengterichting kunnen bewegen.
- ◆ Trek, als u het accessoire wilt verwijderen, de kraag (6) terug en het accessoire uit de gereedschapsklem.

Stofreservoir plaatsen (Afb. E)

- ◆ Steek de SDS Plus-bit (11) in het stofreservoir (14), steek vervolgens het boortje (11) met het stofreservoir in de gereedschapsklem (7).

- ◆ Gebruik het stofreservoir alleen wanneer u met de unit recht op boort (Afb. F).

Gebruik van het apparaat

Waarschuwing! Draag altijd handschoenen wanneer u accessoires verwijderd. De blootgestelde metalen delen van het gereedschap en accessoires kunnen uitermate heet worden tijdens het gebruik. Belast het gereedschap niet te veel. Overbelast het gereedschap niet. Gebruik het gereedschap op juiste wijze, raadpleeg de instructiehandleiding.

Waarschuwing! Controleer waar zich bedrading en leidingen bevinden voordat u in muren, vloeren of plafonds boort.

De boordiepte instellen (Afb. A)

De diepteaanslag is een handige functie die ervoor zorgt dat u gaten van gelijke diepte kunt boren. Draai de zijhandgreep los zodat u de dieptemeter op de gewenste diepte kunt instellen. Draai daarna de zijhandgreep vast.

- ◆ Draai de zijhandgreep (9) aan de greep naar links los.
- ◆ Stel de diepteaanslag (8) op de gewenste positie in. De maximale boordiepte is gelijk aan de afstand tussen de punt van de boorbit en de voorkant van de diepteaanslag.
- ◆ Draai de zijhandgreep aan de greep naar rechts vast.

In- en uitschakelen (Afb. A)

Waarschuwing! Controleer, voordat u het gereedschap op de stroomvoorziening aansluit, dat de schakelaar voor de variabele snelheid vrij kan bewegen en naar de uitgangpositie kan terugkeren wanneer u de schakelaar loslaat. Controleer voordat u het gereedschap op de stroomvoorziening aansluit dat de schakelaar niet in de aanstand is vergrendeld.

- ◆ Schakel het gereedschap in door op de schakelaar (3) voor variabele snelheid te drukken. De snelheid van het gereedschap hangt af van hoe ver u de schakelaar indrukt.
- ◆ In het algemeen geldt dat u lage snelheden gebruikt voor boren met een grote diameter en hoge snelheden voor boren met boortjes met een kleinere diameter.
- ◆ Druk voor de stand voor de ononderbroken werking de knop (2) voor vergrendeling in de Aan-stand in en laat de schakelaar voor variabele snelheid los.
- ◆ U schakelt het gereedschap uit door de schakelaar voor de variabele snelheid los te laten. U kunt het gereedschap wanneer het ononderbroken werkt uitschakelen door weer op de schakelaar voor variabele snelheid te trekken en deze vervolgens los te laten.

De SDS Plus-gereedschapshouder door de sleutellose boorkop (SFMEH210 - Afb. G vervangen)

Draai de vergrendelkraag (6) in de niet-vergrendelde positie en trek de SDS Plus gereedschapshouder (7) los.

- ◆ Duw de sleutellose boorkop (13) op de as en draai de vergrendelkraag (14) in de vergrendelde stand.

Verwijder, als u de sleutellose boorkop wilt vervangen door de SDS Plus-gereedschapshouder, eerst de sleutellose boorhouder op dezelfde wijze als u de SDS Plus-gereedschapshouder hebt verwijderd. Vervolgens plaatst u de gereedschapshouder op dezelfde wijze als u de sleutellose boorhouder hebt geplaatst, en u let er daarbij vooral goed op dat u de vergrendelkraag in de vergrendelde positie draait.

Waarschuwing! Gebruik nooit standaard-boorkoppen in de stand in de hamerboorstand.

De werkstand selecteren (Afb. B)

Het gereedschap kan worden gebruikt in de volgende werkstanden:



Roterend boren: voor het boren in staal, hout en kunststof.



Hamerboren: voor boorwerkzaamheden in beton en metselwerk. Bit-rotatie: niet-werkende positie die alleen wordt gebruikt om een platte beitel te laten roteren in de gewenste positie.



Alleen kloppen: Alleen kloppen: voor licht hakwerk en werken met de beitel. In deze stand kunt u het gereedschap gebruiken als hefboom voor het losmaken van een vastgelopen boortje.

1. Druk, als u de werkstand wilt selecteren op de standselectieknop en draai de standselectieschakelaar (5) naar het symbool van de gewenste stand.
2. Laat de standselectieknop los en controleer dat de standselectieschakelaar in de juiste stand is vergrendeld.

Waarschuwing! Selecteer niet de werkstand wanneer de boor loopt.

Juiste handpositie (Afb. D, Afb. F)

Waarschuwing! Beperk het risico van ernstig persoonlijk letsel, houd de handen ALTIJD in de juiste positie, zoals afgebeeld.

Waarschuwing! Beperk het risico van ernstig persoonlijk letsel, houd het gereedschap ALTIJD stevig vast, zodat u bent voorbereid op een plotselinge reactie.

Voor een juiste positie van de handen zet u één hand op de zijhandgreep (9) en de andere op de hoofdhandgreep (1).

Roterend boren (Afb. B, Afb. D, Afb. C1/C2, Afb. G)

- ◆ Zet voor boren in staal, hout of kunststof de knop voor de werkstand (5) in de stand
- ◆ Plaats de boorkop. Volg onderstaande instructies, afhankelijk van het gereedschap:
SFMEH210: Vervang de SDS Plus-gereedschapshouder (7) door de sleutellose boorhouder (13).

Waarschuwing! Gebruik nooit boorkoppen in de hamerboorstand.

Hamerboren (Afb. B)

- ◆ Zet voor gebruik als hamerboor in metselwerk en beton de selectieknop (5) voor de bedrijfsstand in de stand
- ◆ Het boortje moet nauwkeurig op de plaats van het te boren gat worden geplaatst. Trek vervolgens de schakelaar in voor het beste resultaat. Lijkt er vooral op dat hij het gereedschap op de juiste positie staat zodat het boortje niet wegloopt.
- ◆ Wanneer het boorgat is verstopt met vuil of poeder, oefen dan niet nog meer druk uit. Het gereedschap moet vrij kunnen draaien wanneer u het boortje uit het boorgat trekt. Als u dat enkele malen herhaalt, zal de verstopping van het boorgat zijn opgeheven en kunt u op normale wijze doorgaan met boren.

Waarschuwing! Wanneer het boortje op betonijzer stuit in het beton, kan het gereedschap gevaarlijk terugslaan. Houd het gereedschap stevig vast terwijl u ten alle tijde goed in evenwicht staat zodat een gevaarlijke terugslag niet mogelijk is.

Veiligheidskoppeling

Alle hamerboren zijn voorzien van een veiligheidskoppeling die de maximale koppelreactie vermindert die wordt overgebracht op de gebruiker als een boortje vastloopt. De functie voorkomt ook dat de overbrenging en de elektrische motor vastlopen. De koppelbegrenzende koppeling is in de fabriek ingesteld en kan niet worden aangepast.

Overbelasting van koppeling

Als een boortje vastloopt, wordt de aandrijvende kracht die op de booras wordt overgebracht, onderbroken. Dit zou een krachtige terugslag tot gevolg hebben, dus het is noodzakelijk het gereedschap stevig met beide handen vast te houden zodat u goed kunt blijven staan.

Hakken en beitelen (Afb. B)

- ◆ Zet de standselectieschakelaar (5) in de stand "alleen kloppen" .
- ◆ Zet de juiste beitel in en vergrendel de beitel door deze met de hand te draaien in de juiste stand.
- Pas de stand van de zijhandgreep (9) aan, als dat nodig is.
- Schakel het gereedschap in en start de werkzaamheden.
- Schakel het gereedschap altijd uit wanneer het werk is voltooid en voordat u de stekker uit het stopcontact trekt.

Waarschuwing! Meng of pomp met dit gereedschap niet vloeistoffen die gemakkelijk ontbranden of explosief zijn (benzine, alcohol, enz.). Meng of roer geen brandbare vloeistoffen die als zodanig zijn gelabeld.

Accessoires

De prestaties van het gereedschap zijn afhankelijk van de gebruikte accessoires. Accessoires van Stanley Fat Max en Piranha zijn ontworpen om aan hoge kwaliteitsnormen te voldoen en de prestaties van uw gereedschap te verhogen. Met deze accessoires kunt u optimale prestaties bereiken met het gereedschap.

Onderhoud

Uw Stanley Fat Max-gereedschap/-apparaat (met netsnoer/snoerloos) is ontworpen om gedurende langere tijd te functioneren met een minimum aan onderhoud. Het continu naar tevredenheid functioneren hangt af van de juiste zorg voor het gereedschap en regelmatig schoonmaken.

Waarschuwing! Ga als volgt te werk voor u onderhoud aan het elektrisch gereedschap (met snoer/snoerloos) uitvoert:

- ◆ Schakel het gereedschap/apparaat uit en trek de stekker uit het stopcontact.
- ◆ Als het gereedschap/apparaat een afzonderlijke accu heeft, schakel dan het gereedschap/apparaat uit en neem de accu uit.
- ◆ Of laat de accu volledig ontladen, als de accu is ingebouwd en schakel het gereedschap uit.
- ◆ Trek de stekker van de lader uit het stopcontact voordat u de lader schoonmaakt. Behalve regelmatige reiniging vraagt de lader geen onderhoud.
- ◆ Reinig regelmatig de ventilatieopeningen van het gereedschap/apparaat/lader met een zachte borstel of droge doek.
- ◆ Reinig de behuizing van de motor regelmatig met een vochtige doek. Gebruik niet een schurend schoonmaakmiddel of een schoonmaakmiddel op basis van een oplosmiddel.
- ◆ Open regelmatig de boorkop, tik erop en verwijder zo eventueel stof uit het binnenste (wanneer een boorkop is geplaatst).

Netstekker vervangen (alleen VK en Ierland)

Als er een nieuwe netstekker moet worden gemonteerd:

- ◆ Gooi de oude stekker op verantwoorde wijze weg.
- ◆ Sluit de bruine draad aan op de spanningvoerende pool in de nieuwe stekker.
- ◆ Sluit de blauwe draad op de niet-spanningvoerende pool.

Waarschuwing! Er moet geen verbinding tot stand worden gebracht met de aardeaansluiting. Volg de montage-instructies die bij stekkers van goede kwaliteit worden geleverd. Aanbevolen zekering: 10 A.

Het milieu beschermen



Gescheiden afvalinzameling. Producten en accu's waarop dit symbool is aangebracht, mogen niet bij het normale huishoudafval worden weggegooid.

Producten en accu's bevatten materialen die kunnen worden teruggewonnen of gerecycled en dat doet de vraag naar grondstoffen afnemen.

Recycle elektrische producten en accu's volgens de ter plaatse geldende bepalingen. Nadere informatie is beschikbaar op www.2helpU.com

Technische gegevens

		SFMEH200 (Type 1)	SFMEH210 (Type 1)
Spanning	V	220 - 240	220 - 240
Frequentie	Hz	50 - 60	50 - 60
Opgenomen vermogen	W	780	800
Snelheid onbelast	min ⁻¹	0 - 1250	0 - 1250
Slagfrequentie	spm	0 - 4670	0 - 4670
Slagkracht (EPTA / Max)	J	2,2 / 3,1	2,4 / 3,4
Max. boorcapaciteit			
- Hout	mm	30	30
- Metaal	mm	13	13
- Beton	mm	24	26
Gewicht	kg	2,6	2,7

SFMEH200 Geluidsdruk niveau volgens EN60745:

Geluidsdruk (L_{pA})	dB(A)	92,5
Geluidsdruk onzekerheid (K_{pA})	dB(A)	3
Geluidsvermogen (L_{wA})	dB(A)	103,5
Geluidsvermogen onzekerheid (K_{wA})	dB(A)	3
Waarde trillingsemissie ah:		
($a_{h,CHeq}$)	m/s ²	16,3
($a_{h,HD}$)	m/s ²	17,2
Onzekerheid (K)	m/s ²	1,5

SFMEH210 Geluidsdruk niveau volgens EN60745:

Geluidsdruk (L_{pA})	dB(A)	90,7
Geluidsdruk onzekerheid (K_{pA})	dB(A)	3
Geluidsvermogen (L_{wA})	dB(A)	101,7
Geluidsvermogen onzekerheid (K_{wA})	dB(A)	3
Waarde trillingsemissie ah:		
($a_{h,CHeq}$)	m/s ²	17,6
($a_{h,HD}$)	m/s ²	17,4
Onzekerheid (K)	m/s ²	1,5

EG conformiteitverklaring

RICHTLIJN VOOR MACHINES



SFMEH200, SFMEH210 Hamerboormachine
Stanley Europe verklaart dat deze producten, beschreven
onder "Technische gegevens", voldoen aan:
2006/42/EG, EN 60745-1, EN 60745-2-6

Deze producten voldoen ook aan richtlijn 2014/30/EU en
2011/65/EU. Neem voor meer informatie contact op met
Stanley Europe op het volgende adres of raadpleeg de
achterzijde van de handleiding.

Ondergetekende is verantwoordelijk voor de compilatie van
het technische bestand en geeft deze verklaring namens
Stanley Europe af.

A.P. Smith
Technical Director
Stanley Fat Max Europe, Egide Walschaertsstraat14-18,
2800 Mechelen, België
27-6-2019

Uso previsto

Los martillos rotativos FATMAX® SFMEH200 y SFMEH210 SDS-Plus de STANLEY® han sido diseñados para perforar orificios en hormigón, ladrillos, madera y acero, para aplicaciones de demolición por picado ligero, y para perforación con barrenas tubulares con punta de carburo. Esta herramienta está destinada a uso profesional y a uso privado no profesional.

Instrucciones de seguridad

Advertencias de seguridad para herramientas eléctricas en general



¡Advertencia! Lea todas las advertencias de seguridad y todas las instrucciones. En caso de no atenerse a las siguientes advertencias e instrucciones de seguridad, podría producirse una descarga eléctrica, incendio o lesión grave.

Guarde todas las advertencias e instrucciones para futuras consultas. El término "herramienta eléctrica" empleado en las advertencias a continuación hace referencia a la herramienta eléctrica con alimentación de red (con cable) o alimentada por batería (sin cable).

1. Seguridad del área de trabajo

- a. **Mantenga limpia y bien iluminada el área de trabajo.** Las áreas en desorden u oscuras pueden provocar accidentes.
- b. **No utilice herramientas eléctricas en entornos con peligro de explosión, como aquellos en los que haya líquidos, gases o polvos inflamables.** Las herramientas eléctricas originan chispas que pueden inflamar el polvo o los gases.
- c. **Mantenga alejados del área de trabajo a los niños y a otras personas cuando emplee la herramienta eléctrica.** Las distracciones pueden causar la pérdida del control de la herramienta.

2. Seguridad eléctrica

- a. **El enchufe de la herramienta eléctrica debe corresponder a la toma de corriente. No modifique nunca el enchufe de ninguna forma. No utilice ningún enchufe adaptador con las herramientas eléctricas conectadas a tierra (puestas a masa).** Los enchufes no modificados y las tomas de corriente compatibles reducen el riesgo de descarga eléctrica.
- b. **Evite que su cuerpo toque partes conectadas o puestas a tierra tales como tuberías, radiadores, cocinas y refrigeradores.** Existe un mayor riesgo de descarga eléctrica si su propio cuerpo está conectado a tierra.

- c. **No exponga las herramientas eléctricas a la lluvia y a la humedad.** La entrada de agua en una herramienta eléctrica aumenta el riesgo de descarga eléctrica.
- d. **Cuide el cable de alimentación. No use nunca el cable para transportar, tirar de la herramienta eléctrica o desenchufarla. Mantenga el cable alejado del calor, aceite, bordes afilados y piezas en movimiento.** Los cables dañados o enredados aumentan el riesgo de descarga eléctrica.
- e. **Al trabajar con la herramienta eléctrica en la intemperie utilice solamente cables de prolongación homologados para su uso en exteriores.** La utilización de un cable adecuado para el uso en exteriores reduce el riesgo de descarga eléctrica.
- f. **Si la utilización de una herramienta eléctrica en un lugar húmedo es inevitable, utilice una fuente protegida con un dispositivo de corriente residual (DCR).** El uso de un DCR reduce el riesgo de descarga eléctrica.

3. Seguridad personal

- a. **Esté atento a lo que hace y emplee la herramienta eléctrica con prudencia. No maneje una herramienta eléctrica cuando esté cansado o bajo los efectos de drogas, medicamentos o alcohol.** Un momento de falta de atención cuando se manejan las herramientas eléctricas puede ocasionar lesiones personales graves.
- b. **Utilice un equipo de protección personal. Utilice siempre protección ocular.** El uso de equipo de protección, como mascarillas antipolvo, calzado antideslizante, casco o protección auditiva para las condiciones apropiadas reduce la posibilidad de sufrir lesiones corporales.
- c. **Impida que la herramienta se ponga en marcha accidentalmente. Asegúrese de que el interruptor se encuentre en la posición de apagado antes de conectar la herramienta a la fuente de alimentación o a la batería, o de coger o transportar la herramienta.** Transportar herramientas eléctricas con el dedo puesto en el interruptor o herramientas eléctricas activadoras que tengan el interruptor encendido puede provocar accidentes.
- d. **Retire las herramientas de ajuste o llaves fijas antes de encender la herramienta eléctrica.** Dejar una llave inglesa u otra llave puesta en una pieza en movimiento de la herramienta eléctrica puede ocasionar lesiones personales.
- e. **Sea precavido. Mantenga un equilibrio adecuado y la estabilidad constantemente.** Esto permite un mejor control de la herramienta eléctrica en situaciones inesperadas.
- f. **Lleve puesta una vestimenta de trabajo adecuada. No se ponga ropa suelta o joyas.**

Mantenga el cabello, la ropa y los guantes alejados de las piezas en movimiento. La ropa suelta, las joyas y el pelo largo pueden quedar atrapados en las piezas en movimiento.

- g. Siempre que sea posible utilizar unos equipos de aspiración o captación de polvo, asegúrese de que estén montados y de se utilicen correctamente.** El uso de equipo de recogida de polvo puede reducir los riesgos relacionados con el polvo.

4. Uso y cuidado de herramientas eléctricas

- a. No sobrecargue la herramienta eléctrica. Use la herramienta eléctrica correcta para su trabajo.** La herramienta eléctrica correcta funcionará mejor y con mayor seguridad si se utiliza de acuerdo con sus características técnicas.
- b. No utilice la herramienta eléctrica si no se puede encender y apagar con el interruptor.** Toda herramienta eléctrica que no pueda controlarse con el interruptor es peligrosa y debe ser reparada.
- c. Desconecte el enchufe de la herramienta eléctrica de la fuente de alimentación y/o la batería antes de realizar cualquier ajuste, cambiar accesorios o guardar la herramienta.** Dichas medidas de seguridad preventivas reducen el riesgo de poner en marcha accidentalmente la herramienta eléctrica.
- d. Guarde las herramientas eléctricas fuera del alcance de los niños y no permita que la utilicen las personas no familiarizadas con su uso o con estas instrucciones.** Las herramientas eléctricas son peligrosas en manos de personas no capacitadas.
- e. Realice el mantenimiento de sus herramientas eléctricas. Compruebe que las piezas móviles no estén desalineadas ni atascadas, que no haya piezas rotas y cualquier otra condición que pudiera afectar al funcionamiento de la herramienta eléctrica. Si la herramienta eléctrica está dañada, llévela para que sea reparada antes de utilizarla.** Se ocasionan muchos accidentes por el mal mantenimiento de las herramientas eléctricas.
- f. Mantenga las herramientas de corte limpias y afiladas.** Hay menos probabilidad de que las herramientas de cortar con bordes afilados se bloqueen, y son más fáciles de controlar.
- g. Utilice la herramienta eléctrica, los accesorios, los útiles de la herramienta, etc. de acuerdo con estas instrucciones, y tenga en cuenta las condiciones de trabajo y la tarea que va a realizar.** El uso de la herramienta eléctrica para operaciones que no sean las previstas puede ocasionar una situación peligrosa.

5. Reparaciones

- a. Haga reparar esta herramienta eléctrica solo por personal técnico autorizado que emplee exclusivamente piezas de repuesto originales.** Así se asegurará que se mantenga la seguridad de la herramienta eléctrica.

Advertencias de seguridad adicionales para herramientas eléctricas



¡Advertencia! ¡Advertencia! Advertencias de seguridad adicionales para martillos giratorios y cinceladores.

- ◆ **Lleve protección acústica.** La exposición al ruido puede provocar pérdida de audición.
- ◆ **Utilice las empuñaduras auxiliares suministradas con la herramienta.** La pérdida de control puede provocar lesiones personales.
- ◆ **Sujete la herramienta eléctrica por la superficie de agarre aislada cuando realice una operación en la que el accesorio de corte pueda entrar en contacto con cableado oculto o con su propio cable.** El contacto de los accesorios de corte con un cable cargado, puede cargar las partes metálicas expuestas de la herramienta eléctrica y producir una descarga eléctrica al usuario.
- ◆ **No utilice nunca un accesorio de cincelado cuando use el modo rotativo.** El accesorio se bloquearía en el material y giraría la broca.
- ◆ **Utilice fijaciones o cualquier otro método para fijar y apoyar la pieza de trabajo en una plataforma estable.** Si sostiene la pieza de trabajo con las manos o con su cuerpo, esta estará inestable y podrá hacer que usted pierda el control.
- ◆ **Antes de perforar paredes, suelos o techos, compruebe la ubicación de los cables y las tuberías.**
- ◆ **No toque la punta de la broca inmediatamente después de taladrar, ya que puede estar caliente.**
- ◆ **En este manual de instrucciones se describe el uso previsto.** La utilización de accesorios o dispositivos auxiliares o la realización de operaciones distintas a las recomendadas en este manual de instrucciones para esta herramienta pueden suponer un riesgo de lesiones corporales y/o de daños materiales.

Seguridad de otras personas

- ◆ **Este aparato no está destinado para su uso por parte de personas (incluyendo los niños) con capacidades físicas, sensoriales o mentales reducidas, o que carezcan de la experiencia o el conocimiento necesario, a menos que estén supervisadas o reciban las instrucciones relativas al uso del aparato por una persona encargada de su seguridad.**

- ◆ Los niños deben estar siempre vigilados para asegurarse de que no juegan con el aparato.

Riesgos residuales.

El uso de esta herramienta puede producir riesgos residuales adicionales no incluidos en las advertencias de seguridad adjuntas. Estos riesgos se pueden generar por un uso incorrecto, demasiado prolongado, etc.

El cumplimiento de las normas de seguridad correspondientes y el uso de dispositivos de seguridad no evitan ciertos riesgos residuales. Dichos riesgos incluyen:

- ◆ **Lesiones producidas por el contacto con piezas móviles o giratorias.**
- ◆ **Lesiones causadas al cambiar piezas, hojas o accesorios.**
- ◆ **Lesiones causadas por el uso prolongado de una herramienta. Si utiliza una herramienta durante períodos de tiempo demasiado prolongados, asegúrese de realizar pausas con frecuencia.**
- ◆ **Deterioro auditivo.**
- ◆ **Riesgos para la salud causados por la respiración del polvo generado por el uso de la herramienta (por ejemplo, al trabajar con madera, especialmente roble, haya, tablero semiduro de fibras y cuarzo en polvo de hormigón).**

Vibración

Los valores de emisión de vibraciones declarados en el apartado de características técnicas y en la declaración de conformidad se han calculado según un método de prueba estándar proporcionado por la norma EN 60745 y podrán utilizarse para comparar una herramienta con otra. El valor de emisión de vibraciones especificado también puede utilizarse en una evaluación preliminar de la exposición.

¡Advertencia! El valor de emisión de vibraciones durante el funcionamiento real de la herramienta eléctrica puede diferir del valor declarado en función de cómo se utilice dicha herramienta. El nivel de las vibraciones puede aumentar por encima del nivel declarado.

Al evaluar la exposición a las vibraciones con el fin de determinar las medidas de seguridad que exige la directiva 2002/44/CE para proteger a las personas que utilizan periódicamente herramientas eléctricas en el entorno laboral, deberá tenerse en cuenta una estimación de la exposición a las vibraciones, las condiciones de uso reales y el modo de empleo de la herramienta, así como los pasos del ciclo operativo como, por ejemplo, el número de veces que la herramienta se apaga, el tiempo que está parada y el tiempo de activación.

Etiquetas en la herramienta

Junto con el código de la fecha, en la herramienta aparecen los siguientes pictogramas:



¡Advertencia! Para reducir el riesgo de lesiones, el usuario debe leer el manual de instrucciones.



Utilice gafas de seguridad.



Póngase protección auditiva.

Seguridad eléctrica



Esta herramienta lleva un doble aislamiento; por lo tanto, no requiere una toma de tierra. Compruebe siempre que el voltaje suministrado corresponda al indicado en la placa de características.

- ◆ Si se daña el cable de alimentación, debe ser sustituido por el fabricante o en un centro de asistencia técnica autorizado de Stanley Fat Max, para evitar cualquier situación de riesgo.

Uso de un cable de prolongación

Utilice siempre un cable de prolongación adecuado para la entrada de corriente de este aparato (consulte la ficha técnica).

El cable de prolongación debe ser adecuado para su uso en exteriores y presentar las indicaciones oportunas. Se puede utilizar un cable de prolongación HO5VV-F de 1.5 mm² y de hasta 30 m sin pérdida de rendimiento del producto. Antes de utilizar el cable de prolongación, compruebe que no esté dañado, gastado o deteriorado. Si está dañado o defectuoso, sustitúyalo. Si utiliza un carrete de cable, desenrolle siempre el cable completamente.

Características

Esta herramienta incluye parte o la totalidad de estas características.

1. Empuñadura principal
2. Botón de bloqueo
3. Interruptor de velocidad variable
4. Palanca de avance/retroceso
5. Interruptor selector de modo
6. Manguito
7. Mandril de perforación SDS+
8. Tope de profundidad
9. Empuñadura lateral
10. Código de fecha
11. Broca SDS-Plus
12. Colector de polvo
13. Mandril sin llave

Montaje

¡Advertencia! Antes de llevar a cabo cualquiera de las siguientes operaciones, asegúrese de que la herramienta está apagada y desenchufada.

Colocación de la empuñadura lateral (Fig. A)

¡Advertencia! Para su seguridad, cuando use la herramienta, use la empuñadura lateral (9).

La empuñadura lateral puede ajustarse para adaptarla a usuarios diestros y zurdos.

- ◆ Gire el mango hacia la izquierda hasta que pueda deslizar la empuñadura lateral hacia la parte frontal de la herramienta.
- ◆ Gire la empuñadura lateral hacia la posición que desee.
- ◆ Apriete la empuñadura lateral girando el mango en sentido horario.

¡Advertencia! Cuando utilice la herramienta, acuérdesese de colocar correctamente las empuñaduras laterales.

Montaje de un accesorio (Fig. A)

- ◆ Limpie y engrase el vástago (11) de la broca SDS-Plus.
- ◆ Inserte la barra del accesorio en el mandril SDS+ (7).
- ◆ Empuje el accesorio hacia abajo y gírelo ligeramente hasta que encaje en las ranuras.
- ◆ Tire del accesorio para comprobar si se encuentra correctamente bloqueado. La función de perforación y percusión requiere que el accesorio pueda moverse axialmente varios centímetros cuando se encuentra bloqueado en el soporte de la herramienta.
- ◆ Para extraer el accesorio, tire hacia atrás el manguito (6) y saque el accesorio de la abrazadera de la herramienta.

Colocación del colector de polvo (Fig. E)

- ◆ Introduzca la broca SDS Plus (11) en el colector de polvo (14) e inserte la broca (11) con el colector de polvo en la abrazadera de la herramienta (7).
- ◆ Utilice el colector de polvo solo cuando use la unidad para taladrar en posición vertical. (Fig. F).

Uso

¡Advertencia! Use siempre guantes cuando cambie los accesorios. Las piezas metálicas expuestas de la herramienta y los accesorios pueden alcanzar temperaturas extremadamente altas durante el funcionamiento. Utilice la herramienta con una carga normal. No la sobrecargue. No haga un uso indebido de la herramienta, consulte el manual de instrucciones para utilizarla correctamente.

¡Advertencia! Antes de perforar paredes, suelos o techos, compruebe la ubicación de los cables y las tuberías.

Ajuste de la profundidad de perforación (Fig. A)

El tope de profundidad es una característica conveniente para asegurar la uniformidad en la profundidad de perforación. Afloje la empuñadura lateral para ajustar el calibrador de profundidad según la profundidad requerida. A continuación, apriete la empuñadura lateral.

- ◆ Afloje la empuñadura (9) girándola hacia la izquierda para aflojarla.
- ◆ Ajuste el tope de profundidad (8) en la posición que desee. La profundidad de perforación máxima es igual a la distancia entre la punta de la broca y el extremo frontal del tope de profundidad.
- ◆ Apriete la empuñadura lateral girando el mango en sentido horario.

Encendido y apagado (Fig. A)

¡Advertencia! Antes de enchufar la herramienta a la fuente de alimentación, compruebe que el interruptor de velocidad variable gire libremente y que vuelva a su posición original una vez liberado. Compruebe la posición de bloqueo del interruptor antes de encenderlo y asegúrese de apagarlo antes de desenchufar la herramienta de la fuente de alimentación.

- ◆ Para encender la herramienta, pulse el interruptor de velocidad variable (3). La velocidad de la herramienta depende de lo lejos que presione el interruptor.
- ◆ Como norma general, use bajas velocidades con las brocas de gran diámetro y altas velocidades con las brocas de diámetro más pequeño.
- ◆ Para el funcionamiento continuo, pulse el botón de bloqueo (2) y suelte el interruptor de velocidad variable.
- ◆ Para apagar la herramienta, suelte el interruptor de velocidad variable. Para apagar la herramienta mientras esté activado el funcionamiento continuo, vuelva a pulsar el interruptor de velocidad variable y suéltelo.

Sustitución del portaherramientas SDS - Plus con mandril sin llave (SFMEH210 - Fig. G)

- ◆ Gire el collarín de bloqueo (6) hacia la posición de desbloqueo y extraiga el portaherramientas SDS Plus (7).
- ◆ Empuje el mandril sin llave (13) hacia el eje y gire el collarín de bloqueo (14) hacia la posición de bloqueo.

Para cambiar el mandril sin llave con el portaherramienta SDS Plus, primero retire el mandril sin llave del mismo modo que retiró el portaherramienta SDS Plus. Después coloque el portaherramientas del mismo modo que colocó el mandril sin llave, asegurándose de girar el collarín de bloqueo hacia la posición de bloqueo.

¡Advertencia! No utilice nunca mandriles estándares en el modo de martillo perforador.

Selección del modo de funcionamiento (Fig. B)

La herramienta puede utilizarse en los siguientes modos de funcionamiento:



Perforación giratoria: para perforar acero, madera y plástico.



Martillo perforador: para perforar hormigón y mampostería. Giro de la broca: la posición de descanso se utiliza solo para girar un cincel hacia la posición deseada.



Solo martillo: para picado ligero y cincelado. En este modo, la herramienta también puede utilizarse como palanca para sacar una broca atascada.

1. Para seleccionar el modo de funcionamiento, apriete el botón de modo y gire el selector de modo (5) hasta que indique el símbolo del modo deseado.
2. Suelte el botón selector de modo y compruebe que el interruptor del selector de modo esté bloqueado en su lugar.

¡Advertencia! No seleccione el modo de funcionamiento cuando la herramienta esté funcionando.

Posición correcta de las manos (Fig. D, Fig. F)

¡Advertencia! Para reducir el riesgo de lesión personal grave, tenga SIEMPRE las manos en una posición adecuada como se muestra.

¡Advertencia! Para reducir el riesgo de lesiones personales graves, sujete SIEMPRE bien la máquina, para anticiparse a una reacción repentina.

La posición adecuada de las manos exige que una mano se coloque en la empuñadura lateral (9) y la otra en la empuñadura principal (1).

Martillo rotativo (Fig. B, Fig. D, Fig. C1/C2, Fig. G)

- ◆ Para perforar acero, madera y plásticos, ajuste el selector de modo de funcionamiento (5) en la posición .
- ◆ Coloque el conjunto del mandril de perforación. Dependiendo de su herramienta, siga una de las instrucciones siguientes:
SFMEH210: Cambie el portaherramienta SDS Plus (7) con el mandril sin llave (13).

¡Advertencia! No utilice nunca mandriles de perforación en el modo de martillo perforador.

Martillo perforador (Fig. B)

- ◆ Para martillo perforador en mampostería y hormigón, ajuste el selector de modo de funcionamiento (5) en la posición .
- ◆ La broca debe colocarse con precisión en la posición del agujero de perforación. Después de esto, tire del interruptor para obtener efectos óptimos. Compruebe que la herramienta esté en la posición correcta para evitar que la broca se desvíe del orificio.

- ◆ Cuando el agujero de perforación esté obstruido con restos o polvo fino, no ejerza más presión. La herramienta se debe poner en estado de marcha libre antes de retirar parte de la broca del agujero. Si se repite varias veces, se despejará el atasco del agujero y se podrá reanudar la perforación normal.

¡Advertencia! Cuando la broca golpea la barra de acero en el cemento, la herramienta puede retroceder peligrosamente. Sujete la herramienta con firmeza en una posición equilibrada y estable en todo momento para evitar que retroceda peligrosamente.

Embrague de seguridad

Todos los martillos rotativos están equipados con un embrague de seguridad que reduce la reacción del par de torsión máximo transmitido al usuario al quedarse atascada una broca. Del mismo modo, esta función también impide el calado del engranaje y del motor eléctrico. El embrague limitador de torsión se ajusta en fábrica y no puede ser ajustado posteriormente por el usuario.

Dispositivo de embrague de sobrecarga

Si la broca queda atrapada o se engancha, se interrumpe la fuerza motriz transmitida al eje de perforación. Esto genera un fuerte retroceso, y por ello es necesario sujetar la herramienta firmemente con ambas manos para mantenerla en una posición estable.

Picar y cincelar (Fig. B)

- ◆ Ajuste el selector de modo (5) en la posición "solo percusión" .
- ◆ Introduzca el cincel adecuado y gírelo manualmente hasta bloquearlo en su posición.
- Ajuste la empuñadura lateral (9) según sea necesario.
- Encienda la herramienta y empiece a trabajar.
- Apague siempre la herramienta cuando termine el trabajo, antes de desenchufarla.

¡Advertencia! No utilice esta herramienta para mezclar o bombear fluidos fácilmente combustibles o explosivos (bencina, alcohol, etc.). No mezcle ni esparza líquidos etiquetados como inflamables.

Accesorios

El funcionamiento de la herramienta dependerá del accesorio que se utilice. Los accesorios Piranha y Stanley Fat Max han sido fabricados siguiendo estándares de alta calidad y han sido diseñados para mejorar el funcionamiento de la herramienta. Con estos accesorios, sacará el máximo provecho a su herramienta.

Mantenimiento

Este aparato o herramienta con o sin cable de Stanley Fat-Max ha sido diseñado para funcionar durante un largo período de tiempo con un mantenimiento mínimo. El funcionamiento satisfactorio y continuo depende del buen cuidado de la herramienta y de una limpieza frecuente.

¡Advertencia! Antes de realizar el mantenimiento de herramientas eléctricas con o sin cables:

- ◆ Apague y desenchufe el aparato/herramienta.
- ◆ O apague y extraiga la batería del aparato/herramienta en caso de que este/a tenga una batería independiente.
- ◆ O deje que la batería se agote por completo, si es integral, y después apague el aparato.
- ◆ Desenchufe el cargador antes de limpiarlo. El cargador no requiere ningún mantenimiento especial excepto la limpieza periódica.
- ◆ Limpie periódicamente las ranuras de ventilación de la herramienta/aparato/cargador con un cepillo suave o un paño seco.
- ◆ Limpie periódicamente la carcasa del motor con un paño húmedo. No utilice limpiadores abrasivos o a base de disolventes.
- ◆ Abra periódicamente el mandril y golpéelo suavemente para eliminar los restos de polvo que pudiese contener (cuando está colocado).

Sustitución del enchufe de alimentación principal (solo Irlanda y Reino Unido)

Si debe colocar un nuevo enchufe de red:

- ◆ Tire el enchufe viejo según las normas de seguridad.
- ◆ Conecte el cable marrón al terminal conductor del nuevo enchufe.
- ◆ Conecte el cable azul al terminal neutro.

¡Advertencia! No deberá realizar ninguna conexión al terminal de tierra. Siga las instrucciones de colocación suministradas con los enchufes de buena calidad. Fusible recomendado: 10 A.

Protección del medioambiente



Recogida selectiva. Los productos y las baterías marcadas con este símbolo no se deben eliminar con los residuos domésticos normales.

Los productos y las baterías que contienen materiales que se puedan recuperar o reciclar reducen la demanda de materias primas.

Recicle los productos eléctricos y las baterías de conformidad con la normativa local. Puede obtener más información en www.2helpU.com

Datos técnicos

		SFMEH200 (tipo 1)	SFMEH210 (tipo 1)
Tensión	V	230	230
Frecuencia	Hz	50	50
Potencia de entrada	A	780	800
Velocidad en vacío	min ⁻¹	0 - 1250	0 - 1250
Índice de impactos	bpm	0 - 4670	0 - 4670
Energía de impacto (EPTA / Max)	J	2,2 / 3,1	2,4 / 3,4
Capacidad máxima de perforación			
- Madera	mm	30	30
- Metal	mm	13	13
- Hormigón	mm	24	26
Peso	kg	2.6	2.7

SFMEH200 Nivel de presión acústica de acuerdo con la directiva EN60745:		
Presión acústica (L_{PA})	dB(A)	92.5
Incertidumbre de presión acústica (K_{PA})	dB(A)	3
Potencia acústica (L_{WA})	dB(A)	103.5
Incertidumbre de potencia acústica (K_{WA})	dB(A)	3
Valor de emisión de vibraciones ah:		
($a_{h,CHeg}$)	m/s ²	16.3
($a_{h,HgD}$)	m/s ²	17.2
Incertidumbre (K)	m/s ²	1.5

SFMEH210 Nivel de presión acústica de acuerdo con la directiva EN60745:		
Presión acústica (L_{PA})	dB(A)	90.7
Incertidumbre de presión acústica (K_{PA})	dB(A)	3
Potencia acústica (L_{WA})	dB(A)	101.7
Incertidumbre de potencia acústica (K_{WA})	dB(A)	3
Valor de emisión de vibraciones ah:		
($a_{h,CHeg}$)	m/s ²	17.6
($a_{h,HgD}$)	m/s ²	17.4
Incertidumbre (K)	m/s ²	1.5

Declaración de conformidad CE

DIRECTIVA DE MÁQUINAS



Martillo rotativo SFMEH200, SFMEH210

Stanley Europe declara que los productos descritos en la "ficha técnica" cumplen con las siguientes directivas y normas: 2006/42/CE, EN 60745-1, EN 60745-2-6

Estos productos también cumplen las Directivas 2014/30/UE y 2011/65/UE. Si desea obtener más información, póngase en contacto con Stanley Europe a través de la siguiente dirección o consulte el dorso del manual.

La persona que firma a continuación es responsable de la elaboración del archivo técnico y realiza esta declaración en nombre de Stanley Europe.



A.P. Smith

Director técnico

Stanley Fat Max Europe, Egide Walschaertsstraat 14-18,
2800 Mechelen, Bélgica
27/06/2019

Garantía

Stanley Europe confía en la calidad de sus productos y ofrece a los consumidores una garantía de 12 meses a partir de la fecha de compra. Esta garantía es adicional a sus derechos legales y no los menoscaba en modo alguno. La garantía es válida dentro de los territorios de los Estados Miembros de la Unión Europea y del Área de Libre Comercio Europea.

Para reclamar la garantía, la reclamación se debe presentar de conformidad con las condiciones de Black & Decker. Tendrá que adjuntar un justificante de compra al vendedor o al agente técnico autorizado. Las condiciones de la garantía de 1 año de Stanley Europe y la ubicación de su agente técnico autorizado más cercano se pueden obtener en el sitio www.2helpU.com o poniéndose en contacto con su oficina local de Stanley Europe en la dirección que se indica en este manual.

Visite nuestro sitio web www.stanley.eu/3 para registrar su nuevo producto FatMax y para recibir noticias sobre nuevos productos y ofertas. stanley.eu/3

Utilização pretendida

O martelo rotativo SDS-Plus SFMEH200 e SFMEH210 da STANLEY® FATMAX® é concebido para fazer furos em betão, tijolo, madeira e aço, demolição, burilamento ligeiro e para perfuração com ponta de carboneto. Esta ferramenta destina-se a utilização profissional bem como a utilizadores não profissionais.

Instruções de segurança

Avisos de segurança gerais para ferramentas eléctricas



Atenção! Leia todos os avisos de segurança e todas as instruções. O não cumprimento dos seguintes avisos e instruções pode resultar em choque eléctrico, incêndio e/ou ferimentos graves.

Guarde todos os avisos e instruções para futura referência. A expressão "ferramenta eléctrica" utilizada a seguir refere-se a ferramentas eléctricas com ligação à corrente eléctrica (com cabo) ou com bateria (sem fios).

1. **Segurança na área de trabalho**
 - a. **Mantenha a área de trabalho limpa e bem iluminada.** As áreas desorganizadas ou escuras são propensas a acidentes.
 - b. **Não trabalhe com ferramentas eléctricas em áreas com risco de explosão, nas quais se encontrem líquidos, gases ou poeiras inflamáveis.** As ferramentas eléctricas criam faíscas que podem inflamar estas poeiras ou vapores.
 - c. **Mantenha as crianças e outras pessoas afastadas durante a utilização da ferramenta eléctrica.** As distrações podem levar à perda do controlo da ferramenta.
2. **Segurança eléctrica**
 - a. **As fichas da ferramenta eléctrica devem encaixar na tomada. Nunca modifique a ficha de forma alguma. Não utilize fichas adaptadoras com ferramentas eléctricas ligadas à terra.** As fichas não modificadas e as tomadas compatíveis reduzem o risco de choque eléctrico.
 - b. **Evite que o corpo entre em contacto com superfícies ligadas à terra, como tubos, radiadores, fogões e frigoríficos.** Se o seu corpo estiver "ligado" à terra, o risco de choque eléctrico é maior.
 - c. **As ferramentas eléctricas não podem ser expostas a chuva nem humidade.** A entrada de água numa ferramenta eléctrica aumenta o risco de choque eléctrico.

- d. **Manuseie o cabo com cuidado. Nunca o utilize para transportar, puxar ou desligar a ferramenta eléctrica. Mantenha o cabo afastado de fontes de calor, substâncias oleosas, arestas afiadas ou peças móveis.** Os cabos danificados ou emaranhados aumentam o risco de choque eléctrico.
- e. **Quando trabalhar com uma ferramenta eléctrica ao ar livre, utilize uma extensão adequada para esse fim.** A utilização de um cabo adequado para uso ao ar livre reduz o risco de choque eléctrico.
- f. **Se for inevitável trabalhar com uma ferramenta eléctrica num local húmido, utilize um dispositivo de corrente residual (DCR).** A utilização de um DCR reduz o risco de choque eléctrico.
3. **Segurança pessoal**
- a. **Esteja atento, preste atenção ao que está a fazer e seja prudente quando trabalhar com a ferramenta eléctrica. Não utilize uma ferramenta eléctrica quando estiver cansado ou sob o efeito de drogas, álcool ou medicamentos.** Um momento de distração durante a utilização de ferramentas eléctricas pode resultar em ferimentos graves.
- b. **Utilize equipamento de protecção individual. Use sempre protecção ocular.** O equipamento de protecção, como, por exemplo, uma máscara contra o pó, sapatos de segurança antiderrapantes, um capacete de segurança ou uma protecção auditiva, usado nas condições apropriadas, reduz o risco de ferimentos.
- c. **Evite arranques involuntários. Certifique-se de que o gatilho está desligado antes de ligar a ferramenta à corrente eléctrica e/ou as baterias, e antes de levantar ou transportar a ferramenta.** Se mantiver o dedo sobre o gatilho quando transportar ferramentas eléctricas ou se as ligar à fonte de alimentação com o gatilho ligado, isso pode dar origem a acidentes.
- d. **Retire eventuais chaves de ajuste ou chaves de fendas antes de ligar a ferramenta eléctrica.** Uma chave de fenda ou de ajuste fixada numa peça rotativa da ferramenta eléctrica pode causar ferimentos.
- e. **Não tente chegar a pontos fora do alcance. Mantenha sempre os pés bem apoiados e um equilíbrio apropriado.** Desta forma, será mais fácil controlar a ferramenta eléctrica em situações inesperadas.
- f. **Use vestuário adequado. Não use roupa larga ou joias. Mantenha o cabelo, a roupa e as luvas afastados das peças móveis.** As roupas largas, as jóias ou o cabelo comprido podem ficar presos nestas peças.
- g. **Se for prevista a montagem de dispositivos de extracção e recolha de poeiras, assegure-se de que estão ligados e que são utilizados de forma correcta.** A utilização de dispositivos de extracção de partículas pode reduzir os riscos relacionados com as mesmas.
4. **Utilização e manutenção da ferramenta eléctrica**
- a. **Não sobrecarregue a ferramenta eléctrica. Utilize a ferramenta eléctrica correcta para o seu trabalho.** A ferramenta eléctrica adequada irá efectuar o trabalho de um modo mais eficiente e seguro se for utilizada de acordo com a capacidade para a qual foi concebida.
- b. **Não utilize a ferramenta eléctrica se não conseguir ligar ou desligar o gatilho.** Qualquer ferramenta eléctrica que não possa ser controlada através do gatilho é perigosa e tem de ser reparada.
- c. **Desligue a ficha da tomada e/ou a bateria da ferramenta eléctrica antes de proceder a ajustes, trocar acessórios ou guardar ferramentas eléctricas.** Estas medidas de segurança preventivas reduzem o risco de ligar a ferramenta eléctrica acidentalmente.
- d. **Mantenha as ferramentas eléctricas que não estiverem a ser utilizadas fora do alcance das crianças. Não permita que a ferramenta eléctrica seja utilizada por pessoas não familiarizadas com a mesma ou que não tenham lido estas instruções.** As ferramentas eléctricas são perigosas nas mãos de pessoas que não possuam as qualificações necessárias para as manusear.
- e. **Proceda à manutenção das ferramentas eléctricas. Verifique se as partes móveis estão desalinhadas ou bloqueadas, se existem peças partidas ou qualquer outra situação que possa afetar o funcionamento das ferramentas eléctricas. Se a ferramenta eléctrica estiver danificada, esta não deve ser utilizada até que seja reparada.** Muitos acidentes têm como principal causa ferramentas eléctricas com uma manutenção insuficiente.
- f. **Mantenha as ferramentas de corte afiadas e limpas.** As ferramentas de corte sujeitas a uma manutenção adequada, com arestas de corte afiadas, bloqueiam com menos frequência e controlam-se com maior facilidade.
- g. **Utilize a ferramenta eléctrica, os acessórios e as peças de ferramenta, etc., de acordo com estas instruções, considerando as condições de trabalho e a tarefa a ser executada.** A utilização da ferramenta eléctrica para fins diferentes dos previstos pode resultar em situações perigosas.
5. **Assistência**
- a. **A ferramenta eléctrica deve ser reparada por pessoal qualificado e só devem ser colocadas peças sobresselentes idênticas.** Desta forma, é garantida a segurança da ferramenta eléctrica.

Avisos de segurança adicionais para ferramentas eléctricas



Atenção! Atenção! Avisos de segurança adicionais para martelos rotativos e de cinzelagem.

- ◆ **Use protecção auditiva.** A exposição ao ruído pode causar perda auditiva.
- ◆ **Utilize os punhos auxiliares fornecidos com a ferramenta.** A perda de controlo pode causar lesões pessoais.
- ◆ **Segure a ferramenta eléctrica pelas superfícies de fixação isoladas quando executar uma operação em que o acessório de corte possa entrar em contacto com a cablagem oculta ou o próprio cabo.** O acessório de corte que entre em contacto com um fio com tensão eléctrica pode fazer com que as peças de metal expostas da ferramenta conduzam electricidade e electrocitem o operador
- ◆ Nunca utilize um acessório de cinzel no modo rotativo. O acessório irá bloquear o material e fazer rodar a broca.
- ◆ Utilize grampos ou outro sistema prático para apoiar e fixar a peça numa plataforma estável. Segurar a peça com a mão ou contra o corpo pode causar instabilidade e perda de controlo.
- ◆ Antes de perfurar paredes, tectos ou chãos, verifique a localização de cablagem e tubos.
- ◆ Evite tocar na ponta da broca logo após a perfuração, porque pode estar quente.
- ◆ A utilização pretendida está descrita neste manual de instruções. A utilização de qualquer acessório ou a realização de qualquer operação com esta ferramenta que não esteja incluída neste manual de instruções poder representar um risco de ferimentos e/ou danos materiais.

Segurança de terceiros

- ◆ Este equipamento não foi concebido para ser utilizado por pessoas (incluindo crianças) com capacidades físicas, sensoriais ou mentais reduzidas ou com falta de experiência e conhecimentos, a menos que sejam acompanhadas ou tenham recebido formação ou instruções sobre a utilização deste equipamento por uma pessoa responsável pela segurança.
- ◆ As crianças devem ser vigiadas para garantir que não mexem no equipamento.

Riscos residuais.

Podem surgir riscos residuais adicionais durante a utilização da ferramenta, que podem não constar nos avisos de segurança incluídos. Estes riscos podem resultar de má utilização, uso prolongado, etc.

Mesmo com o cumprimento dos regulamentos de segurança relevantes e a implementação de dispositivos de segurança, alguns riscos residuais não podem ser evitados. Estes incluem:

- ◆ **Ferimentos causados pelo contacto com peças em rotação/movimento.**
- ◆ **Ferimentos causados pela substituição de peças, lâminas ou acessórios.**

- ◆ **Ferimentos causados pela utilização prolongada de uma ferramenta. Se utilizar uma ferramenta durante períodos prolongados, certifique-se de que faz pausas regularmente.**
- ◆ **Danos auditivos.**
- ◆ **Problemas de saúde causados pela inalação de poeiras resultantes da utilização da ferramenta (exemplo: trabalhos em madeira, especialmente carvalho, faia e MDF).**

Vibração

Os valores de emissão de vibração declarados na secção de dados técnicos e na declaração de conformidade foram medidos de acordo com o método de teste padrão fornecido pela EN 60745 e podem ser utilizados para comparar ferramentas. O valor de emissão de vibração declarado pode ainda ser utilizado numa avaliação preliminar de exposição.

Atenção! O valor de emissão de vibração durante a utilização real da ferramenta eléctrica pode ser diferente do valor declarado, dependendo da forma como a ferramenta é utilizada. O nível de vibração pode aumentar acima do nível indicado.

Quando avaliar a exposição da vibração para determinar as medidas de segurança exigidas pela Diretiva 2002/44/CE para proteger pessoas que utilizem regularmente ferramentas eléctricas na sua atividade profissional, deve ser considerada uma estimativa de exposição de vibração, as condições reais de utilização e o modo de utilização da ferramenta, incluindo ainda todas as partes do ciclo de funcionamento, como os períodos de inatividade e espera da ferramenta, além do tempo de funcionamento.

Etiquetas colocadas na ferramenta

A ferramenta apresenta os seguintes pictogramas de aviso juntamente com o código de data:



Atenção! Para reduzir o risco de ferimentos, o utilizador deve ler o manual de instruções.



Utilize óculos ou viseiras de protecção.



Use uma protecção auditiva.

Segurança eléctrica



Esta ferramenta tem isolamento duplo. Por esse motivo, não precisa de ligação à terra. Verifique sempre se a tensão da tomada de electricidade corresponde à tensão indicada na placa com os requisitos de alimentação da ferramenta.

- ◆ Se o cabo de alimentação estiver danificado, terá de ser substituído pelo fabricante ou por um centro de assistência autorizado Stanley Fat Max para evitar acidentes.

Utilizar um cabo de extensão

Utilize sempre um cabo de extensão aprovado e adequado para a potência deste equipamento (ver dados técnicos). O cabo de extensão tem de ser adequado para utilização exterior, possuindo a respectiva marcação. Poderá utilizar um cabo de extensão HO5VV-F de 1.5 mm² com uma extensão máxima 30 m, sem redução do desempenho do equipamento. Antes da utilização, verifique se o cabo de extensão apresenta sinais de envelhecimento, danos ou desgaste. Substitua o cabo de extensão se este se encontrar danificado ou avariado. Ao utilizar uma bobina de cabo, desenrole sempre o cabo na íntegra.

Componentes

Esta ferramenta inclui algumas ou todas as funcionalidades seguintes.

1. Punho principal
2. Botão de bloqueio
3. Botão de velocidade variável
4. Alavanca de avanço/recuo
5. Botão de seleção do modo
6. Manga
7. Mandril porta-brocas SDS +
8. Batente de profundidade
9. Pega lateral
10. Código de data
11. Broca SDS-Plus
12. Colector de poeiras
13. Mandril sem chave

Montagem

Atenção! Antes de tentar executar qualquer uma das operações que se seguem, certifique-se de que a ferramenta está desligada e a ficha foi retirada da tomada.

Encaixar a pega lateral (Fig. A)

Atenção! Quando utilizar a ferramenta, utilize a pega lateral (9) para sua segurança.

A pega lateral pode ser instalada para adequar-se tanto a utilizadores destros como esquerdinos.

- ◆ Rode a pega para a esquerda até conseguir fazer deslizar a pega lateral para a frente da ferramenta.
- ◆ Rode a pega lateral para a posição pretendida.
- ◆ Aperte a pega lateral, rodando-a para a direita.

Atenção! Quando utilizar a ferramenta, monte as pegas laterais correctamente.

Montar um acessório (Fig. A)

- ◆ Limpe e lubrifique a haste (11) da broca SDS Plus.

- ◆ Insira a barra de acessórios no mandril SDS + (7).
- ◆ Empurre o acessório para baixo e rode-o ligeiramente até encaixar nas ranhuras.
- ◆ Puxe se o acessório para verificar se está devidamente encaixado. A função de martelagem e perfuração requer que o acessório possa mover-se axialmente vários centímetros quando encaixado no sistema de fixação da ferramenta.
- ◆ Para remover um acessório, puxe a manga (6) para trás e retire o acessório do sistema de fixação da ferramenta.

Instalar o sistema de recolha de poeira (Fig. E)

- ◆ Insira a broca SDS Plus (11) no sistema de recolha de poeira (14) e depois insira a broca (11) com o sistema de recolha de poeira no sistema de fixação da ferramenta (7).
- ◆ Só deve utilizar o sistema de recolha de poeira quando utilizar a ferramenta para perfuração na vertical (Fig. F).

Utilização

Atenção! Utilize sempre luvas quando substituir os acessórios. As peças metálicas expostas na ferramenta e acessório podem ficar muito quentes durante o funcionamento. Utilize a ferramenta com a carga normal. Não sobrecarregue. Não utilize a ferramenta de maneira abusiva, consulte a ferramenta correctamente.

Atenção! Antes de perfurar paredes, tectos ou chãos, verifique a localização de cablagem e tubos.

Regular a profundidade de perfuração (Fig. A)

O batente de profundidade é uma função prática para garantir a uniformidade da profundidade da perfuração. Desaperte a pega lateral para regular o medidor de profundidade de acordo com a profundidade pretendida. Em seguida, aperte a pega lateral.

- ◆ Afrouxe a pega lateral (9), rodando-a para a esquerda.
- ◆ Regule o batente de profundidade (8) para a posição pretendida. A profundidade de perfuração máxima é igual à distância entre a ponta da broca e a parte da frente do limitador de profundidade.
- ◆ Aperte a pega lateral, rodando-a para a direita.

Ligar e desligar (Fig. A)

Atenção! Antes de ligar a ferramenta à fonte de alimentação, certifique-se de que o botão de velocidade variável roda sem problemas e volta para a posição original depois de ser libertado. Verifique se o gatilho está bloqueado antes de ligar e certifique-se de que o gatilho bloqueia antes de ligá-lo à fonte de alimentação.

- ◆ Para ligar a ferramenta, pressione o botão de velocidade variável (3). A velocidade da ferramenta depende da intensidade da pressão no botão.

- ◆ Como regra geral, utilize velocidades baixas para brocas de diâmetro grande e velocidades altas para brocas de diâmetro inferior.
- ◆ Para um funcionamento contínuo, pressione o botão de bloqueio (2) e solte o botão de velocidade variável.
- ◆ Para desligar a ferramenta, liberte o botão de velocidade variável. Para desligar a ferramenta quando estiver a executar uma operação contínua, prima o botão de velocidade variável mais uma vez e solte-o.

Voltar a colocar o suporte da ferramenta SDS Plus com o mandril sem chave (SFMEH210 - Fig. G)

- ◆ Rode o anel de bloqueio (6) para a posição de desbloqueio e puxe o porta-ferramentas SDS Plus (7) para fora.
- ◆ Empurre o mandril sem chave (13) para dentro do veio e rode o anel de bloqueio (14) para a posição de bloqueio.

Para substituir o mandril sem chave pelo porta-ferramentas SDS Plus, remova primeiro o mandril sem chave de acordo com o procedimento utilizado para remover o suporte da ferramenta. Em seguida, coloque o suporte da ferramenta da mesma maneira que colocou o mandril sem chave, certificando-se de que roda o anel de bloqueio para a posição de bloqueio.

Atenção! Nunca utilize mandris comuns no modo de perfuração por martelo.

Seleccionar o modo de funcionamento (Fig. B)

A ferramenta pode ser utilizada nos seguintes modos de funcionamento:



Perfuração rotativa: perfurar aço, madeira e plástico.



Perfuração por martelo: para operações de perfuração em betão e alvenaria. Rotação das brocas: a posição de não funcionamento é utilizada apenas para rodar um cinzel plano para a posição pretendida.



Apenas martelamento: para burilamento ligeiro e cinzelagem. Neste modo, a ferramenta também pode ser utilizada como alavanca para retirar brocas encravadas.

1. Para seleccionar o modo de funcionamento, pressione o botão de selecção de modo e rode o interruptor de selecção do modo (5) até apontar para o símbolo do modo pretendido.
2. Liberte o botão de selecção de modo e verifique se o interruptor de selecção do modo está fixado na respectiva posição.

Atenção! Não seleccione o modo de funcionamento quando a ferramenta estiver em funcionamento.

Posição correcta das mãos (Fig. D, Fig. F)

Atenção! Para reduzir o risco de ferimentos graves, utilize SEMPRE a ferramenta com as suas mãos na posição correcta, tal como exemplificado na figura.

Atenção! Para reduzir o risco de ferimentos graves, segure SEMPRE a ferramenta com segurança, antecipando uma reacção súbita por parte da mesma.

A posição correcta das mãos requer a colocação de uma mão na pega lateral (9), com a outra mão no punho principal (1).

Perfuração rotativa (Fig. B, Fig. D, Fig. C1/C2, Fig. G)

- ◆ Para perfurar aço, madeira e plástico, coloque o selector do modo de funcionamento (5) na posição .
- ◆ Instale o conjunto do mandril porta-brocas. Dependendo da ferramenta, siga uma das seguintes instruções:
SFMEH210: Substitua o porta-ferramentas SDS Plus (7) pelo mandril sem chave (13).

Atenção! Nunca utilize mandris porta-brocas no modo de perfuração por martelo.

Perfuração por martelo (Fig. B)

- ◆ Para perfuração por martelo em alvenaria e betão, regule o selector de modo de funcionamento (5) na posição .
- ◆ A broca tem de ser colocada com precisão na posição do furo a perfurar. Em seguida, puxe o gatilho para obter os melhores efeitos. Certifique-se de que a ferramenta está na posição correcta para impedir que a broca se desvie do furo.
- ◆ Se o furo estiver tapado com resíduos ou pó fino, deixe de exercer pressão. A ferramenta deve ser colocada no modo de funcionamento livre antes de retirar parte da broca do furo. Se repetir este processo algumas vezes, o furo obstruído é limpo e pode continuar a perfuração normal.

Atenção! Se a broca bater no vergalhão de aço no cimento, a ferramenta pode recuar de maneira perigosa. Segure sempre a ferramenta com firmeza numa posição equilibrada e estável para impedir um recuo perigoso.

Embraiagem de segurança

Todos os martelos rotativos estão equipados com uma embraiagem de segurança que reduz a reacção do binário máximo transmitida ao utilizador no caso de uma broca ficar encravada. Além disso, esta funcionalidade também impede que as engrenagens e o motor eléctrico fiquem a trabalhar em esforço. A embraiagem limitadora de torção foi configurada na fábrica e não pode ser ajustada.

Dispositivo de acoplamento de sobrecarga

Se a broca ficar presa ou encaixada, a força matriz transmitida para o eixo da broca vai ser desligada.

Isto pode criar um recuo potente, por isso é necessário segurar a ferramenta com firmeza com ambas as mãos para manter uma posição estável.

Burilagem e cinzelagem (Fig B)

- ◆ Coloque o interruptor de selecção de modo (5) para a posição "apenas martelamento" .
- ◆ Insira o cinzel adequado e rode-o à mão para bloqueá-lo na posição pretendida.
- Regule a pega lateral (9) conforme pretendido.
- Ligue a ferramenta e comece a trabalhar.
- Desligue sempre a ferramenta quando terminar o trabalho e antes de desligar o equipamento.

Atenção! Não utilize esta ferramenta para misturar ou bombear facilmente líquidos combustíveis ou explosivos (benzina, álcool, etc.). Não misture ou agite líquidos inflamáveis devidamente rotulados.

Acessórios

O desempenho da ferramenta depende dos acessórios utilizados. Os acessórios Stanley Fat Max e Piranha são construídos sob normas de alta qualidade e concebidos para melhorar o desempenho da ferramenta. Ao utilizar estes acessórios, tirará o melhor proveito da ferramenta.

Manutenção

O equipamento/ferramenta Stanley Fat Max com/sem fios foi concebido para funcionar durante um longo período de tempo com uma manutenção mínima. Uma utilização continuamente satisfatória depende de uma manutenção apropriada da ferramenta e de uma limpeza regular.

Atenção! Antes de proceder a qualquer ação de manutenção em ferramentas eléctricas com cabo/sem fios:

- ◆ Desligue o equipamento/ferramenta e retire a respectiva ficha da tomada.
- ◆ Como alternativa, desligue e retire a bateria do equipamento/ferramenta caso o equipamento/ferramenta tenha uma bateria individual.
- ◆ Como alternativa, deixe a bateria descarregar por completo se estiver incorporada e, em seguida, desligue-a.
- ◆ Desligue o carregador antes de o limpar. O seu carregador não necessita de manutenção para além da limpeza regular.
- ◆ Limpe regularmente as ranhuras de ventilação do equipamento/ferramenta/carregador com uma escova macia ou um pano seco.
- ◆ Limpe regularmente o compartimento do motor com um pano húmido. Não utilize produtos de limpeza abrasivos ou à base de solventes.
- ◆ Abra o mandril com regularidade e bata no mesmo para remover quaisquer vestígios de pó do interior (se estiver instalado).

Substituição da ficha de alimentação (apenas Reino Unido e Irlanda)

Se for necessário instalar uma nova ficha de alimentação:

- ◆ Elimine com segurança a ficha antiga.
- ◆ Ligue o cabo castanho no terminal activo da nova ficha.
- ◆ Ligue o cabo azul ao terminal neutro.

Atenção! Não deve ser efectuada qualquer ligação ao terminal de terra. Siga as instruções de instalação fornecidas com fichas de boa qualidade. Fusível recomendado: 10 A.

Protecção do ambiente



Faça uma recolha de lixo seletiva. Os produtos e as baterias assinalados com este símbolo não devem ser eliminados juntamente com o lixo doméstico normal.

Os produtos e as baterias contêm materiais que podem ser recuperados ou reciclados, reduzindo assim a necessidade de matérias-primas.

Recicle os produtos eléctricos e as baterias de acordo com as disposições locais. Estão disponíveis mais informações em www.2helpU.com

Dados técnicos

		SFMEH200 (Tipo 1)	SFMEH210 (Tipo 1)
Tensão	V	230	230
Frequência	Hz	50	50
Alimentação	A	780	800
Velocidade sem carga	min. ⁻¹	0 - 1250	0 - 1250
Níveis de percussão	bpm	0 - 4670	0 - 4670
Energia de impacto (EPTA/Max)	J	2,2/3,1	2,4/3,4
Capacidade máx. de perfuração			
- Madeira	mm	30	30
- Metal	mm	13	13
- Betão	mm	24	26
Peso	kg	2,6	2,7

SFMEH200 Nível de pressão acústica de acordo com EN60745:

Pressão acústica (L_{pA})	dB (A)	92,5
Variabilidade da pressão acústica (K_{pA})	dB (A)	3
Potência sonora (L_{WA})	dB (A)	103,5
Variabilidade potência sonora (K_{WA})	dB (A)	3
Valor de emissão de vibração ah:		
($a_{h, CHet}$)	m/s ²	16,3
($a_{h, HD}$)	m/s ²	17,2
Variabilidade (K)	m/s ²	1,5

SFMEH210 Nível de pressão acústica de acordo com EN60745:		
Pressão acústica (L_{pA})	dB (A)	90,7
Variabilidade da pressão acústica (K_{pA})	dB (A)	3
Potência sonora (L_{WA})	dB (A)	101,7
Variabilidade potência sonora (K_{WA})	dB (A)	3
Valor de emissão de vibração ah:		
($\dot{a}_{h, C_{heq}}$)	m/s^2	17,6
($\dot{a}_{h, HD}$)	m/s^2	17,4
Variabilidade (K)	m/s^2	1,5

Declaração de conformidade CE
DIRECTIVA "MÁQUINAS"



Martelo rotativo SFMEH200, SFMEH210

A Stanley Europe declara que os produtos descritos em "dados técnicos" estão em conformidade com as seguintes normas:

2006/42/CE, EN 60745-1, EN 60745-2-6

Estes produtos estão também em conformidade com as diretivas 2014/30/UE e 2011/65/UE. Para obter mais informações, contacte a Stanley Europe no endereço indicado ou consulte a parte posterior do manual.

O signatário é responsável pela compilação do ficheiro técnico e efetua esta declaração em nome da Stanley Europe.

A.P. Smith

Director Técnico

Stanley Fat Max Europe, Egide Walschaertsstraat14-18,
2800 Mechelen, Bélgica

27/06/2019

Garantia

A Stanley Europe confia na qualidade dos seus produtos e oferece aos clientes uma garantia de 12 meses a partir da data de compra. Esta garantia é um complemento dos seus direitos estabelecidos por lei, não os prejudicando de forma alguma. A garantia é válida nos Estados-membros da União Europeia e nos países-membros da Zona Europeia de Comércio Livre.

Para acionar a garantia, esta deve estar em conformidade com os termos e condições da Black&Decker e terá de apresentar o comprovativo de compra ao vendedor ou a um técnico de reparação autorizado.

Os termos e condições da garantia de 1 ano da Stanley Europe e a localização do agente de reparação autorizado mais próximo pode ser obtido na Internet em www.2helpU.com ou contactando uma filial da Stanley Europe, cuja morada está indicada neste manual.

Visite o nosso Website www.stanley.eu/3 para registar o novo produto Stanley Fat Max e manter-se atualizado relativamente a novos produtos e ofertas especiais. stanley.eu/3

(Översättning av originalanvisningarna)

SVENSKA

Avsedd användning

STANLEY® FATMAX® SFMEH200 och SFMEH210 SDS-Plus slagborr är avsedd att borra hål i betong, tegel, trä och stål, lätta rivningsapplikationer och för karbidspetskärnboring. Verktöget är avsett för både yrkesmässig användning och privatbruk.

Säkerhetsinstruktioner

Allmänna säkerhetsanvisningar för elverktyg



Varning! Läs alla säkerhetsvarningar och instruktioner.

Fel som uppstår till följd av att varningarna och instruktionerna som listas nedan inte följts kan orsaka elstötar, brand och/eller allvarliga kroppsskador.

Spara alla säkerhetsföreskrifter och anvisningar för framtida bruk.

Begreppet "Elverktyg" i alla varningar som listas nedan avser nätdrivna elverktyg (med nätsladd) och batteridrivna elverktyg (sladdlösa).

1. Säkerhet på arbetsplatsen

- a. **Se till att arbetsområdet är rent och väl belyst.** Belamrade och mörka områden inbjuder till olyckor.
- b. **Använd inte elverktöget i explosionsfarlig omgivning, t.ex. i närheten av brännbara vätskor, gaser eller damm.** Elverktyg skapar gnistor som kan antända damm eller ångor.
- c. **Håll barn och åskådare på avstånd vid arbete med elverktöget.** Distraktioner kan göra att du förlorar kontrollen.

2. Elsäkerhet

- a. **Elverktögets stickkontakt måste passa i eluttaget. Modifiera aldrig kontakten på något sätt. Använd inga adapterkontakter tillsammans med jordade elverktyg.** Icke modifierade kontakter och passande uttag minskar risken för elektrisk stöt.
- b. **Undvik kroppskontakt med jordade ytor, t.ex. rör, värmelement, spisar och kylskåp.**

Det finns en ökad risk för elektrisk stöt om din kropp är jordansluten eller jordad.

- c. **Utsätt inte elverktøget för regn eller våta omgivelser.** Vatten som kommer in i ett elverktøy øker risken for elektrisk støy.
- d. **Misshandla inte nåttsladden. Använd aldrig sladden för att bära, dra eller koppla bort elverktøget från uttaget. Håll sladden borta från värme, olja, skarpa kanter eller rörliga delar.** Skadade eller tilltrasslade sladdar øker risken for elektrisk støy.
- e. **Använd en förlängningsladd som lämpar sig för utomhusbruk när du arbetar med elverktøy utomhus.** Användning av en sladd som är lämplig för utomhusbruk minskar risken for elektriska stötar.
- f. **Om du måste använda ett elverktøy på en fuktig plats, bör du använda en strömförsörjning med jordfelsbrytare.** Användning av en jordfelsbrytare minskar risken for elektrisk støy.

3. Personlig säkerhet

- a. **Var uppmärksam, se på vad du gör och använd sunt omdöme när du använder elverktøget. Använd inte ett elverktøy när du är trött eller påverkad av droger, alkohol eller mediciner.** Ett ögonblicks ouppmärksamhet när du arbetar med elektriska verktyg kan leda till allvarliga personskador.
- b. **Använd personlig skyddsutrustning. Använd alltid skyddsglasögon.** Skyddsutrustning såsom dammfilterskydd, halksäkra säkerhetsskor, skyddshjälm eller hörselskydd som används för lämpliga förhållanden minskar personskador.
- c. **Förhindra oavsiktlig start. Kontrollera att strömbrytaren står i avstängt läge innan du ansluter verktyget till elnätet eller sätter i batteriet, samt innan du tar upp eller bär verktyget.** Att bära elektriska verktyg med fingret på strömbrytaren eller att koppla strömmen till elektriska verktyg när strömbrytaren är på leder till olyckor.
- d. **Ta bort alla inställningsverktyg och skruvnycklar innan du startar elverktøget.** Ett verktyg eller en nyckel som har lämnats kvar på en roterande del av det elektriska verktyget kan orsaka kroppsskador.
- e. **Sträck dig inte för mycket. Ha ordentligt fotfäste och balans hela tiden.** Detta möjliggör bättre kontroll av elverktøget i oväntade situationer.
- f. **Bär lämpliga kläder. Bär inte lösa kläder eller smycken. Håll hår, beklädnad och handskar borta från delar i rörelse.** Lösa kläder, smycken eller långt hår kan fastna i rörliga delar.
- g. **Om enheten har dammsugnings- och uppsamlingsutrustning, se till att den är ansluten och används på korrekt sätt.** Användning av dammuppsamling kan minska dammrelaterade risker.

4. Användning och skötsel av elverktøy

- a. **Överbelasta inte elverktøget. Använd rätt elverktøy for ditt arbeid.** Det korrekte elverktøget gjør arbeidet bättre og sikrere ved den hastighet for vilket det konstruerades.
- b. **Använd inte elverktøget om det inte kan startas och stängas av med strömbrytaren.** Ett elverktøy som inte kan kontrolleras med strömbrytaren är farligt og måste repareras.
- c. **Dra stickproppen ur vegguttaget och/eller ta ut batteriet ur elverktøget innan innstillinger gjøres, tilbehørs byts ut eller elverktøget stilles undan.** Sådanne forebyggende sikkerhetsåtgärder minskar risken att oavsiktligt starta elverktøget.
- d. **Förvara elverktøy utom räckhåll för barn og låt inte personer som är ovana vid elverktøget eller som inte læst denna bruksanvisning använda det.** Elverktøy är farliga i händerna på ovana användare.
- e. **Underhålla elverktøy. Kontrollera att rörliga komponenter fungerer felfritt og ikke kårvar, att komponenter ikke gått sønder eller skadats og inget annat foreligger som kan påvirke elverktøgets funktion. Om det er skadet, se till att elverktøget blir reparert före användning.** Många ulykker orsakas av dåligt underhållna elektriska verktyg.
- f. **Håll skärande verktyg vassa og rena.** Korrekt underhållna kapverktyg med vassa skär är mindre troliga att de fastnar og är lättare att kontrollere.
- g. **Använd elverktøy, tilbehør, bits m.m. enligt dessa anvisningar, samtidigt som arbeidsforhållandene og det arbeid som ska utføres beaktas.** Användning av elverktøget for andre oppgaver än vad som avsetts kan resultere i farliga situationer.

5. Service

- a. **Låt en kvalificerad reparatör som bara använder identiska reservdelar utföra service på elverktøget.** Detta säkerställer att elverktøgets säkerhet bibehålles.

Ytterligare säkerhetsanvisningar för elverktøy



Varning! Varning! Ytterligare säkerhetsanvisningar för slagbormaskiner med mejselfunktion.

- ◆ **Använd hörselskydd.** Att utsättas för buller kan leda till hörselskador.
- ◆ **Använd de extrahandtag som medföljer verktyget.** Tappad kontroll kan orsaka personskador.
- ◆ **Håll verktyget i de isolerade greppytorna vid arbete där sågtillbehöret riskerar att komma i kontakt med dolda elledningar eller med sin egen nåttsladd.** Kaptillbehör som kommer i kontakt med en strömförande ledning kan göra att exponerade metalldelar hos elverktøget blir strömförande og kan ge användaren en elstøy

- ◆ Använd aldrig ett mejsel tillbehör i roterande läge. Tillbehöret kläms fast i materialet och bormaskinen vrids.
- ◆ Använd klämmor eller något annat praktiskt sätt att stödja arbetsstycket mot ett stabilt underlag. Att hålla arbetsstycket för hand eller mot kroppen är instabilt och kan göra att du förlorar kontrollen.
- ◆ Innan du borrar i väggar, golv eller tak ska du kontrollera var rör eller elledningar finns.
- ◆ Undvik att vidröra spetsen på borret precis efter bormning, eftersom den kan bli väldigt varm.
- ◆ Avsedd användning beskrivs i denna bruksanvisning. Om andra tillbehör eller tillsatser används, eller om någon annan åtgärd än de som rekommenderas i den här bruksanvisningen utförs med verktyget, kan personer och/eller egendom ta skada.

Säkerhet för andra

- ◆ Denna apparat är inte avsedd att användas av personer (inklusive barn) med reducerad fysisk, sensorisk eller mental förmåga eller med begränsad erfarenhet eller kunskap såvida inte de är under uppsikt eller fått instruktioner om användning av apparaten av en person som är ansvarig för deras säkerhet.
- ◆ Barn ska hållas under uppsikt så att de inte leker med verktyget.

Övriga risker.

Ytterligare risker som inte finns med i de bifogade säkerhetsanvisningarna kan uppstå när verktyget används. Dessa risker kan uppstå vid felaktigt eller långvarigt användning, etc.

Även om alla relevanta säkerhetsanvisningar följs och säkerhetsanordningar används kan vissa ytterligare risker inte undvikas. Dessa omfattar:

- ◆ **Skador orsakade av att roterande/rörliga delar vidrörs.**
- ◆ **Skador som uppstår vid byte av delar, blad eller tillbehör.**
- ◆ **Skador som orsakas av en långvarig användning av ett verktyg. Se till att regelbundet ta vilopausar när du använder ett verktyg under en längre period.**
- ◆ **Hörselnedsättning.**
- ◆ **Hälsorisker orsakade av inandning av damm när redskapet används (exempel: arbete med trä, särskilt ek, bok och MDF.)**

Vibrationer

De vibrationsvärden som anges i avsnitten Tekniska data och deklARATIONEN om överensstämmelse har uppmätts i enlighet med en standardtestmetod föreskriven i EN 60745 och kan användas för jämförelse med andra verktyg. Det angivna vibrationsvärdet kan även användas för en preliminär bedömning av exponeringen.

Varning! Vibrationsvärdet under faktisk användning av elverktyget kan skilja sig från det uppgivna värdet beroende på hur verktyget används. Vibrationsnivån kan överstiga den uppgivna nivån.

Vid uppskattningar av exponering för vibrationer i syfte att bedöma vilka säkerhetsåtgärder som är nödvändiga enligt 2002/44/EG för att skydda personer som regelbundet använder elverktyg i arbetet ska man utgå från de faktiska omständigheter under vilka elverktyget används och sättet på vilket det används. Bedömningen ska även ta hänsyn till alla moment i arbetscykeln, t.ex. när verktyget är avstängt och när det går på tomgång såväl som när det faktiskt används.

Etiketter på verktyget

De följande varningssymbolerna finns på verktyget, tillsammans med datumkoden:



Varning! Läs bruksanvisningen före användning för att minska risken för personskador.



Använd säkerhetsglasögon eller skyddsglasögon.



Använd hörselskydd.

Elsäkerhet



Eftersom verktyget är dubbelisolerat behövs ingen jordledare. Kontrollera alltid så att spänningen på nätet motsvarar den spänning som finns angiven på märkplåten.

- ◆ Om nätsladden är skadad måste den bytas ut av tillverkaren eller ett auktoriserat Stanley Fat Max servicecenter för att undvika faror.

Använda förlängningssladd

Använd alltid en godkänd förlängningssladd som klarar redskapets ineffekt (se Tekniska data).

Förlängningssladden måste vara lämplig för utomhusbruk och märkt därefter. Det går att använda en 1.5 mm² HO5VV-F-förlängningssladd som är upp till 30 m lång utan spänningsförlust. Innan du använder sladden, kontrollera att den inte är skadad, sliten eller nött. Byt ut förlängningssladden om den är skadad eller defekt. Om du använder en sladdvinda, vira alltid av sladden fullständigt.

Funktioner

Detta verktyg har några eller samtliga av följande funktioner.

1. Huvudhandtag
2. Låsknapp
3. Variabel hastighetskontroll
4. Spak framåt/bakåt

5. Lagesväljare
6. Hylsa
7. SDS+ borrh-chuck
8. Djupstopp
9. Sidohandtag
10. Datumkod
11. SDS-Plus bit
12. Dammuppsamlare
13. Snabbchuck

Montering

Varning! Innan du gör något av nedanstående ska du kontrollera att verktyget är avstängt och fränkopplat.

Montering av sidohandtaget (fig. A)

Varning! När du använder verktyget, använd sidohandtaget (9) för din säkerhet.

Sidohandtaget kan fästas för att passa både höger- och vänsterhanta.

- ◆ Vrid vredet moturs tills du kan skjuta på sidohandtaget på verktygets framsida.
- ◆ Roter sidohandtaget till önskat läge.
- ◆ Dra åt sidohandtaget genom att vrida vredet medurs.

Varning! Kom ihåg att installera sidohandtagen ordentligt när du använder verktyget.

Montera ett tillbehör (fig. A)

- ◆ Rengör och smörj in skaffet (11) på SDS-Plus bit.
- ◆ Sätt i tillbehörstången i SDS + chuck (7).
- ◆ Tryck ned tillbehöret och vrid det försiktigt tills det passar i öppningarna.
- ◆ Kolla att tillbehöret är ordentligt låst genom att dra i det. Slag- och borrhfunktionen kräver att tillbehöret kan röra sig flera centimeter axiellt när det är låst i verktygshållaren.
- ◆ Om du vill ta bort tillbehöret drar du tillbaka hylsan (6) och drar ut tillbehöret.

Montering av dammuppsamlare (fig. E)

- ◆ Sätt i SDS Plus-biten (11) i dammuppsamlaren (14) och sätt sedan in biten (11) med dammuppsamlare i verktygsklämman (7).
- ◆ Använd endast dammuppsamlaren när enheten används för upprättstående borrar (fig. F).

Användning

Varning! Bär alltid handskar när du byter ut tillbehör. Exponerade metalldelar på verktyget och tillbehöret kan bli mycket heta under arbetet. Använd verktyget med normal belastning. Överbelasta inte. Felanvänd inte verktyget, se instruktionsboken för att använda verktyget på rätt sätt.

Varning! Innan du borrar i väggar, golv eller tak ska du kontrollera var rör eller elledningar finns.

Ange borrhdjup (fig. A)

Djupstoppet är en bekväm funktion för att säkerställa enhetlighet i borrhjupet. Lossa sidohandtaget för att justera djupmätaren enligt önskat djup. Dra därefter åt sidohandtaget.

- ◆ Lossa på sidohandtaget (9) genom att vrida vredet moturs.
- ◆ Ställ djupstoppet (8) i önskat läge. Det maximala borrhdjupet är lika med avståndet mellan borrhens spets och djupstoppets främre ände.
- ◆ Dra åt sidohandtaget genom att vrida vredet medurs.

Påslagning och avstängning (fig. A)

Varning! Innan du ansluter till strömkällan, se till att omkopplaren med variabel hastighet kan vippas fritt och att den kan återgå till sitt ursprungliga läge när den släppts. Kontrollera omkopplarlåsets läge innan det sätts på och se till att låset stängs av innan du ansluter till strömkällan.

- ◆ Slå på verktyget genom att trycka in strömbrytaren för variabel hastighet (3). Verktygets hastighet beror på hur långt du trycker in strömbrytaren.
- ◆ En allmän regel är att du använder låga hastigheter för borrar med stor diameter och höga hastigheter för borrar med mindre diameter.
- ◆ Tryck in låsknappen (2) och släpp strömbrytaren för variabel hastighet om du vill ha kontinuerlig drift.
- ◆ Stäng av verktyget genom att släppa strömbrytaren för variabel hastighet. Under kontinuerlig drift stänger du av verktyget genom att trycka in och släppa strömbrytaren för variabel hastighet en gång till.

Byte av SDS-Plus verktygshållare med nyckelfria chucken (SFMEH210- fig. G)

- ◆ Vrid låshylsan (6) till upplåst position och dra bort SDS Plus-verktygshållaren (7).
- ◆ Skjut snabbchucken (13) på spindeln och vrid låshylsan (14) till låst position.

För att ersätta chucken med SDS Plus verktygshållare, ta först bort den nyckelfria chucken på samma sätt som verktygshållaren togs bort. Placera sedan verktygshållaren på samma sätt som den nyckelfria chucken var placerad, se till att vrida låshylsan till låst position.

Varning! Använd aldrig standardchuckar i slagborrläge.

Välja arbetssätt (fig. B)

Verktyget kan användas på följande arbetslägen:



Rotationsborrning: för skruvdragnig och för borrar i stål, trä och plast.



Slagborrning: för borrar av betong och murverk. Bitsrotation: inte fungerande position används endast för att rotera en platt mejsel i önskad position.



Endast slagning: för lätt hackning och mejsling. I detta läge kan borrhammaren även användas som en hänstång för att lossa ett borr som fastnat.

1. För att välja driftläge, tryck på lägesväljarknappen och vrid på lägesväljaromkopplaren (5) tills den pekar på symbolen för önskat läge.
2. Lossa lägesväljarknappen och kontrollera att lägesväljaromkopplaren är låst på plats.

Varning! Välj inte driftläge när verktyget körs.

Korrekt handplacering (fig. D, fig. F)

Varning! För att minska risken för allvarlig personskada, använd ALLTID korrekt handställning, så som visas.

Varning! För att minska risken för allvarlig personskada, håll ALLTID verktyget ordentligt, då en plötslig reaktion kan förekomma.

Korrekt handplacering kräver ena handen på sidohandtaget (9) och den andra handen på (1) huvudhandtaget.

Roterande borrar (fig. B, fig. D, fig. C1/C2, fig. G)

- ◆ Vid borrar i stål, trä och plast ställer du borrarlägesväljaren (5) i läge .
- ◆ Montera borrhucken. Följ någon av följande instruktioner beroende på ditt verktyg:
SFMEH210: Byt SDS Plus verktygshållare (7) med den nyckelfria chocken (13).

Varning! Använd aldrig borrhuckar i slagborrläge.

Slagborring (fig. B)

- ◆ För slagborring i murverk och betong ställer du borrarlägesväljaren (5) i läge .
- ◆ Borret måste placeras korrekt i borrhålens position. Dra därefter i strömbrytaren för optimala effekter. Se till att verktyget är i rätt läge för att förhindra att borren aviker från hålet.
- ◆ Om borrhålet är igensatt med skräp eller fint damm, utöva inte mer tryck. Verktyget bör sättas i friläge innan en del av borret tas bort från hålet. Om det upprepas några gånger kan blockeringen i hålet rensas och normal borrar kan återupptas.

Varning! När borret träffar stålstaket i cementen kan verktyget återfjädra på ett farligt sätt. Håll verktyget stadigt i ett balanserat och stabilt läge hela tiden för att förhindra att det riskerar att återfjädra på ett farligt sätt.

Säkerhetskoppling

Alla slagborrar är utrustade med en säkerhetskoppling som minskar den maximala momentreaktionen som överförs till användaren när ett borr fastnar. Denna funktion förhindrar även att kuggdrevet och elmotorn fastnar.

Den momentbegränsande kopplingen är fabriksinställd och kan inte justeras.

Koppling för överbelastning

Om borret fastnar eller krånglar kommer den drivande kraften som överförs till borraraxeln att stängas av. Detta kommer att ge en stark rekyl, så det kommer att vara nödvändigt att hålla verktyget ordentligt med båda händerna för att förbli i ett stabilt läge.

Hackning och mejsling (fig. B)

- ◆ Ställ lägesväljaren (5) i läge för "endast hammarfunktion" .
- ◆ Montera en lämplig mejsel och vrid den för hand tills den låses på plats.
 - Justera sidohandtaget (9) efter behov.
 - Slå på verktyget och börja arbeta.
 - Stäng alltid av verktyget när arbetet är klart och innan sladden dras ur.

Varning! Använd inte detta verktyg för att blanda eller pumpa väldigt brännbara eller explosiva vätskor (bensin, alkohol etc.). Blanda eller rör inte vätskor som är markerade som antändliga.

Tillbehör

Verktygets prestanda beror på vilka tillbehör du använder. Stanley Fat Max- och Piranha-tillbehören är av hög kvalitet och konstruerade för att fungera optimalt med verktyget. Genom att använda dessa tillbehör får du ut mesta möjliga av verktyget.

Underhåll

Detta Stanley Fat Max-verktyg/apparat (med eller utan sladd) är konstruerat för att fungera under lång tid med minimalt underhåll. Kontinuerlig tillfredsställande drift är beroende av ordentlig verktygsvård och regelbunden rengöring.

Varning! Innan något underhåll utförs på sladdanslutna/sladdlösa elverktyg:

- ◆ Stäng av apparaten/verktyget och dra ur nätkontakten.
- ◆ Du kan också ta ut batteriet ur apparaten/verktyget om apparaten/verktyget har ett separat batteripaket.
- ◆ Om batteriet är inbyggt låter du det laddas ur helt innan avstängningen.
- ◆ Dra ur sladden till laddaren innan du rengör den. Laddaren behöver inget annat underhåll än regelbunden rengöring.
- ◆ Rengör regelbundet redskapets/verktygets/laddarens luftintag med en mjuk borste eller torr trasa.
- ◆ Rengör motorkåpan regelbundet med en fuktig trasa. Använd aldrig något slipande eller lösningsmedelsbaserat rengöringsmedel.
- ◆ Öppna chocken (där sådan finns) med jämna mellanrum och knocka på den för att avlägsna damm som sitter på insidan.

Byte av elkontakten (endast Storbritannien och Irland)

Om en ny elkontakt måste monteras:

- ◆ Gör dig av med den gamla kontakten på lämpligt sätt.
- ◆ Anslut den bruna ledningen till den strömförande anslutningen i den nya kontakten.
- ◆ Anslut den blå ledningen till den icke strömförande anslutningen.

Varning! Ingenting bör kopplas till jordanslutningen. Följ de monteringsanvisningar som följer med kontakter av god kvalitet. Rekommenderad säkring: 10 A.

Skydda miljön



Separat insamling. Produkter och batterier som är markerade med denna symbol får inte kastas i de vanliga hushållsoporna.

Produkter och batterier innehåller material som kan återanvändas eller återvinnas för att minska behovet av råmaterial. Återvinn elektriska produkter och batterier enligt lokala föreskrifter. Mer information finns tillgänglig på www.2helpU.com

Tekniska data

		SFMEH200 (typ 1)	SFMEH210 (typ 1)
Spänning	V	230	230
Frekvens	Hz	50	50
Ineffekt	V	780	800
Obelastat varvtal	min ⁻¹	0 - 1250	0 - 1250
Slaghastighet	bpm	0 - 4670	0 - 4670
Slagkraft (EPTA/Max)	J	2,2 - 3,1	2,4 - 3,4
Maximal borrhållskapacitet			
- Trä	mm	30	30
- Metall	mm	13	13
- Betong	mm	24	26
Vikt	kg	2.6	2.7

SFMEH200 bullerljudnivå enligt EN60745:		
Bullertryck (L_{pA})	dB(A)	92.5
Bullertryck osäkerhet (K_{pA})	dB(A)	3
Ljudtryck (L_{WA})	dB(A)	103.5
Ljudtryck osäkerhet (K_{pA})	dB(A)	3
Vibrationsvärde ah:		
($a_{h,CHet}$)	m/s ²	16.3
($a_{h,HD}$)	m/s ²	17.2
Osäkerhet (K)	m/s ²	1.5

SFMEH210 bullerljudnivå enligt EN60745:		
Bullertryck (L_{pA})	dB(A)	90.7
Bullertryck osäkerhet (K_{pA})	dB(A)	3
Ljudtryck (L_{WA})	dB(A)	101.7
Ljudtryck osäkerhet (K_{pA})	dB(A)	3
Vibrationsvärde ah:		
($a_{h,CHet}$)	m/s ²	17.6
($a_{h,HD}$)	m/s ²	17.4
Osäkerhet (K)	m/s ²	1.5

EG-försäkran om överensstämmelse MASKINDIREKTIVET



SFMEH200, SFMEH210 slagborr
Stanley Europe garanterar att produkterna som beskrivs under "tekniska data" uppfyller:
2006/42/EG, EN 60745-1, EN 60745-2-6

Dessa produkter överensstämmer även med direktiven 2014/30/EU och 2011/65/EU. Mer information får du genom att kontakta Stanley Europe på följande adress eller titta i slutet av bruksanvisningen.

Undertecknad är ansvarig för sammanställningen av tekniska data och gör denna försäkran för Stanley Europe.

A.P. Smith
Technical Director
Stanley Fat Max Europe, Egide Walschaertsstraat14-18,
2800 Mechelen, Belgien
2019-06-27

Garanti

Stanley Europe är övertygad om kvaliteten hos denna produkt och erbjuder kunder 12 månaders garanti från inköpsdatumet. Garantin gäller utöver konsumentens rättigheter enligt lag och påverkar inte dessa. Garantin är giltig i de områden som tillhör medlemsstaterna i Europeiska unionen och det europeiska frihandelsområdet.

För yrkande under garantin måste yrkandet vara in enlighet med Black&Deckers villkor och du kommer att behöva skicka in bevis på köpet till försäljaren eller en auktoriserad reparatör.

Villkoren för Stanley Europas 1-åriga garanti och var du hittar din närmaste auktoriserade reparatör kan fås på internet på www.2helpU.com, eller genom att kontakta ditt lokala Stanley Europe-kontor på adressen som angetts i denna bruksanvisning.

Besök vår webbplats www.stanley.eu/3 för att registrera din nya Stanley Fat Max-produkt samt för att få information om nya produkter och specialerbjudanden. stanley.eu/3

Tiltenkt bruk

STANLEY® FATMAX® SFMEH200 og SFMEH210 SDS-Plus roterende slagdrill er ment for boring i betong, teglverk, treverk og stål samt lette oppgaver med knusing med karbidbelagte bits. Dette verktøyet er tiltenkt både fagarbeidere og privat bruk.

Sikkerhetsinstruksjoner

Generelle sikkerhetsadvarsler for elektroverktøy



Advarsel! Les alle sikkerhetsadvarsler og alle instruksjoner. Hvis advarslene og anvisningene nedenfor ikke overholdes, kan det medføre elektrisk støt, brann og/eller alvorlige personskader.

Ta vare på alle advarsler og instruksjoner for fremtidig bruk. Uttrykket "elektroverktøy" i alle advarslene nedenfor gjelder for strømdrevne elektroverktøy (med ledning) og batteridrevne elektroverktøy (uten ledning).

1. Sikkerhet i arbeidsområdet

- Hold arbeidsområdet rent og godt opplyst.** Rotete eller mørke områder er en invitasjon til ulykker.
- Ikke arbeid med elektroverktøy i eksplosjonsfarlige omgivelser, for eksempel der det befinner seg brennbare væsker, gass eller støv.** Elektrisk verktøy skaper gnister som kan antenne støv eller gasser.
- Hold barn og andre personer unna når du bruker et elektroverktøy.** Distraksjoner kan føre til at du mister kontrollen.

2. Elektrisk sikkerhet

- Støpselet til verktøyet må passe til stikkkontakten. Aldri modifier støpselet på noen måte. Ikke bruk adapterstøpsler til jordede elektriske verktøy.** Umodifiserte støpsler og stikkontakter som passer vil redusere risikoen for elektrisk sjokk.
- Unngå kroppskontakt med jordede overflater som rør, radiatorer, komfyrer og kjøleskap.** Det er økt risiko for elektrisk støt dersom kroppen din er jordet.

- Ikke utsett elektroverktøy for regn eller fuktighet.** Dersom det kommer vann inn i et elektrisk verktøy vil det øke risikoen for elektrisk sjokk.
 - Unngå uforsvarlig behandling av ledningen. Aldri bruk ledningen til å bære, trekke eller dra ut støpselet til det elektriske verktøyet. Hold ledningen borte fra varme, olje, skarpe kanter eller bevegelige deler.** Skadede eller innviklede ledninger øker risikoen for elektrisk sjokk.
 - Når du bruker et elektroverktøy utendørs, må du bruke en skjøteledning som er egnet til utendørs bruk.** Bruk av en skjøteledning beregnet for utendørs bruk reduserer risikoen for elektrisk støt.
 - Hvis du ikke kan unngå å bruke elektroverktøy på et fuktig sted, må du bruke en strømforsyning som er beskyttet med jordfeilbryter (RCD).** Bruk av jordfeilbryter (RCD) reduserer risikoen for elektrisk støt.
- Personsikkerhet**
 - Vær oppmerksom, pass på hva du gjør, og vis sunn fornuft når du arbeider med et elektroverktøy. Ikke bruk et elektrisk verktøy dersom du er trøtt eller er påvirket av medikamenter, narkotika eller alkohol.** Ett øyeblikks uoppmerksomhet under bruk av elektriske verktøy kan føre til alvorlig personskade.
 - Bruk personlig verneutstyr. Bruk alltid vernebriller.** Verneutstyr slik som støvmaske, sklisikre vernesko, hjelm, eller hørselsvern brukt under passende forhold vil redusere personskader.
 - Forhindre utilsiktet start. Kontroller at bryteren står i posisjon "av" før du kobler til strømkilden og/eller batteripakken, og før du tar opp eller bærer verktøyet.** Å bære elektriske verktøy med fingeren på bryteren eller å sette inn støpselet mens elektriske verktøy har bryteren på øker faren for ulykker.
 - Fjern eventuelt innstillingsverktøy eller skruverktøy før du slår på elektroverktøyet.** Et skruverktøy eller en nøkkel som fortsatt er festet til en roterende del av elektroverktøyet, kan føre til personskade.
 - Ikke strekk deg for langt. Ha godt fotfeste og stå støtt hele tiden.** Dette fører til at du har bedre kontroll over det elektriske verktøyet ved uventede situasjoner.
 - Bruk egnede klær. Ikke ha på deg løstsittende klær eller smykker. Hold hår, antrekk og hanser borte fra bevegelige deler.** Løstsittende klær, smykker og langt hår kan bli fanget opp av bevegelige deler.
 - Hvis det kan monteres støvavsug- og oppsamlingsinnretninger, må du forvise deg om at disse er tilkoblet og brukes på riktig måte.** Bruk av støvoppsamlere kan redusere støvrelaterte farer.
- Bruk og behandling av elektroverktøy**
 - Ikke bruk makt på elektroverktøyet.**

Bruk det elektriske verktøyet som situasjonen krever. Det riktige elektriske verktøyet vil gjøre jobben bedre og tryggere ved den hastigheten det ble konstruert for.

- b. **Ikke bruk elektroverktøyet hvis du ikke kan slå det på og av med bryteren.** Ethvert elektrisk verktøy som ikke kan kontrolleres med bryteren er farlig og må repareres.
- c. **Trekk støpselet ut av stikkkontakten og/eller koble fra batteripakken på elektroverktøyet før du utfører innstillinger, bytter tilbehør eller legger elektroverktøyet bort for lagring.** Slike preventive sikkerhetsforanstaltninger reduserer risikoen for å starte det elektriske verktøyet ved et uhell.
- d. **Elektroverktøy som ikke er i bruk, må oppbevares utilgjengelig for barn. Ikke la verktøyet bli brukt av personer som ikke er fortrolige med det, eller som ikke kjenner disse instruksjonene.** Elektriske verktøy er farlige i hendene på utrenede brukere.
- e. **Sørg for vedlikehold av elektroverktøy. Undersøk om bevegelige deler er feiljustert eller blokkert, om deler er skadet, og om det er andre forhold som påvirke elektroverktøys funksjon. Dersom det er skadet, få verktøyet reparert før neste bruk.** Mange ulykker forårsakes av dårlig vedlikeholdte verktøy.
- f. **Hold skjæreverktøy skarpe og rene.** Godt vedlikeholdte skjæreverktøy med skarpe skjærekanten setter seg mindre sannsynlig fast og er lettere å kontrollere.
- g. **Bruk elektroverktøy, tilbehør, bits osv. i henhold til disse instruksjonene. Ta hensyn til arbeidsforholdene og arbeidet som skal utføres.** Bruk av det elektriske verktøyet for oppgaver som er forskjellige fra de som er tiltenkt kan føre til en farlig situasjon.

5. Service

- a. **Elektroverktøyet skal repareres av kvalifisert personell og bare med originale reservedeler.** Dette vil sikre at verktøyet sikkerhet blir ivarettatt.

Ytterligere sikkerhetsadvarsler for elektroverktøy



Advarsel! Advarsel! Ytterligere sikkerhetsadvarsler for roterende slagverktøy og slagverktøy for meisling.

- ◆ **Bruk hørselvern.** Å bli utsatt for støv kan forårsake hørselstap.
- ◆ **Bruk hjelpehåndtak som følger med verktøyet.** Å miste kontroll kan forårsake personskade.
- ◆ **Hold elektroverktøyet bare i de isolerte grepene når du utfører et arbeid hvor skjæretilbehøret kan komme i kontakt med skjulte ledninger eller sin egen kabel.** Hvis skjæretilbehøret kommer i kontakt med en strømførende ledning, kan frittliggende metalldele på verktøyet bli strømførende, og brukeren kan få elektrisk støt

- ◆ **Bruk aldri et meisleverktøy i rotasjonsmodus.** Tilbehøret vil sette seg fast i materialet og dreie drillen.
- ◆ **Bruk klemmer eller en annen praktisk måte å feste og støtte arbeidsstykket på en stabil plattform.** Å holde arbeidsstykket i hendene eller mot kroppen er ustabil og kan føre til at du mister kontroll.
- ◆ **Før du borer i vegger, gulv eller tak, må du kontrollere plasseringen av kabler og rør.**
- ◆ **Unngå å komme i berøring med spissen på et bor rett etter boring, da den kan være varm.**
- ◆ **Bruksområdet er beskrevet i denne bruksanvisningen.** Hvis du bruker annet tilbehør, kobler til annet utstyr eller bruker dette produktet til andre oppgaver enn det som er anbefalt i denne håndboken, kan det medføre fare for personskader og/eller skade på eiendom.

Andre personers sikkerhet

- ◆ Dette apparatet er ikke ment for bruk av personer (inkludert barn) med redusert fysiske, sensoriske eller mentale evner, eller mangel på erfaring og kunnskap, med mindre de får tilsyn eller har blitt opplært i bruk av apparatet av en person ansvarlig for deres sikkerhet.
- ◆ Barn må holdes under oppsyn, sørg for at de ikke leker med apparatet.

Andre risikoer.

Når verktøyet brukes, kan det oppstå ytterligere risikoer som kanskje ikke er beskrevet i de medfølgende sikkerhetsadvarslene. Disse risikoene kan bli forårsaket av feil bruk, langvarig bruk osv.

Selv om de relevante sikkerhetsbestemmelsene blir fulgt, og sikkerhetstiltakene blir gjennomført, kan visse gjenværende risikoer ikke unngås. Disse inkluderer:

- ◆ **Personskader som forårsakes av berøring av en roterende/bevegelig del.**
- ◆ **Personskader som oppstår ved skifte av deler, blader eller tilbehør.**
- ◆ **Personskader som skyldes for lang tids bruk av verktøyet.** Når du bruker et verktøy i lange perioder, må du sørge for å ta regelmessige pauser.
- ◆ **Hørselskader.**
- ◆ **Helsefarer forårsaket av innånding av støv som utvikler seg når du bruker verktøyet (eksempel: arbeid med tre, spesielt eik, bøk og MDF.)**

Vibrasjon

Vibrasjonsemisjonsverdien som er angitt under tekniske data og samsvarserklæring, er blitt målt i henhold til en standard testmetode som er angitt i EN 60745, og kan brukes til å sammenligne et verktøy med et annet. Den oppgitte vibrasjonsemisjonsverdien kan også brukes til en foreløpig vurdering av eksponering.

Advarsel! Vibrasjonsemissionsverdien under faktisk bruk av elektroverktøyet kan avvike fra den oppgitte verdien avhengig av måten verktøyet blir brukt på. Vibrasjonsnivået kan øke over nivået som er oppgitt.

Når det vurderes vibrasjonseksposering for å avgjøre hvilke sikkerhetstiltak som kreves ifølge 2002/44/EF, for å beskytte personer som bruker elektroverktøy regelmessig til arbeidsformål, skal det, når vibrasjonseksposeringen anslås, tas hensyn til de faktiske bruksforholdene og måten verktøyet blir brukt på. Dette inkluderer å ta hensyn til alle deler av brukssyklusen, for eksempel når verktøyet er avslått, når det går på tomgang og når utløseren er trykket inn.

Etiketter på verktøyet

Følgende symboler vises på verktøyet sammen med datokoden:



Advarsel! Brukeren må lese håndboken for å redusere risikoen for personskade.



Bruk vernebriller.



Bruk hørselvern.

Elektrisk sikkerhet



Dette verktøyet er dobbeltisolert. Jording er derfor ikke nødvendig. Kontroller alltid at strømforsyningen samsvarer med spenningen på merkeskiltet.

- ◆ Hvis strømledningen blir skadet, må den skiftes av produsenten eller et autorisert Stanley Fat Max-servicesenter så du unngår fare.

Bruke skjøteledning

Bruk alltid en godkjent skjøteledning som passer til inngangseffekten for dette verktøyet (se tekniske data).

Skjøteledningen må passe for utendørs bruk og skal være merket i samsvar med dette. Opptil 30 m 1,5 mm² HO5VV-F-skjøteledning kan brukes uten tap av ytelse for maskinen. Før bruk må du undersøke skjøteledningen for tegn på skade, slitasje og aldring. Bytt skjøteledningen hvis den er skadet eller defekt. Vikle alltid ut kabelen fullstendig når du bruker en kabeltrommel.

Funksjoner

Dette verktøyet har noen av eller alle følgende egenskaper.

1. Hovedhåndtak
2. Låseknapp
3. Bryter for variabel hastighet
4. Bryter forover/bakover

5. Modus valgbryter
6. Mansjett
7. SDS + drillchuck
8. Dybdestopp
9. Sidehåndtak
10. Datokode
11. SDS-pluss bit
12. Støvsamler
13. Nøkkelløs chuck

Montering

Advarsel! Før du utfører noen av fremgangsmåtene nedenfor, må du kontrollere at verktøyet er slått av og kontakten pluggert ut.

Montere sidehåndtaket (figur A)

Advarsel! Når du bruker verktøyet, skal du for din sikkerhet bruke sidehåndtaket (9).

Sidehåndtaket kan monteres både for venstre og høyrehendte.

- ◆ Vri håndtaket mot klokken til du kan skyve sidehåndtaket på forsiden av verktøyet som vist.
- ◆ Vri sidehåndtaket til ønsket stilling.
- ◆ Stram sidehåndtaket ved å vri håndtaket med klokken.

Advarsel! Når du bruker verktøyet, husk å installere sidehåndtakene skikkelig.

Sette på tilbehør (figur A)

- ◆ Rengjør og smør skaftet (11) på SDS Plus-biten.
- ◆ Sett skaftet inn i SDS + chucken (7).
- ◆ Skyv tilbehøret ned, og dreii det litt til det passer i sporene.
- ◆ Trekk i tilbehøret for å kontrollere at det er riktig låst. Slagfunksjonen og drillfunksjonen krever at tilbehøret kan bevege seg langs akselen flere centimeter når det er låst i verktøyholderen.
- ◆ Når du skal ta ut tilbehøret, trekker du tilbake mansjetten (6) og trekker ut tilbehøret fra verktøyholderen.

Sette på støvoppsamleren (figur E)

- ◆ Sett inn SDS-plussbiten (11) i støvoppsamleren (14), deretter sett inn biten (11) med støvoppsamleren i verktøyholderen (7).
- ◆ Bruk kun støvoppsamleren når enheten brukes til opp-rett boring (figur F).

Bruk

Advarsel! Bruk alltid hansker når du skifter tilbehør. Utsatte metalldeleer på verktøyet og tilbehøret kan bli ekstremt varme under bruk. Bruk verktøyet med normal belastning. Må ikke overbelastes. Ikke misbruk verktøyet, se i bruksanvisningen for å bruke verktøyet korrekt.

Advarsel! Før du borer i vegger, gulv eller tak, kontrollerer du plasseringen av kabler og rør.

Stille inn boredybden (figur A)

Dybdestopp er en hendig egenskap for å sikre ensartethet i boredybden. Løse sidehåndtaket for å justere dybdemåleren i henhold til den ønskede dybden. Etter det, fest sidehåndtaket.

- ◆ Slakk sidehåndtaket (9) ved å vri håndtaket mot klokken.
- ◆ Still dybdestoppen (8) til ønsket stilling. Maksimal boreddybde tilsvarer avstanden mellom spissen på boret og forparten av dybdestoppen.
- ◆ Stram sidehåndtaket ved å vri håndtaket med klokken.

Slå på og av (figur A)

Advarsel! For du kobler til strømmen, forsikre deg om at bryteren for variabel hastighet kan vippes lett og kan gå tilbake til originalposisjon når den slippes. Kontroller bryterlåsen på posisjon før du slår på og sikre at bryterlåsen er av før du kobler til strømmen.

- ◆ Når du skal slå verktøyet på, trykker du på bryteren for variabel hastighet (3). Hastigheten til verktøyet avhenger av hvor langt inn du trykker bryteren.
- ◆ Bruk lav hastighet for bor med stor diameter og høy hastighet for bor med mindre diameter.
- ◆ Hvis du ønsker å holde verktøyet i kontinuerlig drift, trykker du inn låseknappen (2) og slipper av/på-knappen for variabel hastighet.
- ◆ Når du skal slå av verktøyet, slipper du bryteren for variabel hastighet. Hvis du vil slå av verktøyet mens det går kontinuerlig, trykker du inn bryteren for variabel hastighet én gang til og slipper den.

Bytte verktøyholderen SDS Plus med nøkkelfri chuck (SFMEH210 - figur G)

- ◆ Skru låsemansjetten (6) i posisjon ulåst og dra verktøyholderen for SDS Plus verktøyholder (7) av.
- ◆ Trykk den nøkkelløse chucken (13) på spindelen og skru låsemansjetten (14) til låst posisjon.

For å erstatte den nøkkelfri chucken med verktøyholderen, fjern først chucken på samme måte som verktøyholderen SDS Plus ble fjernet. Sett verktøyholderen inn samme vei som den nøkkelløse chucken var plassert, pass på å vri låsemansjetten i låst posisjon.

Advarsel! Bruk aldri standard chucker i slagboringsmodus.

Velge bruksmodus (figur B)

Verktøy kan brukes i følgende driftsmoduser:



Roterende boring: For boring i stål, tre og plast.



Slagboring: for boring i betong og murverk.
Bitrotasjon: Posisjon som bare kan brukes når maskinen står stille, for å dreie flat meisel til ønsket posisjon.



Kun slagboring: For lett meisling og hakking. I denne modus kan verktøyet også brukes som en brekkstang for å løse et fastkilt bor.

1. For å velge driftsmodus, trykk på modusvalgknappen og roter knappen for modusvalg (5) til den peker på ønsket modussymbol.
2. Slipp modusvalgknappen og kontroller at modusvalgknappen er låst på plass.

Advarsel! Ikke velg driftmodus mens verktøyet er i gang.

Korrekt plassering av hendene (figur D og F)

Advarsel! For å redusere faren for alvorlig personskade, skal man ALLTID ha hendene i korrekt posisjon, som vist.

Advarsel! For å redusere faren for alvorlig personskade, skal du ALLTID holde godt fast, for å være forberedt på en plutselig reaksjon.

Riktig stilling for hendene er å ha en hånd på sidehåndtaket (9) og den andre på hovedhåndtaket (1).

Roterende drilling (figur B, D, C1/C2 og G)

- ◆ For boring i stål, tre og plast setter du bruksmodusvelgeren (5) i stilling .
- ◆ Sett inn borechuckmodulen. Avhengig av verktøyet, følg en av de følgende instruksjonene:
SFMEH210: Bytt verktøyholderen SDS Plus (7) med nøkkelfri chuck (13).

Advarsel! Bruk aldri borechucker i slagboringsmodus.

Slagboring (figur B)

- ◆ For slagboring i mur og betong, sett bruksmodusvelgeren (5) i posisjon .
- ◆ Drillbiten må plasseres nøyaktig på posisjonen for hullet. Etter det, dra i bryteren for optimal effekt. Sikre at verktøyet er i korrekt posisjon for å unngå at drillen går ut av hullet.
- ◆ Dersom hullet blir blokkert av skitt eller fint pulver, ikke legg mer trykk på verktøyet. Verktøyet skal settes i tomgangsmodus før du tar ut biten fra hullet. Dersom du gjentar dette noen ganger, vil blokkeringen forsvinne og du kan gjenoppta normal drilling.

Advarsel! Dersom biten kommer borti stålkonstruksjoner i betong, vil verktøyet få enorm rekyl. Hold verktøyet fast i en stabil og balansert posisjon til alle tider for å unngå farlig rekyl.



Sikkerhetsclutch

Alle roterende hammere er utstyrt med en momentbegrensende clutch som reduserer det maksimale momentet som overføres til brukeren i tilfelle en bit setter seg fast. Denne egenskapen hindrer også girene og den elektriske motoren fra å kveles. Den momentbegrensende clutchen er fabrikkinnstilt og kan ikke justeres.

Overbelastningskoblingsenhet

Dersom drillbiten setter seg fast eller henger seg opp, vil drivkraften som overføres til drillskaftet kuttes. Dette genererer sterk rekyll, så det er nødvendig å holde verktøyet ekstra hardt med begge hender for å opprettholde deg i en stabil posisjon.

Meisling og hakking (figur F)

- ◆ Settodusvalgbyteren (5) til "kun slag" posisjonen .
- ◆ Sett inn passende meisel og drei den for hånd for å låse den i posisjon .
- Juster sidehåndtaket (9) etter behov.
- Slå på verktøyet og begynn arbeidet.
- Verktøyet skal alltid skrus av når arbeidet er ferdig og før du kopler fra strømtilførselen.

Advarsel! Bruk ikke dette verktøyet for å blande eller pumpe lett brennbare eller eksplosive væsker (bensin, alkohol osv.). Ikke rør eller bland brennbare væsker som er merket slik.

Tilbehør

Verktøyets ytelse avhenger av hva slags tilbehør som brukes. Stanley Fat Max- og Piranha-tilbehør er produsert etter høye kvalitetsstandarder og er konstruert for å bedre verktøyets ytelse. Hvis du bruker dette tilbehøret, får du mest mulig ut av verktøyet ditt.

Vedlikehold

Det nettdrevne/batteridrevne Stanley Fat Max-apparatet/-verktøyet er konstruert for å være i drift over lengre tid med et minimum av vedlikehold. For at den skal fungere tilfredsstillende over tid, er det viktig å sørge for riktig stell av verktøyet og regelmessig renhold.

Advarsel! Før du utfører vedlikehold på elektriskdrevet/batteridrevet elektroverktøy:

- ◆ Slå av apparatet/verktøyet og trekk ut støpselet.
- ◆ Eller slå av apparatet/verktøyet og fjern batteriet fra dette hvis apparatet/verktøyet har separat batteripakke.
- ◆ Eller la batteriet gå helt tomt hvis det er innebygd, og slå deretter av.
- ◆ Trekk ut laderen fra stikkkontakten før du rengjør den. Laderen krever ikke annet vedlikehold enn regelmessig rengjøring.
- ◆ Rengjør ventilasjonsåpningene i apparatet/verktøyet/laderen jevnlig med en myk børste eller tørr klut.
- ◆ Rengjør motorhuset regelmessig med en fuktig klut. Ikke bruk slipende eller løsemiddelbaserte rengjøringsmidler.
- ◆ Åpne borelåsen regelmessig, og bank på den for å fjerne eventuelt støv fra innsiden (hvis det er aktuelt).

Skifte støpsel (bare Storbritannia og Irland)

Dersom du trenger å sette på et nytt støpsel:

- ◆ Kast det gamle støpselet på en trygg måte.
- ◆ Koble den brune ledningen til den strømførende terminalen i det nye støpselet.

- ◆ Koble den blå ledningen til den nøytrale terminalen.

Advarsel! Jordingslederen skal ikke kobles til. Følg monteringsanvisningen som medfølger støpsler av god kvalitet. Anbefalt sikring: 10 A.

Miljøvern



Separat avfallshåndtering. Produkter og batterier merket med dette symbolet skal ikke kastes i vanlig husholdningsavfall.

Produkter og batterier inneholder materialer som kan gjenbrukes eller gjenvinnes for å redusere behovet for nye råmaterialer.

Vennligst lever elektrisk utstyr og batterier til gjenbruk i henhold til lokale regler. Mer informasjon finner du på www.2helpU.com

Tekniske data

		SFMEH200 (Type 1)	SFMEH210 (Type 1)
Spenning	V	230	230
Frekvens	Hz	50	50
Inngangseffekt	A	780	800
Ubelastet hastighet	min ⁻¹	0 - 1250	0 - 1250
Slagfrekvens	bpm	0 - 4670	0 - 4670
Slagenergi (EPTA/maks)	J	2,2 / 3,1	2,4 / 3,4
Maks. borekapasitet			
- Tre	mm	30	30
- Metall	mm	13	13
- Betong	mm	24	26
Vekt	kg	2,6	2,7

SFMEH200 Lydtrykknivå i henhold til EN60745:		
Lydtrykk (L _{pa})	dB(A)	92,5
Lydtrykk-usikkerhet (K _{pa})	dB(A)	3
Lydeffekt (L _{wa})	dB(A)	103,5
Lydeffekt-usikkerhet (K _{wa})	dB(A)	3
Vibrasjonsemissionsverdi ah:		
(a _{n,Chet})	m/s ²	16,3
(a _{n,H0})	m/s ²	17,2
Usikkerhet (K)	m/s ²	1,5

SFMEH210 Lydtrykknivå i henhold til EN60745:		
Lydtrykk (L _{pa})	dB(A)	90,7
Lydtrykk-usikkerhet (K _{pa})	dB(A)	3
Lydeffekt (L _{wa})	dB(A)	101,7

Lydeffekt-usikkerhet (K_{sd})	dB(A)	3
Vibrasjonsemissionsverdi ah:		
($a_{h,CHet}$)	m/s^2	17,6
($a_{h,HD}$)	m/s^2	17,4
Usikkerhet (K)	m/s^2	1,5

EF-samsvarserklæring

MASKINDIREKTIVET



SFMEH200, SFMEH210 Roterende hammer
Stanley Europe erklærer at disse produktene som er beskrevet under «Tekniske data» er i samsvar med:

2006/42/EF, EN 60745-1, EN 60745-2-6

Disse produktene er også i samsvar med direktiv 2014/30/EF og 2011/65/EF. Hvis du ønsker mer informasjon, kontakt Stanley Europe på følgende adresse, eller se på baksiden av håndboken.

Undertegnede er ansvarlig for utarbeidelsen av den tekniske dokumentasjonen og gir denne erklæringen på vegne av Stanley Europe.

A.P. Smith

Technical Director

Stanley Fat Max Europe, Egide Walschaertsstraat14-18,
2800 Mechelen, Belgia
27.06.2019

Garanti

Stanley Europe er trygg på kvaliteten av produktene sine og tilbyr en 12 måneders garanti fra kjøpsdata. Denne garantierklæringen kommer i tillegg til dine lovbestemte rettigheter og er ikke i konflikt med disse. Garantien er gyldig innen områdene tilhørende medlemslandene i den Europeiske Union (EU) og det Europeiske Frihandelsområdet (EFTA).

For å ta garantien i bruk må kravet være i samsvar med kjøpsbetingelsene fra Black&Decker og du må vise kjøpskvittering til forhandleren eller til et autorisert serviceverksted. Betingelsene for Stanley FatMax 1 års garanti og adressen til din nærmeste autoriserte serviceverksted kan du finne på internett under www.2helpU.com, eller ved å kontakte ditt lokale Stanley FatMax kontor, adressen er angitt i denne bruksanvisningen.

Besøk våre nettsider på www.stanley.eu/3 for å registrere ditt nye Stanley Fat Max-produkt og for å få informasjon om nye produkter og spesialtilbud offers.stanley.eu/3

Tilsigtet anvendelse

STANLEY® FATMAX® SFMEH200 og SFMEH210 SDS-Plus slagboremaskine er beregnet til at bore huller i betong, mursten, trø og stål, lettere nedrivningsoppgaver og til boring med hårdmetallborspidsler. Dette værktøj er beregnet til erhvervsmæssig brug og privat ikke-erhvervsmæssig bruger.

Sikkerhedsinstruktioner

Generelle sikkerhedsadvarsler vedrørende elværktøj



Advarsel! Læs alle sikkerhedsadvarsler og alle instruktioner. Hvis efterfølgende advarsler og instruktioner ikke følges, er der risiko for elektrisk stød, brand og alvorlige kvæstelser.

Gem alle advarsler og instruktioner til fremtidig reference.

Begrebet "elværktøj", der benyttes i nedenstående advarsler, henviser til netdrevet elværktøj (med netledning) eller batteridrevet elværktøj (uden netledning).

1. Sikkerhed i arbejdsområdet

- Hold arbejdsområdet rent og ordentligt oplyst.** Rodede eller mørke områder giver anledning til ulykker.
- Brug ikke elværktøj i eksplosive omgivelser, f.eks. hvor der er brændbare væsker, gasser eller støv.** Elværktøj danner gnister, der kan antænde støv eller dampe.
- Hold børn og andre personer i nærheden på afstand, når der arbejdes med elværktøj.** Distractioner kan medføre, at du mister kontrollen.

2. Elektricitet og sikkerhed

- Elværktøjets stik skal passe til kontakten. Stikket må aldrig modificeres på nogen måde. Undlad at bruge adapterstik sammen med (jordforbundet) elektrisk værktøj.** Umodificerede stik og dertil passende stikkontakter reducerer risikoen for elektrisk stød.
- Undgå kropskontakt med jordforbundne overflader som f.eks. rør, radiatorer, komfurer og køleskabe.** Der er øget risiko for elektrisk stød, hvis din krop er jordforbundet.
- Udsæt ikke elværktøj for regn, og brug det ikke, hvor omgivelserne er våde.** Hvis der trænger vand ind i et elektrisk værktøj, øges risikoen for elektrisk stød.
- Pas på, at ledningen ikke beskadiges. Brug aldrig ledningen til at bære, trække værktøjet eller trække det ud af stikkontakten. Hold ledningen borte fra varme, olie, skarpe kanter og bevægelige dele.** Beskadigede eller sammenfiltrede ledninger øger risikoen for elektrisk stød.

- e. Hvis elværktøj benyttes i det fri, skal der benyttes en forlængerledning, som er godkendt til udendørs brug. Brug af en ledning, der er egnet til udendørs brug, reducerer risikoen for elektrisk stød.
- f. Brug en strømkilde med fejlstrømsrelæ, hvis det er nødvendigt at anvende elværktøj på fugtige steder. Ved at benytte en fejlstrømsafbryder reduceres risikoen for elektrisk stød.
3. Personssikkerhed
- a. Vær opmærksom, hold øje med, hvad du laver, og brug elværktøjet fornuftigt. Betjen ikke værktøjet, hvis du er træt, påvirket af narkotika, alkohol eller medicin. Et øjeblik uopmærksomhed under anvendelse af et elektrisk værktøj kan forårsage alvorlige kvæstelser.
- b. Brug personligt beskyttelsesudstyr. Bær altid beskyttelsesbriller. Det er muligt at reducere risikoen for kvæstelser ved alt efter omstændighederne at anvende det passende sikkerhedsudstyr såsom støvmaske, skridsikre sikkerhedssko, sikkerhedshjelm eller høreværn.
- c. Træf forholdsregler, så udsigtet start ikke er mulig. Kontrollér, at afbryderkontakten står på slukket, inden værktøjet tilsluttes strømkilden og/eller batteriet, samles op eller bæres. Når elektrisk værktøj bæres med fingeren på kontakten eller tilsluttes, når kontakten er tændt, giver det anledning til ulykker.
- d. Fjern indstillingsnøgle eller skruenøgle, inden elværktøjet startes. En skruenøgle eller anden nøgle, der bliver siddende på en roterende del af elektrisk værktøj, kan give anledning til personskade.
- e. Stræk dig ikke for langt. Hold hele tiden en god fodstilling og balance. Dette udgør at du har bedre kontrol over det elektriske værktøj, når uventede situationer opstår.
- f. Brug egnet arbejdstøj. Bær ikke løst tøj eller smykker. Hold dit hår, tøj og handsker væk fra bevægelige dele. Løstsiddende tøj, smykker eller langt hår kan blive fanget i bevægelige dele.
- g. Hvis der kan monteres støvudsugnings- og opsamlingsudstyr, skal dette tilsluttes og benyttes korrekt. Anvendelse af støvsamlingsudstyr kan begrænse farer forårsaget af støv.
4. Brug og vedligeholdelse af elværktøj
- a. Overbelast ikke elværktøjet. Brug det elværktøj, der er bedst egnet til det arbejde, der skal udføres. Det korrekte elværktøj klarer opgaven bedre og mere sikkert med den effekt, som det er konstrueret til.
- b. Brug ikke elværktøjet, hvis afbryderkontakten er defekt. Alt elektrisk værktøj, der ikke kan kontrolleres med kontakten, er farligt og skal repareres.
- c. Træk stikket ud af stikkontakten og/eller batteriet inden indstilling, tilbehørsudskiftning eller opbevaring af elværktøjet. Sådanne forebyggende sikkerhedsforanstaltninger mindsker risikoen for, at værktøjet startes utilsigtet.
- d. Opbevar ubenyttet elværktøj uden for børns rækkevidde. Lad aldrig personer, der ikke er fortrolige med elværktøjet, eller som ikke har læst denne vejledning, benytte maskinen. El-værktøj er farligt i hænderne på personer, som ikke er instrueret i brugen deraf.
- e. Elværktøj skal vedligeholdes. Kontroller, om bevægelige dele er skæve og ikke sidder fast, og om delene er brækket eller beskadiget, så elværktøjets funktion påvirkes. Hvis det elektriske værktøj er beskadiget, skal det repareres før brug. Mange ulykker er forårsaget af dårligt vedligeholdt værktøj.
- f. Hold skæreværktøj skarpt og rent. Ordentligt vedligeholdt skæreværktøj med skarpe skærekanter har mindre tilbøjelighed til at binde og er lettere at styre.
- g. Brug elværktøjet, tilbehøret, værktøjsindsatser osv. i overensstemmelse med disse instruktioner under hensyntagen til arbejdsforholdene og arbejdet, der skal udføres med værktøjet. Brug af elektrisk værktøj til andre opgaver end dem, det er beregnet til, kan resultere i en farlig situation.
5. Service
- a. Lad kun fagkyndige personer reparere elværktøjet og benyt kun originale reservedele. Derved sikres det, at værktøjets driftssikkerhed opretholdes.

Yderligere sikkerhedsadvarsler for elværktøj



Advarsel! Advarsel! Yderligere sikkerhedsadvarsler for roterende og mejselhammere.

- ◆ **Bær høreværn.** Udsættelse for støj kan medføre høretab.
- ◆ **Brug de ekstra håndtag, der følger med værktøjet.** Tab af kontrol kan medføre personskade.
- ◆ **Hold i elværktøjets isolerede gribeplader, hvis der er risiko for, at skæretilbehøret kommer i kontakt med skjulte ledninger eller værktøjets egen ledning.** Hvis skæretilbehøret rammer en strømførende ledning, bliver elværktøjets blotlagte dele strømførende, så brugeren
- ◆ **Brug aldrig mejseltilbehør i roterende tilstand.** Tilbehøret sætter sig fast i materialet og roterer boret.
- ◆ **Brug klemmer eller en anden praktisk måde på at sikre og understøtte arbejdsområdet til et stabilt underlag.** Hvis du holder fast i arbejdsområdet med din hånd eller krop, vil det være ustabil, og det kan medføre, at du mister kontrollen over det.

- ◆ Kontroller placeringen af ledninger og rør, inden der bores i vægge, gulve eller lofter.
- ◆ Rør ikke ved spidsen af et bor lige efter boring, da den kan være varm.
- ◆ Den tilsigtede anvendelse er beskrevet i denne betjeningsvejledning. Brug af ekstraudstyr eller tilbehør eller udførelse af andre opgaver med dette værktøj end de, der anbefales i denne vejledning, kan medføre risiko for personskade og/eller materiel skade.

Andres sikkerhed

- ◆ Dette udstyr er ikke beregnet til anvendelse af personer (inklusive børn) med nedsatte fysiske, sensoriske eller mentale handicaps eller med mangel på erfaringer eller viden, medmindre de er under overvågning eller har fået instruktioner i brugen af udstyret af en person, der er ansvarlig for deres sikkerhed.
- ◆ Børn skal holdes under opsyn, så det sikres, at de ikke leger med værktøjet.

Resterende risici.

Der kan opstå yderligere, tilbageværende risici under brugen af apparatet, som muligvis ikke behandles i de vedlagte sikkerhedsadvarsler. Disse risici kan opstå pga. forkert anvendelse, langvarig brug etc.

Selv ved overholdelse af relevante sikkerhedsforskrifter og anvendelse af sikkerhedsudstyr kan visse resterende risici ikke undgås. Disse omfatter:

- ◆ **Tilskadekomst forårsaget af berøring af roterende/bevægelige dele.**
- ◆ **Tilskadekomst forårsaget af udskiftning af dele, klinger eller tilbehør.**
- ◆ **Tilskadekomst forårsaget af langvarig brug af et værktøj. Husk at holde pause jævnligt ved brug af et apparat i længere tid.**
- ◆ **Hørenedsættelse.**
- ◆ **Sundhedsrisici forårsaget af indånding af støv, der genereres ved brug af værktøjet (eksempel: arbejde med træ, især, eg, bøg og MDF.)**

Vibration

De angivne værdier for udsendelse af vibration opført under de tekniske data og overensstemmelseserklæringen er målt i henhold til standardtestmetoden anført i EN 60745 og kan bruges til at sammenligne ét værktøj med et andet. Den angivne vibrationsmissionsværdi kan også bruges i forbindelse med en foreløbig vurdering af eksponeringen.

Advarsel! Værdien for vibrationsmission ved faktisk brug af elværktøjet kan afvige fra den angivne værdi afhængig af måden, værktøjet anvendes på. Vibrationsniveauet kan overstige det angivne niveau.

I vurderingen af eksponeringen for vibration med henblik på fastsættelse af sikkerhedsforanstaltninger som krævet i 2002/44/EF til beskyttelse af personer, der jævnligt anvender elværktøj i deres arbejde, skal der tages hensyn til de faktiske betingelser under brugen, og måden værktøjet bruges på, herunder alle arbejdsryttersens afsnit, f.eks. perioder, hvor værktøjet er slukket, og hvor det kører i tomgang, tillige med startperioderne.

Mærkatet på værktøjet

Værktøjet er forsynet med følgende piktogrammer sammen med en datokode:



Advarsel! Brugeren skal læse brugervejledningen for at reducere risikoen for kvæstelser.



Bær sikkerhedsbriller eller beskyttelsesbriller.



Bær høreværn.

Elektricitet og sikkerhed



Denne maskine er dobbelt isoleret. Derfor er jordledning ikke nødvendig. Kontrollér altid, at strømforsyningen svarer til spændingen på mærkepladen.

- ◆ Hvis netledningen beskadiges, skal den udskiftes af producenten eller et autoriseret Stanley FatMax-værksted, så farlige situationer undgås.

Brug af en forlængerledning

Brug altid en godkendt forlængerledning, der er egnet til dette apparats strømstik (se de tekniske data).

Forlængerledningen skal være egnet til udendørs brug og mærket i overensstemmelse hermed. Der kan bruges en HO5VV V-F-forlængerledning på op til 30 m med et tværsnit på 1.5 mm², uden at produktets ydeevne forringes. Før brug skal forlængerledningen inspiceres for tegn på beskadigelse, slid og ældning. Udskift forlængerledningen, hvis den er beskadiget eller defekt. Ved brug af en ledningstrømle skal ledningen altid rulles helt ud.

Funktioner

Apparatet har nogle eller alle af de følgende funktioner.

1. Hovedhåndtag
2. Spærreknop
3. Variabel hastighedskontakt
4. Forlæns-/baglængsgreb
5. Funktionsvælger
6. Hylster
7. SDS + borepatron
8. Dybdestop

9. Sidehåndtag
10. Datokode
11. SDS-plus-bit
12. Støvsamler
13. Patron uden nøgle

Samling

Advarsel! Sørg for at værktøjet er afbrudt, og at stikket er taget ud, inden nogle af de følgende funktioner foretages.

Montering af sidehåndtaget (fig. A)

Advarsel! Når værktøjet bruges, brug sidehåndtaget (9) af hensyn til din sikkerhed.

Sidehåndtaget kan monteres, så det passer til venstre- og højrehåandede brugere.

- ◆ Drej grebet mod uret, til du kan trække sidehåndtaget frem til værktøjets forende.
- ◆ Drej sidehåndtaget til den ønskede stilling.
- ◆ Spænd sidehåndtaget ved at dreje grebet med uret.

Advarsel! Når du bruger værktøjet, skal du huske at montere sidehåndtaget korrekt.

Montering af tilbehør (fig. A)

- ◆ Rengør og smør skaffet (11 på SDS-Plus-bitten.) 
- ◆ Sæt tilbehørets i aksel i SDS + borepatron (7).
- ◆ Tryk tilbehøret ned, og drej det en smule, til det falder i hak i rillerne.
- ◆ Træk i tilbehøret for at kontrollere, at det er korrekt låst. Hammer- og borefunktionen kræver, at tilbehøret kan bevæge sig flere centimeter aksialt, når det er låst fast i værktøjsholderen.
- ◆ Træk patronen tilbage (6), og træk tilbehøret ud af værktøjsholderen.

Montering af støvsamler (fig. E)

- ◆ Sæt SDS-Plus-bitten (11) i støvsamleren (14), og sæt derefter bitten (11) sammen med støvsamleren ind i værktøjsholderen (7).
- ◆ Brug kun støvsamleren, når udstyret bruges til lodret boring (fig. F).

Anvendelse

Advarsel! Bær altid handsker ved udskiftning af tilbehør. De eksponerede metaldele på værktøjet og tilbehøret kan blive meget varme under drift. Anvend værktøjet med normal belastning. Det må ikke overbelastes. Misbrug ikke værktøjet. Se i instruktionsvejledningen om korrekt brug af værktøjet. **Advarsel!** Kontroller placeringen af ledninger og rør, inden der bores i vægge, gulve eller lofter.

Indstilling af boreddybde (fig. A)

Dybdestoppet er en praktisk funktion til sikring af en ensartet boreddybde.

Løsn sidehåndtaget for at justere dybdestoppet i overensstemmelse med den krævede dybde. Efterspænd sidehåndtaget.

- ◆ Løsn sidehåndtaget (9) ved at dreje grebet mod uret.
- ◆ Indstil dybdestoppet (8) til den ønskede position. Den maksimale boreddybde er afstanden mellem borets spids og den forreste del af dybdestoppet.
- ◆ Spænd sidehåndtaget ved at dreje grebet med uret.

Sådan tændes og slukkes værktøjet (fig. A)

Advarsel! Før tilslutning til strømkilden skal du sørge for, at den variable hastighedskontakt kan bevæges frit og kan vende tilbage til udgangspositionen, når den slippes. Tjek kontaktens spærreposition, før du tænder udstyret, og sørg for, at kontaktlåsen er slået fra, inden du tilslutter strømkilden.

- ◆ Tryk på kontakten til variabel hastighed (3) for at tænde for værktøjet. Værktøjets hastighed afhænger af, hvor langt du trykker knappen ind.
- ◆ Som en generel regel bør du bruge lave hastigheder til bor med en stor diameter og højere hastighed til bor med en mindre diameter.
- ◆ Tryk på spærreknappen (2), og udløs kontakten til variabel hastighed for at opnå konstant hastighed.
- ◆ Slip kontakten til variabel hastighed for at slukke for værktøjet. Sluk for værktøjet efter arbejde i konstant funktion ved at trykke på knappen til variabel hastighed igen for at udløse den.

Sådan udskiftes SDS-Plus værktøjsholderen med patronen uden nøgle (SFMEH210 - fig. G)

- ◆ Drej låsekraven (6) ind i ulåst position og træk SDS Plus værktøjsholderen (7) ud.
- ◆ Tryk patronen uden nøgle (13) ind på spindlen, og drej låsekraven (14) hen til låsepositionen.

Du udskifter patronen uden nøgle med SDS Plus værktøjsholderen ved først at udtage patronen på samme måde, som værktøjsholderen blev udtaget. Anbring derefter værktøjsholderen på samme måde, som patronen uden nøgle blev placeret og kontrollér, at låsekraven drejes til låst position.

Advarsel! Anvend aldrig standardpatroner i roterende hammerstilstand.

Sådan vælges driftstilstand (fig. B)

Værktøjet kan bruges i de følgende driftsfunktioner:



Roterende boring: til boring i stål, træ og plastik.



Hammerboring: til boreopgaver i beton og murværk. Bit-rotation: den ikke-arbejdende position anvendes kun til at dreje en flad mejsel til den ønskede position.

Kun hammerfunktion: til let fræsning og mejsling. I denne tilstand kan værktøjet også anvendes som et brækjern for at frigøre et bor, der sidder fast.

1. Vælg driftsfunktion ved at trykke på funktionsvalgknappen og dreje funktionsvalgkontakten (5), indtil den peger på symbolet for den ønskede funktion.
2. Udløs funktionsvalgknappen og kontrollér, at funktionsvalgkontakten er låst på plads.

Advarsel! Vælg ikke driftsfunktionen, når værktøjet er tændt.

Korrekt placering af hånden (fig. D og fig. F)

Advarsel! For at reducere risikoen for alvorlig personskade skal du ALTID anvende den rette håndposition som vist.

Advarsel! For at reducere risikoen for alvorlig personskade skal du ALTID holde godt fast i tilfælde af en pludselig reaktion.

Det er nødvendigt med én hånd på sidehåndtaget (9) og den anden hånd på hovedhåndtaget (1) for at opnå korrekt håndplacering.

Roterende boring (fig. B, fig. D, fig. C1/C2, fig. G)

- ◆ Ved boring i stål, træ og plastik skal funktionsvælgeren (5) indstilles i  positionen.
- ◆ Anbring borepatronsættet. Følg en af følgende instruktioner, afhængigt af dit værktøj:
SFMEH210: Udskift SDS Plus værktøjsholder (7) med patron uden nøgle (13).

Advarsel! Brug aldrig standard-borepatroner i roterende hammertilstand.

Hammerboring (fig. B)

- ◆ Ved hammerboring i murværk og beton skal funktionsvælgeren (5) indstilles i  positionen.
- ◆ Boret skal placeres præcist ned i borehullet. Træk derefter i kontakten for at opnå optimal effekt. Sørg for, at værktøjet befinder sig i den korrekte position for at forhindre boret i at slippe forbi hullet.
- ◆ Når hullet er tilstoppet med snavs eller fint støv, må du ikke udøve yderligere tryk. Værktøjet skal bringes til tomgangstilstand, før en del af boret fjernes fra hullet. Hvis dette gentages et par gange, bliver blokeringen i hullet fjernet, og normal boring kan fortsætte.

Advarsel! Når boret rammer et armeringsjern i beton, kan værktøjet springe tilbage på en farlig måde. Hold værktøjet godt fast i en afbalanceret og stabil position hele tiden for at forhindre, at boret springer tilbage på en farlig måde.

Sikkerhedskobling

Alle roterende hamre er forsynet med en sikkerhedskobling, der reducerer drejningsmomentreaktionen, der overføres til den, der betjener værktøjet i tilfælde af boret sætter sig fast. Denne funktion forhindrer også standsning af transmissionen og el-motoren. Koblingen til drejningsmomentbegrænsning er indstillet fra fabrikken og kan ikke justeres.

Overbelastningskoblingsenhed

Hvis boret sætter sig fast, afbrydes drivkraften overført til boreakslen. Dette ville skabe en kraftig tilbagekastning, således at det ville være nødvendigt at holde boret fast med begge hænder for at fastholde en stabil position.

Fræsning og mejsling (fig. B)

- ◆ Indstil funktionsvælgerkontakten (5) til "kun hammerfunktion"  position.
- ◆ Isæt den passende mejsel, og drej den med hånden for at låse den på plads.
 - Juster sidehåndtaget (9) efter behov.
 - Tænd for værktøjet og start arbejdet.
 - Sluk altid for værktøjet, når arbejdet er udført, og inden stikket tages ud.

Advarsel! Brug ikke dette værktøj til at blande eller pumpe let brændbare eller eksplosive væsker (benzin, sprit osv.). Bland eller rør ikke brandfarlige væsker sammen, der er afmærkede i overensstemmelse hermed.

Tilbehør

Værktøjets ydeevne afhænger af det anvendte tilbehør. Tilbehør fra Stanley Fat Max og Piranha er fremstillet efter høje kvalitetsstandarder og er designet til at forbedre dit værktøjs præstation. Når du bruger dette tilbehør, vil værktøjet yde optimalt.

Vedligeholdelse

Dit Stanley Fat Max-apparat med eller uden ledning er beregnet til brug gennem lang tid med et minimum af vedligeholdelse. Vedvarende tilfredsstillende funktion er afhængig af, om apparatet plejes korrekt og rengøres regelmæssigt.

Advarsel! For udførelse af nogen form for vedligeholdelse på elværktøj med/uden ledning:

- ◆ Sluk og tag apparatets/værktøjets stik ud af stikkontakten.
- ◆ Eller sluk og fjern batteriet fra apparatet/værktøjet, hvis det har en separat batteripakke.
- ◆ Eller afbød batteriet helt, hvis det er indbygget, og sluk derefter.
- ◆ Træk opladeren ud af stikkontakten, før den rengøres. Opladeren kræver ingen vedligeholdelse, men skal rengøres jævnligt.
- ◆ Rengør jævnligt apparatets/værktøjets/laderens ventilationshuller med en blød børste eller en tør klud.

- ◆ Rengør med jævne mellemrum motorhuset med en fugtig klud. Der må ikke bruges skuremidler eller opløsningsmidler.
- ◆ Åbn jævnlgt patronen, og bank på den for at fjerne indvendigt støv (hvis monteret).

Udskiftning af netstik (kun Storbritannien og Irland)

Hvis et nyt lysnetstik skal monteres:

- ◆ Det gamle stik skal bortskaffes på en sikker måde.
- ◆ Slut den brune ledning til den strømførende klemme på det nye stik.
- ◆ Slut den blå ledning til den neutrale klemme.

Advarsel! Der skal ikke tilsluttes til jordklemmen. Følg de monteringsinstruktioner, der følger med stik af god kvalitet. Anbefalet sikring: 10 A.

Miljøbeskyttelse



Særskilt bortskaffelse. Produkter og batterier mærket med dette symbol må ikke bortskaffes sammen med normalt husholdningsaffald.

Produkter og batterier indeholder materialer, der kan genvindes eller genbruges og således reducere efterspørgslen efter råvarer.

Genbrug venligst elektriske produkter og batterier i henhold til lokale bestemmelser. Yderligere oplysninger findes på www.2helpU.com

Tekniske data

		SFMEH200 (Type 1)	SFMEH210 (Type 1)
Spænding	V	230	230
Frekvens	Hz	50	50
Effektindgang	W	780	800
Tomgangshastighed	min ⁻¹	0 - 1250	0 - 1250
Slaghastighed	bpm	0 - 4670	0 - 4670
Slagenergi (EPTA / Max)	J	2.2 / 3,1	2.4 / 3,4
Maks. borekapacitet			
- Træ	mm	30	30
- Metal	mm	13	13
- Beton	mm	24	26
Vægt	kg	2.6	2.7

SFMEH200 Lydtrykniveau i henhold til EN60745:

Lydtryk (L_{PA})	dB(A)	92.5
Usikkerhed af lydtryk (K_{PA})	dB(A)	3
Lydtryk (L_{WA})	dB(A)	103.5
Usikkerhed af lydtryk (K_{WA})	dB(A)	3

Vibrationsemissionsværdi ah:

($a_{h,CHet}$)	m/s ²	16.3
($a_{h,HD}$)	m/s ²	17.2
Usikkerhed (K)	m/s ²	1.5

SFMEH210 Lydtrykniveau i henhold til EN60745:

Lydtryk (L_{PA})	dB(A)	90.7
Usikkerhed af lydtryk (K_{PA})	dB(A)	3
Lydtryk (L_{WA})	dB(A)	101.7
Usikkerhed af lydtryk (K_{WA})	dB(A)	3

Vibrationsemissionsværdi ah:

($a_{h,CHet}$)	m/s ²	17.6
($a_{h,HD}$)	m/s ²	17.4
Usikkerhed (K)	m/s ²	1.5

EF-overensstemmelseserklæring

MASKINDIREKTIV



SFMEH200, SFMEH210 roterende hammer
Stanley Europe erklærer, at produkterne beskrevet under
"Tekniske data" er i overensstemmelse med:
2006/42/EF, EN 60745-1, EN 60745-2-6

Disse produkter er endvidere i overensstemmelse med direktiv 2014/30/EU og 2011/65/EU. Kontakt Stanley Europe på nedenstående adresse, eller se vejledningens bagside for at få flere oplysninger.

Undertegnede er ansvarlig for udarbejdelsen af de tekniske data og fremsætter denne erklæring på vegne af Stanley Europe.

A.P. Smith

Teknisk direktør

Stanley Fat Max Europe, Egide Walschaertsstraat14-18,
2800 Mechelen, Belgien
27/06/2019

Garanti

Stanley Europe er sikker på kvaliteten af sine produkter og giver forbrugerne en garanti på 12 måneder fra købsdatoen. Garantien er et tillæg til forbrugernes lovmæssige rettigheder og påvirker ikke disse. Garantien er gyldig inden for medlemsstaterne af Den Europæiske Union og Det Europæiske Frihandelsområde.

Når du gør krav på garantien, skal kravet være i overensstemmelse med Black&Decker vilkår og betingelser, og du skal indsende dokumentation for købet til sælgeren eller til en autoriseret reparatør. Vilkår og betingelser for Stanley Europe 1 års garanti og placeringen af dit nærmeste, autoriserede serviceværksted kan fås på internettet på www.2helpU.com, eller ved at kontakte dit lokale Stanley Europe kontor på den adresse, der er angivet i denne vejledning.

Besøg venligst vores websted www.stanley.eu/3 for at registrere dit nye Stanley FatMax-produkt og modtage opdateringer om nye produkter og specielle tilbud. stanley.eu/3

Käyttötarkoitus

STANLEY® FATMAX® SFMEH200 ja SFMEH210 SDS-Plus -iskuporakone on tarkoitettu reikien poraamiseen betoniin, tiileihin, puuhun sekä teräkseen, keyyisiin piikkausovelluksiin sekä timanttiporaukseen kovametallikärjellä. Työkalu on tarkoitettu sekä ammatti- että yksityiskäyttöön.

Turvallisuusohjeet

Sähkötyökalujen yleiset turvavaroitukset



Varoitus! Lue kaikki turvallisuusvaroitukset ja ohjeet. Alla olevien varoitusten ja ohjeiden noudattamisen laiminlyönti saattaa johtaa sähköiskuun, tulipaloon ja/tai vakavaan loukkaantumiseen.

Säästä kaikki varoitukset ja ohjeet tulevaa käyttöä varten.

Ohjeissa käytetty käsite "sähkötyökalu" tarkoittaa verkko-käyttöisiä sähkötyökaluja (verkkojohdolla varustettuja) ja akkukäyttöisiä sähkötyökaluja (ilman verkkojohtoa).

1. Työalueen turvallisuus

- Pidä työalue puhtaana ja hyvin valaistuna.**
Onnettomuuksia sattuu herkemmin epäsiistissä tai huonosti valaistussa ympäristössä.
- Älä käytä sähkötyökalua räjähdysalttiissa ympäristössä, jossa on syttyvää nestettä, kaasua tai pölyä.** Sähkötyökalujen aiheuttamat kipinät voivat sytyttää pölyn tai kaasut.
- Pidä lapset ja sivulliset loitolla sähkötyökalua käyttäessäsi.** Keskittymiskyvyn herpaantuminen voi aiheuttaa hallinnan menettämisen.

2. Sähköturvallisuus

- Sähkötyökalun pistokkeen on sovittava pistorasiaan. Älä koskaan tee pistokkeeseen mitään muutoksia. Älä yhdistä maadoitettua sähkötyökalua jatkojohtoon.**

Sähköiskun vaara vähenee, jos pistokkeisiin ei tehdä muutoksia ja ne yhdistetään vain niille tarkoitettuihin pistorasioihin.

- Vältä koskettamasta maadoitettuja pintoja, kuten putkia, lämpöpattereita, liesiä tai jääkaappeja.** Voit saada sähköiskun, jos kehosi on maadoitettu.
 - Älä altista sähkötyökalua sateelle tai kosteudelle.** Sähkötyökaluun menevä vesi lisää sähköiskun vaaraa.
 - Älä käsittele virtajohtoa kovauraisesti. Älä kannata työkaluja sähköjohdosta tai vedä pistoketta pistorasiasta sähköjohdon avulla. Pidä sähköjohto kaukana kuumuudesta, öljystä, terävistä reunoista tai liikkuvista osista.** Vaurioituneet tai soiteutuneet johdot lisäävät sähköiskun vaaraa.
 - Käyttäessäsi sähkötyökalua ulkona käytä ainoastaan ulkokäyttöön soveltuva jatkojohtoa.** Ulkokäyttöön tarkoitettun sähköjohdon käyttäminen vähentää sähköiskun vaaraa.
 - Jos sähkötyökalua on välttämättä käytettävä kosteassa paikassa, käytä vikavirtasuojalla (RCD) suojattua virtalähdettä.** Tämä vähentää sähköiskun vaaraa.
- ### 3. Henkilöturvallisuus
- Ole valpas, keskity työhön ja noudata tervettä järkeä sähkötyökalun käytössä. Älä käytä tätä työkalua ollessasi väsynyt tai alkoholin, huumeiden tai lääkkeiden vaikutuksen alaisena.** Keskittymisen herpaantuminen hetkeksikin sähkötyökalua käytettäessä voi aiheuttaa vakavan henkilövahingon.
 - Käytä henkilökohtaisia suojavarusteita. Käytä aina suojalaseja.** Hengityssuojaimen, liukumattomien turvajalkineiden, kypärän ja kuulonsuojaimen käyttäminen vähentää henkilövahinkojen vaaraa.
 - Vältä tahatonta käynnistämistä. Varmista, että kytkin on OFF-asennossa, ennen kuin liität laitteen virtalähteeseen ja/tai akkuun, nostat laitteen tai kannat sitä.** Sähkötyökalun kantaminen sormi virtakytkimellä lisää onnettomuusvaaraa.
 - Irrota mahdollinen säätö- tai kiintoavain ennen kuin käynnistät sähkötyökalun.** Sähkötyökalun pyöriivään osaan kiinni jäänyt avain voi johtaa loukkaantumiseen.
 - Älä kurkota.** Huolehdi siitä, että sinulla on koko ajan tukeva jalansija ja hyvä tasapaino. Näin voit hallita sähkötyökalua paremmin odottamattomissa tilanteissa.
 - Käytä tarkoitukseen soveltuva vaatteita. Älä käytä löysiä vaatteita tai koruja. Pidä hiukset, vaatteet ja kädet loitolla liikkuvista osista.** Löysät vaatteet, korut tai pitkät hiukset voivat tarttua liikkuviin osiin.
 - Jos työkalun voi liittää pölynimuriin, tarkista, että liitos on tehty asianmukaisesti ja että laitteita käytetään oikealla tavalla.** Pölyn ottaminen talteen voi vähentää pölyn aiheuttamia vaaroja.

4. Sähkötyökälujen käyttö ja hoito

- Älä ylikuormita sähkötyökäluä.** Valitse käyttötarkoituksen kannalta oikea sähkötyökälu. Sähkötyökälu toimii paremmin ja turvallisemmin, kun sitä käytetään sille suunniteltuun käyttötarkoitukseen.
- Älä käytä sähkötyökäluä, jota ei voida käynnistää ja pysäyttää virtakytkimestä.** Jos sähkötyökäluä ei voi hallita kytkimen avulla, se on vaarallinen ja se on korjattava.
- Irrota pistotulppa pistorasiasta ja/tai akku laitteesta ennen kuin suoritat säätöjä, vaihdat tarvikkeita tai siirrä sähkötyökälun varastoitavaksi.** Näin voit vähentää vahingossa käynnistymisen aiheuttaman henkilövahingon vaaraa.
- Säilytä sähkötyökälu poissa lasten ulottuvilta, kun niitä ei käytetä. Älä anna sähkötyökäluä sellaisen henkilön käyttöön, joka ei tunne sitä tai joka ei ole tutustunut tähän käyttöohjeeseen.** Sähkötyökälu ovat vaarallisia kouluttamattomien käyttäjien käsissä.
- Hoida sähkötyökäluasi huolella. Tarkista, että liikkuvat osat toimivat moitteettomasti ja etteivät ole puristuksessa.** Tarkista myös, ettei työkalussa ei ole murtuneita tai vahingoittuneita osia, jotka saattaisivat vaikuttaa haitallisesti sen toimintaan. Jos havaitset vaurioita, korjauta sähkötyökälu ennen niiden käyttämistä. Huonosti kunnossapidetyt sähkötyökälu aiheuttavat onnettomuuksia.
- Pidä leikkausterät terävinä ja puhtaina.** Kunnossa pidettyjen leikkaavia teräviä reunoja sisältävien työkalut todennäköisyys jumiutua vähenee, ja niitä on helpompi hallita.
- Käytä sähkötyökäluja, tarvikkeita, vaihtoteriä yms. näiden ohjeiden mukaisesti. Ota tällöin huomioon työolosuhteet ja suoritettava toimenpide.** Jos sähkötyökäluä käytetään näiden ohjeiden vastaisesti, voi syntyä vaaratilanne.

5. Huolto

- Korjauta sähkötyökälu koulutetulla ja ammattitaitoisella henkilöllä ja hyväksy korjauksiin vain alkuperäisiä varaosia.** Tämä varmistaa sähkötyökälun turvallisuuden.

Sähkötyökälujen lisäturvavaroitukset



Varoitus! Varoitus! Iskuporakoneiden ja taltta-varaoiden lisäturvavaroitukset.

- ◆ **Käytä kuulonsuojaimia.** Melulle altistuminen voi aiheuttaa kuulon menetyksen.
- ◆ **Käytä apukahvoja työkalun kanssa.** Hallinnan menetys voi aiheuttaa henkilövahingon.

- ◆ **Pitele sähkötyökäluä eristetyistä tartuntapinnoista tehdessäsi työtä, jossa laikka voi joutua kosketuksiin piilossa olevien sähköjohtojen tai oman virtajohtonsa kanssa.** Terien osuminen jännitteeseen johtoon tekee sen paljaista metalliosista jännitteisiä, joten käyttäjä voi saada sähköiskun.
- ◆ Älä koskaan käytä talttaosaa iskuporakonetilassa. Lisävaruste juuttuu materiaaliin ja kiertää poraa.
- ◆ Käytä puristimia tai muuta käytännöllistä tapaa kiinnittää ja tukea työstökappale tukevalle alustalle. Työn pitäminen käsin tai vartaloa vasten on epävakaata ja saattaa johtaa kontrollin menetykseen.
- ◆ Ennen kuin poraat seiniä, lattiaa tai kattoja, tarkista sähköjohtojen ja putkien sijainti.
- ◆ Älä koske terään heti poraamisen jälkeen. Terä saattaa olla kuuma.
- ◆ Tarkoitettu käyttö on kuvattu tässä käyttöohjeessa. Käytä työkalua ainoastaan sellaiseen työhön, johon se on tarkoitettu, ja käytä vain tässä käyttöohjeessa suositeltuja tarvikkeita ja lisälaitteita. Ohjeesta poikkeava käyttö voi aiheuttaa henkilö- ja/tai omaisuusvahinkoja.

Muiden henkilöiden turvallisuus

- ◆ Tätä laitetta ei ole tarkoitettu sellaisten henkilöiden (mu-kaan lukien lapset) käytettäväksi, joiden fyysiset, aistilliset tai henkiset kyvyt tai kokemus ovat rajalliset, ellei heidän turvallisuudestaan vastuussa oleva henkilö valvo tai ohjaa heitä laitteen käytössä.
- ◆ Lapsia tulee valvoa, jotta he eivät leikkisi laitteella.

Muut riskit.

Muut kuin turvavaroituksissa mainitut riskit ovat mahdollisia laitetta käytettäessä. Nämä riskit voivat liittyä muun muassa virheelliseen tai pitkäaikaiseen käyttöön. Tiettyjä jäännösriskejä ei voi välttää, vaikka noudatetaan kaikkia turvamaäräyksiä ja käytät turvalaitteita. Näitä ovat:

- ◆ Pyörivien tai liikkuvien osien koskettamisen aiheuttamat vahingot.
- ◆ Osia, teriä tai lisävarusteita vaihdettaessa aiheutuneet vahingot.
- ◆ Työkälun pitkäaikaisen käytön aiheuttamat vahingot. Varmista, että pidät säännöllisesti taukoja laitteen pitkäaikaisen käytön aikana.
- ◆ Kuulon heikkeneminen.
- ◆ Työkäluä käytettäessä (esimerkiksi puuta, erityisesti tammea, pyökkiiä ja MDF-levyjä, käsiteltäessä) syntyneen pölyn sisäänhengityksen aiheuttamat terveysriskit.

Tärinä

Teknisissä tiedoissa ja vaatimustenmukaisuusvakuutuksessa ilmoitettu tärinäpäästöarvo on mitattu EN 60745 -standardin testausmenetelmän mukaisesti, ja arvoa voi käyttää työkalujen keskinäiseen vertailuun.

Ilmoitettua tärinäpäästöarvoa voi käyttää myös altistumisen alustavaan arviointiin.

Varoitus! Sähkötyökalun käytön aikana mitattu todellinen tärinäpäästöarvo voi poiketa ilmoitetusta tärinäpäästöarvosta työkalun käyttötavan mukaan. Tärinätasoa voi olla ilmoitettua tasoa suurempi.

Kun tärinälle altistumista arvioidaan sen määrittämiseksi, mitä direktiivin 2002/44/EY mukaisia turvatoimenpiteitä vaaditaan sähkötyökaluja säännöllisesti käyttävien henkilöiden suojelemiseksi, tärinälle altistumisen arvioinnissa on otettava huomioon todelliset käyttöolosuhteet ja työkalun käyttötavat. Todellisen käytön lisäksi on kiinnitettävä huomiota myös siihen, milloin työkalu on sammutettuna tai se käy tyhjäkäynnillä.

Työkalun tarrat

Työkaluun on merkitty päivämääräkoodi sekä seuraavat varoitusmerkinnät:



Varoitus! Käyttäjän on luettava käyttöohje vahinkojen välttämiseksi.



Käytä suojalaseja.



Käytä kuulosuojaimia.

Sähköturvallisuus



Tämä laite on kaksoiseristetty, joten erillistä maadoitusta ei tarvita. Tarkista aina, että verkkovirran jännite vastaa tyyppikilpeen merkittyä jännitettä.

- ◆ Jos virtajohto vahingoittuu, sen vaihtaminen on turvallisuussyistä jätettävä valmistajan tai valtuutetun Stanley Fat Max -huoltoilijeen tehtäväksi.

Jatkojohdon käyttäminen

Käytä aina oikeanlaista jatkojohtoa, joka sopii tämän laitteen virransyöttöliitäntään (katso kohta Tekniset tiedot).

Jatkojohdon on oltava ulkokäyttöön soveltuva ja siinä on oltava soveltavuudesta ilmoitettava merkintä. Laitteen kanssa voidaan käyttää enintään 30 m pitkää 1,5 mm²:n HO5VV-F-jatkojohtoa ilman tehon heikkenemistä. Tarkista jatkojohdon kunto ennen sen käyttämistä. Vahingoittunut tai viallinen kaapeli on vaihdettava. Jos käytät johtokelaa, kelaa johto aina kokonaan auki.

Yleiskuvasu

Tässä laitteessa on joitakin tai kaikki seuraavista ominaisuuksista.

1. Pääkahva
2. Lukituspainike
3. Säädettävä nopeuskytkin

4. Eteenpäin/taaksepäin-vipu
5. Toimintatilan valintakytkin
6. Laippa
7. SDS + Pora -istukka
8. Syvyyden pysäytin
9. Sivukahva
10. Päivämääräkoodi
11. SDS Plus -terä
12. Pölynkokoja
13. Pikaistukka

Asennus

Varoitus! Ennen kuin yrität suorittaa mitään seuraavista toimenpiteistä, varmista, että työkalun virta on katkaistu, sähköpistoke on irrotettu sähköverkosta.

Sivukahvan kiinnittäminen (kuva A)

Varoitus! Käytä turvallisuussyistä sivukahvaa (9) työkalun käyttämisen aikana.

Sivukahva voidaan asentaa sekä oikea- että vasenkätisiä käyttäjiä varten.

- ◆ Kierrä kahvalaskuria myötäpäivään, kunnes voit työntää sivukahvan työkalun eteen.
- ◆ Kierrä sivukahva haluttuun asentoon.
- ◆ Kiristä sivukahva kiertämällä kahvaa myötäpäivään.

Varoitus! Muista asentaa sivukahvat oikein työkalua käyttäessä.

Lisävarusteen kiinnittäminen (kuva A)

- ◆ Puhdista ja rasvaa SDS Plus -terän varsi (11).
- ◆ Työnnä lisävarusteen palkki SDS + -istukkaan (7).
- ◆ Työnnä lisävarustetta alas ja käännä sitä hieman, kunnes se asettuu uuriin.
- ◆ Tarkista lisävarustetta vetämällä, että se on lukittunut kunnolla. Isku- ja poraustoinnon vuoksi lisävarusteen on voitava liikkua useita senttimetrejä akselin suuntaisesti, kun se on työkalun pitimeen lukittuna.
- ◆ Irrota lisävaruste vetämällä holkki (6) taakse ja vetämällä lisävaruste ulos työkalun pitimestä.

Pölynkokoajan asentaminen (kuva E)

- ◆ Aseta SDS Plus -terä (11) pölynkokoajaan (14) ja sen jälkeen terä (11) pölynkokoajalla työkalun pitimeen (7).
- ◆ Käytä pölynkokoajaa ainoastaan silloin, kun laitetta käytetään poraamiseen pystyasennossa (kuva F).

Käyttö

Varoitus! Käytä aina hansikkaita, kun vaihdat lisävarusteita. Työkalun suojaamattomat metalliosat ja lisävaruste voivat kuumeta huomattavasti käytön aikana. Käytä työkalua normaallilla kuormalla. Älä ylikuormita sitä. Vältä työkalun väärinkäyttöä, katso lisätietoa työkalun oikeaoppisesta käytöstä ohjekirjasta.

Varoitus! Ennen kuin poraat seinä, lattiaa tai kattoja, tarkista sähköjohtojen ja putkien sijainti.

Poraussyvyyden asettaminen (kuva A)

Syvyyden pysäytin on helppo tapa varmistaa poraus­syvyyden yhden­mukaisuus. Löysää sivukahvaa syvyyssmittarin säätämiseksi vaadittuun syvyyteen. Kiristä sen jälkeen sivukahva.

- ◆ Löysää sivukahvaa (9) kiertämällä kahvalaskuria myötäpäivään.
- ◆ Säädä syvyyksrajoi­tin (8) vaadittuun kohtaan. Suurin poraus­syvyys on sama kuin poran­terän kärjen ja syvyy­rajoi­timen etuosan välinen etäisyys.
- ◆ Kiristä sivukahva kiertämällä kahvaa myötäpäivään.

Kytkeminen päälle ja pois päältä (kuva A)

Varoitus! Varmista ennen virtalähteeseen kytkemistä, että säädettävää nopeuskytkintä voidaan säätää vapaasti ja se pa­laa alkuperäiseen asentoon vapauttamisen jälkeen. Kytkimen lukitus tulee asettaa päälle ennen virran kytkemistä päälle ja varmista, että se on pois päältä ennen laitteen liittämistä virtalähteeseen.

- ◆ Käynnistä työkalu painamalla nopeudensäätökytkintä (3). Työkalun nopeus määräytyy sen mukaan, kuinka pitkälle kytkintä työnnetään.
- ◆ Yleissääntönä on, että matalat nopeudet sopivat halkais­jaltaan suurille poranterille ja suuret pienille poranterille.
- ◆ Jatkuvaa käyttöä varten paina lukituspainiketta (2) ja vapauta nopeudensäätökytkin.
- ◆ Sammuta työkalu vapauttamalla nopeudensäätökytkin. Sammuta työkalu jatkuvan käytön aikana painamalla nopeudensäätökytkintä uudelleen ja vapauttamalla se.

SDS-Plus-työkalupidikkeen vaihtaminen avaimet­maan istukkaan (SFMEH210 - kuva G)

- ◆ Käännä lukitusrengas (6) auki ja vedä SDS Plus -työkalu­pidike (7) irti.
- ◆ Paina avaimeton istukka (13) karaan ja käännä lukitusren­gas (14) lukittuun asentoon.

Vaihda avaimeton istukka SDS Plus -työkalupidikkeeseen poistamalla ensin avaimet­man istukan samalla tavalla kuin työkalupidike poistettiin. Aseta työkalun pidike sen jälkeen avaimet­man istukan tapaan varmistaen, että lukitusrengas käännetään lukitusasentoon.

Varoitus! Älä koskaan käytä standardeja istukoita iskupora­tilassa.

Käyttöasennon valitseminen (kuva B)

Työkalua voidaan käyttää seuraavissa toimintatiloissa:



Tavallinen poraus: teräksen, puun ja muovien ruuvaukseen ja poraamiseen.



Iskuporaus: betonin ja muurauksen poraamiseen. Terän kierto: toiminnasta poikkeavaa tilaa käytetään vain liitteen taltan asettamiseksi haluttuun asentoon.



Varoitus: kevyeen taltaamiseen. Tässä toimintatilassa työkalua voidaan käyttää myös vipuna, jonka avulla irrotetaan juuttunut poranterä.

1. Valitse toimintatila painamalla toimintatilan valintapainiketta ja kiertämällä tilavalitsinta (5), kunnes se osoittaa vaaditun tilan symbolia.
2. Vapauta toimintatilan valintapainike ja tarkista, että tilavalitsin on lukittunut paikoilleen.

Varoitus! Älä valitse toimintatilaa työkalun ollessa käynnissä.

Käsien oikeaoppinen asento (kuva D, kuva F)

Varoitus! Voit vähentää vakavan henkilövahingon vaaraa pitämällä kädet AINA oikeassa asennossa.

Varoitus! Voit vähentää vakavan henkilövahingon vaaraa pitelemällä työkalua AINA tiukassa otteessa.

Käsien oikea asento tarkoittaa toisen käden pitämistä sivukah­vassa (9) ja toisen käden pitämistä pääkahvalla (1).

Tavallinen poraus (kuva B, kuva D, kuva C1/C2, kuva G)

- ◆ Kun poraat terästä, puuta ja muovia, aseta toimintatilan valitsin (5) -asentoon.
- ◆ Asenna poran istukka. Noudata jotakin seuraavista ohjeis­ta työkalumallista riippuen:
SFMEH210: Vaihda SDS Plus -työkalupidike (7) avaimet­to­maan istukkaan (13).

Varoitus! Älä koskaan käytä poran istukoita iskupora­tilassa.

Iskuporaus (kuva B)

- ◆ Kun iskuporaat kivimateriaalia tai betonia, aseta käyttö­asennon valitsin (5) -asentoon.
- ◆ Poranterä tulee asettaa tarkoin poran reikään. Vedä sen jälkeen kytkimestä optimaalisen tehon saavuttamiseksi. Varmista, että työkalu on oikeassa asennossa, jotta pora ei poistuisi reiästä.
- ◆ Vältä ylimääräisen paineen kohdistamista, kun poraus­reikä on tukossa jäämien ja hienon pölyn vuoksi. Työkalu tulee asettaa vapaaseen käyttötilaan ennen poran­terän osittaista poistamista reiästä. Kun tämä toistetaan muutaman kerran, tukos normaalisti poistuu reiästä ja poraamista voidaan jatkaa.

Varoitus! Vaarallinen takaisku voi tapahtua, jos poranterä osuu sementin teräksiseen raudoitukseen. Pitele työkalua aina tiukasti tasapainoisessa ja vakaassa asennossa vaaralli­sen takaiskun varalta.

Turvavytkin

Kaikissa iskuporakoneissa on turvavytkin, joka vähentää käyttäjään kohdistuvaa suurinta vääntömomenttia, jos poranterä jää jumiin. Tämä ominaisuus estää myös vaihteiston ja sähkömoottorin jumitutumisen. Momentinrajoitin on säädetty tehtaalla, eikä säätöä voi muuttaa.

Ylikuormituksen kytkentälaitte

Jos poranterä juuttuu tai jää kiinni, poran akseliin välittyvä voima katkaistaan. Tämä voi aiheuttaa voimakkaan takaiskun, jolloin vakaan asennon säilyttäminen edellyttäisi työkalun pitämistä tiukasti molemmilla käsillä.

Taluttus ja piikkaus (kuva B)

- ◆ Aseta toimintatilan valintavytkin (5) "Vain isku" -asentoon.
- ◆ Asenna sopiva taltta ja kierrä sitä kädellä, kunnes se lukkiutuu paikoilleen.
- Säädä sivukahvaa (9) tarpeen mukaan.
- Kytke virta päälle ja aloita käyttö.
- Sammuta työkalu aina, kun työ on valmis ja ennen kuin otat pistokkeen pois pistorasiasta.

Varoitus! Älä käytä tätä työkalua helposti syttyvien tai räjähdysalttiiden nesteiden (benssiini, alkoholi, jne.) sekoittamiseen tai pumppaamiseen. Älä sekoita syttyviä nesteitä, joissa on vastaava merkintä.

Lisävarusteet

Työkalun suorituskyky riippuu käytetystä lisävarusteesta. Stanley Fat Max- ja Piranha-lisävarusteet on valmistettu korkealaatuiseksi ja suunniteltu parantamaan työkalun suorituskykyä. Käyttämällä näitä lisävarusteita saat työkalustasi parhaan hyödyn.

Huolto

Verkkojohdolla varustettu tai verkkojohdoton Stanley Fat Max -laite-/työkalu on suunniteltu toimimaan mahdollisimman pitkään mahdollisimman vähällä huollolla. Oikea käsittely ja säännöllinen puhdistus varmistavat laitteen ongelmattoman toiminnan.

Varoitus! Ennen verkkojohdolla varustetun tai verkkojohdoton sähkötyökalun huoltoa toimi seuraavasti:

- ◆ Sammuta laite/työkalu ja irrota se verkkovirrasta.
- ◆ Jos laitteessa/työkalussa on erillinen akku, sammuta laite/työkalu ja irrota sen akku.
- ◆ Jos akku on kiinteä, käytä akku täysin loppuun ja sammuta laite sitten.
- ◆ Irrota laturi pistorasiasta ennen laturin puhdistamista. Laturi ei tarvitse säännöllisen puhdistamisen lisäksi mitään muuta huoltoa.
- ◆ Puhdista laitteen/työkalun/laturin ilma-aukot säännöllisesti pehmeällä harjalla tai kuivalla kangasliinalla.
- ◆ Puhdista moottorin kotelo säännöllisesti kostealla liinalla.

Älä käytä hankaavia tai liuotinpohjaisia puhdistusaineita.

- ◆ Avaa istukka säännöllisesti ja naputele pöly pois sen sisältä (soveltuvin osin).

Varaverkkopistoke (vain Iso-Britannia ja Irlanti)

Jos uusi verkkopistoke täytyy asentaa:

- ◆ Hävitä vanha pistoke ympäristöystävällisesti.
- ◆ Liitä ruskea johto uuden pistokkeen jännitteeseen napaan.
- ◆ Liitä sininen johto tähtipisteliittimeen.

Varoitus! Maadoitusliittimeen ei tule tehdä liitoksia. Noudata korkealaatuisten pistokkeiden mukana toimitettuja asennusohjeita. Suositeltu varoke: 10 A.

Ympäristönsuojelu



Toimita tämä laite erilliskeräykseen. Tällä symbolilla merkityjä tuotteita ja akkuja ei saa hävittää tavallisen kotitalousjätteen mukana.

Tuotteissa ja akuissa on materiaaleja, jotka voidaan ottaa talteen tai kierrättää uudelleen käyttöä varten.

Kierrätä sähkölaitteet ja akut paikallisten määräyksien mukaan. Lisätietoa on saatavilla osoitteessa www.2helpU.com

Tekniset tiedot

		SFMEH200 (tyyppi 1)	SFMEH210 (tyyppi 1)
Jännite	V	230	230
Taajuus	Hz	50	50
Ottoteho	V	780	800
Kuormittamaton nopeus	min ⁻¹	0 - 1250	0 - 1250
Iskutaajuus	BPM	0 - 4670	0 - 4670
Iskuenergia (EPTA / Maks.)	J	2,2 / 3,1	2,4 / 3,4
Suurin mahdollinen porausteho			
- Puu	mm	30	30
- Metall	mm	13	13
- Betoni	mm	24	26
Paino	kg	2,6	2,7

SFMEH200 Äänenpainetaso mitattuna EN60745:n mukaisesti:		
Äänenpaine (L_{pA})	dB(A)	92,5
Äänenpaineen epävarmuus (K_{pA})	dB(A)	3
Ääniteho (L_{WA})	dB(A)	103,5
Äänitehon epävarmuus (K_{WA})	dB(A)	3
Tärinäpäästöarvo ah:		
($a_{h,CHN}$)	m/s ²	16,3
($a_{h,HD}$)	m/s ²	17,2

Epävarmuus (K)	m/s ²	1,5
SFMEH210 Äänenpainetaso mitattuna EN60745:n mukaisesti:		
Äänenpaine (L _{pa})	dB(A)	90,7
Äänenpaineen epävarmuus (K _{pa})	dB(A)	3
Ääniteho (L _{wa})	dB(A)	101,7
Äänitehon epävarmuus (K _{wa})	dB(A)	3
Tärinäpäästöarvo ah:		
(a _{h,CHet})	m/s ²	17,6
(a _{h,HD})	m/s ²	17,4
Epävarmuus (K)	m/s ²	1,5

EY-vaatimustenmukaisuusvakuutus KONEDIREKTIIVI



SFMEH200, SFMEH210 Iskuporakone

Stanley Europe ilmoittaa, että tuotteet, jotka on kuvattu kohdassa Tekniset tiedot, täyttävät seuraavien direktiivien vaatimukset:

2006/42/EY, EN 60745-1, EN 60745-2-6

Nämä tuotteet täyttävät myös direktiivien 2014/30/EU ja 2011/65/EU vaatimukset. Lisätietoja saa ottamalla yhteyttä Stanley Europeen seuraavassa osoitteessa. Tiedot ovat myös käyttöoppaan takakannessa.

Allekirjoittanut vastaa teknisten tietojen kokoamisesta ja antaa tämän ilmoituksen Stanley European puolesta.

A.P. Smith

Tekninen päällikkö

Stanley Fat Max Europe, Egide Walschaertsstraat14-18,
2800 Mechelen, Belgium
27.6.2019

Takuu

Stanley Europe on vakuuttanut tuotteidensa korkeasta laadusta ja tarjoaa kuluttajille 12 kuukauden takuun, joka astuu voimaan ostopäivänä. Takuu on lisäys kuluttajan laillisiin oikeuksiin eikä vaikuta niihin. Tämä takuu on voimassa kaikissa EU- ja ETA-maissa.

Edellytyksenä takuun saamiselle on, että vaade täyttää Black & Deckerin ehdot ja että ostaja toimittaa ostosotitteen jälleennyjälle tai valtuutetulle huoltoliikkeelle.

Stanley European yhden vuoden takuun ehdot ja lähimmän valtuutetun korjauspalvelun yhteystiedot ovat saatavilla osoitteessa www.2helpU.com tai ottamalla yhteyttä paikalliseen Stanley European toimipisteeseen tässä ohjekirjassa ilmoitettuihin osoitteisiin.

Käy verkkosivuiltamme osoitteessa www.stanley.eu/3 ja rekisteröi uusi Stanley Fat Max -tuotteesi saadaksesi tietoa uusista tuotteista ja erikoistarjouksista stanley.eu/3

(Μετάφραση των πρωτότυπων οδηγιών)

ΕΛΛΗΝΙΚΑ

Προβλεπόμενη χρήση

Το περιστροφικό κρουστικό εργαλείο STANLEY® FATMAX® SFMEH200 and SFMEH210 SDS-Plus προορίζεται για διάνοιξη σπών με διάτρηση σε σκυρόδεμα, τούβλα, ξύλο και χάλυβα, ελαφριές εφαρμογές κοπιδιάσματος και γκρεμίσματος και για διάτρηση με ποτηροτρύπανο που φέρει μύτες καρβιδίου. Αυτό το εργαλείο προορίζεται για επαγγελματική και ιδιωτική, μη επαγγελματική χρήση.

Οδηγίες ασφαλείας

Γενικές προειδοποιήσεις ασφαλείας για ηλεκτρικά εργαλεία



Προειδοποίηση! Διαβάστε όλες τις προειδοποιήσεις ασφαλείας και όλες τις οδηγίες. Η μη τήρηση των παρακάτω προειδοποιήσεων και οδηγιών μπορεί να προκαλέσει ηλεκτροπληξία, πυρκαγιά και/ή σοβαρές σωματικές βλάβες.

Φυλάξτε όλες τις προειδοποιήσεις και τις οδηγίες για μελλοντική αναφορά. Ο όρος "ηλεκτρικό εργαλείο" που χρησιμοποιείται σε όλες τις παρακάτω προειδοποιήσεις, αναφέρεται είτε σε εργαλείο που λειτουργεί με ρεύμα δικτύου (ρεύματος - με καλώδιο) είτε σε εργαλείο που λειτουργεί με μπαταρία (μπαταρίας - χωρίς καλώδιο).

1. Ασφάλεια χώρου εργασίας

- Διατηρείτε το χώρο εργασίας καθαρό και καλά φωτισμένο.** Οι ατακτοποιητοί ή σκοτεινοί χώροι γίνονται αιτίες ατυχημάτων.
- Μη χρησιμοποιείτε ηλεκτρικά εργαλεία σε περιβάλλον όπου υπάρχει κίνδυνος έκρηξης, όπως με παρουσία εύφλεκτων υγρών, αερίων ή σκόνης.** Τα ηλεκτρικά εργαλεία παράγουν σπινθήρες που μπορεί να προκαλέσουν ανάφλεξη της σκόνης ή των αναθυμιάσεων.
- Όταν χρησιμοποιείτε ηλεκτρικό εργαλείο, κρατάτε μακριά τα παιδιά και άλλα άτομα.** Παράγοντες που αποσπούν την προσοχή μπορεί να σας κάνουν να χάσετε τον έλεγχο.

2. Ασφαλής χρήση ηλεκτρικού ρεύματος

- α. Τα φως των ηλεκτρικών εργαλείων πρέπει να ταιριάζουν στην πρίζα. Σε καμία περίπτωση μην τροποποιήσετε το φως, με κανένα τρόπο. Μην χρησιμοποιείτε φως προσαρμογής με γειωμένα ηλεκτρικά εργαλεία. Τα φως που δεν έχουν υποστεί τροποποιήσεις και οι κατάλληλες πρίζες μειώνουν τον κίνδυνο ηλεκτροπληξίας.
 - β. Αποφεύγετε την επαφή του σώματός σας με γειωμένες επιφάνειες, όπως σωλήνες, καλοριφέρ, κουζίνες και ψυγεία. Υπάρχει αυξημένος κίνδυνος ηλεκτροπληξίας αν το σώμα σας είναι γειωμένο.
 - γ. Μην εκθέτετε τα ηλεκτρικά εργαλεία σε βροχή ή υγρασία. Η διείσδυση νερού σε ένα ηλεκτρικό εργαλείο αυξάνει τον κίνδυνο ηλεκτροπληξίας.
 - δ. Μην κακομεταχειρίζεστε το καλώδιο. Ποτέ μη χρησιμοποιήσετε το καλώδιο για να μεταφέρετε, να τραβήξετε ή να αποσυνδέσετε από την πρίζα το ηλεκτρικό εργαλείο. Κρατάτε το καλώδιο μακριά από θερμότητα, λάδια, αιχμηρά άκρα ή κινούμενα μέρη. Τα καλώδια που έχουν υποστεί ζημιά ή είναι μπερδεμένα αυξάνουν τον κίνδυνο ηλεκτροπληξίας.
 - ε. Όταν χρησιμοποιείτε ηλεκτρικό εργαλείο σε εξωτερικούς χώρους, να χρησιμοποιείτε πάντοτε καλώδιο επέκτασης κατάλληλο για εργασία σε εξωτερικούς χώρους. Η χρήση καλωδίου κατάλληλου για εργασία σε εξωτερικούς χώρους μειώνει τον κίνδυνο ηλεκτροπληξίας.
 - στ. Εάν είναι αναπόφευκτη η χρήση ενός ηλεκτρικού εργαλείου σε συνθήκες υγρασίας, χρησιμοποιήστε μια διάταξη προστασίας από ρεύμα διαρροής (RCD). Η χρήση μιας διάταξης RCD μειώνει τον κίνδυνο ηλεκτροπληξίας.
- 3. Προσωπική ασφάλεια**
- α. Όταν χρησιμοποιείτε ηλεκτρικό εργαλείο, να είστε σε εγρήγορση, να συγκεντρώνετε στην εργασία που κάνετε και να επιστρατεύετε την κοινή λογική. Μην χρησιμοποιείτε ηλεκτρικό εργαλείο όταν είστε κουρασμένος/η ή υπό την επήρεια ναρκωτικών, οινοπνεύματος ή φαρμακευτικής αγωγής. Μια στιγμή απροσεξίας κατά τη χρήση ηλεκτρικών εργαλείων μπορεί να προκαλέσει σοβαρό τραυματισμό.
 - β. Να χρησιμοποιείτε ατομικό εξοπλισμό προστασίας. Πάντα φοράτε προστασία ματιών. Ο εξοπλισμός προστασίας, όπως μάσκα κατά της σκόνης, αντιολισθητικά παπούτσια ασφαλείας, κράνος ή προστασία ακοής, όταν χρησιμοποιείται για τις κατάλληλες συνθήκες, θα μειώσει τους τραυματισμούς και τις σωματικές βλάβες.
 - γ. Αποτρέπετε την ακούσια ενεργοποίηση.

Βεβαιωθείτε ότι ο διακόπτης βρίσκεται στη θέση απενεργοποίησης, πριν συνδέσετε το εργαλείο στην πηγή ρεύματος και/ή τοποθετήσετε το πακέτο μπαταριών, καθώς και πριν πάρετε στα χέρια σας ή μεταφέρετε το εργαλείο. Η μεταφορά ηλεκτρικών εργαλείων με το δάχτυλο πάνω στο διακόπτη ή η σύνδεση στο ρεύμα ηλεκτρικών εργαλείων με το διακόπτη στη θέση ενεργοποίησης, ενέχει κινδύνους ατυχημάτων.

- δ. Πριν θέσετε το ηλεκτρικό εργαλείο σε λειτουργία, αφαιρέστε τυχόν εργαλεία ή κλειδιά ρύθμισης. Εάν αφήσετε ένα εργαλείο ή κλειδί πάνω σε κάποιο περιστρεφόμενο εξάρτημα του ηλεκτρικού εργαλείου, μπορεί να προκληθούν τραυματισμοί.
 - ε. Μην τεντώνετε υπερβολικά. Διατηρείτε πάντα σταθερή στήριξη στα πόδια σας και καλή ισορροπία. Έτσι μπορείτε να έχετε καλύτερο έλεγχο του ηλεκτρικού εργαλείου σε μη αναμενόμενες καταστάσεις.
 - στ. Φοράτε κατάλληλη ενδυμασία εργασίας. Μην φοράτε φορδιά ρούχα ούτε κοσμήματα. Κρατάτε τα μαλλιά, τα ρούχα και τα γάντια σας μακριά από κινούμενα μέρη. Τα φορδιά ρούχα, τα κοσμήματα και τα μακριά μαλλιά μπορούν να πιαστούν σε κινούμενα μέρη.
 - ζ. Αν παρέχονται διατάξεις για τη σύνδεση συστημάτων απομάκρυνσης και συλλογής της σκόνης, βεβαιωθείτε ότι αυτές είναι συνδεδεμένες και χρησιμοποιούνται σωστά. Η χρήση διατάξεων συλλογής της σκόνης μπορεί να μειώσει τους κινδύνους που προέρχονται από τη σκόνη.
- 4. Χρήση και φροντίδα ηλεκτρικών εργαλείων**
- α. Μην υπερφορτώνετε το ηλεκτρικό εργαλείο. Χρησιμοποιείτε το σωστό ηλεκτρικό εργαλείο για την εφαρμογή σας. Το σωστό ηλεκτρικό εργαλείο θα εκτελέσει την εργασία καλύτερα και ασφαλέστερα, με την ένταση χρήσης για την οποία σχεδιάστηκε.
 - β. Μην χρησιμοποιήσετε το ηλεκτρικό εργαλείο αν ο διακόπτης του δεν μπορεί να το ενεργοποιεί και απενεργοποιεί. Ένα ηλεκτρικό εργαλείο του οποίου η λειτουργία δεν μπορεί να ελεγχθεί με το διακόπτη είναι επικίνδυνο και πρέπει να επισκευαστεί.
 - γ. Αποσυνδέστε το φως από την πηγή ρεύματος και/ή το πακέτο μπαταριών από το ηλεκτρικό εργαλείο, πριν διεξαγάγετε οποιαδήποτε ρύθμιση, αλλαγή αξεσουάρ ή όταν πρόκειται να αποθηκεύσετε το ηλεκτρικό εργαλείο. Τέτοια προληπτικά μέτρα ασφαλείας μειώνουν τον κίνδυνο αθέλητης εκκίνησης του ηλεκτρικού εργαλείου.
 - δ. Να φυλάσσετε μακριά από παιδιά τα ηλεκτρικά εργαλεία που δεν χρησιμοποιείτε. Μην αφήνετε να χρησιμοποιήσουν ηλεκτρικό εργαλείο άτομα που δεν είναι εξοικειωμένα με αυτό ή άτομα που δεν έχουν διαβάσει αυτές τις οδηγίες χρήσης. Τα ηλεκτρικά εργαλεία είναι επικίνδυνα στα χέρια μη εκπαιδευμένων χρηστών.

- ε. **Να συντηρείτε τα ηλεκτρικά εργαλεία. Ελέγχετε για προβλήματα ευθυγράμμισης ή για μάγκωμα των κινούμενων εξαρτημάτων, θραύση εξαρτημάτων, καθώς και για οποιοδήποτε άλλο πρόβλημα μπορεί να επηρεάσει τη λειτουργία των ηλεκτρικών εργαλείων. Αν το ηλεκτρικό εργαλείο έχει υποστεί ζημιά, φροντίστε να επισκευαστεί πριν το χρησιμοποιήσετε.** Η ανεπαρκής συντήρηση των ηλεκτρικών εργαλείων αποτελεί αιτία πολλών ατυχημάτων.
- στ. **Διατηρείτε τα κοπτικά εργαλεία κοφτερά και καθαρά.** Τα κοπτικά εργαλεία με κοφτερές κοπτικές αιχμές που συντηρούνται σωστά έχουν λιγότερες πιθανότητες να μαγκώσουν και ελέγχονται ευκολότερα.
- ζ. **Να χρησιμοποιείτε το ηλεκτρικό εργαλείο, τα αξεσουάρ και τις μύτες του εργαλείου κλπ. σύμφωνα με τις παρούσες οδηγίες, λαμβάνοντας υπόψη σας τις συνθήκες εργασίας και την εργασία που θέλετε να εκτελέσετε.** Η χρήση του ηλεκτρικού εργαλείου για εργασίες διαφορετικές από τις προβλεπόμενες θα μπορούσε να οδηγήσει σε επικίνδυνη κατάσταση.
5. **Σέρβις**
- α. **Αναθέτετε το σέρβις του ηλεκτρικού σας εργαλείου σε εξειδικευμένο τεχνικό επισκευών που χρησιμοποιεί μόνο γνήσια ανταλλακτικά.** Έτσι θα εξασφαλίσετε τη διατήρηση της ασφάλειας του ηλεκτρικού εργαλείου.

Πρόσθετες προειδοποιήσεις ασφαλείας για ηλεκτρικά εργαλεία



Προειδοποίηση! Προειδοποίηση! Πρόσθετες προειδοποιήσεις ασφαλείας για περιστροφικά και σκαπτικά κρουστικά εργαλεία.

- ◆ **Φοράτε προστατευτικά ακοής.** Η έκθεση σε θόρυβο μπορεί να προκαλέσει απώλεια ακοής.
- ◆ **Χρησιμοποιείτε τις βοηθητικές λαβές που παρέχονται μαζί με το εργαλείο.** Η απώλεια ελέγχου μπορεί να προκαλέσει σωματική βλάβη.
- ◆ **Κρατάτε το ηλεκτρικό εργαλείο μόνο από μονωμένες επιφάνειες κρατήματος, όταν εκτελείτε κάποια εργασία κατά την οποία το αξεσουάρ κοπής μπορεί να έρθει σε επαφή με κρυμμένα καλώδια ή με το δικό του καλώδιο.** Ένα αξεσουάρ κοπής το οποίο έρχεται σε επαφή με ηλεκτροφόρο καλώδιο μπορεί να καταστήσει ηλεκτροφόρα και τα εκτεθειμένα μεταλλικά μέρη του ηλεκτρικού εργαλείου και να προκαλέσει ηλεκτροπληξία στον χειριστή του
- ◆ **Ποτέ μη χρησιμοποιείτε αξεσουάρ καλεμίου σε περιστροφική λειτουργία.** Το αξεσουάρ θα ακινητοποιηθεί μέσα στο υλικό και θα περιστρέψει το δρόπανο.

- ◆ **Χρησιμοποιείτε σφικκτήρες ή άλλο πρακτικό μέσο για να στερεώνετε και να στηρίζετε το αντικείμενο εργασίας σε σταθερό υπόβαθρο.** Αν κρατάτε το αντικείμενο εργασίας με το χέρι σας ή κόντρα στο σώμα σας, αυτό δεν είναι σταθερό και μπορεί να προκληθεί απώλεια ελέγχου.
- ◆ **Πριν τη διάτρηση τοίχων, δαπέδων ή οροφών, ελέγχετε για τυχόν διερχόμενα καλώδια και σωλήνες.**
- ◆ **Αποφεύγετε να αγγίζετε την άκρη ενός αξεσουάρ τρυπανιού αμέσως μετά τη διάτρηση, καθώς μπορεί να καίει.**
- ◆ **Η προβλεπόμενη χρήση περιγράφεται στο παρόν εγχειρίδιο οδηγιών.** Η χρήση οποιοδήποτε αξεσουάρ ή προσαρτήματος ή η εκτέλεση με αυτό το εργαλείο οποιασδήποτε εργασίας διαφορετικής από αυτές που συνηθίζονται στο παρόν εγχειρίδιο οδηγιών ενδέχεται να εγκυμονεί κίνδυνο σωματικής βλάβης και/ή υλικών ζημιών.

Ασφάλεια των άλλων

- ◆ **Η συσκευή αυτή δεν προορίζεται για χρήση από άτομα (περιλαμβανομένων παιδιών) με μειωμένες σωματικές, αισθητηριακές ή διανοητικές ικανότητες, ή με έλλειψη εμπειρίας και γνώσης, εκτός αν σε αυτά έχει παρασχεθεί από άτομο υπεύθυνο για την ασφάλειά τους επίβλεψη ή εκπαίδευση σχετικά με τη χρήση της συσκευής.**
- ◆ **Τα παιδιά θα πρέπει να βρίσκονται υπό επίβλεψη ώστε να διασφαλίζεται ότι δεν παίζουν με τη συσκευή.**

Υπολειπόμενοι κίνδυνοι.

Κατά τη χρήση του εργαλείου μπορεί να δημιουργηθούν πρόσθετοι υπολειπόμενοι κίνδυνοι, οι οποίοι ενδέχεται να μη συμπεριλαμβάνονται στις προειδοποιήσεις ασφαλείας που εσωκλείονται. Αυτοί οι κίνδυνοι μπορεί να προκληθούν από κακή χρήση, παρατεταμένη χρήση κλπ.

Παρά την εφαρμογή των σχετικών κανονισμών ασφαλείας και τη χρήση διατάξεων ασφαλείας, ορισμένοι υπολειπόμενοι κίνδυνοι δεν είναι δυνατό να αποφευχθούν. Σε αυτούς περιλαμβάνονται:

- ◆ **Τραυματισμοί από επαφή με οποιαδήποτε περιστρεφόμενα/κινούμενα μέρη.**
- ◆ **Τραυματισμοί κατά την αλλαγή οποιωνδήποτε εξαρτημάτων, λαμών ή αξεσουάρ.**
- ◆ **Σωματικές βλάβες από παρατεταμένη χρήση εργαλείου. Όταν χρησιμοποιείτε οποιοδήποτε εργαλείο για παρατεταμένα χρονικά διαστήματα, μην παραλείπετε με κανένα τρόπο να κάνετε τακτικά διαλείμματα.**
- ◆ **Βλάβη της ακοής.**
- ◆ **Κίνδυνοι στην υγεία που προκαλούνται από την εισπνοή σκόνης όταν χρησιμοποιείτε το εργαλείο (παραδείγματα: όταν επεξεργάζεστε ξύλο, ειδικά δρυ, οξιά και MDF).**

Κραδασμοί

Οι δηλωμένες τιμές εκπομπής κραδασμών που αναφέρονται στα τεχνικά χαρακτηριστικά και στη δήλωση συμμόρφωσης έχει μετρηθεί σύμφωνα με τυποποιημένη μέθοδο δοκιμής που παρέχεται από το πρότυπο EN 60745 και μπορεί να χρησιμοποιηθεί για τη σύγκριση ενός εργαλείου με ένα άλλο. Η δηλωμένη τιμή εκπομπής κραδασμών μπορεί επίσης να χρησιμοποιηθεί σε έναν προκαταρκτικό προσδιορισμό της έκθεσης σε κραδασμούς.

Προειδοποίηση! Στην πράξη, η τιμή εκπομπής κραδασμών κατά την χρήση του ηλεκτρικού εργαλείου μπορεί να διαφέρει από την τιμή που δηλώθηκε, ανάλογα με τον τρόπο που χρησιμοποιείται το εργαλείο. Το επίπεδο κραδασμών μπορεί να αυξηθεί πάνω από το επίπεδο που έχει δηλωθεί.

Κατά τον προσδιορισμό της έκθεσης σε κραδασμούς για τον καθορισμό των απαιτούμενων μέτρων ασφαλείας σύμφωνα με την οδηγία 2002/44/EK για την προστασία προσώπων που χρησιμοποιούν συχνά ηλεκτρικά εργαλεία στην εργασία τους, μια προσεγγιστική εκτίμηση της έκθεσης σε κραδασμούς πρέπει να λαμβάνει υπόψη τις πραγματικές συνθήκες χρήσης και τον τρόπο χρήσης του εργαλείου, συμπεριλαμβανομένων και όλων των επιμέρους τμημάτων του κύκλου εργασίας, όπως τα χρονικά διαστήματα που το εργαλείο ήταν εκτός λειτουργίας και τα διαστήματα λειτουργίας χωρίς φορτίο, επιπλέον του χρόνου πίεσης της σκανδάλης.

Ετικέτες πάνω στο εργαλείο

Το εργαλείο φέρει τα παρακάτω εικονογράμματα μαζί με τον κωδικό ημερομηνίας:



Προειδοποίηση! Για να μειωθεί ο κίνδυνος τραυματισμού, ο χρήστης πρέπει να διαβάσει το εγχειρίδιο οδηγιών.



Φορέστε προστατευτικά γυαλιά ασφαλείας.



Φορέστε ωτοασπίδες.

Ασφαλής χρήση ηλεκτρικού ρεύματος



Αυτό το εργαλείο φέρει διπλή μόνωση. Επομένως, δεν απαιτείται καλώδιο γείωσης. Πάντα να ελέγχετε ότι η παροχή ρεύματος αντιστοιχεί στην τάση που αναφέρεται στην πινακίδα στοιχείων.

- ♦ Αν έχει υποστεί ζημιά το καλώδιο τροφοδοσίας, αυτό πρέπει να αντικατασταθεί από τον κατασκευαστή ή από εξουσιοδοτημένο κέντρο σέρβις Stanley Fat Max, ώστε να αποφευχθούν τυχόν κίνδυνοι.

Χρήση καλωδίου επέκτασης

Χρησιμοποιείτε πάντα εγκεκριμένα καλώδια προέκτασης, κατάλληλα για την ισχύ εισόδου αυτού του εργαλείου (δείτε τεχνικά χαρακτηριστικά).

Το καλώδιο επέκτασης πρέπει να είναι κατάλληλο για χρήση σε εξωτερικούς χώρους και να φέρει την αντίστοιχη σήμανση. Μπορείτε να χρησιμοποιήσετε ένα καλώδιο προέκτασης 1.5 mm² H05VV-F μήκους έως 30 m, χωρίς απώλειες απόδοσης. Πριν από τη χρήση, ελέγξτε προσεκτικά το καλώδιο επέκτασης για σημάδια ζημιάς, φθοράς ή παλαιώσης. Αντικαταστήστε το καλώδιο επέκτασης αν παρουσιάσει ζημιά ή βλάβη. Όταν χρησιμοποιείτε καλώδιο σε καρούλι, πάντα ξετυλίγετε τελείως το καλώδιο.

Χαρακτηριστικά

Αυτό το εργαλείο διαθέτει μερικά από ή όλα τα παρακάτω χαρακτηριστικά.

1. Κύρια λαβή
2. Κουμπί ασφάλισης σε λειτουργία
3. Διακόπτης ρύθμισης ταχύτητας
4. Μοχλός αναστροφής
5. Διακόπτης επιλογής λειτουργίας
6. Χιτώνιο
7. Τσοκ τρυπανιού SDS +
8. Αναστολέας βάθους
9. Πλευρική λαβή
10. Κωδικός ημερομηνίας
11. Αξεσουάρ μύτης SDS-Plus
12. Συλλέκτης σκόνης
13. Αυτόματο τσοκ

Συναρμολόγηση

Προειδοποίηση! Πριν επιχειρήσετε κάποια από αυτές τις εργασίες, βεβαιωθείτε ότι εργαλείο είναι απενεργοποιημένο και αποσυνδεδεμένο από την πρίζα.

Τοποθέτηση της πλευρικής λαβής (Εικ. Α)

Προειδοποίηση! Όταν χρησιμοποιείτε αυτό το εργαλείο, παρακαλούμε να χρησιμοποιείτε και την πλευρική λαβή (9) για τη δική σας ασφάλεια.

Η πλευρική λαβή μπορεί να τοποθετηθεί ώστε να διευκολύνει τους δεξιόχειρες και τους αριστερόχειρες χρήστες.

- ♦ Περιστρέψτε την περιοχή κρατήματος αριστερόστροφα μέχρι να μπορείτε να περάσετε την πλευρική λαβή στο μπροστινό μέρος του εργαλείου.
- ♦ Περιστρέψτε την πλευρική λαβή στην επιθυμητή θέση.
- ♦ Σφίξτε την πλευρική λαβή περιστρέφοντας την περιοχή κρατήματος δεξιόστροφα.

Προειδοποίηση! Όταν χρησιμοποιείτε αυτό το εργαλείο, να μην παραλείψετε να εγκαταστήσετε κατάλληλα τις πλευρικές λαβές.

Τοποθέτηση αξεσουάρ (Εικ. Α)

- ♦ Καθαρίστε και γρασάρετε τον κορμό (11) του αξεσουάρ μύτης SDS Plus.
- ♦ Εισάγετε το στέλεχος του αξεσουάρ στο τσοκ SDS + (7).

- ◆ Πιέστε κάτω το αξεσουάρ και περιστρέψτε το ελαφρά μέχρι να εφαιρμόσει στις εγκοπές.
- ◆ Τραβήξτε το αξεσουάρ για ελέγξετε εάν έχει ασφαλίσει σωστά. Για την κρουστική λειτουργία και τη λειτουργία διάτρησης απαιτείται το αξεσουάρ να μπορεί να κινηθεί αξονικά κατά αρκετά εκατοστά όταν είναι ασφαλισμένο στον σφικκτήρα του εργαλείου.
- ◆ Για να αφαιρέσετε το αξεσουάρ τραβήξτε προς τα πίσω το χιτώνιο (6) και τραβήξτε το αξεσουάρ έξω από τον σφικκτήρα του εργαλείου.

Τοποθέτηση του συλλέκτη σκόνης (Εικ. Ε)

- ◆ Εισάγετε το αξεσουάρ μύτης SDS Plus (11) μέσα στον συλλέκτη σκόνης (14), και κατόπιν εισαγάγετε το αξεσουάρ μύτης (11) με τον συλλέκτη σκόνης μέσα στον σφικκτήρα του εργαλείου (7).
- ◆ Χρησιμοποιείτε τον συλλέκτη σκόνης μόνον όταν η μονάδα χρησιμοποιείται για διάτρηση σε όρθια θέση (Εικ. F).

Χρήση

Προειδοποίηση! Φοράτε πάντα γάντια όταν αλλάζετε αξεσουάρ. Τα εκθειμένα μεταλλικά μέρη του εργαλείου και τα αξεσουάρ μπορεί να θερμανθούν πολύ κατά τη χρήση. Χρησιμοποιείτε το εργαλείο με κανονικό φορτίο. Μην το υπερφορτώνετε. Μην κακομεταχειρίζεστε το εργαλείο, ανατρέξτε στο εγχειρίδιο οδηγιών για να χρησιμοποιείτε σωστά το εργαλείο.

Προειδοποίηση! Πριν τη διάτρηση τοίχων, δαπέδων ή ταβανιών, ελέγχετε για τις θέσεις καλωδιώσεων και σωλήνων.

Ρύθμιση του βάθους διάτρησης (Εικ. Α)

Ο αναστολέας βάθους είναι ένα εξημετικό σύστημα για διασφάλιση ομοιομορφίας στο βάθος διάτρησης. Λασκάρετε την πλευρική λαβή για να ρυθμίσετε τον μετρητή βάθους σύμφωνα με το απαιτούμενο βάθος. Κατόπιν, σφίξτε την πλευρική λαβή.

- ◆ Λασκάρετε την πλευρική λαβή (9) περιστρέφοντας την περιοχή κρατήματος αριστερόστροφα.
- ◆ Ρυθμίστε τον αναστολέα βάθους (8) στην απαιτούμενη θέση. Το μέγιστο βάθος διάτρησης είναι ίσο με την απόσταση μεταξύ του άκρου του αξεσουάρ τρυπανιού και του μπροστινού άκρου του αναστολέα βάθους.
- ◆ Σφίξτε την πλευρική λαβή περιστρέφοντας την περιοχή κρατήματος δεξιόστροφα.

Ενεργοποίηση και απενεργοποίηση (Εικ. Α)

Προειδοποίηση! Πριν συνδέσετε το εργαλείο στην πηγή ρεύματος, βεβαιωθείτε ότι ο διακόπτης ρύθμισης ταχύτητας μπορεί να μετακινήθει ελεύθερα, και μπορεί να επανέλθει στην αρχική του θέση όταν ελευθερωθεί. Ελέγξτε τη θέση της ασφάλισης διακόπτη σε λειτουργία πριν την ενεργοποίηση και βεβαιωθείτε ότι η ασφάλιση διακόπτη είναι απενεργοποιημένη πριν τη σύνδεση του εργαλείου στην πηγή ρεύματος.

- ◆ Για να ενεργοποιηθεί το εργαλείο, πιέστε τον διακόπτη ρύθμισης ταχύτητας (3). Η ταχύτητα λειτουργίας του εργαλείου εξαρτάται από το πόσο πιέζετε το διακόπτη.
- ◆ Κατά κανόνα, χρησιμοποιείτε χαμηλές ταχύτητες για αξεσουάρ τρυπανιού μεγάλης διαμέτρου και υψηλές ταχύτητες για αξεσουάρ τρυπανιού μικρότερης διαμέτρου.
- ◆ Για συνεχή λειτουργία, πατήστε το κουμπί ασφάλισης σε λειτουργία (2) και αφήστε ελεύθερο τον διακόπτη ρύθμισης ταχύτητας.
- ◆ Για να απενεργοποιήσετε το εργαλείο, ελευθερώστε τον διακόπτη ρύθμισης ταχύτητας. Για να απενεργοποιηθεί το εργαλείο, όταν βρίσκεται σε συνεχόμενη λειτουργία, πατήστε τον διακόπτη ρύθμισης ταχύτητας ακόμη μία φορά και αφήστε τον ελεύθερο.

Αντικατάσταση της υποδοχής εργαλείου SDS Plus με το αυτόματο τσοκ (SFMEH210 - Εικ. G)

- ◆ Περιστρέψτε το κολάρο ασφάλισης (6) στη θέση απασφάλισης και τραβήξτε την υποδοχή εργαλείου SDS Plus (7) και αφαιρέστε την.
- ◆ Σπρώξτε το αυτόματο τσοκ (13) πάνω στον άξονα και περιστρέψτε το κολάρο ασφάλισης (14) στη θέση ασφάλισης.

Για να αντικαταστήσετε το αυτόματο τσοκ με την υποδοχή εργαλείου SDS Plus, πρώτα αφαιρέστε το τσοκ χωρίς κλειδί με τον ίδιο τρόπο που αφαιρέσατε την υποδοχή εργαλείου. Στη συνέχεια τοποθετήστε την υποδοχή εργαλείου με τον ίδιο τρόπο που τοποθετήσατε το αυτόματο τσοκ, και βεβαιωθείτε ότι έχετε περιστρέψει το κολάρο ασφάλισης στη θέση ασφάλισης.

Προειδοποίηση! Ποτέ μη χρησιμοποιήσετε κανονικά τσοκ τρυπανιού στη λειτουργία κρουστικής διάτρησης.

Επιλογή τρόπου λειτουργίας (Εικ. Β)

Το εργαλείο μπορεί να χρησιμοποιηθεί με τους εξής τρόπους λειτουργίας:



Περιστροφική διάτρηση: για διάτρηση σε χάλυβα, ξύλο και πλαστικά.



Κρουστική διάτρηση: για εργασίες σε σκυρόδεμα και είδη τοιχοποιίας. Περιστροφή του αξεσουάρ: θέση μη εργασίας που χρησιμοποιείται μόνο για να περιστρέψει ένα επίπεδο καλέμι στην επιθυμητή θέση.



Μόνο κρούση: για ελαφριές εργασίες κοπιδιάσματος και καλεμιού. Στον τρόπο λειτουργίας αυτόν, το εργαλείο μπορεί να χρησιμοποιηθεί και ως μοχλός για την απελευθέρωση ενός σφηνωμένου αξεσουάρ τρυπανιού.

1. Για να επιλέξετε τον τρόπο λειτουργίας, πατήστε το κουμπί επιλογής λειτουργίας και περιστρέψτε το διακόπτη επιλογής λειτουργίας (5) έως ότου δείχνει το σύμβολο του απαιτούμενου τρόπου λειτουργίας.
2. Αφήστε το κουμπί επιλογής λειτουργίας και βεβαιωθείτε ότι ο διακόπτης επιλογής λειτουργίας έχει ασφαλίσει στη θέση του.

Προειδοποίηση! Μην επιλέγετε τον τρόπο λειτουργίας όταν το εργαλείο είναι σε κίνηση.

Σωστή θέση των χεριών (Εικ. D, Εικ. F)

Προειδοποίηση! Για να μειώσετε τον κίνδυνο σοβαρού τραυματισμού, ΠΑΝΤΑ να χρησιμοποιείτε τη σωστή θέση των χεριών όπως δείχνει η εικόνα.

Προειδοποίηση! Για να μειώσετε τον κίνδυνο τραυματισμού, ΠΑΝΤΑ να κρατάτε καλά το εργαλείο για να είστε προετοιμασμένοι σε περίπτωση ξαφνικής αντίδρασης. Για τη σωστή τοποθέτηση των χεριών απαιτείται ένα χέρι στην πλευρική λαβή (9) με το άλλο χέρι στην κύρια λαβή (1).

Περιστροφική διάτρηση (Εικ. B, Εικ. D, Εικ. C1/C2, Εικ. G)

- ◆ Για διάτρηση σε χάλυβα, ξύλο και πλαστικά, θέστε τον επιλογέα τρόπου λειτουργίας (5) στη θέση .
- ◆ Τοποθετήστε το συγκρότημα τσοκ τρυπανιού. Ανάλογα με το εργαλείο σας, ακολουθήστε μία από τις εξής σειρές οδηγιών:
SFMEH210: Αντικαταστήστε την υποδοχή εργαλείου SDS Plus (7) με το αυτόματο τσοκ (13).

Προειδοποίηση! Ποτέ μη χρησιμοποιήσετε τσοκ τρυπανιού στη λειτουργία κρουστικής διάτρησης.

Κρουστική διάτρηση (Εικ. B)

- ◆ Για κρουστική διάτρηση σε ειδή τοιχοποιίας και σκυροδέματα, θέστε τον επιλογέα τρόπου λειτουργίας (5) στη θέση .
- ◆ Το αξεσουάρ τρυπανιού πρέπει να έχει τοποθετηθεί με ακρίβεια στη θέση της οπής τρυπανιού. Κατόπιν, πιέστε τον διακόπτη για να έχετε τα καλύτερα αποτελέσματα. Βεβαιωθείτε ότι το εργαλείο είναι στη σωστή θέση για να αποτρέψετε την απόκλιση του τρυπανιού από την οπή.
- ◆ Αν η οπή διάτρησης έχει φραγεί με υπολείμματα ή σκόνη, μην ασκήσετε περισσότερη πίεση. Το εργαλείο θα πρέπει να τεθεί σε κατάσταση ελεύθερης λειτουργίας πριν την αφαίρεση μέρους του αξεσουάρ τρυπανιού από την οπή. Αν αυτό επαναληφθεί μερικές φορές, το μπλοκάρισμα στην οπή θα καθαριστεί, και μπορείτε να συνεχίσετε την κανονική διάτρηση.

Προειδοποίηση! Όταν το αξεσουάρ τρυπανιού χτυπήσει τον χαλύβδινο οπλισμό σκυροδέματος, το εργαλείο μπορεί να παρουνισίσει επικίνδυνη ανάδραση. Παρακαλούμε να κρατάτε πάντα το εργαλείο σφιχτά σε ισοροπημένη και σταθερή θέση για να αποτρέψετε απότομη ανάδρασή του.

Συμπλέκτης ασφαλείας

Όλα τα περιστροφικά κρουστικά εργαλεία είναι εξοπλισμένα με συμπλέκτη ασφαλείας ο οποίος μειώνει τη μέγιστη αντίδραση ροπής που μεταδίδεται στο χειριστή σε περίπτωση ενσφήνωσης ενός κοπτικού διάτρησης. Αυτή η λειτουργία επίσης εμποδίζει την αθέλητη ακινητοποίηση του μηχανισμού κίνησης και του ηλεκτροκινητήρα. Ο συμπλέκτης περιορισμού ροής έχει προρρυθμιστεί εργοστασιακά και δεν επιδέχεται ρύθμιση από το χρήστη.

Διάταξη αποσύμπλεξης σε περίπτωση υπερφόρτωσης

Αν το αξεσουάρ τρυπανιού πιαστεί ή μπλοκαριστεί, η δύναμη κίνησης που μεταδίδεται στον άξονα τρυπανιού θα διακοπεί. Αυτό θα προκαλούσε ισχυρή ανάδραση, και επομένως θα πρέπει να κρατήσετε το εργαλείο σφιχτά και με τα δύο χέρια για να παραμείνει σε σταθερή θέση.

Εργασίες κοπιδιάσματος και καλεμιού (Εικ. B)

- ◆ Θέστε τον διακόπτη επιλογής λειτουργίας (5) στη θέση "κρούση μόνο" .
- ◆ Εισάγετε το κατάλληλο καλέμι και περιστρέψτε το με το χέρι για να ασφαλίσει στη θέση του.
- Προσαρμόστε την πλευρική λαβή (9) όπως χρειάζεται.
- Ενεργοποιήστε το εργαλείο και ξεκινήστε την εργασία.
- Πάντα να απενεργοποιείτε το εργαλείο όταν τελειώσει η εργασία και πριν το αποσυνδέσετε από την πρίζα.

Προειδοποίηση! Μη χρησιμοποιείτε αυτό το εργαλείο για να αναμίξετε ή να αντλήσετε εύφλεκτα ή εκρηκτικά υγρά (βενζίνη, οινόπνευμα κλπ.). Μην αναμιγνύετε ή αναδεύετε εύφλεκτα υγρά που φέρουν ανάλογη σήμανση.

Αξεσουάρ

Η απόδοση του εργαλείου σας εξαρτάται από το αξεσουάρ που χρησιμοποιείτε. Τα αξεσουάρ Stanley Fat Max και Piranha έχουν κατασκευαστεί μηχανικά με πρότυπα υψηλής ποιότητας και είναι σχεδιασμένα για να ενισχύουν την απόδοση του εργαλείου σας. Χρησιμοποιώντας αυτά τα αξεσουάρ, θα εξασφαλίσετε την καλύτερη δυνατή απόδοση του εργαλείου σας.

Συντήρηση

Αυτή η συσκευή/εργαλείο με καλώδιο/χωρίς καλώδιο της Stanley FatMax έχει σχεδιαστεί έτσι ώστε να λειτουργεί για μεγάλο χρονικό διάστημα με την ελάχιστη δυνατή συντήρηση. Η συνεχής ικανοποιητική λειτουργία εξαρτάται από τη σωστή φροντίδα και τον τακτικό καθαρισμό.

Προειδοποίηση! Πριν πραγματοποιήσετε οποιαδήποτε συντήρηση σε ηλεκτρικά εργαλεία ρεύματος/μπαταρίας:

- ◆ Απενεργοποιήστε και αποσυνδέστε από την πρίζα τη συσκευή/το εργαλείο.

- ◆ Ή απενεργοποιήστε και αφαιρέστε την μπαταρία από τη συσκευή/το εργαλείο, εάν η συσκευή/το εργαλείο διαθέτει ξεχωριστό πακέτο μπαταριών.
- ◆ Ή χρησιμοποιήστε την μπαταρία μέχρι να αδειάσει εντελώς, αν είναι ενσωματωμένη, και στη συνέχεια απενεργοποιήστε.
- ◆ Αποσυνδέστε το φορτιστή από την πρίζα πριν τον καθαρίσετε. Ο φορτιστής σας δεν χρειάζεται καμία άλλη συντήρηση πέραν του τακτικού καθαρισμού.
- ◆ Να καθαρίζετε τακτικά τα ανοίγματα αερισμού της συσκευής/του εργαλείου/του φορτιστή με μια μαλακή βούρτσα ή με ένα στεγνό πανί.
- ◆ Καθαρίζετε τακτικά το περιβλήμα του μοτέρ με ένα ελαφρά υγρό πανί. Μη χρησιμοποιείτε καθαριστικά που χαράζουν ή περιέχουν διαλύτες.
- ◆ Να ανοίγετε τακτικά το τσοκ και να το χτυπάτε ελαφρά για να αφαιρείται η σκόνη από το εσωτερικό του (εφόσον έχει τοποθετηθεί το τσοκ).

Αντικατάσταση του φινιρίσματος ρευματοληψίας (Ην. Βασίλειο & Ιρλανδία μόνο)

Αν χρειάζεται να τοποθετηθεί νέο φινιρίσματος ρευματοληψίας:

- ◆ Απορρίψτε με ασφαλή τρόπο το παλιό φινιρίσματος.
- ◆ Συνδέστε τον καφέ αγωγό στον ηλεκτροφόρο ακροδέκτη (φάση) του νέου φινιρίσματος.
- ◆ Συνδέστε τον μπλε αγωγό στον ουδέτερο ακροδέκτη.

Προειδοποίηση! Δεν πρέπει να γίνει καμία σύνδεση στον ακροδέκτη γείωσης. Ακολουθήστε τις οδηγίες συναρμολόγησης που συνοδεύουν τα καλής ποιότητας φινιρίσματα. Συνιστώμενη ασφάλεια: 10 Α.

Προστασία του περιβάλλοντος



Χωριστή συλλογή. Τα προϊόντα και οι μπαταρίες που επισημαίνονται με αυτό το σύμβολο δεν πρέπει να απορρίπτονται μαζί με τα κανονικά οικιακά απορρίμματα.

Τα προϊόντα και οι μπαταρίες περιέχουν υλικά που μπορούν να ανακτηθούν ή να ανακυκλωθούν ώστε να μειωθούν οι ανάγκες για πρώτες ύλες.

Παρακαλούμε να ανακυκλώνετε τα ηλεκτρικά προϊόντα και τις μπαταρίες σύμφωνα με τους τοπικούς κανονισμούς. Περισσότερες πληροφορίες διατίθενται στον ιστότοπο www.2helpU.com

Τεχνικά δεδομένα

		SFMEH200 (Τύπος 1)	SFMEH210 (Τύπος 1)
Τάση	V	230	230
Συχνότητα	Hz	50	50
Κατανάλωση ισχύος	Π	780	800

		SFMEH200 (Τύπος 1)	SFMEH210 (Τύπος 1)
Ταχύτητα χωρίς φορτίο	min ⁻¹	0 - 1250	0 - 1250
Ρυθμός κρούσης	bpm	0 - 4670	0 - 4670
Κρουστική ενέργεια (EPTA / Μέγ.)	J	2,2 / 3,1	2,4 / 3,4
Μεγ. ικανότητα διάτρησης			
- Ξύλο	mm	30	30
- Μέταλλο	mm	13	13
- Σκυρόδεμα	mm	24	26
Βάρος	kg	2,6	2,7

SFMEH200 Στάθμη ηχητικής πίεσης σύμφωνα με το πρότυπο EN60745:		
Ηχητική πίεση (L _{PA})	dB(A)	92,5
Αβεβαιότητα ηχητικής πίεσης (K _{PA})	dB(A)	3
Ηχητική ισχύς (L _{WA})	dB(A)	103,5
Αβεβαιότητα ηχητικής ισχύος (K _{WA})	dB(A)	3
Τιμή εκπομπής κραδασμών ah:		
(a _{n,CH})	m/s ²	16,3
(a _{n,HD})	m/s ²	17,2
Αβεβαιότητα (K)	m/s ²	1,5

SFMEH210 Στάθμη ηχητικής πίεσης σύμφωνα με το πρότυπο EN60745:		
Ηχητική πίεση (L _{PA})	dB(A)	90,7
Αβεβαιότητα ηχητικής πίεσης (K _{PA})	dB(A)	3
Ηχητική ισχύς (L _{WA})	dB(A)	101,7
Αβεβαιότητα ηχητικής ισχύος (K _{WA})	dB(A)	3
Τιμή εκπομπής κραδασμών ah:		
(a _{n,CH})	m/s ²	17,6
(a _{n,HD})	m/s ²	17,4
Αβεβαιότητα (K)	m/s ²	1,5

Δήλωση συμμόρφωσης ΕΚ ΟΔΗΓΙΑ ΠΕΡΙ ΜΗΧΑΝΗΜΑΤΩΝ



SFMEH200, SFMEH210 Περιστροφικό κρουστικό εργαλείο Η Stanley Europe δηλώνει ότι αυτά τα προϊόντα που περιγράφονται στα "τεχνικά δεδομένα" συμμορφώνονται με: 2006/42/ΕΚ, EN 60745-1, EN 60745-2-6

Αυτά τα προϊόντα συμμορφώνονται και με την Οδηγία 2014/30/ΕΕ και 2011/65/ΕΕ. Για περισσότερες πληροφορίες, παρακαλείσθε να επικοινωνήσετε με την Stanley Europe στην παρακάτω διεύθυνση ή να ανατρέξετε στο πίσω μέρος του εγχειριδίου.

Ο κάτωθι υπογεγραμμένος είναι υπεύθυνος για την κατάρτιση του τεχνικού φακέλου και δηλώνει τα παρόντα εκ μέρους της Stanley Europe.



A.P. Smith
Τεχνικός Διευθυντής
Stanley Fat Max Europe, Egide Walschaertsstraat14-18,
2800 Mechelen, Belgium
27/6/2019

Εγγύηση

Η Stanley Europe είναι σίγουρη για την ποιότητα των προϊόντων της και προσφέρει στους καταναλωτές εγγύηση 12 μηνών από την ημερομηνία αγοράς. Αυτή η εγγύηση συμπληρώνει και με κανένα τρόπο δεν παραβιάζει τα νόμιμα δικαιώματά σας. Η εγγύηση ισχύει εντός της επικράτειας των χωρών μελών της Ευρωπαϊκής Ένωσης και της Ευρωπαϊκής Ζώνης Ελεύθερων Συναλλαγών.

Για να υποβάλετε αξίωση βάσει της εγγύησης, η αξίωση θα πρέπει να είναι σύμφωνη με τους Όρους και προϋποθέσεις της Black&Decker και θα χρειαστεί να υποβάλετε απόδειξη αγοράς στον πωλητή ή σε εξουσιοδοτημένο αντιπρόσωπο σέρβις. Μπορείτε να αποκτήσετε τους Όρους και προϋποθέσεις της εγγύησης 1 έτους της Stanley Europe και να μάθετε την τοποθεσία του πλησιέστερου εξουσιοδοτημένου αντιπροσώπου επισκευών στο Internet στο www.2helpU.com, ή επικοινωνώντας με το τοπικό σας γραφείο Stanley Europe στη διεύθυνση που υποδεικνύεται στο παρόν εγχειρίδιο.

Επισκεφθείτε τον ιστότοπό μας www.stanley.eu/3 για να καταχωρίσετε το καινούργιο προϊόν Stanley Fat Max που αποκτήσατε και για να λαμβάνετε ενημερώσεις σχετικά με νέα προϊόντα και ειδικές προσφορές stanley.eu/3

België/Belgique	Stanley Fat Max E. Walschaertstraat 14-16 2800 Mechelen Belgium	De. Tel. +32 70 220 065 Fr. Tel. +32 70 220 066 Fax +32 15 473 799 www.stanleytools.eu Enduser.be@SBDinc.com
Danmark	Stanley Fat Max Farveland 1B 2600 Glostrup	Tel. 70 20 15 10 Fax 70 22 49 10 www.stanleyworks.dk
Deutschland	Stanley Fat Max Richard Klinger Str. 11, D - 65510 Idstein	Tel. 06126 21-1 Fax 06126 21-2770
Ελλάδα	Stanley Fat Max. Στράβωνος 7 & Λεωφ. Βουλιαγμένης 159 Γλυφάδα 166 74 - Αθήνα	Τηλ. +30 210 8981-616 Φαξ +30 210 8983-285 www.stanleyworks.gr
España	Stanley Fat Max. Parc de Negocis "Mas Blau" Edificio Muntadas, c/Bergadá, 1, Of. A6 08820 El Prat de Llobregat (Barcelona)	Tel. 934 797 400 Fax 934 797 419 respuesta.postventa@sbdinc.com www.stanleyworks.es
France	Stanley Fat Max 5 allée des Hêtres B.P. 30084 69579 Limonest Cédex	Tel. 04 72 20 39 20 Fax 04 72 20 39 00 www.stanleyouillage.fr
Helvetia	Stanley Fat Max In der Luberzen 40 8902 Urdorf	Tel. 01 730 67 47 Fax 01 730 70 67 www.stanleyworks.de
Italia	Stanley Fat Max EnergyPark-Building 03 sud, Via Monza 7/A 20871 Vimercate (MB)	Tel. 039-9590200 Fax 039-9590313 www.stanley.it
Nederland	Stanley Fat Max Joulehof 12, 4600 RG Bergen op Zoom	Tel. +31 164 283 065 Fax +31 164 283 200 Enduser.NL@SBDinc.com
Norge	Stanley Fat Max Postboks 4613, Nydalen 0405 Oslo	Tlf. 45 25 13 00 Fax 45 25 08 00
Österreich	Stanley Fat Max Oberlaaerstraße 248, A-1230 Wien	Tel. 01 66116-0 Fax 01 66116-614 www.stanleyworks.de
Portugal	Stanley Fat Max Centro de Escritórios de Sintra Avenida Almirante Gago Coutinho, 132/134, Edifício 142710-418 Sintra 2710-418 Lisboa	Tel. 214667500 Fax 214667575 resposta.posvenda@sbdinc.com
Suomi	Stanley Fat Max Tekniikkatie 12, 02150 Espoo	Puh. 010 400 430 Faksi 0800 411 340 www.stanleyworks.fi
Sverige	Stanley Fat Max Box 94, 431 22 Mölndal	Tel. 031-68 61 00 Fax 031-68 60 08
Türkiye	Stanley Fat Max KALE Hırdavat ve Makina A.Ş. Defterdar Mah. Savaklar Cad. No:15 Edirnekapı / Eyüp / İSTANBUL 34050	Puh. 0212 533 52 55 Faks 0212 533 10 05 www.stanleyworks.fi
United Kingdom	Stanley Fat Max 210 Bath Road Slough, Berkshire SL1 3YD	Tel. +44 (0)1753 511234 Fax +44 (0)1753 551155 www.stanleytools.co.uk
Middle East & Africa	Stanley Fat Max P.O.Box - 17164 Jebel Ali (South Zone), Dubai, UAE	Tel. +971 4 8127400 Fax +971 4 8127036 www.stanleyworks.ae