

2

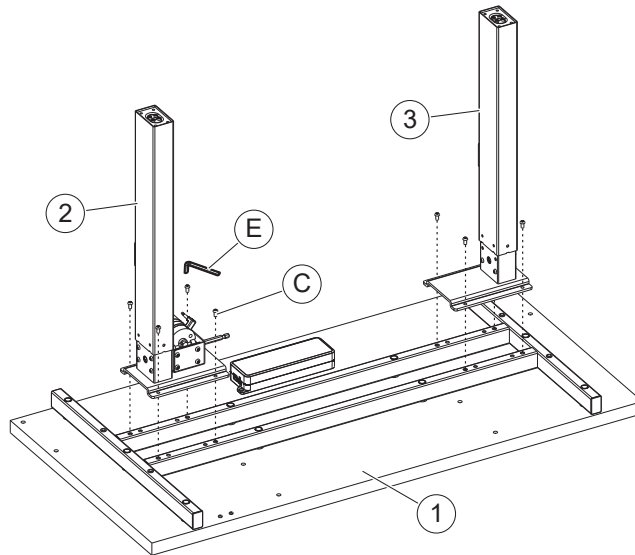

3

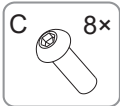
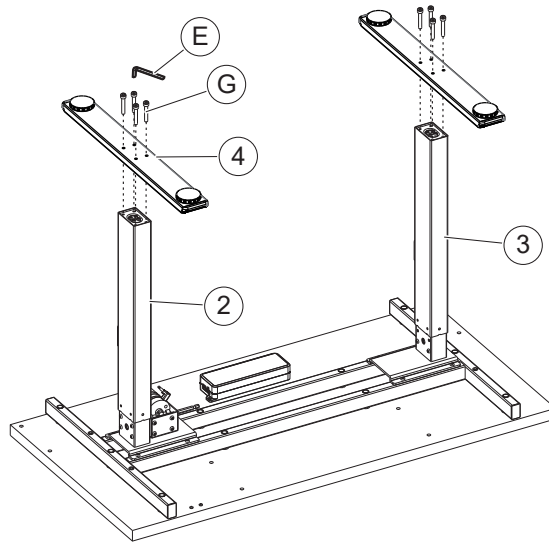
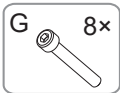

4

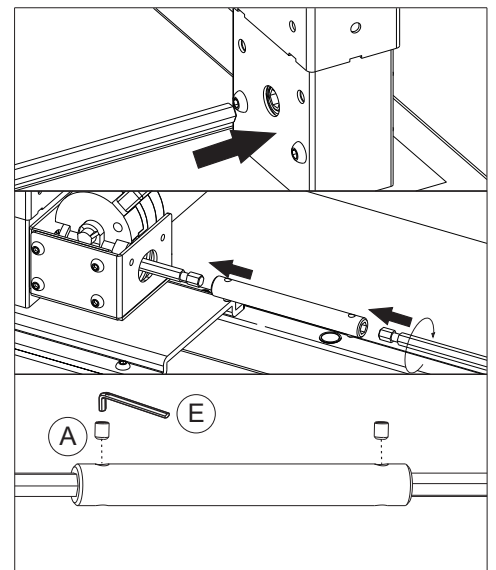
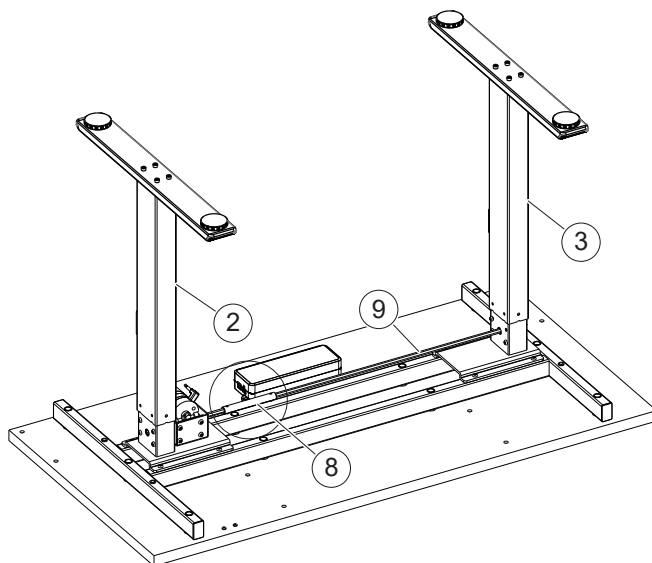
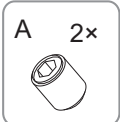

5

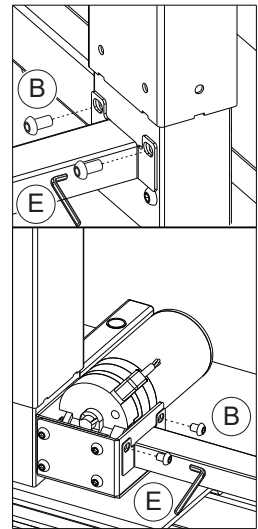
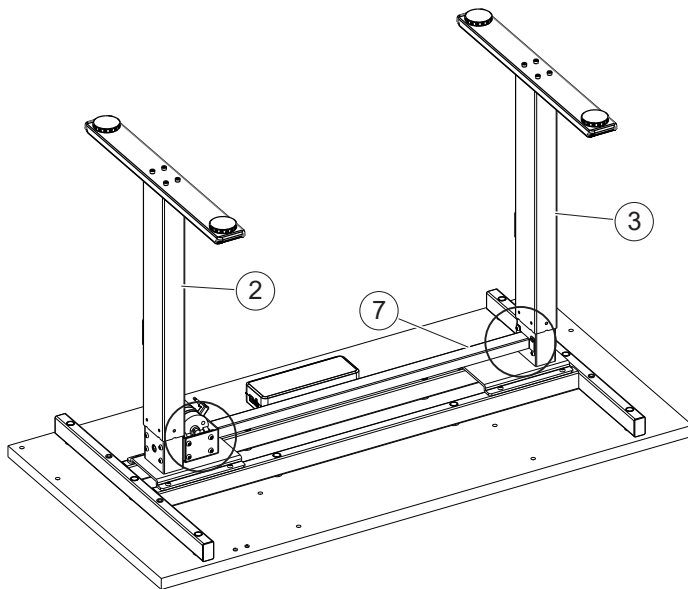
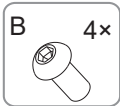

6

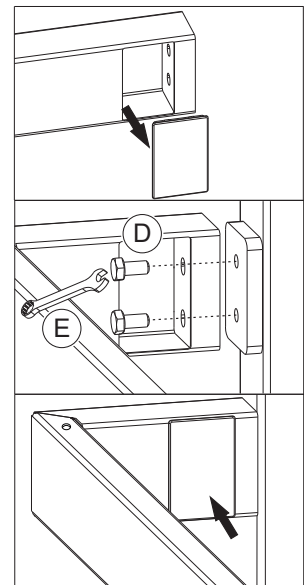
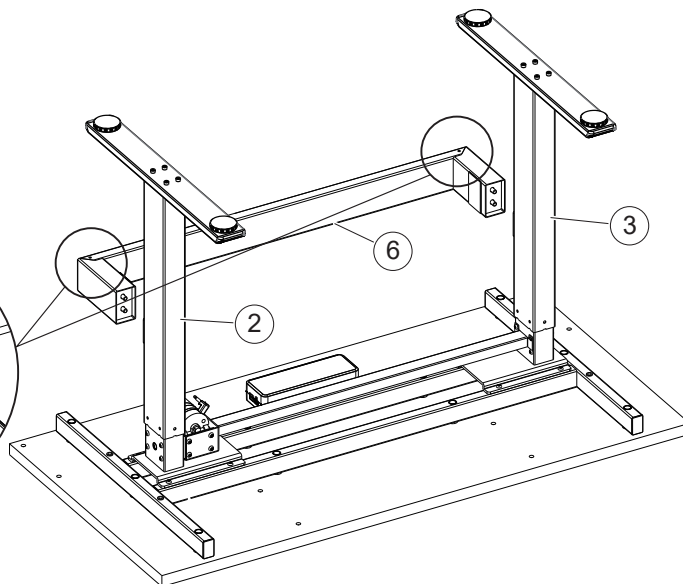
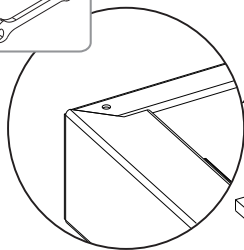
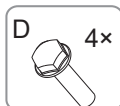

7

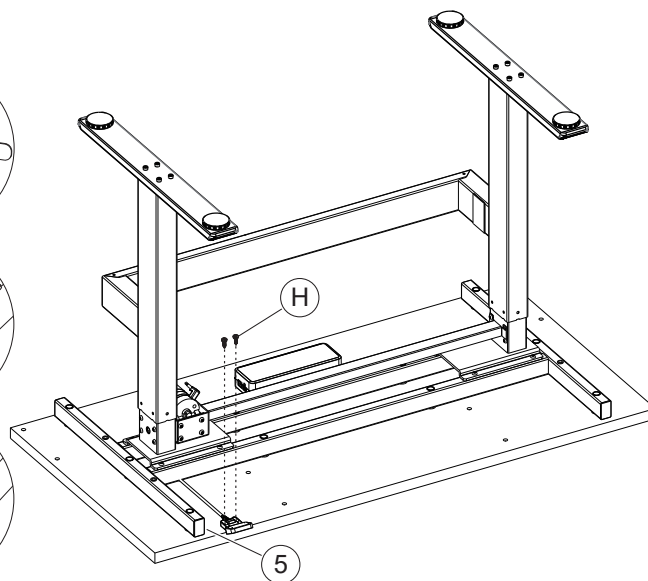
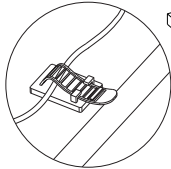
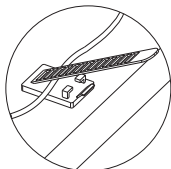
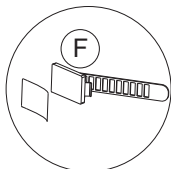
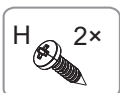

8

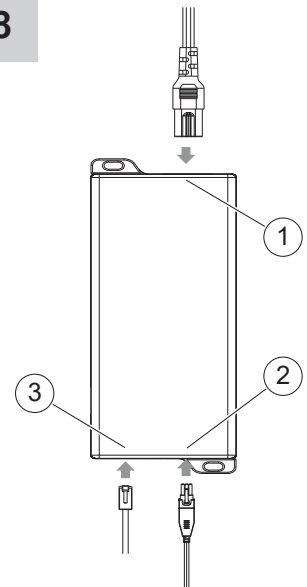

9

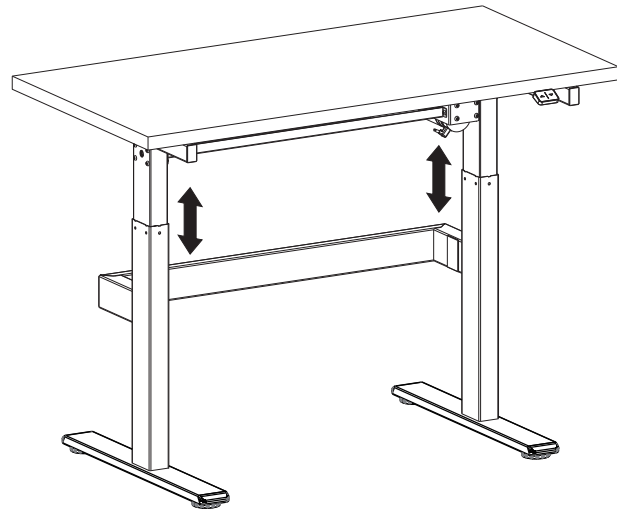
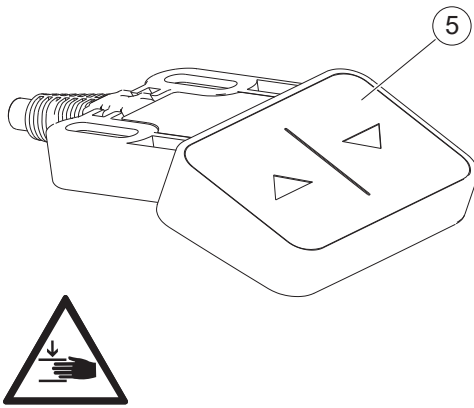

DE Originalbetriebsanleitung Werkbank, elektrisch höhen- verstellbar

Bestimmungsgemäßer Gebrauch

Das vorliegende Produkt dient ausschließlich der Verwendung als elektromotorisch höhenverstellbarer Arbeitstisch in geschlossenen Räumen. Das Produkt ist somit auch nur für diesen Verwendungszweck bestimmt. Eine andere oder darüber hinausgehende Benutzung gilt als nicht bestimmungsgemäß.

Das Produkt ist nicht für den gewerblichen Gebrauch konzipiert. Allgemein anerkannte Unfallverhütungsvorschriften und beigelegte Sicherheitshinweise müssen beachtet werden.

Führen Sie nur Tätigkeiten durch, die in dieser Gebrauchsanweisung beschrieben sind. Jede andere Verwendung ist unerlaubter Fehlgebrauch. Der Hersteller haftet nicht für Schäden die hieraus entstehen.

Sicherheit

Symbolerklärung

Sicherheitshinweise sind in der Gebrauchsanweisung deutlich gekennzeichnet. Es werden folgende Darstellungen verwendet:

GEFAHR! Unmittelbare Lebens- oder Verletzungsgefahr! Unmittelbar gefährliche Situation, die Tod oder schwere Verletzungen zur Folge haben wird.

WARNUNG! Wahrscheinliche Lebens- oder Verletzungsgefahr! Allgemein gefährliche Situation, die Tod oder schwere Verletzungen zur Folge haben kann.

VORSICHT! Eventuelle Verletzungsgefahr! Gefährliche Situation, die Verletzungen zur Folge haben kann.

ACHTUNG! Gefahr von Sachschäden! Situation, die Sachschaden zur Folge haben kann.

Hinweis: Informationen, die zum besseren Verständnis der Abläufe gegeben werden.

- Symbole, die sich an Ihrem Gerät befinden, dürfen nicht entfernt oder abgedeckt werden. Nicht mehr lesbare Hinweise am Gerät müssen umgehend ersetzt werden.



Vor Inbetriebnahme Gebrauchsanweisung lesen und beachten.



Lebens- und Unfallgefahr für Kleinkinder und Kinder.



Lebensgefahr durch elektrischen Schlag.



Halten Sie das Produkt von Regen oder Nässe fern.



Risiko eines elektrischen Schlages durch beschädigte Kabel.



Verletzungsgefahr durch Quetschung.

Grundlegende Sicherheitshinweise **WARNUNG – FÜR DIE SICHERHEIT VON PERSONEN IST ES WICHTIG DIESE ANWEISUNGEN ZU BEFOLGEN. DIESE ANWEISUNGEN AUFBEWAHREN**

- Dieses Gerät ist nicht dafür bestimmt, durch Personen (einschließlich Kinder) mit eingeschränkten physischen, sensorischen oder geistigen Fähigkeiten oder Mangel an Erfahrung und/oder Wissen benutzt zu werden, es sei denn, sie werden durch eine für ihre Sicherheit zuständige Person beaufsichtigt oder erhalten von dieser Anweisungen, wie das Gerät zu benutzen ist.
- Reinigung und Wartung durch den Benutzer darf nicht von Kindern durchgeführt werden.
- Lassen Sie Kinder nicht mit den Bedienelementen spielen. Halten Sie Fernbedienungen von Kindern fern.
- Überprüfen Sie die Installation öfters auf Unregelmäßigkeiten und Zeichen von Abnutzung oder Schäden an Kabeln. Nicht benutzen, wenn Reparaturen oder Einstellungen erforderlich sind.

Lesen Sie alle Sicherheitshinweise und Anweisungen. Versäumnisse bei der Einhaltung der Sicherheitshin-

weise und Anweisungen können elektrischen Schlag, Brand und/oder schwere Verletzungen verursachen.

Allgemein anerkannte Unfallverhütungsvorschriften und beigelegte Sicherheitshinweise müssen beachtet werden. Wenn Sie die Sicherheitshinweise missachten, gefährden Sie sich und andere.

- Das Gerät darf nur benutzt werden, wenn es einwandfrei in Ordnung und vollständig montiert ist. Ist das Gerät oder ein Teil davon defekt, muss es außer Betrieb genommen und fachgerecht repariert oder entsorgt werden.
- Immer mit Umsicht und nur in guter Verfassung arbeiten: Müdigkeit, Krankheit, Alkoholgenuss, Medikamenten- und Drogeneinfluss sind unverantwortlich, da Sie das Gerät nicht mehr sicher benutzen können.



Lebens- und Unfallgefahr für Kleinkinder und Kinder!

- Lassen Sie Kinder niemals unbeaufsichtigt mit Verpackungsmaterial und Produkt. Es besteht Erstickengefahr durch Verpackungsmaterial und Lebensgefahr durch Strangulation. Kinder unterschätzen häufig die Gefahren. Halten Sie Kinder stets vom Produkt fern.
- **VORSICHT!** Lassen Sie Kinder nicht unbeaufsichtigt! Das Produkt ist kein Kletter- oder Spielgerät!
- **VERLETZUNGSGEFAHR!** Halten Sie Kinder während der Montage und der Einstellarbeiten von dem Arbeitsbereich fern.
- Stellen Sie sicher, dass sich Personen, insbesondere Kinder nicht am Produkt hochziehen. Das Produkt kann umfallen. Verletzungen und/oder Sachschäden können die Folgen sein.
- Das Produkt darf nur auf ebenem und ausreichend tragfähigem Untergrund montiert werden.



Verletzungs- und Quetschgefahr! Halten Sie keine Gegenstände oder Körperteile in den Verstellbereich des Produktes. Eine Nichtbeachtung kann zu schweren Verletzungen oder Tod führen.

- Verwenden Sie das Produkt niemals zum Heben von Personen oder Lasten!
- Stellen Sie sicher, dass sich schwere Lasten möglichst mittig auf der Arbeitsfläche befinden.
- Belasten Sie das Produkt nicht über das zulässige Maximalgewicht (► *Technische Daten*).
- Benutzen Sie das Produkt nicht auf einem unebenen Untergrund. Es besteht die Gefahr des Umkippens.
- Achten Sie bei der Verstellung des Produktes darauf, dass sich keine Personen in der Nähe des Produktes aufhalten. Es besteht Verletzungsgefahr.
- Achten Sie bei der Aufstellung des Produktes auf vollständige Kollisionsfreiheit (z. B. Dachschräge, bauliche Gegebenheiten usw.) in allen möglichen Verstellpositionen.
- Achten Sie auch auf Kollisionsfreiheit, wenn sich Gegenstände auf dem Produkt befinden.
- Halten Sie einen seitlichen Sicherheitsabstand vom mindestens 25 mm zu jedem anderen Möbelstück ein.
- Verlassen Sie sofort die Umgebung des Produktes, wenn es sich unbeabsichtigt in Bewegung setzt. Nehmen Sie das Produkt nicht in Betrieb.
- Nehmen Sie das Produkt sofort außer Betrieb, wenn ungewöhnliche Vorkommnisse (Geräusche, Rauch, usw.) am Produkt entstehen sollten.
- Nehmen Sie das Produkt sofort außer Betrieb, wenn die Sicherheitseinrichtungen (z. B. Handschalter) nicht ordnungsgemäß funktionieren.
- Verwenden Sie das Produkt nicht, wenn Teile fehlen, beschädigt oder abgenutzt sind.
- Verändern Sie das Produkt auf keinerlei Weise, wie z. B. durch Anschweißen zusätzlicher Teile oder Anbringen von elektrischen Geräten am Produkt.

Umgang mit netzbetriebenen Geräten



VORSICHT! LEBENSGEFAHR DURCH ELEKTRISCHEN SCHLAG!

- Der Anschlussstecker des Produktes muss in die Steckdose passen. Der Stecker darf in keiner Weise verändert oder abgetrennt werden. Verwenden Sie keine Adapterstecker gemeinsam mit schutzgeerdeten Produkten. Unveränderte Stecker und passende Steckdosen verringern das Risiko eines elektrischen Schlages.



Halten Sie das Produkt von Regen oder Nässe fern. Das Eindringen von Wasser in ein Elektroprodukt erhöht das Risiko eines elektrischen Schlages.



Zweckentfremden Sie das Kabel nicht, um das Produkt zu tragen, aufzuhängen oder um den Stecker aus der Steckdose zu ziehen. Halten Sie das Kabel fern von Hitze, Öl, scharfen Kanten oder sich bewegenden Produktteilen. Beschädigte oder verwickelte Kabel erhöhen das Risiko eines elektrischen Schlages.

- Das Gerät darf nur an eine Steckdose mit ordnungsgemäß installiertem Schutzkontakt angeschlossen werden.

- Die Absicherung muss mit einem Fehlerstrom-Schutzschalter (FI-Schalter) mit einem Bemessungsfehlerstrom von nicht mehr als 30 mA erfolgen.
- Vor Anschließen des Gerätes muss sichergestellt sein, dass der Netzanschluss den Anschlussdaten des Gerätes entspricht.
- Das Gerät darf nur innerhalb der angegebenen Grenzen für Spannung und Leistung verwendet werden (siehe Typenschild).
- Netzstecker nicht mit nassen Händen anfassen! Netzstecker immer am Stecker, nicht am Kabel herausziehen.
- Vor jeder Benutzung Stecker und Kabel kontrollieren.
- Bei Beschädigung des Netzkabels umgehend Netzstecker ziehen. Gerät nie mit beschädigtem Netzkabel benutzen.
- Bei Nichtbenutzung muss immer der Netzstecker gezogen sein.

Lieferumfang

► Abb. 1

1. Tischplatte
2. Hubsäule
3. Hubsäule
4. Standfüße
5. Handschalter
6. Stützbalken
7. Abdeckung
8. Übertragungsrohr
9. Übertragungsstange
10. Stromkabel

Montage

► Abb. 2–7



ACHTUNG! Gefahr von Sachschäden! Das Produkt muss auf festem, ebenem und ausreichend tragfähigem Untergrund montiert werden. Eine Montage auf unzureichendem Untergrund beeinträchtigt die Stabilität des Produktes.



Die Montage des Produktes muss von zwei Personen durchgeführt werden.

- Nach der Montage alle Verbindungen überprüfen.

Elektrischer Anschluss

► Abb. 8

1. Stromanschluss
2. Anschluss für Kabel an die Hubsäule
3. Anschluss für Handschalter

Bedienung

► Abb. 9

Tasten

- [▲]: Verstellen des Tisches nach oben
- [▼]: Verstellen des Tisches nach unten

Höhenverstellung

- Drücken Sie die Taste [▲] oder [▼], am Handschalter (5), um die Höhe zu verstellen.

Fehlersuche

- Reset: Drücken Sie die Taste [▼], bis der Tisch seine niedrigste Höhe erreicht hat und wieder zum Stillstand kommt, das bedeutet, dass der Reset abgeschlossen ist.

- Wenn der Hebemechanismus durch einen anderen Gegenstand blockiert wird, unterbrechen Sie die Stromzufuhr und versuchen Sie zunächst vorsichtig, den Gegenstand zu lösen, bevor Sie den Hebemechanismus erneut betätigen.
- Wenn andere Probleme auftreten, überprüfen Sie bitte die Kabelverbindung und unterbrechen Sie dann die Stromzufuhr für mindestens 10 Sekunden. Schalten Sie den Strom wieder ein und drücken Sie die Taste [▼], um den Reset-Vorgang zu starten.

Wartung und Pflege



GEFAHR! Stromschlaggefahr! Das Produkt niemals mit Wasser bespritzen oder dem Wasser aussetzen. Zur Reinigung niemals Reinigungs- oder Lösungsmittel verwenden.



WARNUNG! Verletzungsgefahr! Vor allen Arbeiten am Produkt den Netzstecker ziehen.

- Wischen Sie den Staub auf der Oberfläche mit einem feuchten Tuch ab.
- Lösen oder entfernen Sie den Stecker nicht und lassen Sie kein Wasser in die inneren Teile tropfen.

Technische Daten

Artikelnummer	28983787
Ausfahrstufen	2
zul. Maximallast	230 kg
Nennspannung	230 V~, 50 Hz
Niedrigste Position	750 mm
Höchste Position	1100 mm
Abmaße Tischplatte	1200 × 600 mm
Einschaltdauer	10% (2 Minuten ein, 18 Minuten aus)
zul. Umgebungstemperatur	0–40 °C

Entsorgung

Gerät entsorgen

Geräte, die mit dem nebenstehenden Symbol gekennzeichnet sind, dürfen nicht mit dem Hausmüll entsorgt werden. Sie sind verpflichtet, solche Elektro- und Elektronik-Altgeräte separat zu entsorgen.



- Informieren Sie sich bitte bei Ihrer Kommune über die Möglichkeiten der geregelten Entsorgung.

Mit der getrennten Entsorgung führen Sie die Altgeräte dem Recycling oder anderen Formen der Wiederverwertung zu. Sie helfen damit zu vermeiden, dass u. U. belastende Stoffe in die Umwelt gelangen.

Verpackung entsorgen

Die Verpackung besteht aus Karton und entsprechend gekennzeichneten Kunststoffen, die wiederverwertet werden können.



- Führen Sie diese Materialien der Wiederverwertung zu.

GB Original Operating Instructions

Workbench, adjustable in height

Intended use

This product is intended exclusively for use as an electric motor-driven height-adjustable work table in closed rooms. The product is therefore only intended for this purpose. Any other use or use beyond this is considered improper.

The product is not designed for commercial use. Generally accepted accident prevention regulations and enclosed safety instructions must be observed.

Only carry out activities that are described in these instructions for use. Any other use is unauthorised misuse. The manufacturer is not liable for damage that may occur as a result.

Safety

Explanation of symbols

Safety notes are clearly identified in the instructions. The following descriptions are used:

 **DANGER! Immediate risk to life or risk of injury!** A directly dangerous situation which will lead to death or serious injuries.

 **WARNING! Probable risk to life or risk of injury!** A generally dangerous situation which may lead to death or serious injuries.

 **ATTENTION! Potential risk of injury!** A dangerous situation which may lead to injuries.

 **CAUTION! Risk of property damage!** Situation which may lead to property damages.

 **Note:** Information that will help you to better understand the processes at hand.

- Symbols on your device may not be removed or covered. Illegible information on the device must be replaced immediately.

 Read and follow the instructions prior to initial use.

 Danger to life and risk of accidents for infants and children.

 Risk of fatal injury due to electric shock.

 Keep the product away from rain or moisture.

 Risk of electric shock from damaged cables.

 Risk of injury from crushing.

Fundamental safety precautions

WARNING – FOR THE SAFETY OF PERSONS IT IS IMPORTANT TO FOLLOW THESE INSTRUCTIONS. SAVE THESE INSTRUCTIONS

- This unit may not be used by people (including children) with reduced physical, sensory or mental capacities, with a lack of experience and without the appropriate knowledge, unless they are supervised by someone who is responsible for their safety

or have been instructed by such a person with regard to how the unit is to be operated.

- Cleaning and maintenance by the user must not be carried out by children.
- Do not allow children to play with the controls. Keep remote controls away from children.
- Check the installation frequently for irregularities and signs of wear or damage to cables. Do not use if repairs or adjustments are required.

Please read all safety instructions and directions. Failure to follow the safety instructions and directions may result in electric shock, fire and/or serious injury.

Generally accepted accident prevention regulations and enclosed safety instructions must be observed. If you disregard any of the safety precautions, you may place yourself and others at risk.

- The device may only be used if it is in perfect condition and completely installed. If the device or part of it is defective, it must be taken out of use and repaired or disposed of properly.
- Exercise caution and only work when in a good condition: If you are tired, ill, if you have ingested alcohol, medication or illegal drugs, do not use the device as you are not in a condition to operate it safely.



Risk of fatal injury as well as risk of accidents for infants and children!

- Never leave children unattended with the packaging material or the product. There is risk of suffocation due to packaging materials and risk of fatal injury from choking. Children often underestimate the dangers. Always keep children away from the product.
- **ATTENTION!** Do not leave children unattended! The product is not a toy that can be climbed on!
- **RISK OF INJURY!** Keep children away from the work area during installation and adjustment work.
- Make sure that people, especially children, do not pull themselves up by the product. The product may fall over. Injuries and/or property damage can be the result.
- The product may only be installed on a level and sufficiently load-bearing surface.



Risk of injury and crushing! Do not hold any objects or body parts in the adjustment range of the product. Failure to do so may result in serious injury or death.

- Never use the product to lift people or loads!
- Make sure that heavy loads are as centred as possible on the work surface.
- Do not load the product over the permissible maximum weight (► *Technical data*).
- Do not use the product on an uneven surface. There is a risk of tipping over.
- When adjusting the product, make sure that no persons are near the product. There is a risk of injury.

- When setting up the product, make sure that it is completely collision-free (e.g. sloping roof, structural conditions, etc.) in all possible adjustment positions.
- Also ensure that there is no collision if there are objects on the product.
- Keep a lateral safety distance of at least 25 mm from any other piece of furniture.
- Leave the vicinity of the product immediately if it starts moving unintentionally. Do not operate the product.
- Stop using the product immediately if any unusual occurrences (noises, smoke, etc.) occur on the product.
- Stop using the product immediately if the safety devices (e.g. hand switch) do not function properly.
- Do not use the product if any parts are missing, damaged or worn.
- Do not modify the product in any way, such as welding on additional parts or attaching electrical devices to the product.

Handling of mains powered devices



ATTENTION! Risk of fatal injury due to electric shock!

- The connector plug of the product must fit into the socket. The plug must not be changed or disconnected in any way. Do not use adapter plugs together with earthed products. Unmodified plugs and matching sockets reduce the risk of electric shock.



Keep the product away from rain or moisture. The penetration of water into an electrical product increases the risk of electric shock.



Do not use the cord to carry or hang the product or to unplug it from the wall outlet. Keep the cable away from heat, oil, sharp edges, or moving product parts. Damaged or entangled cables increase the risk of electric shock.

- The device may only be connected to a socket with properly installed earthing contact.
- The protection must be provided with a residual current device (FI switch) with a rated residual current of not more than 30mA.
- Before connecting the device, it must be ensured that the mains connection corresponds to the connection data of the device.
- The device may only be used within the specified limits for voltage and power (see type plate).
- Do not touch the power plug with wet hands! Always pull out the power plug by the plug, not by the cable.
- Check the plug and cable before each use.
- If the power cord is damaged, unplug it immediately. Never use the device with a damaged power cord.
- When not in use, always unplug the power plug.

Scope of delivery

► Fig. 1

4. Table top
5. Lifting column
6. Lifting column
7. Feet
8. Manual switch

9. Support beam
10. Cover
11. Transmission tube
12. Transmission rod
13. Power cable

Assembly

► Fig. 2–7



CAUTION! Risk of property damage! The product must be installed on a solid, level and sufficiently load-bearing surface. Mounting on an insufficient surface will affect the product's stability.



The product must be assembled by two people.

- Check all connections after assembly.

Electrical connection

► Fig. 8

1. Power connection
2. Connection for cables to the lifting column
3. Connection for manual switch

Operation

► Fig. 9

Keys

- [▲]: Adjusting the table upwards
- [▼]: Adjusting the table downwards

Height adjustment

- Press the [▲] or [▼] key at the manual switch (5) to adjust the height.

Troubleshooting

- Reset: Press the [▼] key until the table reaches its lowest height and comes to a stop again, this means that the reset is complete.
- If the lifting mechanism is blocked by another object, interrupt the power supply and first carefully try to loosen the object before operating the lifting mechanism again.
- If other problems occur, please check the cable connection and then interrupt the power supply for at least 10 seconds. Turn the power back on and press the [▼] key to start the reset procedure.

Maintenance and care



DANGER! Risk of electric shock! Never splash the product with water or expose it to water. Never use cleaning agents or solvents for cleaning.



WARNING! Risk of injury! Disconnect the mains plug before carrying out any work on the product.

- Wipe off dust on the surface with a damp cloth.
- Do not loosen or remove the plug and do not allow water to drip into the internal parts.

Technical data

Article number	28983787
Extension steps	2
Permitted max. load	230 kg
Nominal voltage	230 V~, 50 Hz
Lowest position	750 mm
Highest position	1100 mm
Table top dimensions	1200×600 mm

Article number	28983787
Power-on time	10% (2 minutes on, 18 minutes off)
Permitted operating temperature	0–40 °C

Disposal

Disposal of the device

Devices with this symbol may not be disposed of with the household waste. You are obliged to dispose of such electrical and electronic devices separately.



- Please inform yourself at your local authority about the possibilities of regulated disposal.

By disposing of the used device correctly you are ensuring that it will be recycled or processed for reuse. This helps to prevent hazardous materials from damaging the environment.

Disposal of packaging

The packaging is made of cardboard and appropriately labelled plastics which can be recycled.



- Ensure these materials are recycled.