

1

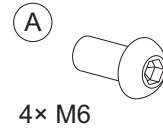

2

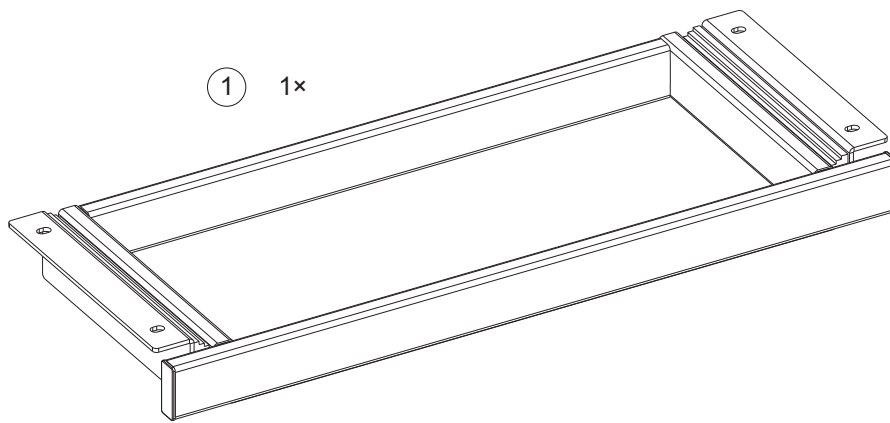
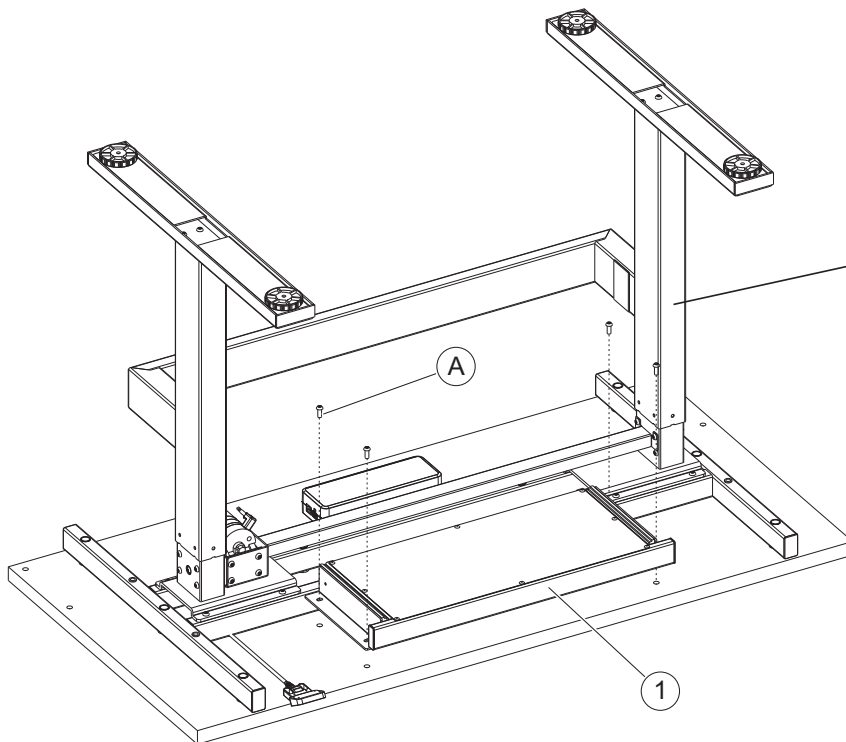
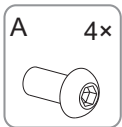

3

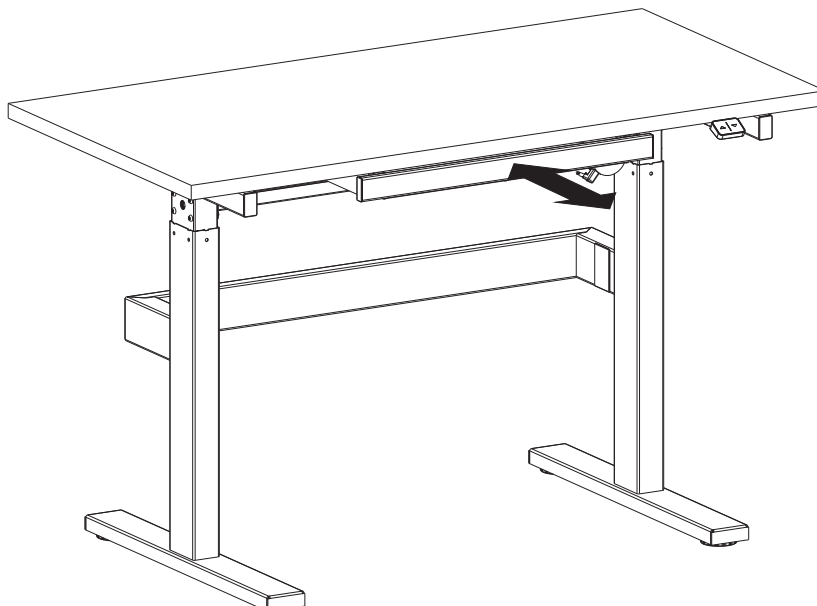

DE Gebrauchsanweisung**Werkzeugschublade für höhenverstellbare Werkbank****Bestimmungsgemäßer Gebrauch**

Das vorliegende Produkt ist dazu bestimmt, als Werkzeugschublade an die elektrisch höhenverstellbare Werkbank (Art.-Nr. 28983787) montiert zu werden. Das Produkt darf ausschließlich in Verbindung mit dieser Werkbank benutzt werden. Eine andere oder darüber hinausgehende Benutzung gilt als nicht bestimmungsgemäß.

Das Produkt ist nicht für den gewerblichen Gebrauch konzipiert. Allgemein anerkannte Unfallverhütungsvorschriften und beigelegte Sicherheitshinweise müssen beachtet werden.

Führen Sie nur Tätigkeiten durch, die in dieser Gebrauchsanweisung beschrieben sind. Jede andere Verwendung ist unerlaubter Fehlgebrauch. Der Hersteller haftet nicht für Schäden die hieraus entstehen.

Sicherheit**Symbolerklärung**

Sicherheitshinweise sind in der Gebrauchsanweisung deutlich gekennzeichnet. Es werden folgende Darstellungen verwendet:



GEFAHR! Unmittelbare Lebens- oder Verletzungsgefahr! Unmittelbar gefährliche Situation, die Tod oder schwere Verletzungen zur Folge haben wird.



WARNUNG! Wahrscheinliche Lebens- oder Verletzungsgefahr! Allgemein gefährliche Situation, die Tod oder schwere Verletzungen zur Folge haben kann.



VORSICHT! Eventuelle Verletzungsgefahr! Gefährliche Situation, die Verletzungen zur Folge haben kann.



ACHTUNG! Gefahr von Sachschäden! Situation, die Sachschaden zur Folge haben kann.



Hinweis: Informationen, die zum besseren Verständnis der Abläufe gegeben werden.

- Symbole, die sich an Ihrem Gerät befinden, dürfen nicht entfernt oder abgedeckt werden. Nicht mehr lesbare Hinweise am Gerät müssen umgehend ersetzt werden.



Vor Inbetriebnahme Gebrauchsanweisung lesen und beachten.



Lebens- und Unfallgefahr für Kleinkinder und Kinder.

Grundlegende Sicherheitshinweise**WARNUNG – FÜR DIE SICHERHEIT VON PERSONEN IST ES WICHTIG DIESE ANWEISUNGEN ZU BEFOLGEN. DIESE ANWEISUNGEN AUFBEWAHREN**

- Dieses Gerät ist nicht dafür bestimmt, durch Personen (einschließlich Kinder) mit eingeschränkten physischen, sensorischen oder geistigen Fähigkeiten oder Mangel an Erfahrung und/oder Wissen benutzt zu werden, es sei denn, sie werden durch eine für

ihre Sicherheit zuständige Person beaufsichtigt oder erhalten von dieser Anweisungen, wie das Gerät zu benutzen ist.

- Reinigung und Wartung durch den Benutzer darf nicht von Kindern durchgeführt werden.

Lesen Sie alle Sicherheitshinweise und Anweisungen. Versäumnisse bei der Einhaltung der Sicherheitshinweise und Anweisungen können elektrischen Schlag, Brand und/oder schwere Verletzungen verursachen.

Allgemein anerkannte Unfallverhütungsvorschriften und beigelegte Sicherheitshinweise müssen beachtet werden. Wenn Sie die Sicherheitshinweise missachten, gefährden Sie sich und andere.

- Das Gerät darf nur benutzt werden, wenn es einwandfrei in Ordnung und vollständig montiert ist. Ist das Gerät oder ein Teil davon defekt, muss es außer Betrieb genommen und fachgerecht repariert oder entsorgt werden.
- Immer mit Umsicht und nur in guter Verfassung arbeiten: Müdigkeit, Krankheit, Alkoholgenuss, Medikamenten- und Drogeneinfluss sind unverantwortlich, da Sie das Gerät nicht mehr sicher benutzen können.

**Lebens- und Unfallgefahr für Kleinkinder und Kinder!**

- Lassen Sie Kinder niemals unbeaufsichtigt mit Verpackungsmaterial und Produkt. Es besteht Erstickengefahr durch Verpackungsmaterial und Lebensgefahr durch Strangulation. Kinder unterschätzen häufig die Gefahren. Halten Sie Kinder stets vom Produkt fern.
- **VORSICHT!** Lassen Sie Kinder nicht unbeaufsichtigt! Das Produkt ist kein Kletter- oder Spielgerät!
- **VERLETZUNGSGEFAHR!** Halten Sie Kinder während der Montage und der Einstellarbeiten von dem Arbeitsbereich fern.

Lieferumfang

- ▶ Abb. 1

Montage

- ▶ Abb. 2–3



Hinweis: Die abgebildete Werkbank gehört nicht zum Lieferumfang und muss separat erworben werden.



Die Montage des Produktes muss von zwei Personen durchgeführt werden.

- Nach der Montage alle Verbindungen überprüfen.

Technische Daten

Artikelnummer	28980034
Abmaße	44,3 × 19 × 4 cm
max. Auszug	17 cm
zul. Maximallast	20 kg

Entsorgung

Die Verpackung besteht aus umweltfreundlichen Materialien, die Sie über die örtlichen Recyclingstellen entsorgen können.

**GB Operating Instructions****Tool drawer for height adjustable work bench****Intended use**

This product is designed to be mounted as a tool drawer on the electric height adjustable workbench (art. no. 28983787). The product may only be used in conjunction with this workbench. Any other use or use beyond this is considered improper.

The product is not designed for commercial use. Generally accepted accident prevention regulations and enclosed safety instructions must be observed.

Only carry out activities that are described in these instructions for use. Any other use is unauthorised misuse. The manufacturer is not liable for damage that may occur as a result.

Safety**Explanation of symbols**

Safety notes are clearly identified in the instructions. The following descriptions are used:



DANGER! Immediate risk to life or risk of injury! A directly dangerous situation which will lead to death or serious injuries.



WARNING! Probable risk to life or risk of injury! A generally dangerous situation which may lead to death or serious injuries.



ATTENTION! Potential risk of injury! A dangerous situation which may lead to injuries.



CAUTION! Risk of property damage! Situation which may lead to property damages.



Note: Information that will help you to better understand the processes at hand.

- Symbols on your device may not be removed or covered. Illegible information on the device must be replaced immediately.



Read and follow the instructions prior to initial use.



Danger to life and risk of accidents for infants and children.

Fundamental safety precautions
WARNING – FOR THE SAFETY OF PERSONS IT IS IMPORTANT TO FOLLOW THESE INSTRUCTIONS. SAVE THESE INSTRUCTIONS

- This unit may not be used by people (including children) with reduced physical, sensory or mental capacities, with a lack of experience and without the appropriate knowledge, unless they are supervised by someone who is responsible for their safety or have been instructed by such a person with regard to how the unit is to be operated.
- Cleaning and maintenance by the user must not be carried out by children.

Please read all safety instructions and directions. Failure to follow the safety instructions and directions may result in electric shock, fire and/or serious injury.

Generally accepted accident prevention regulations and enclosed safety instructions must be observed. If you disregard any of the safety precautions, you may place yourself and others at risk.

- The device may only be used if it is in perfect condition and completely installed. If the device or part of it is defective, it must be taken out of use and repaired or disposed of properly.
- Exercise caution and only work when in a good condition: If you are tired, ill, if you have ingested alcohol, medication or illegal drugs, do not use the device as you are not in a condition to operate it safely.



Risk of fatal injury as well as risk of accidents for infants and children!

- Never leave children unattended with the packaging material or the product. There is risk of suffocation due to packaging materials and risk of fatal injury from choking. Children often underestimate the dangers. Always keep children away from the product.
- **ATTENTION!** Do not leave children unattended! The product is not a toy that can be climbed on!
- **RISK OF INJURY!** Keep children away from the work area during installation and adjustment work.

Scope of delivery

► Fig. 1

Assembly

► Fig. 2–3



Note: The workbench shown is not included in the scope of delivery and must be purchased separately.



The assembly of the product must be carried out by two people. The product must be assembled by two people.

– Check all connections after assembly.

Technical data

Article number	28980034
Dimensions	44.3 × 19 × 4cm
max. pull-out	17 cm
Permitted max. load	20 kg

Disposal

The packaging is made of environmentally friendly materials which you can dispose of at local recycling centres.

