

Filtramax®

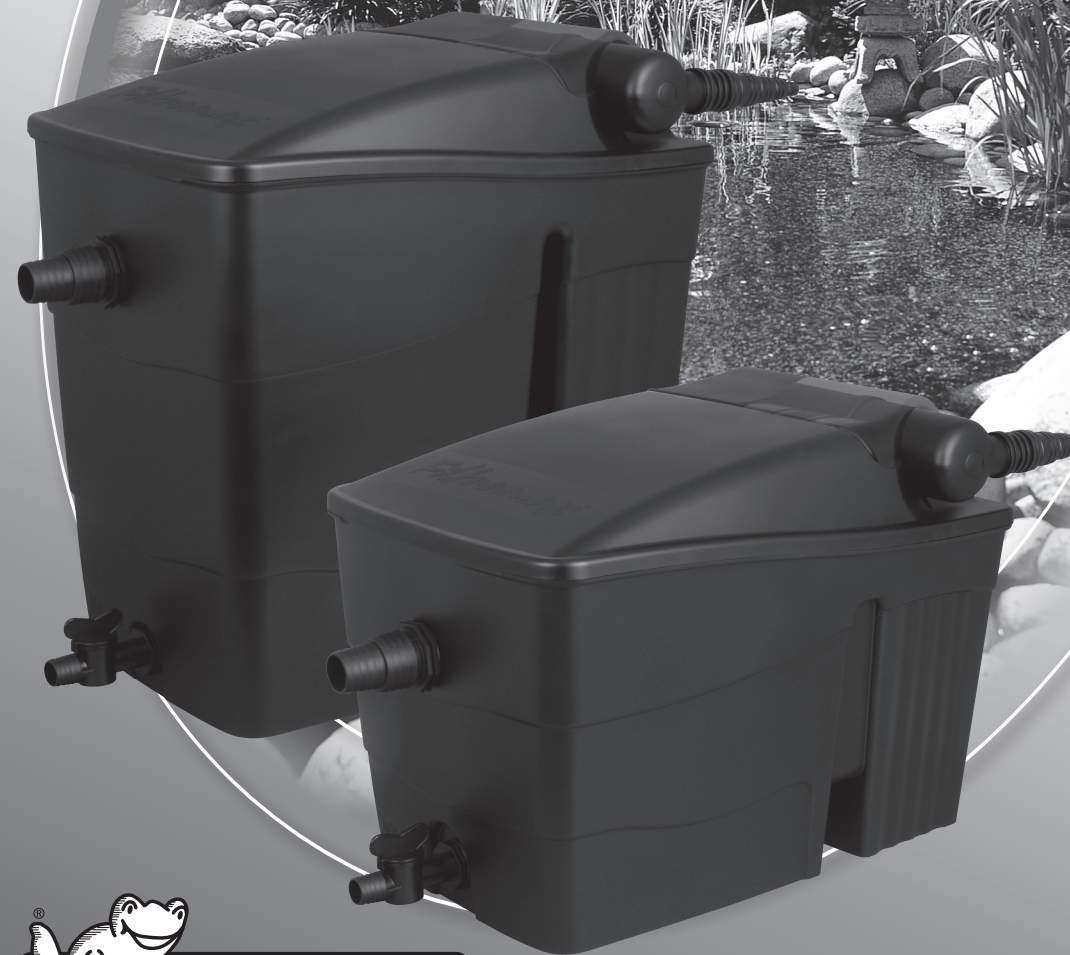

 **ubbink**
www.ubbinkgarden.com



Art.-Nr.	Set						
1355064 (EU) 1355564 (UK)	Filtramax 9000® Basic Set		4.000 L	2.000 L	1x Filtramax 9000	1.000 - 2000 l/h	Smartmax 1500 Fi
			5.000 L	2.500 L	1x Filtramax 9000	1.250 - 2.500 l/h	Smartmax 1500 Fi
			6.000 L	3.000 L	1x Filtramax 9000	1.500 - 3.000 l/h	Smartmax 1500 Fi
			7.000 L	3.500 L	1x Filtramax 9000	1.750 - 3.500 l/h	Smartmax 2500 Fi
			8.000 L	4.000 L	1x Filtramax 9000	2.000 - 4.000 l/h	Smartmax 2500 Fi
			9.000 L	4.500 L	1x Filtramax 9000	2.250 - 4.500 l/h	Smartmax 2500 Fi
1355070 (EU) 1355570 (UK)	Filtramax 9000 Plus Set	9 Watt	9.000 L	4.500 L	1x Filtramax 9000	Set incl. Smartmax 2500 Fi	
1355066 (EU) 1355666 (UK)	Filtramax 12500 Basic Set		10.000 L	5.000 L	1x Filtramax 12500	2.500 - 5.000 l/h	Smartmax 5000 Fi
			12.500 L	6.000 L	1x Filtramax 12500	3.125 - 6.250 l/h	Smartmax 5000 Fi
			20.000 L	10.000 L	2x Filtramax 12500	5.000 - 10.000 l/h	Smartmax 7500 Fi
			25.000 L	12.500 L	2x Filtramax 12500	6.250 - 12.500 l/h	Smartmax 7500 Fi
			30.000 L	15.000 L	3x Filtramax 12500	7.500 - 15.000 l/h	Smartmax 10000 Fi
			40.000 L	20.000 L	4x Filtramax 12500	10.000 - 20.000 l/h	Smartmax 10000 Fi
1355071 (EU) 1355671 (UK)	Filtramax 12500 Plus Set	11 Watt	12.500 l	6.500 L	1x Filtramax 12500	Set incl. Smartmax 5000 Fi	

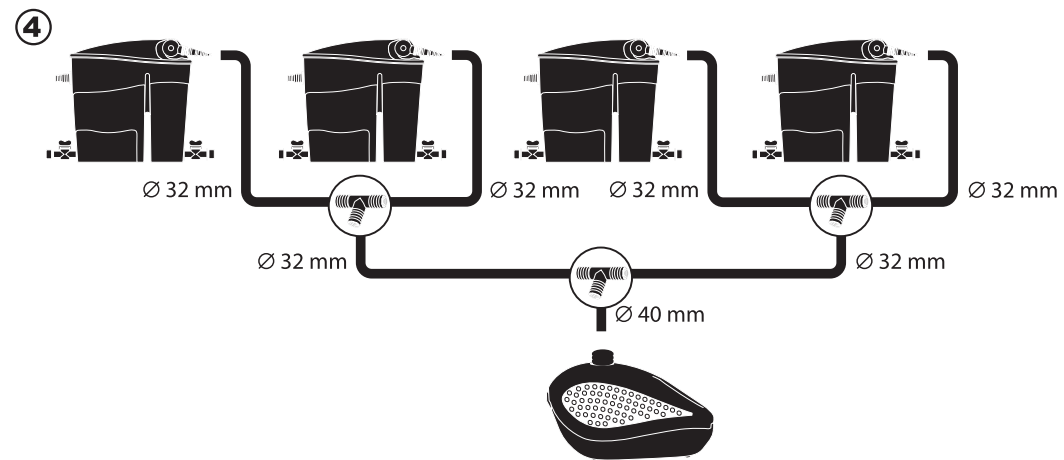
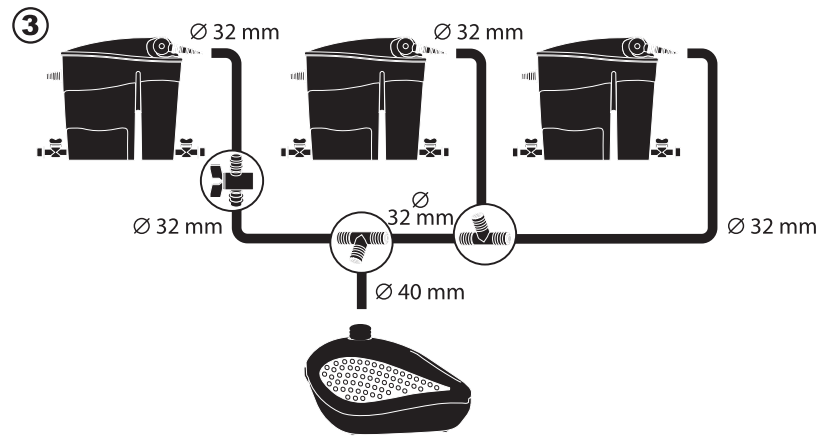
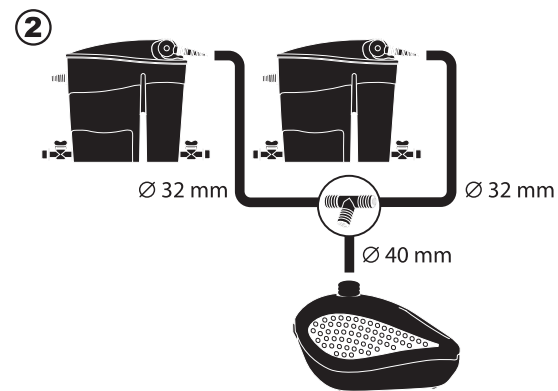
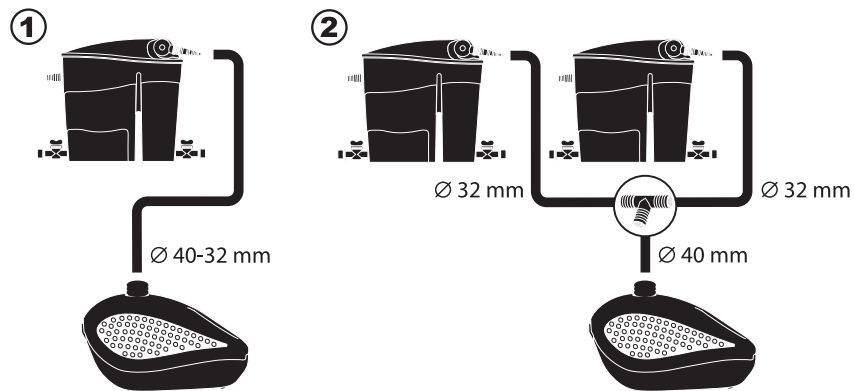
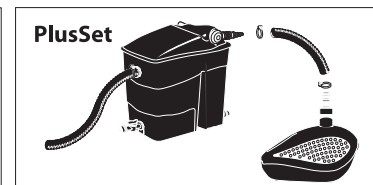
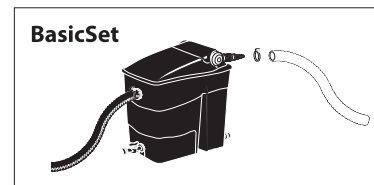
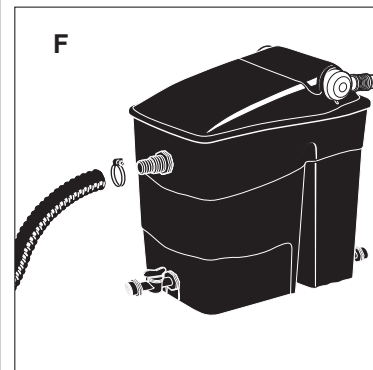
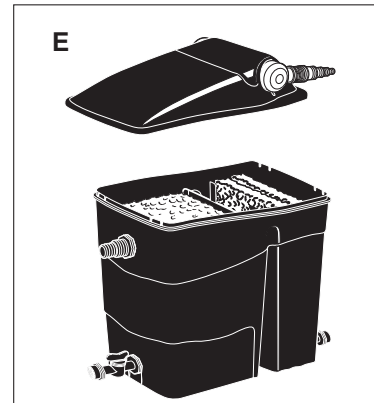
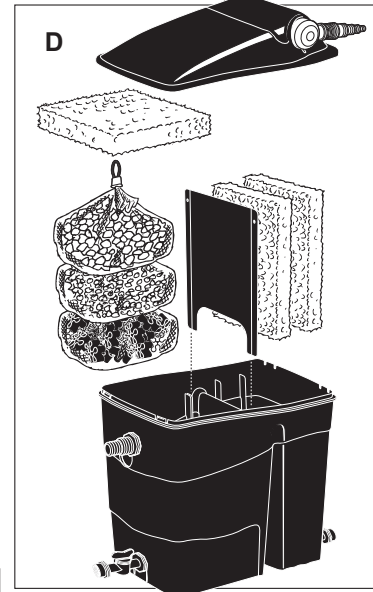
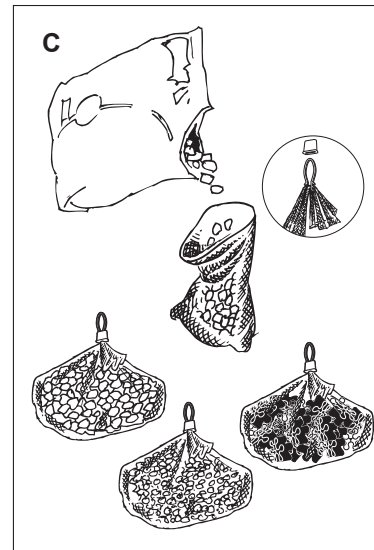
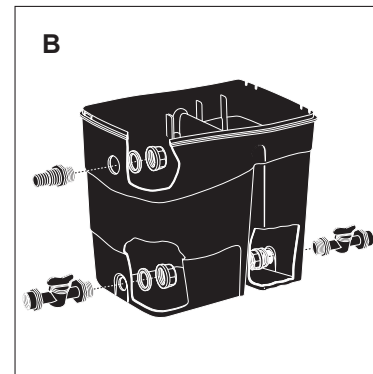
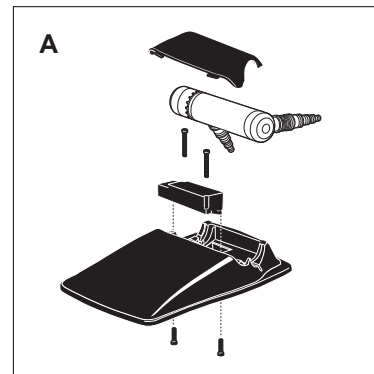

F
Outside Living Industries France SARL
 17, Rue de la Baignerie
 F - 59000 Lille
 ☎ 0033 - (0)3-20 17 93 93
 ☎ 0033 - (0)3-20 17 93 94

D A
Outside Living Industries Deutschland GmbH
 Liebauweg 32
 D - 46395 Bocholt
 ☎ 0049 - (0) 28 71 - 29351 - 0
 ☎ 0049 - (0) 28 71 - 29351 - 29

NL
Outside Living Industries Nederland B.V.
 Berenkoog 87
 NL - 1822 BN Alkmaar
 ☎ 0031 - (0)72-5671 604
 ☎ 0031 - (0)72 5671 673

B
Outside Living Industries BeLux BVNR
 Wondelgemkaai 10
 B - 9000 Gent
 ☎ 0032-(0)9-254 45 45
 ☎ 0032-(0)9- 254 45 40



Dear Customer,

You have obtained a product from our Filtramax pond filter range. With these instructions you have important information which is helpful for installation, set-up and operation, and maintenance of your Filtramax pond filter.

Supplied

Contains/Supplied	Filtramax 9000 BasicSet	Filtramax 9000 Plus Set	Filtramax 12500 Basic Set	Filtramax 12500 Plus Set
Filter housing (28 l) Filtramax 9000	1	1		
Filter housing (60 l) Filtramax 12500			1	1
Chamber partition wall for Filtramax 9000	1	1		
Chamber partition wall for Filtramax 12500			1	1
Filter cover, large - Filtramax 9000/12500	1	1	1	1
UVC sealing cap - Filtramax 9000/12500	1	1	1	1
AlgClear UVC 7000 (9 W) specially for Filtramax 9000	1	1		
AlgClear UVC 10000 (11 W) specially for Filtramax 125000			1	1
Filter foam block 35 mm, coarse, black (Chamber 1)	2	2	2	2
Bio cores (Chamber 2, below)	40	40	60	60
Filter substrate (Chamber 2, centre)	3 kg	3 kg	6 kg	6 kg
Zeolith (Chamber 2, centre)	1.8 kg	1.8 kg	1.8 kg	1.8 kg
Filter foam block, 35 mm, fine, light blue (Chamber 2, top)	1	1	1	1
Ballvalve 1" (dirt drainage valve), nut and washer	2	2	2	2
Waste connection 1 ½" x 50/40 mm, nut and washer	1	1	1	1
Pond hose 40mm, black (for filter waste)	1 m	1 m	1 m	1 m
Tee connector 40 x 40 x 40 mm (1" internal diameter)	1	1	1	1
Blind plug 1" for tee connector	1	1	1	1
Filter pump Smartmax 2500 Fi		1		
Filter pump Smartmax 5000 Fi				1
Pond hose 32mm, black (for filter supply)		3 m		3 m
Hose clip 30-34 mm		2		2
Hose clip 38-42 mm	1	1	1	1
Set of screws (2 x M3 x 13 for fastening UVC transformer)	1	1	1	1
Set of screws (2 x M3 x 18) for screwing on UVC sealing cap	1	1	1	1
Instructions	1	1	1	1

Subject to technical alterations and substitution by articles having improved product properties.



Safety

The instructions for use of the pumps used together with the Filtramax Pond Filter and UVC device are to be strictly followed. To avoid overheating, a UV-C device must be operated only if water is flowing through the housing of the UVC device. The UVC lamp should be checked by visual inspection through the inspection window provided for this purpose on the device. Never look directly into UV light, direct contact with UVC rays can cause injury to eyes and/or skin!



Commissioning

- Prepare both filter chambers for setting-up (see Figures B, C, D, F)
 - Insert the partition wall
 - Fit the filter media into chamber 1 and 2
 - Screw the ballvalves (for dirt drainage) onto filter chamber 1 and 2
- Screw the waste connection (hose nozzle 1½" x 50/40 mm) with nut and washer (on the inside of the housing) tightly onto the filter housing. Push the enclosed 40 mm hose piece onto the hose nozzle and secure the waste connection with the enclosed 38-42mm hose clamp. For alternative fitting of a waste connection with standard PVC pipes, you need a screw/adhesive connection 1½" x 50/40 mm and a corresponding PVC pipe element.
- Install the UVC device supplied in the filter lid (see Figures A, E) :
 - Unscrew the sealing lid and plug the UVC lamp into the lamp base
 - Unscrew the sealing lid again, and ensure the washer is seated correctly.
 - Now plug the UVC device into the large filter lid, lay both electrical cables in the recesses provided and screw in the connection unit tightly.
 - Cover the UVC device with the small cover and screw with with 2 screws tightly onto the large filter lid from below.
- Place the filter next to or near your pond so that it can still be easily accessed when you later have to maintain the filter. To obtain maximum power, the pond filter must be put in a place that is in the shade or is partly shaded during the day. Ensure that pond filter is set horizontally and slightly raised on a hard surface, so that both ballvalves are easy to access. Now prepare the filter pump for connecting to the supply connection (UVC) on the Filtramax. Follow the pump's instructions for use when doing this
- Connect the pump and pond filter with the pond hose that has been cut to the required length. Use the relevant hose nozzles for this. Universal hose nozzles are to be shortened accordingly.
- Now put the filter pump in the pond. Follow the instructions on minimum water depth and place the pump on solid ground free of mud and sand.
- Before first operating the Filtramax Pond Filter System check once again that
 - Closing lid and supply connections of the filter are properly screwed on,
 - the ballvalves for dirt drainage are closed,
 - the hose connections for filter supply and filter waste are perfect,
 - you have read and followed the instructions for use of the filter pump and UVC device.
- You can bring the Filtramax Pond Filter System into operation in the following sequence:
 - 1 Always switch the pump on first and check whether water flows evenly through the UVC device and the Filtramax Pond Filter.
 - 2 Check the entire pond filter system again for leaks. We recommend sealing leaky hose connections with suitable hose clips or standard teflon tape.
 - 3 Only then switch on the UVC device (if there is one) and check the operation of the UV lamp by visual inspection safely using the device's inspection window (blue light)

Note: during the period of bacteria development in the filter chambers (around 6-8 weeks from commissioning) the UVC device should not be switched on again.

 - 4 It is important that your Filtramax Pond Filter is in uninterrupted operation. Only for maintenance and during the winter period should the system be completely switched off.
 - 5 If the pond filter is to be taken out of operation, always switch the UVC device off first. Only then may the pump be switched off and the water drained from the pond filter.



Modular extension of the Filtramax filter system

- A modular connection of several Filtramax filters should always be done in parallel.
- Follow our pump recommendation for the relevant pond size



Maintenance and Cleaning

- If pump performance falls off, that could mean the pump interior is dirty and has to be cleaned. Please clean the pump in accordance with the instructions.
- If growth of floating algae in your pond visibly increases again, the cause may be a decrease in performance of the UVC device, caused by deposits on the quartz tube and/or a decrease of the radiation intensity of the UVC lamp. In this case, the UVC lamp must be cleaned or the UVC lamp replaced. To do this, please proceed in accordance with the UVC instruction.
- Depending on the level of pollution of the pond water it may be necessary - particularly in the first few weeks after setting-up of the filter - to rinse out the dirt sediment from the filter chambers using the two separate ballvalves. You do not need to switch off the pond filter to do this.

3

Guarantee

- For Ubbink Filtramax Pond Filters we give you a guarantee of 3 years against demonstrable material and manufacturing faults, which applies as from the date of purchase. To make a claim under the guarantee, as proof of purchase the original sales receipt must be presented. In addition on Ubbink Filtramax Pond Filter we give you a 12 month clear water guarantee for clean and healthy water. To benefit from the Ubbink® guarantee use Filtramax filters professionally and exclusively. The clear water guarantee may be claimed after six weeks (time span required for efficient filtering when first using) and when using an Ubbink® pump if the water is detectably not clean and clear.
- Claims not coming under the guarantee are those attributable to faults in fitting and operation, lack of maintenance, the effect of frost, improper attempts at repair, use of force, third party fault, overloading, mechanical damage or the effect of foreign bodies, as well as claims attributable to wear, such as e.g. filter media, hose nozzles and pond hoses.
- Guarantee information on the pump and UVC device may be found in the manufacturer's instructions.



Environmental Protection

Waste electrical products should not be disposed of with household waste. Please recycle where facilities exist. Check with your Local Authority or retailer for recycling advice.

Ⓛ Gebrauchsanweisung Ubbink Filtramax – Teichfilter



Sehr geehrter Kunde,

Sie haben ein Produkt aus unserer Filtramax Teichfilterserie erworben. Mit dieser Gebrauchsanweisung erhalten Sie wichtige Informationen, die hilfreich sind für die Montage, Inbetriebnahme und Wartung Ihres Filtramax -Teichfilters.

Lieferumfang

Inhalt/Lieferumfang	Filtramax 9000 BasicSet	Filtramax 9000 Plus Set	Filtramax 12500 Basic Set	Filtramax 12500 Plus Set
Filtergehäuse (28 l) Filtramax 9000	1	1		
Filtergehäuse (60 l) Filtramax 12500			1	1
Kammer-Trennwand Filtramax 9000	1	1		
Kammer-Trennwand Filtramax 12500			1	1
Filterdeckel, groß - Filtramax 9000/12500	1	1	1	1
Verschlusskappe UVC - Filtramax 9000/12500	1	1	1	1
AlgClear UVC 7000 (9 W) Spezial für Filtramax 9000	1	1		
AlgClear UVC 10000 (11 W) Spezial für Filtramax 125000			1	1
Filterschaumblock 35 mm, grob, schwarz (Kammer 1)	2	2	2	2
Bio-Kerne (Kammer 2, unten)	40	40	60	60
Filtersubstrat (Kammer 2, mitte)	3 kg	3 kg	6 kg	6 kg
Zeolith (Kammer 2, mitte)	1,8 kg	1,8 kg	1,8 kg	1,8 kg
Filterschaumblock, 35 mm, fein, hellblau (Kammer 2, oben)	1	1	1	1
Kugelhahn 1" (Schmutzablass), Mutter und Dichtungsring	2	2	2	2
Auslaufanschluss 1 1/2" x 50/40 mm, Mutter und Dichtungsring	1	1	1	1
Teichschlauch 40mm, schwarz (für Filterauslauf)	1 m	1 m	1 m	1 m
T-Stück 40 x 40 x 40 mm (mit 1" Innengewinde)	1	1	1	1
Blindverschluss 1" für T-Stück	1	1	1	1
Filterpumpe Smartmax 2500 Fi		1		
Filterpumpe Smartmax 5000 Fi				1
Teichschlauch 32mm, schwarz (für Filtereinlauf)		3 m		3 m
Schlauchklemme 30-34 mm		2		2
Schlauchklemme 38-42 mm	1	1	1	1
Schrauben- Set (2 x M3 x 13 für Befestigung UVC trafo)	1	1	1	1
Schrauben- Set (2 St. M 3x18) für Verschraubung Verschlusskappe UVC	1	1	1	1
Gebrauchsanweisung	1	1	1	1

Technische Änderungen und Austausch gegen Artikel mit verbesserten Produkteigenschaften vorbehalten.



Sicherheit

Die Gebrauchsanweisungen für die zusammen mit dem Filtramax-Teichfilter eingesetzte Pumpe und UVC-Gerät sind strikt zu beachten.

Um eine Überhitzung zu vermeiden, darf ein UV-C-Gerät nur in Betrieb genommen werden, wenn Wasser das Gehäuse des UVC-Gerätes durchfließt.

Das Kontrollieren der Funktion der UVC-Lampe sollte ausschließlich durch Sichtprüfung an dem dafür am Gerät vorgesehenen Sichtfenster erfolgen. Schauen Sie niemals direkt in das UV-Licht, der direkte Kontakt mit UV-C-Strahlen kann Augen- und/oder Hautverletzungen zur Folge haben !

D Gebrauchsanweisung Ubbink Filtramax – Teichfilter



Inbetriebnahme

- Bereiten Sie beide Filterkammern für die Inbetriebnahme vor (siehe Abbildungen B, C, D, F)
 - Einschieben der Trennwand
 - Platzierung der Filtermedien in Kammer 1 und 2
 - Aufschrauben der Kugelhähne (für Schmutzablass) an Filterkammer 1 und 2
 - Schrauben Sie die Auslaufanschlüsse (Schlauchtülle 1 ½" x 50/40 mm) mit Mutter und Dichtungsring (an Innenseite Gehäuse) am Filtergehäuse fest. Stecken Sie das beigefügte Schlauchstück 40 mm auf die Schlauchtülle und sichern Sie den Auslaufschlauch mit der beigefügten Schlauchklemme 38-42mm. Zur alternativen Montage eines Auslaufs mit handelsüblichen PVC-Rohren benötigen Sie eine Schraub-/Klebeverbindung 1 ½" x 50/40 mm sowie entsprechend passende PVC - Rohrelemente.
 - Installieren Sie das im Lieferumfang enthaltene UVC - Gerät im Filterdeckel (siehe Abbildungen A, E):
 - Schrauben Sie den Verschlussdeckel ab und stecken Sie die UVC - Lampe auf den Lampensockel auf
 - Drehen Sie den Verschlussdeckel wieder auf, dabei auf korrekten Sitz des Dichtungsringes achten
 - Setzen Sie nun das UVC - Gerät in den großen Filterdeckel ein, verlegen Sie die beiden Stromkabel in die dafür vorgesehenen Aussparungen und schrauben Sie das Vorschaltgerät fest.
 - Decken Sie mit der kleineren Abdeckung das UVC - Gerät ab und schrauben Sie diese mit 2 Schrauben an dem großen Filterdeckel von unten fest.
 - Stellen Sie den Filter an einer Stelle neben oder in der Nähe Ihres Teiches auf, die zur späteren Wartung des Filters noch bequem zugänglich ist. Zur Entfaltung seiner vollen Leistung sollte der Teichfilter möglichst an einer Stelle platziert werden, die tagsüber Schatten bzw. Halbschatten bietet. Achten Sie darauf, dass der Teichfilter waagrecht und etwas erhöht auf verfestigtem Untergrund aufgestellt wird, damit beide Kugelhähne frei zugänglich sind.
 - Bereiten Sie nun die Filterpumpe für die Verbindung mit dem Einlaufanschluss (UVC) am Filtramax vor. Beachten Sie dabei die Pumpen-Gebrauchsanweisung
 - Verbinden Sie Pumpe und Teichfilter mit dem auf die erforderliche Länge zugeschnitten Teichschlauch. Verwenden Sie dabei die dafür passenden Schlauchtüllen. Universal-Schlauchtüllen sind entsprechend zu kürzen.
 - Platzieren Sie nun die Filterpumpe im Teich. Beachten Sie dabei die Angaben zur Mindestwassertiefe und stellen Sie die Pumpe auf festen Grund, frei von Schlamm und Sand.
 - Vor Inbetriebnahme der Filtramax-Teichfilteranlage überprüfen Sie noch einmal, dass
 - Verschlussdeckel und Einlaufanschluss des Filters ordnungsgemäß aufgeschraubt sind,
 - die Kugelhähne für den Schmutzwasserablass geschlossen sind,
 - die Schlauchverbindung von Filtereinlauf und Filterauslauf einwandfrei sind,
 - die Gebrauchsanweisungen für die Filterpumpe und das UVC - Gerät gelesen und beachtet wurden.
 - Anschließend können Sie die Filtramax-Teichfilteranlage in folgender Reihenfolge in Betrieb nehmen:
 1. Schalten Sie immer zuerst die Pumpe ein und kontrollieren Sie, ob das Wasser das UVC - Gerät und den Filtramax-Teichfilter gleichmäßig durchfließt.
 2. Prüfen Sie das gesamte Teichfiltersystem noch einmal auf undichte Stellen. Wir empfehlen, undichte Schlauchverbindungen mit passenden Schlauchklemmen bzw. handelsüblichem Teflonband abzudichten.
 3. Danach erst das UVC - Gerät (wenn vorhanden) einschalten und durch Augenscheinprüfung die Funktion der UV-Lampe gefahrlos am Sichtfenster der Gerätes kontrollieren (blaues Licht)
- Hinweis:** für die Dauer der Bakterienentwicklung in den Filterkammern (ca. 6–8 Wochen ab Inbetriebnahme) sollte das UVC - Gerät noch nicht eingeschaltet werden.
4. Es ist wichtig, dass Ihr Filtramax-Teichfilter ununterbrochen im Betrieb ist. Lediglich für die Wartung und während der Winterperiode sollte die Anlage komplett abgeschaltet werden.
 5. Soll der Teichfilter außer Betrieb genommen werden, ist immer zuerst das UVC - Gerät auszuschalten. Erst danach darf die Pumpe abgeschaltet und das Wasser aus dem Teichfilter abgelassen werden.



Modular-Erweiterung des Filtramax-Filtersystems

- Ein modularer Anschluss von mehreren Filtramax-Filtern sollte immer parallel erfolgen.
- Beachten Sie unsere Pumpenempfehlung für die jeweilige Teichgröße



Wartung und Reinigung

- Wenn einmal die Pumpenleistung nachlassen sollte, kann es daran liegen, dass die Pumpe innen verschmutzt ist und gereinigt werden muss. Die Reinigung der Pumpe nehmen Sie bitte gemäß Gebrauchsanweisung vor.
- Sollte das Wachstum von Schwämmen in Ihrem Teich wieder sichtbar zunehmen, kann die Ursache eine Abnahme der Leistungsfähigkeit des UVC-Gerätes sein, verursacht durch Ablagerungen auf dem Quarzglas-Kolben und/oder eine Abnahme der Strahlungsintensität der UVC-Lampe. In diesem Fall sollte das UVC-Gerät gereinigt bzw. die UVC - Lampe ausgetauscht werden. Dabei verfahren Sie bitte gemäß der UVC-Gebrauchsanweisung.
- Je nach Verschmutzungsgrad des Teichwassers kann es - besonders in den ersten Wochen - nach Inbetriebnahme des Filters erforderlich sein, den in den Filterkammern abgesetzten Schmutz durch die zwei separaten Kugelhähne herauszuspülen. Dafür ist kein Abschalten des Teichfilters nötig.

3

Garantie

- Auf Ubbink Filtramax-Teichfilter gewähren wir Ihnen eine Garantie von 3 Jahren gegen nachweisliche Material- und Herstellungsfehler, die ab Kaufdatum gilt. Für die Inanspruchnahme der Garantie muss als Kaufnachweis der Original-Kaufbeleg vorgelegt werden. Zusätzlich gewähren wir auf Ubbink Filtramax-Teichfilter eine 12-monatige Klarwasser-Garantie für sauberes und gesundes Wasser. Nutzen Sie den Vorteil der Ubbink® -Garantie bei fachgerechtem und zweckbestimmten Gebrauch des Filtramax Filters. Die Klarwasser-Garantie kann nach sechs Wochen (beim ersten Gebrauch erforderliche Zeitspanne für eine effiziente Filterung) und bei Verwendung einer Ubbink® Pumpe in Anspruch genommen werden, sollte das Wasser nach dieser Zeit nachweisbar nicht sauber und klar sein.
- Nicht unter die Garantie fallen alle Beanstandungen, deren Ursache auf Montage- und Bedienungsfehler, mangelnde Pflege, Frosteinwirkung, unsachgemäße Reparaturversuche, Gewaltanwendung, Fremdverschulden, Überlastung, mechanische Beschädigungen oder die Einwirkung von Fremdkörper zurückzuführen sind, sowie Beanstandungen deren Ursachen auf Verschleiß zurückzuführen sind, wie z. B. bei Filtermedien, Schlauchtüllen und Teichschläuchen.
- Garantie-Informationen über die Pumpe und das UVC-Gerät finden Sie in der Gebrauchsanweisung des Herstellers.



Umweltschutz

Elektroaltgeräte sollen nicht mit dem Hausmüll entsorgen werden. Bitte bringen Sie das Altgerät zu Ihrer örtlichen Sammelstelle. Weitere Auskünfte erhalten Sie von Ihren Händler oder Entsorgungsunternehmen.



Geachte klant,

U hebt een product gekocht uit onze serie Filtramax vijverfilters. In deze gebruiksaanwijzing vindt u belangrijke informatie over montage, ingebruikneming en onderhoud van uw Filtramax vijverfilter.

Meegeleverde producten

Inhoud/meegeleverde producten	Filtramax 9000 BasicSet	Filtramax 9000 Plus Set	Filtramax 12500 Basic Set	Filtramax 12500 Plus Set
Filterbehuizing (28 l) Filtramax 9000	1	1		
Filterbehuizing (60 l) Filtramax 12500			1	1
Scheidingswand kamers Filtramax 9000	1	1		
Scheidingswand kamers Filtramax 12500			1	1
Filterdeksel, groot - Filtramax 9000/12500	1	1	1	1
Afsluitklep UVC - Filtramax 9000/12500	1	1	1	1
AlgClear UVC 7000 (9W) speciaal voor Filtramax 9000	1	1		
AlgClear UVC 10000 (11W) speciaal voor Filtramax 125000			1	1
Filterschuimblok 35 mm, grof, zwart (kamer 1)	2	2	2	2
Biokernen + net (kamer 2, onder)	40 st	40 st	60 st	60 st
Filtersubstraat + net (kamer 2, midden)	3 kg	3 kg	6 kg	6 kg
Zeoliet + net (kamer 2, midden)	1,8 kg	1,8 kg	1,8 kg	1,8 kg
Filterschuimblok, 35 mm, fijn, lichtblauw (kamer 2, boven)	1	1	1	1
Kogelkraan 1" (vuilafvoer), moer en afdichtring	2	2	2	2
Afvoeraansluiting 1 1/2" x 50/40 mm, moer en afdichtring	1	1	1	1
Vijverslang 40mm, zwart (voor filterafvoer)	1 m	1 m	1 m	1 m
T-stuk 40 x 40 x 40 mm (met 1" binnenschroefdraad)	1	1	1	1
Blinde afsluiting 1" voor T-stuk	1	1	1	1
Filterpomp Smartmax 2500 Fi		1		
Filterpomp Smartmax 5000 Fi				1
Vijverslang 32mm, zwart (voor filterinlaat)		3 m		3 m
Slangklem 30-34 mm		2		2
Slangklem 38-42 mm	1	1	1	1
Schroevenset (2 x M3 x 13 voor bevestiging UVC-trafo)	1	1	1	1
Schroevenset (2 x M3 x 18 voor bevestiging afsluitklep UVC)	1	1	1	1
Gebruiksaanwijzing	1	1	1	1

Technische wijzigingen en vervanging door artikelen met verbeterde producteigenschappen voorbehouden.



Veiligheid

Volg de instructies in de gebruiksaanwijzingen voor de samen met de Filtramax vijverfilter gebruikte pomp en UVC-apparaat altijd strikt op. Om oververhitting te voorkomen, mag een UV-C-apparaat alleen in gebruik worden genomen als er water stroomt door de behuizing van het UVC-apparaat. Controle van de werking van de UVC-lamp: gebruik voor een visuele controle van de UVC-lamp altijd het speciaal hiervoor aangebrachte kijkvenster op het apparaat. Kijk nooit direct in het UV-licht. Direct contact met UVC-stralen kan oog- of huidletsel tot gevolg hebben!



In gebruik nemen

- Bereid de twee filterkamers voor op ingebruikneming (zie afbeelding B, C, D, F)
 - Scheidingswand inschuiven
 - Filtermedia plaatsen in kamer 1 en 2
 - Kogelkranen (voor vuilafvoer) vastschroeven aan filterkamer 1 en 2
- Schroef de afvoeraansluiting (slangmondstuk 1 1/2" x 50/40 mm) met moer en afdichtring (aan binnenzijde behuizing) aan de filterbehuizing vast. Steek het meegeleverde slangstuk 40 mm op het slangmondstuk en zet de afvoerslang vast met de meegeleverde slangklem 38-42mm. U kunt ook een afvoer monteren met PVC-buizen. Hiervoor hebt u een schroef-/lijmverbinding 1 1/2" x 50/40 mm nodig en passende PVC-buiselementen.
- Installeer het meegeleverde UVC-apparaat in het filterdekseel (zie afbeelding A, E):
 - Schroef het afsluitdekseel los en steek de UVC-lamp op de lampvoet
 - Draai het afsluitdekseel weer vast. Zorg dat de afdichtring correct is geplaatst
 - Plaats nu het UVC-apparaat in het grote filterdekseel, leg de twee stroomkabels in de hiervoor bestemde uitsparingen en schroef het voorschakelapparaat vast.
 - Dek het UVC-apparaat af met de kleinere afdekking en schroef deze met 2 schroeven van onder aan het grote filterdekseel vast.
- Zet de filter op een plaats naast of in nabijheid van de vijver die voor het onderhoud van de filter later nog gemakkelijk is te bereiken. De vijverfilter werkt het best als u deze op een plaats zet die overdag schaduw of halfschaduw biedt. Zorg dat de vijverfilter horizontaal en iets verhoogd op een stevige ondergrond staat zodat de twee kogelkranen vrij toegankelijk zijn. Bereid nu de filterpomp voor op de verbinding met de inlaataansluiting (UVC) op de Filtramax. Volg de instructies in de gebruiksaanwijzing van de pomp op
- Verbind pomp en vijverfilter met de vijverslang die op de vereiste lengte is gesneden. Gebruik hiervoor de passende slangmondstukken. Universele slangmondstukken moeten worden ingekort tot de gewenste grootte.
- Plaats de filterpomp in de vijver. Houd rekening met de aangegeven minimale diepte van het water en plaats de pomp op vaste ondergrond, vrij van modder en zand.
- Controleer voordat u de Filtramax vijverfilterinstallatie inschakelt nog een keer de volgende punten:
 - afsluitdekseel en inlaataansluiting van de filter zijn correct vastgeschroefd,
 - de kogelkranen voor de afvoer van vuil water zijn gesloten,
 - de slangverbinding van filterinlaat en filteruitlaat zijn correct bevestigd,
 - de gebruiksaanwijzingen voor de filterpomp en het UVC-apparaat zijn gelezen en nageleefd.
- Vervolgens kunt u de Filtramax vijverfilterinstallatie in de volgende volgorde in werking stellen:
 - Schakel altijd eerst de pomp in en controleer of het water gelijkmatig door het UVC-apparaat en de Filtramax vijverfilter loopt.
 - Controleer het volledige vijverfiltersysteem nog een keer op lekkage. Wij bevelen aan lekkende slangverbindingen met een passende slangklem of teflon-tape af te dichten.
 - Schakel daarna pas het UVC-apparaat (indien aanwezig) in en kijk door het kijkvenster om veilig te controleren of de UV-lamp werkt (blauw licht)**Opmerking:** de eerste 6-8 weken na ingebruikneming ontwikkelen de bacteriën zich in de filterkamers.
- Het is belangrijk dat de Filtramax vijverfilter ononderbroken is ingeschakeld. We raden aan de installatie alleen voor onderhoud en tijdens de winterperiode volledig uit te schakelen.
- Het is vijverfilter buiten werking wordt gesteld, moet altijd eerst het UVC-apparaat worden uitgeschakeld. Pas daarna mag de pomp worden uitgeschakeld en het water uit de vijverfilter worden afgetapt.



Modulaire uitbreiding van het Filtramax filtersysteem

- Een modulaire aansluiting van meerdere Filtramax filters moet altijd parallel worden uitgevoerd.
- Houd u aan de aanbevolen pompcapaciteit voor de vijverinhoud



Onderhoud en reiniging

- Als de capaciteit van de pomp afneemt, kan dit komen doordat de pomp van binnen verontreinigd is en moet worden gereinigd. Zie voor informatie over het reinigen van de pomp de gebruiksaanwijzing.
- Als de groei van zweefalg in uw vijver weer zichtbaar toeneemt, kan de oorzaak een afname van het vermogen van het UVC-apparaat zijn als gevolg van afzetting op het kwartsglas en/of een afname van de stralingsintensiteit van de UVC-lamp. In dit geval moet u het UVC-apparaat reinigen of de UVC-lamp vervangen. Zie voor meer informatie de UVC-gebruiksaanwijzing.
- Afhankelijk van de vervuiling van het vijverwater kan het vooral in de eerste weken na ingebruikneming van de filter nodig zijn om het vuil dat zich in de filterkamers heeft afgezet, door de twee aparte kogelkranen uit te spoelen. Hiervoor hoeft u de vijverfilter niet uit te schakelen.



3 Garantie

- Op Ubbink Filtramax vijverfilters verlenen wij een garantie van 3 jaar op aantoonbare materiaal- en productiefouten. Deze garantie gaat in op de koopdatum. Voor het verkrijgen van garantie moet het originele aankoopbewijs worden getoond. Daarnaast verlenen wij op Ubbink Filtramax vijverfilters een helder-water-garantie van 12 maanden voor schoon en gezond water. Profiteer van het voordeel van de Ubbink®-garantie bij vakkundig en geëigend gebruik van de Filtramax filters. De helder-water-garantie kan na zes weken (de periode die bij eerste gebruik nodig is voor efficiënte filtering) en bij gebruik van een Ubbink® pomp worden verkregen, mocht het water na deze tijd aantoonbaar niet schoon en helder zijn.
- Niet onder de garantie vallen alle klachten waarvan de oorzaak het gevolg is van montage- en bedieningsfouten, gebrekking onderhoud, inwerking van vorst, ondeskundige reparatie, forceren, externe oorzaken, overbelasting, mechanische beschadigingen of de inwerking van andere voorwerpen. Eveneens uitgesloten van de garantie zijn klachten waarvan de oorzaak het gevolg is van slijtage, bijv. slangmondstukken en vijverslangen.
- Informatie over garantie op de pomp en het UVC-apparaat vindt u in de gebruiksaanwijzing.



Milieubescherming

Gebruikte elektrische apparaten mogen niet met het huisvuil worden meegegeven. Het elektrische apparaat moet worden afgevoerd naar het plaatselijk verzamelpunt. Neem voor meer inlichtingen contact op met uw detailist of met het plaatselijk afvalverwerkingsbedrijf.

Instructions Ubbink Filtramax – Filtre pour bassin



Cher client,

Vous avez fait l'acquisition d'un produit de notre gamme de filtres pour bassins Filtramax. Ces instructions sont accompagnées d'informations importantes utiles pour l'installation, le paramétrage, l'emploi et l'entretien de votre filtre pour bassin Filtramax.

Matériel fourni

Matériel contenu/fourni	Filtramax 9000 BasicSet	Filtramax 9000 Plus Set	Filtramax 12500 Basic Set	Filtramax 12500 Plus Set
Boîtier de filtre (28 l) Filtramax 9000	1	1		
Boîtier de filtre (60 l) Filtramax 12500			1	1
Paroi de séparation de chambre pour Filtramax 9000	1	1		
Paroi de séparation de chambre pour Filtramax 12500			1	1
Couvercle de filtre, grand - Filtramax 9000/12500	1	1	1	1
Bouchon d'étanchéité UVC - Filtramax 9000/12500	1	1	1	1
AlgClear UVC 7000 (9 W) spécialement conçu pour Filtramax 9000	1	1		
AlgClear UVC 10000 (11 W) spécialement conçu pour Filtramax 12500			1	1
Bloc de mousse pour filtre, 35 mm, grossier, noir (Chambre 1)	2	2	2	2
Filter Balls (Chambre 2, dessous)	40	40	60	60
Substrat pour filtre (Chambre 2, centre)	3 kg	3 kg	6 kg	6 kg
Zéolithe (Chambre 2, centre)	1,8 kg	1,8 kg	1,8 kg	1,8 kg
Bloc de mousse pour filtre, 35 mm, fin, bleu clair (Chambre 2, dessus)	1	1	1	1
Clapet à bille 1" (robinet d'évacuation des saletés), écrou et rondelle	2	2	2	2
Raccord d'évacuation 1 ½" x 50/40 mm, écrou et rondelle	1	1	1	1
Tuyau pour bassin 40 mm, noir (pour les déchets du filtre)	1 m	1 m	1 m	1 m
Raccord en T 40 x 40 x 40 mm (diamètre interne 1")	1	1	1	1
Bouchon borgne 1" pour raccord en T	1	1	1	1
Pompe de filtration Smartmax 2500 Fi		1		
Pompe de filtration Smartmax 5000 Fi				1
Tuyau pour bassin 32 mm, noir (pour l'alimentation du filtre)		3 m		3 m
Collier pour tuyau 30-34 mm		2		2
Collier pour tuyau 38-42 mm	1	1	1	1
Visserie (2 x M3 x 13 pour la fixation du transformateur UVC)	1	1	1	1
Visserie (2 x M3 x 18) pour la fixation du bouchon d'étanchéité UVC	1	1	1	1
Instructions	1	1	1	1

Peut faire l'objet de modifications techniques et de substitution par des articles aux propriétés supérieures.



Sécurité

Les instructions d'utilisation destinées aux pompes employées avec le filtre pour bassin Filtramax et le dispositif UVC doivent être strictement respectées.

Pour éviter la surchauffe, un dispositif UVC ne doit être actionné que si l'eau s'écoule par son boîtier.

La lampe UVC doit être vérifiée par inspection visuelle par la fenêtre d'inspection prévue à cet effet sur le dispositif. Ne regardez jamais directement la lumière UV : le contact direct avec les rayons UVC peut provoquer des blessures aux yeux et/ou sur la peau !

F Ubbink Filtramax – Pond Filter



Mise en service

- Préparez les deux chambres de filtration pour l'installation (voir Figures B, C, D, F)
 - Insérez la paroi de séparation
 - Installez les médias du filtre dans les chambres 1 et 2
 - Vissez les clapets à bille (pour l'évacuation des saletés) sur les chambres de filtration 1 et 2
- Vissez fermement, sur le boîtier du filtre, le raccord d'évacuation (buse pour tuyau 1½" x 50/40 mm) avec un écrou et une rondelle (à l'intérieur du boîtier). Enfilez le pièce de tuyau 40 mm (fournie) sur la buse et sécurisez le raccord d'évacuation avec le collier pour tuyau 38-42 mm fourni. Pour installer un autre raccord d'évacuation avec des tuyaux PVC standard, il vous faudra un raccord à visser/adhésif 1½" x 50/40 mm, ainsi qu'un élément de tuyau en PVC correspondant.
- Installez le dispositif UVC fourni dans le couvercle du filtre (voir Figures A, E) :
 - Dévissez le couvercle d'étanchéité et branchez la lampe UVC dans la base de lampe
 - Dévissez de nouveau le couvercle d'étanchéité, et vérifiez le bon positionnement de la rondelle.
 - Branchez maintenant le dispositif UVC dans le grand couvercle de filtre, positionnez les deux câbles électriques dans les renforcements prévus à cet effet, et vissez fermement dans l'unité de raccordement.
 - Couvrez le dispositif UVC avec le petit couvercle, et serrez fermement avec 2 vis dans le grand couvercle de filtre, depuis le dessous.
- Placez le filtre près ou à proximité de votre bassin, de telle sorte qu'il soit aisément accessible pour les opérations d'entretien. Afin d'obtenir une puissance maximum, le filtre pour bassin doit être placé dans un endroit qui est ombragé ou partiellement ombragé pendant la journée. Le filtre pour bassin doit être positionné horizontalement sur une surface dure et légèrement surélevé, afin que les clapets à billes soient facilement accessibles. Préparez maintenant le filtre de la pompe pour le raccord d'alimentation (UVC) du Filtramax. Pour cette opération, suivez les instructions fournies avec la pompe.
- Raccordez la pompe et le filtre pour bassin au tuyau pour bassin préalablement coupé à la bonne longueur. Pour cela, utilisez les buses adaptées pour le tuyau. Les buses universelles pour tuyau doivent être raccourcies en conséquence.
- Placez maintenant la pompe du filtre dans le bassin. Suivez les instructions relatives à la profondeur minimum de l'eau et placez la pompe sur un sol solide, sans boue ni sable.
- Avant la première mise en marche du Système de filtre pour bassin Filtramax contrôlez une nouvelle fois si :
 - Le couvercle de fermeture et les raccords d'alimentation du filtre sont correctement vissés,
 - les clapets à billes pour l'évacuation des saletés sont fermés,
 - les raccordements des tuyaux pour l'alimentation et les déchets du filtre sont parfaits,
 - vous avez lu et respecté les instructions d'utilisation de la pompe du filtre ainsi que du dispositif UVC.
- La séquence suivante permet la mise en œuvre du système de filtre pour bassin Filtramax :
 1. Allumez toujours la pompe en premier et vérifiez si l'eau s'écoule régulièrement par le dispositif UVC et le filtre pour bassin Filtramax.
 2. Contrôlez de nouveau la présence éventuelle de fuites sur tout le système de filtre pour bassin. Nous recommandons d'étancher les raccordements de tuyauterie qui fuient avec des colliers adaptés à la tuyauterie ou de la bande en téflon standard.
 3. Maintenant seulement, allumez le dispositif UVC (si présent) et contrôlez le fonctionnement de la lampe UV par inspection visuelle en utilisant, avec prudence, la fenêtre d'inspection du dispositif (lumière bleue)

Remarque : pendant la période de développement des bactéries dans les chambres de filtration (environ 6 à 8 semaines à partir de la mise en service), le dispositif UVC ne doit pas être allumé de nouveau.

 4. Il est important que votre Filtre pour bassin Filtramax fonctionne sans interruption. Le système ne doit être complètement arrêté que pour l'entretien et pendant la période hivernale.
 5. Si le filtre pour bassin doit être arrêté, éteignez toujours le dispositif UVC en premier. Seulement ensuite, vous pouvez arrêter la pompe et vider l'eau du filtre pour bassin.



Extension modulaire du système de filtre Filtramax

- Le raccordement modulaire de plusieurs filtres Filtramax doit toujours s'effectuer en parallèle.
- Suivez nos recommandations en matière de pompes en fonction de la taille de votre bassin



Entretien et nettoyage

- Si les performances de la pompe se détériorent, il se peut que sa partie intérieure soit sale et qu'elle ait besoin d'un nettoyage. Veuillez vous conformer aux instructions pour nettoyer la pompe.
- Si les algues flottantes continuent à se développer visiblement dans votre bassin, la cause peut être une réduction des performances du dispositif UVC, provoquée par des dépôts sur le tube à quartz et/ou une diminution de l'intensité des radiations de la lampe UVC. Dans ce cas, il convient de nettoyer la lampe UVC ou de la remplacer. Pour cela, veuillez vous conformer aux instructions UVC.
- Selon le niveau de pollution de l'eau du bassin, il peut être nécessaire - en particulier au cours des premières semaines suivant l'installation du filtre - de rincer les sédiments déposés dans les chambres de filtration avec les deux clapets à billes séparés. Pour cela, il n'est pas nécessaire d'arrêter le filtre du bassin.

3

Garantie

- Les filtres pour bassins Filtramax Ubbink bénéficient d'une garantie de 3 ans contre les défauts matériels et de fabrication avérés, et ce à compter de la date d'achat. Pour demander une prise sous garantie, le ticket de caisse original doit être présenté comme preuve d'achat. En outre, le filtre pour bassin Filtramax Ubbink bénéficie, pendant 12 mois, d'une garantie eau propre, pour une eau propre et saine. Pour bénéficier de la garantie Ubbink®, utilisez des filtres Filtramax d'une manière professionnelle et exclusive. La garantie eau propre peut être demandée au bout de six semaines (délai nécessaire pour une filtration efficace après la mise en œuvre initiale) et en cas d'utilisation d'une pompe Ubbink®, si l'eau n'est manifestement ni propre ni claire.
- Les demandes non couvertes par la garantie concernent les erreurs d'installation et d'utilisation, le défaut d'entretien, les effets du gel, les tentatives de réparation inadéquates, l'emploi de la force, les erreurs dues à des tiers, la surcharge, les dégâts mécaniques ou les effets dus à l'introduction de corps étrangers, ainsi que les effets entraînés par l'usure, par exemple : sur les médias du filtre, les buses des tuyaux et les tuyaux pour bassins.
- Les informations relatives à la garantie de la pompe et du dispositif UVC sont disponibles dans les instructions du constructeur.



Protection de l'environnement

Les appareils électriques ne doivent pas être jetés à la poubelle. Veuillez remettre votre appareil usagé à votre point de collecte local. Pour de plus amples renseignements, adressez-vous à votre revendeur ou à l'entreprise de recyclage.

Instrucciones Ubbink Filtramax – Filtro para estanque



Estimado cliente:

Ha adquirido un producto de nuestra gama de filtros para estanques Filtramax. En estas instrucciones encontrará información útil para la instalación, puesta en marcha y funcionamiento, y también para el mantenimiento del filtro para estanque Filtramax.

Suministrado

Contiene/Suministrado	Filtramax 9000 BasicSet	Filtramax 9000 Plus Set	Filtramax 12500 Basic Set	Filtramax 12500 Plus Set
Alojamiento del filtro (28 l) Filtramax 9000	1	1		
Alojamiento del filtro (60 l) Filtramax 12500			1	1
Pared de partición de la cámara para Filtramax 9000	1	1		
Pared de partición de la cámara para Filtramax 12500			1	1
Cubierta del filtro, grande - Filtramax 9000/12500	1	1	1	1
Tapón obturador de UVC - Filtramax 9000/12500	1	1	1	1
AlgClear UVC 7000 (9 W) especial para Filtramax 9000	1	1		
AlgClear UVC 10000 (11 W) especial para Filtramax 125000			1	1
Bloque de espuma del filtro, 35 mm, grueso, azul oscuro (Cámara 1)	2	2	2	2
Núcleos biológicos (Cámara 2, inferior)	40	40	60	60
Substrato de filtrado (Cámara 2, central)	3 kg	3 kg	6 kg	6 kg
Zeolita (Cámara 2, central)	1,8 kg	1,8 kg	1,8 kg	1,8 kg
Bloque de espuma del filtro, 35 mm, fino, azul claro (Cámara 2, superior)	1	1	1	1
Válvula globo 1" (grifo de evacuación de suciedad), tuerca y junta	2	2	2	2
Empalme de desagüe 1 ½" x 50/40 mm, tuerca y junta	1	1	1	1
Manguera del estanque, 40 mm, negro (para desagüe del filtro)	1 m	1 m	1 m	1 m
Conector T, 40 x 40 x 40 mm (diámetro interno 1 pulgada)	1	1	1	1
Clavija ciega de 1 pulg. para conector T	1	1	1	1
Bomba de filtrado Smartmax 2500 Fi		1		
Bomba de filtrado Smartmax 5000 Fi				1
Manguera del estanque, 32 mm, negro (para suministro del filtro)		3 m		3 m
Pinza de la manguera 30-34 mm		2		2
Pinza de la manguera 38-42 mm	1	1	1	1
Juego de tornillos (2 x M3 x 13 para fijación del transformador UVC)	1	1	1	1
Juego de tornillos (2 M3x18) para atornillar el tapón obturador de UVC	1	1	1	1
Instrucciones	1	1	1	1

Sujeto a cambios técnicos y sustitución por artículos con propiedades de producto mejoradas.



Seguridad

Siga rigurosamente las instrucciones de uso de las bombas utilizadas junto con el Filtro para Estanque Filtramax y el dispositivo UVC.

Para evitar el sobrecalentamiento, active el dispositivo UV-C sólo en caso de que fluya agua a través del alojamiento del dispositivo UVC.

Realice una inspección visual de la lámpara UVC a través de la ventana de inspección incluida para este fin en el dispositivo. No mire nunca directamente a la luz UV, ya que el contacto directo con los rayos UVC puede causar daños en los ojos y/o en la piel.

Instrucciones Ubbink Filtramax – Filtro para estanque



Puesta en marcha

- Prepare las cámaras de filtrado para la instalación (véanse Figuras B, C, D, F)
 - Introduzca la pared de partición
 - Ajuste los medios de filtrado en las cámaras 1 y 2
 - Atornille las válvulas de bola (para evacuación de suciedad) en las cámaras del filtro 1 y 2.
- Atornille el empalme de desagüe (boquilla de la manguera 1 ½" x 50/40 mm) con la tuerca y la junta (en el interior del alojamiento) firmemente al alojamiento del filtro. Inserte la pieza adjunta a la manguera de 40 mm en la boquilla de la manguera y asegure el empalme de desagüe con el soporte adjunto de manguera de 38-42 mm. Para un ajuste alternativo del empalme de desagüe a los tubos de PVC estándares, necesita un acoplamiento de rosca/adhesivo de 1 ½" x 50/40 mm y un tubo de PVC adecuado.
- Instale el dispositivo UVC suministrado en la tapa del filtro (véanse Figuras A, E):
 - Desatornille la tapa obturadora y conecte la lámpara UVC a la base de la lámpara.
 - Desatornille la tapa obturadora de nuevo, y asegúrese de que la junta está ajustada correctamente.
 - Ahora conecte el dispositivo UVC a la tapa grande del filtro, coloque los cables eléctricos en los espacios correspondientes y apriete firmemente la unidad de conexión.
 - Cubra el dispositivo UVC con la tapa pequeña y atorníllelo firmemente con 2 tornillos a la tapa grande del filtro desde abajo.
- Coloque el filtro al lado o cerca del estanque para que pueda acceder a él fácilmente cuando realice el mantenimiento del filtro. Para obtener la máxima potencia, el filtro del estanque debe instalarse en un lugar que esté total o parcialmente a la sombra durante el día. Asegúrese de que el filtro del estanque está en posición horizontal y ligeramente elevado sobre una superficie dura, de forma que pueda acceder fácilmente a las válvulas de bola. Ahora prepare la bomba de filtrado para conectarla al acoplamiento del suministro (UVC) del filtro Filtramax. Siga las instrucciones de uso de la bomba al realizar esta operación
- Acople la bomba y el filtro del estanque a la manguera del estanque que se ha cortado según la longitud requerida. Utilice las boquillas de manguera adecuadas para ello. Las boquillas de manguera universales deben recortarse de la forma correspondiente.
- Ahora coloque la bomba de filtrado en el estanque. Siga las instrucciones acerca de la profundidad mínima del agua y coloque la bomba sobre un terreno firme, sin lodo y arena.
- Antes de poner en funcionamiento por primera vez el Sistema de Filtro para Estanque Filtramax compruebe una vez más que:
 - La tapa de cierre y los acoplamientos de alimentación del filtro están adecuadamente atornillados,
 - las válvulas de bola para evacuación de suciedad están cerradas,
 - los acoplamientos de la manguera para el suministro del filtro y el desagüe del filtro están en perfecto estado, ha leído y seguido las instrucciones de uso de la bomba de filtrado y el dispositivo UVC.
- Puede poner el Sistema de filtro para Estanque Filtramax en funcionamiento siguiendo estos pasos en este mismo orden:
 1. Primero ponga en funcionamiento la bomba y compruebe siempre que el agua fluye uniformemente a través del dispositivo UVC y del Filtro para Estanque Filtramax.
 2. Vuelva a revisar todo el sistema de filtro para estanque para ver si hay fugas. Le recomendamos sellar los acoplamientos de la manguera que presenten fugas con pinzas para manguera o cinta de teflón estándar.
 3. Ahora puede activar el dispositivo UVC (si lo hay) y comprobar visualmente el funcionamiento de la lámpara UV de forma segura utilizando la ventana de inspección del dispositivo (luz azul)
Nota: durante el período de proliferación de bacterias en las cámaras del filtro (aproximadamente entre 6 y 8 semanas desde la puesta en marcha) el dispositivo UVC no debe volver a activarse.
 4. Es importante que el Filtro para Estanque Filtramax esté en funcionamiento ininterrumpido. El sistema sólo debe estar desactivado cuando se realice el mantenimiento y durante el invierno.
 5. Si se va a interrumpir el funcionamiento del filtro del estanque, siempre desconecte el dispositivo UVC antes. Una vez desconectado, puede desconectar la bomba y evacuar el agua del filtro para estanque.



Extensión modular del sistema de filtro Filtramax

- La conexión modular de varios filtros Filtramax debe hacerse siempre en paralelo.
- Siga las recomendaciones de la bomba para el tamaño adecuado del estanque.



Limpieza y mantenimiento

- Si disminuye el rendimiento de la bomba, podría deberse a que hay suciedad en su interior, y debe limpiarse. Limpie la bomba según las instrucciones.
- Si el desarrollo de algas flotantes en su estanque aumenta de nuevo, podría deberse a una disminución en el rendimiento del dispositivo UVC, provocado por sedimentos en el tubo de cuarzo y/o un descenso de la intensidad de radiación de la lámpara UVC. En este caso, debe limpiar la lámpara UVC o reemplazarla. Para ello, siga las instrucciones para UVC.
- Dependiendo del nivel de contaminación del agua del estanque podría ser necesario, especialmente en las primeras semanas después de la instalación del filtro, retirar los sedimentos de suciedad de las cámaras del filtro utilizando las dos válvulas de bola independientes. No es necesario que desconecte el filtro del estanque para ello.

3

Garantía

- Para los Filtros para Estanque de Filtramax de Ubbink ofrecemos una garantía de 3 años para fallos demostrables del material o de fabricación, en vigor desde el día de la compra. Para realizar reclamaciones en garantía, deberá presentar la factura original como prueba de compra. Además, con el Filtro para Estanque de Filtramax de Ubbink ofrecemos una garantía de 12 meses de agua clara y saludable. Para sacar el máximo provecho de la garantía Ubbink®, utilice los filtros Filtramax de forma profesional y exclusiva. La garantía de agua clara puede reclamarse después de seis semanas (tiempo necesario para un filtrado eficiente en el primer uso) y cuando al utilizar una bomba Ubbink® el agua no esté limpia y clara.
- Se excluyen de la garantía las reclamaciones que se deriven de errores de montaje y uso, falta de mantenimiento, congelación, reparaciones por personal no autorizado, que el aparato haya sido forzado, causas externas, sobrecarga, daños de origen mecánico o intervención de objetos extraños, así como reclamaciones que se deriven del desgaste natural de los componentes del aparato, como el filtro, la boquilla de la manguera o la manguera del estanque.
- Más información sobre la garantía de la bomba y del dispositivo UVC en las instrucciones del fabricante.



Protección del medio ambiente

Aparatos eléctricos viejos no deben echarse a la basura normal. Lleve, por favor, el aparato viejo al lugar existente en su localidad para deponer tales aparatos. Más informaciones al respecto se las facilita la tienda donde haya comprado el aparato o las empresas de reciclaje.

Instruções Ubbink Filtramax – Filtro para lagos



Caro Cliente,

Adquiriu um produto da nossa gama de filtros para lagos Filtramax. Com estas instruções dispõe de informações importantes úteis para a instalação, montagem e funcionamento, e manutenção do seu filtro para lagos Filtramax.

Fornecido

Conteúdo/Fornecido	Filtramax 9000 BasicSet	Filtramax 9000 Plus Set	Filtramax 12500 Basic Set	Filtramax 12500 Plus Set
Casa do Filtro (28 l) Filtramax 9000	1	1		
Casa do Filtro (60 l) Filtramax 12500			1	1
Tabique de separação da câmara para o Filtramax 9000	1	1		
Tabique de separação da câmara para o Filtramax 12500			1	1
Tampa do filtro, grande - Filtramax 9000/12500	1	1	1	1
Tampa de vedação UVC - Filtramax 9000/12500	1	1	1	1
AlgClear UVC 7000 (9W) especial para o Filtramax 9000	1	1		
AlgClear UVC 10000 (11W) especial para o Filtramax 12500			1	1
Bloco de espuma do filtro 35 mm, grosseiro, azul escuro (Câmara 1)	2	2	2	2
Núcleos biológicos (Câmara 2, abaixo)	40	40	60	60
Substrato do filtro (Câmara 2, centro)	3 kg	3 kg	6 kg	6 kg
Zeolita (Câmara 2, centro)	1,8 kg	1,8 kg	1,8 kg	1,8 kg
Bloco de espuma do filtro 35 mm, fino, azul claro (Câmara 2, topo)	1	1	1	1
Válvula de retenção 1" (válvula de drenagem de resíduos), porca e anilha	2	2	2	2
Ligação de resíduos 1 1/2" x 50/40 mm, porca e anilha	1	1	1	1
Mangueira do lago 40mm, preta (para filtragem de resíduos)	1 m	1 m	1 m	1 m
Conector em T 40 x 40 x 40 mm (1" diâmetro interno)	1	1	1	1
Bujão roscado 1" para conector em T	1	1	1	1
Bomba de filtragem Smartmax 2500 Fi		1		
Bomba de filtragem Smartmax 5000 Fi				1
Mangueira do lago 32mm, preta (para alimentação do filtro)		3 m		3 m
Braçadeira de fixação 30-34 mm		2		2
Braçadeira de fixação 38-42 mm	1	1	1	1
Conjunto de parafusos (2 x M3 x 13 para apertar transformador UVC)	1	1	1	1
Conjunto de parafusos (2 x M 3x18) para apertar a tampa de vedação UVC	1	1	1	1
Instruções	1	1	1	1

Sujeito a alterações técnicas e a substituição por artigos com propriedades de produto melhoradas.



Segurança

As instruções para a utilização das bombas quando usadas juntamente com o Filtro para lagos Filtramax e o dispositivo UVC devem ser seguidas à risca.

Para evitar o sobreaquecimento, só se deve pôr a funcionar o dispositivo UV-C se a água estiver a fluir através da casa do dispositivo UVC.

Deve verificar a lâmpada UVC visualmente através da janela de inspeção fornecida no dispositivo para este fim. Nunca olhe directamente para a luz UV, uma vez que o contacto directo com os raios UVC pode causar lesões aos olhos e/ou à pele!

Instruções Ubbink Filtramax – Filtro para lagos



Entrada em funcionamento

- Prepare as duas câmaras do filtro para a montagem (ver Figuras B, C, D, F)
 - Insira o tabique de separação
 - Insira o corpo do filtro na câmara 1 e 2
 - Aparafuse as válvulas de retenção (para drenagem de resíduos) à câmara do filtro 1 e 2
- Aparafuse firmemente a ligação de resíduos (agulhetas 1½" x 50/40 mm) com a porca e a anilha (na parte interior da casa) à casa do filtro. Fixe o pedaço de mangueira de 40 mm na agulheta e prenda a ligação de resíduos com a braçadeira de fixação de 38-42mm incluída. Para uma fixação alternativa da ligação de resíduos com tubos em PVC, precisa de uma ligação aparafusada/adesiva de 1½" x 50/40 mm e de um tubo em PVC correspondente.
- Instale o dispositivo UVC fornecido na tampa do filtro (ver Figuras A, E):
 - Desaperte a tampa de vedação e ligue a lâmpada UVC à base da lâmpada
 - Volte a desapertar a tampa de vedação e certifique-se de que a anilha está correctamente colocada.
 - Agora ligue o dispositivo UVC à tampa maior do filtro, coloque os dois cabos eléctricos nos compartimentos fornecidos e aperte firmemente a unidade de ligação.
 - Tape o dispositivo UVC com a tampa pequena e aperte-a firmemente com 2 parafusos à tampa maior do filtro a partir de baixo.
- Coloque o filtro ao lado ou perto do seu lago para que se tenha um fácil acesso ao mesmo quando mais tarde tiver de fazer a manutenção do filtro. De modo a obter a máxima potência, o filtro do lago deve ser colocado num sítio à sombra ou que esteja parcialmente à sombra durante o dia. Certifique-se de que colocou o filtro do lago na horizontal e ligeiramente levantado numa superfície dura, para que seja fácil aceder às duas válvulas de retenção. Agora prepare a bomba de filtragem para a ligar à corrente (UVC) do Filtramax. Siga as instruções de utilização da bomba ao fazer isto
- Ligue a bomba e o filtro do lago com a mangueira que foi cortada ao tamanho necessário. Utilize as agulhetas correspondentes. As agulhetas universais devem ser encurtadas em conformidade.
- Agora coloque a bomba de filtragem no lago. Siga as instruções sobre a profundidade mínima da água e coloque a bomba numa base firme de lama e areia.
- Antes de pôr a funcionar o Sistema de Filtro para Lagos Filtramax verifique uma vez mais
 - Se a tampa para fechar e as ligações eléctricas do filtro estão devidamente apertadas,
 - se as válvulas de retenção para a drenagem de resíduos estão fechadas,
 - se as ligações das mangueiras para a alimentação do filtro e a filtragem de resíduos estão perfeitas,
 - se leu e seguiu as instruções de utilização da bomba de filtragem e do dispositivo UVC.
- Pode pôr o Sistema de Filtros para Lagos Filtramax a funcionar pela seguinte sequência:
 1. Ligue sempre a bomba em primeiro lugar e verifique se a água corre uniformemente através do dispositivo UVC e do Filtro para Lagos Filtramax.
 2. Verifique novamente todo o sistema de filtros para lagos para ver se existem fugas. Recomendamos que vede as ligações das mangueiras com braçadeiras de fixação adequadas ou fita de teflon standard.
 3. Só depois ligue o dispositivo UVC (se existir) e verifique o funcionamento da lâmpada UV visualmente utilizando de forma segura a janela de inspecção do aparelho (azul clara)
Nota: durante o período de desenvolvimento de bactérias nas câmaras do filtro (cerca de 6-8 semanas a contar da entrada em funcionamento) o dispositivo UVC não deve ser novamente ligado.
 4. É importante que o seu Filtro para lago Filtramax funcione ininterruptamente. O sistema só deve ficar completamente fechado para manutenção e durante o período de Inverno.
 5. Se o filtro para lagos tiver de deixar de funcionar, desligue sempre o dispositivo UVC em primeiro lugar. Só depois é que a bomba pode ser desligada e a água drenada do filtro do lago.



Extensão modular do sistema de filtro Filtramax

- Deve ser sempre feita em paralelo uma ligação modular de vários filtros Filtramax.
- Siga as nossas recomendações sobre a bomba para o tamanho correspondente do lago



Manutenção e limpeza

- Se o desempenho da bomba reduzir, poderá significar que o interior da bomba está sujo e tem de ser limpo. Limpe a bomba de acordo com as instruções.
- Se o crescimento de algas flutuantes do seu lago voltar a aumentar de forma visível, a causa poderá ser uma redução no desempenho do dispositivo UVC, causada por depósitos no tubo de quartzo e/ou uma redução da intensidade de radiação da lâmpada UVC. Neste caso, a lâmpada UVC deve ser limpa ou substituída. Para isso, proceda de acordo com as instruções do UVC.
- Dependendo do nível de poluição da água do lago, pode ser necessário - em particular nas primeiras semanas após a instalação do filtro - limpar os sedimentos de sujidade das câmaras do filtro e as duas válvulas de retenção separadas. Não é necessário desligar o filtro do lago para o fazer.

3

Garantia

- Para os Filtros para lagos Filtramax Ubbink damos-lhe uma garantia de 3 anos contra defeitos do material demonstrável e de fabrico, que entra em vigor a partir da data de aquisição. Para fazer uma reclamação ao abrigo da garantia, deve ser apresentado o talão de compra original como prova da aquisição. Além disso, para o Filtro para lagos Filtramax Ubbink damos-lhe uma garantia de água clara de 12 meses para uma água limpa e saudável. Para beneficiar da garantia Ubbink® utilize exclusivamente filtros Filtramax a nível profissional. A garantia de água clara pode ser reclamada após seis semanas (período de tempo necessário para uma filtragem eficaz na primeira utilização) e ao utilizar uma bomba Ubbink® se detectar que a água não está limpa e não é clara.
- As reclamações que não estão ao abrigo da garantia abrangem os defeitos de colocação e funcionamento, a falta de manutenção, o efeito do frio, tentativas inadequadas de reparação, uso da força, defeitos causados por terceiros, sobrecarga, danos mecânicos ou o efeito de corpos estranhos, assim como as reclamações atribuíveis ao tempo, como o corpo do filtro, as agulhetas e as mangueiras do lago.
- Poderá encontrar informações sobre a garantia da bomba e do dispositivo UVC nas instruções do fabricante



Protecção do ambiente

Aparelhos eléctricos usados não devem ser deitados ao lixo doméstico. Por favor, conduza-os aos ecopontos locais. Para mais informações, consulte o seu distribuidor ou o centro de reciclagem da sua zona.

① Istruzioni Ubbink Filtramax – Filtro per laghetti



Egregio cliente,

ha acquistato un prodotto della nostra serie di filtri Filtramax per laghetti. Queste istruzioni includono informazioni importanti e utili per installare, regolare, mettere in funzione ed effettuare la manutenzione del filtro Filtramax per laghetti.

In dotazione

Contiene/Incluso	Filtramax 9000 BasicSet	Filtramax 9000 Plus Set	Filtramax 12500 Basic Set	Filtramax 12500 Plus Set
Alloggiamento del filtro (28 l) Filtramax 9000	1	1		
Alloggiamento del filtro (60 l) Filtramax 12500			1	1
Parete divisoria della camera per Filtramax 9000	1	1		
Parete divisoria della camera per Filtramax 12500			1	1
Coperchio del filtro, grande - Filtramax 9000/12500	1	1	1	1
Tappo a tenuta UV-C - Filtramax 9000/12500	1	1	1	1
AlgClear UVC 7000 (9 W) specifico per Filtramax 9000	1	1		
AlgClear UVC 10000 (11 W) specifico per Filtramax 125000			1	1
Cartuccia in schiuma per filtro, 35 mm, ruvida, blu scuro (camera 1)	2	2	2	2
Nuclei bio (camera 2, inferiore)	40	40	60	60
Substrato di filtrazione (camera 2, centro)	3 kg	3 kg	6 kg	6 kg
Zeolith (camera 2, centro)	1,8 kg	1,8 kg	1,8 kg	1,8 kg
Cartuccia in schiuma per filtro, 35 mm, liscia, azzurra (camera 2, superiore)	1	1	1	1
Rubinetto a sfera 1" (rubinetto di scarico sporizia), dado e rondella	2	2	2	2
Raccordo d'uscita da 1 1/2" x 50/40 mm, dado e rondella	1	1	1	1
Tubo flessibile da 40 mm per laghetti, nero (per uscita filtraggio)	1 m	1 m	1 m	1 m
Raccordo a T, 40x40x40 mm (diametro interno: 1")	1	1	1	1
Tappo cieco 1" per raccordo a T	1	1	1	1
Pompa filtrante Smartmax 2500 Fi		1		
Pompa filtrante Smartmax 5000 Fi				1
Tubo flessibile da 32 mm per laghetti, nero (per entrata filtraggio)		3 m		3 m
Morsetto per tubo flessibile, 30-34 mm		2		2
Morsetto per tubo flessibile, 38-42 mm	1	1	1	1
Set di viti (2xM3x13 per il fissaggio del trasformatore UV-C)	1	1	1	1
Set di viti (2xM3x18) per il fissaggio sul tappo a tenuta UV-C	1	1	1	1
Istruzioni	1	1	1	1

Soggetto alle modifiche tecniche e alle sostituzioni con articoli dalle proprietà migliorate.



Sicurezza

Seguire con attenzione le istruzioni riportate per le pompe utilizzate e per il filtro Filtramax per laghetti e per l'unità UV-C.

Per evitare il surriscaldamento utilizzare l'unità UV-C solo quando il relativo alloggiamento viene attraversato dall'acqua.

Controllare la lampada UV-C attraverso l'apposita finestrella per ispezione visiva inclusa nell'unità. Non guardare mai direttamente la luce UV perché il contatto diretto con i raggi UV-C può danneggiare gli occhi e/o la pelle!

1 Istruzioni Ubbink Filtramax – Filtro per laghetti



Messa in funzione

- Preparare per il montaggio le due camere filtro (vedere le figure B, C, D, F)
 - Inserire la parete divisoria
 - Inserire il materiale di filtraggio nelle camere filtro 1 e 2.
 - Avvitare i rubinetti a sfera (per lo scarico sporcizia) sulle camere filtro 1 e 2.
- Avvitare il raccordo d'uscita (ugello del tubo flessibile da 1½" x 50/40 mm) servendosi del dado e della rondella (all'interno dell'alloggiamento) serrando strettamente all'alloggiamento stesso. Spingere il tubo flessibile da 40 mm nell'ugello e serrare il raccordo d'uscita con il morsetto da 38-42 mm in dotazione. Per l'inserimento del raccordo d'uscita sui tubi standard in PVC è necessario utilizzare un raccordo a vite/adesivo da 1½" x 50/40 mm e il corrispettivo tubo in PVC.
- Installare nel coperchio del filtro l'unità UV-C in dotazione (vedere le figure A, E):
 - Svitare il tappo a tenuta e avvitare la lampada UV-C nel portalamпада.
 - Svitare nuovamente il tappo a tenuta e verificare che la rondella sia ben inserita.
 - Avvitare ora l'unità UV-C nel coperchio grande del filtro, inserire i due fili elettrici nelle rientranze e avvitare saldamente il raccordo di connessione.
 - Coprire l'unità UV-C con il coperchio piccolo e avvitare il tutto strettamente al coperchio grande del filtro dalla parte inferiore, servendosi di 2 viti.
- Posizionare il filtro accanto al laghetto, o nelle vicinanze, in modo da potervi accedere facilmente per la successiva manutenzione. Per ottenere la massima potenza il filtro per laghetti va collocato all'ombra o in posizione parzialmente ombreggiata. Verificare che il filtro per laghetti sia in posizione orizzontale, leggermente rialzato su una superficie rigida, e di poter comodamente accedere ai 2 rubinetti a sfera. Preparare ora la pompa filtrante alla connessione con l'alimentazione (UV-C) del Filtramax. Per questa operazione seguire le istruzioni fornite con la pompa.
- Collegare pompa e filtro per laghetti al tubo flessibile già tagliato alla lunghezza desiderata. Per questa operazione utilizzare gli ugelli appropriati per il tubo flessibile. Gli ugelli universali vanno accorciati per adattarli al tubo flessibile utilizzato.
- Immergere ora la pompa filtrante nel laghetto. Seguire le istruzioni relative alla profondità minima del laghetto e appoggiare la pompa su una superficie solida, senza fango né sabbia.
- Prima di mettere in funzione per la prima volta il sistema filtrante Filtramax per laghetti verificare nuovamente quanto segue:
 - Il coperchio di chiusura e le connessioni di alimentazione del filtro devono essere correttamente avvitati.
 - I rubinetti a sfera di scarico sporcizia devono essere chiusi.
 - Le connessioni del tubo flessibile per l'alimentazione del filtro e dello scarico sporcizia devono essere integre.
 - È necessario aver letto e seguito le istruzioni relative all'utilizzo della pompa filtrante e dell'unità UV-C.
- Mettere in funzione il sistema filtrante Filtramax per laghetti nella sequenza sotto riportata:
 - Accendere sempre per prima cosa la pompa, verificando che l'acqua scorra in modo omogeneo verso l'unità UV-C e verso il filtro Filtramax per laghetti.
 - Verificare nuovamente che il sistema filtrante non presenti perdite. Consigliamo di sigillare i raccordi del tubo flessibile che presentano perdite con morsetti adatti ai tubi flessibili oppure con nastro in teflon.
 - A questo punto accendere l'unità UV-C (se presente) e controllare visivamente che la lampada UV funzioni correttamente tramite la finestra di ispezione dell'unità (luce azzurra).

Nota: nel periodo necessario allo sviluppo dei batteri nelle camere filtro (circa 6-8 settimane dalla messa in funzione), non accendere più l'unità UV-C.
 - È importante che il filtro Filtramax per laghetti funzioni in modo ininterrotto. Spegnerlo completamente il sistema solo per interventi di manutenzione e durante l'inverno.
 - Se fosse necessario spegnere il filtro per laghetti, spegnere sempre per prima cosa l'unità UV-C. Solo in seguito è possibile spegnere la pompa ed eliminare l'acqua dal filtro per laghetti.



Estensione modulare del sistema filtrante Filtramax.

- Per collegare più filtri Filtramax effettuare sempre connessioni modulari in parallelo.
- Seguire le nostre raccomandazioni relative alla pompa rispetto alle dimensioni del laghetto.



Manutenzione e pulizia

- Se le prestazioni della pompa si deteriorano, l'interno del dispositivo potrebbe essere sporco ed è necessario procedere alla pulizia. Per pulire la pompa seguire le relative istruzioni.
- Se si rileva visivamente l'aumento di alghe galleggianti nel laghetto, la causa potrebbe essere il deterioramento delle prestazioni dell'unità UV-C per depositi sul tubo al quarzo e/o la diminuzione dell'intensità delle radiazioni della lampada UV-C. In tal caso pulire o sostituire la lampada UV-C. Per effettuare tale operazione seguire le istruzioni fornite con l'unità UV-C.
- In particolare nelle prime settimane della messa in funzione del filtro, a seconda del livello di sporcizia nell'acqua del laghetto, può essere necessario sciacquare i sedimenti di sporcizia dalle camere filtro utilizzando i due rubinetti a sfera separati. Non è necessario spegnere il filtro per laghetti.

3

Garanzia

- I filtri Filtramax per laghetti di Ubbink sono garantiti per 3 anni da difetti dimostrabili di materiale e produzione, a partire dalla data di acquisto del prodotto. Per inoltrare reclamo nei termini della garanzia presentare la ricevuta di vendita originale come prova d'acquisto. Con il filtro Filtramax per laghetti Ubbink offriamo inoltre una garanzia di 12 mesi relativa alla pulizia e alla salubrità dell'acqua. Per usufruire della garanzia Ubbink® occorre utilizzare i filtri Filtramax in modo professionale ed esclusivo. È possibile usufruire della garanzia sulla pulizia e salubrità dell'acqua 6 settimane dopo la data di inizio del prodotto (il lasso di tempo necessario per la filtrazione efficiente dopo il primo utilizzo) e se si utilizza una pompa Ubbink®, nel caso in cui l'acqua fosse visibilmente non pulita e limpida.
- I reclami non coperti da garanzia sono quelli attribuibili a errori di installazione e funzionamento, mancanza di manutenzione, effetti del gelo, interventi di riparazione non corretti, utilizzo della forza, errori di terzi, sovraccarico, danneggiamento meccanico o effetto di corpi estranei, oltre che i reclami attribuibili all'usura, come le sostanze di filtraggio, agli ugelli dei tubi flessibili e ai tubi flessibili dei laghetti.
- Le informazioni sulla garanzia relativa alla pompa e al dispositivo UV-C sono incluse nelle istruzioni del produttore.



Tutela ambientale

Le apparecchiature elettriche vecchie non devono essere smaltite nei normali rifiuti urbani. Si prega di smaltire l'apparecchio vecchio presso un centro di raccolta locale. Potere richiedere maggiori informazioni al vostro rivenditore specializzato o impresa di smaltimento.



Αγαπητέ Πελάτη,

Αποκτήσατε ένα προϊόν από τη σειρά φίλτρων λίμνης Filtramax. Με αυτές τις οδηγίες σας δίνονται σημαντικές πληροφορίες που θα σας βοηθήσουν στην εγκατάσταση, τη ρύθμιση, τη λειτουργία και τη συντήρηση των φίλτρων λίμνης Filtramax.

Παρέχεται

Περιέχει/Παρέχεται	Filtramax 9000 BasicSet	Filtramax 9000 Plus Set	Filtramax 12500 Basic Set	Filtramax 12500 Plus Set
Θήκη φίλτρου (28 l) Filtramax 9000	1	1		
Θήκη φίλτρου (60 l) Filtramax 12500			1	1
Διαχωριστικό θαλάμου για το Filtramax 9000	1	1		
Διαχωριστικό θαλάμου για το Filtramax 12500			1	1
Κάλυμμα φίλτρου, μεγάλο - Filtramax 9000/12500	1	1	1	1
Πώμα στεγανοποίησης με ακτινοβολία UVC - Filtramax 9000/12500	1	1	1	1
Λάμπα αποστείρωσης AlgClear με ακτινοβολία UVC 7000 (9 W) ειδικά για το Filtramax 9000	1	1		
Λάμπα αποστείρωσης AlgClear με ακτινοβολία UVC 10000 (11 W) ειδικά για το Filtramax 125000				1
Κύβος σφουγγαριού φίλτρου 35 mm, σκληρή υφή, σκούρο μπλε (θάλαμος 1)	2	2	2	2
Βιολογικοί πυρήνες (θάλαμος 2, κάτω)	40	40	60	60
Υπόστρωμα φίλτρου (θάλαμος 2, κέντρο)	3 kg	3 kg	6 kg	6 kg
Zeolith (θάλαμος 2, κέντρο)	1,8 kg	1,8 kg	1,8 kg	1,8 kg
Κύβος σφουγγαριού φίλτρου 35 mm, λεπτή υφή, ανοιχτό μπλε (θάλαμος 2, επάνω)	1	1	1	1
Σφαιρική βαλβίδα 1" (βαλβίδα αποστράγγισης ρύπων), παξιμάδι και ροδέλα	2	2	2	2
Σύνδεση απορριμμάτων 1 1/2" x 50/40 mm, παξιμάδι και ροδέλα	1	1	1	1
Εύκαμπτος σωλήνας λίμνης 40mm, μαύρος (για τα απορρίμματα του φίλτρου)	1 m	1 m	1 m	1 m
Σύνδεσμος σχήματος Ταυ 40 x 40 x 40 mm (με εσωτερική διάμετρο 1")	1	1	1	1
Τυφλό βύσμα 1" για το σύνδεσμο Ταυ	1	1	1	1
Αντλία φίλτρου Smartmax 2500 Fi		1		
Αντλία φίλτρου Smartmax 5000 Fi				1
Εύκαμπτος σωλήνας λίμνης 32mm, μαύρος (για την παροχή του φίλτρου)		3 m		3 m
Κλιπ εύκαμπτου σωλήνα 30-34 mm		2		2
Κλιπ εύκαμπτου σωλήνα 38-42 mm	1	1	1	1
Σετ με βίδες (2 x M3 x 13 για στερέωση του μετασχηματιστή UVC)	1	1	1	1
Σετ με βίδες (2 τωv M 3x18) για βίδωμα του πώματος στεγανοποίησης της λάμπας UVC	1	1	1	1
Οδηγίες	1	1	1	1

Υπόκειται σε τεχνικές αλλαγές και αντικατάσταση από αντικείμενα που διαθέτουν βελτιωμένες ιδιότητες προϊόντος.



Ασφάλεια

Πρέπει να τηρούνται αυστηρά οι οδηγίες χρήσης των αντλιών που χρησιμοποιούνται με το Φίλτρο Λίμνης Filtramax και τη συσκευή αποστείρωσης UVC.

Για να αποφύγετε την υπερθέρμανση, πρέπει να λειτουργεί μία συσκευή UV-C μόνο αν το νερό ρέει μέσω της θήκης της συσκευής UVC.

Η λάμπα UVC θα πρέπει να επθεωρείται οπτικά μέσω του παραθύρου επθεώρησης που έχει προβλεφθεί στη συσκευή γι' αυτό το λόγο. Ποτέ μην κοιτάζετε απευθείας το φως UV, η άμεση επαφή με τις ακτίνες UVC μπορεί να προκαλέσει τραυματισμό στα μάτια και /ή το δέρμα!



Προετοιμασία για τη λειτουργία

- Προετοιμάστε και τους δύο θαλάμους φίλτρου για την εγκατάσταση (βλ. Εικόνες Β, C, D, F)
 - Εισάγετε το διαχωριστικό τοίχιωμα
 - Τοποθετήστε τα μέσα φίλτρου στο θάλαμο 1 και 2
 - Βιδώστε τις σφαιρικές βαλβίδες (για αποστράγγιση ρύπων) στο θάλαμο 1 και 2 του φίλτρου
- Βιδώστε τη σύνδεση απορριμμάτων (ακροφύσιο εύκαμπτου σωλήνα 1½" x 50/40 mm) με το παξιμάδι και τη ροδέλα (στο εσωτερικό της θήκης) σφικτά στη θήκη του φίλτρου. Πιέστε το εσωκλειστό τμήμα του εύκαμπτου σωλήνα 40 mm στο ακροφύσιο του εύκαμπτου σωλήνα και ασφαλίστε τη σύνδεση απορριμμάτων με τον εσωκλειστό σφικκίτηρα του εύκαμπτου σωλήνα 38-42mm. Για εναλλακτική τοποθέτηση της σύνδεσης απορριμμάτων με στάνταρ σωλήνες PVC, χρειάζεστε μία σύνδεση με βίδες/κόλλα 1½" x 50/40 mm και ένα κατάλληλο στοιχείο σωλήνα PVC.
- Εγκαταστήστε τη συσκευή UVC που παρέχεται στο καπάκι του φίλτρου (βλ Εικόνες Α, Ε) :
 - Ξεβιδώστε το καπάκι στεγανοποίησης και συνδέστε τη λάμπα UVC στη βάση της λάμπας
 - Ξεβιδώστε ξανά το καπάκι στεγανοποίησης και βεβαιωθείτε ότι η ροδέλα έχει τοποθετηθεί σωστά.
 - Συνδέστε τώρα τη συσκευή UVC στο καπάκι του μεγάλου φίλτρου, τοποθετήστε και τα δύο ηλεκτρικά καλώδια στις προβλεπόμενες εσοχές και βιδώστε τη μονάδα σύνδεσης σφικτά.
 - Καλύψτε τη συσκευή UVC με το μικρό κάλυμμα και βιδώστε με 2 βίδες σφικτά στο καπάκι του μεγάλου φίλτρου από κάτω.
- Τοποθετήστε το φίλτρο δίπλα ή κοντά στη λίμνη σας ούτως ώστε να μπορείτε να έχετε πρόσβαση αργότερα για τη συντήρηση του φίλτρου. Για να λάβετε τη μέγιστη ισχύ, το φίλτρο λίμνης πρέπει να τοποθετηθεί σε μέρος οικείο ή μερικώς οικείο κατά τη διάρκεια της ημέρας. Βεβαιωθείτε ότι το φίλτρο λίμνης έχει τοποθετηθεί οριζοντίως και έχει ανεγερθεί ελαφρώς σε σκληρή επιφάνεια, ώστε να υπάρχει εύκολη πρόσβαση και στις δύο σφαιρικές βαλβίδες. Τώρα προετοιμάστε την αντλία φίλτρου για σύνδεση με τη σύνδεση παροχής (UVC) του Filtramax. Ακολουθήστε τις οδηγίες χρήσης της αντλίας κατά την προετοιμασία
- Συνδέστε το φίλτρο αντλίας και λίμνης με τον εύκαμπο σωλήνα της λίμνης που έχει κοπεί στο απαιτούμενο μήκος. Χρησιμοποιήστε τα κατάλληλα ακροφύσια εύκαμπτου σωλήνα. Τα ακροφύσια εύκαμπτου σωλήνα γενικής χρήσης πρέπει να κοπούν ανάλογα.
- Τώρα τοποθετήστε την αντλία του φίλτρου στη λίμνη. Ακολουθήστε τις οδηγίες στο ελάχιστο βάθος νερού και τοποθετήστε την αντλία σε σταθερό έδαφος χωρίς λάσπη ή άμμο.
- Πριν λειτουργήσετε αρχικά το Σύστημα Φίλτρου Λίμνης Filtramax ελέγξτε για μία ακόμη φορά εάν
 - το καπάκι που κλείνει και οι συνδέσεις παροχής του φίλτρου έχουν βιδωθεί σωστά,
 - έχουν κλείσει οι σφαιρικές βαλβίδες για την αποστράγγιση ρύπων,
 - είναι τέλειες οι συνδέσεις του εύκαμπτου σωλήνα για την παροχή φίλτρου και τα απορρίμματα φίλτρου,
 - έχετε διαβάσει και τηρήσει τις οδηγίες χρήσης της αντλίας του φίλτρου και της συσκευής UVC.
- Μπορείτε να λειτουργήσετε το Σύστημα Φίλτρου Λίμνης Filtramax με την παρακάτω σειρά:
 1. Πάντα ανάβετε πρώτα την αντλία και ελέγχετε εάν η το νερό ρέει ομοιόμορφα στη συσκευή UVC και το Φίλτρο Λίμνης Filtramax.
 2. Ελέγξτε ξανά ολόκληρο το σύστημα φίλτρου λίμνης για διαρροές. Σας προτείνουμε να στεγανοποιήσετε τις συνδέσεις του εύκαμπτου σωλήνα με διαρροή με τα κατάλληλα κλιπ εύκαμπτου σωλήνα ή με στάνταρ ταινία από τεφλόν.
 3. Μόνο τότε ανάψτε τη συσκευή UVC (εάν υπάρχει) και ελέγξτε οπτικά τη λειτουργία της λάμπας UV χρησιμοποιώντας με ασφάλεια το παράθυρο επθεώρησης της συσκευής (μπλε φως)

Σημείωση: κατά τη διάρκεια της περιόδου ανάπτυξης βακτηρίων στους θαλάμους του φίλτρου (γύρω στις 6-8 εβδομάδες από τη δοκιμαστική λειτουργία), η συσκευή UVC δεν θα πρέπει να ανάψει ξανά.
- 4. Έχει σημασία να μη διακόπτεται η λειτουργία του Φίλτρου Λίμνης Filtramax. Μόνο για λόγους συντήρησης και κατά τη διάρκεια της χειμερινής περιόδου θα πρέπει να διακόπτεται εντελώς η λειτουργία του συστήματος.
- 5. Εάν πρόκειται να σταματήσετε τη λειτουργία του φίλτρου λίμνης, πάντα να σβήνετε πρώτα τη συσκευή UVC. Μόνο τότε μπορείτε να σβήσετε την αντλία και το νερό να αποστραγγιστεί από το φίλτρο της λίμνης.



Τμηματική επέκταση του συστήματος φίλτρου Filtramax

- Τμηματική σύνδεση πολλών φίλτρων Filtramax θα πρέπει πάντα να γίνεται παράλληλα.
- Ακολουθήστε τις συστάσεις μας για την αντλία για το κατάλληλο μέγεθος της λίμνης



Συντήρηση και Καθαρισμός

- Η πτώση στην απόδοση της αντλίας μπορεί να σημαίνει ότι το εσωτερικό της αντλίας είναι βρώμικο και πρέπει να το καθαρίσετε. Παρακαλούμε καθαρίζετε την αντλία σύμφωνα με τις οδηγίες.
- Εάν ο όγκος της επιπλέουσας άλης στη λίμνη αυξηθεί ξανά ορατά, η αιτία μπορεί να είναι μείωση στην απόδοση της συσκευής UVC, που προκλήθηκε από επικαθίσεις στο σωλήνα από χλασάκια και/ή μείωση της έντασης ακτινοβολίας της λάμπας UVC. Σε αυτή την περίπτωση, πρέπει να καθαρίσετε ή να αντικαταστήσετε τη λάμπα UVC. Γι' αυτό, παρακαλούμε καθαρίζετε σύμφωνα με τις οδηγίες της λάμπας UVC.
- Ανάλογα με το επίπεδο μόλυνσης του νερού της λίμνης, μπορεί να χρειαστεί - ιδιαίτερα μέσα στις πρώτες εβδομάδες μετά την εγκατάσταση του φίλτρου - να ξεπλύνετε το ίζημα των ρύπων από τους θαλάμους του φίλτρου χρησιμοποιώντας τις δύο ξεχωριστές σφαιρικές βαλβίδες. Δε χρειάζεται να σβήσετε το φίλτρο λίμνης γι' αυτό.

3

Εγγύηση

- Για τα Φίλτρα Λίμνης Filtramax της Ubbink σας δίνουμε εγγύηση 3 χρόνων για αποδεδειγμένα σφάλματα υλικού και κατασκευής, η οποία ισχύει από την ημερομηνία αγοράς. Για να προβάλετε αξίωση υπό την εγγύηση, ως αποδέχεται αγοράς πρέπει να παρουσιάζεται η αρχική απόδειξη αγοράς. Επιπλέον, για το Φίλτρο Λίμνης Filtramax της Ubbink σας δίνουμε για 12 μήνες εγγύηση καθαρού νερού για καθαρό και υγιεινό νερό. Για να εκμεταλλευτείτε την εγγύηση της Ubbink® χρησιμοποιείτε επαγγελματικά και αποκλειστικά τα Filtramax. Μπορείτε να προβάλετε αξίωση επί της εγγύησης καθαρού νερού μετά από έξι εβδομάδες (απαιτούμενο χρονικό διάστημα για αποτελεσματικό φιλτράρισμα όταν χρησιμοποιείται για πρώτη φορά) και όταν χρησιμοποιείται μία αντλία Ubbink® εάν εντοπιστεί ότι το νερό δεν είναι καθαρό και διαυγές.
- Οι αξιώσεις που δεν καλύπτονται από την εγγύηση είναι αυτές που οφείλονται σε ελαττώματα στην τοποθέτηση και τη λειτουργία, ελλείψει συντήρησης, φαινόμενο πάγου, λανθασμένης προσπάθειας στην επισκευή, βίαιης χρήσης, λανθασμένης ενέργειας άλλου κατασκευαστή, υπερφόρτωσης, μηχανικής βλάβης ή φαινόμενο εισόδου ξένων αντικειμένων καθώς και οι αξιώσεις που οφείλονται στη φθορά, όπως π.χ. μέσα φίλτρου, ακροφύσια εύκαμπτου σωλήνα και εύκαμπτοι σωλήνες της λίμνης.
- Μπορείτε να βρείτε πληροφορίες σχετικά με την εγγύηση για την αντλία και τη συσκευή UVC στις οδηγίες του κατασκευαστή.



Προστασία Περιβάλλοντος

Να μην πετούνται οι παλιές ηλεκτρικές συσκευές στα οικιακά σκουπίδια. Παρακαλούμε, να παραδώσετε τις παλιές σας συσκευές στις τοπικές Υπηρεσίες Συλλογής Απορριμμάτων. Περισσότερες πληροφορίες θα πρέπει από τον έμπορο σας ή την Επιχείρηση Απόσυρσης.



Kære kunde,

Du har anskaffet et produkt i vores Filtramax serie af damfiltre. Med disse instruktioner har du vigtig information, som vejleder dig gennem installation, klargøring, drift og vedligeholdelse af dit Filtramax damfilter.

Levering

Indeholder/Leveret	Filtramax 9000 BasicSet	Filtramax 9000 Plus Set	Filtramax 12500 Basic Set	Filtramax 12500 Plus Set
Filterhus (28 l) Filtramax 9000	1	1		
Filterhus (60 l) Filtramax 12500			1	1
Kammer skillevæg til Filtramax 9000	1	1		
Kammer skillevæg til Filtramax 12500			1	1
Filterlåg, stort - Filtramax 9000/12500	1	1	1	1
UVC dæksel - Filtramax 9000/12500	1	1	1	1
AlgClear UVC 7000 (9 W) specielt til Filtramax 9000	1	1		
AlgClear UVC 10000 (11 W) specielt til Filtramax 125000			1	1
Filter skumblok 35 mm, grov, mørkeblå (Kammer 1)	2	2	2	2
Biokerner (Kammer 2, under)	40	40	60	60
Filtersubstrat (Kammer 2, midt)	3 kg	3 kg	6 kg	6 kg
Zeolith (Kammer 2, midt)	1,8 kg	1,8 kg	1,8 kg	1,8 kg
Filter skumblok, 35 mm, fin, lyseblå (Kammer 2, over)	1	1	1	1
Kuglehane 1" (snavsafløbshane), møtrik og spændeskive	2	2	2	2
Udløbstilslutning 1 1/2" x 50/40 mm, møtrik og spændeskive	1	1	1	1
Damslange 40 mm, sort (til filterudløb)	1 m	1 m	1 m	1 m
T-stykke 40 x 40 x 40 mm (1" indvendig diameter)	1	1	1	1
Blindprop 1" til T-stykke	1	1	1	1
Filterpumpe Smartmax 2500 Fi		1		
Filterpumpe Smartmax 5000 Fi				1
Damslange 32 mm, sort (til filter indgang)		3 m		3 m
Slangeklemme 30-34 mm		2		2
Slangeklemme 38-42 mm	1	1	1	1
Sæt skruer (2 x M3 x 13 til fastgøring af UVC transformere)	1	1	1	1
Sæt skruer (2 x M3 x 18) til at skrue UVC dæksel på	1	1	1	1
Instruktioner	1	1	1	1

Med forbehold for ret til tekniske ændringer og udskiftning med artikler, som har vist sig at forbedre produkttegenskaber.



Sikkerhed

Brugsanvisninger til pumper, der bruges sammen med Filtramax damfilteret og UVC apparatet skal følges nøje.

For at undgå overophedning, må et UV-C apparat kun bruges, hvis der strømmer vand gennem huset i UVC apparatet.

UVC lampen skal tjekkes ved visuel inspektion gennem inspektionsglasset, som er på apparatet til dette formål. Se ikke direkte ind i UV lyset, direkte kontakt med UVC stråler kan beskadige øjnene og/eller huden!



Ibrugtagning

- Forbered begge filterkamre til opstilling (se figur B, C, D, F)
 - Isæt skillevæggen
 - Sæt filtermedierne i kammer 1 og 2
 - Skru kuglehanerne (til snavsudløb) på filterkammer 1 og 2
- Skru udløbstilslutning (slangestuds 1½" x 50/40 mm) med møtrik og spændeskive (på indersiden af huset) stramt på filterhuset. Tryk det medfølgende 40 mm slangestykke på slangestuds og fastgør udløbstilslutningen med den medfølgende 38-42 mm slangeklemme. Til alternativ montering af udløbstilslutningen med standard PVC-rør skal man bruge en skrue/klæbemiddel tilslutning 1½" x 50/40 mm og et tilsvarende stykke PVC-rør.
- Installer UVC apparatet i filterlåget (se figur A, E):
 - Løsn låget og sæt UVC lampen i soklen
 - Løsn låget igen og sørg for, at spændeskiven sidder rigtigt.
 - Sæt nu UVC apparatet i det store filterlåg, læg de to elledninger i fordybningerne og stram tilslutningen godt til.
 - Sæt det lille dæksel på UVC apparatet og skru de 2 skruer fast på det store filterlåg nedfra.
- Sæt filteret tæt ved dammen, så det er let at komme til, når filteret senere skal vedligeholdes. For at opnå maksimal effekt skal filteret sættes i skygge eller delvis skygge om dagen. Sørg for, at damfilteret står vandret og lidt hævet på en hård overflade, så det er let at komme til de to kuglehaner. Nu forberedes filterpumpen, så indgangstilslutningen (UVC) kan tilsluttes Filtramax. Følg vejledningen til pumpen, når det gøres
- Forbind pumpen og damfilteret ved hjælp af damslangen, som skæres i en passende længde. Hertil bruges passende slangestudser. Universelle slangestudser skal afkortes, så de passer.
- Nu sættes filterpumpen i dammen. Følg anvisning mht. minimal vanddybde og sæt pumpen på fast bund, hvor der ikke er mudder og sand.
- Før Filtramax damfilteret startes første gang skal det tjekkes igen, at
 - låget og tilslutningerne på filteret er skruet godt fast,
 - kuglehanerne til snavsafløb er lukkede,
 - slangetilslutningerne til filterindgang og filterudgang er perfekte,
 - du har læst og fulgt instruktionerne for brug af filterpumpen og UVC apparatet.
- Du kan starte Filtramax damfilteret på følgende måde:
 1. Tænd altid først for pumpen og kontroller, at vandet strømmer jævnt gennem UVC apparatet og Filtramax damfilteret.
 2. Kontroller hele damfilteret for lækager. Det anbefales at tætte utætte slangetilslutninger med passende slangeklummer eller standard teflontape.
 3. Først derefter tændes for UVC apparatet (hvis forefindes), og UV lampen tjekkes visuelt gennem inspektionsruden (blåt lys)

Bemærk: i perioden, hvor der udvikles bakterier i filterkamrene (omkring 6-8 uger efter ibrugtagning) skal UVC apparatet ikke tændes igen.

 4. Det er vigtigt, at Filtramax damfilteret kører uafbrudt. Kun i forbindelse med vedligeholdelse og om vinteren skal det slukkes helt.
 5. Hvis damfilteret skal tages ud af drift, skal UVC apparatet altid slukkes først. Først derefter kan pumpen slukkes, og damfilteret tømmes for vand.



Modulær udvidelse af Filtramax filtersystemet

- Modulær sammenkobling af flere Filtramax filtre skal altid udføres parallelt.
- Se anbefalede pumper mht. relevant pumpestørrelse.



Vedligeholdelse og rengøring

- Hvis pumpens effekt reduceres, kan det være fordi, der er snavs inde i pumpen så den skal rengøres. Pumpen rengøres som beskrevet i instruktionerne.
- Hvis der iagttages øget vækst af flydealger i dammen, kan det skyldes en reduktion i UVC apparatets effekt, som igen skyldes afsætninger på kvartsrøret og/eller UVC lampens dårligere stråleintensitet. Er det tilfældet, skal UVC lampen rengøres, eller UVC lampen skal udskiftes. Det skal gøres som beskrevet i instruktionerne til UVC apparatet.
- Afhængigt af tilsmudsningen af damvandet kan det være nødvendigt- især i de første par uger efter installation af filteret - at tømme snavs fra filterkamrene ved at åbne de to kuglehaner. Man behøver ikke afbyrde damfilteret for at gøre det.

3

Garanti

- Vi yder 3 års garanti på Ubbink Filtramax damfiltermod påviselige materiale- og fabriktionsfejl, gældende fra købsdatoen. For at gøre garantikrav gældende skal den originale faktura forevises som bevis for køb. Som ekstra garanti på Ubbink Filtramax damfiltere yder vi 12 måneders klart vand garanti for rent og sundt vand. Vil man gøre brug af Ubbink® garantien, må man kun bruge Filtramax professionelt. Klart vand garantikrav kan gøres gældende efter seks uger (den tid det varer, før der er sket en effektiv filtrering, fra filteret er taget i brug), og forudsat der er brugt en Ubbink® pumpe, hvis vandet påviseligt ikke er rent og klart.
- Fejl i montage og drift, manglende vedligeholdelse, frostskafer, fejlagtigt forsøg på reparation, brug af magt, tredjeparts fejl, overbelastning, mekanisk beskadigelse eller resultatet af fremmedlegemer, samt defekter på grund af slitage, f.eks. filtermedier, slangestudser og damslanger, dækkes ikke af garantien.
- Information om garanti på pumpen og UVC apparatet kan evt. findes i fabrikantens instruktioner.



Miljøbeskyttelse

Gamle elektroapparater bør ikke bortskaffes sammen med husholdningsaffaldet. Aflever venligst det gamle apparat på dit lokale samlested. Yderligere oplysninger får du hos din forhandler eller renovationselskab.

Instruktioner Ubbink Filtramax Dammfiler



Bästa kund,

Du har skaffat en produkt från vårt sortiment av Filtramax dammfiler. I den här bruksanvisningen hittar du viktig information som behövs för installation, montering, användning och underhåll av ditt Filtramax dammfiler.

Bifogade delar

Innehåller	Filtramax 9000 Basic Set	Filtramax 9000 Plus Set	Filtramax 12500 Basic Set	Filtramax 12500 Plus Set
Filterhus (28 l) Filtramax 9000	1	1		
Filterhus (60 l) Filtramax 12500			1	1
Mellanvägg kammare för Filtramax 9000	1	1		
Mellanvägg kammare för Filtramax 12500			1	1
Filterlock, stort - Filtramax 9000/12500	1	1	1	1
UVC skyddslock - Filtramax 9000/12500		1	1	1
AlgClear UVC 7000 (9 W) speciellt för Filtramax 9000		1		
AlgClear UVC 10000 (11 W) speciellt för Filtramax 12500			1	1
Filter skumblock 35 mm, grovt, mörkblått (kammare 1)	2	2	2	2
Bioblock (kammare 2, under)	40	40	60	60
Filtersubstrat (kammare 2, mitt)	3 kg	3 kg	6 kg	6 kg
Zeolit (kammare 2, mitt)	1,8 kg	1,8 kg	1,8 kg	1,8 kg
(Kammare 2, topp)	1	1	1	1
Kulventil 1" (ventil smutsutsläpp), mutter och bricka	2	2	2	2
Anslutning smutsutsläpp 1 ½" x 50/40 mm, mutter och bricka	1	1	1	1
Dammslang 40 mm, svart (för filterutsläpp)	1 m	1 m	1 m	1 m
T-koppling 40 x 40 x 40 mm (1" invändig diameter)	1	1	1	1
Blindplugg 1" till T-koppling	1	1	1	1
Filterpump Smartmax 2500 Fi		1		
Filterpump Smartmax 5000 Fi				1
Dammslang 32 mm, svart (för filtertillförsel)		3 m		3 m
Slangklämma 30-34mm		2		2
Slangklämma 38-42 mm	1	1	1	1
Uppsättning skruvar (2 x M3 x 13) för fastsättning av UVC-omvandlare	1	1	1	1
Uppsättning skruvar (2 x M3 x 18) för fastsättning på UVC locket	1	1	1	1
Bruksanvisning	1	1	1	1

Gäller med förbehåll för ändringar och tillägg av artiklar som förbättrar produktens egenskaper.

S Instruktioner Ubbink Filtramax Dammfilter



Säkerhet

- Bruksanvisningen till de pumpar som används tillsammans med Filtramax dammfilter samt UVC-apparaten måste följas.
- För att undvika överhettning får en UVC-apparat endast användas om vatten strömmar genom UVC-apparaten.
- UVC-lampan ska kontrolleras visuellt genom det fönster som finns på apparaten. Titta aldrig direkt på UV-lampan, direktkontakt med UVC-strålarna kan skada ögonen och/eller huden!



Användning

- Förbered de båda filterkammarna (se bild B, C, D, F)
 - Sätt i skillväggen.
 - Sätt i filtermaterialet i kammare 1 och 2.
 - Skruva fast kulventilerna (för smutsutsläpp) på filterkammare 1 och 2.
- Skruva fast anslutningen för smutsutsläpp (slangmunstycke 1½" x 50/40 mm) med mutter och bricka (på insidan av huset) ordentligt på filterhuset. Tryck fast den bifogade 40 mm slangdelen på slangmunstycket och fast anslutningen med den bifogade 38-42 mm slangklämman. För en alternativ anslutning av ett smutsutsläpp med vanliga PVC-rör behöver du en anslutning på 1½" x 50/40 mm samt en motsvarande PVC-rördel.
- Montera den bifogade UVC-apparaten i filterlocket (se bild A, E):
 - Skruva av locket och sätt i UVC-lampan i sockeln.
 - Skruva fast locket igen och se till att brickan sitter korrekt.
 - Sätt nu UVC-apparaten i det större filterlocket, lägg de båda elkablarna i inskärningarna och skruva fast ordentligt i anslutningsdelen.
 - Täck UVC-apparaten med det mindre locket och skruva fast det ordentligt underifrån på det större filterlocket med de 2 skruvarna.
- Placera filtret bredvid eller i närheten av dammen så att det är lätt att komma åt vid underhåll. För att dammfiltret ska kunna fungera på bästa möjliga sätt måste det befinna sig i (halv)skugga. Se till att dammfiltret står vågrätt och något upphöjt på en hård yta så att de bägge kulventilerna enkelt kan näs.
- Förbered nu filterpumpen för anslutning till tillförselsanslutningen (UVC) på Filtramax. Följ instruktionerna i bruksanvisning till pumpen.
- Anslut pumpen och dammfiltret till dammslangen som har skurits av till rätt längd. Använd rätt slangmunstycke. Universella slangmunstycken kortas in till rätt längd.
- Placera nu filterpumpen i dammen. Följ instruktionerna vad det gäller minsta vattendjup och placera pumpen på en jämn och stadig yta utan lera och sand.
- Innan du tar ditt Filtramax dammfiltersystem i bruk, kontrollera än en gång att:
 - Locket och filtrets tillförselsanslutningar är korrekt påskruvade.
 - Kulventilerna till smutsutsläppet är stängda.
 - Slanganslutningarna till filtertillförseln och filterutsläppet är felfria.
 - Du har läst och följt bruksanvisningen till filterpumpen och UVC-apparaten.
- Så här sätter du på ditt Filtramax dammfiltersystem:
 1. Sätt först på pumpen och kontrollera att vattnet rinner jämnt genom UVC-apparaten och Filtramax dammfiltret.
 2. Kontrollera att hela dammfiltersystemet är helt och inte läcker. Vi rekommenderar att läckande slangkopplingar tätas med en lämplig slangklämna eller teflontejp.
 3. Sätt sedan på UVC-apparaten (om sådan finns) och kontrollera att UV-lampan lyser. Titta endast genom apparatens tittglugg (blått ljus).**Observera:** under den period bakterier utvecklas i filterkammarna (cirka 6-8 veckor efter start) ska UVC-apparaten inte sättas på igen.
 4. Det är viktigt att ditt Filtramax dammfilter får verka utan avbrott. Endast för underhåll och under vintern kan systemet stängas av helt.
 5. Om dammfiltret tas ur funktion, stäng då alltid först av UVC-apparaten. Sedan kan pumpen stängas av och vattnet tömmas ur dammfiltret.



Extra delar till Filtramax filtersystem

- Om extra Filtramax-filter läggs till ska de alltid placeras parallellt.
- Följ pumprekommendationerna för önskad dammstorlek.



Underhåll och rengöring

- Om pumpen slutar fungera kan det bero på att pumpen är smutsig på insidan och behöver rengöras. Rengör pumpen enligt instruktionerna.
- Om flyttalger är synliga i din damm igen kan det bero på att UVC-apparaten inte fungerar korrekt, vilket i sin tur kan bero på avlagringar på kvartsröret och/eller minskad strålningsstyrka från UVC-lampan. I detta fall måste UVC-lampan rengöras eller bytas ut. För att göra detta, följ instruktionerna till UVC-apparaten.
- Beroende på mängden nedsmutsning i dammvattnet, speciellt under de första veckorna, kan det vara nödvändigt att skölja av smutsavlagringar från filterkammarna med hjälp av de två separata kulventilerna. Du behöver inte stänga av dammfiltret för att göra det.

3

Garanti

- Garantin för Ubbink Filtramax Dammfilter är 3 år för material- och tillverkningsfel, gällande från inköpsdatum. För att göra anspråk på garantin måste det originella inköpskvittot uppvisas. Ubbink Filtramax Dammfilter ger dessutom en Klart vatten-garanti garanti på 12 månader för rent och friskt vatten. För att utnyttja Ubbink®-garantin får endast Filtramax-filter användas. Man kan göra anspråk på Klart vatten-garantin efter sex veckor (den tid den tar för effektiv filtrering att komma igång) och vid användning av en Ubbink®-pump om vattnet inte är rent och klart.
- Garantin täcker inte fel som beror på bristfällig montering och användning, brist på underhåll, frost, felaktiga reparationsförsök, våld, fel förorsakade av tredje man, överbelastning, mekanisk skada eller effekter förorsakade av främmande föremål, samt anspråk som beror på slitage av t.ex. filtermaterial, slangmunstycken och dammslangar.
- Garantiinformation för pumpen och UVC-apparaten kan man hitta i tillverkarens bruksanvisning.



Miljöskydd

Släng inte uttjänt elektrisk apparatur i hushållssoporna, utan lämna den till återvinningscentral.
För mer information, kontakta återförsäljaren eller kommunen.

Bruksanvisning Ubbink Filtramax – damfilter



Kjære Kunde!

Du har anskaffet et produkt fra vårt utvalg av Filtramax damfiltere. I denne bruksanvisningen finner du viktig informasjon som er nyttig under montering, oppsett, drift og vedlikehold av ditt Filtramax damfilter.

Leveranse

Inneholder/Levert	Filtramax 9000 BasicSet	Filtramax 9000 Plus Set	Filtramax 12500 Basic Set	Filtramax 12500 Plus Set
Filterhus (28 l) Filtramax 9000	1	1		
Filterhus (60 l) Filtramax 12500			1	1
Skillevegg for kamrene for Filtramax 9000	1	1		
Skillevegg for kamrene for Filtramax 12500			1	1
Filterdeksel, stort - Filtramax 9000/12500	1	1	1	1
UVC-tetningshette - Filtramax 9000/12500	1	1	1	1
AlgClear UVC 7000 (9 W) spesielt for Filtramax 9000	1	1		
AlgClear UVC 10000 (11 W) spesielt for Filtramax 12500			1	1
Filterskumblokkering 35 mm, grov, mørk blå (kammer 1)	2	2	2	2
Biokjerner (kammer 2, nede)	40	40	60	60
Filtersubstrat (kammer 2, midt)	3 kg	3 kg	6 kg	6 kg
Zeolitt (kammer 2, midt)	1,8 kg	1,8 kg	1,8 kg	1,8 kg
Filterskumblokkering 35 mm, fin, lys blå (kammer 2, oppe)	1	1	1	1
Kuleventil 1" (smusstappekran, mutter og skive)	2	2	2	2
Tømmetilkopling 1 1/2" x 50/40 mm, mutter og skive	1	1	1	1
Damslange 40 mm, sort (for filtertømming)	1 m	1 m	1 m	1 m
T-forbindelse 40 x 40 x 40 mm (1" innvendig diameter)	1	1	1	1
Blindplugg 1" for T-forbindelse	1	1	1	1
Filterpumpe Smartmax 2500 Fi		1		
Filterpumpe Smartmax 5000 Fi				1
Damslange 32mm, sort (for filtermating)		3 m		3 m
Slangeklips 30-34 mm		2		2
Slangeklips 38-42 mm	1	1	1	1
Skruesett (2 x M3 x 13 for feste av UVC-transformatoren)	1	1	1	1
Skruesett (2 x M3 x 18) for å skru fast tetningshetta til UVC-utstyret	1	1	1	1
Bruksanvisning	1	1	1	1

Med forbehold om tekniske forandringer og erstatning av produkter med forbedrede produkttegenskaper.

Bruksanvisning Ubbink Filtramax – damfilter



Sikkerhet

- Bruksanvisning for bruk av pumpa sammen med Filtramax damfilter og UVC-utstyret må følges nøye.
- For å unngå overoppheting må UVC-utstyret kun brukes hvis det strømmer vann gjennom huset til UVC-utstyret.
- UVC-lampa skal sjekkes ved visuell inspeksjon gjennom inspeksjonsglasset på utstyret som er beregnet på dette formålet. Se aldri direkte inn i UV-lys. Direkte kontakt med UVC-stråler kan føre til skade på øyne og/eller hud!



Idriftsetting

- Gjør begge filterkamre klare for oppsett (se Figur B, C, D, F)
 - Sett i skilleveggen
 - Sett i filterelement i kammer 1 og 2
 - Skru kuleventilene (for smusstopping) på filterkammer 1 og 2
- Skru tømmeforbindelsen (slangedyse 1½" x 50/40 mm) med mutter og skive (på innsiden av huset) godt fast til filterhuset. Skyv det medfølgende 40 mm slangestykket inn på slangedysen og sikre tømmeforbindelsen med tilhørende 38-42 mm slangeklemmer. For alternativt montering av en tømmeforbindelse med standard PVC-rør trenger du en skru/ klebeforbindelse 1½" x 50/40 mm og et passende PVC-rørellement.
- Monter det medfølgende UVC-utstyret i filterlokket (se figur A, E):
 - Skru løs tetningslokket og sett UVC-lampa i lampesokkelen.
 - Skru løs tetningslokket igjen og se til at skiven sitter riktig.
 - Sett nå UVC-utstyret inn i det store filterlokket, legg begge de elektriske kablene i innfellingsene og skru forbindelsen godt til.
 - Dekk til UVC-utstyret med det lille dekselet og skru dette godt fast til det store filterlokket med 2 skruer nedenfra.
- Plasser filteret ved siden av eller i nærheten av dammen slik at det er lett å komme til når du senere skal utføre vedlikehold på filteret. For å oppnå maksimal effekt må damfilteret plasseres på et skyggefullt sted eller på et sted som delvis ligger i skyggen på dagtid. Se til at damfilteret plasseres horisontalt og litt hevet på et hardt underlag slik at det er lett å komme til begge kuleventilene.
- Klargjør nå filterpumpa for tilkopling til tilførselen (UVC) på Filtramax. Følg i denne sammenheng instruksjonene i pumpas bruksanvisning.
- Kople pumpa og damfilteret til damslangen, som må kuttes til riktig lengde. Bruk de relevante slangedysene til dette. Universalslangedyser må kuttes inn tilsvarende.
- Sett nå filterpumpa på plass i dammen. Følg instruksjonene som gis om minimum vanndybde og plasser pumpa på et solid underlag fritt for søle og sand.
- Før første gangs idriftsetting sjekkes Filtramax damfiltersystem en gang til for følgende:
 - Lokket og tilførselsforbindelsene til filteret er skrudd godt fast,
 - Kuleventilene for smusstopping er stengt,
 - Slangeforbindelsene for filtertilførsel og filtertømming er perfekt i orden,
 - Du har lest og fulgt instruksjonene i bruksanvisningen når det gjelder filterpumpa og UVC-utstyret.
- Du kan sette Filtramax damfiltersystem i drift i følgende rekkefølge:
 1. Slå alltid først på pumpa og kontroller om vannet strømmer jevnt gjennom UVC-utstyret og Filtramax damfilter.
 2. Sjekk hele damfiltersystemet på nytt for lekkasje. Vi anbefaler å tette slangeforbindelser som lekker med passende slangeklemmer eller standard teflonleip.
 3. Slå først deretter på UVC-utstyret (hvis montert) og sjekk at UV-lampa virker ved visuell inspeksjon gjennom inspeksjonsglasset på utstyret (blått lys).**Merke!** I perioden for bakterieutviklingen i filterkamrene (omtrent 6-8 uker fra idriftsetting) bør ikke UVC-utstyret slås på igjen.
- 4. Det er viktig at ditt Filtramax damfilter går uavbrutt. Systemet bør kun slås helt av for vedlikehold og i vinterperioden.
- 5. Hvis damfilteret skal tas ut av drift, må du alltid først slå av UVC-utstyret. Først deretter kan pumpa slås av damfilteret tømmes for vann.



Utvidelsesmoduler for Filtramax filtersystem

- En modulerforbindelse for flere Filtramax filtre bør alltid gjøres parallelt.
- Følg våre pumpeanbefalinger for relevant damstørrelse.



Vedlikehold og rengjøring

- Hvis pumpeytelsen avtar, kan det bety at pumpa er tilsmusset innvendig og at den må rengjøres. Pumpa må rengjøres i samsvar med instruksjonene.
- Hvis du ser at veksten av flytealger i dammen igjen tiltar, kan årsaken være redusert ytelse i UVC-utstyret. Dette kan igjen skyldes avsetninger på kvartsrøret og/eller redusert strålingsintensitet fra UVC-lampa. I dette tilfellet må UVC-lampa rengjøres eller UVC-lampa erstattes. Gå i så fall fram på den måten det beskrives i UVC-bruksanvisningen.
- Avhengig av forureningsgrad i damvannet kan det være nødvendig å skylle ut smussavsetninger fra filterkamrene ved hjelp av de to separate kuleventilene. Dette gjelder særlig de første par ukene etter oppsett av filteret. Du behøver ikke å slå av damfilteret for å gjøre dette.

3

Garanti

- Vi gir deg 3-års garanti på Filtramax damfilter fra anskaffelsesdatoen. Garantien gjelder påviselige materialfeil og produksjonsfeil. For å få rett til garanti må du kunne forevise den originale kvitteringen som kjøpsbevis. I tillegg gir vi deg 12-måneders rentvannsgaranti for rent og sunt vann på Ubbink Filtramax damfilter. For å benytte deg av Ubbink®-garantien må du kun bruke Filtramax -filtre og på riktig måte. Rentvannsgarantien kan påberopes etter seks uker (den perioden som kreves for effektiv filtrering ved første gangs bruk) hvis vannet påviselig ikke er rent og klart og ved bruk av en Ubbink®-pumpe.
- Feil og mangler som ikke faller inn under garantien, er slike som skyldes feil ved montering og drift, manglende vedlikehold, frost, utilbørlig forsøk på reparasjon, bruk av makt, feil forårsaket av tredjepart, overbelastning, mekanisk skade eller fremmedlegemer, og feil som skyldes slitasje, for eksempel filterelementer, slangedyser og damslanger.
- Informasjon om garantien på pumpa og UVC-utstyret er tatt med i fabrikantens bruksanvisning.



Miljøvern

Gamle elektroapparater bør ikke kastes i husholdningssoppelet. Lever vennligst inn det gamle apparatet på ditt lokale samlested. Ytterligere informasjoner får du hos din forhandler eller ditt avfallsforetak.

Arvoisa asiakas

Olet hankkinut tuotteen Filtramax-allasuodatinvalikoimastamme. Näistä ohjeista saat tärkeää tietoa Filtramax-allasuodattimen asennuksesta, sijoituksesta, käytöstä ja huollosta.

Varusteet

Sisältö/varusteet	Filtramax 9000 BasicSet	Filtramax 9000 Plus Set	Filtramax 12500 Basic Set	Filtramax 12500 Plus Set
Suodatinkotelo (28 l) Filtramax 9000	1	1		
Suodatinkotelo (60 l) Filtramax 12500			1	1
Kammion väliseinä malliin Filtramax 9000	1	1		
Kammion väliseinä malliin Filtramax 12500			1	1
Suodatinkansi, suuri - Filtramax 9000/12500	1	1	1	1
UVC-tiivistyskansi - Filtramax 9000/12500	1	1	1	1
AlgClear UVC 7000 (9 W) erityisesti malliin Filtramax 9000	1	1		
AlgClear UVC 10000 (11 W) erityisesti malliin Filtramax 125000			1	1
Suodattimen vaahtomuovipala 35 mm, karkea, tummansininen (kammio 1)	2	2	2	2
Bioytimet (kammio 2, alla)	40	40	60	60
Suodatinsubstraatti (kammio 2, keskellä)	3 kg	3 kg	6 kg	6 kg
Zeolith (kammio 2, keskellä)	1,8 kg	1,8 kg	1,8 kg	1,8 kg
Suodattimen vaahtomuovipala 35 mm, hienorakenteinen, vaaleansininen (kammio 2, ylhäällä)	1	1	1	1
Palloventtiili 1" (lianpoistoventtiili), mutteri ja aluslaatta	2	2	2	2
Poistoliitin 1 1/2" x 50/40 mm, mutteri ja aluslaatta	1	1	1	1
Allasletku 40mm, musta (suodattimen poistovesi)	1 m	1 m	1 m	1 m
T-liitin 40 x 40 x 40 mm (1" sisähalkaisija)	1	1	1	1
Tulppa 1" T-liittimelle	1	1	1	1
Suodatinpumppu Smartmax 2500 Fi		1		
Suodatinpumppu Smartmax 5000 Fi				1
Allasletku 32mm, musta (suodattimen tulovesi)		3 m		3 m
Letkunkuristin 30-34 mm		2		2
Letkunkuristin 38-42 mm	1	1	1	1
Ruuvisarja (2 x M3 x 13 UVC-muuntimen kiinnitykseen)	1	1	1	1
Ruuvisarja (2 x M3 x18) UVC-tiivistyskannen kiinnitykseen	1	1	1	1
Ohjeet	1	1	1	1

Jatkuva tuotekehitys saattaa johtaa teknisiin muutoksiin tai osien korvaamiseen toisilla.



Turvallisuus

- Filtramax-allasuodattimen ja UVC- laitteiden kanssa käytettävien pumppujen käyttöohjeita on noudatettava tarkasti.
- Ylikuumentamisen estämiseksi UVC-laitetta saa käyttää vain jos vesi virtaa UVC-laitteen kotelon läpi.
- UVC-lamppu on tarkastettava visuaalisesti katsomalla laitteessa sitä varten olevasta tarkastusikkunasta. Älä koskaan katso suoraan UV-valoon. Suora altistuminen UVC-säteille saattaa vahingoittaa silmiä ja/tai ihoa!



Käyttöönotto

- Valmistele molemmat suodatinkammiot asennusta varten (ks. kuvia B, C, D, F).
 - Pane väliseinä paikalleen.
 - Pane suodatinaimetta kammioihin 1 ja 2.
 - Ruuvaa palloventtiilit (liian poistamiseksi) suodatinkammioihin 1 ja 2.
- Ruuvaa poistoliitin (letkun suutin 1½" x 50/40 mm) tiukasti suodatinkoteloon käyttäen mutteria ja aluslaattaa (kotelon sisäpuolella). Työnnä 40 mm:n letkukappale letkun suuttimeen ja kiinnitä poistoliitin 38–42 mm:n letkunpuristimella. Letkukappale ja letkunpuristin kuuluvat pakkaukseen. Poistoliittimen voi vaihtoehtoisesti tehdä myös vakiomallisilla PVC-putkilla. Tällöin tarvitset 1½" x 50/40 mm:n ruuvi/liimaliittimen ja vastaavan PVC-putkielementin.
- Asenna UVC-laitte suodatinkanteen (ks. kuvia A, E):
 - Irrota tiivistskansi ja kiinnitä UVC-lamppu lampun kantaan.
 - Irrota tiivistskansi uudestaan ja varmista, että aluslaatta on kunnolla paikoillaan.
 - Kytke UVC-laitte suureen suodatinkanteen, pane molemmat sähköjohdot siinä oleviin koloihin ja ruuvaa liitosyksikkö tiukasti kiinni.
 - Peltä UVC-laitte pienellä kannella ja ruuvaa se tiukasti kiinni suureen suodatinkanteen molemmilla ruuveilla alta käsin.
- Sijoita suodatin lähelle allasta, niin että siihen pääsee helposti käsiksi, kun suodatinta on huollettava. Täyden tehon saamiseksi allasuodatin on sijoitettava paikkaan, joka on päivällä varjossa tai puolivarjossa. Varmista, että allasuodatin on vaakasuorassa ja hieman korotetulla kovalla pinnalla, niin että molempiin palloventtiileihin on helppo päästä käsiksi.
- Valmistele suodatinpumppu liitettäväksi Filtramaxin tuloliittimeen (UVC). Noudata tällöin pumpun käyttöohjeita.
- Liitä pumppu ja allasuodatin altaan letkuun, joka on leikattu sopivan pituiseksi. Käytä asianmukaisia letkun suuttimia on lyhennettävä sopivasti.
- Pane suodatinpumppu altaaseen. Noudata veden vähimmäissyvyydestä annettuja ohjeita ja pane pumppu tukevalle alustalle, joka ei ole mutainen tai hiekkainen.
- Ennen kuin käytät Filtramax-allasuodatinjärjestelmää ensimmäistä kertaa, tarkista vielä kerran, että
 - suodattimen kansi ja tuloliittännät on ruuvattu kunnolla paikoilleen,
 - liianpoiston tarkoitetut palloventtiilit ovat kiinni,
 - suodattimen tulo- ja poistokohtien letkuliittimet ovat moitteettomassa kunnossa,
 - olet lkenut suodatinpumpun ja UVC-laitteen käyttöohjeet ja noudattanut niitä.
- Voit käynnistää Filtramax-allasuodatinjärjestelmän seuraavassa järjestyksessä:
 1. Käynnistä aina ensin pumppu ja tarkista, virtaako vesi tasaisesti UVC-laitteen ja Filtramax-allasuodattimen läpi.
 2. Tarkista, ettei allasuodatinjärjestelmän missään kohdassa ole vuotoja. Suosittelemme vuotavien letkuliittäntöjen tiivistämistä sopivilla letkunpuristimilla tai teflonteipillä.
 3. Käynnistä vasta sitten UVC-laitte (jos se on käytössä), ja tarkasta UV-lampun toiminta katsomalla turvallisesti laitteen tarkastusikkunasta (sininen valo).

Huom: sinä aikana, kun suodatinkammioissa tapahtuu bakteerien kehitystä (noin 6 - 8 viikkoa käyttöönotton jälkeen), UVC-laitetta ei tule käynnistää uudelleen.

 4. On tärkeää, että Filtramax-allasuodatin käy keskeytyttä. Järjestelmää ei tule sammuttaa kokonaan muutoin kuin huollon ajaksi ja talvikaudeksi.
 5. Jos allasuodatin on otettava pois käytöstä, katkaise aina ensin UVC-laitteen virta. Vasta sitten saa katkaista pumpun virran ja poistaa veden pumppusuodatimesta.



Filtramax-suodatinjärjestelmän modulaari jatkoliiitin

- Jos järjestelmään liitetään useita Filtramax-suodattimia modulaariliittimellä, ne on kytkettävä rinnakkain.
- Varmista suosituksista, että pumppu vastaa altaan kokoa.



Huolto ja puhdistus

- Jos pumpun toiminta heikkenee, se saattaa johtua siitä, että pumppu on sisältä likainen ja se täytyy puhdistaa. Puhdista pumppu ohjeiden mukaisesti.
- Jos vedenpinnalla oleva leväkasvusto lisääntyy jälleen selvästi, syynä saattaa olla UVC-laitteen toiminnan heikkeneminen, mikä johtuu kvartsiputken saostumista ja/tai UVC-lampun säteilytehon pienenemisestä. Siinä tapauksessa UVC-lamppu on puhdistettava tai vaihdettava uuteen. Tee tämä UVC-laitteen ohjeiden mukaisesti.
- Riippuen altaan veden likaisuudesta saattaa olla tarpeen – erityisesti ensimmäisten viikkojen aikana suodattimen asettamisesta – huuhdella saostumat suodatinkammioista käyttäen molempia palloventtiileitä. Tätä varten ei tarvitse katkaista virtaa allasuodattimesta.

3

Takuu

- Ubbink Filtramax-allasuodattimille annetaan osoitettavissa olevat materiaali- valmistusvirheet kattava 3 vuoden takuu. Takuu astuu voimaan ostopäivänä. Takuuvaatimuksen tueksi on esitettävä alkuperäinen ostokuitti. Ubbink Filtramax-allasuodattimen takuun lisäksi annamme 12 kuukauden kirkkaan veden takuun puhtaasta ja terveestä vedestä. Ubbink®-takuu edellyttää, että järjestelmässä käytetään vain Filtramax ja niitä käytetään asiantuntevasti. Jos vesi ei selvästikään ole puhdasta ja kirkasta, kirkkaan veden takuuvaatimuksia voi esittää kuuden viikon kuluttua laitteen käyttöönotosta (aika, joka tarvitaan tehokkaaseen suodatukseen ensikäytössä), edellyttäen että järjestelmässä käytetään Ubbink®-pumppua.
- Takuu ei kata vaatimuksia, jotka johtuvat laitteen virheellisestä asennuksesta tai käytöstä, huollon puutteesta, pakkasen vaikutuksesta, virheellisistä korjausyrityksistä, voiman käytöstä, kolmansien osapuolten virheistä, ylikuormituksesta, mekaanisesta vauriosta tai vieraiden esineiden vaikutuksesta, eikä vaatimuksia, jotka johtuvat kulumisesta, esim. suodatinaimeneen, letkun suutinten ja altaan letkujen kulumisesta.
- Takuutietoa pumpusta ja UVC-laitteesta löytyy valmistajan ohjeista.



Ympäristösuojelu

Vanhoja sähkölaitteita ei saa hävittää kotitalousjätteiden kanssa. Vie vanha laite paikalliseen keräyspisteeseen. Lisätietoja saat kauppialta tai kodinkoneiden keräyspisteistä.



Szanowni Klienci,

Nabyli Państwo produkt z naszej oferty filtrów stawowych Filtramax. Niniejsza instrukcja zawiera istotne informacje pomocne w instalacji, przygotowaniu, użytkowaniu i konserwacji Państwa filtra stawowego Filtramax.

Skład zestawu

W skład zestawu wchodzi	Zestaw Filtramax 9000 BasicSet	Zestaw Filtramax 9000 Plus Set	Zestaw Filtramax 12500 Basic Set	Zestaw Filtramax 12500 Plus Set
Obudowa filtra (28 l) Filtramax 9000	1	1		
Obudowa filtra (60 l) Filtramax 12500			1	1
Ścianka działowa komory dla Filtramax 9000	1	1		
Ścianka działowa komory dla Filtramax 12500			1	1
Pokrywa filtra, duża - Filtramax 9000/12500	1	1	1	1
Zatyczka uszczelniająca UVC - Filtramax 9000/12500	1	1	1	1
AlgClear UVC 7000 (9 W) specjalnie dla Filtramax 9000	1	1		
AlgClear UVC 10000 (11 W) specjalnie dla Filtramax 12500			1	1
Blok gąbki filtra 35 mm, szorstki, ciemnoniebieski (Komora 1)	2	2	2	2
Rdzenie biologiczne (Komora 2, spód)	40	40	60	60
Substrat filtra (Komora 2, środek)	3 kg	3 kg	6 kg	6 kg
Zeolith (Komora 2, środek)	1,8 kg	1,8 kg	1,8 kg	1,8 kg
Blok gąbki filtra, 35 mm, gładki, jasnoniebieski (Komora 2, góra)	1	1	1	1
Zawór kulowy 2,54 cm (1") (zawór spustu zanieczyszczeń), nakrętka i podkładka	2	2	2	2
Złącze odpływu zanieczyszczeń 3,81 cm (1 1/2") x 50/40 mm, nakrętka i podkładka	1	1	1	1
Wąż prowadzący do stawu 40mm, czarny (odpływ zanieczyszczeń z filtra)	1 m	1 m	1 m	1 m
Złącze trójnikowe 40 x 40 x 40 mm (wewnętrzna średnica 2,54 cm (1"))	1	1	1	1
Zaślepka 2,54 cm (1") do złącza trójnikowego	1	1	1	1
Pompa filtra Smartmax 2500 Fi		1		
Pompa filtra Smartmax 5000 Fi				1
Wąż prowadzący do stawu 32mm, czarny (wpustowy)		3 m		3 m
Zacisk do węża 30-34 mm		2		2
Zacisk do węża 38-42 mm	1	1	1	1
Zestaw śrub (2 x M3x13 do mocowania transformatora UVC)	1	1	1	1
Zestaw śrub (2 x M3x18) do mocowania zatyczki uszczelniającej UVC	1	1	1	1
Instrukcja	1	1	1	1

Może nastąpić zmiana danych technicznych podzespołów lub ich wymiana na podzespoły wyższej jakości.



Bezpieczeństwo

- Należy bezwzględnie przestrzegać instrukcji obsługi pomp współpracujących z filtrem stawowym Filtramax i urządzeniem UVC.
- Aby uniknąć przegrzania, należy korzystać z urządzenia UV-C wyłącznie, gdy przez jego obudowę przepływa woda.
- Lampę UVC należy sprawdzać patrząc przez specjalnie w tym celu zamontowane na urządzeniu okienko inspekcyjne. Nie wolno nigdy patrzeć bezpośrednio w światło UV, gdyż kontakt z promieniowaniem UVC grozi obrażeniami oczu i/lub skóry!



Przygotowanie do użycia

- Przygotować obie komory do ustawienia (patrz rysunki B, C, D, F)
 - Włożyć ściankę działową
 - Umieścić środki filtrujące w komorach 1 i 2
 - Przykręcić zawory kulowe (dla spustu zanieczyszczeń) na komorach 1 i 2
 - Dokładnie przykręcić złącze odpływu zanieczyszczeń (wylot węża 3,81 cm (1½") x 50/40 mm) za pomocą nakrętki i podkładki (po wewnętrznej stronie obudowy) do obudowy filtra. Wcisnąć fragment 40 mm węża na dyszę i umocować odpływ zanieczyszczeń za pomocą złączanego zacisku na wąż 38-42 mm. Do alternatywnego montażu odpływu zanieczyszczeń ze standardowymi przewodami PVC wymagane jest złącze śrubowe/klejone 3,81 cm (1½") x 50/40 mm i odpowiadający element przewodu PVC.
 - Zamontować znajdujące się w zestawie urządzenie UVC na pokrywie filtra (patrz rysunki A, E):
 - Odkręcić pokrywę uszczelniającą i włożyć lampę UVC w podstawę lampy
 - Ponownie odkręcić pokrywę uszczelniającą i upewnić się, że podkładka jest poprawnie usadowiona.
 - Następnie podłączyć urządzenie UVC do dużej pokrywy filtra, ułożyć oba kable elektryczne w przeznaczonych do tego kanałach i dokładnie dokręcić złącze.
 - Zakryć urządzenie UVC małą pokrywą i za pomocą 2 śrub mocno przykręcić je do znajdującej się poniżej dużej pokrywy filtra.
 - Umieścić filtr blisko lub zaraz obok stawu, aby później łatwo można się było do niego dostać i przeprowadzić konserwację. Aby uzyskać maksymalną moc, filtr musi znajdować się w miejscu całkowicie lub częściowo oświetlonym w ciągu dnia. Należy upewnić się, że filtr ułożony jest poziomo na twardym podłożu i znajduje się na drobnym wzniesieniu, w celu ułatwienia dostępu do obu zaworów kulowych.
 - Następnie należy przygotować pompę filtra do podłączenia do złącza wpustowego (UVC) na module Filtramax. W trakcie tej czynności postępować trzeba zgodnie z instrukcją obsługi pompy
 - Połączyć pompę z filtrem stawowym za pomocą węża przyciętego na odpowiednią długość. Należy do tego użyć odpowiednich dysz. Uniwersalne dysze węzowe należy w razie potrzeby skrócić.
 - Następnie można umieścić pompę filtra w stawie. Postępować zgodnie z zaleceniami dotyczącymi minimalnej dozwolonej głębokości i ustawić pompę na twardym podłożu wolnym od mułu i piasku.
 - Przed pierwszym użytkowaniem systemu filtra stawowego Filtramax należy ponownie upewnić się, że
 - Pokrywa i złącza wpustowe filtra zostały odpowiednio przykręcone,
 - zawory kulowe odprowadzające zanieczyszczenia są zamknięte,
 - połączenia węzowe wpustowe i spustowe są bez zarzutu,
 - przeczytano i zastosowano się do instrukcji obsługi pompy filtra i urządzenia UVC.
 - Aby uruchomić system filtra stawowego Filtramax, należy:
 - Zawsze wpierv włączyć pompę i sprawdzić, czy woda przepływa równo przez urządzenie UVC i filtr stawowy Filtramax.
 - Sprawdzić cały system filtra w poszukiwaniu przecieków. Zalecamy uszczelnienie ciekących złącz węzowych za pomocą odpowiednich zacisków lub zwyczajnej taśmy teflonowej.
 - Dopiero wtedy włączyć urządzenie UVC (jeśli jest dostępne) i sprawdzić lampę UV w badaniu wzrokowym korzystając w tym celu z okienka inspekcyjnego urządzenia (niebieskie światło)
- Uwaga:** w okresie rozwoju bakterii w komorach filtra (ok. 6-8 tygodni od rozpoczęcia użytkowania) urządzenie UVC nie powinno być ponownie włączane.
- Ważne jest, aby działanie filtra stawowego Filtramax nie było zakłócone. System należy całkowicie wyłączać wyłącznie podczas czynności konserwacyjnych i okresu zimowego.
5. Jeśli filtr stawowy ma zostać wyłączony, należy zawsze najpierw wyłączyć urządzenie UVC. Dopiero wtedy można wyłączyć pompę i spuścić wodę z filtra stawowego.



Modułowe rozszerzenie systemu filtra Filtramax

- Modułowego łączenia kilku filtrów Filtramax należy zawsze dokonywać równolegle.
- Prosimy stosować się do naszych zaleceń dot. rodzaju pompy odpowiedniego dla wielkości stawu



Konserwacja i czyszczenie

- Spadek wydajności pompy może oznaczać, że jej wnętrze jest zabrudzone i musi zostać przeczyszczone. Czyszczenie należy przeprowadzić w zgodzie z instrukcją obsługi pompy.
- Widoczny przyrost alg w stawie może być spowodowany spadkiem wydajności urządzenia UVC na skutek osadu na rurze kwarcowej i/lub spadku intensywności promieniowania lampy UVC. W takim przypadku należy wyczyścić lub wymienić lampę UVC. Należy to zrobić w zgodzie z instrukcją obsługi urządzenia UVC.
- W zależności od poziomu zanieczyszczenia wody w stawie konieczne może być - szczególnie w ciągu pierwszych kilku tygodni od rozpoczęcia eksploatacji - pozbycie się naniesionego brudu w komorach filtra za pomocą dwóch zaworów kulowych. W tym celu wyłączenie filtra nie jest konieczne.

3

Gwarancja

- Filtry stawowe Filtramax firmy Ubbink objęte są trzyletnią gwarancją w zakresie widocznych wad materiałowych i błędów produkcyjnych. Gwarancja wchodzi w życie w dniu zakupu. Roszczenia gwarancyjne poparte muszą być dowodem zakupu w postaci oryginalnego rachunku/paragonu. Dodatkowo filtr stawowy Filtramax firmy Ubbink objęty jest 12-miesięczną gwarancją czystej wody zapewniającą czystą i zdrową wodę. Aby móc korzystać z gwarancji Ubbink® należy profesjonalnie używać wyłącznie filtrów Filtramax. Z gwarancji czystej wody skorzystać można po sześciu tygodniach (jest to okres konieczny do wydajnego filtrowania przy pierwszym użyciu), jeśli korzysta się z pompy Ubbink® i jeśli woda wyraźnie nie jest czysta.
- Gwarancja nie obejmuje uszkodzeń powstałych na skutek nieprawidłowego montażu i użytkowania, braku konserwacji, mrozu, nieodpowiednich prób dokonania napraw, użycia siły, winy osób trzecich, przeciążenia, uszkodzeń mechanicznych, w wyniku dostania się do systemu ciał obcych, lub spowodowanych zwichnięciem, np. środków filtrujących, dysz węzowych i węży prowadzących do stawu.
- Informacje dotyczące gwarancji na pompę i urządzenie UVC znajdują się w podręcznikach dostarczonych przez ich producentów.



Ochrona środowiska

Urządzeń elektrycznych nie należy usuwać z odpadami domowymi. Prosimy o dostarczenie zużytego urządzenia do lokalnego punktu zbiorczego. Blisze informacje uzyskasz w Twoim punkcie handlowym lub w firmie recyklingowej.



Уважаемый покупатель!

Вы приобрели изделие из нашей серии фильтров для водоемов Filtramax. В этих инструкциях вы найдете важную информацию, которая поможет при установке, настройке, эксплуатации и обслуживании вашего фильтра для водоемов Filtramax.

Комплект поставки

Комплектность	Базовый комплект Filtramax 9000	Дополненный комплект Filtramax 9000 Plus	Базовый комплект Filtramax 12500 Basic Set	Дополненный комплект Filtramax 12500 Plus Set
Корпус фильтра (28 л), Filtramax 9000	1	1		
Корпус фильтра (60 л), Filtramax 12500			1	1
Разделительная стенка камеры для Filtramax 9000	1	1		
Разделительная стенка камеры для Filtramax 12500			1	1
Крышка фильтра, большая — Filtramax 9000/12500	1	1	1	1
Уплотнительная крышка УФ-очистителя — Filtramax 9000/12500	1	1	1	1
Лампа баланса AlgClear УФ-очистителя 7000 (9 Вт) для Filtramax 9000	1	1		
Лампа баланса AlgClear УФ-очистителя 10000 (11 Вт) для Filtramax 12500			1	1
Пенопластовый фильтрующий блок, 35 мм, грубой очистки, темно-голубой (камера 1)	2	2	2	2
Элементы Bio-core (камера 2, внизу)	40	40	60	60
Фильтрующий субстрат (камера 2, в центре)	3 кг	3 кг	6 кг	6 кг
Субстрат Zeolith (камера 2, в центре)	1,8 кг	1,8 кг	1,8 кг	1,8 кг
Пенопластовый фильтрующий блок, 35 мм, тонкой очистки, светло-голубой (камера 2, сверху)	1	1	1	1
Шаровой клапан 1-дюймовый (клапан слива грязной воды), гайка и шайба	2	2	2	2
Сливное соединение 1 ½-дюймовое, 50/40 мм, гайка и шайба	1	1	1	1
Шланг для водоемов, 40 мм, черный (для отфильтрованных стоков)	1 м	1 м	1 м	1 м
Тройниковый соединитель 40 x 40 x 40 мм (внутренний диаметр 1 дюйм)	1	1	1	1
Заглушка 1-дюймовая для тройникового соединителя	1	1	1	1
Фильтрационный насос Smartmax 2500 Fi		1		
Фильтрационный насос Smartmax 5000 Fi				1
Шланг для водоемов, 32 мм, черный (на входе в фильтр)		3 м		3 м
Хомут крепления шланга 30-34 мм		2		2
Хомут крепления шланга 38-42 мм	1	1	1	1
Комплект винтов (2 x М3x13 для крепления трансформатора УФ-очистителя)	1	1	1	1
Комплект винтов (2 шт. М 3x18) для крепления на уплотнительной крышке УФ-очистителя	1	1	1	1
Инструкции	1	1	1	1

В изделие могут быть внесены технические изменения, а также могут быть заменены некоторые элементы с целью улучшения характеристик изделия.



Техника безопасности

- Необходимо строго соблюдать инструкции по эксплуатации насосов, используемых с фильтром для водоемов Filtramax и УФ-очистителем.
- Во избежание перегрева прибор УФ-С должен включаться только при пропускании воды через корпус УФ-очистителя.
- Осмотр лампы УФ-С следует проводить через специально предназначенное для этого смотровое окно на приборе. Никогда не смотрите внутрь работающего источника ультрафиолетового излучения; непосредственный контакт с лучами УФ-С может стать причиной травмы глаз и/или кожи!



Ввод в эксплуатацию

- Подготовьте для установки обе камеры фильтра (см. рис. В, С, D, F)
 - Вставьте разделительную стенку
 - Поместите фильтрующую среду в камеры 1 и 2
 - Привинтите шаровые клапаны (для слива грязной воды) на камерах 1 и 2 фильтра
 - Плотно закрепите с помощью гайки и шайбы (внутри корпуса) сливное соединение (шланговый наконечник 1½ дюйма, 50/40 мм) на корпусе фильтра. Наденьте шланговый наконечник на поставляемый шланг (40 мм) и закрепите сливное соединение поставляемым шланговым зажимом (38–42 мм). В качестве альтернативного варианта крепления сливного соединения к стандартным полихлорвиниловым трубам вы можете воспользоваться винтовым/адгезионным соединением 1½ дюйма, 50/40 мм, и соответствующим полихлорвиниловым трубным элементом.
 - Установите входящий в комплект поставки УФ-очиститель на крышку фильтра (см. рисунки А, Е):
 - Отвинтите уплотнительную крышку и вкрутите лампу УФ-С в цоколь
 - Снова отвинтите уплотнительную крышку и проверьте правильность установки шайбы.
 - Теперь вставьте УФ-очиститель в большую крышку фильтра; при этом электрические кабели следует уложить в специальные выемки и плотно затянуть винты соединения.
 - Закройте УФ-очиститель малой крышкой и плотно прикрепите 2 винтами к большой крышке фильтра снизу.
 - Установите фильтр рядом с вашим водоемом так, чтобы обеспечить в будущем удобный доступ для технического обслуживания. Фильтр для водоемов следует устанавливать в частично или полностью затененных местах, что позволит обеспечить максимальную эффективность. Убедитесь, что фильтр для водоемов установлен на горизонтальной твердой поверхности и немного наклонен для обеспечения удобного доступа к обоим шаровым клапанам.
 - Теперь подготовьте насос фильтра к подключению к соединению подачи (УФ-С) на фильтре Filtramax. При этом соблюдайте инструкции по эксплуатации насоса.
 - Присоедините насос к фильтру для водоемов специальным шлангом, который нужно обрезать до необходимой длины. Воспользуйтесь для этого соответствующими шланговыми наконечниками. Размеры универсальных наконечников следует соответственно уменьшить.
 - Теперь опустите насос фильтра в водоем. Установите насос на твердом участке дна без ила и песка, соблюдая при этом инструкции в отношении минимального уровня воды.
 - Перед первым включением системы фильтрации для водоемов Filtramax проверьте еще раз следующее:
 - закрывающая крышка и соединения подачи фильтра затянуты правильно,
 - шаровые клапаны для слива грязной воды закрыты,
 - шланговые соединения системы подачи в фильтр и отвода стоков из фильтра в отличном состоянии,
 - инструкции по эксплуатации насоса фильтра и УФ-очистителя прочитаны и соблюдены.
 - Последовательность ввода в действие системы фильтрации для водоемов Filtramax:
 - Всегда сначала включайте насос и проверяйте равномерность потока воды через УФ-очиститель и фильтр для водоемов Filtramax.
 - Еще раз проверьте всю систему фильтрации для водоемов на наличие утечек. Для негерметичных шланговых соединений рекомендуется использовать подходящие хомуты для шлангов или стандартную тефлоновую ленту.
 - Только после этого следует включить УФ-очиститель (при наличии) и проверить функционирование УФ-лампы, осмотрев ее через специальное смотровое окно (голубого цвета)
- Примечание:** в течение периода развития бактерий в камерах фильтра (приблизительно 6-8 недель с момента ввода в эксплуатацию) УФ-очиститель не следует снова включать.
- Важно, чтобы поддерживался непрерывный режим работы вашего фильтра для водоемов Filtramax. Полное отключение системы следует производить только для технического обслуживания и на зимний период.
 - При выводе фильтра для водоемов из эксплуатации сначала необходимо выключить УФ-очиститель. Только после этого можно отключить насос и слить воду из фильтра для водоемов.



Подключение модулей к системе фильтрации Filtramax

- Модульное подключение нескольких фильтров Filtramax следует всегда осуществлять параллельно.
- Следуйте нашим рекомендациям по эксплуатации насоса в водоеме соответствующего размера.



Техническое обслуживание и очистка

- Снижение эффективности насоса может быть вызвано тем, что его внутренние элементы загрязнены и должны быть очищены. Очистите насос в соответствии с инструкциями.
- Если снова увеличился рост плавучих водорослей в вашем водоеме, причиной может быть снижение эффективности УФ-очистителя, что может быть вызвано наличием отложений в кварцевой трубке и/или уменьшением интенсивности излучения лампы УФ-С. В этом случае следует очистить лампу УФ-С или заменить ее. Для этого следуйте инструкциям по эксплуатации УФ-очистителя.
- В зависимости от уровня загрязнения воды в водоеме может возникнуть необходимость, особенно в течение нескольких первых недель после установки фильтра, в сливе загрязнений из камер фильтра через два отдельных шаровых клапана. Для этого вам не нужно отключать фильтр для водоемов.

3

Гарантия

- Для фильтров для водоемов Filtramax производства компании Ubbink мы предоставляем трехлетнюю гарантию при наличии очевидных доказательств неисправности и производственных дефектов, которая вступает в силу с момента покупки. При предъявлении претензий в соответствии с гарантией в качестве доказательства покупки следует представить оригинальный кассовый чек. Кроме того, для фильтров для водоемов Filtramax производства компании Ubbink мы предоставляем 12-месячную так называемую гарантию чистой воды на подачу очищенной воды. Чтобы воспользоваться гарантией компании Ubbink®, следует профессионально использовать только Filtramax. Претензии по гарантии чистой воды могут предъявляться через шесть недель (временной промежуток, необходимый для эффективного фильтрации при первом использовании) и при использовании насоса Ubbink®, если вода явно не является чистой и прозрачной.
- Под действие гарантии не подпадают претензии, которые относятся к неправильной установке и эксплуатации, отсутствию технического обслуживания, замерзанию, попыткам неправильного ремонта, применению силы, ошибке третьей стороны, чрезмерной нагрузке, механическому повреждению или воздействию посторонних предметов, а также претензии, которые относятся к износу, например, фильтрующей среды, шлангов для водоемов и шланговых наконечников.
- Информация о гарантии на насос и УФ-очиститель может содержаться в инструкциях изготовителя.



Охрана окружающей среды

Электроприборы нельзя выбрасывать в мусор вместе с домашними отходами. Просьба сдавать старую аппаратуру на Вашем местном сборном пункте. Дополнительную информацию Вы можете получить в специализированном магазине или на предприятии по утилизации отходов.



Poštovani korisniče,

Kupili ste proizvod iz naše palete filtera za ribnjake Filtramax. Ove upute sadrže važne informacije koje olakšavaju instalaciju, postavljanje, upotrebu i održavanje filtera za ribnjak Filtramax.

Priloženo

Sadrži/priloženo	Filtramax 9000 BasicSet	Filtramax 9000 Plus Set	Filtramax 12500 Basic Set	Filtramax 12500 Plus Set
Kučište filtera (28 l) Filtramax 9000	1	1		
Kučište filtera (60 l) Filtramax 12500			1	1
Pregradni zid komore za Filtramax 9000	1	1		
Pregradni zid komore za Filtramax 12500			1	1
Poklopac filtera, veliki – Filtramax 9000/12500	1	1	1	1
Brtvni poklopac UVC uređaja – Filtramax 9000/12500	1	1	1	1
AlgClear UVC 7000 (9W) posebno za Filtramax 9000	1	1		
AlgClear UVC 10000 (11 W) posebno za Filtramax 125000			1	1
Spužva za filter, 35 mm, gruba, tamnoplava (1. komora)	2	2	2	2
Biološke jezgre (2. komora, donja)	40	40	60	60
Supstrat za filter (2. komora, središnja)	3 kg	3 kg	6 kg	6 kg
Zeolith (2. komora, središnja)	1,8 kg	1,8 kg	1,8 kg	1,8 kg
Spužva za filter, 35 mm, fina, svijetloplava (2. komora, gornja)	1	1	1	1
Kuglasti ventil od 1 inča (drenažni ventil za prijavštinu), pritezna matica i brtvni prsten	2	2	2	2
Odvodna spojnica dimenzija 1,5 inča x 50/40 mm, pritezna matica i brtvni prsten	1	1	1	1
Crijevo promjera 40 mm za ribnjak, crno (za odvod iz filtera)	1 m	1 m	1 m	1 m
T-spojnica dimenzija 40 x 40 x 40 mm (unutrašnjeg promjera 1 inč)	1	1	1	1
Završni utikač promjera 1 inč za T-spojnicu	1	1	1	1
Pumpa za filter Smartmax 2500 Fi		1		
Pumpa za filter Smartmax 5000 Fi				1
Crijevo promjera 32 mm za ribnjak, crno (za dovod do filtera)		3 m		3 m
Obujmica crijeva promjera 30 – 34 mm		2		2
Obujmica crijeva promjera 38 – 42 mm	1	1	1	1
Komplet vijaka (2 x M3x13 za pričvršćivanje transformatora UVC uređaja)	1	1	1	1
Komplet vijaka (2 x M3x18) za pričvršćivanje brtvenog poklopca UVC uređaja	1	1	1	1
Upute	1	1	1	1

Podložno tehničkim izmjenama i zamjeni člancima s poboljšanim svojstvima proizvoda.



Sigurnosne mjere

- Upute za upotrebu pumpi koje se koriste s filtrom za ribnjak Filtramax i UVC uređajem moraju se striktno slijediti.
- Da biste izbjegli pregrijavanje, koristite UV-C uređaj samo kada kroz njegovo kućište protječe voda.
- UVC žarulju možete provjeriti tako da pogledate kroz prozorčić te namjene na samom uređaju. Nikad nemojte izravno gledati ultraljubičastu svjetlost – izravan kontakt s UVC zrakama može izazvati oštećenja očiju i kože!

**Puštanje u pogon**

- Pripremite obje komore filtra za postavljanje (vidi slike B, C, D, F)
 - Umetnite pregradni zid
 - Stavite medije filtra u 1. i 2. komoru
 - Pričvrstite kuglaste ventile (za drenažu prljavštine) na 1. i 2. komoru filtra
 - Odvodnu spojnicu (mlaznica crijeva dimenzija 1,5 inča x 50/40 mm) pomoću pritezne matice i brtvenog prstena dobro pričvrstite za kućište filtra (s unutrašnje strane). Ugurajte priloženo crijevo promjera 40 mm u mlaznicu i pričvrstite odvodnu spojnicu pomoću priložene objemice promjera 38 – 42 mm. Ako odvodnu spojnicu želite koristiti sa standardnim PVC cijevima, osim navojne/ljepljive spojnice dimenzija 1,5 inča x 50/40 mm trebat će vam i odgovarajući PVC cijevni element.
 - Ugradite priloženi UVC uređaj u poklopac filtra (vidi slike A, E):
 - Uklonite brtveni poklopac i utaknite UVC žarulju u za to predviđeno podnožje
 - Ponovo uklonite brtveni poklopac i provjerite je li brtveni prsten dobro namješten.
 - Zatim utaknite UVC uređaj u veliki poklopac filtra, postavite oba električna kabela u za to predviđene ure i dobro pričvrstite spojnicu.
 - Pokrijte UVC uređaj malim poklopcem, a zatim ga pomoću dva vijka odozdo dobro pričvrstite na veliki poklopac filtra.
 - Postavite filter pokraj ribnjaka ili nedaleko od njega tako da mu možete lako prići kada ga poslije budete održavali. Da bi postigao maksimalnu snagu, filter za ribnjak mora se nalaziti na nekom mjestu koje se tijekom dana nalazi u hladu ili je djelomično zasjenjeno. Filter mora biti vodoravno postavljen na neznatno povišenu čvrstu površinu tako da možete lako pristupiti obama kuglastim ventilima.
 - Nakon toga možete pripremiti pumpu filtra za povezivanje s dovodnom spojnicom (UVC) na filteru Filtramax. Učinite to sljedeći upute za upotrebu pumpe.
 - Povežite pumpu i filter za ribnjak s crijevom koje ste prethodno skratili na odgovarajuću dužinu. Pritom koristite odgovarajuće mlaznice. Univerzalne mlaznice crijeva potrebno je skratiti na odgovarajuću dužinu.
 - Zatim postavite pumpu filtra u ribnjak. Sljedeći upute vezane uz minimalnu dubinu vode postavite pumpu na čvrsto tlo na kojemu nema blata ni pijeska.
 - Prije prve upotrebe sustava filtra za ribnjak Filtramax ponovo provjerite
 - jesu li poklopac i dovodne spojnice filtra dobro pričvršćeni,
 - jesu li kuglasti ventili za drenažu prljavštine zatvoreni,
 - jesu li spojnice crijeva za dovod do filtra i odvod iz njega savršeno namještene,
 - jeste li sljedili upute za upotrebu pumpe za filter i UVC uređaja.
 - Sustav filtra za ribnjak Filtramax možete pustiti u pogon sljedeći ove upute:
 1. Uvijek najprije uključite pumpu i provjerite protječe li voda ravnomjerno kroz UVC uređaj i filter za ribnjak Filtramax.
 2. Ponovo pregledajte cijeli sustav filtra za ribnjak da biste provjerili curi li negdje nešto. Savjetujemo brtvljenje spojnice crijeva koje cure objemicama odgovarajućeg promjera ili standardnom izolacijskom trakom.
 3. Tek nakon toga uključite UVC uređaj (ako ga imate) i vizualno provjerite funkcionira li ultraljubičasta žarulja pomoću za to predviđenog prozorčića (plavo svjetlo).
- Napomena:** tijekom razdoblja razvoja bakterija u komorama filtra (otprilike 6 – 8 tjedana nakon puštanja u rad) UVC uređaj ne smije se ponovo uključivati.
4. Važno je da filter za ribnjak Filtramax neprekidno radi. Sustav se smije posve isključiti samo radi održavanja i za zimskih mjeseci.
 5. Ako namjeravate isključiti filter za ribnjak, uvijek najprije isključite UVC uređaj. Tek nakon toga možete isključiti pumpu i izliti vodu iz filtra.

**Modularno proširenje sustava filtra Filtramax**

- Modularno povezivanje više filtera Filtramax uvijek treba biti paralelno.
- Sljedite naše savjete vezane uz pumpu za odgovarajuću veličinu ribnjaka

**Održavanje i čišćenje**

- Slabije performanse pumpe mogu biti znak da je njezina unutrašnjost prljava i da je trebate očistiti. Očistite pumpu sljedeći upute.
- Ako se rast plutajućih algi u ribnjaku ponovo vidno poveća, uzrok toga može biti opadanje performansi UVC uređaja zbog naslaga na kvarcnoj cijevi i/ili slabljenje intenziteta zračenja UVC žarulje. U ovom slučaju UVC žarulja mora se očistiti ili zamijeniti. Učinite to sljedeći upute vezane uz UVC uređaj.
- Ovisno o razini onečišćenja vode ribnjaka možda će biti potrebno – posebice u prvih nekoliko tjedana nakon postavljanja filtra – isprati naslage prljavštine iz komora filtra pomoću dva zasebna kuglasta ventila. Ne morate isključiti filter za ribnjak da biste to učinili.

3**Jamstvo**

- Za filtre za ribnjake Filtramax tvrtke Ubbink dajemo trogodišnje jamstvo koje obuhvaća dokazive nedostatke u materijalu i proizvodnji, a primjenjuje se od datuma kupnje. Pri provedbi jamstva kao dokaz kupnje mora biti predočen originalni račun. Osim na filter za ribnjak Filtramax tvrtke Ubbink, dajemo vam dvanaestomjesečno jamstvo na čistu vodu za čistu i zdravu vodu. Da biste iskoristili jamstvo tvrtke Ubbink®, profesionalno koristite isključivo filtre Filtramax. Jamstvo na čistu vodu može se potraživati nakon šest tjedana (razdoblje potrebno za učinkovito filtriranje pri prvoj upotrebi) i kada koristite pumpu tvrtke Ubbink® ako je očito da voda nije čista ni bistra.
- Jamstvo ne obuhvaća potraživanja vezana uz posljedice pogrešnog postavljanja i rukovanja, neredovitog održavanja, posljedica hladnoće, nestručnih pokušaja popravka, primjene sile, pogreške treće strane, preopterećenja, mehaničkog oštećenja ili utjecaja stranih tijela, baš kao ni potraživanja vezana uz posljedice habanja npr. medija filtra, mlaznica i crijeva za ribnjak.
- Jamstvene informacije o pumpi i UVC uređaju potražite u uputama proizvođača.

**Zaštita okoliša**

Stare elektroaparate ne trebate izbacivati zajedno sa đubretom iz Vaših domova. Molimo Vas da Vaš stari aparat odnesete do mjesnog sabirnog centra. Dalje obavijesti Vam može pružiti Vaš prodavac ili poduzeće za deponovanje otpada.

Pokyny Ubbink Filtramax – rybníční filtr



Vážený zákazníku,

Obdrželi jste výrobek z naší řady rybníčních filtrů Filtramax. Součástí těchto pokynů jsou důležité informace, které jsou užitečné při instalaci, nastavení, používání a údržbě rybníčního filtru Filtramax.

Součástí dodávky

Obsahuje / součástí dodávky	Filtramax 9000 BasicSet	Filtramax 9000 Plus Set	Filtramax 12500 Basic Set	Filtramax 12500 Plus Set
Pouzdro filtru (28 l) Filtramax 9000	1	1		
Pouzdro filtru (60 l) Filtramax 12500			1	1
Dělicí komorová stěna pro Filtramax 9000	1	1		
Dělicí komorová stěna pro Filtramax 12500			1	1
Kryt filtru, velký – Filtramax 9000/12500	1	1	1	1
Uzávěr těsnění jednotky UVC – Filtramax 9000/12500	1	1	1	1
AlgClear UVC 7000 (9 W) speciálně pro Filtramax 9000	1	1		
AlgClear UVC 10000 (11 W) speciálně pro Filtramax 125000			1	1
35mm blok filtrační pěny, hrubý, tmavě modrý (1. komora)	2	2	2	2
Biologická jádra (2. komora, spodní část)	40	40	60	60
Substrát filtru (2. komora, střední část)	3 kg	3 kg	6 kg	6 kg
Zeolith (2. komora, střední část)	1,8 kg	1,8 kg	1,8 kg	1,8 kg
35mm blok filtrační pěny, jemný, světle modrý (2. komora, horní část)	1	1	1	1
Kulový ventil 1" (odkalovací ventil), matka a podložka	2	2	2	2
Připojení odpadu 1 1/2" x 50/40 mm, matka a podložka	1	1	1	1
40mm hadice, černá (pro odpad z filtru)	1 m	1 m	1 m	1 m
Spojka ve tvaru T 40 x 40 x 40 mm (vnitřní průměr 1")	1	1	1	1
Záslepka 1" pro spojku ve tvaru T	1	1	1	1
Čerpadlo filtru Smartmax 2500 Fi		1		
Čerpadlo filtru Smartmax 5000 Fi				1
32mm hadice, černá (pro přívod do filtru)		3 m		3 m
Hadicová spona 30 - 34 mm		2		2
Hadicová spona 38 - 42 mm	1	1	1	1
Sada šroubů (2 x M3 x 13 pro upevnění transformátoru jednotky UVC)	1	1	1	1
Sada šroubů (2 z M 3x18) pro přišroubování uzávěru těsnění jednotky UVC	1	1	1	1
Pokyny	1	1	1	1

Výrobek může být upraven nebo nahrazen produktem s vylepšenými vlastnostmi.

Pokyny Ubblink Filtramax – rybníční filtr



Bezpečnost

- Pokyny pro použití čerpadel spolu s rybníčním filtrem Filtramax a jednotkou UVC musí být přísně dodržovány.
- Aby nedošlo k přehřátí, může být jednotka UVC spuštěna pouze tehdy, když jejím pouzdem protéká voda.
- Lampa UVC by měla být pravidelně kontrolována pohledem přes inspekční okénko, které je pro tyto účely umístěno na zařízení. Nikdy se neďivejte přímo do ultrafialového světla. Přímý kontakt s paprsky UV záření může způsobit poškození očí a pokožky!



Uvedení do provozu

- Připravte obě filtrační komory k nastavení (viz obrázky B, C, D, F)
 - Uložte dělicí stěnu
 - Uložte filtrační médium do 1. a 2. komory
 - Zašroubujte kulové ventily (pro odkalování) do 1. a 2. filtrační komory
- Pomocí matky a podložky (na vnitřní straně pouzdra) pevně přišroubujte přípojku odpadu (hubice hadice 1½" x 50/40 mm) k pouzdru filtru. Zatlačte 40mm kus hadice do hubice a zajistěte připojení odpadu pomocí dodávané 38–42mm hadicové spony. Pro náhradní připevnění přípojky odpadu se standardními PVC trubkami potřebujete šroubovací / přílnavé připojení 1½" x 50/40 mm a odpovídající prvek PVC trubky.
- Nainstalujte jednotku UVC dodávanou ve víku filtru (viz obrázky A, E):
 - Odsroubujte těsnící víčko a zapojte UVC lampu do základny.
 - Odsroubujte víčko ještě jednou a ujistěte se, že je podložka správně usazena.
 - Nyní UVC jednotku zapojte do většího víčka filtru, uložte elektrické kabely do k tomu určených prohlubní a pevně zašroubujte přípojovací jednotku.
 - Zakryjte UVC jednotku malým krytem a pevně ho zespuďte přišroubujte 2 šrouby k většímu víčku filtru.
- Umístěte filtr vedle nebo v blízkosti rybníčku tak, aby byl později snadno přístupný pro účely údržby. Z důvodu maximálního výkonu musí být filtr během dne umístěn částečně nebo zcela ve stínu. Zajistěte, aby byl filtr umístěn vodorovně na pevném povrchu a aby byl mírně nadzvednut a byl tak zajištěn snadný přístup k oběma kulovým ventilům.
- Nyní připravte čerpadlo filtru k zapojení k přívodu (UVC) na zařízení Filtramax. Postupujte při tom podle pokynů dodávaných s čerpadlem.
- Čerpadlo a rybníční filtr připojte pomocí hadice zkrácené na požadovanou délku. K tomuto účelu použijte odpovídající hubice. Univerzální hubice je třeba patřičně zkrátit.
- Nyní čerpadlo filtru umístěte do rybníčku. Postupujte podle pokynů týkajících se minimální hloubky vody a umístěte čerpadlo na pevný povrch, očištěný od bláta a písku.
- Před prvním spuštěním rybníčního filtru Filtramax ještě jednou překontrolujte následující položky:
 - uzavírací víko a připojení přívodu k filtru jsou řádně přišroubovány,
 - odkalovací kulové ventily jsou uzavřeny,
 - připojení hadic filtru pro přívod a odpad jsou ve vynikajícím stavu,
 - postupovali jste podle návodu na použití čerpadla filtru a jednotky UVC.
- Rybníční filtr Filtramax můžete spustit následujícím postupem:
 1. Vždy nejdříve spusťte čerpadlo a zkontrolujte, zda voda rovnoměrně proudí přes UVC jednotku a rybníční filtr Filtramax.
 2. Znovu celý systém rybníčního filtru překontrolujte, zda řádně těsní. Doporučujeme utěsnit prosakující připojení hadic pomocí vhodných hadicových spon nebo standardní tetlonové pásky.
 3. Teprve poté zapnete jednotku UVC (pokud je použita) a pohledem zkontrolujte funkčnost UV lampy přes inspekční okénko (modré světlo).

Poznámka: během doby, kdy se ve filtračních komorách vyvíjejí bakterie (okolo 6–8 týdnů od uvedení do provozu) by UVC jednotka neměla být znovu spuštěna.

 4. Je důležité zajistit, aby rybníční filtr Filtramax běžel nepřetržitě. Systém je možné úplně vypnout pouze při údržbě a v zimním období.
 5. Pokud má být rybníční filtr vyřazen z provozu, vždy nejdříve vypnete UVC jednotku. Teprve poté je možné vypnout čerpadlo a vypustit z rybníčního filtru vodu.



Modulární rozšíření filtračního systému Filtramax

- Modulární připojení více filtrů Filtramax by mělo být vždy paralelní.
- Při výběru čerpadla berete v potaz naše doporučení, které závisí na odpovídající velikosti rybníčku.



Údržba a čištění

- Pokud výkon čerpadla klesne, může to znamenat, že je vnitřek čerpadla zašpiněný a je třeba ho vyčistit. Vyčistěte prosím čerpadlo podle pokynů.
- Pokud se ve vašem rybníčku opět zvýší množství plovoucích řas, příčinou může být snížení výkonu UVC jednotky, způsobené usazeninami v křemenná trubici nebo snížením intenzity záření UVC lampy. V takovém případě je třeba UVC lampu vyčistit nebo vyměnit. Postupujte prosím podle pokynů k jednotce UVC.
- V závislosti na míře znečištění vody v rybníčku může být nutné – obzvláště během prvních několika týdnů na nastavení filtru – vypláchnout usazeniny z filtračních komor pomocí dvou samostatných kulových ventilů. Při této operaci není třeba rybníční filtr vypínat.

3

Záruka

- Na rybníční filtry Filtramax od společnosti Ubblink poskytujeme 3letou záruku na prokazatelné vady materiálu a závady způsobené při výrobě. Tato záruka se počítá ode dne zakoupení produktu. Při uplatňování reklamace je nutné předložit originální prodejní stvrženku. Navíc k záruce na rybníční filtr Filtramax od společnosti Ubblink vám poskytujeme 12měsíční záruku čisté vody pro čistou a zdravou vodu. Pokud bude chtít využít výhod záruky Ubblink®, používejte výhradně profesionální filtry Filtramax. Záruka čisté vody může být uplatňována po šesti týdnech (časový rozsah, který je při prvním použití nutný pro efektivní filtraci) a při používání čerpadla Ubblink®, v případě, kdy voda není ztelně čistá a průzračná.
- Reklamac, na které se nevztahuje záruka, jsou takové reklamac, jejichž příčinou je nesprávná instalace a používání, nedostatek údržby, následky mrazu, nesprávné pokusy o opravu, použití nepřiměřené síly, chyba třetí strany, přetížení, mechanické poškození nebo působení cizích těles, nebo reklamac, jejichž příčinou je opotřebení, například filtračního média, hubic a hadic.
- Informace o záruce na čerpadlo a jednotku UVC naleznete v pokynech dodávaných výrobcem.



Ochrana životního prostředí

Elektrotechnické přístroje se nemají odstraňovat spolu s domácím odpadem. Doprajte prosím starý nepotřebný přístroj do místní sběrný. Další informace obdržíte od Vašeho prodejce anebo od podniku pro odstraňování odpadů.

SK Návod na použitie Ubbink Filtramax – Vodný filter



Vážený zákazník,

Obdržali ste výrobok z nášho radu vodných filtrov Filtramax. V tomto návode na použitie sa nachádzajú dôležité informácie, ktoré vám pomôžu pri inštalácii, nastavení, prevádzke a údržbe vášho vodného filtra Filtramax.

Je súčasťou dodávky

Obsahuje/Je súčasťou dodávky	Filtramax 9000 BasicSet	Filtramax 9000 Plus Set	Filtramax 12500 Basic Set	Filtramax 12500 Plus Set
Kryt filtra (28 l) Filtramax 9000	1	1		
Kryt filtra (60 l) Filtramax 12500			1	1
Rozdeľovacia stena komory pre Filtramax 9000	1	1		
Rozdeľovacia stena komory pre Filtramax 12500			1	1
Kryt filtra, veľký - Filtramax 9000/12500	1	1	1	1
Tesniaci uzáver UVC - Filtramax 9000/12500	1	1	1	1
AlgClear UVC 7000 (9W) špeciálne pre Filtramax 9000	1	1		
AlgClear UVC 10000 (11 W) špeciálne pre Filtramax 125000			1	1
35 mm blok s filtračnou penou, hrubý, tmavomodrý (komora 1)	2	2	2	2
Bio jadrá (komora 2, dole)	40	40	60	60
Filtračný substrát (komora 2, stred)	3 kg	3 kg	6 kg	6 kg
Zeolith (komora 2, stred)	1,8 kg	1,8 kg	1,8 kg	1,8 kg
35 mm blok s filtračnou penou, jemný, svetlomodrý (komora 2, hore)	1	1	1	1
1" Plavákový ventil (ventil na vypúšťanie nečistôt), matica a podložka	2	2	2	2
Pripojenie odpadu 1 1/2" x 50/40 mm, matica a podložka	1	1	1	1
40 mm vodná hadica, čierna (pre odpad z filtra)	1 m	1 m	1 m	1 m
Konektor tvaru T 40 x 40 mm (1" vnútorný priemer)	1	1	1	1
1" slepá prípojka pre konektor tvaru T	1	1	1	1
Filtračné čerpadlo Smartmax 2500 Fi		1		
Filtračné čerpadlo Smartmax 5000 Fi				1
32 mm vodná hadica, čierna (pre prívod do filtra)		3 m		3 m
Príchytky hadice 30 – 34 mm		2		2
Príchytky hadice 38 – 42 mm	1	1	1	1
Sada skrutiek (2 x M3 x 13 pre pripevnenie transformátora UVC)	1	1	1	1
Sada skrutiek (2 M 3x18) pre pripevnenie tesniaceho uzáveru k UVC	1	1	1	1
Návod na použitie	1	1	1	1

Kvôli zlepšeniu vlastností produktov sa výrobky technicky upravujú a menia.



Bezpečnosť

- Je potrebné striktnie sa riadiť pokynmi v návode na použitie čerpadiel používaných spolu s vodným filtrom Filtramax a UVC.
- Aby ste predišli prehriatiu, zariadenie UV-C musí byť používané iba v prípade, že voda preteká cez kryt zariadenia UVC.
- UVC žiarovka musí byť kontrolovaná vizuálne, pohľadom cez kontrolné okienko, ktoré sa pre tieto účely nachádza na zariadení. Nikdy sa nepozerajte priamo na UV svetlo, priamy kontakt s UVC lúčom môže spôsobiť poškodenie očí a/alebo pokožky!



Uvedenie zariadenia do prevádzky

- Pripravte obidve filtračné komory pre nastavenie (pozri obrázky B, C, D, F)
 - Vložte deliacu stenu
 - Pripevnite filtračné médium do komory 1 a 2
 - Priskrutkujte plavákový ventil (pre odtok) na filtračnú komoru 1 a 2
 - Pomocou matice a podložky (vo vnútri krytu) jemne priskrutkujte na kryt filtra pripojenie odpadu (nástavec hadice 1½" x 50/40 mm). Potlačte uzatvorenú časť 40 mm hadice na nástavec hadice a pripevnite pripojenie odvodu pomocou uzatvorenej 38 - 42 mm príchytky hadice. Pre alternatívne pripevnenie pripojenia odpadu pomocou štandardných PVC rúriek, potrebujete naskrutkovať/prilepiť pripojenie 1½" x 50/40 mm a príslušnú časť PVC rúrky.
 - Nainštalujte dodávané zariadenie UVC na uzáver filtra (pozri obrázky A, E) :
 - Odskrutkujte tesniaci uzáver a zasuňte UVC žiarovku do základne lampy
 - Znova odskrutkujte tesniaci uzáver a uistite sa, že je matica správne utesená.
 - Teraz zasuňte zariadenie UVC do veľkého uzáveru filtra, položte obidva elektrické káble do výklenku a zaskrutkujte ho jemne do pripájanej jednotky.
 - Zakryte zariadenie UVC pomocou malého krytu a jemne zaskrutkujte 2 skrutky na veľký uzáver filtra pod ním.
 - Umiestnite filter vedľa alebo blízko vašej nádrže tak, aby bol stále ľahko prístupný keď budete neskôr vykonávať údržbu filtra. Pre dosiahnutie maximálneho výkonu musí byť vodný filter umiestnený na takom mieste, aby bol počas dňa úplne alebo čiastočne v tieni. Zaisťite, aby bol vodný nastavený vodorovne a jemne nadvihnutý na tvrdom povrchu, aby boli obidva plavákové ventily ľahko prístupné.
 - Teraz pripravte čerpadlo filtra na pripojenie k dodávanému pripojeniu (UVC) na zariadení Filtramax. Informácie o tom ako to spraviť nájdete v návode na použitie čerpadla
 - Pripojte čerpadlo a vodný filter s hadicou nádrže, ktorá je skrátaná na potrebnú dĺžku. Na tento účel použite správny nástavec hadice. Univerzálne hadicové nástavce sú primerane skrátané.
 - Teraz umiestnite čerpadlo filtra do nádrže. Riadte sa pokynmi pre minimálnu výšku vody a čerpadlo umiestnite na pevnú zem bez blata a piesku.
 - Pred prvým použitím systému Filtramax pre filtráciu vody znova skontrolujte či
 - Uzatvárací kryt a napájacie pripojenia filtra sú správne naskrutkované,
 - Plavákový ventil pre odvod nečistôt je uzatvorený,
 - pripojenia hadice pre napájanie filtra a odpad filtra sú úplne bezchybné,
 - ste si prečítali a riadili sa pokynmi v návode na použitie čerpadla filtra a zariadenia UVC.
 - Systém filtrovania vody Filtramax môžete uviesť do činnosti v nasledujúcom poradí:
 1. Vždy najskôr zapnite čerpadlo a skontrolujte, či voda preteká rovnomerne cez zariadenie UVC a vodný filter Filtramax.
 2. Skontrolujte či zo žiadneho miesta na systéme na filtráciu vody nevyteká voda. Odporúčame utiesniť presakujúce pripojenia hadice pomocou primeraných svoriek hadíc alebo štandardnou teflonovou páskou.
 3. Až potom zapnite zariadenie UVC (ak je použité) a vizuálne skontrolujte fungovanie UV žiarovky bezpečne použitím kontrolného okienka zariadenia (modré svetlo)
- Poznámka:** počas tvorby baktérií v komorách filtra (okolo 6-8 týždňov od uvedenia do prevádzky) zariadenie UVC by ste nemali znova zapínať.
4. Je dôležité, aby váš vodný filter Filtramax pracoval nepretržite bez prerušovania. Iba v prípade údržby a počas zimného obdobia môžete systém úplne vypnúť.
 5. Keď vodný filter idete vypnúť, vždy najskôr vypnite zariadenie UVC. Iba vtedy môže byť čerpadlo vypnuté a voda môže vytečť z vodného filtra.



Štandardné rozšírenie filtračného systému Filtramax

- Štandardné pripojenie niekoľkých filtrov Filtramax môžete spraviť vždy iba paralelne.
- Postupujte podľa našich odporúčaní pre príslušnú veľkosť nádrže



Údržba a čistenie

- Ak sa výkon čerpadla znižuje, môže to znamenať, že je vnútro čerpadla znečistené a je potrebné ho vyčistiť. Čerpadlo čistite v súlade s pokynmi.
- Ak sa rast plávajúcich rias vo vašej nádrži znova viditeľne zvýšil, môže byť príčinou pokles výkonu zariadenia UVC, spôsobené usadeninami v hadici a/alebo zníženou intenzitou žiarenia UVC žiarovky. V takom prípade, musíte vyčistiť UVC žiarovku alebo UVC žiarovku vymeniť. Riadte sa pritom pokynmi v návode na použitie UVC.
- V závislosti od úrovne znečistenia vody v nádrži môže byť nevyhnutné - hlavne po prvých niekoľkých týždňoch po nastavení filtra - vypláchnuť nečistoty z komôr filtra použitím dvoch oddelených plavákových ventilov. Pre vykonanie tohto úkonu nie je potrebné vypnúť filter vody.

3

Záruka

- Na vodné filtre Filtramax od spoločnosti Ubbink poskytujeme záruku 3 roky na dokázateľné poruchy materiálu a výrobné chyby, ktoré platia od dátumu nákupu zariadenia. Pre uplatnenie záruky musí byť predložený originálny doklad o nákupe. Navyše vám poskytneme na vodný filter Filtramax 12 mesačnú záruku čistej vody pre čistú a zdravú vodu. Pre uplatnenie výhod záruky Ubbink®, používajte profesionálne a výhradne filtre Filtramax. Záruka čistej vody môže byť uplatnená po šiestich týždňoch (časové obdobie potrebné dostatočné filtrovanie po prvom použití) a keď pri použití čerpadla Ubbink® voda nie je preukázateľne čistá a čira.
- Záruku nie je možné uplatniť v prípade nesprávneho pripevnenia a prevádzky, nedostatočnej údržby, pôsobenia mrazu, nesprávnych pokusoch o opravu, používaní sily, poškodenia tretou stranou, preťaženia, mechanického poškodenia alebo pôsobenia cudzích telies, rovnako ako z dôvodu opotrebenia, napríklad filtračného média, nástavcov hadíc a vodných hadíc.
- Informácie o záruke na čerpadlo a zariadenie UVC môžete nájsť v pokynoch výrobcu.



Ochrana životného prostredia

Elektrotechnické prístroje sa nemajú odstraňovať spolu s domácim odpadom. Dopravte prosím starý nepotrebný prístroj do miestnej zberne. Ďalšie informácie obdržite od Vášho predavača alebo od podnikni pre odstraňovanie odpadov.



Spoštovani kupec,

Kupili ste izdelek iz našega programa Filtramax filtrov za ribnike. Ta navodila vsebujejo pomembne informacije, ki so v pomoč pri namestitvi, nastavitvah in delovanju ter vzdrževanju vašega Filtramax filtra za ribnike.

Dobavljeno

Vsebuje/dobavljeno	Filtramax 9000 BasicSet	Filtramax 9000 Plus Set	Filtramax 12500 Basic Set	Filtramax 12500 Plus Set
Filtrsko ohišje (28 l) Filtramax 9000	1	1		
Filtrsko ohišje (60 l) Filtramax 12500			1	1
Delilna stena za prekat za Filtramax 9000	1	1		
Delilna stena za prekat za Filtramax 12500			1	1
Filtrski pokrov, velik - Filtramax 9000/12500	1	1	1	1
UVc tesnilni pokrov - Filtramax 9000/12500	1	1	1	1
AlgClear UVC 7000 (9 W) posebno za Filtramax 9000	1	1		
AlgClear UVC 10000 (11 W) posebno za Filtramax 125000			1	1
Blok filtrske pene 35 mm, groba, temno modra (prekat 1)	2	2	2	2
Bio jedra (prekat 2, spodaj)	40	40	60	60
Filtrski substrat (prekat 2, sredina)	3 kg	3 kg	6 kg	6 kg
Zeolith (prekat 2, sredina)	1,8 kg	1,8 kg	1,8 kg	1,8 kg
Blok filtrske pene, 35 mm, fina, svetlo modra (prekat 2, vrh)	1	1	1	1
Krogelni ventil 1" (ventil za drenažo nečistoč), matica in podložka	2	2	2	2
Odtočni priključek 1 1/2" x 50/40 mm, matica in podložka	1	1	1	1
Cev za ribnik 40mm, črna (za odtok filtra)	1 m	1 m	1 m	1 m
Spojnik v obliki črke T 40 x 40 x 40 mm (notr. premer 1")	1	1	1	1
Slepi čep 1" za spojnik v obliki črke T	1	1	1	1
Filtrska črpalka Smartmax 2500 Fi		1		
Filtrska črpalka Smartmax 5000 Fi				1
Cev za ribnik 32mm, črna (za dotok filtra)		3 m		3 m
Cevna spojka 30-34 mm		2		2
Cevna spojka 38-42 mm	1	1	1	1
Komplet vijakov (2 x M3 x 13 za pritrditev UVC transformatorja)	1	1	1	1
Komplet vijakov (2 M3x18) za privijačenje UVC< tesnilnega pokrova	1	1	1	1
Navodila	1	1	1	1

Pridržujemo si pravico do tehničnih sprememb in zamenjav zaradi izboljšanja lastnosti izdelkov.

Navodila Ubbink Filtramax – Filter za ribnik



Varnost

- Navodila za uporabo črpalke, ki se uporabljajo skupaj s Filtramax filtri za ribnike in UVC napravo morate dosledno upoštevati.
- UVC naprava sme delovati samo tedaj, ko voda teče skozi njeno ohišje, saj se v nasprotnem primeru lahko pregreje.
- UVC luč vizualno preverjate skozi kontrolno okence, ki je na napravi nameščeno posebej za to. Ne gledjte neposredno v UV svetlobo! Neposreden stik z UVC žarki lahko poškoduje oči in/ali kožo!



Zagon

- Pripravite oba filtrska prekata za nastavitve (glejte slike B, C, D, F)
 - Vstavite delilno steno
 - Snov za filtriranje nalijte v prekat 1 in 2.
 - Privijte krogelne ventile (za drenažo nečistoč) na filtrski prekat 1 in 2.
- Trdno privijte odtočni priključek (cevna šoba 1½" x 50/40 mm) z matico in podložko na filtrsko ohišje (na notranji strani ohišja). Potisnite priloženi 40 mm kos cevi na cevno šobo in pritrdite odtočni priključek s priloženo 38-42 mm cevno spojko. Za alternativno namestitev odtočnega priključka s standardnimi PVC cevmi boste potrebovali vijaki/adhezivni priključek 1½" x 50/40 mm in ustrezni PVC cevni element.
- Namestite dobavljeno UVC napravo v filtrski pokrov (glejte slike A, E):
 - Odvijte tesnilni pokrov in priključite UVC luč n podnožje luči
 - Ponovno odvijte tesnilni pokrov in zagotovite pravilnost naseda podložke.
 - Sedaj priključite UVC napravo v velik filtrski pokrov. Oba električna kabla položite v predvidene vdolbine in trdno privijte v priključno enoto.
 - Pokrijte UVC napravo z majhnim pokrovom in z 2 vijakoma trdno privijte na velik filtrski pokrov s spodnje strani.
- Filter namestite v bližino ribnika tako, da je kasneje možen enostaven dostop, ko boste morali filter vzdrževati. Za doseganje najvišje moči morate filtre za ribnik namestiti v senčno lego oziroma vsaj tako, ki je podnevi delno v senci. Filter za ribnik mora biti postavljen vodoravno in malenkost dvignjen na trdi površini tako, da ste oba krogelna ventila enostavno dostopna.
- Sedaj pripravite filtrsko črpalko za priključek na dovodnem priključku (UVC) na Filtramax-u. Med tem opravilom upoštevajte navodila za ravnanje s črpalko.
- S cevjo za ribnik, ki je odrezana na primerno dolžino, priključite črpalko in filter za ribnik. Pri tem uporabite ustrezne cevne šobe. Univerzalne cevne šobe morate ustrezno skrajšati.
- Sedaj postavite filtrsko črpalko v ribnik. Upoštevajte napotke glede minimalne globine vode in namestite črpalko na trdna tla brez blata in peska.
- Pred delovanjem filtrskega sistema za ribnik Filtramax še enkrat preverite, da
 - so dovodni priključki filtra in zaporni pokrov pravilno priviti,
 - so krogelni ventili drenaže za nečistoče zaprti,
 - so cevni priključki za dovod in odvod filtra nepoškodovani,
 - ste prebrali in upoštevali navodila za uporabo filtrske črpalke in UVC naprave.
- Z delovanjem filtrskega sistema za ribnik Filtramax lahko začnete v naslednjem zaporedju:
 1. Najprej morate vključiti črpalko in preveriti, če voda teče enakomerno skozi UVC napravo in Filtramax filter za ribnik.
 2. Preverite celoten filtrski sistem za ribnik glede netesnosti. Priporočamo, da netesne cevne priključke zatesnite z ustreznimi cevnimi spojkami ali standardnim teflonskim trakom.
 3. Šele nato vključite UVC napravo (če je vgrajena) in vizualno preverite delovanje UV luči ter pri tem varno uporabite kontrolno okence naprave (modra svetloba)**Opomba:** med obdobjem razvoja bakterij v filtrskih prekatih (pribl. 6 - 8 tednov od zagona) UVC naprave ne vključite ponovno.
- 4. Pomembno je, da vaš Filtramax filtre za ribnike neprekinjeno deluje. Samo zaradi vzdrževanja in med zimskim obdobjem sistem popolnoma izključite.
- 5. Če nameravate ustaviti delovanje filtra za ribnik, morate najprej izključiti UVC napravo. Samo tedaj lahko izključite črpalko in izpustite vodo iz filtra za ribnik.



Modularna razširitev Filtramax filtrskega sistema

- Modulami priključek več Filtramax filtrov vedno izvedite vzporedno.
- Upoštevajte priporočila črpalke glede ustrezne velikosti ribnika



Vzdrževanje in čiščenje

- Če zmogljivost črpalke pade, to lahko pomeni, da je njena notranjost umazana in jo je treba očistiti. Črpalko morate čistiti v skladu z navodili.
- Če se rast plavajočih alg v vašem ribniku vidno poveča, je temu lahko vzrok znižanje zmogljivosti UVC naprave, kar je posledica obloga na kremenčevi cevi in/ali znižanja intenzivnosti sevanja UVC črpalke. V tem primeru morate UVC luč očistiti ali jo zamenjati. Pri tem opravilu upoštevajte navodila za menjavo UVC luči.
- V odvisnosti od stopnje onesnaženosti vode v ribniku je morda še posebno v prvih nekaj tednih po nastavitvi filtra potrebno izprati nečisto usedlino iz prekatov filtra. Pri tem uporabite oba ločena krogelna ventila. Pri tem opravlilu filtra za ribnik ni treba izključiti.

3

Garancija

- Za Ubbink Filtramax filtre za ribnik zagotavljamo 3-letni garancijski rok za vidne napake v materialu in napake pri izdelavi. Garancijski rok prične teči z dnem nakupa. Pri uveljavljanju garancijskega zahtevka morate priložiti originalni račun kot dokazilo o nakupu. Poleg tega zagotavljamo za Ubbink Filtramax filter za ribnike 12-mesečno garancijo za čisto vodo za čisto in zdravo vodo. Za izkoriščanje prednosti Ubbink® garancije uporabljajte profesionalno in izključno Filtramax filtre. Garancijo za čisto vodo je mogoče uveljavljati po šestih tednih (časovni razpon, potreben za učinkovito filtriranje pri prvi uporabi) in ob uporabi Ubbink® črpalke, če je voda očitno nečista in ni bistra.
- Garancijskih zahtevkov za škodo, nastalo zaradi napak med delovanjem, pomanjkljivega vzdrževanja, zmrzali, neprimernih poskusov popravil, uporabe sile, napake tretje osebe, preobremenitve, mehanskih poškodb ali vpliva tujkov in tudi zahtevkov zaradi uveljavljanja garancije glede obrabe, kot npr. filtrskih snovi, cevnih šob in cevi za ribnik, ne moremo upoštevati.
- Navodila glede garancije za črpalko in UVC napravo boste našli v navodilih proizvajalca.



Zaščita okolja

Stare električne naprave se ne smejo odlagati skupaj z navadnimi hišnimi odpadki. Prinesite staro napravo na Vam najbližje zbiralno mesto. Podrobnejše informacije dobite v Vaši trgovini ali v podjetju za zbiranje in odlaganje nevarnih in posebnih odpadkov.

Útmutató Ubbink Filtramax – Medenceszűrő



Tisztelt Ügyfelünk!

Köszönjük, hogy a Filtramax medenceszűrő-család termékét választotta. Jelen útmutató hasznos tudnivalókat tartalmaz a Filtramax medenceszűrő telepítésével, üzemeltetésével és karbantartásával kapcsolatban.

A termék részei

A csomag tartalma	Filtramax 9000 BasicSet	Filtramax 9000 Plus Set	Filtramax 12500 Basic Set	Filtramax 12500 Plus Set
Filtramax 9000 szűrőház (28 l)	1	1		
Filtramax 12500 szűrőház (60 l)			1	1
Kamraosztó fal a Filtramax 9000-hez	1	1		
Kamraosztó fal a Filtramax 12500-hez			1	1
Szűrőfedél, nagy – Filtramax 9000/12500	1	1	1	1
UVC-zárósapka – Filtramax 9000/12500	1	1	1	1
AlgClear UVC 7000 (9W) a Filtramax 9000-hez	1	1		
AlgClear UVC 10000 (11 W) a Filtramax 125000-hez			1	1
35 mm-es durvaszűrőszivacs-modul, sötétkék (1-es kamra)	2	2	2	2
Bio szűrőmagok (2-es kamra, alsó)	40	40	60	60
Szűrőközeg (2-es kamra, középső)	3 kg	3 kg	6 kg	6 kg
Zeolith (2-es kamra, középső)	1,8 kg	1,8 kg	1,8 kg	1,8 kg
35 mm-es finomszűrőszivacs-modul, világoskék (2-es kamra, felső)	1	1	1	1
1"-es golyószelep (szennyeződésleresztő szelep), anya és alátét	2	2	2	2
Szennyvízelvezető, 1 ½" x 50/40 mm, anya és alátét	1	1	1	1
40 mm-es tömlő, fekete (a szennyeződésekhez)	1 m	1 m	1 m	1 m
T-csatlakozó, 40 x 40 x 40 mm (1"-es belső átmérő)	1	1	1	1
1"-es vakdugó T-csatlakozóhoz	1	1	1	1
Smartmax 2500 Fi szűrőszivattyú		1		
Smartmax 5000 Fi szűrőszivattyú				1
32 mm-es tömlő, fekete (a szűrőbemenethez)		3 m		3 m
Tömlőbilincs 30-34 mm		2		2
Tömlőbilincs 38-42 mm	1	1	1	1
Csavarkészlet (2 x M3 x 13 az UVC-transzformátor rögzítéséhez)	1	1	1	1
Csavarkészlet (2–M 3x18) az UVC-zárósapka rögzítéséhez	1	1	1	1
Útmutató	1	1	1	1

A termék műszaki paramétereit és tartozékait a termékfejlesztés során változtatnak.

Útmutató Ubbink Filtramax – Medenceszűrő



Biztonság

- A Filtramax medenceszűrőhöz és az UVC-berendezéshez használt szivattyúk útmutatóját szigorúan be kell tartani!
- A túlmelegedés megelőzése érdekében az UVC-berendezéseket csak akkor szabad működtetni, ha a házon víz áramlik át.
- Az UVC-lámpát szemrevételezéssel ellenőrizni kell az eszközön lévő kémlelőnyíláson keresztül. Soha ne nézzen közvetlenül az ultraibolya fénybe! Az ultraibolya sugarakkal való közvetlen érintkezés káros hatással lehet a szemre és/vagy a bőrre!



Üzembe állítás

- Készítse elő mindkét szűrőkamrát a telepítéshez (lásd a következő ábrákat: B, C, D, F)
 - Helyezze be az osztófalat
 - Helyezze be a szűrőközeget az 1-es és a 2-es kamrába
 - Csavarozza fel a szennyződéseleesztő golyósszelepeket az 1-es és 2-es szűrőkamrákra
- Szorosan rögzítse a szennyvízcsatlakozót (1½" x 50/40 mm-es tömlővég) a szűrőházhoz az anyával és az alátéttel (a ház belsejében). Nyomja a 40 mm-es tömlőrészt a tömlővégre, és rögzítse a szennyződéseleesztő csatlakozót a 38–42 mm-es tömlőbilinccsel. A szennyződéselevezetés PVC-csővel is megoldható. Ehhez 1½" x 50/40 mm-es csavarmentes/öntapadó csatlakozás és megfelelő PVC-cső szükséges.
- Szerelje az UVC-berendezést a szűrőfedélbe (lásd a következő ábrákat: A, E):
 - Csavarozza le a záróspakát, és helyezze el az UVC-lámpát a lámpatalpon
 - Újra csavarozza le a záróspakát, és ellenőrizze, hogy az alátét megfelelően fekszik-e.
 - Most helyezze az UVC-berendezést a nagy szűrőfedélbe, vezesse el a két elektromos kábelt a vajatokba, és csavarozza be szorosan a csatlakozómodult.
 - Fedje le az UVC-berendezést a kis fedéllel, és alulról 2 csavarral szorosan rögzítse a nagy szűrőfedélre.
- Helyezze a szűrőt a tó mellé vagy közelébe, hogy a szűrő karbantatásakor könnyen hozzáférhető legyen. A maximális teljesítmény érdekében a medenceszűrőt úgy kell elhelyezni, hogy napközben részben vagy teljesen árnyékban legyen. A medenceszűrőt helyezze vízszintesen egy kemény, kiemelkedő felületre, hogy mindkét golyósszelep könnyen hozzáférhető legyen.
- Készítse elő a szűrőszivattyút a Filtramax bemenetéhez (UVC) való csatlakoztatásra. Ennek során kövesse a szivattyú útmutatójában leírtakat
- Kösse össze a szivattyút és a medenceszűrőt a megfelelő hossza levágott tömlővel. Ehhez használja a megfelelő tömlővégeket. Az univerzális tömlővégeket a szükséges méretre kell rövidíteni.
- Helyezze a medenceszűrőt a tóba. Kövesse a minimális vízmélységre vonatkozó előírásokat, és helyezze a szivattyút szilárd, sártól és homoktól mentes felületre.
- A Filtramax medenceszűrő rendszert a következő sorrendben helyezheti üzembe:
 - ellenőrizze, hogy szűrő zárófedele és bemenete megfelelően rögzítve van-e,
 - ellenőrizze, hogy a szennyződéselevezető golyósszelepek be vannak-e zárva,
 - győződjön meg a szivattyúhoz tartozó bemenet és szennyződéselevezető hibátlan csatlakoztatásáról,
 - győződjön meg arról, hogy végig betartotta a szivattyúhoz és az UVC-berendezéshez tartozó útmutató utasításait.
- A Filtramax medenceszűrő rendszert a következő sorrendben helyezheti üzembe:
 1. mindig a szivattyút kapcsolja be először, és ellenőrizze, hogy a víz egyenletesen áramlik-e át az UVC-berendezésen és a Filtramax-szűrőn.
 2. Ismét ellenőrizze a teljes rendszer szivárgásmentességét. A szivárgó tömlőcsatlakozásokat javasolt tömítéssel ellátni egy megfelelő csöbilinccs vagy teflonszalag használatával.
 3. Csak ezután kapcsolja be az UVC-berendezést (ha van), és szemrevételezéssel ellenőrizze az UV-lámpa működését a kémlelőnyíláson keresztül (kéken kell világítania)**Megjegyzés:** a szűrőkamrákban történő baktériumfejlődés ideje alatt (kb. 6-8 hét az üzembe állítást követően) az UVC-berendezést nem szabad újra bekapcsolni.
 4. Fontos, hogy a Filtramax szűrő folyamatosan üzemben működjön. A rendszert csak karbantartás és a téli időszak alatt szabad teljesen leállítani.
 5. Ha a medenceszűrőt üzemem kívül szeretné helyezni, mindig az UVC-berendezést kapcsolja ki először. Csak ezután szabad a szivattyút kikapcsolni, és a vizet leereszteni.



A Filtramax szűrőrendszer moduláris bővítése

- Több Filtramax szűrő moduláris csatlakoztatása mindig párhuzamosan történik.
- Kövesse a szivattyúra vonatkozó útmutatót a tó méretének figyelembevételével



Karbantartás és tisztítás

- Ha a szivattyú teljesítménye romlik, a berendezés valószínűleg eltömődött, és tisztításra szorul. A szivattyút az útmutatónak megfelelően tisztítsa meg.
- Ha az alganövekedés láthatóan fokozódik a tóban, annak oka az UVC-berendezés teljesítményének romlása lehet, amelyet a kvarccsőre került lerakódás és/vagy az UVC-lámpa sugárzásintenzitásának csökkenése okozhat. Ebben az esetben az UVC-lámpát meg kell tisztítani vagy ki kell cserélni. Ehhez az UVC-berendezés útmutatója szerint járjon el.
- A víz szennyezettségének mértékétől függően szükséges lehet – különösen az üzembe helyezést követő első néhány hét során – a szennyződések golyósszelepekkel történő kiöblítése a szűrőkamrákból. Ehhez nem kell kikapcsolni a szűrőt.

3

Jótállás

- Az Ubbink Filtramax medenceszűrőkre 3 éves jótállást vállalunk bizonyítható anyag- és gyártási hibák esetén, mely jótállás a vásárlás időpontjától kezdve érvényes. A jótállási igény benyújtásakor be kell mutatni a vásárlást igazoló eredeti bizonylatot. Az Ubbink Filtramax medenceszűrőhöz ezen felül 12 hónapos víz tisztasági jótállást vállalunk a tiszta és egészséges vízellátás érdekében. Az Ubbink®-jótállás csak a Filtramax szakszerű használata esetén érvényes. A víz tisztasági jótállás az üzembe helyezést követő hatodik hét után vehető igénybe (ennyi idő szükséges a hatékony szűréshez az első használatkor), ha Ubbink®-szivattyú használata mellett a víz láthatóan nem tiszta és szennyződésmentes.
- A jótállás nem terjed ki a hibás felszerelésből és üzemeltetésből, a karbantartás elmulasztásából, a fagy hatásából, a szakszerűtlen javítási kísérletekből, a kíméletes használat hiányából, a külső fél hibájából, a túltöltésből, a mechanikai sérülésekből, az idegen testek hatásából, valamint a (pl. szűrőközegek, tömlővégek és tömlők) kopásából és elhasználódásából származó károkról.
- A szivattyú és az UVC-berendezés jótállási tudnivalói a gyártó útmutatójában találhatók.



Környezetvédelem

Régi villamos készülékeket ne dobjon el a háztartási szeméttel. Kérjük vigye a régi készüléket az Ön helyi gyűjtőhelyére. További információkat kereskedőjétől vagy a hulladékok eltávolító vállalatától kaphat.



Lugupeetud Klient!

Olete omandanud toote meie Filtramax tiigifiltrite seeriast. Käesolevates juhistes on toodud oluline informatsioon Filtramax tiigifiltri paigaldamise, seadistamise ja kasutamise ning hooldamise kohta.

Tarvikud

Pakendi sisu/tarvikud	Filtramax 9000 BasicSet	Filtramax 9000 Plus Set	Filtramax 12500 Basic Set	Filtramax 12500 Plus Set
Filtri korpus (28 l) Filtramax 9000	1	1		
Filtri korpus (60 l) Filtramax 12500			1	1
Kambri vahesein, Filtramax 9000	1	1		
Kambri vahesein, Filtramax 12500			1	1
Filtri kate, suur - Filtramax 9000/12500	1	1	1	1
UVC-tihendkork - Filtramax 9000/12500	1	1	1	1
AlgClear UVC 7000 (9W), spetsiaalselt filtrile Filtramax 9000	1	1		
AlgClear UVC 10000 (11 W), spetsiaalselt filtrile Filtramax 125000			1	1
Filtri vahtelemet 35 mm, suurepooriline, tumesinine (kamber 1)	2	2	2	2
Bio-sisud (kamber 2, allpool)	40	40	60	60
Filtri substraat (kamber 2, keskel)	3 kg	3 kg	6 kg	6 kg
Zeolith (kamber 2, keskel)	1,8 kg	1,8 kg	1,8 kg	1,8 kg
Filtri vahtelemet 35 mm, väikesepooriline, helesinine (kamber 2, pealmine)	1	1	1	1
Kuulkraan 1" (tühjenduskraan), mutter ja seib	2	2	2	2
Jäätmeühendus 1 ½" x 50/40 mm, mutter ja seib	1	1	1	1
Voolik, 40 mm, must (filtrist tuleva jääkvedelikule)	1 m	1 m	1 m	1 m
T-konnektor 40 x 40 x 40 mm (1" sisediameeter)	1	1	1	1
Kork 1" T-konnektorile	1	1	1	1
Filterpump Smartmax 2500 Fi		1		
Filterpump Smartmax 5000 Fi				1
Tiigivoolik, 32 mm, must (filtri pealevoolule)		3 m		3 m
Vooliku klamber 30-34 mm		2		2
Vooliku klamber 38-42 mm	1	1	1	1
Kruvide komplekt (2 x M3 x 13 UVC-muunduri kinnitamiseks)	1	1	1	1
Kruvide komplekt (2 M 3x18) UVC-tihendkorgi kinnitamiseks	1	1	1	1
Juhised	1	1	1	1

Toote tehnilised näitajad võivad toote täiustamisel muutuda ning see võib kaasa tuua muudatusi tarvikute loendis.



Ohutus

- Pumpade ning nendega koos kasutatavate Filtramax tiigifiltri ja UVC-seadme kasutusjuhiseid tuleb rangelt järgida.
- Ülekuumenemise vältimiseks võib UVC-seadet kasutada üksnes siis, kui UVC-seadme korpusest voolab vett läbi.
- UVC-lampi tuleks visuaalselt kontrollida läbi seadmel oleva selleks ettenähtud kontrollakna. Ärge vaadake kunagi otse UV-valgusesse, otsekontakt UVC-kiirgusega võib tekitada silma- ja/või nahakahjustusi.



Töösse lülitamine

- Valmistage mõlemad filtrikambri seadistamiseks ette (vt joonised B, C, D, F)
 - Sisestage vahesein;
 - paigutage kambritesse 1 ja 2 filtrielemendid;
 - krüvige kuulkraanid (tühjenduskraanid) filtrikambritele 1 ja 2.
 - Krüvige tühjendusliitmik (voolikuotsik 1½" x 50/40 mm) mutri ja seibi abil (korpuse sees) tugevalt filtri korpuse külge. Lükake kaasasolev 40 mm voolik voolikuotsikule ning kinnitage tühjendusliitmik kaasasoleva 38-42 mm voolikuklambriga. Alternatiivselt on võimalik tühjendusliitmikku ühendada standardse PVC-toruga. Selleks on vaja krüvi-/liimliidet suurus 1½" x 50/40 mm ning sobivat PVC-st torulementi.
 - Paigaldage kaasasolev UVC-seade filtri kaande (vt jooniseid A, E) :
 - Krüvige tihendkork lahti ja sisestage UVC-lamp lambipesasse.
 - Keerake tihendkork uuesti lahti ja veenduge, et seib oleks korrektselt paigutatud.
 - Seejärel sisestage UVC-seade suurde filtrikaande, ühendage mõlemad elektrikaablid süvenditesse ning keerake ühenduskarp tugevalt sisse.
 - Katke UVC-seade väikse kaanega ning kinnitage see 2 krüvi abil tugevalt suure filtrikaane alumisele küljele.
 - Asetage filter tiigi kõrvale sellisel, et sellele oleks võimalik filtri hooldamiseks hõlpsalt juurde pääseda. Maksimaalse jõudluse saavutamiseks peab tiigifilter olema kohale paigutatud sellisel, et see asuks päevasel ajal varjulises või osaliselt varjulises kohas. Veenduge, et tiigifiltri paikneks horisontaalselt ning asuks maapinnast veidi kõrgemal, et mõlemat kuulkraani oleks võimalik käsitseda.
 - Seejärel valmistage filterpump ette Filtramaxi pealevoolulülitades (UVC) ühendamiseks. Seda tehes tuleb järgida pumba kasutusjuhiseid.
 - Ühendage pump ja tiigifilter tiigivoolikuga, mis on eelnevalt parajaks lõigatud. Kasutage selleks sobivat voolikuotsikut. Universaalseid voolikuotsikuid tuleb sobivalt lühendada.
 - Seejärel paigaldage filterpump tiiki. Järgige juhiseid, mis puudutavad minimaalset veesügavust ning pumba paigutamist tugevale ilma muda ja liivata aluspinnale.
 - Enne Filtramax tiigifiltri süsteemi esmakordset kasutamist kontrollige uuesti järgnevat:
 - sulgur ja filtri pealevooluliitmikud on korrektselt kinnitatud,
 - mustusest tühjendamise kuulkraanid on suletud,
 - vooliku ühendused filtri pealevooluga ja jääkvedelikuga on lahtimatud,
 - olete lugenud ja järginud filterpumba ja UVC-seadme kasutusjuhiseid.
 - Filtramax tiigifiltri süsteem lülitatakse kasutamise järgmises järjestuses:
 1. Kõigepealt tuleb alati pump sisse lülitada ning kontrollida, kas vesi voolab ühtlaselt läbi UVC-seadme ning Filtramax tiigifiltri.
 2. Kontrollige kogu tiigifiltri süsteemi uuesti leketes osas. Lekkivaid voolikühendusi soovitakse tihendada sobivate voolikuklambrite või standardse teflonteibi abil.
 3. Alles siis võite UVC-seadme (olemasolu korral) sisse lülitada ning visuaalselt UV-lambi töökorras olekut ohutult kontrollida, kasutades selleks seadme kontrollaknakest (sinine valgus).
- Märkus.** filtri kambrites bakterite arenemise perioodi vältel (ligi 6-8 nädalat pärast töösselülitamist) ei tohiks UVC-seadet uuesti sisse lülitada.
4. Tuleb tagada Filtramax tiigifiltri katkematu töö. Filtrit võib täielikult välja lülitada üksnes hoolduseks ja talveperioodiks.
 5. Kui tiigifilter tuleb välja lülitada, lülitage alati kõigepealt välja UVC-seade. Alles seejärel võite pumba välja lülitada ning tiigifiltri veest tühjendada.



Filtramax filtrisüsteemi modulaarne pikendus

- Mitme Filtramax filtri modulaarset ühendamist tuleks alati teha samaaegselt.
- Järgige pumba valimisel meie soovitusi tiigi suuruse osas.



Hooldus ja puhastamine

- Kui pumba jõudlus langeb, võib see tähendada, et pumba sisemus on must ning seda tuleks puhastada. Puhastage pumba vastavalt juhistele.
- Kui teie tiigis tõuse uuesti hõljuvate vetikate kasv, võib selle põhjus olla selles, et UVC-seadme jõudlus on vähenenud, mida võib põhjustada kvartstoruse sattunud jäätmed ja/või UVC-lambi kiirguse intensiivsuse vähenemine. Sellisel juhul tuleb UVC-lampi puhastada või UVC-lamp välja vahetada. Seda tehes järgige vastavaid UVC-seadme juhiseid.
- Vastavalt tiigivee saastatuse astmele võib osutada vajalikuks – eriti filtri paigaldamise esimesel nädalal - filtrikambrite puhtakloputamine ladestunud jääkidest, kasutades selleks kahte eraldiasuvat kuulkraani. Selleks pole vaja tiigifiltrit sisse lülitada.

3

Garantii

- Ubbink Filtramax tiigifiltritele anname 3-aastase garantii materjalist ja tootmisest põhjustatud vigade suhtes, alates ostuhetkest. Garantikaebuse esitamisel tuleb ostu tõendada originaalse ostutšekiga. Lisaks sellele anname Ubbink Filtramax tiigifiltritele 12-kuulise üuhta vee garantii, mis tagab vee puhtuse ja tervislikkuse. Ubbink® garantii täisväärtuse nautimiseks kasutage ainult professionaalseid Filtramax® survefiltreid. Puhta vee garantii jõustub kuus nädalat pärast paigaldamist (ajavahemik, mis on nõutav esmakordsel kasutamisel efektiivse filtreerimisvõime saavutamiseks) ning garantiinõuet võib esitada kui Ubbink® pumba kasutades ei ole vesi puhas ja selge.
- Garantiga ei ole kaetud ebakorrektsed paigaldamise ja kasutamise teadnud vead ning hooldusnõuet mittetäitmisest, külmumisest, ebakorrektselt remontimisest, jõule allutamist, kolmandate osapoolte vigadest, ülekoormusest, mehaanilistest vigastustest või vöörasest tingitud defektidest põhjustatud vead ega ka tavapärast kulumist, nagu nt filtrielemendid, voolikuotsikud ja voolikud, tingitud torked.
- Pumba ja UVC-seadme garantiaalast informatsiooni leiate tootjate kasutusjuhistest.



Keskkonnakaitse

Vanu elektriseadmeid ei tohi kõrvaldada koos olmejäätmetega. Palun viige ana seade lähimasse kogumispunkti. Täiendavat teavet saate turustajalt või jäätmekäitlustevõttest.



Cienijamo klient,

jūs esat iegādājies produktu no mūsu Filtramax diķu filtru sērijas. Šajās instrukcijās ir atrodama svarīga informācija, kas ir noderīga, lai uzstādītu, noregulētu un iedarbinātu, kā arī veiktu apkopi jūsu Filtramax diķu filtram.

Komplektācija

Iekļauts komplektācijā	Filtramax 9000 standarta komplekts	Filtramax 9000 papildu komplekts	Filtramax 12500 Basic Set	Filtramax 12500 Plus Set
Filtra korpus (28 l) Filtramax 9000	1	1		
Filtra korpus (60 l) Filtramax 12500			1	1
Kameras starpsiena Filtramax 9000 filtram	1	1		
Kameras starpsiena Filtramax 12500 filtram			1	1
Filtra vāks, liela izmēra - Filtramax 9000/12500	1	1	1	1
UVC blīvējuma vāks - Filtramax 9000/12500	1	1	1	1
AlgClear UVC 7000 (9 W), kas īpaši paredzēts Filtramax 9000	1	1		
AlgClear UVC 10000 (11 W), kas īpaši paredzēts Filtramax 125000			1	1
Filtra putu bloks 35 mm, rupjš, tumši zilā krāsā (1. kamera)	2	2	2	2
Bioloģiskie elementi (2. kamera, apakšā)	40	40	60	60
Filtra substrāts (2. kamera, centrā)	3 kg	3 kg	6 kg	6 kg
Zeolith (2. kamera, centrā)	1,8 kg	1,8 kg	1,8 kg	1,8 kg
Filtra putu bloks, 35 mm, smalks, gaiši zilā krāsā (2. kamera, augšpusē)	1	1	1	1
Lodveida vārsts 1" (netīrumu novadīšanas vārsts), uzgrieznis un paplāksne	2	2	2	2
Noplūdes savienojums 1 1/2" x 50/40 mm, uzgrieznis un paplāksne	1	1	1	1
Diķa šļūtene 40mm, melna (filtra izvadei)	1 m	1 m	1 m	1 m
T veida savienojums 40 x 40 mm (iekšējais diametrs 1")	1	1	1	1
1" noslēgts T veida savienojumam	1	1	1	1
Filtra sūknis Smartmax 2500 Fi		1		
Filtra sūknis Smartmax 5000 Fi				1
Diķa šļūtene 32mm, melna (filtra pievadei)		3 m		3 m
Šļūtenes skava 30-34 mm		2		2
Šļūtenes skava 38-42 mm	1	1	1	1
Skrūvju komplekts (2 x M3 x 13 UVC transformatora piestiprināšanai)	1	1	1	1
Skrūvju komplekts (2 M 3x18) uzskrūvēšanai uz UVC blīvējuma vāka	1	1	1	1
Instrukcijas	1	1	1	1

Instrukcijas var viegli tehniskas izmaiņas un aizstāt tā punktus līdz ar produkta īpašību uzlabošanu.

LV Instrukcijas Ubbink Filtramax – diķu filtrs



Drošība

- Ir precīzi jāievēro instrukcijas par sūkņa izmantošanu kopā ar Filtramax diķu filtru un UVC (ultravioleto staru C spektra) ierīci.
- Lai novērstu pārkaršanu, UVC ierīce jādarbina tikai tad, kad ūdens plūst cauru UVC ierīces korpusam.
- UVC lampa ir vizuāli jāpārbauda, apskatot to caur pārbaudes logu uz ierīces, kas paredzēts šim nolūkam. Nekad neskatieties tieši ultravioletajos staros, jo tiešs kontakts ar UVC stariem, var radīt acs un/vai ādas traumas!



Laišana ekspluatācijā

- Sagatavojiet abas filtra kameras uzstādīšanai (skat. attēlus Nr. B, C, D, F)
 - Ievietojiet starpsienu
 - Ievietojiet filtra materiālu 1. un 2. kamerā
 - Uzskrūvējiet lodveida vārstus (atkritumu izvadei) uz filtra 1. un 2. kameras
- Cieši uzskrūvējiet izplūdes savienojumu (šļūtenes uzgalis 1½" x 50/40 mm) ar uzgriezni un paplāksni (korpusa iekšpusē) uz filtra korpusa. Uzspiediet komplektācijā iekļauto 40 mm šļūtenes daļu uz šļūtenes uzgala un nostipriniet izplūdes savienojumu ar komplektācijā iekļauto 38-42mm šļūtenes skavu. Lai pēc izvēlas samontētu izplūdes savienojumu ar standarta PVC cauruli, ir nepieciešams pieskrūvējams/pielīmējams savienojums 1½" x 50/40 mm attiecīgs PVC caurules elements.
- Uzstādiet UVC ierīci, kas pievienota filtra vākā (skat. attēlus Nr. A, E) :
 - Noskrūvējiet blīvējuma vāku un ievietojiet UVC lampu tās patronā
 - Vēlreiz atskrūvējiet blīvējuma vāku un pārliecinieties, vai paplāksnes ir ievietota pareizi.
 - Tagad ielieciet UVC ierīci lielajā filtra vākā un abus elektriskos kabelus ievietojiet tiem paredzētajos padziļinājumos, un stingri ieskrūvējiet savienojuma ierīci.
 - Uzlieciet UVC ierīci mazo vāku un ar 2 skrūvēm no apakšpusēs stingri to uzskrūvējiet uz lielā filtra vāka.
- Uzlieciet filtru blakus vai netālu no jūsu diķa, lai tam var viegli piekļūt, kad vēlāk būs jāveic filtra apkope. Lai panāktu maksimālu jaudu, diķa filtrs jānovieto tādā vietā, kas dienas laikā pilnībā vai daļēji atrodas ēnā. Nodrošiniet, lai diķa filtrs ir novietots horizontāli un ir nedaudz pacelts uz cietais virsmas, lai var viegli piekļūt abiem lodveida vārstiem.
- Tagad sagatavojiet filtra sūkni pievienošanai ietilpdes savienojuma vietai (UVC) uz Filtramax iekārtas. Veicot šo darbību, vadieties pēc sūkņa lietošanas instrukcijām
- Savienojiet sūkni un diķa filtru ar diķa šļūteni, kas ir nogriezta vajadzīgajā garumā. Šim nolūkam izmantojiet atbilstošus šļūtenes uzgāļus. Universālie šļūtenes uzgāļi ir attiecīgi jāasina.
- Tagad ielieciet filtra sūkni diķī. Ievērojiet instrukcijas par minimālo ūdens dziļumu un novietojiet sūkni uz cietais virsmas, uz kuras nav dubļu un smilšu.
- Pirms Filtramax diķu filtra sistēmas sākotnējās iedarbināšanas vēlreiz pārbaudiet, vai:
 - ir pareizi uzskrūvēts filtra noslēdzošais vāks un ietilpdes savienojumi,
 - ir aizvērti netirumu izvades lodveida vārsti,
 - filtra ietilpdes un izplūdes šļūtenes savienojumi ir ideālā stāvoklī,
 - esat izlasījuši un ievērojuši filtra sūkņa un UVC ierīces lietošanas instrukcijas.
- Jūs varat iedarbināt Filtramax diķu filtra sistēmu šādā secībā:
 1. Vienmēr vispirms ieslēdziet sūkni un pārbaudiet, vai ūdens vienmērīgi plūst cauri UVC ierīcei un Filtramax diķu filtram.
 2. Vēlreiz pārbaudiet, vai visā diķu filtra sistēmā nav noplūžu. Šļūtenes savienojumos ar noplūdēm ieteicams noblīvēt ar piemērotam šļūtenju skavām vai standarta teflona lenti.
 3. Tikai pēc tam ieslēdziet UVC ierīci (ja tāda ir) un vizuāli pārbaudiet ultravioleto staru lampas darbību, uzmanīgi izmantojot ierīces pārbaudes logu (ziļā gaisma)**Piezīme:** baktēriju attīstības periodā filtra kamerās (aptuveni 6 - 8 nedēļas pēc laišanas darbā) UVC ierīci nedrīkst ieslēgt atkārtoti.
- 4. Ir svarīgi, lai jūsu Filtramax diķu filtrs darbojas nepārtraukti. Sistēma ir pilnībā jāizslēdz tikai apkopes laikā un ziemas periodā.
- 5. Ja diķu filtra darbība ir jāpārtrauc, vienmēr pirmo izslēdziet UVC ierīci. Tikai tad drīkst izslēgt sūkni un novadīt ūdeni no diķa filtra.



Filtramax filtra sistēmas moduļveida paplašināšana

- Vairāku Filtramax filtru moduļveida savienošana vienmēr ir jāveic paralēli.
- Ievērojiet sūkņa rekomendācijas attiecīgā diķa lielumam



Apkope un tīrīšana

- Ja sūkņa veiktspēja samazinās, tas var nozīmēt, ka sūkņa iekšpusē ir netīra un ka tā ir jātīra. Vienmēr tīriet sūkni saskaņā ar instrukcijām.
- Ja vēlreiz redzami palielinās peldošo aļģu daudzums jūsu diķī, iespējams iemesls var būt UVC ierīces veiktspējas samazināšanās, ko rada nogulsnes uz kvarca lampas, un/vai UVC lampas statoruuma intensitātes samazināšanās. Šajā gadījumā UVC lampa ir jānotīra vai jānomaina. Lai to izdarītu, rīkojieties saskaņā ar UVC instrukcijām.
- Atkarībā no diķa ūdens piesārņojuma līmeņa, var būt nepieciešams (jo īpaši pirmajās pāris nedēļās pēc filtra uzstādīšanas) izskalot netirumu nošedumus no filtra kamerām, izmantojot divus atsevišķus lodveida vārstus. Lai to izdarītu nav nepieciešams izslēgt diķa filtru.

3

Garantija

- Ubbink Filtramax diķa filtriem tiek dota 3 gadu garantija par pierādāmiem materiālu un ražošanas defektiem, un garantija ir spēkā no pirkuma datuma. Lai iesniegtu prasību par garantiju, ir jāuzrāda pirkuma čeka oriģināls. Vēl bez Ubbink Filtramax diķu filtra garantijas mēs dodam 12 mēnešu tīra ūdens garantiju par tīru un veselīgu ūdeni. Lai gūtu labumu no Ubbink® garantijas, profesionāli lietojiet vienīgi Filtramax filtrus. Tīra ūdens garantiju var pieprasīt pēc sešām nedēļām (laika posma, kas nepieciešams efektīvai filtrēšanai, ja filtrs tiek lietots pirmo reizi), un, izmantojot Ubbink® sūkni - ja ūdens ir acīmredzami netīrs un neskaids.
- Prasības, ko nesedz garantija, ir saistītas ar montāžas un darbības defektiem, apkopes trūkumu, sala ietekmi, nepareizu rīcību remonta laikā, spēka pielietošanu, trešo pušu defektiem, pārslodzi, mehāniskiem bojājumiem vai ārēju priekšmetu iedarbību, kā arī prasības, kas attiecināmas uz nolietošanos, piemēram, filtra materiāla, šļūtenes uzgāļu un diķa šļūtenju nolietošanos.
- Informāciju par sūkņa un UVC ierīces garantiju var atrast ražotāja instrukcijās.



Gamtos apsarga

Seni elektros priekšmeti negali būti išmesti į buitines atliekas. Senus elektros priekšmetus prašome perduoti vietiniams surinkėjams. Visą kitą informaciją Jums suteiks Jūsų pardavėjas arba atliekų surinkimo įmonės.

LT Instrukcijos „Ubbink Filtramax“ – vandens filtras



Brangus kliente,

Jūs įsigijote mūsų „Filtramax“ vandens filtrų grupės gaminį. Šiose instrukcijose pateikiama svarbi informacija apie filtro montavimą, nustatymą ir paleidimą, bei jūsų „Filtramax“ vandens filtro priežiūrą.

Pateikta

Yra/pateikta	„Filtramax 9000 BasicSet“	„Filtramax 9000 Plus Set“	„Filtramax 12500“ bazinis rinkinys	„Filtramax 12500 Plus“ rinkinys
Filtro korpusas (28 l) „Filtramax 9000“	1	1		
Filtro korpusas (60 l) „Filtramax 12500“			1	1
Kameros atskyrimo siena, skirta „Filtramax 9000“	1	1		
Kameros atskyrimo siena, skirta „Filtramax 12500“			1	1
Filtro gaubtas, didelis – „Filtramax 9000/12500“	1	1	1	1
UVc sandarinimo dangtelis – „Filtramax 9000/12500“	1	1	1	1
„AlgClear“ UVC 7000 (9 W) specialiai „Filtramax 9000“	1	1		
„AlgClear“ UVC 10000 (11 W) specialiai „Filtramax 12500“			1	1
Poroloninė filtro blokuotė 35 mm, reta, tamsiai mėlynos spalvos (1 kamera)	2	2	2	2
Biošerdis (2 kamera, apačioje)	40	40	60	60
Filtro substratas (2 kamera, vidury)	3 kg	3 kg	6 kg	6 kg
„Zeolith“ (2 kamera, vidury)	1,8 kg	1,8 kg	1,8 kg	1,8 kg
Poroloninė filtro blokuotė 35 mm, tanki, šviesiai mėlynos spalvos (2 kamera, viršus)	1	1	1	1
Rutulinis vožtuvas 1" (nešvarumų išmetimo vožtuvas), veržlė ir poveržlė	2	2	2	2
Jungtis nešvarumams šalinti 1½" x 50/40 mm, veržlė ir poveržlė	1	1	1	1
Žarna, 40mm, juodos spalvos (filtro nešvarumams šalinti)	1 m	1 m	1 m	1 m
„T“ formos jungtis 40 x 40 x 40 mm (1" vidinis skersmuo)	1	1	1	1
Aklė 1", skirta „T“ jungčiai	1	1	1	1
Filtro siurblys „Smartmax 2500 Fi“		1		
Filtro siurblys „Smartmax 5000 Fi“				1
Žarna, 32 mm, juoda (vandens tiekimui)		3 m		3 m
Žarnos tvirtinimas 30-34 mm		2		2
Žarnos tvirtinimas 38-42 mm	1	1	1	1
Varžtų rinkinys (2 x M3 x 13 UVc transformatoriaus tvirtinimui)	1	1	1	1
Varžtų rinkinys (2 x M3 x 18) UVc sandarinimo dangtelio užsikimui	1	1	1	1
Instrukcijos	1	1	1	1

Galimi techniniai pakeitimai ir dalių pakeitimai, kurių dėka pagerinamos produkto savybės.

LT Instrukcijos „Ubbink Filtramax“ – vandens filtras



Saugumas

- Reikia griežtai laikytis „Filtramax“ vandens filtrui skirtų siurblių ir UVC įrenginiui naudojimo instrukcijų.
- Norint išvengti perkaitimo, UV-C įrenginys turi veikti tik tuomet, kai vanduo cirkuliuoja UVC įrenginio korpusu.
- UVC lempa reikia apžiūrėti per tam skirtą įrenginyje įmontuotą langelį. Į UV šviesą niekuomet nežiūrėkite tiesiogiai, kadangi tiesioginis kontaktas su UVC spinduliais gali sukelti akių ir (arba) odos sužeidimus.



Paleidimas

- Paruoškite abi filtro kameras nustatymui (žiūrėkite paveikslus B, C, D, F)
 - Įstatykite atskiriamąjį sieną
 - Įstatykite filtro dalis į 1 ir 2 kameras
 - Ant 1 ir 2 filtro kamerų prisukite rutulinio vožtuvus (nešvarumų išleidimui).
- Veržle ir poveržle (korpuso viduje) prie filtro korpuso tvirtai prisukite nešvarumų jungtį (žarnos antgalis 1½" x 50/40 mm). Užmaukite pridėtą 40 mm žarnos dalį ant žarnos antgalio ir pritvirtinkite nešvarumų jungtį pridėtu 38 – 42 mm žarnos spaustuku. Alternatyviai nešvarumų nutekėjimo prijungimui naudojant standartinius PVC vamzdžius jums reikės varžtinės/lipnios 1½" x 50/40 mm jungties ir atitinkamo PVC vamzdžio.
- Sumontuokite filtro dangtelį pateikiamą UVC įrenginį (žiūrėkite paveikslus A, E):
 - atsukite sandarinimo dangtelį ir įstatykite UVC lemą į lizdą.
 - dar kartą atsukite dangtelį ir įsitikinkite, kad poveržlė uždėta tinkamai.
 - dabar įstatykite UVC įrenginį į didelį filtro dangtelį, įkiškite abu elektros laidus į įpjovas, ir pritvirtinkite jungtis.
 - uždenkite UVC įrenginį nedideliu gaubtu ir iš apačios tvirtai prisukite dviem varžtais prie didelio filtro dangtelio.
- Pastatykite filtrą prie arba netoli vandens, kad jis galėtų būti lengvai pasiekiamas, kai vėliau teks jį prižiūrėti. Kad pasiektų maksimalią galią, vandenis filtrai turi būti pastatyti taip, kad dienos metu būtų šešėlyje ar daliniame šešėlyje. Vandens filtrą statykite horizontaliai ir šiek tiek pakelkite nuo paviršiaus, kad abu rutuliniai vožtuvai būtų lengvai prieinami.
- Paruoškite filtro siurblių prijungimui prie ant „Filtramax“ esančio vandens tiekimo šaltinio (UVC). Darydami tai vadovaukitės siurblio instrukcijomis
- Prie siurblio prijunkite iki reikiamo ilgio nupjautą vandens filtrą žarną. Tam naudokite tinkamus žarnų antgalius. Taip pat sutrumpinkite ir universalius žarnų antgalius.
- Dabar įstatykite filtro siurblių į vandenį. Laikykitės minimalaus vandens gylio nurodymų ir pastatykite siurblių ant tvirto, nepurvino, nesmelėto pagrindo.
- Prieš jungdami „Filtramax“ vandens filtro sistemą dar kartą patikrinkite, ar
 - ar tinkamai prisuktas filtro uždarančias dangtelis ir tiekimo jungtys;
 - nešvarumų išleidimo rutuliniai vožtuvai yra uždaryti,
 - žarnų tvirtinimai vandens tiekimui ir filtro nešvarumams yra geri,
 - perskaityte ir laikotės filtro siurblio ir UVC įrenginio naudojimo instrukcijų.
- „Filtramax“ vandens filtro sistemą galite jungti tokia tvarka:
 1. visuomet pirma įjunkite siurblių ir patikrinkite, ar vanduo tolygiai cirkuliuoja per UVC įrenginį ir „Filtramax“ vandens filtrą.
 2. Patikrinkite visą vandens filtro sistemą, ar joje nėra pratekėjimo. Rekomenduojame užsandarinti vandenį leidžiančias žarnų jungtis tinkamais žarnų spaustukais ar standartinę tefloninę juosta.
 3. Tik tuomet įjunkite UVC įrenginį (jei toks yra) ir apžiūrėkite, ar UV lempa veikia naudojama įrenginio apžiūros langelį (šviesiai mėlyna)
Pastaba: bakterijų vystymosi metu filtro kameroje (apie 6-8 savaites nuo įjungimo) UVC įrengimo įjungti nereikėtų.
 4. Labai svarbu, kad jūsų „Filtramax“ vandens filtras veiktų nepertraukiamai. Remonto ir žiemos laikotarpiu sistemą reikia visiškai išjungti.
 5. Jei vandens filtras turės būti išjungtas, visuomet pirma išjunkite UVC įrenginį. Tik tuomet galite išjungti siurblių ir išleisti iš vandens filtro vandenį.



„Filtramax“ filtro sistemos moduliniai išplėtimai

- Modulinis kelių „Filtramax“ filtrų jungimas turėtų būti lygiagretus.
- Dėl tinkamo vandens teklinio dydžio žiūrėkite siurblio rekomendacijas



Priežiūra ir valymas

- Jei siurblio našumas sumažėja, tai gali reikšti, kad siurblio vidus purvinas ir jį reikia išvalyti. Siurblių prašome valyti remiantis instrukcijomis.
- Jei plaukiojančių dumblių augimas jūsų vandens tiekinyje vėl akivaizdžiai padidėja, tai gali būti dėl blogo UVC įrenginio našumo, kurį sukelia nuosėdos kvarciniame vamzdyje ir (arba) UVC lempos spinduliuoamo intensyvumo sumažėjimas. Šiuo atveju reikia išvalyti arba pakeisti UVC lemą. Norėdami tai atlikti, vadovaukitės UVC instrukcijomis.
- Priklausomai nuo teklinio vandens užteršimo lygio gali reikėti - ypač pirmosiomis savaitėmis po filtro įjungimo - išskalauti purvo nuosėdas iš filtro kamerų naudojant du atskirus rutulinius vožtuvus. Kad tai padarytumėte, vandens filtro išjungti nereikia.

3

Garantija

- „Ubbink Filtramax“ vandens filtrams suteikiame 3 metų garantiją nuo įrodomų medžiagų ir gamybos gedimų, skaičiuojant nuo pirkimo datos. Kad galėtumėte pareikšti pretenzijas dėl garantijos, kaip įrodymą reikia turėti pirkimo čekį. Kartu su „Ubbink Filtramax“ vandens filtru suteikiame 12 mėnesių švaraus vandens garantiją. Norėdami pasinaudoti „Ubbink“ garantija naudokite tik „Filtramax“ filtrus. Pretenzijos dėl švaraus vandens garantijos gali būti pareikštos tik po šešių savaičių (laiko tarpas, reikalingas efektyviam filtravimui naudojant pirmą kartą), naudojant „Ubbink“ siurblių, jei vanduo yra akivaizdžiai nešvarus ir neskaidrus.
- Pretenzijos, kurių garantija neapima, yra tos, kurios kyla dėl montavimo ir veikimo, priežiūros trūkumo, šalčio, netinkamų bandymų pataisyti, fizinės jėgos naudojimo, trečiošios šalies gedimo, perkrovimo, mechaninių pažeidimų ar pašalinių kūnų veikimo, taip pat ir pretenzijos dėl susidėvėjimo, pvz., filtro medžiagų, žarnų antgalių ir žarnų.
- Siurblio ir UVC įrenginio garantinę informaciją galima rasti gamintojo instrukcijose.



Vidės aizsardzība

Nolietotās elektroierīces nedrīkst nodot savākšanai kopā ar mājāsaimniecības atkritumiem. Lūdzu, nododiet nolietoto ierīci vietējā savākšanas punktā. Lai saņemtu sīkāku informāciju, griezties pie tirgotāja vai atkritumu savākšanas uzņēmumā.



Уважаеми клиенти!

Вие закупихте изделие от нашата гама езерни филтри Filtramax. Настоящите инструкции съдържат важна полезна информация относно инсталирането, настройката, експлоатацията и поддръжката на езерния филтър Filtramax.

Доставката включва:

Съдържание/Доставено	Filtramax 9000 BasicSet	Filtramax 9000 Plus Set	Filtramax 12500 Basic Set	Filtramax 12500 Plus Set
Филтърен корпус (28 литра) Filtramax 9000	1	1		
Филтърен корпус (60 литра) Filtramax 12500			1	1
Камерна разделяща преграда за Filtramax 9000	1	1		
Камерна разделяща преграда за Filtramax 12500			1	1
Филтърен капак, голям - Filtramax 9000/12500	1	1	1	1
UVС херметизираща капачка - Filtramax 9000/12500	1	1	1	1
AlgClear UVС 7000 (9W) специално за Filtramax 9000	1	1		
AlgClear UVС 10000 (11 W) специално за Filtramax 125000			1	1
Филтърен пенопластов блок 35 мм, груб, тъмносин (камера 1)	2	2	2	2
Биоядки (камера 2, отдолу)	40	40	60	60
Филтърен субстрат (камера 2, в средата)	3 kg	3 kg	6 kg	6 kg
Zeolith (камера 2, в средата)	1,8 kg	1,8 kg	1,8 kg	1,8 kg
Филтърен пенопластов блок, 35 мм, фин, светлосин (камера 2, отгоре)	1	1	1	1
Поплавок вентил 1" (отходен дренажен вентил), гайка и шайба	2	2	2	2
Отходно съединение 1 1/2" x 50/40 mm, гайка и шайба	1	1	1	1
Маркуч за езеро 40 mm, черен (за филтърни отпадъци)	1 m	1 m	1 m	1 m
T-образно съединение 40 x 40 x 40 mm (вътрешен диаметър 1")	1	1	1	1
Тапа 1" за T-образно съединение	1	1	1	1
Филтърна помпа Smartmax 2500 Fi		1		
Филтърна помпа Smartmax 5000 Fi				1
Маркуч за езеро 32 mm, черен (за захранване на филтъра)		3 m		3 m
Скоба за маркуч 30-34 mm		2		2
Скоба за маркуч 38-42 mm	1	1	1	1
Комплект винтове (2 x M3 x 13 за закрепване на UVС трансформатора)	1	1	1	1
Комплект винтове (2 x M3x18) за завинтване на UVС херметизиращата капачка	1	1	1	1
Инструкции	1	1	1	1

Запазвайте си правото на технически изменения и подмяна с подобрени продуктови характеристики.



Безопасност

- Инструкциите за експлоатация на помпите, използвани заедно с езерния филтър Filtramax и UVС системата, трябва да бъдат съблюдавани стриктно.
- За да не се допуска прегряване, UV-С системата трябва да работи единствено когато през корпуса на UVС системата протича вода.
- UVС лампата трябва да бъде огледана през предвиденото за целта контролно прозорче. Никога не гледайте право към UV светлина – директният контакт с UVС лъчи може да нанесе поражения на очите и/или кожата!



Въвеждане в експлоатация

- Подгответе двете филтърни камери за инсталиране (вижте Фигури В, С, D, F)
 - Вкарайте разделящата преграда
 - Поместете филтърния пълнеж в камера 1 и камера 2
 - Съединете чрез завинтване поплавковите вентили (за отходен дренаж) с филтърна камера 1 и 2
 - Съединете чрез завинтване отходното съединение (щучер за маркуч 1½" x 50/40 mm) заедно с гайката и шайбата (върху вътрешната повърхност на корпуса) с филтърния корпус и го затегнете здраво. Вкарайте доставения 40 mm маркуч в щучера и фиксирайте отходното съединение с помощта на доставената 38-42 mm скоба. При алтернативно свързване на отходното съединение със стандартни PVC тръби е необходимо да разполагате с винтово/лепилно съединение 1½" x 50/40 mm и съответен PVC тръбен елемент.
 - Инсталирайте доставената UVC система във филтърния капак (вижте Фигури А, Е) :
 - Отвийте херметизиращия капак и вкарайте UVC лампата в ламповия цокъл
 - Отвийте херметизиращия капак отново и се уверете, че шайбата е наместена правилно.
 - Вкарайте UVC системата в големия филтърен капак, положете двата електрически кабела в предвидените за целта канали и затегнете надеждно съединителното звено.
 - Покрийте UVC системата с малкия капак, завийте и затегнете здраво двата винта, осъществявайки връзка с големия филтърен капак откъм долната страна.
 - Разположете филтъра непосредствено или в близост до вашето езеро, така че да бъде леснодостъпен за целите на последващата му поддръжка. За да се обезпечи максимална мощност, езерният филтър трябва да бъде разположен на сенчесто място или да остане на сянка през известна част от денонощието. Езерният филтър трябва да лежи върху твърда повърхнина - хоризонтално и малко над нивото на заобикалящата повърхност, по начин, осигуряващ лесен достъп до двата поплавкови вентила.
 - Сега можете да подгответе филтърната помпа за свързване със захранващото съединение (UVC) на Filtramax. Следвайте инструкциите за експлоатация на помпата
 - Съединете помпата и езерния филтър с отрязания до необходимата дължина маркуч за езеро. За тази цел използвайте съответните щучери за маркуч. Универсалните щучери за маркуч трябва да бъдат скъсени според нуждите.
 - Потопете филтърната помпа в езерото. Спазвайте инструкциите относно минималната дълбочина на водата и разположете помпата върху твърда повърхност, по която няма кал и пясък.
 - Преди първоначалната експлоатация на езерната филтърна система Filtramax се убедете още веднъж, че:
 - Затварящият капак и захранващите съединения на филтъра са надеждно завинтени.
 - Поплавковите вентили за отходен дренаж са затворени.
 - Връзките на захранващите и отходните съединителни маркучи с филтъра са безупречно реализирани.
 - Прочели сте и сте изгъннали инструкциите за експлоатация на филтърната помпа и UVC системата.
 - Можете да пуснете в експлоатация езерната филтърна система Filtramax в следната последователност:
 1. Винаги първо включвайте помпата и проверявайте дали водата протича равномерно през UVC системата и езерния филтър Filtramax.
 2. Проверете още веднъж цялата езерна филтърна система за пропуски. Препоръчваме уплътняване на нехерметичните съединителни маркучи с подходящи скоби за маркуч или със стандартна тefлонова лента.
 3. Едва сега можете да включите безопасна UVC системата (ако има такава) и извършете визуална функционална проверка на UV лампата през контролното прозорче на системата (синя светлина)
- Забележка:** в периода на развитие на бактерии в камерите на филтъра (около 6-8 седмици след въвеждането в експлоатация) UVC системата не трябва да се включва повторно.
4. От значение е езерният филтър Filtramax да работи в непрекъснат режим. Системата може да се изключва totally единствено за поддръжка и през зимния период.
 5. При необходимост от извеждане на езерния филтър от експлоатация винаги първо изключвайте UVC системата. Едва тогава може да изключите помпата и да дренирате водата от езерния филтър.



Модулно разширяване на филтърната система Filtramax

- Модулното свързване на няколко филтъра Filtramax трябва да се извършва винаги паралелно.
- Следвайте нашите препоръки относно избора на помпа съобразно с големината на езерото.



Поддръжка и почистване

- Ако помпата започне да работи неефективно, това може да означава, че е замърсена отвътре и трябва да се почисти. Почиствайте помпата в съответствие с инструкциите.
- Видимо забележимият растеж на плаващи върху повърхността на вашето езеро алги може да се дължи на намаляване на ефективността на UVC системата, предизвикано от отлагане на утайки върху кварцовата тръба, и/или на намаляване на интензитета на излъчване на UVC лампата. В подобни случаи UVC лампата трябва да се почисти или подменя. За тази цел действайте в съответствие с инструкцията за UVC системата.
- В зависимост от степента на замърсеност на езерната вода може да възникне необходимост – особено през първите няколко седмици след инсталирането на филтъра – от отмиване на утаените замърсители от филтърните камери с помощта на двата поплавкови вентила. Във връзка с това не е необходимо езерният филтър да бъде изключван.

3

Гаранция

- Езерните филтри Filtramax на Ubbink се доставят с тригодишна гаранция срещу доказуеми дефекти на материалите и изработката, срокът на която започва да тече от датата на закупуването. Предявяването на гаранционни претенции трябва да се извършва срещу представяне на оригинална касова бележка за закупеното изделие. Езерните филтри Filtramax на Ubbink се доставят с допълнителна 12-месечна гаранция за чиста вода, т.е. гаранция за поддръжане на водата в чисто и здравословно състояние. За да се възползвате от предоставената от Ubbink® гаранция, работете с филтрите под Filtramax професионално и по предназначение. Претенции по гаранцията за чиста вода могат да се предявяват след шест седмици (период от време, необходим за постигане на ефективно филтриране при първоначална експлоатация) при работа с помпа на Ubbink®, в случай че водата е забележимо замърсена или мътна.
- Неуважителни гаранционни претенции са претенциите за дефекти, произтичащи от неправилно инсталиране и експлоатация, липса на поддръжка, замръзване, неопозволени опити за ремонтване, използване на сила, грешки на трети страни, претоварване, механично увреждане или въздействие на чужди тела, както и претенциите за дефекти, дължащи се на износяване, например на филтърния пълнеж, щучерите на маркучите и самите маркучи.
- Информация за гаранционните условия по отношение на помпата и UVC системата може да се открие в инструкциите на производителя.



Защита на околната среда

Старите електрически уреди не бива да се изхвърлят заедно с битовите отпадъци. Моля, занесете старите уреди до вашия събирателен пункт на място. Допълнителна информация ще получите от местните институции или фирмите за рециклиране.

RO Instrucțiuni Ubbink Filtramax – Filtrul de bazin



Stimate client,

Ați obținut un produs din gama noastră de filtre pentru bazin Filtramax. Aceste instrucțiuni vă furnizează informații importante care sunt utile pentru instalarea, configurarea, operarea și întreținerea filtrului dvs. de bazin Filtramax.

Furnizat

Conține/Furnizat	Filtramax 9000 BasicSet	Filtramax 9000 Plus Set	Filtramax 12500 Basic Set	Filtramax 12500 Plus Set
Carcasa filtrului (28 l) Filtramax 9000	1	1		
Carcasa filtrului (60 l) Filtramax 12500			1	1
Peretele despărțitor al camerei pentru Filtramax 9000	1	1		
Peretele despărțitor al camerei pentru Filtramax 12500			1	1
Capacul mare al filtrului - Filtramax 9000/12500	1	1	1	1
Capac de etanșare UVC - Filtramax 9000/12500	1	1	1	1
AlgClear UVC 7000 (9 W) special pentru Filtramax 9000	1	1		
AlgClear UVC 10000 (11 W) special pentru Filtramax 125000			1	1
Blocul spumă de filtrare 35 mm, grosier, albastru închis (Camera 1)	2	2	2	2
Miezurile biologice (Camera 2, jos)	40	40	60	60
Substratul de filtrare (Camera 2, centru)	3 kg	3 kg	6 kg	6 kg
Zeolith (Camera 2, centru)	1,8 kg	1,8 kg	1,8 kg	1,8 kg
Blocul spumă de filtrare, 35 mm, fin, albastru deschis (Camera 2, sus)	1	1	1	1
Robinetul cu bilă de 1" (ventil de drenare a reziduurilor), piuliță și șaibă	2	2	2	2
Conexiunea de reziduuri 1 1/2" x 50/40 mm, piuliță și șaibă	1	1	1	1
Furtunul de bazin 40 mm, negru (pentru reziduurile de filtrare)	1 m	1 m	1 m	1 m
Conectorul teu 40 x 40 x 40 mm (1" diametru interior)	1	1	1	1
Dop de 1" pentru conectorul teu	1	1	1	1
Pompa de filtru Smartmax 2500 Fi		1		
Pompa de filtru Smartmax 5000 Fi				1
Furtunul de bazin 32 mm, negru (pentru alimentare filtru)		3 m		3 m
Clema de furtun 30-34 mm		2		2
Clema de furtun 38-42 mm	1	1	1	1
Setul de șuruburi (2 x M3 x 13 pentru fixarea transformatorului UVC)	1	1	1	1
Setul de șuruburi (2 M 3x18) pentru înșurubare pe capacul de etanșare UVC	1	1	1	1
Instrucțiuni	1	1	1	1

Documentul este supus modificărilor tehnice și substituirii cu articole ce prezintă proprietăți mai bune ale produsului.

RO Instrucțiuni Ubbink Filtramax – Filtrul de bazin



Siguranța

- Instrucțiunile de utilizare a pompelor folosite cu filtrul de bazin Filtramax și dispozitivul UVC trebuie respectate întocmic.
- Pentru a evita supraîncălzirea, un dispozitiv UV-C trebuie operat numai dacă apa curge prin carcasa dispozitivului UVC.
- Lampa UVC trebuie verificată vizual prin fereastra de inspecție prevăzută în acest scop pe dispozitiv. Nu priviți niciodată direct în lumina UV, contactul direct cu razele UVC poate provoca vătămarea ochilor și/sau a pielii!



Punerea în funcțiune

- Pregătiți ambele camere de filtrare pentru configurare (vezi Figurile B, C, D, F)
 - Introduceți peretele despărțitor
 - Montați mediul filtrului în camerele 1 și 2
 - Înșurubați robinetele cu bilă (pentru drenarea reziduurilor) pe camerele de filtrare 1 și 2
- Înșurubați strâns conexiunea de reziduuri (niplu furtun 1½" x 50/40 mm) cu piuliță și șaibă (pe partea interioară a carcasei) pe carcasa filtrului. Împingeți furtunul de 40 mm inclus pe niplul acestuia și fixați conexiunea reziduurilor cu clema de furtun încorporată de 38-42 mm. Pentru montarea alternativă a conexiunii de reziduuri cu conducte PVC standard, aveți nevoie de o conexiune cu șurub/adeziv de 1½" x 50/40 mm și un element de conductă PVC corespunzător.
- Instalați dispozitivul UVC furnizat în capacul filtrului (vezi Figurile A, E):
 - Deșurubați capacul de etanșare și fixați lampa UVC pe suportul corespunzător.
 - Deșurubați din nou capacul de etanșare și asigurați-vă că șaiba este așezată corespunzător.
 - Acum montați dispozitivul UVC în capacul mare al filtrului, aranjați ambele cabluri electrice în adânciturile prevăzute și înșurubați bine unitatea de conectare.
 - Acoperiți dispozitivul UVC cu capacul mic și înșurubați strâns cu 2 șuruburi pe capacul mare al filtrului dinspre partea de jos.
- Plasați filtrul alături sau în apropierea bazinului dvs., astfel încât să aveți ușor acces la el când trebuie să-l întrețineți ulterior. Pentru a obține putere maximă, filtrul bazinului trebuie depozitat la umbră sau într-un loc umbrat parțial în timpul zilei. Asigurați-vă că filtrul bazinului este aranjat orizontal și ușor ridicat pe o suprafață dură, astfel încât ambele robinete cu bilă să fie ușor de accesat.
- Acum pregătiți pompa filtrului pentru cuplarea la conexiunea de alimentare (UVC) de pe Filtramax. Respectați instrucțiunile de utilizare a pompei când efectuați această operație
- Conectați pompa și filtrul bazinului cu furtunul tăiat până la lungimea necesară. Pentru aceasta folosiți niplurile de furtun potrivite. Niplurile de furtun universale trebuie scurtate corespunzător.
- Introduceți acum în bazin pompa filtrului. Respectați instrucțiunile referitoare la adâncimea minimă a apei și plasați pompa pe teren solid, fără noroi și nisip.
- Înainte de a acționa pentru prima dată sistemul filtrului de bazin Filtramax, verificați încă o dată dacă
 - bușonul de închidere și conexiunile de alimentare ale filtrului sunt înșurubate corespunzător,
 - robinetele cu bilă pentru drenarea reziduurilor sunt închise,
 - conexiunile furtunului pentru alimentarea și reziduurile filtrului sunt perfecte,
 - dacă ați citit și aplicat instrucțiunile de utilizare a pompei filtrului și dispozitivului UVC.
- Puteți pune în funcțiune sistemul filtrului de bazin Filtramax astfel:
 1. Întotdeauna porniți pompa mai întâi și verificați dacă apa curge uniform prin dispozitivul UVC și filtrul de bazin Filtramax.
 2. Verificați din nou tot sistemul filtrului de bazin pentru a identifica scurgeri. Vă recomandăm să etanșați conexiunile de furtun care curg folosind cleme potrivite sau bandă de teflon standard.
 3. Numai după aceea porniți dispozitivul UVC (dacă există unul) și verificați vizual funcționarea lămpii UV, în siguranță, cu ajutorul ferestrei de inspecție a dispozitivului (albastru deschis)

Notă: în timpul perioadei de dezvoltare a bacteriilor în camerele de filtrare (aprox. 6-8 săptămâni de la punerea în funcțiune), dispozitivul UVC nu trebuie pornit din nou.

 4. Este important ca filtrul dvs. de bazin Filtramax să funcționeze permanent. Sistemul trebuie oprit complet numai pentru întreținere și în timpul perioadei de iarnă.
 5. Dacă filtrul de bazin trebuie scos din funcțiune, opriți întotdeauna mai întâi dispozitivul UVC. Numai atunci pompa poate fi oprită și apa drenată din filtrul de bazin.



Extensia modulară a sistemului de filtrare Filtramax

- Conectarea modulară a mai multor filtre Filtramax trebuie efectuată întotdeauna în paralel.
- Respectați recomandarea pompei pentru mărimea corespunzătoare bazinului



Întreținerea și curățarea

- Dacă performanța pompei scade, acest lucru poate să însemne că interiorul pompei este murdar și trebuie curățat. Curățați pompa conform instrucțiunilor.
- Dacă alge plutitoare din bazinul dvs. se dezvoltă vizibil, cauza poate fi o scădere de performanță a dispozitivului UVC, cauzată de depunerile de pe tubul de cuarț și/sau o scădere a intensității radiațiilor lămpii UVC. În acest caz, lampa UVC trebuie curățată sau înlocuită. Pentru aceasta, procedați conform instrucțiunilor dispozitivului UVC.
- În funcție de nivelul de poluare a apei din bazin, poate fi nevoie - mai ales în primele săptămâni după montarea filtrului - să eliminați prin spălare depunerile de murdărie de pe camerele de filtrare folosind două robinete cu bilă separate. Nu este necesar să dezactivați filtrul de bazin pentru aceasta.

3

Garanție

- Pentru filtrele de bazin Ubbink Filtramax vă oferim o garanție de 3 ani cu condiția demonstrării defecțiunilor de material și manoperă, și care este valabilă de la data cumpărării. Pentru a efectua o reclamație în garanție, trebuie prezentată ca dovadă chitanța originală de cumpărare. În plus, la filtrul de bazin Ubbink Filtramax vă oferim o garanție de 12 luni pentru apă curată și sănătoasă. Pentru a beneficia de garanția Ubbink®, folosiți exclusiv filtre profesionale de Filtramax. Garanția apei curate poate fi solicitată după șase săptămâni (interval de timp necesar pentru filtrare eficientă la prima utilizare) și când folosiți o pompă Ubbink® și apa nu este curată și clară în mod detectabil.
- Această garanție nu acoperă reclamațiile atribuite unor cauze precum: erori de montaj și operare, întreținere necorespunzătoare, efectele înghețului, încercări nereușite de reparare, utilizarea forței, defecțiuni de la terți, supraîncărcări, deteriorare mecanică sau efectul corupțiilor străine, precum și reclamații care pot fi atribuite uzurii, de exemplu mediul filtrului, niplurile furtunului și furtunurile de bazin.
- Puteți găsi informații despre garanția pompei și dispozitivului UVC în instrucțiunile producătorului.



Protecția mediului inconjurător

Aparatele electronice uzate nu se vor arunca la gunoii menajer. Vă rugăm, duceți-le la centrele locale de reciclare. Alte informații puteți obține de la dealerul sau punctul de reciclare din zona dumneavoastră.

TR Talimatlar Ubbink Filtramax – Yapay Göl Filtresi



Değerli Müşterimiz,

Filtramax yapay göl filtresi çeşitlerinden bir ürün aldınız. Bu talimatlarla Filtramax yapay göl filtresi kurulumunda, tesisinde ve bakımında yardımcı olacak önemli bilgiler verilmektedir.

Malzeme

Kapsam/Malzeme	Filtramax 9000 BasicSet	Filtramax 9000 Plus Set	Filtramax 12500 Basic Set	Filtramax 12500 Plus Set
Filtre kabı (28 l) Filtramax 9000	1	1		
Filtre kabı (60 l) Filtramax 12500			1	1
Filtramax 9000 için hazne bölme duvarı	1	1		
Filtramax 12500 için hazne bölme duvarı			1	1
Filtre kapağı, geniş - Filtramax 9000/12500	1	1	1	1
UVC yalıtım başlığı - Filtramax 9000/12500	1	1	1	1
Özellikle Filtramax 9000 için AlgClear UVC 7000 (9 W)	1	1		
Özellikle Filtramax 12500 için AlgClear UVC 10000 (11 W)			1	1
Filtre köpük bloğu 35 mm, kaba, koyu mavi (Hazne 1)	2	2	2	2
Bio çekirdekler (Hazne 2, alt)	40	40	60	60
Filtre alt tabakası (Hazne 2, orta)	3 kg	3 kg	6 kg	6 kg
Zeolith (Hazne 2, orta)	1,8 kg	1,8 kg	1,8 kg	1,8 kg
Filtre köpük bloğu, 35 mm, ince, açık mavi (Hazne 2, üst)	1	1	1	1
Küresel vana 1" (çüruf drenaj vanası), somun ve rondela	2	2	2	2
Atık bağlantısı 1 ½" x 50/40 mm, somun ve rondela	1	1	1	1
Yapay göl hortumu 40mm, siyah (filtre atığı için)	1 m	1 m	1 m	1 m
T rakor 40 x 40 x 40 mm (1" iç çap)	1	1	1	1
T rakor için kör tapa 1"	1	1	1	1
Filtre pompası Smartmax 2500 Fi		1		
Filtre pompası Smartmax 5000 Fi				1
Yapay göl hortumu 32mm, siyah (filtre tesisatı için)		3 m		3 m
Hortum kelepçesi 30-34 mm		2		2
Hortum kelepçesi 38-42 mm	1	1	1	1
Vida takımı (UVC transformatorünü sıkıştırmak için 2 x M3 x 13)	1	1	1	1
Vida takımı (2 adet M 3x18) UVC yalıtım başlığına takmak için	1	1	1	1
Talimatlar	1	1	1	1

Teknik değişiklikler ve daha gelişmiş ürün özelliklerine sahip parçalarla ikame söz konusu olabilir.

TR Talimatlar Ubbink Filtramax – Yapay Göl Filtresi



Güvenlik

- Filtramax Yapay Göl Filtresi ve UVC cihazıyla birlikte kullanılan pompaların kullanım talimatlarına kesinlikle uyulmalıdır.
- UV-C cihazının aşırı ısınmasını önlemek için, UVC cihazı sadece kabından su akarken çalıştırılmaldır.
- Cihazdaki kontrol penceresinden UVC lambası gözle kontrol edilmelidir. UV ışığı doğrudan bakmayın; UVC ışınlarıyla doğrudan temas edilmesi gözde ve/veya ciltte yaralanmalara neden olabilir.



Tatbik

- Her iki filtre haznesini de kurulum için hazırlayın (bkz. Şekil B, C, D, F)
 - Bölme duvarını takın
 - Filtre ortamını 1. ve 2. hazneye takın.
 - Küresel vanaları (çüruf drenajı için) 1. ve 2. filtre haznesine vidalayın.
- Atık bağlantısını (hortum başı 1½" x 50/40 mm) somun ve rondelayla (kabin iç kısmında) filtre kabına sıkıca vidalayın. Verilen 40 mm'lik hortum parçasını hortum başına itin ve atık bağlantısını verilen 38-42mm'lik hortum kelepçesiyle sıkıştırın. Atık bağlantısını standart PVC borularla takmak isterseniz, 1½" x 50/40 mm'lik vidalı/yapıştırılmalı bağlantı ve buna uygun PVC boru elemanı gerekir.
- Verilen UVC cihazını filtre kapağına takın (bkz. Şekil A, E) :
 - Yalıtım kapağını çıkarın ve UVC lambasını lamba yuvasına takın.
 - Yalıtım kapağını tekrar açın ve rondelanın tam yerleştiğinden emin olun.
 - Şimdi UVC cihazını geniş filtre kapağına takın, iki elektrik kablosunu da sağlanan yuvalara koyun ve bağlantı birimini sıkıca vidalayın.
 - UVC cihazını küçük kapakla örtün ve 2 vidayla alttan geniş filtre kapağına sıkıca vidalayın.
- Filtreyi yapay gölünüzün yanına veya yakınına yerleştirin; böylece daha sonra filtre bakımı için kolayca ulaşabilirsiniz. Maksimum güç için, yapay göl filtresinin gün boyunca gölgede veya kısmi olarak gölgede kalacağı bir yere yerleştirin. Yapay göl filtresini yatay olarak ve sert yüzeyden biraz yukarıda kalacak şekilde yerleştirin, böylece iki küresel vanaya da kolayca ulaşabilirsiniz.
- Şimdi filtre pompasını Filtramax'taki tesisat bağlantısına (UVC) bağlamak için hazırlayın. Bunu yaparken pompanın talimatlarını uygulayın.
- Pompayı ve yapay göl filtresini gereken uzunluğa göre kesilmiş yapay göl hortumuna bağlayın. Bunun için uygun hortum başlarını kullanın. Universal hortum başları gerektiği gibi kısıtlanabilir.
- Şimdi filtre pompasını yapay göle koyun. Minimum derinlikte talimatları uygulayın ve pompayı çamur ve kum olmayan düzgün bir yere yerleştirin.
- Filtramax Yapay Göl Filtre Sistemi'ni ilk kez kullanmadan önce aşağıdaki kontrolleri yapın
 - Filtrenin ana kapağı ve tesisat bağlantısı düzgün şekilde vidalanmış,
 - Çüruf drenajı küresel vanaları kapalı,
 - Filtre tesisatının ve filtre atığının hortum bağlantıları eksiksiz,
 - Filtre pompasının ve UVC cihazının kullanım talimatlarını okudunuz ve uyguladınız.
- Filtramax Yapay Göl Filtre Sistemi'ni aşağıdaki sırayla çalıştırmaya başlayabilirsiniz:
 1. Daima önce pompayı açın ve suyun UVC cihazından ve Filtramax Yapay Göl Filtresinden düzgün şekilde akıp akmadığını kontrol edin.
 2. Yapay göl sisteminin tamamında sızıntı kontrolü yapın. Sızıntı yapan hortum bağlantılarını, uygun havuz kelepçeleri veya standart teflon bantla yalıtmanızı öneririz.
 3. Bunları yaptıktan sonra UVC cihazını (varsa) açın ve cihazın kontrol penceresinden (mavi ışık) UV lambasının çalışmasını gözle kontrol edin.**Not:** Filtre haznelerinde bakteri oluşum dönermi boyunca (kullanılmaya başlandıktan sonraki 6-8 hafta) UVC cihazı tekrar açılmamalıdır.
 4. Filtramax Yapay Göl Filtresi'nin kesintisiz çalışması çok önemlidir. Sistem sadece bakım amacıyla ve kış aylarında tamamen kapatılabilir.
 5. Yapay göl filtresinin durdurulması gerekiyorsa, daima önce UVC cihazını kapatın. Pompa ancak bu koşulla kapatılabilir ve yapay göl filtresinden su boşaltılabilir.



Filtramax filtre sisteminin modüler uzantıları

- Çeşitli Filtramax filtrelerinin modüler bağlantısı daima paralel olarak yapılmalıdır.
- İlgili yapay havuz boyutuna yönelik pompa önerilerimize uyun.



Bakım ve Temizlik

- Pompa performansı düşerse, pompanın iç kısımları kirlenmiş olabilir ve temizlenmesi gerekir. Lütfen pompayı talimatlara uygun şekilde temizleyin.
- Yapay gölünüzde yüzen yosunlar tekrar gözle görülür şekilde büyümeye başlarsa, bunun nedeni kuvars tüpçeli birikintiler ve/veya UVC lambasının radyasyon yoğunluğunun azalması nedeniyle UVC cihazının performansının düşmesi olabilir. Bu durumda, UVC lambasının temizlenmesi veya UVC lambasının değiştirilmesi gerekir. Bu işlemi lütfen UVC talimatına uygun biçimde yapın.
- Yapay göl suyunun kirlilik düzeyine bağlı olarak, özellikle de filtrenin montajından sonraki ilk birkaç hafta içinde iki ayrı küresel vanayı kullanarak filtre haznesindeki kirli tortuyu temizlemek için bu işlem gerekli olabilir. Bunu yaparken yapay göl filtresini kapatmanız gerekmez.



3 Garanti

- Ubbink Filtramax Yapay Göl Filtreleri için, kanıtlanabilir malzeme ve imalat hatalarına karşı satın alma tarihinden itibaren geçerli olacak 3 yıllık garanti sunuyoruz. Garanti kapsamında hak talebinde bulunmak için, satın alma kanıtı olarak orijinal satış fişi verilmelidir. Ubbink Filtramax Yapay Göl Filtresi'ne ek olarak, temiz ve sağlıklı su için 12 aylık temiz su garantisini veriyoruz. Ubbink® garantisinden yararlanmak için, Filtramax filtrelerini gerektiği gibi ve amacına uygun olarak kullanın. Ubbink® pompa kullanırken, su gözle görülür şekilde kirli ve bulanıksa, temiz su garantisini altı hafta sonra da talep edilebilir (ilk kullanımda etkili filtrelemenin sağlanması için belirli bir süre gerekir).
- Takma ve çalıştırma hatalarından, bakım eksikliğinden, don sonucu, hatalı onarımdan, güç kullanımından, üçüncü taraf hatasından, kapasitesinin üstünde çalıştırmadan, mekanik hasardan veya yabancı cisim etkisinden kaynaklanan ya da filtre ortamı, hortum başları ve yapay göl hortumları gibi parçaların yıpranmasından kaynaklanan arızalara yönelik hak talepleri garanti kapsamında değildir.
- Pompa ve UVC cihazıyla ilgili garanti bilgileri üreticinin talimatlarında bulunabilir.



Çevreyi koruma

Eski elektrikli aletler ev çöpi ile imha edilmemelidir. Lütfen eski aleti yerel toplama yerine götürünüz. Daha ayrıntılı bilgileri satıcınızdan veya çöp imha etme şirketinden alabilirsiniz.



الأمّن

يجب اتباع تعليمات استخدام المضخات التي يتم استخدامها مع مرشح الأحواض Filtramax وجهاز UVC بصراحة. تجنّب السخونة الزائدة، يجب عدم تشغيل جهاز UVC إذا كان الماء يتدفق عبر حاوية جهاز UVC. ينبغي فحص لبة UVC قسيمة المجلات بالنظر نافذة الفحص التي تم وضعها في الجهاز لهذا الغرض. ممنوع تماماً النظر بشكل مباشر إلى ضوء الأشعة فوق البنفسجية لأن الاتصال المباشر مع أشعة UVC يمكن أن يتسبب في إصابة للعينين و/أو البشرة.

التركيب

- قم بإعداد كل من غرفتي المرشح للتركيب (انظر الأشكال)
- قم بإدخال جدار الحاجز
- قم بتثبيت وسيطة المرشح في الغرفتين 1 و 2
- قم بتثبيت الصمامات الكروية (الصرف القانورات) على غرفتي المرشح 1 و 2
- قم بربط وصلة المخلفات (قوة المرشح 1 2\1 x 50\40 مم) مع ربط الصامولة والفلكة (الموجودان داخل الحاوية) بحاوية المرشح بإحكام. قم برفع قطعة الخرطوم 40 مم الرفقة على فوهة الخرطوم وأحكام ربط وصلة المخلفات بمشبك الخرطوم 38-42 مم الرفق.
- لتركيب بديل لوصلة المخلفات باستخدام أنابيب PVC القياسية، تحتاج إلى وصلة مسمار/لاصق 1 1\2 x 50\40 مم وعنصر ماسورة PVC متقابل.
- قم بتثبيت جهاز UVC المتوفر في غطاء المرشح (انظر الأشكال):
- قم بفك ربط الغطاء المانع للتسرب وضع لبة UVC في قاعدة اللبنة
- قم بفك ربط الغطاء المانع للتسرب مرة أخرى وتأكد من أن الفلكة مثبتة بشكل صحيح.
- قم الآن بوضع جهاز UVC في غطاء المرشح الكبير وضع كلا من الكليين الكهربائيين في التجويفين التويفين واربط وحدة الوصل بإحكام.
- قم بتغطية جهاز UVC باستخدام الغطاء الصغير واربطه بإحكام بمسمارين على غطاء المرشح الكبير من أسفل.
- ضع المرشح إلى جانب الحوض أو بالقرب منه بحيث يكون الوصول إليه سهلاً عندما يتوجب فيما بعد صيافته. للحصول على الطاقة القصوى، يجب وضع مرشح الحوض في مكان في الظل أو مظلل جزئياً أثناء النهار. تأكد من أن مرشح الحوض موضوع رأسياً ومرفوع قليلاً فوق مسطح صلب بحيث يكون من السهل الوصول إلى كلا الصمامين الكرويين.
- قم الآن بإعداد مضخة المرشح لتوصيل وصلة الإمداد (UVC) على Filtramax. اتبع تعليمات استخدام المضخة لإعدادها
- قم بتوصيل المضخة ومرشح الحوض بخرطوم الحوض الذي تم قطعه بالطول المطلوب. استخدم فوهات الخرطوم الملائمة للتوصيل. سيتم تقصير فوهات الخرطوم الجامعة طبقاً لذلك.
- قم الآن بوضع مضخة المرشح في الحوض. اتبع التعليمات الخاصة بالحد الأدنى لمعق المياه وضع المضخة على أرض صلبة خالية من الطين والرمال.
- قبل تشغيل نظام مرشح الأحواض Filtramax لأول مرة، يتم التحقق مرة أخرى من أن
- غطاء الإغلاق ووصلات الإمداد في المرشح مربوطين بشكل ملائم.
- الصمامات الكروية والصرف القانورات مغلقة.
- وصلات الخرطوم لإمداد المرشح ومخلفات المرشح ممتازة.
- تعليمات استخدام مضخة المرشح وجهاز UVC تمت قراءتها واتباعها.
- يمكن بدء تشغيل نظام مرشح الأحواض Filtramax بالتسلسل التالي:
- قم دائماً ببدء تشغيل المضخة أولاً وتحقق مما إذا كان الماء يتدفق بالتساوي عبر جهاز UVC ومرشح الأحواض Filtramax.
- تحقق من نظام مرشح الأحواض بالكامل مرة أخرى للبحث عن تسريبات. وتنصح بإغلاق وصلات الخرطوم التي يوجد بها تسريبات باستخدام مشابك الخرطوم الملائمة أو شريط تيفلون المعاري.
- 3. لا تقم ببدء تشغيل جهاز UVC (إذا كان موجوداً) إلا بعد الخطوات السابقة وتحقق من تشغيل لبة الأشعة فوق البنفسجية بالنظر بأمان عن طريق استخدام نافذة الفحص في الجهاز (الضوء الأزرق)
- ملاحظة: أثناء فترة تطوير الكيتريا في غرف المرشح (حوالي 6-8 أسابيع من التركيب) ينبغي عدم تشغيل جهاز ينبغي عدم تشغيل الجهاز مرة أخرى.
- 4. من المهم أن يعمل مرشح الأحواض Filtramax بشكل متصل. ينبغي إغلاق النظام بالكامل إلا للصيانة وأثناء فترة الشتاء.
- 5. إذا كان سيتم إيقاف تشغيل مرشح الحوض دائماً ما يتم إيقاف تشغيل جهاز UVC أولاً. وعند ذلك فقط يمكن إيقاف تشغيل المضخة وصرف الماء من مرشح الحوض.

ملحق مركب على نظام الترشيح Filtramax

- ينبغي دائماً توصيل عدة مرشحات من Filtramax بشكل متوازٍ.
- اتبع توصيتنا للمضخة لمعرفة حجم الحوض الملائم.



الصيانة والتنظيف

- إذا انخفض أداء المضخة فقد يعني ذلك أن المضخة متسخة من الداخل
- يجب تنظيفها. يرجى تنظيف المضخة بالتوافق مع التعليمات.
- إذا زاد نمو الطحالب الطافية في الحوض بشكل مرئي مرة أخرى فقد يكون السبب هو هبوط أداء جهاز UVC بسبب الرواسب على أنبوب الكوارتز و/أو انخفاض كثافة الإشعاع من لبة UVC. في هذه الحالة، يجب تنظيف لبة UVC أو استبدالها. للقيام بهذا، يرجى تنفيذ ذلك بالتوافق مع تعليمات UVC.
- على حسب مستوى تلوث مياه الحوض قد يكون ضرورياً - وخاصة في الأسابيع القليلة الأولى بعد تركيب المرشح - غسل وواسب القانورات من غرف المرشح باستخدام الصمامين الكرويين المنفصلين.
- ليست هناك حاجة لإيقاف تشغيل مرشح الحوض للقيام بهذا.



الضمان

- إننا نغطي ضماناً لمدة ثلاث سنوات على مرشحات الأحواض Ubbink Filtramax على المواد التي يثبت تلفها
- ويعوب التصنيع يبدأ تطبيقه منذ تاريخ الشراء. للمطالبة بشيء في الضمان
- يجب تقديم إيصال الشراء الأصلي كدليل على الشراء. بالإضافة إلى أننا نغطي على مرشح الأحواض Ubbink Filtramax لمدة 12 شهر
- ضمان مياه نقية لمياه نظيفة وصحية. للاستفادة من ضمان Ubbink®. استخدم Filtramax بشكل متخصص وأستثنائي. يمكن المطالبة بضمان المياه النقية بعد ستة أسابيع (وهي المدة الزمنية المطلوبة للترشيح الفعال عند الاستخدام لأول مرة) وعند استخدام مضخة Ubbink® إذا كان واضحاً أن المياه غير نظيفة وغير نقية.



- لا يشمل الضمان الأضرار الناتجة عن أخطاء في التركيب والتشغيل أو عدم الصيانة أو تأثير الجليد أو المحاولات غير الملائمة للأصلاح أو استخدام القوة أو خطأ طرف ثالث أو التحميل الزائد أو التلف الكيميائي أو تأثير الأجسام الغريبة بالإضافة إلى الأضرار الناتجة عن الاحتكاك مثل وسيطة المرشح وفوهات الخرطوم وخرائط المرشح.
- يمكن الاطلاع على معلومات الضمان على المضخة وجهاز UVC في تعليمات المصنع.

حماية البيئة

الرجاء أن تأخذوا الجهاز القديم إلى مكان جمعهم في منطقتكم. يمكنكم الحصول على معلومات إضافية من قبل وكيلكم أو مؤسسات عزل النفايات. لا ينبغي رمي الأجهزة الكهربائية القديمة مع النفايات المنزلية.





عزيزي العميل،
لقد قمت بشراء منتج من مجموعتنا من مرشحات الأحواض Filtramax. توفر لك هذه التعليمات
معلومات مهمة ومفيدة في تركيب مرشح الأحواض Filtramax وإعداده وتشغيله وصيانته.

المتوفر

المحتوى/المتوفر	مجموعة Filtramax 9000 الأساسية	مجموعة Filtramax 9000 الإضافية	مجموعة Filtramax 12500 الأساسية	مجموعة Filtramax 12500 الإضافية
حاوية المرشح (28 l) Filtramax 9000	1	1		
حاوية المرشح (60 l) Filtramax 12500			1	1
جدار حاجز الغرفة لـ Filtramax 9000	1	1		
جدار حاجز الغرفة لـ Filtramax 12500			1	1
غطاء المرشح، كبير - Filtramax 9000/12500	1	1	1	1
الغطاء المانع لتسرب UVC - Filtramax 9000/12500	1	1	1	1
جهاز AlgClear UVC (9 7000 وات) خاص بالمنتج Filtramax 9000	1	1		
جهاز AlgClear UVC (11 10000 وات) خاص بالمنتج Filtramax 12500			1	1
كتلة فوم المرشح 35 مم خشخاش أزرق غامق (الغرفة 1)	2	2	2	2
المحاور البيولوجية (الغرفة 2، بالأسفل)	40	40	60	60
الطبقة السفلية للمرشح (الغرفة 2، في الوسط)	3 كجم	3 كجم	6 كجم	6 كجم
الغرفة 2، في (في Zeolith الوسط)	1.8 كجم	1.8 كجم	1.8 كجم	1.8 كجم
كتلة فوم المرشح، 35 مم، ناعم، أزرق فاتح (الغرفة 2، بالأعلى)	1	1	1	1
صمام كروي "1" (صمام صرف القاتورات)، وصامولة وفلحة (حلقة منع الارتشاح)	2	2	2	2
وصلة المخلفات 1 1"2 50x40 x مم، وصامولة وفلحة	1	1	1	1
خرطوم حمام السباحة 40 مم، أسود (لمخلفات المرشح)	1 م	1 م	1 م	1 م
صمام كروي وصامولة/فلحة (لصرف القاتورات)	2	2	2	2
وصلة على شكل حرف تي 40 (1 40 x 40 x قطر داخلي)	1	1	1	1
قيشة مصممة "1" للوصلة على شكل حرف تي	1	1	1	1
مضخة مرشح Smartmax 2500Fi		1		
مضخة مرشح Smartmax 5000Fi				1
خرطوم الحوض 32 مم، أسود (الإمداد المرشح)		3 م		3 م
مشبك خرطوم 38-42 مم مجموعة مسامير (2 x 3 م 13 x لتثبيت محول UVC)	1	2	1	2
مجموعة مسامير (2 x M3x18) للربط فوق غطاء منع تسرب UVC	1	1	1	1
التعليمات	1	1	1	1

عرضة للتغييرات الفنية والاستبدال بمقالات بعد تحسين خصائص المنتج.