

taurus

CLIMA TURBO 2000

Termoconvector

Convector Heater

Thermoconvecteur

Wärmekonvektor

Termoconvettore

Convector térmico

Termoconvector

Thermoconvector

Grzejnik

Θερμοπομπός

Тепловентилятор

Termosconvector

Термоконвектор

جهاز تدفئة ترموكونفيرتور

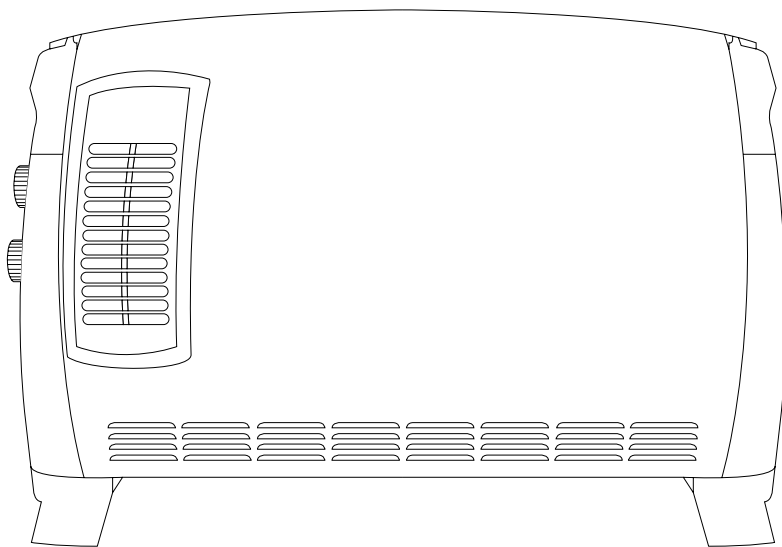

ES: Producto indicado para ser usado en espacios correctamente aislados. En caso contrario su utilización deberá ser puntual.

CA: Aquest producte només és adequat per a espais ben aïllats o d'ús ocasional.

EN: This product is only suitable for well insulated spaces or occasional use.

FR: Ce produit ne peut être utilisé que dans des locaux bien isolés ou de manière occasionnelle.

PT: Este produto é adequado apenas para espaços bem isolados espaços ou utilização ocasional.

DE: Dieses Produkt ist nur für gut isolierte Räume oder gelegentlichen Gebrauch geeignet

IT: Questo prodotto è adatto solo per spazi ben isolati o uso occasionale

NL: Dit product is alleen geschikt voor goed geïsoleerde ruimtes of incidenteel gebruik

PL: Ten produkt jest przeznaczony tylko do dobrze izolowanych pomieszczeń lub okazjonalnych zastosowań

GR: Αυτό το προϊόν είναι κατάλληλο μόνο για καλά μονωμένους χώρους ή για περιστασιακή χρήση

RU: Этот продукт подходит только для хорошо изолированных помещений или случайного использования

RO: Acest produs este potrivit doar pentru spații bine izolate sau ocazional

BG: Този продукт е подходящ само за добре изолирани помещения или случайна употреба.

AR: هذا المنتج مناسب فقط للمساحات المعزولة بشكل جيد أو الاستخدام العرضي

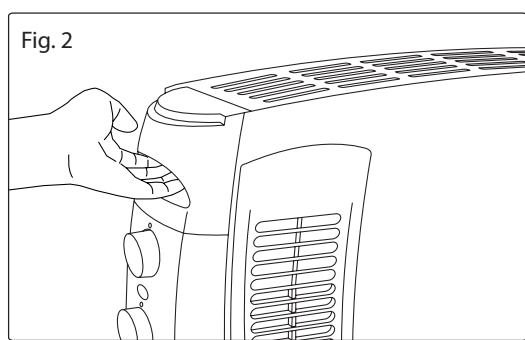
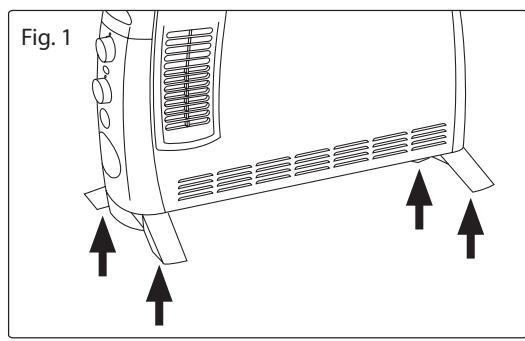
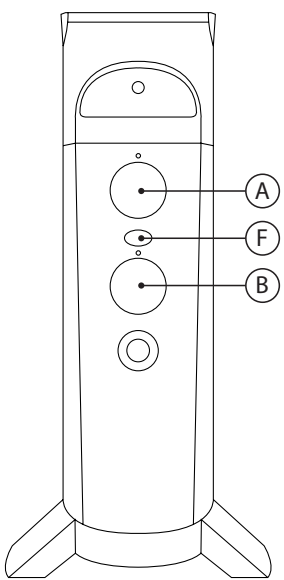
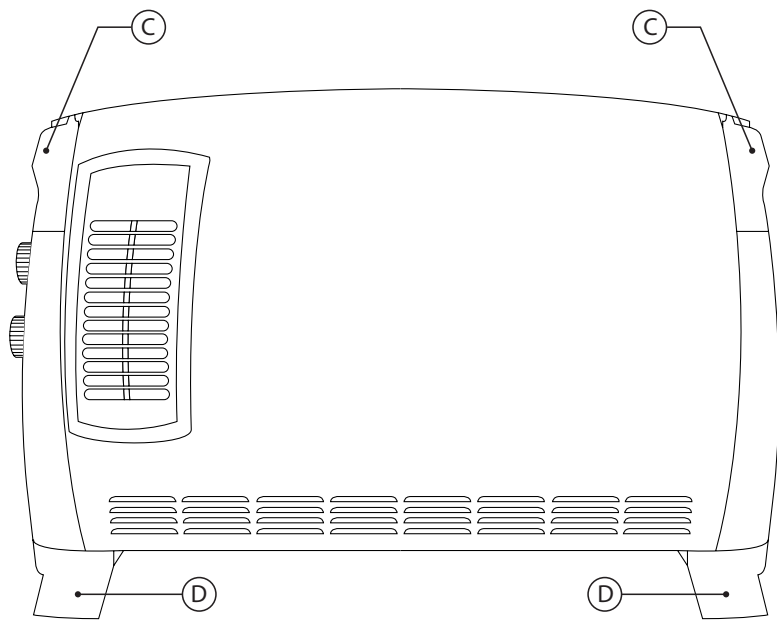

Español

Termoconvector

Clima Turbo 2000

Distinguido cliente:

Le agradecemos que se haya decidido por la compra de un producto de la marca TAURUS. Su tecnología, diseño y funcionalidad, junto con el hecho de superar las más estrictas normas de calidad le comportarán total satisfacción durante mucho tiempo.

DESCRIPCIÓN

- A Botón de control de potencia
- B Termostato
- C Asas de transporte
- D Pies base
- E Tornillos
- F Piloto luminoso

Leer atentamente este folleto de instrucciones antes de poner el aparato en marcha y guardarlo para posteriores consultas.

CONSEJOS Y ADVERTENCIAS DE SEGURIDAD

- PRECAUCIÓN: Algunas partes de este producto pueden ponerse muy calientes y causar quemaduras. Debe ponerse atención particular cuando los niños y las personas vulnerables estén presentes.

- El aparato no debe colocarse debajo de una base de toma de corriente.
- Los niños menores de 3 años deben mantenerse fuera del alcance del aparato a menos que sean continuamente supervisados
- Los niños desde 3 años y

menores de 8 años deben sólo encender/apagar el aparato siempre que éste haya sido colocado o instalado en su posición de funcionamiento normal prevista y que sean supervisados o hayan recibido instrucciones relativas al uso del aparato de una forma segura y entiendan los riesgos que el aparato tiene.

- Este aparato puede ser utilizado por personas no familiarizadas con su uso, personas discapacitadas o niños mayores de 8 años siempre que lo hagan bajo supervisión o hayan recibido formación sobre el uso seguro del aparato y entiendan los peligros que comporta.
- Los niños no deben realizar operaciones de limpieza o mantenimiento del aparato a menos que tengan la supervisión de un adulto.
- Los niños desde 3 años y menores de 8 años no deben enchufar, regular y limpiar el aparato o realizar operaciones de mantenimiento
- Este aparato no es un juguete. Los niños deben estar bajo vigilancia para asegurar que no jueguen con el aparato.
- No utilizar el aparato en las inmediaciones de una bañera, ducha o piscina.

- **PRECAUCIÓN:** Con objeto de evitar un peligro debido al rearme no deseado del protector térmico, no se tiene que alimentar al aparato a través de un dispositivo interruptor externo, tal como un programador, o conectarlo a un circuito que se encienda y apague regularmente a través de la compañía de distribución de energía eléctrica.

- Si la conexión a la corriente está dañada, debe sustituirse. Llevar el aparato a un Servicio de Asistencia Técnica autorizado. No intente desmontarlo o repararlo ya que puede existir peligro.

-  Este símbolo indica que el aparato no se debe cubrir.

- **ATENCIÓN:** A fin de evitar un sobrecalentamiento, no cubrir el aparato.

- Antes de conectar el aparato a la red, verificar que el voltaje indicado en la placa de características coincide con el voltaje de red.
- Conectar el aparato a una base de toma de corriente provista de toma de tierra y que soporte como mínimo 16 amperios.
- La clavija del aparato debe coincidir con la base eléctrica de la toma de corriente. Nunca modificar la clavija. No usar adaptadores de clavija.
- Usar el aparato en una zona bien ventilada.
- Mantener alejados a niños y curiosos mientras maneje este aparato.
- Situar el aparato sobre una superficie horizontal, plana, estable y apta para soportar altas temperaturas, alejada de otras fuentes de calor y de posibles salpicaduras de agua.
- Situar el aparato lejos de material combustible, tales como materiales textiles, cartón, papel,

etc.

- Situar el aparato a una distancia mínima de 50 cm de materiales combustibles, tales como cortinas, muebles...
- No situar material combustible en las inmediaciones del aparato.
- Evitar que tanto la entrada como la salida de aire queden total o parcialmente tapadas por muebles, cortinajes, ropas, etc., existiría riesgo de incendio.
- No utilizar el aparato con el cable eléctrico o la clavija dañados.
- Si alguna de las envolventes del aparato se rompe, desconectar inmediatamente el aparato de la red para evitar la posibilidad de sufrir un choque eléctrico.
- **ADVERTENCIA:** Mantener el aparato seco.
- **ADVERTENCIA:** No utilizar el aparato cerca del agua.
- No utilizar el aparato con las manos o los pies húmedos, ni con los pies descalzos.
- Nunca usar el cable eléctrico para levantar, transportar o desenchufar el aparato.
- No enrollar el cable eléctrico de conexión alrededor del aparato.
- No dejar que el cable eléctrico de conexión quede atrapado o arrugado.
- No dejar que el cable eléctrico quede en contacto con las superficies calientes del aparato.
- Mantener el aparato lejos de fuentes de calor, aceites, cantos vivos o piezas en movimiento.
- Verificar el estado del cable eléctrico de conexión. Los cables dañados o enredados aumentan el riesgo de choque eléctrico.
- Este aparato no es apto para su uso en el exterior.
- Caso de usar el aparato en el exterior, use una prolongación de cable eléctrico adecuada para uso exterior.
- El cable de alimentación debe ser examinado regularmente en busca de signos de daño, y si está dañado, el aparato no tiene que usarse
- Es recomendable como protección adicional en la instalación eléctrica que alimenta el aparato, el disponer de un dispositivo de corriente diferencial con una sensibilidad máxima de 30. Pregunte a un instalador competente.
- No utilizar ni guardar el aparato a la intemperie.
- No exponer el aparato a la lluvia o condiciones de humedad. El agua que entre en el aparato aumentará el riesgo de choque eléctrico.
- No tocar la clavija de conexión con las manos mojadas.

- No usar el aparato, en el caso de personas insensibles al calor (ya que el aparato tiene superficies calefactadas).
- No tocar las partes calefactadas del aparato, ya que puede provocar graves quemaduras.
- La temperatura de las superficies accesibles puede ser elevada cuando el aparato está en funcionamiento.

UTILIZACIÓN Y CUIDADOS:

- Antes de cada uso, desenrollar completamente el cable de alimentación del aparato.
- No usar el aparato si su dispositivo de puesta en marcha/paro no funciona.
- No retirar los pies base del aparato.
- No mover el aparato mientras está en uso.
- Utilizar las asas del aparato para sostenerlo o desplazarlo.
- No utilizar el aparato inclinado, ni darle la vuelta.
- No dar la vuelta al aparato mientras está en uso o conectado a la red.
- Si se usa el aparato en un cuarto de baño o similar, desenchufar el aparato de la red cuando no se use, aunque sea por poco tiempo, ya que la proximidad del agua presenta un riesgo, incluso en el caso de que el aparato esté desconectado.
- Desenchufar el aparato de la red cuando no se use y antes de realizar cualquier operación de limpieza.
- Este aparato está pensado únicamente para un uso doméstico, no para uso profesional o industrial.
- Guardar este aparato fuera del alcance de los niños y/o personas discapacitadas.
- No guardar el aparato si todavía está caliente.
- Mantener y guardar el aparato en un lugar seco, sin polvo y alejado de la luz del sol.
- Verificar que las rejillas de ventilación del aparato no queden obstruidas por polvo, suciedad u otros objetos.
- No dejar nunca el aparato conectado y sin vigilancia. Además ahorrará energía y prolongará la vida del aparato.
- No utilizar el aparato sobre ninguna parte del cuerpo de una persona o animal.
- No usar el aparato para secar prendas textiles de ningún tipo.

SERVICIO:

- Cerciorarse de que el servicio de manteni-

miento del aparato sea realizado por personal especializado, y en el supuesto de precisar consumibles/recambios, éstos sean originales.

- **PRECAUCIÓN:** Existe el riesgo de incendio en caso de que la limpieza del aparato no se realice conforme a estas instrucciones.
- Toda utilización inadecuada, o en desacuerdo con las instrucciones de uso, puede comportar peligro, anulando la garantía y la responsabilidad del fabricante.

INSTALACIÓN

- Asegúrese de que ha retirado todo el material de embalaje del producto.
- Situar el aparato lejos de material combustible, tales como materiales textiles, cartón, papel, etc.
- Situar el aparato a una distancia mínima de 50 cm de materiales combustibles, tales como cortinas, muebles...
- Evitar que tanto la entrada como la salida de aire queden total o parcialmente tapadas por muebles, cortinajes, ropas, etc., existiría riesgo de incendio.
- No cubrir u obstruir ninguna de las aperturas del aparato.
- La clavija debe ser fácilmente accesible para poder desconectarla en caso de emergencia.
- Para una mayor eficiencia el aparato debe situarse en una ubicación donde la temperatura ambiente se encuentre entre 12 y 32°C.
- El aparato debe funcionar con sus pies base acoplados.

MONTAJE DE LOS PIES BASE:

- El aparato dispone de unos pies base antideslizantes (D) sobre el que se puede apoyar el producto.
- Para montar la base, colocar el aparato boca abajo.
- Posicionar la base al cuerpo del aparato.
- Fijar la base mediante las palomillas suministradas (Fig. 1).
- Volver a dar la vuelta al aparato y comprobar el buen funcionamiento de la base.

MODOS DE EMPLEO

NOTAS PREVIAS AL USO:

- Asegúrese de que ha retirado todo el material de embalaje del producto.

USO:

- Desenrollar completamente el cable antes de

enchufar.

- Situar el aparato correctamente acoplado en su base.
- Enchufar el aparato a la red eléctrica.
- Orientar el aparato para dirigir el flujo de aire hacia la dirección deseada.
- Poner en marcha el aparato, utilizando el interruptor de control de potencia.
- El piloto luminoso (F) se encenderá.
- Seleccionar la potencia deseada.
- Girar el mando termostato hasta situarlo en la posición que corresponda a la temperatura deseada.
- Durante el uso del aparato el piloto luminoso (F) se conectará y desconectará de forma automática, indicado de este modo el funcionamiento de los elementos calefactores para mantener la temperatura deseada.

UNA VEZ FINALIZADO EL USO DEL APARATO:

- Seleccionar la posición mínima (MIN) accionando el mando termostato.
- Apagar el aparato, utilizando el interruptor de control de potencia.
- Desenchufar el aparato de la red eléctrica.
- Limpiar el aparato.

ASA(S) DE TRANSPORTE:

- Este aparato dispone de un asa en su parte lateral para hacer fácil y cómodo su transporte (Fig. 2).

PROTECTOR TÉRMICO DE SEGURIDAD:

- El aparato dispone de un dispositivo térmico de seguridad que protege al aparato de cualquier sobrecalentamiento.
- Si el aparato se conecta y desconecta alternativamente, sin que ello se deba a la acción del termostato de ambiente, verificar que no haya ningún obstáculo que impida o dificulte la entrada o salida normal del aire el aparato, luego proceda a desenchufarlo de la red, y espere unos 15 minutos antes de volver a conectarlo. Si sigue sin funcionar, acudir a uno de los servicios de asistencia técnica autorizados.

LIMPIEZA

- Desenchufar el aparato de la red y dejarlo enfriar antes de iniciar cualquier operación de limpieza.
- Limpiar el aparato con un paño húmedo impregnado con unas gotas de detergente y secarlo

después.

- No utilizar disolventes, ni productos con un factor ph ácido o básico como la lejía, ni productos abrasivos, para la limpieza del aparato.
- No deje entrar agua u otro líquido por las aberturas de ventilación para evitar daños en las partes operativas interiores del aparato.
- No sumergir el aparato en agua u otro líquido, ni ponerlo bajo el grifo.
- -NOTA: Cuando se ponga el aparato en marcha en función calefactor, después de estar una larga temporada parado o funcionado solo con la función ventilador, es posible que desprenda al principio un ligero humo, sin ninguna consecuencia, debido a que se está quemando el polvo y otras partículas acumuladas en el elemento calefactor.

ANOMALÍAS Y REPARACIÓN

- En caso de avería llevar el aparato a un Servicio de Asistencia Técnica autorizado. No intente desmontarlo o repararlo ya que puede existir peligro.

PARA PRODUCTOS DE LA UNIÓN EUROPEA Y/O EN CASO DE QUE ASÍ LO EXIJA LA NORMATIVA EN SU PAÍS DE ORIGEN:

ECOLOGÍA Y RECICLABILIDAD DEL PRODUCTO

- Los materiales que constituyen el envase de este aparato, están integrados en un sistema de recogida, clasificación y reciclado de los mismos. Si desea deshacerse de ellos, puede utilizar los contenedores públicos apropiados para cada tipo de material.
- El producto está exento de concentraciones de sustancias que se puedan considerar dañinas para el medio ambiente.



Este símbolo significa que si desea deshacerse del producto, una vez transcurrida la vida del mismo, debe depositarlo por los medios adecuados a manos de un gestor de residuos autorizado para la recogida selectiva de Residuos de Aparatos Eléctricos y Electrónicos (RAEE).

Este aparato cumple con la Directiva 2014/35/EU de Baja Tensión, con la Directiva 2014/30/EU de Compatibilidad Electromagnética, con la Directiva 2011/65/EU sobre restricciones a la utilización de determinadas sustancias peligrosas en aparatos eléctricos y electrónicos y con la Directiva 2009/125/EC sobre los requisitos de diseño

ecológico aplicable a los productos relacionados con la energía.

Modelo:	Clima Turbo 2000 (Ver III)
Potencia calorífica	
Potencia calorífica nominal P_{nom}	1,85 kW
Potencia calorífica mínima (indicativa) P_{min}	0,688 kW
Potencia calorífica máxima continuada $P_{max,c}$	1,85 kW
Consumo auxiliar de electricidad	
A potencia calorífica nominal $e_{l,max}$	0,015 kW
A potencia calorífica mínima $e_{l,min}$	0,015 kW
En modo de espera $e_{l,SB}$	0,000 kW
Tipo de aportación de calor, únicamente para los aparatos de calefacción local eléctricos de acumulación	
Control manual de la carga de calor, con termostato integrado	No
Control manual de la carga de calor con respuesta a la temperatura interior o exterior	No
Control electrónico de la carga de calor con respuesta a la temperatura interior o exterior	No
Potencia calorífica asistida por ventiladores	No
Tipo de control de potencia calorífica/de temperatura interior	
Potencia calorífica de un solo nivel, sin control de temperatura interior	No
Dos o más niveles manuales, sin control de temperatura interior	No
Con control de temperatura interior mediante termostato mecánico	No
Con control electrónico de temperatura interior	No
Control electrónico de temperatura interior y temporizador diario	Sí
Control electrónico de temperatura interior y temporizador semanal	No
Otras opciones de control	
Control de temperatura interior con detección de presencia	No
Control de temperatura interior con detección de ventanas abiertas	No
Con opción de control a distancia	No
Con control de puesta en marcha adaptable	No
Con limitación de tiempo de funcionamiento	No
Con sensor de lámpara negra	No
Información de contacto	"ELECTRODOMÉSTICOS TAURUS, S.L. Avda. Barcelona S/N 25790 Oliana, Lleida, Spain"

English

Convector Heater

Clima Turbo 2000

Dear customer,

Many thanks for choosing to purchase a TAURUS brand product.

Thanks to its technology, design and operation and the fact that it exceeds the strictest quality standards, a fully satisfactory use and long product life can be assured.

DESCRIPTION

- A Power selector knob.
- B Thermostat control
- C Transport handles
- D Base feet
- E Screws
- F Pilot light

Read these instructions carefully before switching on the appliance and keep them for future reference. Failure to follow and observe these instructions could lead to an accident.

SAFETY ADVICE AND WARNINGS

-CAUTION: Some parts of this product can become very hot and cause burns. Particular attention has to be given where children and vulnerable people are present.

- The appliance must not be placed below a power socket.
- Children of less than 3 years should be kept away unless continuously supervised.
- Children aged from 3 years and less than 8 years shall only switch on/off the appliance provided that it has been placed or

installed in its intended normal operating position and they have been given supervision or instruction concerning use of the appliance in a safe way and understand the hazards involved.

- This appliance can be used by people unused to its handling, disabled people or children aged from 8 years and above if they have been given supervision or instruction concerning use of the appliance in a safe way and understand the hazards involved.
- Cleaning and user maintenance shall not be made by children unless they are supervised.
- Children aged from 3 years and less than 8 years shall not plug in, regulate and clean the appliance or perform user maintenance.
- This appliance is not a toy. Children should be supervised to ensure that they do not play with the appliance.
- Do not use the appliance near bathtubs, showers or swimming pools.
- CAUTION: In order to avoid a hazard due to inadvertent resetting of the thermal protector, this appliance must not be supplied through an external switching device, such as a timer, or

connected to a circuit that is regularly switched on and off by the utility

- If the connection to the mains has been damaged, it must be replaced, take the appliance to an authorised technical support service. Do not attempt to disassemble or repair the appliance by yourself in order to avoid a hazard.



This symbol means that product can't be covered.

- **CAUTION:** In order to prevent overheating do not cover the appliance.

- Ensure that the voltage indicated on the rating label matches the mains voltage before plugging in the appliance.
- Connect the appliance to a base with an earth socket withstanding a minimum of 16 amperes.
- The appliance's plug must fit into the mains socket properly. Do not alter the plug. Do not use plug adaptors.
- Use the appliance in a well ventilated area.
- Keep children and bystanders away when using this appliance.
- Place the appliance on a horizontal, flat, stable surface, suitable for withstanding high temperatures and away from other heat sources and contact with water.
- Keep the appliance away from flammable material such as textiles, cardboard or paper, etc.
- Place the appliance a minimum distance of 50cm away from combustible materials, such as curtains, furniture ...
- Do not place inflammable material near the appliance.
- Ensure that neither the air access nor exit become either totally or partially covered by drapery, clothing, etc., as this increases the risk of fire.
- Do not use the appliance if the cable or plug is damaged.
- If any of the appliance casings breaks, immediately disconnect the appliance from the mains to

prevent the possibility of an electric shock.

- **CAUTION:** Maintain the appliance dry.
- **CAUTION:** Do not use the appliance near water.
- Do not use the appliance with damp hands or feet, or when barefooted.
- Do not force the power cord. Never use the power cord to lift up, carry or unplug the appliance.
- Do not wrap the power cord around the appliance.
- Do not clip or crease the power cord.
- Do not allow the power cord to come into contact with the appliance's hot surfaces.
- Keep the appliance well away from heat sources, oil, sharp edges or moving parts.
- Check the state of the power cord. Damaged or tangled cables increase the risk of electric shock.
- The appliance is not suitable for outdoor use.
- If using the appliance outdoors, use a suitable cord extension
- Supply cord should be regularly examined for signs of damage, and if the cord is damaged, the appliance must not be used.
- As an additional protection to the electrical supply for the appliance, it is advisable to have a differential current device with a maximum sensitivity of 30 mA. Ask for advice from a competent installer.
- Do not use or store the appliance outdoors.
- Do not leave the appliance out in the rain or exposed to moisture. If water gets into the appliance, this will increase the risk of electric shock.
- Do not touch the plug with wet hands.
- Do not use the appliance, in the case of persons insensitive to heat (the appliance has heated surfaces).
- Do not touch the heated parts of the appliance, as it may cause serious burns.
- The temperature of the accessible surfaces may be high when the appliance is in use.

USE AND CARE:

- Fully unroll the appliance's power cable before each use.
- Do not use the appliance if the on/off switch does not work.
- Do not remove the support feet of the appliance.
- Do not move the appliance while in use.
- Use the appliance handle/s, to catch it or move it.
- Do not use the appliance if it is tipped up and do

- not turn it over.
- Do not turn the appliance over while it is in use or connected to the mains.
- If you use the appliance in a bathroom or similar place, unplug the appliance from the mains when it is not in use, even if it is only for a short while, as proximity to water involves a risk, even if the appliance is disconnected.
- Disconnect the appliance from the mains when not in use and before undertaking any cleaning task.
- This appliance is for household use only, not professional, industrial use.
- This appliance should be stored out of reach of children and/or the disabled.
- Do not store or transport the appliance if it is still hot.
- Keep the appliance in a dry, dust-free place, out of direct sunlight.
- Make sure that dust, dirt or other foreign objects do not block the fan grill on the appliance.
- Never leave the appliance connected and unattended if it is not in use. This saves energy and prolongs the life of the appliance.
- Do not use the appliance on any part of the body of a person or animal.
- Do not use the appliance to dry textiles of any kind.

SERVICE:

- Make sure that the appliance is serviced only by specialist personnel, and that only original spare parts or accessories are used to replace existing parts/accessories.
- **CAUTION:** There is a risk of fire if the appliance's cleaning is not done according to these instructions.
- Any misuse or failure to follow the instructions for use renders the guarantee and the manufacturer's liability null and void.

INSTALLATION

- Be sure to remove all packaging material from inside the appliance.
- Install the appliance away from flammable material such as textiles, cardboard or paper, etc.
- Install the appliance a minimum distance of 50cm away from combustible materials, such as curtains, furniture ...
- Ensure that neither the air access nor exit become either totally or partially covered by drapery, clothing, etc., as this increases the risk of fire.
- Do not cover or obstruct any of the openings of the appliance.

- The plug must be easily accessible so it can be disconnected in an emergency.
- To achieve the highest efficiency from the appliance it should be situated in a place where the atmospheric temperature is between 12 and 32°C.
- The appliance should be used with its base feet fitted.

FITTING THE BASE FEET:

- The appliance has anti-slip base feet (D) that support the product.
- To assemble the base feet, place the appliance face down.
- Position the base feet on the body of the appliance.
- Fix the feet using the screws provided (fig 1).
- Stand the appliance up again so as to check that the base feet work properly.

INSTRUCTIONS FOR USE BEFORE USE:

- Make sure that all the product's packaging has been removed.

USE:

- Unroll the cable completely before plugging it in.
- Attach the appliance to its base making sure that it is correctly fitted into place.
- Connect the appliance to the mains.
- Guide the appliance to direct the flow of air in the desired direction.
- Turn the appliance on, by using the power selector knob.
- The pilot light (F) comes on.
- Select the desired power.
- Turn the thermostat control to the desired temperature position.
- During the appliance's use the pilot light (F) will come on and off automatically, indicating the heating elements are working, and therefore maintaining the desired temperature.

ONCE YOU HAVE FINISHED USING THE APPLIANCE:

- Select the minimum position (MIN) using the thermostat control.
- Turn the appliance off, using the power selector knob.
- Unplug the appliance from the mains.
- Clean the appliance.

CARRY HANDLE/S:

- This appliance has handles on the side of the body, which facilitates comfortable transport (Fig. 2).

SAFETY THERMAL PROTECTOR:

- The appliance has a safety device, which protects the appliance from overheating.
- If the appliance turns itself off and does not switch itself on again, check to ensure that there are no obstacles that impede correct air entry or expulsion, then disconnect it from the mains supply, and wait for approximately 15 minutes before reconnecting. If the machine does not start again seek authorised technical assistance.

CLEANING

- Disconnect the appliance from the mains and allow it to cool before undertaking any cleaning task.
- Clean the equipment with a damp cloth with a few drops of washing-up liquid and then dry.
- Do not use solvents, or products with an acid or base pH such as bleach, or abrasive products, for cleaning the appliance.
- Do not let water or any other liquid get into the air vents to avoid damage to the inner parts of the appliance.
- Never submerge the appliance in water or any other liquid or place it under running water.
- Remark: When the appliance is used as a heater after long periods in storage or after having been used solely as a fan a small amount of smoke may be produced. This is not important and is due to the heater burning dust deposits which have accumulated on the heating element. This phenomenon may be avoided by cleaning the inside of the appliance beforehand through the grill with a vacuum cleaner or pressurised air.

ANOMALIES AND REPAIR

- Take the appliance to an authorised technical support service if product is damaged or other problems arise. Do not attempt to disassemble or repair the appliance yourself as this may be dangerous.

FOR EU PRODUCT VERSIONS AND/OR IN CASE THAT IT IS REQUESTED IN YOUR COUNTRY:

ECOLOGY AND RECYCLABILITY OF THE PRODUCT

- The materials of which the packaging of this appliance consists are included in a collection, classification and recycling system. Should you wish to dispose of them, use the appropriate public recycling bins for each type of material.
- The product does not contain concentrations of substances that could be considered harmful to the environment.



This symbol means that in case you wish to dispose of the product once its working life has ended, take it to an authorised waste agent for the selective collection of Waste from Electric and Electronic Equipment (WEEE).

This appliance complies with Directive 2014/35/EU on Low Voltage, Directive 2014/30/EU on Electromagnetic Compatibility, Directive 2011/65/EU on the restrictions of the use of certain hazardous substances in electrical and electronic equipment and Directive 2009/125/EC on the eco-design requirements for energy-related products.

Model:	Clima Turbo 2000 (Ver III)
Heat output	
Nominal heat output P_{nom}	1,85 kW
Minimum heat output (indicative) P_{min}	0,688 kW
Maximum continuous heat output $P_{max,c}$	1,85 kW
Auxiliary electricity consumption	
At nominal heat output $e_{l,max}$	0,015 kW
At minimum heat output $e_{l,min}$	0,015 kW
In standby mode $e_{l,SB}$	0,000 kW
Type of heat input, for electric storage local space heaters only	
Manual heat charge control, with integrated thermostat	No
Manual heat charge control with room and/or outdoor temperature feedback	No
Electronic heat charge control with room and/or outdoor temperature feedback	No
Fan assisted heat output	No
Type of heat output/room temperature control	
Single stage heat output and no room temperature control	No
Two or more manual stages, no room temperature control	No
With mechanic thermostat room temperature control	No
With electronic room temperature control	No
Electronic room temperature control plus day timer	Yes
Electronic room temperature control plus week timer	No
Other control options	
Room temperature control, with presence detection	No
Room temperature control, with open window detection	No
With distance control option	No
With adaptive start control	No
With working time limitation	No
With black bulb sensor	No
Contact details	"ELECTRODOMÉSTICOS TAURUS, S.L. Avda. Barcelona S/N 25790 Oliana, Lleida, Spain"

Français

Thermoconvecteur

Clima Turbo 2000

Cher Client,

Nous vous remercions d'avoir choisi d'acheter un appareil ménager de marque TAURUS.

Sa technologie, son design et sa fonctionnalité, s'ajoutant au fait qu'elle répond amplement aux normes de qualité les plus strictes, vous permettront d'en tirer une longue et durable satisfaction.

DESCRIPTION

- A Boutons de contrôle de puissance
- B Thermostat
- C Poignée de Transport
- D Pieds base
- E Vis
- F Voyant lumineux

Lire attentivement cette notice d'instructions avant de mettre l'appareil en marche, et la conserver pour la consulter ultérieurement.

CONSEILS ET MESURES DE SÉCURITÉ

- PRÉCAUTION : Certaines parties du produit peuvent être très chaudes et causer des brûlures. Il faut prêter spécialement attention lorsque les enfants et les personnes vulnérables seront présents.

- L'appareil ne doit pas être placé sous une prise électrique.
- Les enfants de moins de 3 ans doivent se tenir hors de la portée de l'appareil, à moins d'être constamment supervisés.
- Les enfants de 3 ans à 8 ans pourront allumer/éteindre l'appareil tant que celui-ci aura

été placé ou installé dans sa position de fonctionnement normal et sous la supervision d'un adulte ou après avoir reçu les instructions relatives au fonctionnement sûr de l'appareil et sachant les risques potentiels de l'utilisation.

- Cet appareil peut être utilisé par des personnes non familières avec son fonctionnement, des personnes handicapées ou des enfants âgés de plus de 8 ans, et ce, sous la surveillance d'une personne responsable ou après avoir reçu la formation nécessaire sur le fonctionnement sûr de l'appareil et en comprenant les dangers qu'il comporte.
- Les enfants ne devront pas réaliser le nettoyage ou la maintenance de l'appareil à moins qu'ils soient sous la supervision d'un adulte.
- Les enfants de 3 ans à 8 ans ne doivent pas brancher, régler, nettoyer ni réaliser les opérations de maintenance de l'appareil
- Cet appareil n'est pas un jouet. Les enfants doivent être surveillés pour s'assurer qu'ils ne jouent pas avec l'appareil.
- Ne pas utiliser l'appareil à proximité d'une baignoire, d'une douche ou d'une piscine.

- **ATTENTION** : afin d'éviter tout danger en raison d'un redémarrage intempestif du protecteur thermique, l'appareil ne doit pas être mis sous tension à travers un dispositif interrupteur externe, comme un programmeur, ou branché à un circuit qui s'allume et s'éteint régulièrement à travers la compagnie d'électricité.

- En cas de panne, remettre l'appareil à un service d'assistance technique autorisé. Ne pas tenter de procéder aux réparations ou de démonter l'appareil; cela implique des risques.



- Ce symbole signifie que le produit ne doit pas être recouvert.

- **AVERTISSEMENT** : Afin d'éviter une surchauffe, ne pas couvrir l'appareil.

- Avant de raccorder l'appareil au secteur, s'assurer que le voltage indiqué sur la plaque signalétique correspond à celui du secteur.
- Raccorder l'appareil à une prise pourvue d'une fiche de terre et supportant au moins 16 ampères.
- La prise de courant de l'appareil doit coïncider avec la base de la prise de courant. Ne jamais modifier la prise de courant. Ne pas utiliser d'adaptateur de prise de courant.
- Utiliser l'appareil dans une zone bien ventilée.
- Tenir l'appareil hors de portée des enfants et des curieux.
- Placer l'appareil sur une surface plane, stable et pouvant supporter des températures élevées, éloignée d'autres sources de chaleur et des possibles éclaboussures d'eau.
- Veiller à éloigner l'appareil de tout matériel combustible, tels que carton, papier, matières

textiles...

- Placer l'appareil à minimum 50 cm de tout matériel combustible, tels que des rideaux, des meubles...
- Aucun objet inflammable ne doit se trouver à proximité de l'appareil.
- Afin d'éviter tout risque d'incendie, ne pas boucher totale ou partiellement l'entrée et la sortie d'air de l'appareil, par des meubles, rideaux, vêtements, etc.
- Ne pas utiliser l'appareil si son câble électrique ou sa prise est endommagé.
- Si une des enveloppes protectrices de l'appareil se rompt, débrancher immédiatement l'appareil du secteur pour éviter tout choc électrique.
- **AVERTISSEMENT** : Maintenir l'appareil au sec.
- **AVERTISSEMENT** : Ne pas utiliser l'appareil près de l'eau.
- Ne pas utiliser l'appareil avec les mains ou les pieds humides, ni les pieds nus.
- Ne jamais utiliser le câble électrique pour lever, transporter ou débrancher l'appareil.
- Ne pas enrouler le câble électrique de connexion autour de l'appareil.
- Éviter que le câble électrique de connexion ne se coince ou ne s'emmêle.
- Ne pas laisser le câble de connexion entrer en contact avec les surfaces chaudes de l'appareil.
- Cet appareil ne doit jamais être à proximité d'une source de chaleur ou sur un angle vif.
- Vérifier l'état du câble d'alimentation électrique. Les câbles endommagés ou emmêlés augmentent le risque de décharge électrique.
- Cet appareil n'est pas adéquat pour un usage à l'extérieur.
- Au cas où vous utiliserez l'appareil à l'extérieur, utilisez une rallonge électrique adaptée pour usage à l'extérieur.
- Le câble d'alimentation doit être examiné régulièrement à la recherche de signes de dommages, et s'il est endommagé, l'appareil ne doit pas être utilisé.
- Il est recommandable, comme protection additionnelle de l'installation électrique qui nourrit l'appareil, de disposer d'un dispositif de courant différentiel avec une sensibilité maximale de 30. En cas de doute, consultez un installateur agréé.
- Ne pas exposer l'appareil aux intempéries.
- Ne pas exposer l'appareil à la pluie ou à un environnement humide. L'eau qui entre dans l'appareil augmente le risque de choc électrique.

- Ne pas toucher la prise de raccordement avec les mains mouillées.
- Les personnes insensibles à la chaleur doivent éviter d'utiliser cet appareil (puisque celui-ci présente des surfaces chauffantes).
- Éviter de toucher les parties chauffantes de l'appareil, vous pourriez gravement vous brûler.
- Quand l'appareil est mis en marche, la température des surfaces accessibles peut être élevée.

UTILISATION ET PRÉCAUTIONS :

- Avant chaque utilisation, dérouler complètement le câble d'alimentation de l'appareil.
- Ne pas utiliser l'appareil si son dispositif de mise en marche/arrêt ne fonctionne pas.
- Ne pas retirer les pieds de la base de l'appareil.
- Ne pas faire bouger l'appareil en cours de fonctionnement
- Utiliser les anses de l'appareil pour le soutenir ou pour le transporter.
- Ne pas utiliser l'appareil alors qu'il est incliné, ni le retourner.
- Ne pas retourner l'appareil quand il est en cours d'utilisation ou branché au secteur.
- Si vous utilisez l'appareil dans une salle de bain ou endroit similaire, débranchez-le du secteur lorsque vous ne l'utilisez pas, même pour un court instant, car la proximité de l'eau présente un risque, même si l'appareil est déconnecté.
- Débrancher l'appareil du secteur tant qu'il reste hors d'usage et avant de procéder à toute opération de nettoyage.
- Cet appareil est uniquement destiné à un usage domestique et non professionnel ou industriel.
- Laisser l'appareil hors de portée des enfants et/ou des personnes handicapées.
- Ne pas garder l'appareil s'il est encore chaud.
- Garder et ranger l'appareil en lieu sec, sans poussière et loin des rayons solaires.
- Vérifier que les grilles de ventilation de l'appareil ne sont pas obstruées par de la poussière, de la saleté ou tout objet.
- Ne jamais laisser l'appareil sans surveillance lorsqu'il est branché. Ainsi, vous économiserez de l'énergie et vous aiderez à prolonger la vie de l'appareil.
- Ne pas utiliser l'appareil sur une partie du corps d'une personne ou d'un animal.
- Ne pas utiliser l'appareil pour sécher des vêtements textiles.

SERVICE :

- S'assurer que le service de maintenance de l'appareil est réalisé par le personnel spécialisé, et que dans le cas où vous auriez besoin de pièces de rechange, celles-ci soient originales.
- Avertissement : Si l'appareil ne se nettoie pas conformément au mode d'emploi, il pourrait exister un risque d'incendie.
- Toute utilisation inappropriée ou non conforme aux instructions d'utilisation annule la garantie et la responsabilité du fabricant.

INSTALLATION

- Assurez-vous que vous avez retiré tout le matériel d'emballage du produit.
- Veiller à éloigner l'appareil de tout matériel combustible, tels que carton, papier, matières textiles...
- Placer l'appareil à minimum 50 cm de tout matériel combustible, tels que des rideaux, des meubles...
- Afin d'éviter tout risque d'incendie, ne pas boucher totale ou partiellement l'entrée et la sortie d'air de l'appareil, par des meubles, rideaux, vêtements, etc.
- Ne pas couvrir ni obstruer aucune ouverture de l'appareil.
- La fiche doit être d'accès facile pour la débrancher en cas d'urgence.
- Pour une meilleure efficacité de l'appareil, il est conseillé de le placer dans un endroit où la température ambiante se trouve entre 12° et 32°C.
- L'appareil fonctionnera lorsqu'il sera accouplé à son socle.

MONTAGE DES PIEDS :

- L'appareil dispose de pieds (D) sur lesquels peut être appuyé le produit.
- Pour monter le socle, il suffit de placer l'appareil à l'envers.
- Accoupler le socle au corps de l'appareil.
- Fixer le socle à l'aide des papillons fournis à cet effet (Figs. 1)
- Remettre l'appareil à l'endroit et vérifier que le socle fonctionne correctement.

MODE D'EMPLOI

REMARQUES AVANT UTILISATION :

- Assurez-vous que vous avez retiré tout le matériel d'emballage du produit.

USAGE :

- Dérouler complètement le câble avant de le brancher.
- Placez l'appareil correctement adapté à sa base.
- Brancher l'appareil au secteur.
- Placer l'appareil pour diriger le flux d'air vers la direction désirée.
- Mettre l'appareil en marche en actionnant l'interrupteur de contrôle de puissance.
- Le voyant lumineux (F) s'allumera
- Sélectionner la puissance désirée.
- Tourner le sélecteur de température jusqu'à le situer sur la position de la température désirée.
- Lorsque l'appareil sera en marche, le voyant lumineux (F) s'allumera et s'éteindra automatiquement, en indiquant ainsi le bon fonctionnement des parties chauffantes pour maintenir la température désirée.

LORSQUE VOUS AVEZ FINI DE VOUS SERVIR DE L'APPAREIL :

- Mettre le thermostat sur la position minimum (MIN).
- Éteindre l'appareil en actionnant l'interrupteur de contrôle de puissance.
- Débrancher l'appareil du secteur.
- Nettoyer l'appareil.

POIGNÉE DE TRANSPORT :

- Cet appareil dispose d'une poignée sur sa partie latérale pour faciliter son transport en toute commodité (Fig. 2).

PROTECTEUR THERMIQUE DE SÛRETÉ :

- L'appareil dispose d'un dispositif thermique de sûreté qui protège l'appareil de toute surchauffe.
- Si l'appareil est connecté et déconnecté successivement, sans que cela soit dû à l'action du thermostat, vérifier qu'il n'y a aucun obstacle empêchant ou compliquant l'entrée ou la sortie normale d'air de l'appareil, puis le débrancher du secteur, et attendre 15 minutes avant de le rebrancher. S'il ne marche toujours pas, contacter les services d'assistance technique agréés.

NETTOYAGE

- Débrancher l'appareil du secteur et attendre son complet refroidissement avant de le nettoyer.
- Nettoyer le dispositif électrique avec un chiffon humide et le laisser sécher.

- Ne pas utiliser de solvants ni de produits à pH acide ou basique tels que l'eau de javel, ni de produits abrasifs pour nettoyer l'appareil.
- Ne pas laisser pénétrer de l'eau ni aucun autre liquide par les ouvertures de ventilation afin d'éviter d'endommager les parties intérieures de l'appareil.
- Ne pas immerger l'appareil dans l'eau ou tout autre liquide, ni le passer sous un robinet.
- Remarque : Lors de la mise en marche de l'appareil en mode chauffage, après une longue période d'arrêt ou de fonctionnement en mode ventilation seule, il est possible qu'au début, se dégage une légère fumée, sans aucune conséquence, celle-ci étant due au fait que de la poussière et d'autres particules accumulées dans l'élément chauffant soient brûlées

ANOMALIES ET RÉPARATION

- En cas de panne, remettre l'appareil à un service d'assistance technique autorisé. Ne pas tenter de procéder aux réparations ou de démonter l'appareil; cela implique des risques.

POUR LES PRODUITS DE L'UNION EUROPÉENNE ET (OU) CONFORMÉMENT À LA RÉGLEMENTATION EN VIGUEUR DE VOTRE PAYS D'ORIGINE :

ÉCOLOGIE ET RECYCLAGE DU PRODUIT

- Les matériaux dont l'emballage de cet appareil est constitué intègrent un programme de collecte, de classification et de recyclage. Si vous souhaitez vous en défaire, veuillez utiliser les conteneurs publics appropriés pour chaque type de matériel.
- Le produit ne contient pas de concentrations de substances considérées comme étant nocives pour l'environnement.



Ce symbole signifie que si vous souhaitez vous défaire du produit, une fois que celui-ci n'est plus utilisable, remettez-le, suivant la méthode appropriée, à un gestionnaire de déchets d'équipements électriques et électroniques (DEEE).

Cet appareil est conforme à la directive 2014/35 / EU Directive Basse Tension 2014/30 / EU électromagnétique Compatibilité avec la directive 2011/65 / EU relative à la limitation de l'utilisation de certaines substances dangereuses dans les équipements électriques et électroniques la directive 2009/125 / EC sur les exigences d'éco-conception applicables aux produits liés à l'énergie.

Référence(s) du modèle:	Clima Turbo 2000 (Ver III)
Puissance thermique	
Puissance thermique nominale P_{nom}	1,85 kW
Puissance thermique minimale (indicative) P_{min}	0,688 kW
Puissance thermique maximale continue $P_{max,c}$	1,85 kW
Consommation d'électricité auxiliaire	
À la puissance thermique nominale $e_{l,max}$	0,015 kW
À la puissance thermique minimale $e_{l,min}$	0,015 kW
En mode veille $e_{l,SB}$	0,000 kW
Type d'apport de chaleur, pour les dispositifs de chauffage décentralisés électriques à accumulation uniquement	
Contrôle thermique manuel de la charge avec thermostat intégré	Non
Contrôle thermique manuel de la charge avec réception d'informations sur la température de la pièce et/ou extérieure	Non
Contrôle thermique électronique de la charge avec réception d'informations sur la température de la pièce et/ou extérieure	Non
Puissance thermique réglable par ventilateur	Non
Type de contrôle de la puissance thermique/de la température de la pièce	
Contrôle de la puissance thermique à un palier, pas de contrôle de la température de la pièce	Non
Contrôle à deux ou plusieurs paliers manuels, pas de contrôle de la température de la pièce	Non
Contrôle de la température de la pièce avec thermostat mécanique	Non
Contrôle électronique de la température de la pièce	Non
Contrôle électronique de la température de la pièce et programmeur journalier	Oui
Contrôle électronique de la température de la pièce et programmeur hebdomadaire	Non
Autres options de contrôle	
Contrôle de la température de la pièce, avec détecteur de présence	Non
Contrôle de la température de la pièce, avec détecteur de fenêtre ouverte	Non
Option contrôle à distance	Non
Contrôle adaptatif de l'activation	Non
Limitation de la durée d'activation	Non
Capteur à globe noir	Non
Coordonnées de contact	"ELECTRODOMÉSTICOS TAURUS, S.L. Avda. Barcelona S/N 25790 Oliana, Lleida, Spain"

Deutsch

Wärmekonvektor

Clima Turbo 2000

Sehr geehrter Kunde:

Wir danken Ihnen, dass Sie sich für ein TAURUS Gerät entschieden haben.

Technologie, Design und Funktionalität dieses Gerätes, in Kombination mit der Erfüllung der strengsten Qualitätsnormen, werden Ihnen lange Zeit viel Freude bereiten.

BESCHREIBUNG

- A Heizstufenschalter
- B Thermostatregler
- C Transportgriff
- D Stützfüße
- E Schrauben
- F Leuchtanzeige

Lesen Sie die Gebrauchsanweisung sorgfältig durch, bevor Sie das Gerät einschalten, und bewahren Sie diese zum Nachschlagen zu einem späteren Zeitpunkt auf.

SICHERHEITSEMPFEHLUNGEN UND -HINWEISE

-ACHTUNG: Einige Teile dieses Produktes können sehr heiß werden und Verbrennungen verursachen. Besondere Vorsicht ist geboten, wenn Kinder oder schutzbedürftige Personen in der Nähe sind.

- Das Gerät darf nicht unter einem Stromanschluss aufgestellt werden.
- Kinder unter 3 Jahren sind außer Reichweite des Gerätes zu halten, sofern sie nicht durchgehend beaufsichtigt werden.
- Kinder von 3 bis 8 Jahren dürfen das Gerät nur unter Aufsicht oder Anleitung über den sicheren Gebrauch des Gerätes, so dass sie die Gefahren, die von diesem Gerät ausgehen, verstehen, benutzen.

fen das Gerät nur unter Aufsicht oder Anleitung über den sicheren Gebrauch des Gerätes, so dass sie die Gefahren, die von diesem Gerät ausgehen, verstehen, einund ausschalten, wenn dieses in der vorgesehene normalen Betriebsposition aufgestellt oder montiert ist.

- Personen, denen es an Wissen im Umgang mit dem Gerät mangelt, geistig behinderte Personen oder Kinder ab 8 Jahren dürfen das Gerät nur unter Aufsicht oder Anleitung über den sicheren Gebrauch des Gerätes, so dass sie die Gefahren, die von diesem Gerät ausgehen, verstehen, benutzen.
- Kinder sollten überwacht werden, um sicherzustellen, dass sie nicht mit dem Gerät spielen.
- Kinder von 3 bis 8 Jahren dürfen das Gerät nicht anschließen, einstellen oder reinigen und dürfen keine Instandhaltungsarbeiten am Gerät ausführen.
- Dieses Gerät ist kein Spielzeug. Kinder sollten überwacht werden, um sicherzustellen, dass sie nicht mit dem Gerät spielen.
- Das Gerät niemals in der Umgebung von Badewannen, Duschen oder Schwimmbädern benutzen.
- ACHTUNG: Um die Gefahr,

die von einer unerwünschten Rückstellung des Thermoschutzes ausgeht, auszuschließen, sollte das Gerät nicht über eine externe Schaltvorrichtung, wie beispielsweise eine Zeitschaltung, betrieben oder an eine Leitung angeschlossen werden, die regelmäßig vom Stromversorgungsunternehmen einund ausgeschaltet wird.

- Bringen Sie das Gerät im Falle einer Störung zu einem zugelassenen technischen Wartungsdienst. Versuchen Sie nicht, das Gerät zu reparieren oder zu demontieren, da dies gefährlich sein könnte.

-  Dieses Symbol bedeutet, dass das Produkt nicht abgedeckt werden darf.

- **WARNUNG:** Um eine Überhitzung zu vermeiden, nicht das Gerät verdecken.

- Vergewissern Sie sich, dass die Spannung auf dem Typenschild mit der Netzspannung übereinstimmt, bevor Sie den Apparat an das Stromnetz anschließen.
- Das Gerät an einen Stromanschluss anschließen, der mindestens 16 Ampere liefert.
- Der Stecker des Geräts muss mit dem Steckdosentyp des Stromanschlusses übereinstimmen. Der Stecker darf nicht verändert werden. Verwenden Sie keine Steckeradapter.
- Dieses Gerät ist nicht für den Gebrauch im Außenbereich geeignet.
- Das Gerät von Kindern und Neugierigen fern halten, solange Sie es verwenden.
- Stellen Sie das Gerät auf eine ebene und stabile, für hohe Temperaturen geeignete Oberfläche, außer Reichweite von Hitzequellen und möglichen Wasserspritzern.

- Stellen Sie bitte das Gerät weg von brennbaren Stoffen wie zum Beispiel Textilien, Pappe, Papier, und so weiter.
- Das Gerät mindestens in 50 cm Entfernung von brennbaren Materialien wie Vorhängen, Möbeln usw. aufstellen.
- Legen Sie kein brennbares Material in die Nähe des Gerätes.
- Der Lufteintritt und –austritt darf während des Betriebes weder teilweise noch ganz durch Möbel, Vorhänge, Kleidung usw. behindert werden. Es besteht Brandgefahr.
- Das Gerät darf nicht mit beschädigtem elektrischem Kabel oder Stecker verwendet werden.
- Sollte ein Teil der Geräteverkleidung beschädigt sein, ist die Stromzufuhr umgehend zu unterbrechen, um die Möglichkeit eines elektrischen Schlags zu vermeiden.
- **WARNUNG:** Das Gerät trocken halten.
- **WARNUNG:** Das Gerät nicht in Wassernähe benützen.
- Das Gerät darf nicht mit nassen Händen oder Füßen und auch nicht barfuß betätigt werden.
- Elektrische Kabel dürfen nicht zum Anheben, Transportieren oder Ausstecken des Geräts benützt werden.
- Kabel nicht um das Gerät rollen.
- Achten Sie darauf, dass das elektrische Kabel nicht getreten oder zerknittert wird.
- Achten Sie darauf, dass das elektrische Verbindungskabel nicht mit heißen Teilen des Geräts in Kontakt kommt.
- Das Gerät fern von Hitzequellen, Ölen, scharfen Kanten oder beweglichen Teilen halten.
- Überprüfen Sie den Zustand des Netzkabels. Beschädigte oder verwickelte Kabel erhöhen die Stromschlaggefahr.
- Dieses Gerät ist nicht für den Gebrauch im Außenbereich geeignet.
- Verwenden Sie im Freien nur dafür zugelassene Verlängerungskabel, wenn Sie das Gerät im Freien benutzen möchten.
- Das Netzkabel ist regelmäßig auf Schäden zu prüfen. Bei beschädigtem Kabel darf das Gerät nicht verwendet werden.
- Es empfiehlt sich, einen zusätzlichen Schutz an der Elektroinstallation, die das Gerät versorgt, durch den Einbau einer Differenzstrom-Schutzeinrichtung mit einem Nennauslösestrom von nicht mehr als 30 anzubringen. Lassen Sie sich von Ihrem Elektroinstallateur beraten.
- Das Gerät nicht im Freien benutzen oder aufbewahren.

- Das Gerät niemals Regen oder Feuchtigkeit aussetzen. Wasser, das eventuell in das Gerät gelangt, erhöht die Elektroschockgefahr.
- Berühren Sie den Stecker nicht mit feuchten Händen.
- Wärmeunempfindliche Personen dürfen das Gerät nicht verwenden (da das Gerät mit erhitzbaren Flächen ausgestattet ist).
- Die erhitzten Teile des Gerätes nicht berühren, da sie schwere Verbrennungen verursachen können.
- Die zugänglichen Oberflächen können hohen Temperaturen ausgesetzt werden, während das Gerät in Betrieb ist.

GEBRAUCH UND PFLEGE:

- Vor jedem Gebrauch des Geräts das Stromkabel vollständig auswickeln.
- Benützen Sie das Gerät nicht, wenn der An-/Ausschalter nicht funktioniert.
- Nicht das Fußgestell vom Gerät entfernen.
- Das Gerät nicht bewegen, während es in Betrieb ist.
- Das Gerät mittels der Handgriffe handhaben oder transportieren.
- Verwenden Sie das Gerät nicht im gekippten oder umgedrehten Zustand.
- Bewegen oder verschieben Sie das Gerät nicht, während es in Betrieb ist.
- Wird das Gerät in einem Badezimmer oder ähnlichem Raum benützt, unterbrechen Sie die Stromzufuhr, wenn Sie das Gerät nicht verwenden, selbst wenn es nur kurze Zeit ist; die Nähe von Wasser stellt immer eine Gefahr dar, auch wenn das Gerät abgeschaltet ist.
- Ziehen Sie den Stecker heraus und lassen Sie das Gerät abkühlen, bevor Sie mit der Reinigung beginnen.
- Dieser Apparat dient ausschließlich für Haushaltszwecke und ist für professionellen oder gewerblichen Gebrauch nicht geeignet.
- Bewahren Sie das Gerät außerhalb der Reichweite von Kindern und/oder Behinderten auf.
- Nicht das Gerät wegräumen, wenn es noch heiß ist.
- Das Gerät an einem trockenen, staubfreien und vor Sonnenlicht geschützten Ort aufbewahren.
- Überprüfen Sie, dass das Ventilationsgitter des Geräts nicht mit Staub, Schmutz oder anderen Substanzen verstopft ist.
- Das Gerät nie angeschlossen und ohne Aufsicht lassen. Dadurch sparen Sie Strom und verlängern die Lebensdauer des Gerätes.

- Das Gerät nicht auf einem Körperteil einer Person oder einem Tier verwenden.
- Das Gerät nicht zum Trocknen von Textilien jeglicher Art verwenden.

SERVICE:

- Achten Sie darauf, dass Reparaturen am Gerät nur von einem Fachmann ausgeführt werden. Wenn Sie Betriebsmittel / Ersatzteile benötigen, dürfen diese nur Originalteile sein.
- **WARNUNG:** Wenn das Gerät nicht gemäß diesen Anleitungen gereinigt wird, kann ein Brandrisiko entstehen.
- Unsachgemäßer Gebrauch oder die Nichteinhaltung der vorliegenden Gebrauchsanweisungen können gefährlich sein und führen zu einer vollständigen Ungültigkeit der Herstellergarantie.

INSTALLATION

- Vergewissern Sie sich, dass Sie das gesamte Verpackungsmaterial des Produkts entfernt haben.
- Stellen Sie bitte das Gerät weg von brennbaren Stoffen wie zum Beispiel Textilien, Pappe, Papier, und so weiter.
- Das Gerät mindestens in 50 cm Entfernung von brennbaren Materialien wie Vorhängen, Möbeln usw. aufstellen.
- Der Lufteintritt und –austritt darf während des Betriebes weder teilweise noch ganz durch Möbel, Vorhänge, Kleidung usw. behindert werden. Es besteht Brandgefahr.
- Die Öffnungen des Geräts dürfen weder abgedeckt noch verstopft werden.
- Der Stecker muss leicht erreichbar sein, um ihn im Notfall aus der Steckdose ziehen zu können.
- Für eine maximale Leistungsfähigkeit ist das Gerät in einer Umgebung aufzustellen, in der die Raumtemperatur zwischen 12 und 32°C liegt.
- Das Gerät nur mit dem dazugehörigen Fußgestell betreiben.

MONTAGE DER GRUNDLAGE:

- Das Gerät verfügt über Tragfüße (D), auf denen das Produkt aufgestellt werden kann.
- Zum Aufbauen des Unterteils ist das Gerät auf den Kopf zu stellen.
- Setzen Sie das Unterteil auf das Gerätegehäuse auf.
- Befestigen Sie das Unterteil mit den mitgelieferten Flügelmuttern (Abb. 1)

- Drehen Sie das Gerät wieder um und überprüfen Sie die Standfestigkeit des Unterteils.

GEBRAUCHSANWEISUNG

HINWEISE VOR DEM EINSATZ:

- Vergewissern Sie sich, dass Sie das gesamte Verpackungsmaterial des Produkts entfernt haben.

GEBRAUCH:

- Vor Anschluss das Kabel völlig ausrollen.
- Setzen Sie das Gerät in seine Halterung.
- Schließen Sie das Gerät an das Stromnetz an.
- Das Gerät richtig positionieren, um den Luftstrom in die gewünschte Richtung zu lenken.
- Stellen Sie das Gerät an, indem Sie den Heisztufenschalter betätigen.
- Die Kontrolllampe (F) leuchtet auf.
- Wählen Sie die erwünschte Stärke.
- Den Temperaturregler drehen, bis er sich an der Position befindet, die der richtigen Temperatur entspricht.
- Während der Benutzung des Gerätes schaltet sich die Kontrolleuchte (F) automatisch ein und aus. Dadurch wird der Betrieb der Heizelemente angezeigt, die das Gerät auf die gewünschte Temperatur anheizen.

NACH DEM GEBRAUCH DES GERÄTES:

- Die Position Minimum (MIN) mittels des Temperaturreglers auswählen.
- Stellen Sie das Gerät an, indem Sie den Heisztufenschalter.
- Ziehen Sie den Netzstecker.
- Reinigen Sie das Gerät.

TRANSPORT-GRIFFE:

- Für ein leichtes und bequemes Tragen ist dieses Gerät an der Seite mit einem Tragegriff ausgestattet (Abb. 2)

WÄRMESCHUTZSCHALTER:

- Das Gerät ist mit einem Wärmeschutzschalter ausgestattet, wodurch es gegen Überhitzung geschützt ist.
- Bei abwechselndem Einund Ausschalten des Gerätes, das nicht durch den Raumthermostat ausgelöst wird, ist zu überprüfen, ob der normale Lufteinoder austritt durch eine Verstopfung verhindert oder erschwert wird. Danach vom Stromnetz nehmen und ca. 15 Minuten warten, bevor das Gerät erneut angeschlossen wird.

Läuft es weiterhin nicht, lassen Sie sich bei einer technischen Servicestelle beraten.

REINIGUNG

- Ziehen Sie den Stecker heraus und lassen Sie das Gerät abkühlen, bevor Sie mit der Reinigung beginnen.
- Reinigen Sie das Gerät mit einem feuchten Tuch, auf das Sie einige Tropfen Reinigungsmittel geben und trocknen Sie es danach ab.
- Verwenden Sie zur Reinigung des Apparates weder Lösungsmittel noch Scheuermittel oder Produkte mit einem sauren oder basischen pH-Wert wie Lauge.
- Lassen Sie kein Wasser oder andere Flüssigkeiten in die Belüftungsöffnungen eindringen, um Schäden an den inneren Funktionsteilen des Gerätes zu vermeiden.
- Das Gerät nicht in Wasser oder andere Flüssigkeiten tauchen und nicht unter den Wasserhahn halten.
- Anmerkung: Wenn das Gerät nach längerer Nichtnutzung oder aber nach längerem ausschließlichen Ventilatorbetrieb im Heizmodus in Betrieb genommen wird, so kann es anfangs zu einer leichten, ungefährlichen Rauchbildung kommen. Das liegt daran, dass Staubkörner und Partikel verbrennen, die sich im Heizelement angesammelt haben

STÖRUNGEN UND REPARATUR

- Bringen Sie das Gerät im Falle einer Störung zu einem zugelassenen technischen Wartungsdienst. Versuchen Sie nicht, das Gerät zu reparieren oder zu demontieren, da dies gefährlich sein könnte.

FÜRPRODUKTEDEREUROPÄISCHENUNION UND / ODER FALLS VOM GESETZ IN IHREM HERKUNFTSLAND VORGESCHRIEBEN:

UMWELTSCHUTZ UND RECYCELBARKEIT DES PRODUKTES

- Die zur Herstellung des Verpackungsmaterials dieses Geräts verwendeten Materialien sind im Sammel-, Klassifizierungsund Recyclingsystem integriert.
- Das Produkt gibt keine Substanzen in für die Umwelt schädlichen Konzentrationen ab.



Dieses Symbol bedeutet, dass Sie das Produkt, sobald es abgelaufen ist, von einem entsprechenden Fachmann an einem für Elektrische und Elektronische Geräteabfälle (EEGA) geeigneten Ort entsorgen sollen.

Dieses Gerät erfüllt die Richtlinie 2014/35/EU über Niederspannung, die Richtlinie 2014/30/EU über elektromagnetische Verträglichkeit, die Richtlinie 2011/65/EU zur Beschränkung der Verwendung bestimmter gefährlicher Stoffe in Elektro- und Elektronikgeräten und die Richtlinie 2009/125/EC über die Anforderungen an die umweltgerechte Gestaltung energiebetriebener Produkte

Modell:	Clima Turbo 2000 (Ver III)
Wärmeleistung	
Nennwärmeleistung P_{nom}	1,85 kW
Minimale Wärmeleistung (Richtwert) P_{min}	0,688 kW
Maximale kontinuierliche Wärmeleistung $P_{max,c}$	1,85 kW
Hilfsstromverbrauch	
Bei Nennwärmeleistung $e_{l,max}$	0,015 kW
Bei Mindestwärmeleistung $e_{l,min}$	0,015 kW
Im Bereitschaftszustand S_B	0,000 kW
Nur bei elektrischen Speicher-Einzelraumheizgeräten: Art der Regelung der Wärmezufuhr	
manuelle Regelung der Wärmezufuhr mit integriertem Thermostat	Nein
Manuelle Regelung der Wärmezufuhr mit Rückmeldung der Raum- und/ oder Außentemperatur	Nein
Elektronische Regelung der Wärmezufuhr mit Rückmeldung der Raumund/oder Außentemperatur	Nein
Wärmeabgabe mit Gebläseunterstützung	Nein
Art der Kontrolle der Wärmeleistung / Raumtemperatur	
Einstufige Wärmeleistung, keine Raumtemperaturkontrolle	Nein
Zwei oder mehr manuell einstellbare Stufen, keine Raumtemperaturkontrolle	Nein
Raumtemperaturkontrolle mittels eines mechanischen Thermostats	Nein
Mit elektronischer Raumtemperaturkontrolle	Nein
Mit elektronischer Raumtemperaturkontrolle und Tageszeitregler	Ja
Mit elektronischer Raumtemperaturkontrolle und Wochentagsregelung	Nein
Andere Kontrolloptionen	
Raumtemperaturkontrolle mit Präsenzerkennung	Nein
Raumtemperaturkontrolle mit Erkennung offener Fenster	Nein
Mit Fernbedienungsoption	Nein
Mit adaptiver Regelung des Heizbeginns	Nein
Mit Betriebszeitbegrenzung	Nein
Mit Schwarzkugelsensor	Nein
Kontakt	"ELECTRODOMÉSTICOS TAURUS, S.L. Avda. Barcelona S/N 25790 Oliana, Lleida, Spain"

Italiano

Termoconvettore

Clima Turbo 2000

Egregio cliente,

le siamo grati per aver acquistato un elettrodomestico della marca TAURUS.

La sua tecnologia, il suo design e la sua funzionalità, oltre al fatto di aver superato le più rigorose norme di qualità, le assicureranno una totale soddisfazione durante molto tempo.

DESCRIZIONE

- A Interruttori di controllo della potenza
- B Termostato
- C Maniglia/e di Trasporto
- D Piedi di appoggio
- E Viti
- F Spia luminosa

Prima di utilizzare l'apparecchio, leggere attentamente le istruzioni riportate nel presente opuscolo e conservarlo per future consultazioni.

CONSIGLI E AVVISI DI SICUREZZA

- PRECAUZIONE: Alcuni componenti di questo prodotto possono raggiungere temperature molto elevate e provocare ustioni. Prestare particolare attenzione in presenza di bambini o persone vulnerabili.

- Non mettere l'apparecchio sotto una presa di corrente.
- Mantenere l'apparecchio fuori dalla portata dei bambini di età inferiore a 3 anni, a meno che non siano costantemente sotto supervisione.
- È consentito ai bambini di età compresa tra 3 e 8 anni

di accendere/spegnere l'apparecchio, purché questo sia collocato o installato nella normale posizione di funzionamento prevista e a condizione che i bambini siano supervisionati o abbiano ricevuto istruzioni per l'uso in maniera sicura e che siano coscienti dei rischi posti dall'utilizzo.

- Questo apparecchio può essere utilizzato da persone non familiarizzate con il suo uso, da persone disabili o da bambini di età superiore a 8 anni solo nel caso in cui vengano sorvegliati, o siano stati informati su come usare l'apparecchio in sicurezza e abbiano capito i potenziali pericoli.
- I bambini possono eseguire operazioni di pulizia o di manutenzione dell'apparecchio solo se sorvegliati da un adulto.
- Non è consentito ai bambini di età compresa tra 3 e 8 anni di collegare, regolare e pulire l'apparecchio, né eseguire operazioni di manutenzione.
- Questo apparecchio non è un giocattolo. Assicurarsi che i bambini non giochino con l'apparecchio.
- Non utilizzare l'apparecchio vicino ad una vasca da bagno, doccia o piscina.
- PRECAUZIONE: Al fine di

evitare pericoli dovuti al riarmo indesiderato dell'interruttore termico di protezione, non alimentare l'apparecchio attraverso dispositivi interruttori esterni, quali i programmatori, né collegarlo a un circuito che si accende e si spegne regolarmente attraverso l'azienda di distribuzione dell'energia elettrica.

- In caso di guasto, rivolgersi a un Centro di Assistenza Tecnica autorizzato. Non tentare di smontare o riparare l'apparecchio in quanto ciò potrebbe comportare rischi di sicurezza.

-  Questo simbolo indica che il prodotto non può essere coperto.

- **AVVERTENZA:** Per evitare un surriscaldamento non coprire l'apparecchio.

- Prima di collegare l'apparecchio alla rete elettrica, verificare che la tensione indicata sulla targhetta delle specifiche corrisponda alla tensione di rete.
- Collegare l'apparecchio a una base dotata di messa a terra in grado di sostenere almeno 16 ampere.
- Verificare che la presa sia adatta alla spina dell'apparecchio. Non apportare alcuna modifica alla spina. Non usare adattatori.
- Utilizzare l'apparecchio in una zona ben ventilata.
- Mantenere lontani bambini e altre persone durante l'uso dell'apparecchio.
- Appoggiare l'apparecchio su una superficie orizzontale, stabile e adatta a sopportare temperature elevate, lontano da altre sorgenti di calore e da possibili schizzi d'acqua.
- Collocare l'apparecchio lontano da materiali

inflammabili come tessuti, cartone, carta...

- Collocare l'apparecchio ad una distanza minima di 50 cm da materiali infiammabili come tende, mobili, ecc.
- Non collocare materiale infiammabile nelle immediate vicinanze dell'apparecchio.
- Evitare che l'entrata e l'uscita d'aria siano totalmente o parzialmente coperte da mobili, tende, vestiti, ecc, per il pericolo di incendio.
- Non utilizzare l'apparecchio nel caso in cui il cavo di alimentazione o la spina siano danneggiati.
- In caso di rottura di una parte dell'involucro esterno dell'apparecchio, scollegare immediatamente la spina dalla presa di corrente al fine di evitare eventuali scariche elettriche.
- **AVVERTENZA:** Mantenere asciutto l'apparecchio.
- **AVVERTENZA:** Non usare l'apparecchio vicino all'acqua.
- Non utilizzare l'apparecchio con le mani o i piedi umidi, né a piedi scalzi.
- Non usarlo mai per sollevare, trasportare o scollegare l'apparecchio.
- Non avvolgere il cavo di alimentazione attorno all'apparecchio.
- Non lasciare che il cavo rimanga impigliato o attorcigliato.
- Evitare che il cavo venga a contatto con le superfici calde dell'apparecchio.
- Mantenere l'apparecchio lontano da fonti di calore e da angoli spigolosi.
- Controllare lo stato del cavo di alimentazione: i cavi danneggiati o attorcigliati aumentano il rischio di scariche elettriche.
- Apparato non idoneo all'uso in ambienti esterni.
- Se si usa l'apparecchio all'esterno, utilizzare una prolunga adatta per uso esterno.
- Ispezionare regolarmente il cavo di alimentazione per individuare segni di danneggiamento, nel qual caso non è consentito l'utilizzo dell'apparecchio.
- Si raccomanda, come ulteriore protezione nell'installazione elettrica che alimenta l'apparecchio, di utilizzare un dispositivo di corrente differenziale con una sensibilità massima di 30. Rivolgersi a un installatore qualificato per ottenere consigli a riguardo.
- Non usare o esporre l'apparecchio alle intemperie.
- Non lasciare l'apparecchio sotto la pioggia o in luoghi umidi. Le filtrazioni d'acqua aumentano il rischio di scariche elettriche.

- Non toccare mai la spina con le mani bagnate.
- Si sconsiglia l'uso dell'apparecchio a persone insensibili al calore in quanto l'apparecchio possiede superfici riscaldate.
- Non toccare le parti riscaldate dell'apparecchio perché potrebbero provocare gravi ustioni.
- Quando l'apparecchio è in funzione, la temperatura delle superfici accessibili può essere elevata.

PRECAUZIONI D'USO:

- Prima di ogni utilizzo, svolgere completamente il cavo dell'apparecchio.
- Non utilizzare l'apparecchio se il suo dispositivo di accensione/spegnimento non è funzionante.
- Non rimuovere i piedi di appoggio dell'apparecchio.
- Non muovere l'apparecchio durante l'uso
- Utilizzare il manico/ci per sollevare o trasportare l'apparecchio.
- Non utilizzare l'apparecchio inclinato, né capovolgerlo.
- Non capovolgere l'apparecchio se è in funzione o collegato alla presa.
- Quando l'apparecchio è usato in bagno o in altri ambienti umidi, scollegarlo dall'alimentazione in caso di inutilizzo, anche se per poco tempo: la vicinanza dell'acqua può rappresentare un pericolo anche quando l'apparecchio è spento.
- Scollegare la spina dalla presa di corrente quando l'apparecchio non è in uso e prima di eseguire qualsiasi operazione di pulizia.
- Questo apparecchio è destinato unicamente all'uso domestico, non professionale o industriale.
- Tenere fuori della portata di bambini e/o persone disabili.
- Non riporre l'apparecchio quando ancora caldo.
- Conservare e riporre l'apparecchio in luogo asciutto, lontano dalla polvere e dalla luce del sole.
- Accertarsi che le griglie di ventilazione dell'apparecchio non siano ostruite da polvere, sporcizia o altri oggetti.
- Non lasciare mai l'apparecchio collegato alla rete elettrica e senza controllo. Si risparmierà inoltre energia e si prolungherà la vita dell'apparecchio stesso.
- Non utilizzare l'apparecchio su nessuna parte del corpo di persone o animali.
- Non utilizzare l'apparecchio per asciugare indumenti di nessun tipo.

SERVIZIO:

- Assicurarsi che il servizio di mantenimento dell'apparecchio sia effettuato da personale specializzato e che, in caso di necessità di consumabili/ricambi, questi siano originali.
- **ATTENZIONE:** Nel caso in cui la pulizia dell'apparecchio non sia stata eseguita in conformità a queste istruzioni può esistere il rischio d'incendio.
- Il produttore invalida la garanzia e declina ogni responsabilità in caso di uso inappropriato dell'apparecchio o non conforme alle istruzioni d'uso.

INSTALLAZIONE

- Assicurarsi di aver rimosso dal prodotto tutto il materiale di imballaggio.
- Collocare l'apparecchio lontano da materiali infiammabili come tessuti, cartone, carta...
- Collocare l'apparecchio ad una distanza minima di 50 cm da materiali infiammabili come tende, mobili, ecc.
- Evitare che l'entrata e l'uscita d'aria siano totalmente o parzialmente coperte da mobili, tende, vestiti, ecc, per il pericolo di incendio.
- Non coprire né ostruire le aperture dell'apparecchio.
- La spina deve essere facilmente accessibile, per poterla scollegare in caso di emergenza.
- Per una maggiore efficienza, l'apparecchio deve essere mantenuto in un luogo con una temperatura fra 12 e 32°C.
- L'apparecchio deve funzionare solo accoppiato alla sua base.

MONTAGGIO DEI PIEDI:

- L'apparecchio è dotato di piedi (D) d'appoggio.
- Per montare la base, capovolgere l'apparecchio.
- Collocare la base del corpo dell'apparecchio.
- Fissare la base mediante le viti ad alette fornite (Fig. 1)
- Collocare l'apparecchio in posizione corretta e controllare il buon funzionamento della base.

MODALITÀ D'USO

PRIMA DELL'USO:

- Assicurarsi di aver rimosso dal prodotto tutto il materiale di imballaggio.

USO:

- Srotolare completamente il cavo prima di attaccare la spina.

- Posizionare l'apparecchio fissandolo correttamente alla base.
- Collegare l'apparecchio alla rete elettrica.
- Orientare l'apparecchio per dirigere il flusso d'aria nella direzione desiderata.
- Avviare l'apparecchio azionando l'interruttore di controllo della potenza
- La spia luminosa (F) si accenderà
- Selezionare la potenza desiderata.
- Girare il termostato fino a collocarlo nella posizione corrispondente alla temperatura desiderata.
- Durante l'utilizzo dell'apparecchio, la spia luminosa (F) si accenderà e spegnerà automaticamente, indicando in questo modo il funzionamento degli elementi riscaldanti per mantenere la temperatura desiderata.

DOPO L'USO DELL'APPARECCHIO:

- Selezionare la posizione minima (MIN) per mezzo del comando termostato.
- Spegner l'apparecchio azionando l'interruttore di controllo della potenza
- Scollegare l'apparecchio dalla rete.
- Pulire l'apparecchio.

MANIGLIA/E DI TRASPORTO:

- Questo apparecchio dispone di una maniglia nella parte laterale per rendere agevole e comodo il trasporto (Fig. 2).

PROTETTORE TERMICO DI SICUREZZA:

- L'apparecchio possiede un dispositivo termico di sicurezza che lo protegge da qualsiasi surriscaldamento.
- Se l'apparecchio si collega e scollega intermittenemente indipendentemente dall'azionamento del termostato ambiente, verificare che non vi siano ostacoli che impediscano o ostruiscano il normale ingresso e uscita dell'aria nell'apparecchio. Scollegare quindi l'apparecchio dalla rete, attendere circa 15 minuti e collegarlo nuovamente. Nel caso in cui il malfunzionamento persista, rivolgersi a uno dei servizi di assistenza tecnica autorizzati.

PULIZIA

- Scollegare la spina dalla rete elettrica e aspettare che l'apparecchio si raffreddi prima di eseguirne la pulizia.
- Pulire il gruppo elettrico con un panno umido, quindi asciugarlo.

- Per la pulizia non impiegare solventi o prodotti a pH acido o basico come la candeggina, né prodotti abrasivi.
- Non lasciar entrare acqua o altri liquidi nelle fenditure del sistema di ventilazione per non danneggiare le parti operative dell'apparecchio.
- Non immergere l'apparecchio in acqua o altri liquidi, né lavarlo con acqua corrente.
- Nota: avviando l'apparecchio in funzione riscaldamento, dopo un lungo inutilizzo o avendolo utilizzato solo con la funzione ventilatore, è possibile all'inizio una leggera uscita di fumo, senza alcuna conseguenza, dovuta al fatto che si stanno bruciando polvere o altre particelle accumulate nella parte di riscaldamento.

ANOMALIE E RIPARAZIONI

- In caso di guasto, rivolgersi a un Centro di Assistenza Tecnica autorizzato. Non tentare di smontare o riparare l'apparecchio in quanto ciò potrebbe comportare rischi di sicurezza.

PER I PRODOTTI DELL'UNIONE EUROPEA E/O NEL CASO IN CUI SIA PREVISTO DALLA LEGISLAZIONE DEL SUO PAESE DI ORIGINE:

PRODOTTO ECOLOGICO E RICICLABILE

- I materiali che costituiscono l'imballaggio di questo apparecchio sono riciclabili. Per lo smaltimento, utilizzare gli appositi contenitori pubblici, adatti per ogni tipo di materiale.
- Il prodotto non contiene sostanze dannose per l'ambiente.



Questo simbolo indica che, per smaltire il prodotto al termine della sua durata utile, occorre depositarlo presso un ente di smaltimento autorizzato alla raccolta differenziata di rifiuti di apparecchiature elettriche ed elettroniche (RAEE).

Questo apparecchio soddisfa la Direttiva 2014/35/EU di Bassa Tensione, la Direttiva 2014/30/EU di Compatibilità Elettromagnetica, la Direttiva 2011/65/EU sui limiti all'impiego di determinate sostanze pericolose negli apparecchi elettrici ed elettronici e la Direttiva 2009/125/EC di Ecodesign dei prodotti che consumano energia.

Modello:	Clima Turbo 2000 (Ver III)
Potere calorifico	
Potere calorifico nominale P_{nom}	1,85 kW
Potere calorifico minimo (indicativo) P_{min}	0,688 kW
Potere calorifico massimo continuo $P_{max,c}$	1,85 kW
Consumo supplementare di elettricità	
Per il potere calorifico nominale il_{max}	0,015 kW
Per il potere calorifico minimo il_{min}	0,015 kW
In modalità di attesa il_{SB}	0,000 kW
"Tipo di potenza termica, solo per gli apparecchi per il riscaldamento d'ambiente locale elettrici ad accumulò"	
Controllo manuale del carico termico, con termostato integrato	No
Controllo manuale del carico termico con riscontro della temperatura ambiente e/o esterna	No
Controllo elettronico del carico termico con riscontro della temperatura ambiente e/o esterna	No
Potenza termica assistita da ventilatore	No
Tipo di controllo del potere calorifico / della temperatura interna	
Potere calorifico di un solo livello, senza controllo della temperatura interna	No
Due o più livelli manuali, senza controllo della temperatura interna	No
Con controllo della temperatura interna mediante termostato meccanico	No
Con controllo elettronico della temperatura interna	No
Controllo elettronico della temperatura interna e timer giornaliero	Sì
Controllo elettronico della temperatura interna e timer settimanale	No
Altre opzioni di controllo	
Controllo della temperatura interna con rilevamento di presenza	No
Controllo temperatura interna con rilevamento di finestre aperte	No
Con opzione di controllo a distanza	No
Con controllo di avvio adattabile	No
Con limitazione del tempo di funzionamento	No
Con sensore di lampada a luce nera	No
Informazioni di contatto	"ELECTRODOMÉSTICOS TAURUS, S.L. Avda. Barcelona S/N 25790 Oliana, Lleida, Spain"

Português

Convector térmico

Clima Turbo 2000

Caro cliente:

Obrigado por ter adquirido um electrodoméstico da marca TAURUS.

A sua tecnologia, design e funcionalidade, aliados às mais rigorosas normas de qualidade, garantir-lhe-ão uma total satisfação durante muito tempo.

DESCRIÇÃO

- A Interruptores de controlo de potência
- B Termóstato
- C Asas de Transporte
- D Base de pés
- E Parafusos
- F Luz-piloto

Ler atentamente este manual de instruções antes de ligar o aparelho e guardá-lo para consultas futuras.

CONSELHOS E ADVERTÊNCIAS DE SEGURANÇA

-PRECAUÇÃO: algumas partes deste produto podem ficar muito quentes e causar queimaduras. Prestar especial atenção durante a presença de crianças e pessoas vulneráveis ao calor.

- O aparelho não deve ser colocado debaixo de uma tomada de corrente eléctrica.
- As crianças menores de 3 anos devem ficar fora do alcance do aparelho, a menos que sejam supervisionadas continuamente.
- As crianças a partir dos 3 anos e menores de 8 anos apenas

devem ligar/desligar o aparelho quando este tiver sido colocado ou instalado na posição de funcionamento normal prevista e sejam supervisionadas ou tenham recebido instruções relativas ao uso do aparelho de forma segura e compreendam os riscos do aparelho.

- Este aparelho pode ser utilizado por pessoas não familiarizadas com a sua utilização, pessoas incapacitadas ou crianças a partir dos 8 anos, desde que o façam sob supervisão ou tenham recebido formação sobre a utilização segura do aparelho e compreendam os perigos que este comporta.
- As crianças não devem realizar operações de limpeza ou manutenção do aparelho, a menos que sejam maiores de 8 anos e se encontrem sob a supervisão de um adulto.
- As crianças a partir dos 3 anos e menores de 8 anos não devem ligar, regular e limpar o aparelho ou realizar operações de manutenção.
- Este aparelho não é um brinquedo. As crianças devem ser vigiadas para garantir que não brincam com o aparelho.
- Não utilizar o aparelho nas imediações de uma banheira, duche ou piscina.

- **PRECAUÇÃO:** com o objectivo de evitar um acidente devido ao reajuste não pretendido do protector térmico, não é necessário alimentar o aparelho através de um dispositivo interruptor externo, tal como um programador, ou ligá-lo a um circuito que se acenda e apague regularmente através da empresa de distribuição de energia eléctrica.

- Se a ligação de rede estiver danificada, deve ser substituída. Levar o aparelho a um Serviço de Assistência Técnica autorizado. Não o tente desmontar ou reparar, já que pode ser perigoso.



- Este símbolo significa que o produto não deve ser tapado.

- **ADVERTÊNCIA:** Para evitar um sobreaquecimento, não cobrir o aparelho.

- Antes de ligar o aparelho à rede eléctrica, verificar se a voltagem indicada nas características coincide com a voltagem da rede eléctrica.
- Ligar o aparelho a uma tomada com ligação à terra e com capacidade mínima de 16 amperes.
- A ficha do aparelho deve coincidir com a tomada de corrente eléctrica. Nunca modificar a ficha eléctrica. Não utilizar adaptadores de ficha eléctrica.
- Usar o aparelho numa zona bem ventilada.
- Manter este aparelho longe do alcance das crianças.
- Colocar o aparelho sobre uma superfície plana e estável, apta a precedentemente suportar temperaturas elevadas, longe de outras fontes de calor e de possíveis salpicos de água.
- Não colocar o aparelho próximo de materiais combustíveis como materiais têxteis, cartão,

papel...

- Colocar o aparelho a uma distância mínima de 50 cm de qualquer material combustível, como cortinas, móveis...
- Não colocar materiais combustíveis nas proximidades do aparelho.
- Evitar que a entrada e a saída de ar fiquem total ou parcialmente tapadas por móveis, cortinas, roupas, etc., devido ao risco de incêndio.
- Não utilizar o aparelho se tiver o cabo eléctrico ou a ficha danificada.
- Se algum dos revestimentos do aparelho se partir, desligar imediatamente o aparelho da rede eléctrica para evitar a possibilidade de sofrer um choque eléctrico.
- **ADVERTÊNCIA:** Não molhar o aparelho.
- **ADVERTÊNCIA:** Não utilizar o aparelho perto da água.
- Não utilizar o aparelho com as mãos ou com os pés húmidos, nem com os pés descalços.
- Nunca utilizar o cabo eléctrico para levantar, transportar ou desligar o aparelho.
- Não enrolar o cabo no aparelho.
- Não deixar que o cabo eléctrico de ligação fique preso ou dobrado.
- Evitar que o cabo eléctrico de ligação entre em contacto com as superfícies quentes do aparelho.
- Manter o aparelho longe de fontes de calor e de arestas.
- Verificar o estado do cabo de alimentação. Os cabos danificados ou entrelaçados aumentam o risco de choque eléctrico.
- Este aparelho não é adequado para ser utilizado no exterior.
- No caso de usar o aparelho no exterior, utilize uma extensão de cabo eléctrico adequada para uso exterior.
- O cabo de alimentação deve ser examinado regularmente quanto a danos e, se estiver danificado, o aparelho não deve ser usado.
- Como protecção adicional na instalação eléctrica que alimenta o aparelho, é recomendável dispor de um dispositivo de corrente diferencial que não exceda os 30. Consulte um técnico qualificado.
- Não utilizar nem guardar o aparelho ao ar livre.
- Não expor o aparelho à chuva ou a condições de humidade. A água que entrar no aparelho aumentará o risco de choque eléctrico.
- Não tocar na ficha de ligação com as mãos molhadas.

- As pessoas insensíveis ao calor não devem usar o aparelho (já que este tem superfícies aquecidas).
- Não tocar nas partes quentes do aparelho, uma vez que pode provocar queimaduras graves.
- É possível aumentar a temperatura das superfícies acessíveis quando o aparelho está em funcionamento.

UTILIZAÇÃO E CUIDADOS:

- Antes de cada utilização, desenrolar completamente o cabo de alimentação do aparelho.
- Não utilizar o aparelho se o dispositivo de ligar/desligar não funcionar.
- Não retirar a base de pés do aparelho.
- Não mover o aparelho enquanto estiver em funcionamento.
- Usar a(s) asa(s) para pegar ou transportar o aparelho.
- Não utilizar o aparelho inclinado nem invertido.
- Não inverter o aparelho enquanto estiver a ser utilizado ou ligado à rede eléctrica.
- Se usar o aparelho numa casa de banho ou similar, desligue-o da rede eléctrica quando não estiver a ser utilizado, ainda que seja por pouco tempo, pois a proximidade da água representa um risco, mesmo com o aparelho desligado.
- Desligar o aparelho da rede eléctrica quando não estiver a ser utilizado e antes de iniciar qualquer operação de limpeza.
- Este aparelho está projectado unicamente para utilização doméstica, não para utilização profissional ou industrial.
- Guardar este aparelho fora do alcance de crianças e/ou pessoas incapacitadas.
- Não guardar o aparelho se ainda estiver quente.
- Manter e guardar o aparelho num local seco, sem pó e afastado da luz solar.
- Assegurar-se de que as grelhas de ventilação do aparelho não ficam obstruídas por pó, sujidade ou outros objectos.
- Nunca deixar o aparelho ligado e sem vigilância. Além disso, poupará energia e prolongará a vida do aparelho.
- Não utilizar o aparelho sobre nenhuma parte do corpo de uma pessoa ou animal.
- Não usar o aparelho para secar peças de vestuário.

MANUTENÇÃO:

- Certificar-se de que o serviço de manutenção do aparelho é realizado por pessoal especializado e que, caso o aparelho necessite de consumíveis/peças de substituição, estas sejam originais.
- Atenção: Existe risco de incêndio caso a limpeza do aparelho não seja realizada conforme estas instruções.
- Qualquer utilização inadequada ou em desacordo com as instruções de utilização pode ser perigosa e anula a garantia e a responsabilidade do fabricante.

INSTALAÇÃO

- Assegure-se de que retirou todo o material de embalagem do produto.
- Não colocar o aparelho próximo de materiais combustíveis como materiais têxteis, cartão, papel...
- Colocar o aparelho a uma distância mínima de 50 cm de qualquer material combustível, como cortinas, móveis...
- Evitar que a entrada e a saída de ar fiquem total ou parcialmente tapadas por móveis, cortinas, roupas, etc., devido ao risco de incêndio.
- Não cobrir nem obstruir nenhuma das aberturas do aparelho.
- A ficha deve estar situada num local de fácil acesso para se poder desligá-la em caso de emergência.
- Para uma maior eficiência, o aparelho deve ser colocado num local onde a temperatura ambiente se encontre entre os 12 e 32°C.
- O aparelho deve funcionar com a base de pés ligada.

MONTAGEM DOS PÉS-BASE:

- O aparelho dispõe de pés-base (D) sobre os quais pode apoiar o produto.
- Para montar a base, colocar o aparelho com a abertura para baixo.
- Posicionar a base no corpo do aparelho.
- Fixar a base através das placas de suporte fornecidas (Fig. 1)
- Voltar a virar o aparelho e verificar se a base funciona bem.

MODO DE EMPREGO **NOTAS PRÉVIAS À UTILIZAÇÃO:**

- Assegure-se de que retirou todo o material de embalagem do produto.

UTILIZAÇÃO:

- Desenrolar completamente o cabo antes de o ligar à tomada.
- Colocar o aparelho bem encaixado em cima da base.
- Ligar o aparelho à rede eléctrica.
- Orientar o aparelho para dirigir o fluxo de ar na direcção desejada.
- Colocar o aparelho em funcionamento accionando os interruptores de controlo de potência.
- O piloto luminoso (F) iluminar-se-á
- Seleccionar a potência desejada.
- Rodar o comando do termóstato até à posição correspondente à temperatura desejada.
- Durante o uso do aparelho, o piloto luminoso (F) ligar-se-á e desligar-se-á de forma automática, indicando deste modo o funcionamento dos elementos de aquecimento para manter a temperatura pretendida.

UMA VEZ TERMINADA A UTILIZAÇÃO DO APARELHO:

- Seleccionar a posição mínima (MIN) através do comando selector de temperatura
- Desligar o aparelho accionando os interruptores de controlo de potência.
- Desligar o aparelho da rede eléctrica.
- Limpar o aparelho.

ASA(S) DE TRANSPORTE:

- Este aparelho dispõe de uma asa na sua parte lateral para o transporte ser fácil e cómodo. (Fig. 2)

PROTECTOR TÉRMICO DE SEGURANÇA:

- O aparelho dispõe de um dispositivo térmico de segurança que o protege de qualquer sobreaquecimento.
- Se o aparelho se ligar e desligar alternadamente, não se devendo isto à acção do termóstato de ambiente, verificar se não existe nenhum obstáculo que esteja a impedir ou dificultar a entrada ou saída normal do ar do aparelho, de seguida desligá-lo da corrente e aguardar 15 minutos antes de voltar a ligá-lo. Se continuar a não funcionar, contactar um serviço de assistência técnica autorizado.

LIMPEZA

- Desligar o aparelho da rede eléctrica e deixá-lo arrefecer antes de iniciar qualquer operação de limpeza.
- Limpar o aparelho com um pano húmido com

algumas gotas de detergente e secá-lo de seguida.

- Não utilizar solventes, produtos com um factor pH ácido ou básico como a lixívia nem produtos abrasivos para a limpeza do aparelho.
- Não deixar entrar água ou outro líquido pelas aberturas de ventilação para evitar danos nas partes operativas interiores do aparelho.
- Não submergir o aparelho em água ou em qualquer outro líquido nem o coloque debaixo da torneira.
- Nota: Se colocar o aparelho em funcionamento na função de aquecimento, depois de este estar muito tempo parado ou a funcionar só com a função ventiladora, é possível que inicialmente liberte um ligeiro fumo, sem quaisquer consequências, devido a estar a queimar o pó e outras partículas acumuladas no elemento de aquecimento.

ANOMALIAS E REPARAÇÃO

- Em caso de avaria, levar o aparelho a um Serviço de Assistência Técnica autorizado. Não o tente desmontar ou reparar, já que pode ser perigoso.

PARA PRODUTOS DA UNIÃO EUROPEIA E/OU CONFORME OS REQUISITOS DA REGULAMENTAÇÃO DO SEU PAÍS DE ORIGEM:

ECOLOGIA E RECLABILIDADE DO PRODUTO

- Os materiais que constituem a embalagem deste aparelho estão integrados num sistema de recolha, classificação e reciclagem. Caso deseje desfazer-se deles, pode utilizar os contentores públicos apropriados para cada tipo de material.
- O produto está isento de concentrações de substâncias que podem ser consideradas nocivas para o ambiente.



Este símbolo significa que se desejar desfazer-se do produto depois de terminada a sua vida útil, deve entregá-lo através dos meios adequados ao cuidado de um gestor de resíduos autorizado para a recolha selectiva de

Resíduos de Equipamentos Eléctricos e Electrónicos (REEE).

Este aparelho cumpre a Diretiva 2014/35/EU de Baixa Tensão, a Diretiva 2014/30/EU de Compatibilidade Eletromagnética. a Diretiva 2011/65/

EU sobre restrições à utilização de determinadas substâncias perigosas em aparelhos elétricos e eletrónicos e a Diretiva 2009/125/EC sobre os requisitos de design ecológico aplicável aos produtos relacionados com a energia.

Modelo:	Clima Turbo 2000 (Ver III)
Potência calorífica	
Potência calorífica nominal P_{nom}	1,85 kW
Potência calorífica mínima (indicativa) P_{min}	0,688 kW
Potência calorífica máxima continuada $P_{max,c}$	1,85 kW
Consumo auxiliar de energia elétrica	
A potência calorífica nominal e_{max}	0,015 kW
A potência calorífica mínima e_{min}	0,015 kW
No modo de espera e_{SB}	0,000 kW
Tipo de potência calorífica, apenas para os aquecedores de ambiente local elétricos de acumulação	
Comando manual da carga térmica, com termóstato integrado	Não
Comando manual da carga térmica, com retroação da temperatura interior e/ou exterior	Não
Comando eletrónico da carga térmica, com retroação da temperatura interior e/ou exterior	Não
Potência calorífica com ventilador	Não
Tipo de controlo da potência calorífica/da temperatura interior	
Potência calorífica de um só nível, sem controlo da temperatura interior	Não
Dois ou mais níveis manuais, sem controlo da temperatura interior	Não
Com controlo da temperatura interior mediante um termóstato mecânico	Não
Com controlo eletrónico da temperatura interior	Não
Controlo eletrónico da temperatura interior e temporizador diário	Sim
Controlo eletrónico da temperatura interior e temporizador semanal	Não
Outras opções de controlo	
Controlo da temperatura interior com deteção de presença	Não
Controlo da temperatura interior com deteção de janelas abertas	Não
Com opção de controlo remoto	Não
Com controlo de ligação adaptável	Não
Com limitação do tempo de funcionamento	Não
Com sensor de lâmpada negra	Não
Dados de contacto	"ELECTRODOMÉSTICOS TAURUS, S.L. Avda. Barcelona S/N 25790 Oliana, Lleida, Spain"

Català

Termoconvector

Clima Turbo 2000

Distingit client:

Li agraïm que s'hagi decidit per la compra d'un producte de la marca TAURUS.

La seva tecnologia, disseny i funcionalitat, juntament amb el fet de superar les més estrictes normes de qualitat li comportaran total satisfacció durant molt de temps.

DESCRIPCIÓ

A Botó de control de potència

B Termòstat

C Anses de transport

D Peus base

E Cargols

F Pilot Il·luminós

Llegir atentament aquest fullet d'instruccions abans de posar l'aparell en marxa i guardar-lo per a posteriors consultes.

CONSELLS I ADVERTIMENTS DE SEGURETAT

-PRECAUCIÓ: Algunes parts d'aquest producte poden posar-se molt calents i causar cremades. Ha de parar-se esment particular quan els nens i les persones vulnerables siguin presents.

- L'aparell no ha de col·locar-se sota una base de presa de corrent.
- Els nens menors de 3 anys han de mantenir-se fora de l'abast de l'aparell tret que siguin contínuament supervisats
- Els nens des de 3 anys i me-

nors de 8 anys deuen només encendre/apagar l'aparell sempre que aquest hagi estat col·locat o instal·lat en la seva posició de funcionament normal prevista i que siguin supervisats o hagin rebut instruccions relatives a l'ús de l'aparell d'una forma segura i entenguin els riscos que l'aparell té.

- Aquest aparell pot ser utilitzat per persones no familiaritzades amb el seu ús, persones discapacitades o nens majors de 8 anys sempre que ho facin baix supervisió o hagin rebut formació sobre l'ús segur de l'aparell i entenguin els perills que comporta.
- Els nens no han de realitzar operacions de neteja o manteniment de l'aparell tret que tinguin la supervisió d'un adult.
- Els nens des de 3 anys i menors de 8 anys no han d'endollar, regular i netejar l'aparell o realitzar operacions de manteniment
- Aquest aparell no és una joguina. Els nens han d'estar baix vigilància per a assegurar que no juguin amb l'aparell.
- No utilitzar l'aparell en els voltants d'una banyera, dutxa o piscina.
- PRECAUCIÓ: A fi d'evitar un perill degut al rearmament no

desitjat del protector tèrmic, no s'ha d'alimentar a l'aparell a través d'un dispositiu interruptor extern, tal com un programador, o connectar-lo a un circuit que s'encengui i apagui regularment a través de la companyia de distribució d'energia elèctrica.

- Si la connexió al corrent està danyada, ha de substituir-se. Portar l'aparell a un Servei d'Assistència Tècnica autoritzat. No intenti desmuntar-ho o reparar-ho ja que pot existir perill.

-  Aquest símbol indica que l'aparell no s'ha de cobrir.

- **ATENCIÓ:** A fi d'evitar un sobreescalfament, no cobrir l'aparell.

- Abans de connectar l'aparell a la xarxa, verificar que el voltatge indicat en la placa de característiques coincideix amb el voltatge de xarxa.
- Connectar l'aparell a una base de presa de corrent proveït de presa de terra i que suport com a mínim 16 amperes.
- La clavilla de l'aparell ha de coincidir a la base elèctrica de la presa de corrent. Mai modificar la clavilla. No usar adaptadors de clavilla.
- Usar l'aparell en una zona ben ventilada.
- Mantenir allunyats a nens i curiosos mentre manegi aquest aparell.
- Situar l'aparell sobre una superfície horitzontal, plana, estable i apta per suportar altes temperatures, allunyada d'altres fonts de calor i de possibles esquitxades d'aigua.
- Situar l'aparell lluny de material combustible, com ara materials tèxtils, cartó, paper, etc.
- Situar l'aparell a una distància mínima de 50 cm de materials combustibles, com ara cortines, mobles...
- No situar material combustible en els voltants de l'aparell.
- Evitar que tant l'entrada com la sortida d'aire quedin totalment o parcialment tapades per

mobles, cortinatges, robes, etc., existiria risc d'incendi.

- No utilitzar l'aparell amb el cable elèctric o la clavilla danyats.
- Si alguna de les envelopants de l'aparell es trenca, desconnectar immediatament l'aparell de la xarxa per a evitar la possibilitat de sofrir un xoc elèctric.
- **ADVERTIMENT:** Mantenir l'aparell sec.
- **ADVERTIMENT:** No utilitzar l'aparell prop de l'aigua.
- No utilitzar l'aparell amb les mans o els peus humits, ni amb els peus descalços.
- Mai usar el cable elèctric per a aixecar, transportar o desendollar l'aparell.
- No enrotllar el cable elèctric de connexió al voltant de l'aparell.
- No deixar al cable elèctric de connexió quedi atrapat o arrugat.
- No deixar que el cable elèctric quedi a contacte amb les superfícies calentes de l'aparell.
- Mantenir l'aparell lluny de fonts de calor, olis, cants vius o peces en moviment.
- Verificar l'estat del cable elèctric de connexió. Els cables danyats o embullats augmenten el risc de xoc elèctric.
- Aquest aparell no és apte per al seu ús en l'exterior.
- Cas d'usar l'aparell en l'exterior, usi una prolongació de cable elèctric adequada per a ús exterior.
- El cable d'alimentació ha de ser examinat regularment a la recerca de signes de mal, i si està danyat, l'aparell no ha d'usar-se
- És recomanable com a protecció addicional en la instal·lació elèctrica que alimenta l'aparell, el disposar d'un dispositiu de corrent diferencial amb una sensibilitat màxima de 30. Pregunti a un instal·lador competent.
- No utilitzar ni guardar l'aparell a la intempèrie.
- No exposar l'aparell a la pluja o condicions d'humitat. L'aigua que entre en l'aparell augmentarà el risc de xoc elèctric.
- No tocar la clavilla de connexió a les mans mullades.
- No usar l'aparell, en el cas de persones insensibles a la calor (ja que l'aparell té superfícies calefactades).
- No tocar les parts calefactades de l'aparell, ja que pot provocar greus cremades.
- La temperatura de les superfícies accessibles pot ser elevada quan l'aparell està en funcionament.

UTILITZACIÓ I CURES:

- Abans de cada ús, desenrotllar completament el cable d'alimentació de l'aparell.
- No usar l'aparell si el seu dispositiu de posada en marxa/atur no funciona.
- No retirar els peus base de l'aparell.
- No moure l'aparell mentre està en ús.
- Utilitzar les anses de l'aparell per a sostenir-lo o desplaçar-lo.
- No utilitzar l'aparell inclinat, ni donar-li la volta.
- No donar la volta a l'aparell mentre està en ús o connectat a la xarxa.
- Si s'usa l'aparell en un bany o similar, desenrollar l'aparell de la xarxa quan no s'usi, encara que sigui per poc temps, ja que la proximitat de l'aigua presenta un risc, fins i tot en el cas que l'aparell estigui desconnectat.
- Desendollar l'aparell de la xarxa quan no s'usi i abans de realitzar qualsevol operació de neteja.
- Aquest aparell està pensat únicament per a un ús domèstic, no per a ús professional o industrial.
- Guardar aquest aparell fora de l'abast dels nens i/o persones discapacitades.
- No guardar l'aparell si encara està calent.
- Mantenir i guardar l'aparell en un lloc sec, sense pols i allunyat de la llum del sol.
- Verificar que les reixes de ventilació de l'aparell no quedin obstruïdes per pols, brutícia o altres objectes.
- No deixar mai l'aparell connectat i sense vigilància. A més estalviarà energia i prolongarà la vida de l'aparell.
- No utilitzar l'aparell sobre cap part del cos d'una persona o animal.
- No usar l'aparell per a assecat peces tèxtils de cap mena.

SERVEI:

- Cerciorar-se que el servei de manteniment de l'aparell sigui realitzat per personal especialitzat, i en el supòsit de precisar consumibles/recanvis, aquests siguin originals.
- PRECAUCIÓ: Existeix el risc d'incendi en cas que la neteja de l'aparell no es realitzi conforme a aquestes instruccions.
- Tota utilització inadequada, o en desacord amb les instruccions d'ús, pot comportar perill, anul·lant la garantia i la responsabilitat del fabricant.

INSTAL·LACIÓ

- Asseguri's que ha retirat tot el material d'emba-

latge del producte.

- Situar l'aparell lluny de material combustible, com ara materials tèxtils, cartó, paper, etc.
- Situar l'aparell a una distància mínima de 50 cm de materials combustibles, com ara cortines, mobles...
- Evitar que tant l'entrada com la sortida d'aire quedin totalment o parcialment tapades per mobles, cortinatges, robes, etc., existiria risc d'incendi.
- No cobrir o obstruir cap de les obertures de l'aparell.
- La clavilla ha de ser fàcilment accessible per a poder desconnectar-la en cas d'emergència.
- Per a una major eficiència l'aparell ha de situar-se en una ubicació on la temperatura ambient es trobi entre 12 i 32 °C.
- L'aparell ha de funcionar amb els seus peus basi acoblats.

MUNTATGE DELS PEUS BASE:

- L'aparell disposa d'uns peus basi antilliscants (D) sobre el que es pot donar suport al producte.
- Per a muntar la base, col·locar l'aparell boca avall.
- Posicionar la base al cos de l'aparell.
- Fixar la base mitjançant les palomillas subministrades (Fig. 1).
- Tornar a donar la volta a l'aparell i comprovar el bon funcionament de la base.

INSTRUCCIONS D'ÚS

NOTES PRÈVIES A L'ÚS:

- Asseguri's que ha retirat tot el material d'emballatge del producte.

ÚS:

- Desenrotllar completament el cable abans d'endollar.
- Situar l'aparell correctament acoblat en la seva base.
- Endollar l'aparell a la xarxa elèctrica.
- Orientar l'aparell per a dirigir el flux d'aire cap a la direcció desitjada.
- Posar en marxa l'aparell, utilitzant l'interruptor de control de potència.
- El pilot il·luminós (F) s'encendrà.
- Seleccionar la potència desitjada.
- Girar el comandament termòstat fins a situar-lo en la posició que correspongui a la temperatura desitjada.
- Durant l'ús de l'aparell el pilot lluminós (F) es

connectarà i desconnectarà de manera automàtica, indicat d'aquesta manera el funcionament dels elements calefactores per a mantenir la temperatura desitjada.

UN COP FINALITZAT L'ÚS DE L'APARELL:

- Seleccionar la posició mínima (MIN) accionant el comandament termòstat.
- Apagar l'aparell, utilitzant l'interruptor de control de potència.
- Desendollar l'aparell de la xarxa elèctrica.
- Netejar l'aparell.

ANSA DE TRANSPORT:

- Aquest aparell disposa d'una ansa en la seva part lateral per a fer fàcil i còmode el seu transport (Fig. 2).

PROTECTOR TÈRMIC DE SEGURETAT:

- L'aparell disposa d'un dispositiu tèrmic de seguretat que protegeix a l'aparell de qualsevol sobreescalfament.
- Si l'aparell es connecta i desconnecta alternativament, sense que això es degui a l'acció del termòstat d'ambient, verificar que no hi hagi cap obstacle que impedeixi o dificulti l'entrada o sortida normal de l'aire l'aparell, després procedeixi a desendollar-lo de la xarxa, i esperi uns 15 minuts abans de tornar a connectar-ho. Si segueix sense funcionar, acudir a un dels serveis d'assistència tècnica autoritzats.

NETEJA

- Desendollar l'aparell de la xarxa i deixar-lo refredar abans d'iniciar qualsevol operació de neteja.
- Netejar l'aparell amb un drap humit impregnat amb unes gotes de detergent i assecar-lo després.
- No utilitzar dissolvents, ni productes amb un factor ph àcid o bàsic com el lleixiu, ni productes abrasius, per a la neteja de l'aparell.
- No deixi entrar aigua o un altre líquid per les obertures de ventilació per a evitar danys en les parts operatives interiors de l'aparell.
- No submergir l'aparell en aigua o un altre líquid, ni posar-lo sota l'aixeta.
- -NOTA: Quan es posi l'aparell en marxa en funció calefactor, després d'estar una llarga temporada parat o funcionat només amb la funció ventilador, és possible que desprengui al principi un lleuger fum, sense cap conseqüència, pel fet que s'està cremant la pols i altres partícules acumulades en l'element calefactor.

ANOMALIES I REPARACIÓ

- En cas d'avaría portar l'aparell a un Servei d'Assistència Tècnica autoritzat. No intenti desmuntar-ho o reparar-ho ja que pot existir perill.

PER A PRODUCTES DE LA UNIÓ EUROPEA I/O EN CAS QUE AIXÍ HO EXIGEIXI LA NORMATIVA AL SEU PAÍS D'ORIGEN:

ECOLOGIA I RECICLABILITAT DEL PRODUCTE

- Els materials que constitueixen l'envàs d'aquest aparell, estan integrats en un sistema de recollida, classificació i reciclatge d'aquests. Si desitja desfer-se d'ells, pot utilitzar els contenidors públics apropiats per a cada tipus de material.
- El producte està exempt de concentracions de substàncies que es puguin considerar nocives per al medi ambient.



- Aquest símbol significa que si desitja desfer-se del producte, una vegada transcorreguda la vida d'aquest, ha de dipositar-lo pels mitjans adequats a les mans d'un gestor de residus autoritzat per a la recollida selectiva de Residus d'Aparells Elèctrics i Electrònics (RAEE).

Aquest aparell compleix amb la Directiva 2014/35/EU de Baixa Tensió, amb la Directiva 2014/30/EU de Compatibilitat Electromagnètica, amb la Directiva 2011/65/EU sobre restriccions a la utilització de determinades substàncies perilloses en aparells elèctrics i electrònics i amb la Directiva 2009/125/EC sobre els requisits de disseny ecològic aplicable als productes relacionats amb l'energia.

Model:	Clima Turbo 2000 (Ver III)
Potència calorífica	
Potència calorífica nominal P_{nom}	1,85 kW
Potència calorífica mínima (indicativa) P_{min}	0,688 kW
Potència calorífica màxima continuada $P_{max,c}$	1,85 kW
Consum auxiliar d'electricitat	
A potència calorífica nominal $e_{l,max}$	0,015 kW
A potència calorífica mínima $e_{l,min}$	0,015 kW
En mode d'espera $e_{l,SB}$	0,000 kW
Tipus d'aportació de calor, únicament per als aparells de calefacció local elèctrics d'acumulació	
Control manual de la càrrega de calor, amb termòstat integrat	No
Control manual de la càrrega de calor amb resposta a la temperatura interior o exterior	No
Control electrònic de la càrrega de calor amb resposta a la temperatura interior o exterior	No
Potència calorífica assistida per ventiladors	No
Tipus de control de potència calorífica/de temperatura interior	
Potència calorífica d'un sol nivell, sense control de temperatura interior	No
Dos o més nivells manuals, sense control de temperatura interior	No
Amb control de temperatura interior mitjançant termòstat mecànic	No
Amb control electrònic de temperatura interior	No
Control electrònic de temperatura interior y temporitzador diari	Sí
Control electrònic de temperatura interior y temporitzador setmanal	No
Altres opcions de control	
Control de temperatura interior amb detecció de presència	No
Control de temperatura interior amb detecció de finestres obertes	No
Amb opció de control a distància	No
Amb control de posada en marcha adaptable	No
Amb limitació de temps de funcionament	No
Amb sensor de làmpada negra	No
Informació de contacte	"ELECTRODOMÉSTICOS TAURUS, S.L. Avda. Barcelona S/N 25790 Oliana, Lleida, Spain"

Nederlands

Thermoconvector

Clima Turbo 2000

Geachte klant:

We danken u voor de aankoop van een product van het merk TAURUS.

De technologie, het ontwerp en de functionaliteit, samen met het feit dat het de striktste kwaliteitsnormen overtreft, garanderen u volle tevredenheid voor een lange tijd.

BESCHRIJVING

- A Vermogensschakelaars
- B Thermostaatknop
- C Handvaten voor verplaatsen
- D Voeten basis
- E Schroeven
- F Indicatorlampje

Neem deze gebruiksaanwijzing aandachtig door voordat u het apparaat in gebruik neemt en bewaar ze voor latere raadpleging.

ADVIEZEN EN VEILIGHEIDSVOORSCHRIFTEN

- LET OP: Sommige onderdelen van dit product kunnen heet worden en brandwonden veroorzaken. Let goed op, vooral als er kinderen of personen met een beperking in de buurt zijn

- Het apparaat mag niet onder een contactdoos geplaatst worden.
- Houd kinderen jonger dan 3 jaar uit de buurt van het apparaat, of zorg dat er continu toezicht aanwezig is.
- Kinderen tussen 3 en 8 jaar mogen het apparaat alleen inen uitschakelen als deze op

de normale plaats van gebruik geïnstalleerd is en uitsluitend onder toezicht of na duidelijke uitleg over het veilige gebruik van het apparaat en de risico's die het apparaat met zich meebrengt.

- Dit toestel mag, onder toezicht, door onervaren personen, personen met een beperking of kinderen vanaf 8 jaar gebruikt worden mits zij de nodige informatie hebben gekregen om het toestel op een veilige manier te kunnen gebruiken en de gevaren kennen.
- Het schoonmaken en het onderhoud van het toestel mag enkel door kinderen en steeds onder toezicht van een volwassene gebeuren.
- Kinderen tussen 3 en 8 jaar mogen het apparaat niet in het stopcontact steken, afstellen of schoonmaken, of onderhoudstaken aan het apparaat uitvoeren.
- De kinderen moeten in het oog gehouden worden om te verzekeren dat ze niet met het apparaat spelen.
- Het apparaat niet gebruiken in de buurt van een bad, een douche of een zwembad.
- **VOORZICHTIG:** Om te voorkomen dat de zekering doorbrandt mag het apparaat niet

aangesloten worden via een externe schakeling van voedingsspanning, zoals een tijd klok. Ook mag het apparaat niet aangesloten worden op een stroomcircuit waarvan geregeld de spanning wordt afgehaald, bijvoorbeeld door het energiebedrijf

- Als het netsnoer beschadigd is, moet het worden vervangen. Breng het apparaat naar een erkende Technische bijstandsdienst.

-  Dit symbool geeft aan dat het toestel niet afgedekt mag worden.

- **WAARSCHUWING:** Om oververhitting te voorkomen, het apparaat niet bedekken.

- Voordat u het apparaat op het stroomnet aansluit, dient u de spanningsgegevens op het typeplaatje te vergelijken met de waarden van het stroomnet.
- Sluit het toestel aan op een aardingssysteem dat minimum 16 ampère aankan.
- De stekker van het apparaat moet geschikt zijn voor het stopcontact. De stekker nooit wijzigen. Geen stekkeradapters gebruiken.
- Gebruik het apparaat in een goed geventileerde ruimte.
- Houd kinderen en nieuwsgierigen uit de buurt terwijl u dit apparaat handhaaft.
- Plaats het toestel op een effen en stabiel oppervlak, ver verwijderd van warmtebronnen en water.
- Plaats het apparaat ver van brandbare materialen zoals textiel, karton en papier.
- Plaats het toestel op minstens 50cm van brandbare materialen zoals gordijnen, meubels...
- Plaats geen brandbare materialen in de buurt van het toestel.
- Verzekeer u ervan dat de luchttoevoer en –

uitvoer niet geheel of gedeeltelijk belemmerd worden door meubels, gordijnen, kleren, etc., hierdoor kan immers brandgevaar ontstaan.

- Het apparaat niet gebruiken wanneer het snoer of de stekker beschadigd is.
- Als één van de omhulsels van het apparaat kapot gaat, het apparaat onmiddellijk uitschakelen om elektrische schokken te vermijden.
- **WAARSCHUWING:** Het apparaat droog houden.
- **WAARSCHUWING:** Het apparaat niet in de buurt van water gebruiken.
- Het apparaat niet gebruiken met vochtige handen of voeten, noch blootsvoets.
- Het snoer nooit gebruiken om het apparaat op te tillen, te transporteren of om de stekker uit het stopcontact te trekken.
- Het snoer niet oprollen rond het apparaat.
- Zorg ervoor dat het stroomsnoer niet gekneld of geknikt geraakt.
- Let erop dat het snoer niet in contact komt met de warme oppervlakken van het apparaat.
- Houdt het apparaat verwijderd van scherpe hoeken en warmtebronnen.
- De staat van het stroomsnoer controleren. Beschadigde snoeren of snoeren die in de war geraakt zijn, verhogen het risico van een elektrische schok.
- Dit apparaat is niet geschikt voor gebruik buitenshuis.
- Gebruik een verlengsnoer voor buiten als u het apparaat buitenshuis gebruikt.
- Controleer regelmatig of het snoer niet is beschadigd. Het apparaat niet meer gebruiken als het snoer is beschadigd.
- Het is aan te raden om een differentiële stroominstallatie te gebruiken met een maximale gevoeligheid van 30, om de elektrische inrichting waar het apparaat van gevoed wordt extra te beschermen.
- Bewaar of gebruik het toestel niet in openlucht.
- Het apparaat niet aan regen of vochtigheid blootstellen. Water dat in het apparaat komt, zal het risico van een elektrische schok vergroten.
- De stekker niet met natte handen aanraken.
- Gebruik het apparaat niet op hittegevoelige personen. (Het apparaat heeft verhitte oppervlakken).
- Raak de verhitte delen van het toestel niet aan, aangezien ze ernstige brandwonden kunnen veroorzaken.
- De temperatuur van de oppervlakken kan brandwonden veroorzaken als het apparaat in werking is.

GEBRUIK EN ONDERHOUD:

- Vóór het gebruik, het stroomsnoer van het apparaat volledig afrollen.
- Het apparaat niet gebruiken als de aan/uit-knop niet werkt.
- Verwijder de poten van het apparaat niet.
- Het apparaat niet bewegen terwijl het werkt.
- Gebruik de handvaten voor het vastpakken of vervoeren van het apparaat.
- Gebruik het apparaat niet scheef en houdt het niet ondersteboven.
- Het apparaat niet omdraaien terwijl het in gebruik is of aangesloten is op het stroomnet.
- Als u het apparaat gebruikt in de badkamer of vergelijkbare, de stekker uit het stopcontact trekken als u het apparaat niet gebruikt, ook al is het maar voor een korte periode, aangezien de nabijheid van water een risico vertegenwoordigt, zelfs wanneer het apparaat uitgeschakeld is.
- De stekker van het apparaat uittrekken als het niet gebruikt wordt en alvorens over te gaan tot het reinigen, tot enige regelingen.
- Dit apparaat is bedoeld voor huishoudelijk gebruik, niet voor professioneel of industrieel gebruik.
- Dit apparaat opbergen buiten het bereik van kinderen en/of gehandicapten.
- Het apparaat niet opbergen als het nog warm is.
- Het apparaat op een droge en donkere plaats opbergen en bewaren.
- Controleer of het ventilatierooster van het apparaat niet verstopt is door stof, vuil of andere voorwerpen.
- Laat het apparaat nooit zonder toezicht aan staan. U bespaart hierdoor energie en verlengt tevens de levensduur van het apparaat.
- Het apparaat niet op lichaamsdelen van mens of dier gebruiken.
- Gebruik het apparaat niet om kledingstukken te drogen.

SERVICE:

- Verzeker U ervan dat het onderhoud van het apparaat door een deskundige wordt uitgevoerd en dat de eventuele te vervangen onderdelen originele onderdelen zijn.
- **WAARSCHUWING:** Er bestaat brandgevaar als het apparaat niet wordt gereinigd volgens deze instructies.
- Een onjuist gebruik, of een gebruik dat niet overeenstemt met de gebruiksaanwijzing, kan gevaar inhouden en doet de garantie en de aansprakelijkheid van de fabrikant teniet.

INSTALLATIE

- Verzeker U ervan dat al het verpakkingsmateriaal van het product verwijderd is.
- Plaats het apparaat ver van brandbare materialen zoals textiel, karton en papier.
- Plaats het toestel op minstens 50cm van brandbare materialen zoals gordijnen, meubels...
- Verzeker u ervan dat de luchttoevoer en –uitvoer niet geheel of gedeeltelijk belemmerd worden door meubels, gordijnen, kleren, etc., hierdoor kan immers brandgevaar ontstaan.
- Bedek of verstop geen enkele opening van het apparaat.
- De stekker moet gemakkelijk bereikbaar zijn om het apparaat in geval van nood snel te kunnen uitschakelen.
- U dient het apparaat in een ruimte te plaatsen waar de kamertemperatuur tussen de 12° en 32° graden bedraagt. Zo zal het rendement het hoogst zijn
- Het apparaat moet gebruikt worden terwijl de poten bevestigd zijn.

MONTAGE VAN DE POTEN:

- Het apparaat beschikt over een paar antislippen (D) waarop het apparaat rust.
- Om de voet te monteren zet U het apparaat op zijn kop.
- Zet de voet op het motorlichaam.
- Zet de voet vast door middel van de bijgeleverde vleugelmoeren (Afb. 1)
- Zet het apparaat rechtop en controleer of de voet goed vast zit.

GEBRUIKSAANWIJZING ALVORENS HET GEBRUIK:

- Verzeker U ervan dat al het verpakkingsmateriaal van het product verwijderd is.

GEBRUIK:

- Het snoer helemaal afrollen alvorens de stekker in het stopcontact te steken.
- Plaats het apparaat op juiste wijze op de voet.
- Zorg dat de elektriciteitsaansluiting stevig aangesloten is in het apparaat.
- Zet het apparaat zo dat de luchtstroom in de gewenste richting waait.
- Zet het apparaat aan, met de vermogensregeling.
- Het indicatorlampje (F) gaat branden.
- Het gewenste vermogen selecteren.
- Stel de thermostaatknop in op de gewenste

temperatuur.

- Tijdens het gebruik zal het indicatorlampje (F) automatisch aan en uit gaan, wat aangeeft dat de verwarmingselementen de juiste temperatuur behouden.

NA GEBRUIK VAN HET APPARAAT:

- Kies de laagste stand (MIN) van de thermostaatknop.
- Schakel het apparaat uit met de vermogensregeling.
- Haal de stekker uit het stopcontact.
- Reinig het apparaat.

TRANSPORHANDVAT(EN):

- Dit apparaat beschikt over een handvat aan de bovenzijde om het transport gemakkelijk en comfortabel te maken (Afb. 2)

THERMISCHE BEVEILIGER:

- Dit apparaat beschikt over een thermisch veiligheidsmechaniek dat het apparaat tegen oververhitting beveiligd.
- Wanneer het toestel afwisselend aan en uit schakelt en niet ten gevolge van de luchtthermostaat, dient u te controleren of de luchttoevoer of -uitlaat misschien door een obstakel verhindert of vermoeijkt wordt, trek de stekker dan uit het stopcontact en wacht 15 minuten alvorens de stekker terug in te steken. Indien het apparaat dan nog steeds niet werkt, neem dan contact op met een erkende technische dienst.

REINIGING

- Trek de stekker van het apparaat uit en laat het afkoelen alvorens het te reinigen.
- Maak het apparaat schoon met een vochtige doek met een paar druppels afwasmiddel en maak het apparaat daarna goed droog.
- Gebruik geen oplosmiddelen of producten met een zure of basisch pH, zoals bleekwater, noch schuurmiddelen, om het apparaat schoon te maken.
- Zorg ervoor dat er geen water of andere vloeistof binnendringt door de verluchtingsopeningen om schade aan de functionele delen binnenin het apparaat te voorkomen.
- Dompel het apparaat niet onder in water of een andere vloeistof en houd het niet onder de kraan.
- Wanneer U het apparaat op de verwarmingsfunctie aanzet na een lange tijd uit te zijn geweest of alleen als ventilator te hebben ge-

functioneerd, kan er in het begin enige rook uit het apparaat komen, dit is onbelangrijk en komt voort uit verbranding van stof of andere deeltjes op het verwarmingselement.

DEFECTEN EN REPARATIE

- Bij een defect, moet u het apparaat naar een erkende technische dienst brengen. Probeer het apparaat niet zelf te demonteren of te repareren, want dit kan gevaarlijk zijn.

Voor producten afkomstig uit de Europese Unie en/of indien de wetgeving van het land waaruit het product afkomstig is dit vereist:

MILIEUVRIENDELIJKHEID EN RECYCLEERBAARHEID VAN HET PRODUCT

- De verpakking van dit apparaat bestaat uit gerecycleerd materiaal. Als u zich van dit materiaal wenst te ontdoen, kunt u gebruik maken van de openbare containers die voor ieder type materiaal geschikt zijn.
- Het product bevat geen concentraties materialen die schadelijk zijn voor het milieu.



Dit symbool betekent dat indien u zich van dit product wilt ontdoen als het eenmaal versleten is, het product naar een erkende afvalverwerker dient te brengen die voor de selectieve ophaling van Afgedankte Elektrische en Elektronische Apparatuur (AEEA).

Dit apparaat voldoet aan de laagspanningsrichtlijn 2014/35/EU, de richtlijn 2014/30/EU met betrekking tot elektromagnetische compatibiliteit, de richtlijn 2011/65/EU met betrekking tot beperkingen in de toepassing van bepaalde gevaarlijke stoffen in elektrische en elektronische apparaten en de richtlijn 2009/125/EC met betrekking tot de eisen inzake het ecologisch ontwerp van energiegerelateerde producten.

Model:	Clima Turbo 2000 (Ver III)
Verwarmingsvermogen	
Nominaal verwarmingsvermogen P_{nom}	1,85 kW
Minimaal verwarmingsvermogen (indicatief) P_{min}	0,688 kW
Maximaal continu verwarmingsvermogen $P_{max,c}$	1,85 kW
Additioneel energieverbruik	
Bij nominaal verwarmingsvermogen $e_{l,max}$	0,015 kW
Bij minimaal verwarmingsvermogen $e_{l,min}$	0,015 kW
In de stand-by stand $e_{l,SB}$	0,000 kW
Type warmte-input, uitsluitend voor elektrische warmteopslagtoestellen	
Handmatige sturing van de warmteopslag, met geïntegreerde thermostaat	Nee
Handmatige sturing van de warmteopslag, met kamer- en/of buiten-temperatuurfeedback	Nee
Elektronische sturing van de warmteopslag, met kamer- en/of buiten-temperatuurfeedback	Nee
Door een ventilator bijgestane warmteafgifte	Nee
Type regeling verwarmingsvermogen/inwendige temperatuur	
Unieke stand verwarmingsvermogen, geen regeling inwendige temperatuur	Nee
Twee of meer met de hand instelbare standen, geen regeling inwendige temperatuur	Nee
Met regeling inwendige temperatuur via een mechanische thermostaat	Nee
Met elektronische regeling van inwendige temperatuur	Nee
Elektronische regeling inwendige temperatuur en dagelijkse timer	Ja
Elektronische regeling inwendige temperatuur en wekelijkse timer	Nee
Andere besturingsystemen	
Regeling inwendige temperatuur met aanwezigheidsdetectie	Nee
Regeling inwendige temperatuur met detectie open ramen	Nee
Met optionele afstandsbediening	Nee
Met instelbare inschakeling	Nee
Met beperking van werkingsduur	Nee
Met zwartlichtlamp sensor	Nee
Contactgegevens	"ELECTRODOMÉSTICOS TAURUS, S.L. Avda. Barcelona S/N 25790 Oliana, Lleida, Spain"

Polski

Grzejnik

Clima Turbo 2000

Szanowny Kliencie,

Serdecznie dziękujemy za zdecydowanie się na zakup sprzętu gospodarstwa domowego marki TAURUS.

Jego technologia, forma i funkcjonalność, jak również fakt, że spełnia on wszelkie normy jakości, dostarczy Państwu pełnej satysfakcji przez długi czas.

OPIS

- A Przełącznik wyboru mocy
- B Termostat
- C Uchwyty do przenoszenia
- D Nożki podstawy
- E Śruby
- F Wskaźnik świetlny

Przeczytać uważnie instrukcję przed uruchomieniem urządzenia i zachować ją w celu późniejszych konsultacji.

WSKAZÓWKI I OSTRZEŻENIA DOTYCZĄCE BEZPIECZNEGO UŻYTKOWANIA

- UWAGA: Niektóre części tego urządzenia mogą się mocno nagrzać i doprowadzić do poparzeń. Należy szczególnie uważać, jeśli w pobliżu znajdują się dzieci i inne narażone osoby.

- Urządzenie nie powinno być ustawione pod gniazdkiem.
- Dzieci poniżej 3 lat powinny się znajdować poza zasięgiem urządzenia o ile nie ma nad nimi nadzoru.
- Dzieci powyżej 3 lat i poniżej 8

lat mogą tylko włączyć/wyłączyć urządzenie pod warunkiem, że jest ono umieszczone lub zainstalowane w normalnej przewidzianej pozycji i jeśli jest nad nimi nadzór lub uzyskały instrukcje odnośnie użytkowania urządzenia w sposób bezpieczny i są świadome wynikających z urządzenia zagrożeń.

- Urządzenie może być używane przez osoby niezapoznane z tego typu produktem, osoby niepełnosprawne lub dzieci od 8 roku życia, tylko i wyłącznie pod kontrolą dorosłych zapoznanym z tego typu sprzętem.
- Dzieci powyżej 8 roku życia nie powinny czyścić urządzenia, jeśli nie są pod kontrolą osób dorosłych zapoznanym ze sprzętem.
- Dzieci powyżej 3 lat i poniżej 8 lat nie powinny uruchamiać, regulować ani czyścić urządzenia ani wykonywać czynności konserwacyjnych.
- Dzieci powinny pozostać pod czujną opieką w celu zagwarantowania iż nie bawią się urządzeniem.
- Nie używać urządzenia w pobliżu wanny, prysznicza czy basenu.
- UWAGA: Aby uniknąć ryzyka niepożądanego włączenia, nie należy podłączać urządzenia

do sieci za pośrednictwem zewnętrznych przełączników, przedłużaczy lub czasomierzy elektronicznych, które regularnie włączają i wyłączają urządzenie, nie należy podłączać urządzenia do sieci wraz z innymi urządzeniami.

- W razie awarii zanieść urządzenie do autoryzowanego Serwisu Technicznego. Nie próbować rozbierać urządzenia ani go naprawiać, ponieważ może to być niebezpieczne.

-  Ten symbol oznacza, że urządzenie nie może być przykryte w czasie pracy.

- **OSTRZEŻENIE:** Aby uniknąć przegrzania nie przykrywać urządzenia.

- Przed podłączeniem maszyny do sieci, sprawdzić czy napięcie wskazane na tabliczce znamionowej odpowiada napięciu sieci.

- Podłączyć urządzenie do gniazdka z uziemieniem o natężeniu, co najmniej 16 amperów.

- Wtyczka urządzenia powinna być zgodna z podstawą elektryczną gniazdka. Nie zmieniać nigdy wtyczki. Nie używać przejściówek dla wtyczki.

- Używać urządzenie w strefie z dobrą wentylacją.

- Przy pracy z tym urządzeniem z dala pozostawać powinny dzieci i inne osoby.

- Umieścić urządzenie na powierzchni płaskiej, stabilnej, z dala od źródeł gorąca i chronić przed zamoczeniem.

- Umieścić urządzenie z daleka od materiałów łatwopalnych, takich jak tkaniny, karton, papier...

- Ustawić urządzenie w odległości większej niż 50 cm od materiałów łatwopalnych, jak zasłony, meble...

- Nie ustawiać urządzenia w pobliżu materiałów

łatwopalnych.

- Należy upewnić się, że zarówno wlot i wylot powietrza nie są zakryte obcymi materiałami jak odzież, zasłony itd. gdy może to grozić pożarem.

- Nie używać urządzenia, gdy kabel elektryczny lub wtyczka jest uszkodzona.

- Jeśli popełni jakiś element obudowy urządzenia, natychmiast wyłączyć urządzenie z prądu, aby uniknąć porażenia prądem.

- **OSTRZEŻENIE:** Utrzymać suche urządzenie.

- **OSTRZEŻENIE:** Nie używać urządzenia w pobliżu wody.

- Nie używać urządzenia mając wilgotne ręce czy stopy, ani będąc boso.

- Nie używać nigdy kabla elektrycznego do podnoszenia, przenoszenia ani wyłączania urządzenia.

- Nie związać kabla elektrycznego podłączenia wokół urządzenia.

- Nie pozostawiać, by kabel elektryczny podłączenia został schwytyany lub pomarszczony.

- Nie dopuszczać, by kabel elektryczny podłączenia zwiisał ze stołu ani by był w kontakcie z gorącymi powierzchniami urządzenia.

- Umieścić urządzenie z dala od źródeł ciepła i ostrych kątów.

- Sprawdzić stan kabla sieciowego. Zniszczone lub zaplątane kable zwiększają ryzyko porażenia.

- Urządzenie nie jest przystosowane do używania na dworzu.

- W przypadku użycia na dworzu, należy użyć przedłużacza do użytku na dworzu.

- Nie używać urządzenia, jeśli upadło lub jeśli występują widoczne oznaki uszkodzenia lub wycieki.

- Zaleca się stosowanie dodatkowej ochrony instalacji elektrycznej zasilającej urządzenie w postaci urządzenia różnicowoprądowego o maksymalnej czułości 30. Poprosić o radę kompetentnego instalatora.

- Nie używać, ani nie przechowywać urządzenia na dworzu.

- Nie wystawiać urządzenia na deszcz ani nie narażać na wilgoć. Woda, która dostanie się do urządzenia zwiększa ryzyko porażenia prądem.

- Nie dotykać wtyczki mokrymi rękoma.

- Nie powinny używać aparatu osoby wrażliwe na gorąco (urządzenie posiada nagrzewające się powierzchnie).

- Nie dotykać płytek grzejnych, gdyż może to

spowodować poważne oparzenia.

- Temperatura dostępnych powierzchni może ulec podniesieniu, kiedy urządzenie jest podłączone do sieci.

UŻYWANIE I KONSERWACJA:

- Przed każdym użyciem, rozwinąć całkowicie kabel zasilania urządzenia.
- Nie używać urządzenia, jeśli nie działa przycisk włączania ON/OFF.
- Nie składać podstawy urządzenia.
- Nie ruszać urządzenia w czasie jego działania.
- Używać uchwytów do podnoszenia i przemieszczania urządzenia.
- Nie należy używać urządzenia, gdy jest przechylone ani do góry dnem.
- Nie obracać urządzeniem, kiedy jest ono w użyciu lub kiedy jest podłączone do sieci.
- Jeśli urządzenie jest używane w łazience lub podobnym miejscu, wyłączać urządzenie z prądu, kiedy nie jest ono używane, nawet jeśli ma to miejsce na krótki okres czasu, ponieważ bliskość wody stanowi zagrożenie, nawet jeśli urządzenie jest wyłączone.
- Wyłączać urządzenie z prądu, jeśli nie jest ono używane i przed przystąpieniem do jakiegokolwiek czyszczenia.
- Urządzenie to zaprojektowane zostało wyłącznie do użytku domowego, a nie do użytku profesjonalnego czy przemysłowego.
- Przechowywać to urządzenie w miejscu niedostępnym dla dzieci i/lub osób niepełnosprawnych.
- Nie umieszczać urządzenia w pudełku, szafie etc. jeśli jest gorące.
- Przechowywać urządzenie w suchym miejscu, gdzie nie ma kurzu, i z dala od światła słonecznego.
- Sprawdzać, czy kratki wentylacyjne urządzenia nie są zapchane kurzem, zanieczyszczeniami czy innymi przedmiotami.
- Nie pozostawiać nigdy urządzenia podłączonego do sieci i bez nadzoru. W ten sposób zaoszczędzisz energię i przedłużysz żywotność urządzenia.
- Nie używać urządzenia do prasowania ubrań na osobach lub zwierzętach.
- Nie stosować urządzenia do suszenia żadnego rodzaju tkanin.

SERWIS TECHNICZNY:

- Należy upewnić się, że serwis urządzenia jest przeprowadzony przez wykwalifikowany perso-

nel, i że części zamienne są oryginalne.

- UWAGA: Istnieje możliwość zagrożenia pożarem, jeśli urządzenie nie będzie używane zgodnie z instrukcją obsługi.
- Wszelkie niewłaściwe użycie lub niezgodne z instrukcją obsługi może doprowadzić do niebezpieczeństwa, anulując przy tym gwarancję i odpowiedzialność producenta.

INSTALACJA

- Upewnić się, że z opakowania zostały wyjęte wszystkie elementy urządzenia.
- Umieścić urządzenie z daleka od materiałów łatwopalnych, takich jak tkaniny, karton, papier...
- Ustawić urządzenie w odległości większej niż 50 cm od materiałów łatwopalnych, jak zasłony, meble...
- Należy upewnić się, że zarówno wlot i wylot powietrza nie są zakryte obcymi materiałami jak odzież, zasłony itd. gdy może to grozić pożarem.
- Nie pokrywać ani nie blokować żadnego z otworów w urządzeniu.
- Włącznik powinien być zawsze łatwo dostępny.
- Aby zwiększyć efektywność urządzenia, zaleca się ustawić je w miejscu, gdzie temperatura znajduje się między 12°C a 32°C
- Urządzenie należy używać tylko jeśli podstawa jest zamontowana.

MONTAŻ STÓP PODSTAWY:

- Urządzenie posiada stopy podstawy (D), na którym produkt można oprzeć.
- Aby zmontować podstawę, należy umieścić urządzenie do góry dnem.
- Złączyć podstawę z bazą.
- Zamocować przy pomocy nakrętek skrzydełkowych (Rys. 1)
- Postawić urządzenie i sprawdzić czy baza jest dobrze zamontowana.

INSTRUKCJA OBSŁUGI

UWAGI PRZED PIERWSZYM UŻYCIEM:

- Upewnić się, że z opakowania zostały wyjęte wszystkie elementy urządzenia.

UŻYCIE:

- Należy rozwinąć kabel całkowicie przed podłączeniem urządzenia.
- Ustawić urządzenie poprawnie na bazie.
- Podłączyć urządzenie do prądu.

- Ustawić urządzenie w taki sposób, aby powietrze leciało w pożądanym kierunku.
- Włączyć urządzenie, przesuwając wyboru mocy
- Lampka kontrolna (F) zapali się.
- Wybrać odpowiednią moc.
- Przekręcić pokrętkę regulacji temperatury, aż do umieszczenia go w pozycji odpowiadającej żądanej temperaturze.
- W trakcie pracy urządzenia zielona lampka kontrolna (F) włącza się i wyłącza automatycznie, wskazując funkcjonowanie elementów grzewczych utrzymujących żadaną temperaturę.

POZAKOŃCZENIU UŻYWANIA URZĄDZENIA:

- Wybrać pozycję temperatury minimalnej (MIN) używając pokrętki regulacji temperatury.
- Wyłączyć urządzenie ustawiając wszystkie przesuwając wyboru mocy
- Wyłączyć urządzenie z sieci elektrycznej.
- Wyłączyć urządzenie z sieci .

UCHWYT/Y TRANSPORTOWE:

- Urządzenie dysponuje uchwytem w górnej części, umożliwiającym jego łatwe i wygodne przenoszenie (Rys. 2)

OCHRONA PRZED PRZEGRZANIEM:

- Urządzenie posiada termiczny system bezpieczeństwa, który chroni je przed przegrzaniem.
- Jeśli urządzenie się samo wyłącza i nie włącza się ponownie, należy wyłączyć je z prądu, odczekać około 15 minut przed ponownym włączeniem go. Jeśli nadal nie działa, skontaktować się z jednym z autoryzowanych serwisów technicznych.

CZYSZCZENIE

- Odłączyć urządzenie z sieci i pozostawić aż do ochłodzenia przed przystąpieniem do jakiegokolwiek czyszczenia.
- Czyścić urządzenie wilgotną szmatką zmoczoną kilkoma kroplami płynu i następnie osuszyć.
- Nie używać do czyszczenia urządzenia rozpuszczalników, ni produktów z czynnikiem PH takich jak chlor, ani innych środków żrących.
- Nie dopuścić do przedostania się wody ni innej cieczy do otworów wentylacyjnych, aby uniknąć uszkodzeń części mechanicznych znajdujących się we wnętrzu urządzenia.
- Nie zanurzać urządzenia w wodzie ni innej

cieczy, nie wkładać pod kran.

- Uwaga: Po włączeniu urządzenia używając funkcji grzejnika, w przypadku gdy nie był on przez dłuższy czas używany, lub używany tylko w funkcji wentylatora, może on wydzielać niewielkie ilości dymu, nie ma to jednak żadnych negatywnych konsekwencji i jest spowodowane spalaniem się kurzu i innych substancji zakumulowanych w jego wnętrzu.

NIEPRAWIDŁOWOŚCI I NAPRAWA

- W razie awarii zanieść urządzenie do autoryzowanego Serwisu Technicznego. Nie próbować rozbierać urządzenia ani go naprawiać, ponieważ może to być niebezpieczne.
- Dla urządzeń wyprodukowanych w Unii Europejskiej i w przypadku wymagań prawnych obowiązujących w danym kraju:

EKOLOGIA I ZARZĄDZANIE ODPADAMI

- Materiały, z których wykonane jest opakowanie tego urządzenia, znajdują się w ramach systemu zbierania, klasyfikacji oraz ich odzysku. Jeżeli chcecie Państwo się ich pozbyć, należy umieścić je w kontenerze przeznaczonym do tego typu materiałów.
- Produkt nie zawiera koncentracji substancji, które mogłyby być uznane za szkodliwe dla środowiska.



Symbol ten oznacza, że jeśli chcecie się Państwo pozbyć produktu po zakończeniu okresu jego użytkowania, należy go przekazać przy zastosowaniu określonych środków do autoryzowanego podmiotu zarządzającego odpadami w celu przeprowadzenia selektywnej zbiórki Odpadów Urządzeń Elektrycznych i Elektronicznych (WEEE).

To urządzenie jest zgodne z dyrektywą 2014/35 / EU dyrektywy niskonapięciowej 2014/30 / EU Kompatybilność elektromagnetyczna z dyrektywą 2011/65 / EU w sprawie ograniczenia stosowania niektórych niebezpiecznych substancji w sprzęcie elektrycznym i elektronicznym oraz dyrektywy 2009/125 / EC w sprawie wymogów dotyczących ekoprojektu zastosowanie do produktów związanych z energią.

Model:	Clima Turbo 2000 (Ver III)
Moc cieplna	
Znamionowa moc cieplna P_{nom}	1,85 kW
Minimalna moc cieplna (orientacyjna) P_{min}	0,688 kW
Maksymalna moc cieplna ciągła $P_{max,c}$	1,85 kW
Dodatkowe zużycie energii elektrycznej	
A nominalna moc cieplna P_{max}	0,015 kW
A minimalna moc cieplna P_{min}	0,015 kW
W trybie czuwania P_{SB}	0,000 kW
Sposób doprowadzania ciepła wyłącznie w przypadku elektrycznych akumulacyjnych miejscowych ogrzewaczy pomieszczeń	
Ręczny regulator doprowadzania ciepła z wbudowanym termostatem	Nie
Ręczny regulator doprowadzania ciepła z pomiarem temperatury w pomieszczeniu lub na zewnątrz	Nie
Elektroniczny regulator doprowadzania ciepła z pomiarem temperatury w pomieszczeniu lub na zewnątrz	Nie
Moc cieplna regulowana wentylatorem	Nie
Typ monitorowania mocą cieplną/temperaturą wnętrza	
Moc cieplna tylko jednego poziomu, bez kontrolowania temperatury pomieszczenia	Nie
Dwa lub więcej poziomów manualne, bez kontrolowania temperatury pomieszczenia	Nie
Z kontrolowaniem temperatury pomieszczenia poprzez termostat mechaniczny	Nie
Z kontrolowaniem elektronicznym temperatury pomieszczenia	Nie
Kontrolowanie elektroniczne temperatury pomieszczenia i czasomierz dzienny	Tak
Kontrolowanie elektroniczne temperatury pomieszczenia i czasomierz tygodniowy	Nie
Inne opcje kontroli	
Kontrolowanie temperatury pomieszczenia z wykrywaniem obecności	Nie
Kontrolowanie temperatury pomieszczenia z wykrywaniem otwartych okien	Nie
Z opcją kontrolowania odległości	Nie
Z kontrolowaniem uruchamiania adaptacyjnego	Nie
Z ograniczeniem czasu funkcjonowania	Nie
Z czujnikiem czarnej lampy	Nie
Dane teleadresowe	"ELECTRODOMÉSTICOS TAURUS, S.L. Avda. Barcelona S/N 25790 Oliana, Lleida, Spain"

Ελληνικά

Θερμοπομπός

Clima Turbo 2000

Εκλεκτέ μας πελάτη:

- Σε ευχαριστούμε που αποφάσισες την αγορά μιας ηλεκτρικής οικιακής συσκευής της μάρκας TAURUS.
- Με την τεχνολογία, το σχέδιο και τη λειτουργικότητά της, μαζί με το γεγονός ότι ξεπερνά τις αυστηρότερες προδιαγραφές ποιότητας θα μείνεις απόλυτα ικανοποιημένος για πολύ καιρό.

ΠΕΡΙΓΡΑΦΗ

- A Διακόπτες ελέγχου ισχύος
- B Θερμοστάτης
- C Λαβή μεταφοράς
- D Πόδια βάσης
- E Βίδες
- F Ενδεικτική λυχνία

Διαβάστε προσεκτικά αυτό το φυλλάδιο οδηγιών πριν θέσετε σε λειτουργία τη συσκευή και φυλάξτε το για μελλοντικές αναφορές.

ΣΥΜΒΟΥΛΕΣ ΚΑΙ ΠΡΟΕΙΔΟΠΟΙΗΣΕΙΣ ΑΣΦΑΛΕΙΑΣ

- **ΠΡΟΣΟΧΗ: Μερικά μέρη αυτού του προϊόντος μπορεί να θερμανθούν και να προκαλέσουν εγκαύματα. Ιδιαίτερη προσοχή θα πρέπει να δίνεται όταν βρίσκονται κοντά παιδιά και ευάλωτα, ευαίσθητα άτομα.**
- Η συσκευή δεν πρέπει να τοποθετηθεί κάτω από μία πρίζα.
- Τα παιδιά κάτω των 3 ετών θα πρέπει να κρατιούνται μακριά από τη συσκευή, εκτός κι αν

παρακολουθούνται συνεχώς.

- Τα παιδιά μικρότερα των 8 ετών θα πρέπει να ανάβουν ή σβήνουν την συσκευή μόνον εάν έχει εγκατασταθεί ή τοποθετηθεί στην κανονική της θέση λειτουργίας και τα βλέπει κάποιος μεγάλος ή να έχουν λάβει οδηγίες σχετικά με την χρήση της συσκευής, με τρόπο ασφαλή και να έχουν κατανοήσει τους κινδύνους που έχει.
- Η συσκευή αυτή μπορεί να χρησιμοποιηθεί από ανθρώπους που δεν είναι εξοικειωμένοι με την χρήση της, από άτομα με αναπηρία ή και παιδιά άνω των 8 ετών, με την προϋπόθεση να γίνεται με επίβλεψη ενηλίκου, ή αν έχουν εκπαιδευτεί στην ασφαλή χρήση της συσκευής και κατανοήσει τους κινδύνους που συνεπάγεται.
- Τα παιδιά δεν πρέπει να εκτελούν εργασίες καθαρισμού ή συντήρησης της συσκευής, εκτός κι αν είναι άνω των 8 ετών και υπό την επίβλεψη ενός ενήλικα.
- Τα μικρά παιδιά κάτω των 8 ετών δεν θα πρέπει να συνδέουν, ρυθμίζουν και καθαρίζουν την συσκευή ή να κάνουν έργα συντήρησης.
- Τα παιδιά θα πρέπει να

επιβλέπονται ώστε να είστε σίγουροι πως δεν παίζουν με τη συσκευή.

- Μην χρησιμοποιείτε την συσκευή κοντά σε μπανιέρες, ντουζιέρες ή πισίνες.
- ΠΡΟΣΟΧΗ: Για να αποφευχθεί ο κίνδυνος ο οφειλόμενος σε ανεπιθύμητο επανοπλισμό της θερμικής προστασίας, η συσκευή δεν πρέπει να τροφοδοτείται από έναν εξωτερικό διακόπτη, όπως έναν προγραμματιστή, ή να είναι συνδεδεμένη σε ένα κύκλωμα, που την ενεργοποιεί και απενεργοποιεί μέσω της εταιρείας διανομής ηλεκτρικής ενέργειας.
- Σε περίπτωση βλάβης μεταφέρετε τη συσκευή σε εξουσιοδοτημένο Κέντρο Τεχνικής Εξυπηρέτησης. Μην προσπαθήσετε να την ανοίξετε ή να την επισκευάσετε γιατί είναι επικίνδυνο.
-  Το σύμβολο αυτό δηλώνει πως η συσκευή δεν μπορεί να σκεπαστεί.
- ΠΡΟΕΙΔΟΠΟΙΗΣΗ: Για να αποφευχθεί μια υπερθέρμανση, η συσκευή να μην καλύπτεται.
- Πριν συνδέσετε τη συσκευή στο δίκτυο, βεβαιωθείτε ότι η τάση που υποδεικνύεται στην πλακέτα χαρακτηριστικών ταιριάζει με την τάση δικτύου.
- Συνδέστε τη συσκευή στην παρεχόμενη βάση με γείωση και που υποστηρίζει τουλάχιστον 16

Αμπέρ.

- Το βύσμα της συσκευής πρέπει να ταιριάζει με την ηλεκτρική βάση της παροχής ηλεκτρικού ρεύματος. Μην τροποποιήσετε ποτέ το βύσμα. Μην χρησιμοποιείτε αντάππορες βύσματος.
- Η συσκευή να χρησιμοποιείται σε έναν καλά αεριζόμενο χώρο.
- Κρατήστε μακριά τα παιδιά και τους περιέργους ενώ χειρίζετε την συσκευή.
- Τοποθετήστε τη συσκευή σε ομαλή και σταθερή επιφάνεια, ανθεκτική στις υψηλές θερμοκρασίες, μακριά από άλλες πηγές θερμότητας και πιθανά πτισίλισματα νερού.
- Η συσκευή να είναι μακριά από το όποιο καύσιμο υλικό, έτσι όπως είναι τα υφάσματα, χαρτόνια, χαρτιά... κλπ.
- Να βάλετε την συσκευή σε μια ελάχιστη απόσταση 50 cm, από εύφλεκτα υλικά, όπως κουρτίνες, έπιπλα...
- Να μην αφήνετε καύσιμο υλικό πλησίον της συσκευής.
- Αποφεύγετε ότι, και η είσοδος, και η έξοδος του αέρος να μένουν, ή ολικώς, ή μερικώς, σκεπασμένες από έπιπλα, κουρτίνες, ενδύματα, κλπ. Υπάρχει κίνδυνος πυρκαγιάς.
- Μην χρησιμοποιείτε την συσκευή όταν έχει βλάβη το καλώδιο ή η πρίζα.
- Αν σπάσουν κάποια από τα περιτυλίγματα της συσκευής αποσυνδέστε αμέσως την συσκευή από το ηλεκτρικό δίκτυο για να αποφύγετε πιθανή ηλεκτροπληξία.
- ΠΡΟΕΙΔΟΠΟΙΗΣΗ: Να διατηρείτε στεγνή την συσκευή.
- ΠΡΟΕΙΔΟΠΟΙΗΣΗ: Μην χρησιμοποιείτε την συσκευή κοντά σε νερό
- Μην χρησιμοποιείτε την συσκευή με βρεγμένα χέρια ή πόδια, αλλά ούτε και με γυμνά πόδια.
- Μην χρησιμοποιείτε ποτέ το καλώδιο για να σηκώσετε, να μεταφέρετε ή να αποσυνδέσετε την συσκευή.
- Μην περιτυλίγετε το ηλεκτρικό καλώδιο σύνδεσης γύρω από την συσκευή.
- Μην αφήσετε το ηλεκτρικό καλώδιο σύνδεσης να μπερδευτεί ή να ζαρώσει
- Μην αφήσετε ποτέ το καλώδιο σύνδεσης να έρθει σε επαφή με τις θερμές επιφάνειες της συσκευής.
- Η συσκευή να διατηρείται μακριά από πηγές θερμότητας κι από επικίνδυνες γωνίες.
- Ελέγξτε την κατάσταση του ηλεκτρικού καλωδίου σύνδεσης. Τα ανακατωμένα καλώδια ή αυτά που έχουν βλάβη αυξάνουν τον κίνδυνο να σας χτυπήσει το ηλεκτρικό ρεύμα.

- Η συσκευή αυτή είναι ακατάλληλη για χρήση έξω στην ύπαιθρο.
- Σε περίπτωση που η συσκευή χρησιμοποιείται εξωτερικά, τότε να συνδέεται μια προέκταση ηλεκτρικού καλωδίου κατάλληλη για εξωτερική χρήση.
- Το καλώδιο τροφοδοσίας ρεύματος πρέπει να ελέγχεται τακτικά για σημάδια βλάβης κι εάν έχει υποστεί ζημιά, η συσκευή δεν πρέπει να χρησιμοποιείται.
- Σαν επιπρόσθετη προστασία στην ηλεκτρική εγκατάσταση που τροφοδοτεί την συσκευή, συνίσταται το να διαθέτει μια διάταξη παραμένουτος ρεύματος, με μια μέγιστη ευαισθησία των 30 mA. Ρωτήστε έναν έμπειρο ηλεκτρολόγο για να σας συμβουλευσει.
- Μη χρησιμοποιείτε και μην αποθηκεύετε τη συσκευή σε ανοικτό χώρο.
- Μην εκθέσετε την συσκευή στην βροχή ή σε συνθήκες υγρασίας. Το νερό που θα εισχωρήσει στην συσκευή θα αυξήσει τον κίνδυνο να σας χτυπήσει το ηλεκτρικό ρεύμα.
- Μην αγγίζετε την πρίζα σύνδεσης με βρεγμένα χέρια.
- Να μην χρησιμοποιείται η συσκευή, σε περίπτωση ατόμων που δεν έχουν αίσθηση της θερμότητας (επειδή η συσκευή έχει επιφάνειες που θερμαίνονται).
- Μην αγγίζετε τα καυτά μέρη της συσκευής, μια και μπορεί να υποστείτε σοβαρά εγκαύματα.
- Όταν η συσκευή είναι σε λειτουργία, η θερμοκρασία των προσβάσιμων επιφανειών μπορεί να είναι υψηλή.

ΧΡΗΣΗ ΚΑΙ ΠΡΟΣΟΧΗ:

- Πριν από κάθε χρήση, ξετυλίξτε εντελώς το καλώδιο τροφοδοσίας της συσκευής.
- Μη χρησιμοποιείτε την συσκευή αν δεν λειτουργεί ο μηχανισμός λειτουργίας/παύσης.
- Μην βγάζετε τα πόδια βάσης από την συσκευή.
- Μην κουνάτε και την συσκευή ενώ είναι σε λειτουργία.
- Κάντε χρήση της/των λαβής/λαβών για να πιάνετε, ή μεταφέρετε την συσκευή.
- Μην χρησιμοποιείτε την συσκευή σε πλάγια θέση αλλά ούτε και ανάποδα.
- Μην αναποδογυρίσετε την συσκευή όταν αυτή είναι σε χρήση ή συνδεδεμένη με το ηλεκτρικό δίκτυο.
- Αν χρησιμοποιείτε την συσκευή σε ένα μπάνιο ή σε ένα παρόμοιο μέρος, αποσυνδέστε την συσκευή από το ηλεκτρικό δίκτυο όταν δεν την χρησιμοποιείτε, αν και είναι μόνο για λίγο, διότι η

- γεινίαση με νερό παρουσιάζει κινδύνους ακόμα και όταν η συσκευή δεν είναι συνδεδεμένη.
- Αποσυνδέστε την συσκευή από το ρεύμα, όταν δεν την χρησιμοποιείτε και πριν από την πραγματοποίηση οποιασδήποτε ενέργειας καθαρισμού.
- Αυτή η συσκευή έχει σχεδιαστεί μόνο για οικιακή χρήση και όχι για επαγγελματική ή βιομηχανική.
- Κρατήστε αυτήν την συσκευή μακριά από τα παιδιά και/ή από άτομα με ειδικές ανάγκες.
- Να μην φυλάτε την συσκευή, εάν είναι ακόμα ζεστή.
- Η συσκευή να διατηρείται και να φυλάσσεται σε ένα στεγνό μέρος, χωρίς σκόνη και μακριά από το ηλιακό φως.
- Ελέγξτε αν οι σχάρες εξαερισμού της συσκευής παρεμποδίζονται από την σκόνη, την βρωμιά ή άλλα αντικείμενα.
- Μην αφήνετε ποτέ την συσκευή συνδεδεμένη και δίχως επίβλεψη. Επίσης θα γλιτώνει ενέργεια & αυξάνει την ωφέλιμη ζωή της συσκευής.
- Η συσκευή να μην χρησιμοποιείται πάνω σε ένα μέρος σώματος ενός προσώπου ή ζώου.
- Η συσκευή να μην χρησιμοποιείται για να στεγνώνει κανενός είδους ενδύματα.

ΣΕΡΒΙΣ:

- Βεβαιωθείτε ότι το σέρβις συντήρησης της συσκευής να γίνεται από εξειδικευμένο προσωπικό και σε περίπτωση που χρειάζεστε αναλώσιμα/ανταλλακτικά, αυτά να είναι αυθεντικά.
- ΠΡΟΕΙΔΟΠΟΙΗΣΗ: Υπάρχει κίνδυνος πυρκαγιάς, σε περίπτωση που ο καθαρισμός της συσκευής δεν γίνει σύμφωνα με αυτές τις οδηγίες.
- Οποιαδήποτε μη κατάλληλη χρήση ή μη σύμφωνη με τις οδηγίες χρήσεις μπορεί να είναι επικίνδυνη, ακυρώνει την εγγύηση και την ευθύνη του κατασκευαστή.

ΕΓΚΑΤΑΣΤΑΣΗ

- Βεβαιωθείτε ότι έχετε αποσύρει όλα τα υλικά συσκευασίας του προϊόντος.
- Η συσκευή να είναι μακριά από το όποιο καύσιμο υλικό, έτσι όπως είναι τα υφάσματα, χαρτόνια, χαρτιά...κλπ.
- Να βάλετε την συσκευή σε μια ελάχιστη απόσταση 50 cm, από εύφλεκτα υλικά, όπως κουρτίνες, έπιπλα...
- Αποφεύγετε ότι, και η είσοδος, και η έξοδος του αέρος να μένουν, ή ολικώς, ή μερικώς,

σκεπασμένες από έπιπλα, κουρτίνες, ενδύματα, κλπ. Υπάρχει κίνδυνος πυρκαγιάς.

- Να μην καλύπτετε αλλά ούτε και να εμποδίζετε κανένα από τα ανοίγματα της συσκευής.
- Η πρίζα θα πρέπει να είναι εύκολα προσβάσιμη για να μπορείτε να αποσυνδέσετε την συσκευή, σε περίπτωση εκτάκτου ανάγκης.
- Για μεγαλύτερη αποτελεσματικότητα, η συσκευή θα πρέπει να τοποθετηθεί σε ένα σημείο όπου η θερμοκρασία περιβάλλοντος να είναι μεταξύ 12°C και 32°C.
- Η συσκευή πρέπει να λειτουργεί συνδεδεμένη στα πόδια βάσης.

ΣΥΝΑΡΜΟΛΟΓΗΣΗ ΤΩΝ ΠΟΔΙΩΝ ΒΑΣΗΣ:

- Η συσκευή διαθέτει πόδια βάσης (D) πάνω στα οποία μπορεί να στηριχτεί το προϊόν.
- Για να μονταριστεί η βάση, τοποθετήστε ανάποδα την συσκευή.
- Βάλτε την βάση στον κορμό της συσκευής.
- Στερεώστε την βάση μέσω των παρεχόμενων κοχλιών πεταλούδες (Σχ. 1)
- Γυρίστε ξανά κανονικά την συσκευή και επαληθεύστε την καλή λειτουργία της βάσης.

ΟΔΗΓΙΕΣ ΧΡΗΣΗΣ

ΣΗΜΕΙΩΣΕΙΣ ΠΡΙΝ ΤΗΝ ΧΡΗΣΗ:

- Βεβαιωθείτε ότι έχετε αποσύρει όλα τα υλικά συσκευασίας του προϊόντος.

ΧΡΗΣΗ:

- Ξετυλίξτε τελείως το καλώδιο, πριν να βάλετε την συσκευή στην πρίζα.
- Τοποθετήστε την συσκευή σωστά συνδεδεμένη στην βάση της.
- Συνδέστε την συσκευή στο ηλεκτρικό κύκλωμα.
- Γυρίστε την συσκευή, για να κατευθυνθεί η ροή αέρος προς την επιθυμητή κατεύθυνση.
- Ενεργοποιήστε την συσκευή, πατώντας τον διακόπτη ελέγχου ισχύος
- Η ενδεικτική λυχνία (F) θα ανάψει.
- Επιλέξτε την επιθυμητή ισχύ.
- Γυρίστε την διάταξη ελέγχου θερμοστάτη μέχρι που να έρθει στην θέση που αντιστοιχεί στην επιθυμητή θερμοκρασία.
- Κατά την χρήση της συσκευής, η ενδεικτική λυχνία (F) θα συνδέεται και αποσυνδέεται αυτομάτως, δείχνοντας με τον τρόπο αυτό, την λειτουργία των θερμαινόμενων στοιχείων, για την διατήρηση της επιθυμητής θερμοκρασίας.

ΜΟΛΙΣ ΣΤΑΜΑΤΗΣΕΤΕ ΝΑ ΧΡΗΣΙΜΟΠΟΙΕΙΤΕ ΤΗΝ ΣΥΣΚΕΥΗ:

- Διαλέξτε την θέση ελάχιστου (MIN), δια μέσω της διάταξης ελέγχου θερμοκρασίας.
- Ενεργοποιήστε την συσκευή, πατώντας τον διακόπτη ελέγχου ισχύος
- Βγάλτε το συσκευή από την πρίζα λήψης ρεύματος.
- Καθαρίστε την συσκευή.

ΛΑΒΗ ΜΕΤΑΦΟΡΑΣ:

- Η συσκευή διαθέτει μια λαβή στο άνω της μέρος, για να γίνεται ευκολότερη και πιο άνετη η μεταφορά της (Σχ. 2)

ΘΕΡΜΙΚΗ ΔΙΑΤΑΞΗ ΑΣΦΑΛΕΙΑΣ:

- Η συσκευή διαθέτει έναν θερμικό μηχανισμό ασφαλείας που προστατεύει την συσκευή από οποιαδήποτε υπερθέρμανση.
- Αν η συσκευή συνδέεται και αποσυνδέεται εναλλακτικά, δίχως αυτό να οφείλεται σε δράση του θερμοστάτη δωματίου, βεβαιωθείτε ότι δεν υπάρχει κάποιο εμπόδιο, που να αποτρέπει ή εμποδίζει την κανονική είσοδο ή έξοδο αέρος στην συσκευή. Εν συνεχεία, να την αποσυνδέσετε από το ηλεκτρικό δίκτυο και περιμένετε 15 λεπτά πριν να την συνδέσετε εκ νέου. Αν ακόμα δεν λειτουργεί, πηγαίνετε τη σε ένα εξουσιοδοτημένο συνεργείο τεχνικής βοήθειας.

ΚΑΘΑΡΙΣΜΟΣ

- Αποσυνδέστε την συσκευή από το ηλεκτρικό κύκλωμα και αφήστε την να κρυώσει πριν ξεκινήσετε οποιαδήποτε ενέργεια καθαρισμού.
- Καθαρίστε τη συσκευή με υγρό πανί εμποτισμένο με λίγες σταγόνες απορρυπαντικού και ύστερα στεγνώστε τη.
- Μη χρησιμοποιείτε διαλυτικά ή προϊόντα με όξινο ή βασικό pH όπως η αλισίβα ή προϊόντα λείανσης για τον καθαρισμό της συσκευής.
- Μην αφήσετε να μπει νερό ή άλλο υγρό στις εξόδους αερισμού για να αποφευχθούν φθορές στα εσωτερικά λειτουργικά τμήματα της συσκευής.
- Μη βυθίζετε τη συσκευή σε νερό ή άλλο υγρό και μην την τοποθετείτε κάτω από τη βρύση.
- Σημείωση: Όταν η συσκευή μπαίνει σε λειτουργία σε θέση αερόθερμου, αφού ήταν για μια μεγάλη χρονική περίοδο σταματημένη, ή λειτουργούσε μόνο με την λειτουργία ανεμιστήρα, είναι πιθανόν αρχικά να βγάλει έναν ελαφρύ καπνό, χωρίς καμία συνέπεια, λόγω του

ότι καίγεται η σκόνη και άλλα σωματίδια που είχαν συσσωρευτεί στην διάταξη θέρμανσης

ΔΥΣΛΕΙΤΟΥΡΓΙΕΣ ΚΑΙ ΕΠΙΣΚΕΥΗ

- Σε περίπτωση βλάβης μεταφέρετε τη συσκευή σε εξουσιοδοτημένο Κέντρο Τεχνικής Εξυπηρέτησης. Μην προσπαθήσετε να την ανοίξετε ή να την επισκευάσετε γιατί είναι επικίνδυνο.

ΓΙΑ ΠΡΟΪΟΝΤΑ ΤΗΝ ΕΥΡΩΠΑΪΚΗΣ ΕΝΩΣΗΣ Η/ΚΑΙ ΣΕ ΠΕΡΙΠΤΩΣΗ ΠΟΥ ΚΑΤΙ ΤΕΤΟΙΟ ΑΠΑΙΤΕΙ Η ΝΟΜΟΘΕΣΙΑ ΣΤΗΝ ΧΩΡΑ ΠΡΟΕΛΕΥΣΗΣ ΣΑΣ:

ΟΙΚΟΛΟΓΙΑ ΚΑΙ ΔΥΝΑΤΟΤΗΤΑ ΑΝΑΚΥΚΛΩΣΗΣ ΤΟΥ ΠΡΟΪΟΝΤΟΣ

- Τα υλικά που αποτελούν τη συσκευασία αυτής της ηλεκτρικής οικιακής συσκευής, εντάσσονται σε ένα σύστημα συλλογής, διαλογής και ανακύκλωσής τους.
- Το προϊόν είναι απαλλαγμένο από συγκεντρώσεις συστατικών που μπορεί να θεωρηθούν βλαβερά για το περιβάλλον.



Αυτό το σύμβολο σημαίνει πως εάν επιθυμείτε να πετάξετε το προϊόν μετά το πέρας ζωής του, θα πρέπει να το κάνετε με τον ενδεδειγμένο τρόπο μέσω ενός φορέα διαχείρισης αποβλήτων, εξουσιοδοτημένο για την επιλεκτική συλλογή Αποβλήτων Ηλεκτρικών και Ηλεκτρονικών Συσκευών (ΑΗΗΣ).

Αυτή η συσκευή συμμορφώνεται με την Οδηγία 2014/35 / ΕU Οδηγία Χαμηλής Τάσης 2014/30 / ΕU περί ηλεκτρομαγνητικής συμβατότητας με την οδηγία 2011/65 / ΕU σχετικά με τον περιορισμό της χρήσης ορισμένων επικίνδυνων ουσιών σε είδη ηλεκτρικού και ηλεκτρονικού εξοπλισμού και Η οδηγία 2009/125 / ΕC του Συμβουλίου σχετικά με τις απαιτήσεις οικολογικού σχεδιασμού που εφαρμόζονται σε συνδεδεμένα με την ενέργεια προϊόντα.

Μοντέλο:	Clima Turbo 2000 (Ver III)
Θερμική ισχύς	
Ονομαστική θερμική ισχύς P_{nom}	1,85 kW
Ελάχιστη θερμική ισχύς (ενδεικτική) P_{min}	0,688 kW
Συνεχής μέγιστη θερμική ισχύς $P_{max,c}$	1,85 kW
Εφεδρική κατανάλωση ηλεκτρικής ενέργειας	
Σε ονομαστική θερμική ισχύ to_{max}	0,015 kW
Σε ελάχιστη θερμική ισχύ to_{min}	0,015 kW
Σε κατάσταση αναμονής to_{SB}	0,000 kW
Είδος θερμικής ισχύος μόνον στην περίπτωση των ηλεκτρικών τοπικών θερμοσυσσωρευτών	
Χειροκίνητος ρυθμιστής θερμικού φορτίου με ενσωματωμένο θερμοστάτη	Όχι
Χειροκίνητος ρυθμιστής θερμικού φορτίου με ανάδραση θερμοκρασίας δωματίου και/ή θερμοκρασίας εξωτερικού χώρου	Όχι
Ηλεκτρονικός ρυθμιστής θερμικού φορτίου με ανάδραση θερμοκρασίας δωματίου ή/και θερμοκρασίας εξωτερικού χώρου	Όχι
Παραγωγή θερμότητας υποβοηθούμενη από ανεμιστήρα	Όχι
Είδος ελέγχου θερμικής ισχύος/θερμοκρασίας δωματίου	
Θερμική ισχύς ενός μόνο επιπέδου, χωρίς έλεγχο της θερμοκρασίας δωματίου	Όχι
Δύο ή περισσότερα επίπεδα χειροκίνητα, χωρίς έλεγχο της θερμοκρασίας δωματίου	Όχι
Με έλεγχο της θερμοκρασίας δωματίου μέσω μηχανικού θερμοστάτη	Όχι
Με ηλεκτρονικό έλεγχο της θερμοκρασίας δωματίου	Όχι
Ηλεκτρονικός έλεγχος της θερμοκρασίας δωματίου και χρονοδιακόπτης σε ημερήσια βάση	Ναι
Ηλεκτρονικός έλεγχος της θερμοκρασίας δωματίου και χρονοδιακόπτης σε εβδομαδιαία βάση	Όχι
Άλλες επιλογές ελέγχου	
Έλεγχος θερμοκρασίας δωματίου με ανίχνευση παρουσίας	Όχι
Έλεγχος θερμοκρασίας δωματίου με ανίχνευση ανοικτών παράθυρων	Όχι
Με επιλογή εξ αποστάσεως ελέγχου	Όχι
Με έλεγχο ρυθμιζόμενης ενεργοποίησης	Όχι
Με περιορισμό του χρόνου λειτουργίας	Όχι
Με αισθητήρα μελανού φωτός	Όχι
Στοιχεία επικοινωνίας	"ELECTRODOMÉSTICOS TAURUS, S.L. Avda. Barcelona S/N 25790 Oliana, Lleida, Spain"

Русский

Тепловентилятор

Clima Turbo 2000

Уважаемый покупатель:

Благодарим Вас за то, что Вы остановили свой выбор на электроприборе марки TAURUS для домашнего использования.

Применение передовых технологий, современный дизайн, функциональность, а также соблюдение строгих требований к качеству гарантируют Вам продолжительную эксплуатацию прибора.

ОПИСАНИЕ

- A Переключатели устройства контроля мощности
- B Термостат
- C Ручка/и для транспортировки
- D Ножки основы
- E Винты
- F Индикатор

Перед тем как пользоваться прибором, внимательно прочтите данную инструкцию и сохраняйте ее в течение всего срока жизни прибора.

РЕКОМЕНДАЦИИ И МЕРЫ БЕЗОПАСНОСТИ

- ВНИМАНИЕ: Некоторые части прибора могут сильно нагреваться при работе и вызывать ожоги. Будьте особенно внимательны в присутствии детей или других уязвимых лиц.

- Не устанавливайте прибор под розеткой, в которую он включен.

- Дети младше 3 лет не должны находиться рядом с прибором, если только они не находятся под постоянным

присмотром.

- Дети от 3 до 8 лет могут включать и выключать прибор только при условии его правильного расположения и корректной установки, обеспечивающих его надлежащее использование.

С целью безопасного использования прибора дети от 3 до 8 лет должны постоянно находиться под присмотром, либо они должны получать указания относительно безопасного использования прибора и осознавать опасности, которые могут быть связаны с ним.

- Прибор может использоваться лицами, не знакомыми с принципами его работы, лицами с ограниченными физическими возможностями или детьми с 8 лет, если они находятся под наблюдением взрослых или получили соответствующие инструкции о безопасной работе с прибором и осознают имеющиеся риски.

- Разрешается осуществлять чистку прибора и другие действия с ним детям, если они старше 8 лет и находятся под наблюдением взрослых.

- Детям от 3 до 8 лет нельзя

подключать, регулировать, чистить прибор или осуществлять его техническое обслуживание.

- Не оставляйте его без присмотра в местах, доступных для детей.
- Не используйте прибор вблизи ванны, душа или бассейна.
- **ВНИМАНИЕ:** Во избежание опасности в результате реактивирования устройства тепловой защиты, не следует подсоединять прибор к источнику питания с помощью внешнего переключающего устройства (например, такого как программный механизм) или подключать его к цепи с регулярным включением и отключением питания, предлагаемой электрораспределительной компании.
- Если Вы заметили неисправности в работе прибора, обратитесь в авторизированный сервисный центр. Не пытайтесь починить прибор самостоятельно, это может быть опасно.
-  Данный символ означает, что не следует накрывать прибор во время его работ.

- ВНИМАНИЕ: во избежание перегрева не разрешается накрывать прибор.

- Перед подключением прибора к электрической сети убедитесь, что напряжение в ней соответствует напряжению, указанному на корпусе.
- Перед подключением прибора к электрической сети убедитесь, что розетка рассчитана не менее чем на 16А.
- Вилка электропитания должна соответствовать стандарту розеток, который используется в вашем регионе. Не рекомендуется использовать адаптеры и изменять штыковой контакт.
- Используйте прибор только в хорошо проветриваемом помещении.
- Во время работы прибора держите его подальше от детей и от прочих посторонних лиц.
- Поставьте прибор на горизонтальную, ровную, устойчивую поверхность, способную выдерживать высокие температуры и находящуюся в удалении от источников тепла. Избегайте попадания на него водяных брызг.
- Не устанавливайте прибор вблизи легко воспламеняющихся предметов (ткань, картон, бумага и пр....)
- Прибор должен быть установлен на расстоянии минимум 50 см от горючих предметов, таких как шторы, мебель и пр.
- Не кладите горючие вещества рядом с прибором.
- Следите за тем, чтобы отверстия для входа и выхода воздуха не оказывались полностью или частично закрытыми мебелью, шторами, одеждой и т.д.: в данных случаях существует риск возникновения пожара.
- Не разрешается использовать прибор в случае повреждения шнура или вилки электропитания.
- Если Вы заметили какие-либо повреждения корпуса прибора или неполадки в его работе, немедленно отключите прибор из сети электропитания, во избежание удара электрическим током.
- **ВАЖНО:** Храните прибор в сухом месте.
- **ВАЖНО:** Не используйте прибор вблизи воды.
- Не включайте прибор мокрыми руками, а

- также, если Вы стоите на полу босиком.
- Возьмитесь рукой за вилку и аккуратно выньте ее, придерживая розетку другой рукой. Не поднимайте и не перемещайте прибор за шнур электропитания.
 - Не закручивайте шнур электропитания вокруг прибора.
 - Не допускайте излома и перегиба шнура электропитания.
 - Не допускайте, чтобы шнур электропитания свисал со стола или же соприкасался с горячими поверхностями прибора.
 - Храните аппарат в местах, удаленных от источников тепла и ровных краев.
 - Проверьте состояние шнура электропитания. Поврежденные или запутанные шнуры повышают риск удара электрическим током.
 - Данный прибор не предназначен для использования вне дома.
 - При работе с прибором вне дома используйте удлинитель электрического провода, подходящий для использования на улице.
 - Регулярно проверяйте шнур электропитания на наличие возможных повреждений. При обнаружении последних не следует использовать прибор.
 - Рекомендуем в качестве дополнительной токовой защиты электрической установки, питающей прибор, иметь также дифференциальный механизм с максимальной чувствительностью 30мА. При выборе механизма заручитесь советом квалифицированного специалиста по электроустановкам.
 - Не используйте и не храните прибор на улице.
 - Не разрешается использовать прибор в условиях повышенной влажности или на улице (вне дома) во время дождя. Попадание воды внутрь прибора опасно, т.к. может привести к удару электрическим током.
 - Не трогайте вилку электропитания мокрыми руками.
 - Людям, нечувствительным к высоким температурам, не рекомендуется использовать прибор (так как в нем есть нагревающиеся поверхности).
 - Не трогайте нагревающиеся части прибора, так как это может вызвать серьезные ожоги.
 - Некоторые поверхности прибора могут нагреваться во время работы. Будьте осторожны.

РЕКОМЕНДАЦИИ ПО БЕЗОПАСНОСТИ ДЛЯ ЖИЗНИ И ЗДОРОВЬЯ:

- Перед подключением убедитесь, что шнур электропитания полностью расправлен.
- Не используйте прибор, если у него неисправна кнопка ВКЛ/ВЫКЛ.
- Не отсоединяйте ножки от основания прибора.
- Используйте ручку/и для транспортировки и перемещения прибора.
- Используйте ручки для транспортировки и перемещения прибора.
- Не передвигайте и не переворачивайте прибор, когда он работает.
- Не передвигайте и не переворачивайте прибор, когда он работает.
- Используя прибор в ванной комнате или в помещениях подобного типа, всегда отключайте его из сети, когда он не используется, даже если он не будет использоваться в течение короткого промежутка времени. Необходимость этой меры безопасности обусловлена близостью нахождения воды, которая представляет определенную опасность, даже в тех случаях, когда аппарат отключен от сети.
- Отключите прибор из розетки. Дождитесь, пока он полностью остынет перед тем, как приступить к чистке.
- Данный прибор предназначен исключительно для домашнего использования. Не разрешается использовать прибор в промышленных или коммерческих целях.
- Храните прибор в местах, недоступных для детей и / или недееспособных лиц.
- Перед тем, как убрать прибор на хранение, необходимо дать ему остыть.
- Храните прибор в сухом, защищенном от пыли и солнечных лучей месте.
- Время от времени проверяйте вентиляционные решетки – они не должны быть забиты пылью или грязью.
- Никогда не оставляйте включенный в розетку прибор без присмотра. Помимо соблюдения норм безопасности вы сократите потребление электроэнергии и продлите срок службы прибора.
- Не используйте прибор на частях тела людей или животных.
- Не используйте прибор для сушки тканей.

ТЕХНИЧЕСКОЕ ОБСЛУЖИВАНИЕ

- Техническое обслуживание прибора

должно осуществляться специалистами. При необходимости замены расходных материалов / запасных частей убедитесь в их подлинности.

- ВАЖНО: Очистка прибора должна осуществляться согласно данным инструкциям, так как в противном случае существует повышенный риск возникновения пожара.
- Любое несоответствующее использование прибора или несоблюдение инструкций по эксплуатации освобождают производителя от гарантийных обязательств по ремонту, а также снимают ответственность с изготовителя.

СБОРКА

- Убедитесь в том, что Вы полностью распаковали прибор.
- Не устанавливайте прибор вблизи легко воспламеняющихся предметов (ткань, картон, бумага и пр....)
- Прибор должен быть установлен на расстоянии минимум 50 см от горючих предметов, таких как шторы, мебель и пр.
- Следите за тем, чтобы отверстия для входа и выхода воздуха не оказывались полностью или частично закрытыми мебелью, шторами, одеждой и т.д.: в данных случаях существует риск возникновения пожара.
- Не закрывайте отверстия прибора и следите за тем, чтобы перед ними не было преград.
- Следует обеспечить доступ к штепсельной вилке, чтобы иметь возможность выключить ее из розетки в случае необходимости.
- Для повышения эффективности работы прибора рекомендуется установить его в таком месте, где температура окружающей среды равна 12-32°C.
- Прибор должен работать с присоединенными ножками основы.

МОНТАЖ НОЖЕК:

- В стандартную комплектацию прибора входят ножки (D).
- Для установки основы поставьте прибор нижней частью вверх.
- Наложите основу на корпус прибора.
- Зафиксируйте ее с помощью крепежных скоб, поставляемых в комплекте (Рис. 1)
- Поставьте прибор в исходное положение и убедитесь в том, что основа работает нормально.

ИНСТРУКЦИЯ ПО ЭКСПЛУАТАЦИИ ПЕРЕД ПЕРВЫМ ИСПОЛЬЗОВАНИЕМ:

- Убедитесь в том, что Вы полностью распаковали прибор.

ЭКСПЛУАТАЦИЯ:

- Полностью размотайте шнур электропитания.
- Установите прибор таким образом, чтобы он был правильно закреплен к своей основе.
- Подключите прибор к электрической сети.
- Отрегулируйте положение прибора, чтобы направить поток воздуха в нужном направлении.
- Включите прибор помощи переключателя устройства контроля мощности
- Загорится световой индикатор (F).
- Выберите необходимую мощность.
- Поверните ручку термостата до получения желаемой температуры.
- Во время использования прибора световой индикатор (F) включается и выключается автоматически, что указывает на работу нагревательных элементов для поддержания необходимой температуры.

ПОСЛЕ КАЖДОГО ИСПОЛЬЗОВАНИЯ:

- Установите регулятор температуры на отметку «MIN».
- Отключите прибор при помощи переключателя устройства контроля мощности
- Отключите прибор из сети электропитания.
- Вымойте прибор.

РУЧКА(И) ДЛЯ ТРАНСПОРТИРОВКИ:

- Для удобства и легкости транспортировки аппарат оснащен ручкой, которая находится в его нижней передней части (рис. 2)

ТЕРМОПРЕДОХРАНИТЕЛЬ:

- Прибор оснащен специальным термопредохранителем для защиты от перегрева.
- Если прибор попеременно включается и отключается, и это не связано с действием комнатного термостата, убедитесь в отсутствии каких-либо препятствий, которые могли бы затруднять нормальный вход или выход воздуха из прибора, а затем выдерните вилку из розетки и подождите 15 минут, прежде чем снова включить прибор. Если после этого прибор все еще не включается, обратитесь в авторизованный сервисный центр.

ЧИСТКА И УХОД

- Выключите прибор из розетки и дождитесь, пока он полностью остынет, прежде чем приступить к чистке.
- Протрите корпус прибора влажной тряпочкой с небольшим количеством моющего средства и затем тщательно просушите.
- Не используйте растворители, окисляющие, хлорные или абразивные вещества для чистки прибора.
- Не допускайте попадания воды или других жидкостей в вентиляционные отверстия прибора, поскольку это может привести к повреждению его внутренних рабочих частей.
- Ни в коем случае не погружайте прибор в воду или другую жидкость, не помещайте его под кран с водой.
- Примечание: Если вы включаете прибор в режим обогревателя после длительной паузы в работе или после работы в режиме вентилятора, возможно появление небольшого задымления, которое совершенно безвредно. Это означает, что в нагревательном элементе накопилась пыль или другие частицы, сжигаемые при включении прибора.

НЕИСПРАВНОСТИ И СПОСОБЫ ИХ УСТРАНЕНИЯ

- Если Вы заметили неисправности в работе прибора, обратитесь в авторизированный сервисный центр.

ДЛЯ ПРОДУКТОВ, ИЗГОТОВЛИВАЕМЫХ В ЕВРОПЕЙСКОМ СОЮЗЕ, И/ИЛИ В ТЕХ СЛУЧАЯХ, КОГДА В СТРАНЕ ПРОИЗВОДСТВА ИМЕЮТСЯ СООТВЕТСТВУЮЩИЕ НОРМАТИВЫ:

ЗАЩИТА ОКРУЖАЮЩЕЙ СРЕДЫ И ВТОРИЧНАЯ ПЕРЕРАБОТКА ПРОДУКТА

- В соответствии с требованиями по охране окружающей среды, упаковка изготовлена из материалов, предназначенных для вторичной переработки. Если вы захотите ее выбросить, то можете воспользоваться специальными контейнерами для каждого типа материала.
- Ни сам прибор, ни его упаковка не содержат веществ, представляющих опасность для окружающей среды.



Данный символ означает, что по окончании полезной жизни прибора следует передать его в пункт приема отслуживших электрических и электронных приборов (РАЕЕ) или в руки представителя соответствующей организации.

Данное устройство соответствует требованиям Директивы 2014/35 / EU Директива по низкому напряжению 2014/30 / EU по электромагнитной совместимости с Директивой 2011/65 / EU об ограничении использования некоторых опасных веществ в электрическом и электронном оборудовании и Директива 2009/125 / ЕС по требованиям эко-дизайн, применимых к связанным с энергетикой продукции.

Модель:	Clima Turbo 2000 (Ver III)
Теплопроизводительность	
Номинальная тепловая мощность P_{NOM}	1,85 kW
Минимальная тепловая мощность (показательная) P_{min}	0,688 kW
Максимальная непрерывная тепловая мощность $P_{\text{max.c}}$	1,85 kW
Вспомогательное потребление электроэнергии	
При номинальной тепловой мощности I_{max}	0,015 kW
При минимальной тепловой мощности I_{min}	0,015 kW
В режиме ожидания I_{SB}	0,000 kW
Тип подвода тепла, только для накопления локального отопления электроприборов	
Ручное управление тепловой нагрузки, со встроенным термостатом	Нет
Ручное управление тепловой нагрузки в ответ на внутреннюю или наружную температуру	Нет
С электронным управлением тепловой нагрузки реагирует на внутренней или наружной температуры	Нет
Мощность нагрева помогает вентиляторами	Нет
Тип теплоотдачи/контроль комнатной температуры	
Однотупенчатая теплопроизводительность и отсутствие контроля комнатной температуры	Нет
Два или более положения, переключаемых в ручном режиме, без контроля комнатной температуры	Нет
С механической регуляцией комнатной температуры	Нет
С электронным контролем комнатной температуры	Нет
Электронный контроль комнатной температуры, плюс дневной таймер	Да
Электронный контроль комнатной температуры, плюс недельный таймер	Нет
Другие варианты управления	
Контроль комнатной температуры, с датчиком обнаружения присутствия	Нет
Контроль комнатной температуры, с функцией обнаружения открытого окна	Нет
С возможностью дистанционного управления	Нет
С адаптивным управлением начала работы термостата	Нет
С ограничением рабочего времени	Нет
С датчиком температуры излучения	Нет
Контактная информация	"ELECTRODOMÉSTICOS TAURUS, S.L. Avda. Barcelona S/N 25790 Oliana, Lleida, Spain"

Romană

Termoconvector

Clima Turbo 2000

STIMATE CLIENT,

- Va multumim ca ati ales un produs electrocasnic marca TAURUS.
- Designul, performantele si tehnologia acestui aparat, cat si controalele stricte in ceea ce privesc calitatea in timpul procesului de fabricatie, va vor furniza satisfactii depline pentru multi ani.

DESCRIEREA

- A Întrerupătoare de control de putere
- B Termostat
- C Mâner/e de Transport
- D Picioare bază
- E Şuruburi
- F Bec

Cititi cu atentie acest manual de instructiuni înainte de a pune aparatul în functiune si păstrati-l pentru consulte ulterioare.

SFATURI SI AVERTIZĂRI PRIVIND SIGURANT

-PRECAUȚIE: Unele părți ale acestui produs se pot încălzi foarte tare și cauza arsuri. Trebuie acordată o atenție specială atunci când copiii și persoanele vulnerabile sunt prezente.

- Aparatul nu trebuie așezat sub o priză.
- Copiii mai mici de 3 ani trebuie să stea la distanță de aparat în cazul în care nu sunt supravegheați în permanență.
- Copiii începând cu vârste de 3 ani și mai mici de 8 ani trebuie doar să aprindă /stingă aparatul atâta timp cât acesta a fost

poziționat sau instalat în poziția sa de funcționare normală prevăzută și cu condiția ca ei să fie supravegheați sau să fi primit instrucțiuni referitoare la utilizarea aparatului în mod sigur și înțeleg riscurile pe care le prezintă aparatul.

- Acest aparat poate fi utilizat de persoane care nu sunt familiarizate cu utilizarea sa, persoane cu dizabilități sau copii sub 8 ani doar sub supraveghere sau după ce au fost instruiți cu privire la utilizarea în siguranță a aparatului și au înțeles pericolele care pot apărea.
- Copiii nu trebuie să realizeze operațiuni de spălare sau operațiuni de întreținere decât dacă au peste 8 ani și sub supravegherea unui adult.
- Copiii începând cu vârste de 3 ani și mai mici de 8 ani nu trebuie să conecteze, să regleze și să curețe aparatul sau să realizeze operațiuni de întreținere.
- Acest aparat nu este o jucărie. Copiii trebuie supravegheați pentru a garanta că nu se joacă cu acest aparat.
- Nu utilizați aparatul în apropierea unei căzi, a unui duș sau a unei piscine.
- PRECAU: Cu scopul evitării unui pericol datorat rearmării nedorite a protectorului termic,

nu trebuie alimentat aparatul prin intermediul unui dispozitiv întrerupător extern, precum un programator, sau să fie conectat la un circuit care se aprinde și se stinge regulat prin intermediul companiei de distribuție de energie electrică.

- În cazul apariției unor anomalii la cablul de alimentare, nu încercați să schimbați cablul, ar putea fi periculos. Duceți aparatul la un service autorizat.



Acest simbol semnifică faptul că acest produs nu poate fi acoperit.

- **AVERTISMENT:** Pentru a preveni supraîncălzirea, acest aparat nu trebuie să fie acoperit.

- Înainte de a conecta aparatul la rețeaua electrică, verificați dacă tensiunea indicată pe plăcuța cu caracteristici coincide cu tensiunea rețelei.
- Conectați aparatul la o priză de curent care să poată furniza minim 16 amperi.
- Ștecărul aparatului trebuie să coincidă cu priza. Nu modificați niciodată ștecărul. Nu folosiți adaptor pentru ștecăr.
- Utilizați aparatul într-o zonă bine ventilată.
- Îndepărtați copiii sau persoanele curioase în timp ce utilizați acest aparat.
- Așezați aparatul pe o suprafață plană și stabilă, care rezistă la temperaturi ridicate, departe de orice altă sursă de căldură și de posibilele stropiri cu apă.
- Păstrați aparatul la distanță de orice materiale combustibile, cum ar fi materialele textile, carton, hârtie...
- Așezați aparatul la o distanță de cel puțin 50 cm de materialele combustibile, cum ar fi perdele, mobile...
- Nu puneți material combustibil în imediata vecinătate a aparatului.
- Aveți grijă ca atât intrarea cât și ieșirea de aer

să nu rămână blocate complet sau parțial de mobile, perdele, haine, etc., deoarece există risc de incendiu.

- Nu utilizați aparatul dacă ștecărul sau cablul electric sunt deteriorate.
- Dacă una din carcasa aparatului se deteriorează, deconectați imediat aparatul de la rețeaua electrică pentru a evita posibilitatea unei electrocutări.
- **AVERTISMENT:** Păstrați aparatul uscat.
- **AVERTISMENT:** Nu utilizați aparatul în apropierea apei.
- Nu utilizați aparatul cu mâinile sau picioarele umede și nu-l folosiți atunci când sunteți descălțat.
- Nu folosiți niciodată cablul electric pentru a ridica, transporta sau scoate din priză aparatul.
- Nu înfășurați cablul electric de conectare în jurul aparatului.
- Nu lăsați cablul electric de conectare agățat sau îndoit.
- Nu permiteți contactul cablului electric de conectare cu suprafețele încălzite ale aparatului.
- Feriți aparatul de sursele de căldură și de marginile ascuțite.
- A se verifica starea cablului electric de conexiune. Cablurile deteriorate sau încălcite cresc riscul de șoc electric.
- Acest aparat nu este adecvat pentru utilizarea în exterior.
- În cazul utilizării aparatului la exterior, utilizați un prelungitor de cablu electric adecvat pentru utilizarea sa la exterior.
- Cablul de alimentare trebuie să fie examinat în mod regulat în vederea constatării semnelor de deteriorare și, în cazul în care este deteriorat, aparatul nu trebuie să fie utilizat.
- Se recomandă ca protecție suplimentară la instalația electrică care alimentează aparatul dispunerea de un dispozitiv de curent diferențial cu o sensibilitate maximă de 30. Cereți sfatul unui instalator competent în acest sens.
- Nu utilizați și nu țineți aparatul în aer liber.
- Nu expuneți aparatul la ploaie sau la condiții de umezeală. Apa care intră în aparat va mări riscul de electrocutare.
- Nu atingeți ștecărul cu mâinile ude.
- Nu utilizați aparatul, în cazul persoanelor insensibile la căldură (deoarece aparatul are suprafețe încălzite).
- Nu atingeți părțile încălzite ale aparatului, deoarece ele vă pot produce arsuri grave.
- Temperatura suprafețelor accesibile poate fi

ridicată atunci când aparatul funcționează.

UTILIZARE ȘI ÎNGRIJIRE:

- Înaintea fiecărei utilizări, desfășurați în mod complet cablul electric al aparatului.
- Nu utilizați aparatul dacă dispozitivul de pornire / oprire nu funcționează.
- Nu scoateți picioarele bază ale aparatului.
- Nu mișcați aparatul în timpul utilizării.
- Utilizați mânerul/ele pentru a ridica sau transporta aparatul.
- Nu utilizați aparatul înclinat și nici nu-l răsturnați.
- Nu întoarceți aparatul cu partea superioară în jos în timpul folosirii sau când este în priză.
- Dacă aparatul se utilizează în baie sau într-o zonă similară, scoateți-l din priză atunci când nu se mai folosește, fie și pentru puțin timp, deoarece prezența apei reprezintă un risc și în cazul în care aparatul este deconectat.
- Deconectați aparatul de la rețeaua electrică atunci când nu-l mai folosiți și înainte de a efectua orice operațiune de curățare.
- Acest aparat este destinat exclusiv uzului domestic și nu celui profesional sau industrial.
- Nu lăsați acest aparat la îndemâna copiilor și/sau persoanelor handicapate.
- Nu puneți la loc aparatul dacă încă este cald.
- Păstrați aparatul ferit de umezeală și lumina soarelui, fără particule de praf.
- Verificați ca grilajul de ventilație al aparatului să nu fie astupat de praf, murdărie sau alte obiecte.
- Nu lăsați niciodată aparatul conectat fără să-l supravegheați. În plus veți economisi energie și veți prelungi durata de viață a aparatului.
- Nu utilizați aparatul pe corpul vreunei persoane sau vreunui animal.
- Nu folosiți aparatul pentru a usca articole textile de nici un tip.

SERVICE:

- Asigurați-vă că serviciul de asistență a aparatului este realizat de personal specializat și că, în cazul în care sunt necesare consumabile/reîncărcabile, acestea să fie originale.
- **AVERTIZARE:** Există risc de incendiu în cazul în care curățarea aparatului nu se realizează conform acestor instrucțiuni.
- Orice utilizare incorectă sau în dezacord cu instrucțiunile de folosire, anulează garanția și responsabilitatea fabricantului.

INSTALARE

- Asigurați-vă că s-a retras tot materialul de ambalaj al produsului.
- Păstrați aparatul la distanță de orice materiale combustibile, cum ar fi materialele textile, carton, hârtie...
- Așezați aparatul la o distanță de cel puțin 50 cm de materialele combustibile, cum ar fi perdele, mobile...
- Aveți grijă ca atât intrarea cât și ieșirea de aer să nu rămână blocate complet sau parțial de mobile, perdele, haine, etc., deoarece există risc de incendiu.
- Nu acoperiți și nu blocați deschiderile aparatului.
- Cuiul trebuie să fie ușor accesibil pentru a putea fi deconectat în caz de urgență.
- Pentru o eficacitate sporită, aparatul trebuie amplasat într-un loc în care temperatura să fie cuprinsă între 12 și 32°C.
- Aparatul trebuie să funcționeze cu picioarele sale bază cuplate.

MONTARE PICIOARE SUPTOR:

- Aparatul este dotat cu picioare suport (D) pe care acesta poate fi sprijinit.
- Pentru montarea bazei, așezați aparatul cu gura în jos.
- Poziționați baza la corpul aparatului.
- Fixați baza cu ajutorul suporturilor furnizate (Fig. 1)
- Rotiți din nou aparatul și verificați buna funcționare a bazei.

MOD DE UTILIZARE

OBSERVAȚII ÎNAINTE DE UTILIZARE:

- Asigurați-vă că s-a retras tot materialul de ambalaj al produsului.

UTILIZARE:

- Desfășurați complet cablul înainte de a porni aparatul.
- Situați aparatul cuplat corect în baza sa.
- Conectați aparatul la rețeaua electrică.
- Orientați aparatul pentru a direcționa fluxul de aer către direcția dorită.
- Puneți aparatul în funcțiune, acționând întrerupătoare de control de putere.
- Indicatorul luminos (F) se va aprinde
- Selecționați puterea dorită.
- Rotiți comanda termostat până când aceasta ajunge în poziția corespunzătoare temperaturii

dorite.

- În timpul utilizării aparatului, becuțelul se va aprinde și stinge în mod automat, indicând în acest mod funcționarea elementelor de încălzire pentru menținerea temperaturii dorite.

ODATĂ ÎNCHEIATĂ UTILIZAREA APARATULUI:

- Selectați poziția minimă (MIN) folosind termostatul.
- Stingeți aparatul, acționând întrerupătoare de control de putere.
- Deconectați aparatul de la rețeaua electrică.
- Curățați aparatul.

MÂNER/E DE TRANSPORT:

- Acest aparat dispune de un mâner pe partea sa laterară pentru un transport ușor și comod (Fig. 2)

PROTECTOR TERMIC DE SIGURANȚĂ:

- Aparatul dispune de un dispozitiv termic de siguranță care protejează aparatul de orice supraîncălzire.
- În cazul în care aparatul se conectează și se deconectează alternativ, fără ca acest lucru să se datoreze acțiunii termostatului de ambient, verificați să nu existe niciun obstacol care să împiedice sau să îngreuneze intrarea sau ieșirea normală a aerului din aparat, ulterior treceți la deconectarea sa de la rețea, și așteptați aproximativ 15 minute înainte de a-l conecta din nou. Dacă continuă fără să funcționeze, mergeți la unul din serviciile de asistență tehnică autorizate.

CURĂȚIREA

- Scoateți aparatul din priză și lăsați-l să se răcească înainte de a iniția orice operațiune de curățare.
- Curățați aparatul cu un prosop umed impregnat cu câteva picături de detergent și apoi ștergeți-l.
- Nu utilizați dizolvanți, produse cu un factor ph acid sau bazic precum leșia, sau produse abrazive pentru a curăța aparatul.
- Nu permiteți intrarea apei sau a oricărui alt lichid prin orificiile de aerisire pentru a evita deteriorarea pieselor din interiorul aparatului.
- Nu cufundați aparatul în apă sau alt lichid și nu-l puneți sub jet de apă.
- Notă: Când aparatul este pornit pe funcția încălzire, după ce a fost o perioadă îndelungată de timp oprit sau a funcționat setat doar pe funcția ventilare, e posibil să scoată la început

puțin fum fără ca acest lucru să reprezinte o problemă, ca urmare a faptului că a ars praful sau alte particule acumulate pe elementul de încălzire.

ANOMALII SI REPARATII

- In cazul aparitiei unor anomalii la cablul de alimentare, nu incercati sa schimbati cablul, ar pute fi periculos. Duceti aparatul la un service autorizat.
- Pentru produsele provenite din Uniunea Europeană și/sau în cazul în care acest lucru este solicitat de reglementările din țara de origine:

CARACTERUL ECOLOGIC ȘI RECICLABIL AL PRODUSULUI

- Materialele care alcătuiesc ambalajul acestui aparat sunt integrate într-un sistem de colectare, clasificare și reciclare.
- Produsul nu conține concentrații de substanțe care pot fi considerate dăunătoare pentru mediul înconjurător.



Acest simbol semnalează că, dacă doriți să vă debarasați de acest produs odată încheiată durata sa de viață, trebuie să îl predați, cu ajutorul mijloacelor adecvate, unui colector de deșeurile de echipamente electrice și electronice (DEEE).

Acest aparat respectă Directiva 2014/35/EU cu privire la echipamentele electrice destinate utilizării în cadrul unor anumite limite de tensiune, Directiva 2014/30/EU cu privire la compatibilitatea electromagnetică, Directiva 2011/65/EU privind restricțiile de utilizare a anumitor substanțe periculoase în echipamentele electrice și electronice, precum și Directiva 2009/125/EC de instituire a unui cadru pentru stabilirea cerințelor în materie de proiectare ecologică aplicabile produselor cu impact energetic.

Model:	Clima Turbo 2000 (Ver III)
Putere calorică	
Putere calorică nominală P_{nom}	1,85 kW
Putere calorică minimă (indicativ) P_{min}	0,688 kW
Putere calorică maximă continuă $P_{max,c}$	1,85 kW
Consum auxiliar de electricitate	
La putere calorică nominală $e_{l,max}$	0,015 kW
La putere calorică minimă $e_{l,min}$	0,015 kW
În mod așteptare $e_{l,SB}$	0,000 kW
Modul de acumulare a căldurii, numai în cazul aparatelor electrice pentru încălzire locală cu acumulator de căldură	
Control manual al sarcinii termice, cu termostat integrat	Nu
Control manual al sarcinii termice, ca răspuns la temperatura camerei și/ sau exterioară	Nu
Control electronic al sarcinii termice, ca răspuns la temperatura camerei și/sau exterioară	Nu
Putere termică comandată de ventilator	Nu
Tip de putere calorică/comandă a temperaturii ambiante	
Putere calorică într-o singură fază și nicio comandă a temperaturii ambiante	Nu
Două sau mai multe faze manuale, nicio comandă a temperaturii ambiante	Nu
Cu comandă mecanică a temperaturii ambiante cu termostat	Nu
Cu comandă electronică a temperaturii ambiante	Nu
Comandă electronică a temperaturii ambiante plus temporizator de zi	Da
Comandă electronică a temperaturii ambiante plus temporizator de săptămână	Nu
Alte opțiuni de comandă	
Comanda temperaturii ambiante, cu detectarea prezenței	Nu
Comanda temperaturii ambiante, cu detectarea ferestrei deschise	Nu
Cu opțiunea de comandă de la distanță	Nu
Cu comandă de pornire adaptabilă	Nu
Cu limitarea timpului de lucru	Nu
Cu senzor cu bulb negru	Nu
Detalii de contact	"ELECTRODOMÉSTICOS TAURUS, S.L. Avda. Barcelona S/N 25790 Oliana, Lleida, Spain"

Български

Термоконвектор

Clima Turbo 2000

Уважаеми клиенти:

Благодарим Ви, че закупихте електроуред с марката TAURUS.

Неговата технология, дизайн и функционалност, наред с факта, че надвишава и най-стриктните норми за качество, ще Ви доставят пълно удовлетворение за дълго време.

ОСНОВНИ ЧАСТИ

- A Превключватели за мощността
- B Термостат
- C Дръжка/дръжки за Пренос
- D Крачета на основата
- E Винтове
- F Светлинен индикатор

Прочетете внимателно тази брошура преди да пуснете уреда в действие и я запазете за по-нататъшни справки. Неспазването на инструкциите може да доведе до злополука.

СЪВЕТИ И ПРЕДУПРЕЖДЕНИЯ ЗА БЕЗОПАСНОСТ

- ПРЕДУПРЕЖДЕНИЕ: Някои части на този уред могат да се затоплят много и да предизвикат изгаряния.

Обръщайте специално внимание когато уреда е в близост до деца и уязвими хора.

- Уредът не трябва да се поставя под ел. контакт.
- Дръжте уреда далеч от достъпа на деца под 3 години, освен ако те не са под постоянно наблюдение.

- Децата между 3 и 8 години би трябвало само да включват/ изключват уреда при положение, че той е поставен и инсталиран в неговото нормално положение за употреба. Децата трябва да бъдат наблюдавани или да са получили инструкции относно сигурното използване на уреда и да разбират съществуващите рискове свързани с него.

- Този уред може да бъде използван от хора, които не знаят да боравят с този вид продукти, хора с физически увреждания или деца над 8 години, само и единствено ако са под надзора на някой възрастен човек или ако предварително им е обяснено как трябва да използват уреда по сигурен начин и ако разбират съществуващите рискове.

- Децата не трябва да извършват почистването и поддръжката на уреда, освен ако те са над 8 години и ги осъществяват под надзора на някой възрастен човек.

- Децата между 3 и 8 години не трябва да включват, регулират или почистват уреда, нито да извършват неговата поддръжка.

- Този уред не е играчка. Наблюдавайте децата, за да сте сигурни, че не си играят с уреда.
- Не използвайте уреда в близост до вани, душове и басейни.
- **ПРЕДУПРЕЖДЕНИЕ:** С цел да избегнете опасни ситуации поради нежелано връщане в изходно положение на термичната защита, не трябва да хранвате уреда с външни превключватели, като например програматори, нито да го свързвате във верига, която се включва и изключва редовно с помощта на компанията за снабдяване с електроенергия.
- Ако хранващият кабел е повреден, трябва да се подмени. Занесете уреда в оторизиран сервиз за техническо обслужване. Не се опитвайте да го разглобите или ремонтирате, тъй като това може да се окаже опасно.
-  Този символ означава, че уреда не трябва да се покрива.
- **ПРЕДУПРЕЖДЕНИЕ:** Не покривайте уреда за да не се пренагрее.
- Преди да свържете уреда към мрежата, проверете дали посоченото на табелката с техническите характеристики напрежение съвпада с напрежението на електрическата мрежа.
- Включете уреда в заземен източник на електрически ток, който да издържа най-малко 16 ампера.
- Щепселът на уреда трябва да съвпада с електрическия контакт. Не го модифицирайте. Не използвайте адаптори.
- Използвайте уреда в добре проветрена зона.
- Работете с машината далеч от деца и любопитни хора.
- Поставете уреда върху равна и стабилна повърхност, способна да издържа на високи температури и далеч от други източници на топлина и евентуални пръски вода.
- Поставете уреда далеч от запалими материали като текстилни тъкани, картон, хартия и др.
- Поставете уреда на минимум 50 см от запалителни материали, като пердета, мебели...
- Не оставяйте лесно запалителни материали в близост до уреда.
- Избягвайте решетката на въздуха да бъде изцяло или частично покрита от мебели, пердета, дрехи или др., тъй като съществува риск от пожар.
- Не използвайте уреда при повреден кабел или щепсел.
- Ако някоя външна част на уреда се счупи, незабавно го изключете от хранващата мрежа за да предотвратите опасността от електроудар. Не използвайте уреда с мокри ръце и крака, нито боси.
- **ПРЕДУПРЕЖДЕНИЕ:** Съхранявайте уреда сух.
- **ПРЕДУПРЕЖДЕНИЕ:** Не използвайте уреда в близост до вода.
- Не използвайте уреда в близост до вани, душове и басейни.
- Никога не го използвайте за повдигане, пренасяне или изключване на уреда.
- Не навивайте електрическия кабел около уреда.
- Електрическият кабел не трябва да бъде притиснат или прегънат.
- Не допускате електрическия кабел да се допира до горещите повърхности на уреда.
- Не използвайте уреда в близост до източници на топлина или повърхности с

остри ръбове.

- Проверявайте състоянието на хранящия кабел. Повредените или оплетени кабели повишават риска от токов удар.
- Този уред не е предназначен за употреба на открито.
- В случай, че употребявате уреда навън, използвайте подходящ за външна употреба удължител на ел.кабела.
- Проверявайте периодично състоянието на хранящия кабел. Не използвайте уреда, ако забележите следи от повреди.
- Препоръчително е като допълнителна защита към електрическата инсталация, която хранва уреда да разполагате с устройство за диференциален ток с максимална чувствителност 30.
- Консултирайте се с инсталатор-специалист за съвет.
- Не използвайте и не съхранявайте уреда на открито.
- Не излагайте уреда на дъжд и влага. Водата, проникнала в него, повишава риска от електрически удар.
- Не пипайте щепсела за включване в мрежата с влажни ръце.
- Не използвайте уреда, ако сте нечувствителни към топлината (тъй като уреда има топли повърхности).
- Не пипайте топли части на уреда, тъй като това може да предизвика сериозни изгаряния.
- Температурата на достъпните повърхности може да бъде висока, когато уредът работи.

ИЗПОЛЗВАНЕ И ПОДДРЪЖКА:

- Преди употреба развийте напълно хранящия кабел на уреда.
- Не използвайте уреда при повреден бутон за вкл./изкл.
- Не премахвайте крачетата от основата на уреда.
- Не движете уреда когато работи.
- Използвайте дръжката/дръжките за захващане или пренос на уреда.
- Не използвайте уреда наклонен, нито обрнат.
- Не обръщайте уреда, докато работи или е включен в електрическата мрежа.
- Ако използвате уреда в баня или други подобни помещения, изключвайте го от ел. контакта, когато не го ползвате, макар и за кратко време, защото близостта до вода е

опасна дори и когато уредът е изключен.

- Изключете уреда от хранящата мрежа, когато не го използвате и преди да го почиствате.
- Този уред е предназначен единствено за битови нужди, не за професионална нито промишлена употреба.
- Съхранявайте уреда далеч от деца и/или инвалиди.
- Не прибирайте уреда, ако все още е топъл.
- Съхранявайте и пазете уреда на сухо място, без прах и отдалечен от слънчевата светлина.
- Проверете дали вентилационните решетки не са запушени от прах, мръсотия или други предмети.
- Никога не оставяйте уреда без наблюдение, когато е включен. По този начин ще спестите енергия и ще удължите живота на ел.уред.
- Не използвайте уреда върху каквато и да е част от тялото на човек или животно.
- Не използвайте уреда за подсушаване на каквото и да е вид дрехи.

СЕРВИЗ:

- Уверете се, че поддръжката на уреда се осъществява от специализирано лице и винаги използвайте оригинални консумативи и резервни части.
- ПРЕДУПРЕЖДЕНИЕ: Съществува риск от пожар ако почистването на апарата не се извършва според инструкциите.
- Неправилното използване на уреда или неспазването на инструкциите за работа е опасно, анулира гаранцията и освобождава производителя от отговорност.

ИНСТАЛИРАНЕ

- Уверете се, че сте отстранили цялата опаковка от уреда.
- Поставете уреда далеч от запалими материали като текстилни тъкани, картон, хартия и др.
- Поставете уреда на минимум 50 см от запалителни материали, като пердета, мебели...
- Избягвайте решетката на въздуха да бъде изцяло или частично покрита от мебели, пердета, дрехи или др., тъй като съществува риск от пожар.
- Не покривайте и не запушвайте отворите на уреда.
- Щепселът трябва да бъде на лесно място,

за да може уреда да се изключи бързо при спешност.

- За да бъде уреда по-ефикасен, той трябва да се намира на място където стайната температура да бъде между 12 и 32 °C.
- Уредът трябва да работи с поставени към основата крачета.

МОНТАЖ НА КРАЧЕТАТА КЪМ КОРПУСА:

- Уредът разполага с опорни крачета (D), върху които може да се закрепят.
- За да монтирате основата, обърнете уреда с главата надолу.
- Свържете основата към тялото на уреда.
- Закрепете основата с помощта на предоставените материали (Фиг. 1)
- Обърнете уреда наново и се уверете, че основата е правилно прикрепена.

НАЧИН НА УПОТРЕБА ПРЕДИ УПОТРЕБА НА УРЕДА:

- Уверете се, че сте отстранили цялата опаковка от уреда.

УПОТРЕБА:

- Преди употреба развийте напълно захранващия кабел на уреда.
- Поставете уреда правилно свързан с основата.
- Включете уреда в електрическата мрежа.
- Насочете уреда, за да ориентирате течението на въздуха в желаната от Вас посока.
- Включете уреда, натискайки бутона за включване/изключване.
- Светлинният индикатор (F) ще светне.
- Изберете желаната от Вас мощност.
- Завъртете регулатора на температура докато достигнете позицията, която отговаря на желаната температура.
- По време на употребата на уреда, светлинния бутон (F) ще се включва и изключва автоматично, показвайки по този начин функционирането на затоплящите елементи за поддържане на желаната температура.

СЛЕД УПОТРЕБА НА УРЕДА:

- Поставете терморегулатора на най-ниската степен (MIN).
- Включете уреда, натискайки бутона за включване/изключване.

- Изключете го от захранващата мрежа.
- Почистете уреда.

ДРЪЖКА/ДРЪЖКИ ЗА ПРЕНОС:

- Този уред е снабден с една дръжка в горната си част за лесно и удобно пренасяне (Фиг. 2)

МЕХАНИЗЪМ ЗА АВТОМАТИЧНО ИЗКЛЮЧВАНЕ ПРИ ПРЕГРЯВАНЕ:

- Уредът е снабден със защитен механизъм, който го предпазва от всякакъв вид прегряване.
- Ако уредът се включва и изключва алтернативно, и ако това не се дължи на действието на термостата на средата, проверете дали не съществува нещо, което да затруднява или пречи на нормалния вход и изход на въздух в уреда. След това, изключете уреда от ел. мрежата и изчакайте около 15 минути преди да го включите отново. Ако продължава да не работи, се обърнете към някой от оторизирани сервиси за техническо обслужване.

ПОЧИСТВАНЕ

- Изключете уреда от захранващата мрежа и го оставете да се охлади преди да започнете да го почиствате.
- Почистете уреда с влажна кърпа, напоена с няколко капки миеш препарат и после го подсушете.
- За почистването му не използвайте разтворители и препарати с киселинен или основен pH фактор, като белина и абразивни продукти.
- По време на почистването на уреда, бъдете особено внимателни с ножчетата, защото са много остри.
- Не потапяйте уреда във вода или друга течност, нито го поставяйте под крана на чешмата.
- Забележка: Когато се включи уреда с функцията печка, след като е бил дълго време спрял или е работил само с функцията вентилатор, е възможно да отдели слаб пушек в началото, без никакви последици, в резултат на това, че изгаря прах и други частици насъбрани по частите на печката.

НЕИЗПРАВНОСТИ И РЕМОНТ

- В случай на неизправност, занесете уреда в оторизиран сервис за техническо обслужване. Не се опитвайте да го

разглобите или ремонтирате, тъй като това може да се окаже опасно.

**ЗА ПРОДУКТИ ОТ ЕВРОПЕЙСКИЯ СЪЮЗ
И/ИЛИ В СЛУЧАЙ, ЧЕ ТАКА ГО ИЗИСКВА
НОРМАТИВАТА ВЪВ ВАШАТА СТРАНА:**

**ОПАЗВАНЕ НА ОКОЛНАТА СРЕДА И
ВЪЗМОЖНОСТ ЗА РЕЦИКЛИРАНЕ НА
УРЕДА**

- Материалите, от които се състои опаковката на този електроуред, са включени в системата за тяхното събиране, класифициране и рециклиране.
- В продукта няма концентрации на вещества, които могат да се смятат вредни за околната среда.



Този символ означава, че ако желаете да се освободите от уреда, след като експлоатационният му живот е изтекъл, трябва да го предадете по подходящ начин на фирма за преработка на отпадъци, оторизирана за разделно събиране на отпадъци от електрическо и електронно оборудване (ОЕЕО).

Това устройство е съобразено с Директива 2014/35 / EU, Директива за ниско напрежение 2014/30 / EU за електромагнитна съвместимост с Директива 2011/65 / EU относно ограничението на употребата на определени опасни вещества в електрическото и електронното оборудване и Директива 2009/125 / ЕС относно изискванията за екодизайн, приложими за свързаните с енергопотреблението продукти.

Модел:	Clima Turbo 2000 (Ver III)
Топлинна мощност	
Номинална топлинна мощност P_{nom}	1,85 kW
Минимална топлинна мощност (показателна) P_{min}	0,688 kW
Максимална продължителна топлинна мощност $P_{max,c}$	1,85 kW
Помощно потребление на електроенергия	
A номинална топлинна мощност P_{max}	0,015 kW
A минимална топлинна мощност P_{min}	0,015 kW
B режим на изчакване P_{SB}	0,000 kW
Вид топлинно зареждане, само за електрически акумулиращи локални отоплителни топлоизточници	
Ръчен регулатор на топлинното зареждане с вграден термостат	Не
Ръчен регулатор на топлинното зареждане с обратна връзка за температурата в помещението и/или навън	Не
Електронен регулатор на топлинното зареждане с обратна връзка за температурата в помещението и/или навън	Не
Отдавана чрез обдухване топлинна енергия	Не
Вид контрол на топлинната мощност/на вътрешната температура	
Топлинна мощност от една степен, без контрол на вътрешната температура	Не
Две или повече равнища, на ръка, без контрол на вътрешната температура.	Не
C контрол на вътрешната температура с механичен термостат.	Не
C електронен контрол на вътрешната температура	Не
Електронен контрол на вътрешната температура и дневен темпоризатор.	Да
Електронен контрол на вътрешната температура и седмичен темпоризатор.	Не
Други контролни опции	
Контрол на вътрешната температура с детектор на присъствие.	Не
Вътрешен температурен контрол със засичане на отворени прозорци.	Не
C възможност за дистанционен контрол	Не
C адаптиращ се контрол на задействане	Не
C ограничение във времето на работа	Не
Със сензор за черна лампа.	Не
Сведения за контакт	"ELECTRODOMÉSTICOS TAURUS, S.L. Avda. Barcelona S/N 25790 Oliana, Lleida, Spain"

الطراز:	Clima Turbo 2000 (Ver III)
القوة الحرارية	
Pnom القوة الحرارية الاسمية	1,85 kW
Pmin القوة الحرارية الأدنى (الدالية)	0,688 kW
c,Pmax القوة الحرارية الأقصى المستمرة	1,85 kW
استهلاك الطاقة الكهربائية المساعد	
بقوة حرارية اسمية max	0,015 kW
بقوة حرارية أدنى min	0,015 kW
في وضع الانتظار SB	0,000 kW
وع من امدخالت الحرارة، فقط لرتاكم التدفئة المحلية ألبجهزة الكهربائية	
التحكم اليدوي من الحمل الحراري، مع الحرارة متكاملة	ليس
التحكم اليدوي من الحمل الحراري ردا عمل درجات الحرارة يف الأماكن امغلقة أو في الهواء الطلق	ليس
الحمل الحراري التي تسيطر عليها الكرتونيا تستجيب لدرجة الحرارة يف الأماكن امغلقة أو يف الهواء الطلق	ليس
التدفئة السلطة بمساعدة من قبل امشجعن	ليس
نوع التحكم بالقوة الحرارية/درجة الحرارة الداخلية	
القوة الحرارية لمستوى واحد، دون التحكم في درجة الحرارة الداخلية	ليس
اثنين من المستويات اليدوية أو أكثر، دون التحكم في درجة الحرارة الداخلية	ليس
مع التحكم في درجة الحرارة الداخلية من خلال منظم حرارة آلي	ليس
مع تحكم إلكتروني في درجة الحرارة الداخلية	ليس
تحكم إلكتروني في درجة الحرارة الداخلية وموقت يومي	إذا
تحكم إلكتروني في درجة الحرارة الداخلية وموقت أسبوعي	ليس
خيارات التحكم الأخرى	
تحكم في درجة الحرارة الداخلية مع جهاز كشف الوجود	ليس
تحكم في درجة الحرارة الداخلية مع جهاز كشف النوافذ المفتوحة	ليس
مع خيار التحكم عن بعد	ليس
مع تحكم تشغيل قابل للتكيف	ليس
مع تحديد وقت التشغيل	ليس
مع جهاز استشعار مصباح أسود	ليس
معلومات الاتصال	"ELECTRODOMÉS- TICOS TAURUS, S.L. Avda. Barcelona S/N 25790 Oliana, Lleida, Spain"

طريقة الاستخدام

ملاحظات قبل الاستعمال:

- تأكد من سحب كل مواد اللف من الجهاز.

الاستعمال:

- خلع الكابل قبل استعماله.

- تثبيت الجهاز على القاعدة بشكل صحيح.

- يجب توصيل الجهاز بالتيار الكهربائي.

- يجب توصيل الجهاز بالتيار الكهربائي.

- تشغيل الجهاز بالضغط على زر التشغيل/ التوقف.

- سيشتعل المؤشر الضوئي (F)

- اختر الطاقة التي تريدها

- إدارة زر التحكم الحراري و تثبيته على درجة الحرارة المطلوبة.

- سوف يشتعل و يُضيئ المؤشر الضوئي بشكل أوتوماتيكي أثناء عمل الجهاز، مشيراً بهذا إلى عمل الأجزاء الحرارية للحفاظ على الحرارة المناسبة (B)

عند الانتهاء من استعمال الجهاز:

- اختر الوضع الأذى (NTM) بواسطة منقح الحرارة.

- تشغيل الجهاز بالضغط على زر التشغيل/ التوقف.

- افصل الجهاز من التيار الكهربائي.

- نظف الجهاز.

مقبض للنقل:

- يحتوي الجهاز على مقبض في جزءه العلوي لتسهيل عملية نقله (الرسم رقم ٢)

جهاز أمان للحماية الحرارية:

- يحتوي الجهاز على قطعة أمان حرارية لحماية الجهاز من أي زيادة في التسخين.

في حال وصل وفصل الجهاز بشكل دوري دون تشغيل جهاز الحرارة الجوي يجب التأكد من عدم وجود أي عائق أو يصعب دخول أو خروج الهواء من -الجهاز وبعدها عليك إطفاء من الشبكة والانتظار ٥١ دقيقة قبل وصله من جديد. في حال عدم التوصل إلى إصلاح الجهاز يجب التوجه إلى قسم الخدمات التقنية المرخص.

التنظيف

- افصل الجهاز من التيار واتركه يبرد قبل الشروع في أي عملية تنظيف.

- يجب غسل الجهاز بقطعة قماش ناعمة ومبللة مع نقطتين من المنظف السائل وتجفيفه بعد ذلك.

- يمنع استخدام أي نوع من أنواع المذيبات ولا أي منتج يحتوي على العنصر hp الحمضي أو القاعدي مثل محللول الكلوروي أو أي منتجات حاكة أو كاشطة لغسل الجهاز.

- لا تقطس الجهاز في الماء أو أي سائل آخر ولا تضعه تحت ماء الصنبور.

- لا تقطس الجهاز في الماء أو أي سائل آخر ولا تضعه تحت ماء الصنبور.

ملاحظة: عند تشغيل الجهاز في نظام المدفئة بعد فترة طويلة من عدم الاستعمال أو استعماله في نظام المروحة لا غير، يمكن أن يُنتج القليل من الدخان دون أية نتائج جانبية، و ذلك بسبب حرق الغبار و المواد الأخرى المتراكمة في داخله في جزء التدفئة.

الإعطاب وكيفية الإصلاح

- في حالة ظهور عطب، احمل الجهاز إلى مركز مرخص للخدمة التقنية.

لمنتجات الاتحاد الأوروبي و/ أو في حال المطالبة بها حسب القوانين في بلدك الأصلي:

البيئة وإمكانية إعادة تصنيع المنتج

- إن المواد التي يتكون منها حاوي هذا الجهاز هي تندمج في وسيلة جمع، وترتيب، وإعادة تصنيعها.

- إن هذا المنتج خال تماما من تكاثف للمواد التي يمكن اعتبارها مضرّة بالمحيط.

هذا الرمز يشير إلى أردت التخلص من المنتج وعند التأكد من انتهاء عمره، يجب إتمام ذلك عن طريق استخدام الوسائل المناسبة على يد الوكلاء المعتمدون للتعامل مع هذه المخلفات وذلك بهدف الجمع المنتقى لهذه المخلفات من الأجهزة الكهربائية والإلكترونية.



يستوفى هذا الجهاز توجيه UE/2012/41٠٢/٠٢ للحد من المخلفات، وتوجيه UE/2012/41٠٢/٠٢ للتوافق الكهرومغناطيسي وتوجيه UE/2012/1١٠٢/٠٢ حول قيود استخدام مواد خطيرة معينة يفت الأجهزة الكهربائية والإلكترونية وتوجيه CE/2012/9٠٠٢ حول متطلبات التصميم البيئي المطبق عمل المنتجات ذات الصلة بالطاقة.

- لا يمكن استعمال الجهاز قرب حوض الحمام أو مسبح.
- لا يستعمل أبدا الكابيل الكهربائي رفيع، أو لنقل أو لفصل الجهاز من التيار الكهربائي.
- تجنب لف الكابيل حول الجهاز.
- لا تترك الكابيل الكهربائي منحصرا أو ملتويا.
- لا يجب أن يلمس الكابيل الكهربائي الجهات الساخنة للجهاز.
- حفظ الجهاز بعيداً عن المصادر الحرارية أو الزوايا و الأطراف الحادة.
- لا يجب أن يلمس الكابيل الكهربائي الجهات الساخنة للجهاز.
- هذا الجهاز غير مخصص للاستعمال في الخارج.
- في حال استعمال الجهاز في الخارج يرجى استعمال سلك تحويل مناسب للمناطق الخارجية.
- يجب فحص السلك الكهربائي بشكل دوري للتأكد من عدم وجود أي تلف فيه وإلا توجب الامتناع عن استعمال الجهاز.
- يُنصح لتوفير الحماية الإضافية في التركيبات الكهربائية التي توفر الطاقة الكهربائية للجهاز أن تحتوي على جهاز للتيار المتناوب بحساسية تصل إلى ٣٠ ميغاواط. ميغاواط. استشر عامل تركيب مختص حول هذه النقطة.

- عدم استعمال أو حفظ الجهاز في ظروف جوية سيئة.
- لا تعرض الجهاز للطرر أو لحوادث الرطوبة. الماء التي تتسرب إلى داخل الجهاز يمكن أن تتسبب في حادث كهربائي
- لا يجب لمس قابس الوصل بالكهرباء والأيدي مبللة.
- عدم استعمال الجهاز في حال الأشخاص الغير متحسسين للحرارة (لاحتواء الجهاز على سطحيات مدفئة).
- عدم لمس الأجزاء الساخنة في الجهاز إذ يمكن أن تتعرض لحروق خطيرة.
- يمكن أن تكون الأسطح القريبة من الملمس عالية الحرارة أثناء عمل الجهاز.

الاستعمال والاعتناء:

- تخلص كابل التيار الكهربائي قبل كل استعمال.
- لا يمكن استعمال الجهاز إذا كان مفتاح التشغيل/ التوقيف عاطلا.
- عدم إزالة أرجل قاعدة الجهاز. -
- تجنب تحريك ونقل الجهاز وهو في حالة اشتغال.
- استعمال المقابض للإمسك أو لنقل الجهاز.
- عدم استعمال الجهاز منحنياً والامتناع عن قلبه
- لا تقلب الجهاز عندما يكون في حالة اشتغال أو موصولاً بالتيار الكهربائي.
- إذا كنت تستعمل الجهاز في الحمام، أفضله عن التيار الكهربائي إذا لم يكن في حالة استعمال لأن قرب الماء يمثل خطراً.
- لا بد من فصل الجهاز من الكهرباء عند عدم استعمال الجهاز وقبل القيام بأي عملية من عمليات التنظيف.
- هذا الجهاز مصمم للاستعمال المنزلي فقط وليس للاستعمال الحرفي أو الصناعي.
- لا يترك هذا الجهاز في متناول الأطفال أو أشخاص معاقين.

لا تحفظ الجهاز مادام سخناً.

- ترك و حفظ الجهاز في مكان جاف و خالي من الغبار و بعيداً عن ضوء الشمس.
- تأكد من أن شبكة التهوية ليست مسدودة بالغبار، أو الأوساخ أو أشياء أخرى.
- عدم ترك الجهاز في حالة تشغيل و دون مراقبة. ستوفر الطاقة و تطيل مدة صلاحية الجهاز.
- دم استعمال الجهاز فوق سطح جسم الإنسان أو الحيوان.
- عدم استعمال الجهاز لتجفيف أي نوع من القطع النسيجية.

خدمات

- التأكد من القيام بخدمات صيانة الجهاز من قبل أشخاص مختصين وأن تكون قطع الغيار والوقود أصلية.
- يمكن التعرض لخطر الحريق في حال عدم القيام بتنظيف الجهاز بإتباع هذه التعليمات.
- أي استعمال غير مناسب، أو غير مطابق لتعليمات الاستعمال، يمكن أن يؤدي إلى خطر، ويلغي الأمان ويخلي المصنع من المسؤولية.

التركيب

- تأكد من سحب كل مواد اللف من الجهاز.
- ضع الجهاز بعيداً عن مواد قابلة للإلتهاب مثل الأقمشة، ورق مقوى، ورق...
- ضع الجهاز على مسافة ٥٠ سم على الأقل من المواد القابلة للاحتراق كالستائر والأثاث....
- تفادي السد الكامل أو الجزئي لمداخل و مخرج الهواء بقطع الأثاث و الستائر و الثياب... إلخ، يمكن أن تسبب خطر الحريق..
- لا تغطي ولا تسد فتحات الجهاز.

- يجب أن يتم تسهيل الوصول إلى القابض لفصله في حال الطوارئ.
- للزيادة فعالية الجهاز يجب وضعه في مكان تتراوح درجة الحرارة فيه بين ٢١ و ٢٣ درجة مئوية.
- يجب تشغيل الجهاز بعد تركيب أرجل القاعدة. -

تركيب أرجل القاعدة

- يشتمل الجهاز على أرجل قاعدة (ID) لتركيز الجهاز.
- لتركيب القاعدة يجب قلب الجهاز باتجاه الأسفل.
- تركيب القاعدة على جسم الجهاز.
- تثبيت القاعدة باستعمال المسامير اللولبية المرفقة (صورة رقم ١)
- قلب الجهاز من جديد و التأكد من عمل القاعدة بشكل جيد.

العربية

جهاز تدفئة تيرموكونفيرتور

Clima Turbo 2000

عملينا العزيز

ماركة تاوروس نشكر لكم قراركم بشراء جهازا من

يضمن هذا المنتج رضا الزبائن عبر مرور الوقت فضلاً للتكنولوجيا المستخدمة فيه وتصميمه وفعايته بالإضافة إلى موافقته لجميع قواعد ومتطلبات الجودة.

المواصفات:

A أزرار لضبط الدرجة

B دمايا

C مقبض/ مقابض النقل

D أرجل القاعدة

E براغي

F مؤشر ضوئي

-لابد من القراءة المتأنية لكتيب التعليمات قبل تشغيل الجهاز والاحتفاظ به وذلك للاطلاع عليه لاحقا. عدم الاتباع الجيد للتعليمات يمكن أن يؤدي إلى وقوع حوادث.

نصائح وتحذيرات الأمان

تحذير: يمكن أن تسخن بعض قطع وأجزاء المنتج وتسبب الحروق. يجب الانتباه بشكل خاص للأطفال والأشخاص المعاقين وكبار السن في حال وجودهم بالقرب من الجهاز.

لا يجب وضع الجهاز تحت قاعدة مأخذ كهرباء.

يجب حفظ الجهاز بعيداً عن متناول الأطفال تحت سن ٣ سنوات إلا تحت مراقبة مستمرة.

- يمكن للأطفال بين سن ٣ و ٨ سنوات تشغيل وإطفاء الجهاز عندما يتم تركيبه وتثبيتته في وضعية التشغيل العادية وتحت المراقبة أو بعد الحصول على تعليمات مفصلة حول استعمال الجهاز بشكل آمن وفهم جميع الأخطار التي قد تنتج عن استعماله.

- يمكن استعمال هذا الجهاز من قبل أشخاص لا يعرفون طريقة استعماله أو أشخاص معاقين أو أطفال فوق سن ٨ أعوام عندما يتم الإشراف عليهم من قبل شخص بالغ السن أو بعد حصولهم على التعليمات المناسبة حول الاستعمال الآمن للجهاز و التعرف على أخطاره.

يجب منع الأطفال من القيام بعمليات تنظيف وصيانة الجهاز إن قل عمرهم عن ٨ أعوام، ويجب إن قاموا بذلك يجب أن يشرف عليهم شخص بالغ السن.

- يجب منع الأطفال بين عمر ٣ و ٨ سنوات من وصل الجهاز أو ضبطه أو تنظيفه أو القيام بأي عمليات صيانة فيه.

- هذا الجهاز ليس لعبة، يجب مراقبة الأطفال لكي لا يلعبوا بهذا الجهاز.

- لا يمكن استعمال الجهاز قرب حوض الحمام أو مسبح.

انتباه: لتفادي خطر تركيب الحامي الحراري بالصدفة يجب عدم وصل الجهاز عن طريق جهاز وصل خارجي كجهاز برمجة أو وصله عن طريق دائرة تشغيل وإطفاء نظامية خاصة بشركة الكهرباء.

- في حالة ظهور عطب، احمل الجهاز إلى مركز مرخص للخدمة التقنية.

- يشير الرمز إلى منع تغطية الجهاز.

- تحذير : لتجنب حالة تسخين غير عادية، لا تغطي الجهاز

- قبل توصيل الجهاز بالكهرباء لابد من التأكد ما إذا كانت شدة التيار المشار إليها في تعليمات التشغيل متوافقة مع شدة التيار الكهربائي الموجودة بالمنزل

- أوصل الجهاز بقابس كهربائي أرضي يتحمل ٦١ أمبير

- قابس الجهاز يجب أن يتناسب مع قاعدة التيار الكهربائي

-استعمال الجهاز في مناطق جيدة التهوية.

- استعمل الجهاز بعيداً عن الأطفال والفضوليين.

- ضع الجهاز على مساحة مستوية، ثابتة وملائمة لتحمل درجات حرارة عالية، بعيدا عن مصادر حرارة أخرى وعن رش الماء.

ضع الجهاز بعيدا عن مواد قابلة للإنتهاب مثل الأقمشة، ورق مقوى، ورق...

-ضع الجهاز على مسافة ٥٠سم على الأقل من المواد القابلة للاحتراق كالستائر والأثاث....

- عدم وضع مواد قابلة للاحتراق بالقرب من الجهاز

- تفادي السد الكامل أو الجزئي بل مدخل و مخرج الهواء بقطع الأثاث والستائر و الثياب ...الخ. يمكن أن تسبب خطر الحريق...

- لا يمكن استعمال الجهاز إذا كان الكابل أو القابس مضرورا

- إذا انكسرت واحدة من مطوقات الجهاز، أفضل الجهاز من الكهرباء في الحين وذلك لتجنب وقوع حادث كهربائي.

- تحذير : احفظ الجهاز جافا.

- تحذير : لا يمكن استعمال الجهاز قرب الماء.

Español

GARANTÍA Y ASISTENCIA TÉCNICA

Este producto goza del reconocimiento y protección de la garantía legal de conformidad con la legislación vigente. Para hacer valer sus derechos o intereses debe acudir a cualquiera de nuestros servicios de asistencia técnica oficiales.

Podrá encontrar el más cercano accediendo al siguiente enlace web: <http://taurus-home.com/>

También puede solicitar información relacionada poniéndose en contacto con nosotros por el teléfono que aparece al final de este manual.

Puede descargar este manual de instrucciones y sus actualizaciones en <http://taurus-home.com>

English

WARRANTY AND TECHNICAL ASSISTANCE

This product enjoys the recognition and protection of the legal guarantee in accordance with current legislation. To enforce your rights or interests you must go to any of our official technical assistance services.

You can find the closest one by accessing the following web link: <http://taurus-home.com/>

You can also request related information by contacting us.

You can download this instruction manual and its updates at <http://taurus-home.com/>

Français

GARANTIE ET ASSISTANCE TECHNIQUE

Ce produit est reconnu et protégé par la garantie établie conformément à la législation en vigueur. Pour faire valoir vos droits ou intérêts, vous devrez vous adresser à l'un de nos services d'assistance technique agréés.

Pour savoir lequel est le plus proche, vous pouvez accéder au lien suivant : <http://taurus-home.com/>

Vous pouvez aussi nous contacter pour toute information.

Vous pouvez télécharger ce manuel d'instructions et ses mises à jour sur <http://taurus-home.com/>

Deutsch

GARANTIE UND TECHNISCHER SERVICE

Dieses Produkt ist von der gesetzlichen Garantie gemäss der geltenden Gesetzgebung geschützt. Um Ihre Rechte und Interessen geltend zu machen, müssen Sie eines unserer offiziellen Servicezentren aufsuchen.

Über folgenden Link finden Sie ein Servicezentrum in Ihrer Nähe: <http://taurus-home.com/>

Sie können auch Informationen anfordern, indem Sie sich mit uns in Verbindung setzen.

Sie können dieses Benutzerhandbuch und seine Aktualisierungen unter <http://taurus-home.com/>

Italiano

GARAZIA E ASSISTENZA TECNICA

Questo prodotto possiede il riconoscimento e la protezione della garanzia legale di conformità con la legislazione vigente. Per far valere i suoi diritti o interessi, dovrà rivolgersi a uno qualsiasi dei nostri servizi ufficiali di assistenza tecnica.

Può trovare il più vicino cliccando sul seguente link: <http://taurus-home.com/>

Inoltre, può richiedere informazioni mettendosi in contatto con noi.

Può scaricare questo manuale di istruzioni e i suoi aggiornamenti da <http://taurus-home.com/>

Português

GARANTIA E ASSISTÊNCIA TÉCNICA

Este produto goza do reconhecimento e proteção da garantia legal em conformidade com a legislação em vigor. Para fazer valer os seus direitos ou interesses, deve recorrer sempre aos nossos serviços oficiais de assistência técnica.

Poderá encontrar o mais próximo de si através do seguinte website: <http://taurus-home.com/>

Também pode solicitar informações relacionadas, pondo-se em contacto conosco.

Pode fazer o download deste manual de instruções e suas atualizações em <http://taurus-home.com/>

Català

GARANTIA I ASSISTÈNCIA TÈCNICA

Aquest producte gaudeix del reconeixement i protecció de la garantia legal de conformitat amb la legislació vigent. Per fer valer els seus drets o interessos ha d'acudir a qualsevol dels nostres serveis d'assistència tècnica oficials.

Podrà trobar el més proper accedint al següent enllaç web: <http://taurus-home.com/>

També pot demanar informació relacionada posant-se en contacte amb nosaltres al telèfon que apareix al final d'aquest manual.

Podeu descarregar aquest manual d'instruccions i les seves actualitzacions a <http://taurus-home.com>

Nederlands

GARANTIE EN TECHNISCHE ONDERSTEUNING

Dit product valt onder de legale garantieverwaarden zoals bepaald in de actuele wetgeving. Om een beroep te doen op uw rechten of aanspraken kunt u contact opnemen met onze officiële technische service.

U kunt de dichtstbijzijnde technische service vinden op de website: <http://taurus-home.com/>

Voor verdere informatie kunt u ook contact met ons opnemen.

U kunt deze gebruiksaanwijzing en eventuele actualiseringen ervan downloaden via <http://taurus-home.com/>

Polski

GWARANCJA I SERWIS TECHNICZNY

Ten produkt jest uznawany i chroniony prawną gwarancją zgodnie z obowiązującymi przepisami. W celu wyegzekwowania swoich praw lub interesów, należy udać się do dowolnego z naszych oficjalnych usług pomocy technicznej.

Najbliższy punkt można znaleźć, korzystając z poniższego linku: <http://taurus-home.com/>

Można również poprosić o informacje, kontaktując się z nami.

Można też pobrać niniejszą instrukcję obsługi i jej aktualizacje na <http://taurus-home.com/>

Ελληνικά

ΕΓΓΥΗΣΗ ΚΑΙ ΤΕΧΝΙΚΗ ΥΠΟΣΤΗΡΙΞΗ

Το παρόν προϊόν αναγνωρίζεται και προστατεύεται από τη νόμιμη εγγύηση συμμόρφωσης προς την ισχύουσα νομοθεσία. Για να διεκδικήσετε τα δικαιώματά ή συμφέροντά σας πρέπει να απευθυνθείτε σε οποιοδήποτε από τα επίσημα γραφεία μας τεχνικής υποστήριξης.

Για να βρείτε το πιο κοντινό σε εσάς, ανατρέξτε στην ιστοσελίδα: <http://taurus-home.com/>

Μπορείτε επίσης να ζητήσετε πληροφορίες, επικοινωνώντας μαζί μας.

Μπορείτε να «κατεβάσετε» από το διαδίκτυο το παρόν εγχειρίδιο οδηγιών και τις σχετικές ενημερώσεις του στο <http://taurus-home.com/>

Русский

ГАРАНТИЯ И ТЕХНИЧЕСКАЯ ПОДДЕРЖКА

Этот продукт защищен юридической гарантией в соответствии с действующим законодательством. Чтобы обеспечить соблюдение ваших прав или интересов, вы должны обратиться в любую из наших официальных служб по технической поддержке клиентов.

Вы можете найти ближайшие из центров, пройдя по следующей веб-ссылке: <http://taurus-home.com/>

Вы также можете запросить соответствующую информацию, связавшись с нами (см. последнюю страницу руководства).

Вы можете скачать это руководство и обновления к нему по адресу <http://taurus-home.com/>

Română

GARANȚIE ȘI ASISTENȚĂ TEHNICĂ

Acest produs beneficiază de recunoașterea și protecția garanției legale în conformitate cu legislația în vigoare. Pentru a vă exercita drepturile sau interesele, trebuie să vă adresați unuia dintre serviciile noastre oficiale de asistență tehnică.

Puteți găsi cel mai apropiat serviciu de asistență tehnică accesând următorul link web: <http://taurus-home.com/>

De asemenea, puteți solicita informații conexe, contactând-ne (consultați ultima pagină a manualului).

Puteți descărca acest manual de instrucțiuni și actualizările sale la <http://taurus-home.com/>

Български ГАРАНЦИЯ И ТЕХНИЧЕСКА ПОМОЩ

Настоящият продукт има законна гаранция, в съответствие с действащото законодателство. За да упражните правата си на потребител следва да се насочите към някой от нашите оторизирани сервиси.

Най-близкия до Вас сервис можете да откриете на следния линк: <http://taurus-home.com/>

Също така, можете да потърсите информация, свързвайки се с нас (вижте на последната страница на наръчника).

Наръчника с указания и неговите осъвременявания можете да свалите на следния <http://taurus-home.com/>

العربية

الضمان والمساعدة التقنية

يحتضن هذا المنتج بالاعتراف والحماية من الضمان القانوني وفقاً للتشريعات النافذة. لطلب حقوقك أو مصالحتك يجب عليك مراجعة أي

مركز من مراكزنا لخدمات المساعدة التقنية الرسمية.

يمكنك العثور على الأقرب عن طريق الدخول إلى رابط

الموقع التالي:

<http://taurus-home.com> (حسب العلامة التجارية)

كما يمكنك طلب المعلومات ذات الصلة عن طريق الاتصال بنا عبر الهاتف.

ويمكنك تحميل دليل التعليمات هذا وتحديثاته على الموقع

<http://taurus-home.com>

COUNTRY	ADDRESS	PHONE
Algeria	Zone d'Activite, N° 62, Constantine	213770777756
Argentina	Av. del Libertador 1298,(B1638BEY), Vicente López (Pcia. Buenos Aires)	541153685223
Belgium	Mariëndonkstraat 5, 5154 EG, Elshout	31620401500
Benin	359 Av. Steinmetz, 1930, Cotonou	0299-21313798
Bulgaria	265,Okolovrasten Pat, Mladost 4, 1766, Sofia	35929211120 / 35929211193
Burkina Faso	Avenue Bassawarga, 01 BP915, Ouagadougou	226 25301038
Congo (Republic of)	98 Blvd General Charles de Gaulle, Pointe Noire	242066776656
Cyprus	20, Bethlehem Str. / P.O.Box 20430, 2033, Strovolos	35722711300
Czech Republic	Milady Horakove 357/4, 568 02, Svitavy	420 461 540 130
Democratic Republic of the Congo	AV. Pont Canale N° 3440, Kinshasa	00243-991223232
Equatorial Guinea	SN Av Patricio Lumumba y C/ Jesus B, Bata	00240 333 082958 / 00240 333 082453
Equatorial Guinea	Calle de las Naciones Unidas, PO box 762, Malabo	240333082958 / 240333082453
España	Avda Barcelona, S/N, 25790 Oliana (Lleida) atencioncliente@taurus.es	902 118 050
Ethiopia	Lideta Sub City Kebele 10 H.NO 124, Addis Ababa	+251 11 5518300
France	Za les bas musats 18, 89100, Malay-le-Grand	03 86 83 90 90
Gabon	BP 574, Port-Gentil Centre-ville	24101552689 / 24101560698
Ghana	Ederick Place, Accra-Ghana	302682448 / 302682404

Gibraltar	11 Horse Barrack Lane, 54000, Gibraltar	00350 200 75397 / 00350 200 41023
Greece	Sapfous 7-9, 10553, Athens	+30 21 0373 7000
Guinea	BP 206, GN, Conakry	(224) 622204545
Hong Kong	Unit H,13/F., World Tech Centre, Hong kong	(852) 2448 0116 / 9197 3519
Hungary	Késmárk utca 11-13, 1158, Budapest	+36 1 370 4519
India	C-175, Sector-63, Noida, Gautam Budh Nagar - 201301, Delhi	(+91) 120 4016200
Ivory Coast	01 Rue Des Carrossiers-Zone 3, B.P 3747, Abidjan 01 (RCI)	22521251820 / 225 21 353494
Jordan	28 Basman St Down town, Amman	+962 6 46 222 68
Kuwait	P.O. BOX 3379 hawally, 32034, Hawally	+965 2200 1010
Lebanon	Damascus Highway; Sciale Building, Jamhour	9615922963
Luxembourg	Mariëndonkstraat 5, 5154 EG, Elshout	31620401500
Mali	BP E2900, Dravela Bolibana	223227216 / 223227259
Marruecos	Big distribution society 4 Rue 13 Lot. Smara Oulfa, Casablanca	(+212) 522 89 40 21
Mauritania	134 Avenue Gamal Abdener Ilot D, Nouakchott	2225254469 / 2225251258
Mexico	Rosas Moreno N° 4-203 Colonia de San Rafael C.P. 06470 – Delegación Cuauhtémoc, Ciudad de México	(+52) 55 55468162
Montenegro	Rastovac bb, 81400, Niksic	+382 40 217 055
Netherlands	Mariëndonkstraat 5, 5154 EG, Elshout	31620401500
Nigeria	8, Isaac; John Str,G.R.A Ikeja Lagos	23408023360099
Paraguay	Denis Roa 155 c/ Guido Spano, Asunción	21665100
Peru	Calle los Negocios 428, Surquillo, Lima	(511) 421 6047
Portugal	Avenida Rainha D. Amélia, nº12-B, 1600-677, Lisboa	+351 210966324
Romania	Dudesti Pantelimon 23, 410554, Bucharest	031.805.49.58
Serbia	Rastovac bb, 81400, Niksic	+382 40 217 055
Slovakia	Milady Horakove 357/4, 568 02, Svitavy	420 461 540 130
Southafrica	Unit 25 & 26, San Croy Office Park, Die Agora Road, Croydon, Kempton Park, 1619, Johannesburg	(+27) 011 392 5652
Tunisia	2, Rue de Turquie, Tunis	21671333066
Ukraine	Block 6, Ap Housing Estate Topol-2, B, 49000, Dnepropetrovsk	380563704161 / 380563704161
United Arab Emirates	P.O.BOX 8543, Dubai	14506246200
Uruguay	Luis Alberto de Herrera 3468, 11600, Montevideo	598 2209 28 00
Vietnam	Lot 7 Ind. Zone for, Ha Noi	84437658111 / 84437658110

taurus

Avda. Barcelona, s/n
25790 Oliana
Spain

Rev. 12/06/20