



## MANUAL DEL USUARIO

# CALEFACTOR DE GAS PORTÁTIL - LUGANO CFGCM38BB01



## PRECAUCIONES DE SEGURIDAD

**POR SU SEGURIDAD, LEA DETENIDAMENTE ESTE MANUAL Y MANEJE EL APARATO SIGUIENDO ESTAS INSTRUCCIONES. GUARDE LAS INSTRUCCIONES EN UN LUGAR SEGURO PARA CONSULTARLAS EN EL FUTURO. UTILÍCELA ÚNICAMENTE EN UN ÁREA CON BUENA VENTILACIÓN.**

**ATENCIÓN: SI NO SE SIGUE EXACTAMENTE LA INFORMACIÓN DE ESTE MANUAL, PUEDE PRODUCIRSE UN INCENDIO O UNA EXPLOSIÓN Y CAUSAR DAÑOS MATERIALES, LESIONES PERSONALES O LA PÉRDIDA DE VIDAS.**

**ESTE PRODUCTO NO ES ADECUADO COMO FUENTE PRINCIPAL DE CALEFACCIÓN.**

## ADVERTENCIA

1. Nunca intente encenderlo si el tubo está suelto o presenta algún daño.
2. No pulse el botón de encendido durante más de 40 segundos.
3. **No deje que los niños o las mascotas jueguen cerca de la estufa.**
4. **No toque el panel de cristal ni el frontal ni los laterales mientras esté encendida la estufa.**
5. No desconecte nunca el regulador mientras esté abierta la válvula de la bombona o el regulador.
6. No cambie la bombona en un área en la que haya un fuego abierto.
7. No exponga la bombona a un calor extremo.
8. No guarde otras bombonas en la misma habitación en la que se esté utilizando la estufa.
9. No introduzca los dedos ni ningún otro objeto a través del panel frontal de la estufa.
10. No introduzca puntas u objetos metálicos en el aparato.
11. Deje una separación de al menos 1 metro entre la estufa y cualquier otra fuente de calor.
12. Utilice siempre la bombona en posición vertical.
13. Utilice la estufa sobre un suelo firme y plano.
14. Apague siempre el aparato del regulador cuando no lo esté utilizando.
15. No permita que su estufa sea manipulada por personal no autorizado.
16. No utilice el aparato debajo de tomas de corriente eléctrica.
17. No utilice la estufa en baños, duchas de piscinas ni en vehículos de recreo, como caravanas o autocaravanas.
18. No utilice la estufa mientras duerme.
19. Por motivos de estabilidad, la estufa no debe utilizarse sin una bombona de gas en su interior.
20. No cubra la estufa. Las telas, la ropa, las cortinas, la ropa de cama y otros materiales inflamables pueden prenderse si se colocan tocando las salidas de la estufa.
21. No cubra las aberturas de ventilación, ya que solo puede garantizarse una buena combustión si hay un buen intercambio de aire.
22. Si se produce alguna fuga, debe apagarse el aparato en la válvula del depósito de gas o en la válvula de desconexión del regulador y el regulador debe desconectarse de la bombona.
23. Después de utilizarla, apague la estufa en la válvula de encendido del regulador y desconecte el regulador de la bombona. Apague el aparato desde el depósito mediante la válvula de aislamiento del depósito de GLP.
24. Utilícela únicamente en un área con buena ventilación.
25. Cuando encienda la estufa por primera vez y después de un largo periodo sin utilizarla, compruebe que no haya objetos extraños (suciedad, insectos, telarañas, etc. y, en caso necesario, hágala revisar por un técnico cualificado.
26. No la utilice en entornos en los que sustancias tales como líquidos inflamables, gases y partículas en suspensión puedan generar un riesgo de explosión o de incendio.

27. No utilice la estufa en habitaciones con un volumen inferior a los indicados en la tabla de volúmenes mínimos recomendados.
28. El protector de este aparato tiene la finalidad de evitar riesgos de incendio o de quemaduras y no debe retirarse permanentemente ninguna parte del mismo. NO DISPONE DE PROTECCIÓN PARA LOS NIÑOS PEQUEÑOS O PERSONAS CON DISCAPACIDAD.
29. No mueva el aparato cuando los impactos y sacudidas debidas al funcionamiento puedan activar el dispositivo de seguridad.
30. No mueva el aparato cuando esté caliente.
31. No tire nunca de la manguera de gas para mover el aparato. Utilice las asas previstas para levantar o mover el aparato del lugar en el que se encuentra.
32. No utilice esta estufa con un programador, un sistema temporizador independiente a distancia o cualquier otro dispositivo que la conecte automáticamente, ya que existe el riesgo de que la estufa esté cubierta o colocada de forma incorrecta.
33. La protección de esta estufa está diseñada para evitar el acceso directo a los elementos calefactores y debe estar en su sitio mientras se esté utilizando la estufa. El protector no proporciona una protección completa para niños pequeños ni personas con discapacidad.
34. Este aparato necesita una manguera y regulador, consúltelo con su proveedor de gas
35. No coloque el aparato cerca de paredes, muebles, cortinas, ropa de cama ni otros materiales inflamables, ya que existe riesgo de incendio.

## **PRECAUCIÓN**

1. La primera conexión de la bombona y cada sustitución de la misma deben hacerse en un habitación con buena ventilación y sin fuegos abiertos. No fume durante estas acciones.
2. No desmonte ni modifique el regulador ni ningún otro componente de la estufa.
3. Evite cualquier uso inadecuado. Utilice el aparato únicamente para su uso previsto, tal y como se describe en este manual. Cualquier otro uso no recomendado por el fabricante puede provocar incendios, lesiones o la muerte.
4. Compruebe regularmente el funcionamiento del aparato, haciendo que personal técnico cualificado y autorizado compruebe si existen desgaste o roturas. Preste especial atención a las mangueras y a las conexiones.
5. Las reparaciones deben ser realizadas por un servicio técnico cualificado. La estufa debe ser inspeccionada por un técnico cualificado al menos una vez al año.
6. Puede necesitar un mantenimiento más frecuente debido a una suciedad excesiva procedente de alfombras, residuos u otros restos (moquetas, residuos de mascotas, pelo, etc).
7. Todos los componentes retirados para realizar el mantenimiento deben ser vueltos a colocar en su sitio antes de poner en funcionamiento la estufa.
8. La instalación y el mantenimiento del aparato deben ser realizados conforme a la normativa y reglamentos del sector vigentes.
9. No utilice esta estufa si alguno de estos elementos ha estado sumergido en agua. Llame inmediatamente a un técnico de mantenimiento cualificado para que inspeccione la estufa y sustituya cualquier pieza del sistema de control y de gas que haya estado sumergido en el agua.
10. Para dejar de utilizar y eliminar el dispositivo, cierre la válvula de gas de la bombona y saque la bombona.
11. No utilice productos abrasivos para la limpieza.

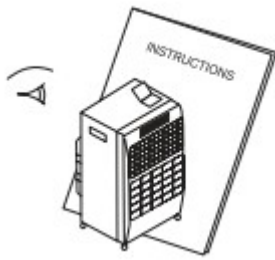

1. Utilice siempre la estufa con las instrucciones suministradas con la misma. Guarde las instrucciones en un lugar seguro.

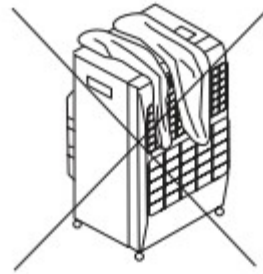

2. NO coloque ropa ni otros materiales sobre la estufa. Esto podría suponer un riesgo de incendio o afectar a la eficacia del aparato.

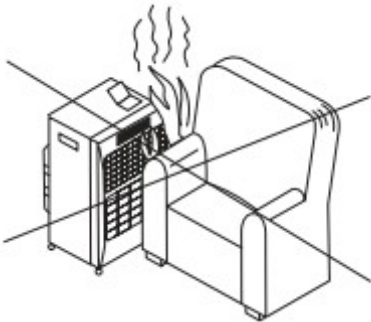

3. NO coloque el calefactor cerca de los muebles.

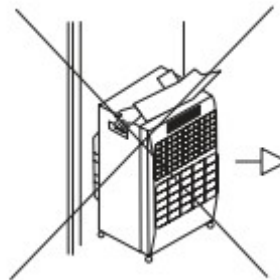

4. NO mueva la estufa de una habitación a otra estando encendida.

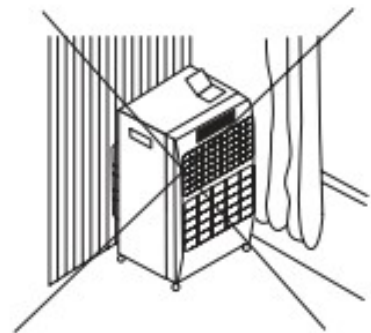

5. NO coloque la estufa cerca de paredes, muebles, cortinas, ropa de cama ni ningún otro material inflamable, ya que podría suponer un riesgo de incendio. Deben respetarse las siguientes distancia mínimas: 50 cm en los laterales y 100 cm en la parte frontal. Oriente SIEMPRE la estufa hacia el centro de la habitación. La estufa debe estar colocada en todo momento sobre una superficie nivelada.

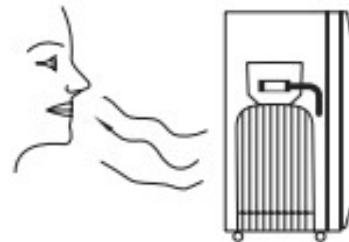

6. Si sospecha que hay una fuga. NO desconecte el regulador. Compruebe todas las conexiones. Encienda el gas lentamente y cepille las conexiones con agua con jabón o un spray de detección de fugas; si existe una fuga de gas, se formarán burbujas. Si encuentra una fuga, cierre el gas.

NO vuelva a utilizar la estufa hasta que haya sido revisada por personal autorizado conforme a la normativa de seguridad en el uso del gas (instalación y uso. Abra la ventana y ventile la habitación.

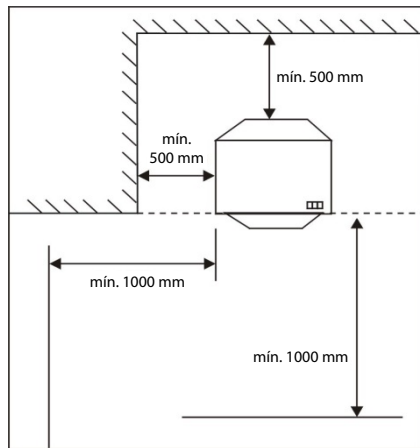

Nota: Distancia mínima del calefactor portátil al techo: al menos 1.000 mm

## PIEZAS DEL PRODUCTO

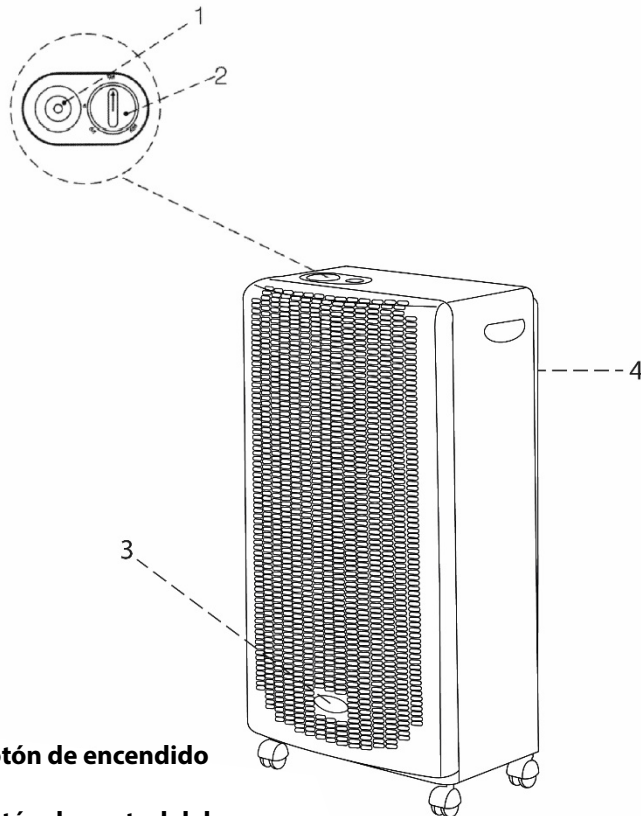

1. Botón de encendido
2. Botón de control del gas
3. Piloto y sistema de encendido
4. Cubierta posterior

# ENTORNO DE USO

La estufa consume oxígeno mientras está en funcionamiento. Por este motivo las habitaciones en que se utilice deben tener una ventilación adecuada. De este modo se garantiza la eliminación de los productos de la combustión y se permite la entrada de aire nuevo.

Una ventilación adecuada debería reducir considerablemente la condensación. En la siguiente tabla se muestran los tamaños mínimos de habitación para cada nivel de calor y la ventilación que debe proporcionarse.

## PARA MODELOS CATALÍTICOS:

Potencia seleccionada constantemente EN USO	OTROS TAMAÑOS DE HABITACIÓN	TAMAÑO SALA DE ESTAR	VENTILACIÓN	
			Nivel bajo	Nivel alto
1	15 metros cúbicos: 1,5 m x 4 m x 2,5 m	20 metros cúbicos 2,8 m x 4 m x 2,5 m	105 cm <sup>2</sup>	105 cm <sup>2</sup>
2	20 metros cúbicos: 1,5 m x 4 m x 2,5 m	34 metros cúbicos: 2,8 m x 4 m x 2,5 m	105 cm <sup>2</sup>	105 cm <sup>2</sup>
3	34 metros cúbicos: 2,8 m x 4 m x 2,5 m	45 metros cúbicos: 5,2 m x 4 m x 2,5 m	105 cm <sup>2</sup>	105 cm <sup>2</sup>

1. Este aparato necesita una manguera y un regulador. Consulte a su proveedor de gas **el tipo correcto según la bombona que se utilice y cualquier otra normativa vigente.**
2. Utilícela únicamente en áreas con buena ventilación. **Lea las instrucciones antes de utilizar este aparato.**
3. No la utilice en vehículos de **recreo como** caravanas o autocaravanas.
4. Se debe comprobar que el aparato no tenga fugas antes de usarlo por primera vez, así como al reconectar el cilindro.
5. Es importante realizar correctamente todas las conexiones de gas para evitar fugas. No utilice una llama para comprobar si hay fugas. Utilice agua jabonosa o un espray de detección de fugas.
6. Utilice siempre la bombona en posición vertical.
7. Apague siempre el aparato del regulador cuando no lo esté utilizando.
8. Cuando encienda la estufa por primera vez o si ha pasado mucho tiempo desde la última vez que se ha utilizado, encienda la estufa en el exterior y déjela funcionando en el exterior durante 15 minutos.
9. No utilice la estufa mientras duerme.
10. No utilice la estufa en pisos elevados.
11. No utilice la estufa en sótanos, baños ni dormitorios.
12. La protección del aparato sirve para evitar el riesgo de incendio o de lesiones por quemaduras; ninguna de sus partes se debe retirar de forma permanente. No proporciona una protección completa para niños pequeños ni personas con discapacidad.
13. La manguera debe medir 0,5 m (máximo). Las mangueras desgastadas o dañadas deben sustituirse. Se recomienda cambiar la manguera cada año. **Utilice siempre una manguera que cumpla el estándar EN y la normativa local.**
14. **Utilice siempre un regulador que cumpla con el estándar EN 16129 y la normativa local.**

## ADVERTENCIA

Realice una prueba de fugas cada vez que vuelva a conectar la bombona o si la estufa no se ha utilizado durante un periodo de tiempo significativo.

No retuerza el tubo flexible ni la manguera.

No mueva el aparato cuando esté encendido.

# INSTALACIÓN

## INSTRUCCIONES DE INSTALACIÓN

Montaje de la parte inferior (cuando la haya)

- Retire el botón de plástico (E).
- Inserte las dos tiras (F de la base en los orificios traseros (D de la base).
- Introduzca el botón de plástico en el orificio (E para bloquear la pieza.

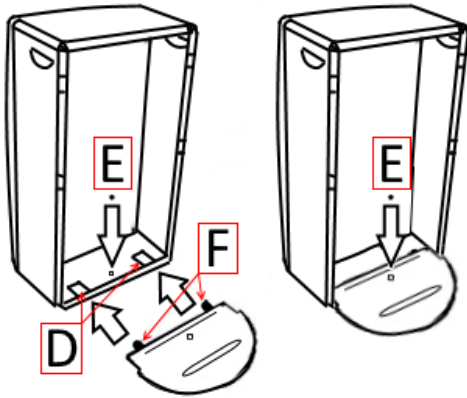

Montaje de la cubierta trasera (cuando la haya)

- A. Gire la botella de gas de forma que la apertura quede hacia afuera para que sea más sencillo introducir la llave.
- B. Asegúrese de que la botella de gas está encajada entre las tuercas de rueda.
- C. Vuelva a colocar la cubierta trasera poniendo los 4 ganchos en los orificios del cuerpo.
- En los modelos con cubierta trasera metálica, desenrosque los tornillos y, a continuación, enrósquelos en los orificios correspondientes.

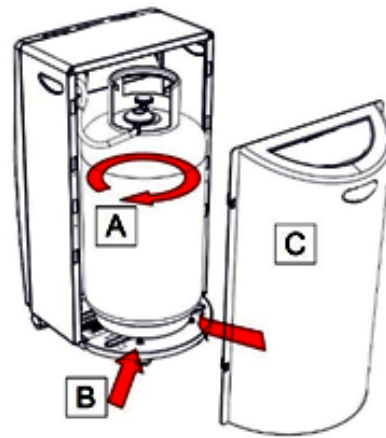

Para el primer uso, coloque el calefactor de gas en el exterior y enciéndalo durante al menos 15 minutos (puede oler después de encenderlo por primera vez).

## CILINDRO

El calefactor es adecuado para un cilindro de 15 kg de capacidad máxima.

No se debe cambiar la botella de gas en presencia de llamas. Utilice el cilindro única y exclusivamente en posición vertical. Si emplea un regulador roscado, asegúrese de que tiene un sello y está en buenas condiciones; en caso de duda, cámbielo. A continuación, coloque el cilindro en el soporte del compartimento para el cilindro y cuelgue la cubierta trasera.

**NO SE DEBE VOLCAR EL CILINDRO PARA USAR TODO SU CONTENIDO.**

## Reguladores de presión, tubos y abrazaderas de manguera

COMPRUEBE que el tubo de goma está totalmente insertado en el conector de manguera y firmemente bloqueado gracias a las abrazaderas, según las normas y la ilustración [G].

Compruebe la fecha de caducidad y las condiciones de la manguera con regularidad.

En caso de que esté dañada o caducada, cámbiela por otra que cumpla la normativa vigente.

Compruebe siempre la presencia de la JUNTA DEL SELLO[H], que se encuentra fijada a la conexión del regulador de presión.

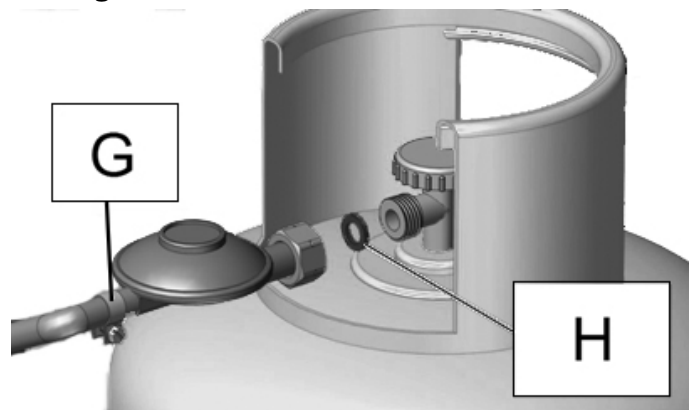

Al proceder a la conexión del regulador de presión fijo al cilindro, evite doblarlo y crear bloqueos en el tubo de goma.

## Ventilación de las habitaciones

UTILICE EL APARATO ÚNICAMENTE EN ESTANCIAS BIEN VENTILADAS. Las habitaciones en las que se haga uso del calefactor, deben contar con ventilación adecuada. De esta forma se garantiza la eliminación de los productos de escape de la combustión y el intercambio de aire.

## CONEXIÓN DE LA BOMBONA

1. Coloque la bombona llena de gas en la parte posterior de la estufa.
2. Acople el regulador del gas al cilindro del gas. Conecte el regulador al tubo flexible y la válvula.
3. Encienda el cilindro o el regulador.
4. Si no se suministra el regulador o se pierde, póngase en contacto con su proveedor de gas para que le asesore sobre el tipo correcto para la bombona de gas que está utilizando.
5. PRUEBA IMPORTANTE PARA DETECTAR FUGAS:  
Debe realizarse en un área bien ventilada, sin llamas vivas ni ninguna otra fuente de ignición. Con el regulador conectado a la bombona, abra el control del regulador. Cepille todas las conexiones de los tubos, las conexiones tubulares a la válvula y al cilindro de gas con una solución al 50 % de detergente y agua o spray de detección de fugas. Si se forma una corriente de burbujas, indica que hay una fuga. Si se detecta una fuga, cierre el regulador, desconéctelo de la bombona y saque la bombona de gas al exterior, a una zona bien ventilada. Póngase en contacto con su proveedor de gas para solicitar asistencia. NO UTILICE LA ESTUFA SI HAY FUGAS.
6. Fije la cubierta posterior después de realizar la comprobación de fugas.

## SUSTITUCIÓN DEL CILINDRO

1. Apague el regulador, asegúrese de que los quemadores se han apagado y deje que el calefactor se enfríe del todo antes de retirar y sustituir el cilindro. No intente sustituir la bombona mientras la estufa está en uso.
2. Las bombonas deben sustituirse en un entorno sin llamas.
3. No fume mientras cambia la bombona
4. Cuando tenga que sustituir la bombona vacía, cierre el gas en la válvula del regulador y saque la bombona vacía de la estufa.
5. Retire el regulador de la bombona vacía.
6. Siga los pasos que se describen en «Conexión de la bombona» para conectar la bombona llena.



# USO DEL APARATO

## GUÍA DE FUNCIONAMIENTO E INSTRUCCIONES DE ENCENDIDO

- 1) Abra la válvula del cilindro de gas.
- 2) EMPEZANDO DESDE LA POSICIÓN "● 🔥", pulse el botón de ajuste durante aproximadamente 10 segundos y, a continuación, siga presionándolo de forma que el encendedor piezo suene una o más veces, hasta que se encienda la llama del piloto y la placa central.
- 3) Cuando la llama del piloto se haya encendido, siga manteniendo el botón pulsado durante 20 segundos para que el termopar se caliente.
- 4) A continuación, rote el botón para seleccionar el nivel de potencia deseado en función de la siguiente información: (llama pequeña flujo mínimo, (llama grande potencia máxima).
- 5) Mantenga el botón pulsado durante 20 segundos. Suelte el botón si la llama del piloto sigue encendida, el calefactor funciona adecuadamente; si la llama del piloto se apaga, repita el procedimiento de encendido.
- 6) Para apagar el calefactor, se debe cerrar la válvula del cilindro.

**En caso de que la estufa esté apagada DEBE ESPERAR 5 minutos antes de intentar volver a encenderla.**

Todos nuestros calefactores están equipados con un dispositivo de seguridad (ODS que funciona automáticamente apagando el aparato si el porcentaje de CO<sub>2</sub> (dióxido de carbono supera el límite legal.

## PRECAUCIÓN

Si se atasca el botón de control "en la posición baja", la intervención de los dispositivos de seguridad queda cancelada.

Tenga cuidado de que el botón de control vuelva a la posición "alta" de reposo.

## IMPORTANTE

Antes de encender el calefactor, compruebe que la pieza frontal no se ha deformado hacia adentro debido al transporte. En tal caso, antes de encenderlo, es aconsejable aplicar una ligera presión a los lados (flechas laterales del panel frontal para recolocar correctamente.

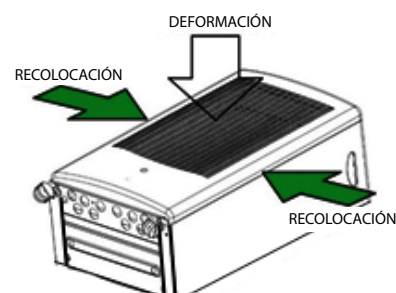

# MANTENIMIENTO Y CUIDADO DEL APARATO

## ALMACENAMIENTO

1. Desconecte la bombona y sáquela del aparato.
2. Almacene las bombonas en un área con buena ventilación y lejos de material combustible. Se debe guardar en el exterior. Los cilindros no se deben almacenar en sótanos ni pisos elevados.
3. La estufa debe guardarse cubierta, en su embalaje original, en un lugar seco y sin polvo.

## LIMPIEZA

1. Utilice un paño húmedo y jabonoso escurrido para limpiar el exterior y el área para colocar la bombona de la estufa.
2. Asegúrese de que no entra agua en los quemadores ni en el área del piloto/encendedor. Seque completamente la estufa con un paño antes de usarla.
3. No utilice productos de limpieza abrasivos, ya que podrían dañar el acabado de pintura.

## MANTENIMIENTO

1. Compruebe regularmente los tubos entre el regulador y la estufa y sustituya los tubos desgastados o dañados (si están estropeados).
2. Se recomienda que la inspección y mantenimiento de la estufa sea realizada anualmente por una persona autorizada conforme a la normativa de seguridad en el uso del gas (instalación y uso).
3. Si es necesario sustituir alguna pieza, solo deben ser sustituidas por las piezas correctas suministradas por el fabricante original.
4. Si no se utiliza en un largo periodo de tiempo, se debe comprobar que el calefactor portátil funciona con normalidad, por ejemplo, que el tubo flexible y el regulador siguen dentro de su periodo de validez, la conexión de gas del cilindro al calefactor no tiene fugas, el calefactor se puede encender sin retorno de llama ni sonidos fuertes dentro del calefactor.

# SOLUCIÓN DE PROBLEMAS

SÍNTOMAS	FALLO	SOLUCIÓN
1. El piloto no se enciende automáticamente	No salta la chispa en el espacio entre los electrodos	(a) Asegúrese de que el interruptor piezoeléctrico funciona correctamente. (b) Compruebe que el cable eléctrico no está dañado.
2. El piloto no se enciende automáticamente, pero los puntos (a a (e son satisfactorios y el piloto se enciende con una cerilla	Posición incorrecta de la chispa con relación al flujo de gas del piloto.	Recoloque la bujía de tal modo que la chispa salte a través del flujo de gas.
3. La estufa no permanece encendida cuando se deja de presionar el botón de encendido	La válvula electromagnética se cierra mientras la estufa está encendida.	(a) Asegúrese de que la sonda del termopar esté situada en la llama del piloto. (b) Asegure una buena conexión entre el termopar y la válvula. (c) Compruebe el termopar. (d) Compruebe la válvula electromagnética.

LAS REPARACIONES SOLO DEBEN SER REALIZADAS POR UNA PERSONA CAPACITADA Y AUTORIZADA

# ESPECIFICACIONES

		 0051-22	
Categoría de electrodoméstico <b>(Cat.)</b>		<b>I<sub>3+</sub>(28-30/37)</b>	
Tipo de quemador		<b>Quemador catalítico</b>	
Tamaño del inyector (mm)		El orificio del inyector depende del país de destino	
Presión de alimentación nominal (mbar)		G30 a (28-30 mbar / G31 a 37 mbar	
Tipo de gas		G30/G31	
Entrada de calor nominal (kW)	Máxima	2,9	
	Mínima	1,9	
Consumo de gas (g/h)	Máxima	210	
	Mínima	110	
Sistema de encendido		Piezoeléctrico	
Longitud de la manguera		0,2-0,5 m	
Depósito de gas		Hasta 15 kg [con un máximo de 32 cm (diám. x 62 cm (al.)	
Medidas (mm)		450 x 430 x 820	
Peso (kg)		11,8	
Potencia (W)		2900	
Área de calefacción (m <sup>2</sup> )		25-45	
Países de destino		BE/CY/EE/FR/GR/IE/IT/LV/PT/GB/ES/CH	

# GARANTÍA

**El producto cuenta con una garantía de 2 años.**

**Si necesita ayuda, póngase en contacto con el servicio de atención al cliente en el 0811 382 272.**

**Se le solicitará la pieza defectuosa y la factura original indicando la regulación del producto.**

**Puede que se le soliciten fotografías de su dispositivo.**

## **ERROR AL EMBALAR:**

**Si después de desembalar el producto o dispositivo, apareciese un vicio que impidiese la utilización del producto en su configuración esperada, póngase en contacto con el servicio de atención al cliente en un plazo de 72 horas.**

## **EXENCIÓN DE LA GARANTÍA**

### **EXENCIÓN DE LA GARANTÍA RELACIONADA CON EL ORIGEN DE LOS DAÑOS**

**No se aplicará la garantía en caso de daños accidentales físicos, cuando dichos daños sean el resultado de:**

- **Una instalación incorrecta (instalación mal realizada, un uso indebido o mantenimiento deficiente del producto.**
- **Uso inadecuado del material o sin cumplir con las instrucciones que aparecen en el manual de usuario.**
- **Rayos, inundaciones, incendios, sobrecargas o descargas eléctricas, ventilación deficiente, caídas, decoloración debida a la acción de la luz, quemaduras, humedad, calor excesivo sin el empleo de un humidificador, suelos irregulares o insectos.**
- **Las reparaciones y/o trabajos realizados en el hardware y/o la apertura por personal no autorizado por el fabricante.**
- **El mantenimiento, reparación o sustitución de piezas debido al uso normal o a fallos de mantenimiento.**
- **La modificación de la estructura y las características originales del producto garantizado.**
- **La corrosión, la oxidación, una mala conexión o problemas del suministro eléctrico externo.**

### **EXCLUSIÓN DE GARANTÍAS RELATIVA A LA NATURALEZA DE LOS DAÑOS (DAÑOS INDIRECTOS**

**La garantía solo cubre el derecho a la reparación o sustitución del producto garantizado.**

**Por tanto, son daños indirectos resultantes de fallos o daños no cubiertos por la garantía los siguientes, entre otros:**

- **Costes de instalación, ajuste, limpieza;**
- **Daños de cualquier naturaleza resultantes de que producto garantizado no estuviera disponible entre el momento del fallo o deterioro y la reparación o sustitución del producto garantizado.**

#### **OTRAS EXCLUSIONES**

- **Los daños y fallos incluidos en las exclusiones concretas de la garantía del fabricante del producto garantizado, según se indique en las instrucciones de uso del producto;**
- **Los daños estéticos;**
- **Los productos garantizados que el cliente no pueda devolver o aquellos devueltos sin sus accesorios.**

## **MEDIO AMBIENTE Y CUMPLIMIENTO NORMATIVO**

**El usuario es responsable de la eliminación de este tipo de residuos depositándolos en un «punto de reciclaje». La recogida selectiva contribuye a preservar los recursos naturales y a garantizar el reciclaje de residuos, protegiendo el medio ambiente y la salud. Para obtener más información sobre la recogida y reciclaje de, póngase en contacto con su administración local, el servicio de recogida de basuras domésticas o el establecimiento en el que ha adquirido el producto.**





 **Bluebell**

Importado y distribuido por Market Maker Brand Licensing