

AYR[®]
OPENING DOORS

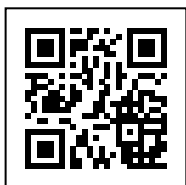

Manual de instalación, configuración y uso

int-LOCK[®] **PRO**
cerradura invisible de alta seguridad



ÍNDICE

1. GARANTÍA GENERAL LIMITADA	3
2. NOTAS IMPORTANTES SOBRE SEGURIDAD	4
3. DESCRIPCIÓN	5
3.1 Qué es int-LOCK PRO	5
3.2 Características	6
3.3. Señales acústicas y luminosas	8
3.4. Contenido de la caja	9
4. INSTALACIÓN	10
4.1. Herramientas necesarias	10
4.2. Instalación de la cerradura	10
4.3. Instalación de la APP	14
4.4. Sincronización con Smartphones	14
5. APERTURA Y CIERRE	16
5.1. Desde la cerradura	16
5.2. Desde el Smartphone-APP	17
6. CONFIGURACION DE OPCIONES MEDIANTE EL SMARTPHONE-APP	17
6.1. Opciones de la cerradura	17
6.1.1. Autocierre	17
6.1.2. Alarma disuasoria	17
6.1.3. Desactivar botón de apertura	18
6.1.4. Silenciar	18
6.2. Gestión de usuarios	18
6.3. Reseteado de fábrica	19
6.4. Actualizar firmware	19
7. SOBRE LAS BATERIAS Y EL MANTENIMIENTO	20
8. SOLUCIÓN DE PROBLEMAS	21
8.1. Situaciones posibles	21
8.2. Robo o extravío de mandos o smartphone	21
8.3. Desbloqueo mecánico de emergencia	22
9. ESPECIFICACIONES TÉCNICAS	23
DECLARACIÓN DE CONFORMIDAD	23

Explicación de los iconos mostrados en este manual:



¡ATENCIÓN! : ten especial cuidado y presta atención a esta información ya que es muy importante para prevenir tu seguridad y problemas en el dispositivo, instalación o fallos de sistema.



NOTA: la información reflejada es importante para un buen uso del sistema.

1. GARANTÍA GENERAL LIMITADA

AYR garantiza por la presente, si el consumidor ha adquirido el producto **AYR** original en un distribuidor autorizado de **AYR**, que el producto está libre de defectos de fabricación, por el periodo legal exigible en cada país, desde la fecha en la que el producto fue adquirido. La garantía limitada estará vigente en el caso que después de una inspección realizada por **AYR** lo encuentre como defectuoso y en el caso que el producto no haya sido sometido a alguna "acción inapropiada", como se definen a continuación.

La realización de acciones inapropiadas anulará la validez de esta garantía. "Acciones inapropiadas" incluyen todas y cualquiera de las siguientes: Instalación inapropiada, uso, activación/ mantenimiento no conforme con las instrucciones y requisitos de **AYR** (como se indican en el manual de uso). Manipulación por parte del comprador, negligencia, daño por la aplicación de fuerza: torcedura, rotura, grietas, rasguños o cualquier otra acción de vandalismo, reparación o modificación por parte de cualquier otra persona que no sea el fabricante o distribuidor autorizado expresamente por **AYR**.

La única obligación de **AYR** bajo esta garantía limitada es la de reparar o reemplazar, según el criterio de **AYR**, cualquier producto y/o componente del producto en el que **AYR** haya determinado que existen defectos de fabricación. Esta garantía limitada no otorga ningún otro derecho o da lugar a ninguna obligación, o absuelve al comprador la responsabilidad de tomar cualquier otra medida adecuada, por cualquier medio, incluyendo seguro contra lesiones personales o daños materiales. Esta garantía limitada hace referencia exclusivamente a los defectos del producto.

Para facilitar el servicio de garantía y permitir que **AYR** determine el derecho en el marco de esta garantía, el comprador debe devolver el producto, con comprobante de su adquisición de parte del distribuidor autorizado a **AYR**. Cualquier cargo de envío, manejo, transporte, llamada de servicio y/u otro cargo casual y/o relacionado no están incluidos en esta garantía limitada.

El uso de otros componentes que no sean los adecuados y originales de **AYR** pueden causar un grave daño al producto y anulará esta garantía limitada. Esta garantía limitada no podrá ser designada o transferida de ninguna manera y no podrá ser prolongada, alterada o modificada.

Esta garantía limitada existirá independientemente de otras garantías, ya sean expresas o implícitas, incluyéndose pero no limitándose a cualquier garantía de comercialización o idoneidad para un propósito en particular, todas las cuales están excluidas y denegadas de forma expresa en la medida máxima permitida por las leyes aplicables en la presente. **AYR** no será responsable de cualquier pérdida de ganancia, cualquier daño especial, casual o consciente que el comprador pueda sufrir, o indemnización por daños y perjuicios, incluso en el caso que la posibilidad de la existencia de dichos daños sea notificada.

AVISO LEGAL:

Puntos excluidos/limitados de esta garantía:

- Atornillados.
- Uso y desgaste normal.
- Lavado con detergentes de limpieza.

Marcas registradas:

-AYR, int-LOCK, int-LOCK PRO, int-KEY son marcas registradas/nombres comerciales pertenecientes a **AYR**. Queda prohibido el uso no autorizado de estas marcas.

Coberturas:

-Ningún producto de seguridad puede garantizar la seguridad de las instalaciones de forma indefinida. El producto de **AYR** no es de ninguna manera un sustituto de la cobertura de seguro adecuada para la protección contra la pérdida o daño a su propiedad. **AYR** no es una compañía aseguradora y no presta servicios de seguros de ninguna índole.

Influencias externas:

-Los servicios están sujetos a varias influencias externas, fuera de nuestro control, tales como redes de comunicación satélite, celular u otras, y pueden también estar afectados por las condiciones climáticas, interferencias/interrupciones frecuentes, uso o actividad inapropiada, interferencias, vandalismo, destrucción, etc.

-Los servicios pueden ser también afectados negativamente o imposibilitarse cuando el producto de **AYR** está ubicado en lugares donde la señal puede no estar disponible, por ejemplo un garaje, una plaza de estacionamiento, un túnel o una ubicación similar.

Limitaciones de los Servicios y Responsabilidad:

-El funcionamiento apropiado del producto de **AYR** puede fallar si el producto de **AYR** no es instalado y mantenido de forma adecuada, de acuerdo con las instrucciones suministradas con el producto **AYR**.

2. NOTAS IMPORTANTES SOBRE SEGURIDAD



1. La instalación del **sistema de cerradura invisible** aumenta considerablemente la seguridad, pero hay que guardar y recordar tanto el usuario y la contraseña, para evitar que una persona no autorizada pueda acceder a nuestras claves.

2. Te recomendamos poner una **BATERÍA NUEVA SI TE VAS A AUSENTAR** durante más de 6 meses.

3. **LEE ATENTAMENTE** este manual antes de utilizar el producto.

4. **CONSERVA ESTE MANUAL** durante toda la vida útil del producto y consúltalo cuando tengas dudas o problemas.

5. Al sacar del estuche el dispositivo comprueba que están incluidos todos los componentes.

6. A fin de evitar que tanto el producto como el usuario sufra algún daño, **NUNCA INTENTES ABRIR O REPARAR** el producto o sus accesorios.

7. **UTILIZA LAS BATERIAS RECOMENDADAS. NO** uses baterías recargables. El uso de otro tipo de baterías puede reducir la autonomía de estas y causar un daño significativo al dispositivo o incluso tu propia seguridad personal. Puedes pedir recambios de baterías en el apartado soporte de www.ayr.es.

8. **NO INSTALES EL PRODUCTO EN ESPACIOS** donde se registren temperaturas por encima o por debajo de las indicadas en la ficha técnica, con una concentración de humedad, polvo o contaminación, o en algún otro entorno inadecuado. No lo expongas directamente a la lluvia.

Al instalar el producto, manéjalo con cuidado con el fin de evitar causar daños al usuario o al producto.

9. Asegúrate que el dispositivo funciona correctamente **ANTES DE ABANDONAR LA ESTANCIA.**

10. **NO UTILICES PRODUCTOS QUIMICOS** como alcohol o benceno para limpiar el producto.

11. Todas las especificaciones y descripciones están actualizadas al momento de la impresión. Sin embargo, el constante afán por mejorar los productos **AYR**, nos permite reservarnos el derecho de hacer cambios en las especificaciones en cualquier momento sin previo aviso u obligación

12. Si pierdes algún mando que tengas asociado a la cerradura **int-LOCKBT**, recomendamos que resetees el producto para eliminar el mando que has perdido y garantizar la seguridad de tu hogar.

13. Cuando acabe la vida útil del producto, deshazte de él siguiendo la normativa local sobre residuos.



¡ATENCIÓN! : no forzar manualmente el pasador para abrir la cerradura ya que esto podría provocar la rotura del motor. **SIEMPRE** utilizar el pulsador principal de apertura/cierre.

3. DESCRIPCIÓN

3.1 Qué es int-LOCK PRO

Int-LOCK PRO es una cerradura inteligente de seguridad compuesta por una **cerradura de sobreponer**, una **aplicación móvil** para smartphone y **mando bluetooth**.

El interior del cuerpo de la cerradura alberga un dispositivo electrónico que gobierna todas las funciones. Es una cerradura que no incorpora cilindros mecánicos de llaves convencionales y por lo tanto no necesita llaves físicas.

- 1- Tapa de la batería
- 2- Pulsador oculto de emparejamiento
- 3- Pulsador principal con indicador luminoso
- 4- Puente cerradero
- 5- Bulón pasador
- 6- Alarma

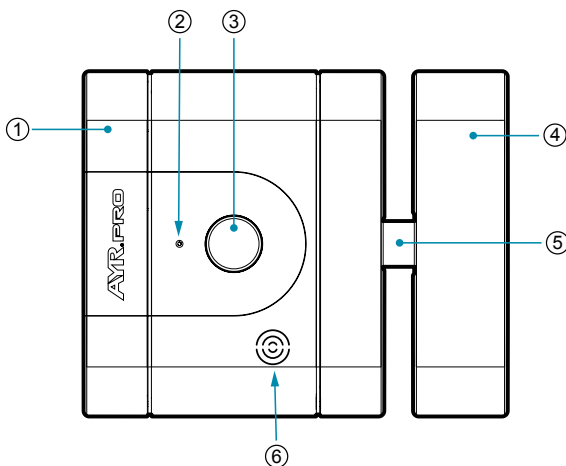

APP



int.egra[®]
SMART HOME

3.2 Características

SEGURIDAD MÁXIMA

ULTRASEGURA: La utilización de la última generación **Bluetooth** posiciona a esta cerradura como la más segura de su categoría. Su encriptación de tipo **AES 256 bits** de doble autenticación es mucho más segura que los sistemas de RF (radiofrecuencia).

Bluetooth 5.0 LOW ENERGY es una evolución de la anterior versión pero con algunas diferencias a destacar, como por ejemplo el determinante **Low Energy** que alarga la vida útil de la batería, la baja tasa de transferencia de datos de control para los dispositivos IoT, el incremento en la distancia máxima de cobertura y lo más relevante para este producto, la seguridad de encriptación de datos. Esta versión dispone de una autenticación de dos pasos, para asegurar que el usuario autorizado esté realizando la acción. A todo esto se suma que la clave secreta de encriptación cambia en cada apertura/cierre, impidiendo el acceso a intrusos.



INVOLABLE E INVISIBLE: La sustitución del tradicional cilindro mecánico por el sistema Bluetooth imposibilita la utilización de técnicas de forzado de cilindros desde el exterior (bumping, taladro, ganzúas, etc.). La inexistencia de un cilindro convierte al **int-LOCK** en invisible a los ojos de posibles intrusos.



VIGILA Y DISUADE: la alarma, activable desde la APP o desde el mando BT, disuadirá a cualquiera que intente manipular la puerta y nos alertará sobre un posible intento de intrusión en nuestra propiedad.



ROBUSTA: Las características físicas de la cerradura convierten a la estancia protegida en una auténtica cámara acorazada contra la intrusión forzada gracias a su diseño y calidad de los materiales. Testado en laboratorio y sometido a las más estrictas pruebas de calidad.



AUTOSUFICIENTE Y DURADERA: La carga de la batería siempre está asegurada. La seguridad de un sistema de alimentación autónoma no se mide por la duración de la batería sino por su capacidad para gestionar su uso de la mejor manera. **int-LOCK** utiliza las baterías más potentes autorizadas para el uso en sistemas de seguridad. En caso de alcanzar un nivel de batería crítico, la cerradura realizará una apertura de emergencia.



AUTOCIERRE: Su función de autocierre automático nos da la tranquilidad de que la puerta quedará cerrada aunque olvidemos hacerlo nosotros. Con **int-LOCK** te sentirás seguro dentro y fuera de casa.



INFORMA DEL ESTADO: la cerradura te avisa constantemente de su estado abierto o cerrado mediante un led en el pulsador principal, transmitiendo de inmediato la sensación de seguridad que necesitamos en nuestro hogar o trabajo.





CLAVES DE ACCESO SIEMPRE RECUPERABLES: Int-LOCK es la única cerradura que te permite abrir tu puerta y recuperar el sistema en caso de que hayas perdido tu smartphone y tu mando y no tengas acceso a las llaves de otros usuarios.



FACILIDAD DE USO

INTELIGENTE: Int-LOCK es la primera cerradura de sobreponer que utiliza funciones inteligentes que se configuran mediante su aplicación APP con la finalidad de aumentar la seguridad de las puertas y ventanas.



MANEJO SENCILLO Y SIN MANTENIMIENTO: El manejo del sistema se puede hacer desde su pulsador (solo dese la parte interior de la estancia), desde los mandos BT incluidos o desde uno o más Smartphone. Con el mando se pueden hacer las funciones de apertura, cierre y activar la alerta disuasoria. Para poder utilizar las funciones inteligentes (administración avanzada de usuarios, autocierre, sonidos, alertas, seguimiento de nivel de batería, etc) será necesario un Smartphone con nuestra APP.



PENSADA PARA TODO TIPO DE USUARIOS: No es preciso descargar la APP para utilizar la cerradura, también dispones de mandos (no incluidos) para utilizarla.



MULTIUSUARIO A COSTE REDUCIDO: Gracias a la aplicación gratuita disponemos de hasta 10 usuarios sin coste adicional.

Puedes enlazar hasta 10 usuarios gratuitamente por cerradura. Si necesitas contratar más packs de usuarios, contacta con nosotros en **www.ayr.es**.



ADMINISTRA USUARIOS Y PERMISOS: Mediante la App o la aplicación de escritorio puedes gestionar de forma individual a cada usuario, pudiendo eliminarlos o agregar nuevos en cualquier momento, algo que no es posible con los sistemas RF.



MULTICERRADURAS: puedes enlazar varias cerraduras y dispositivos AYR mediante la APP int_EGRA.

INSTALACIÓN SENCILLA



MULTIACCESOS: Aplicable a cualquier tipo de acceso (puertas batientes, elevadoras, basculantes, seccionales, etc.) y material (madera, aluminio, PVC, hierro, acero inox, etc.)



SOPORTE TECNICO: Para cualquier duda o problema que te surja podrás consultar nuestros manuales y videos en la web www.ayr.es.

3.3. Señales acústicas y luminosas

•La cerradura dispone de un botón principal dotado de luces LED de dos colores para indicar su estado en todo momento:

CERRADURA (int-LOCK)

APERTURA	Flash en luz verde y BIP corto de confirmación
CIERRE	Flash en luz roja y BIP corto de confirmación
ACTIVACIÓN DE ALARMA	Flash en color rojo y triple BIP
BATERÍA AL 20%	Los BIPS de confirmación de acción son más largos y flash rojo
PUERTA ABIERTA	Cada 30s parpadea LED verde y BIP al final
MODO DFU	Luz verde fija
ESTADO DE SINCRONIZACIÓN	Luz roja y BIP corto simultáneos.
RESET DE FÁBRICA	Luz roja fija y BIP largo
GRABACIÓN DE FIRMWARE	Luz roja fija

3.4. Contenido de la caja

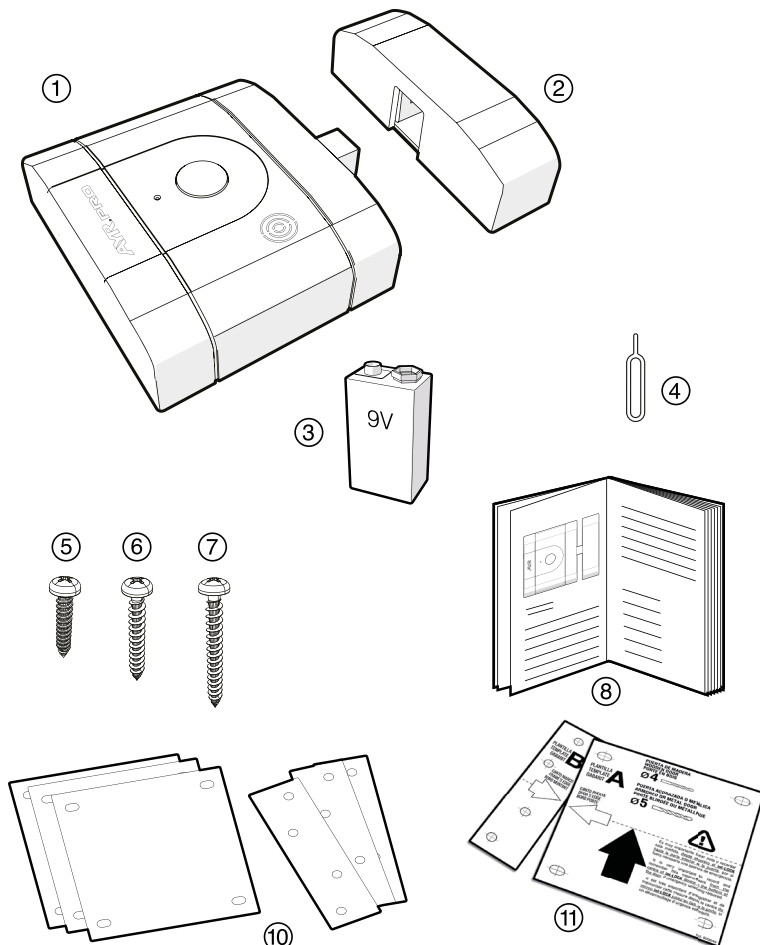

- 1. Cerradura x1
- 2. Puente Cerradero x1
- 3. Mando PRO x1
- 4. Útil de emparejamiento x1
- 5. Tornillo chapa 6,3x32mm x8
- 6. Tornillo madera 6x40mm x4
- 7. Tornillo madera 6x50mm x4
- 8. Manual de instrucciones x1
- 9. Calzos suplemento x3
- 10. Calzos suplemento x3
- 11. Plantillas de instalación x2

4. INSTALACIÓN

4.1. Herramientas necesarias

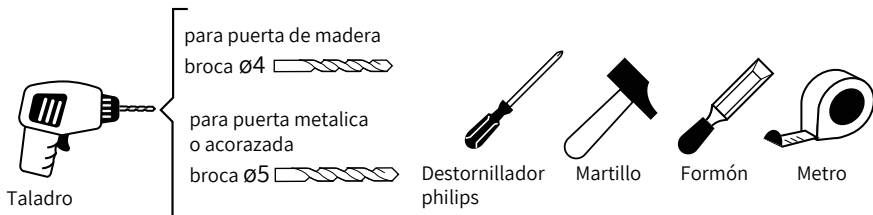

4.2. Instalación de la cerradura

1- Determina la posición óptima de la cerradura en la puerta.

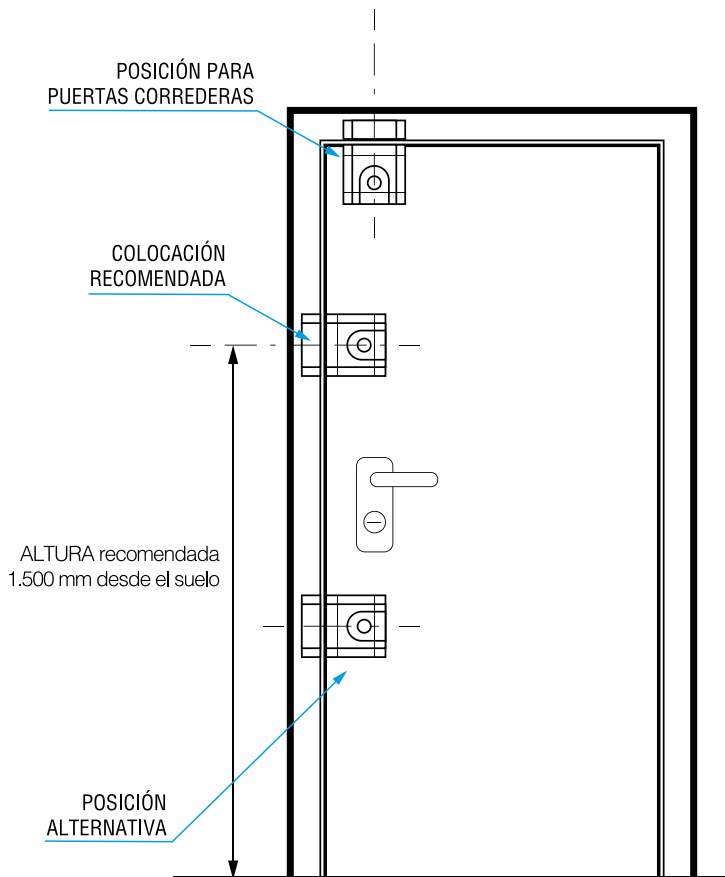



¡ATENCIÓN! No sobrepases la profundidad de la puerta al taladrar los tornillos. Asegúrate que no hay ningún problema para perforar la puerta, separándote lo necesario para no interferir, por ejemplo, en una cerradura de puntos múltiples.

En el caso de tener que instalar la cerradura sobre **PUERTAS METÁLICAS O ACORAZADAS**, debes utilizar los **tornillos de rosca chapa DIN 7981 de 6,3 mm de diámetro** incluidos (nº 8) y utilizar una **broca para metales de ø5**.

2- Retira el protector adhesivo de las **plantillas A y B**, y sitúalas cuidadosamente en el lugar adecuado asegurándote de que quedan perfectamente alineadas y que no supera las medidas mínima y máxima de separación.

3- En el caso de que el marco sobresalga de la hoja de la puerta, la **plantilla B** te servirá para marcar el alojamiento donde encajar el puente cerradero.

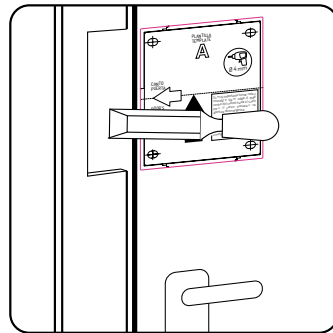
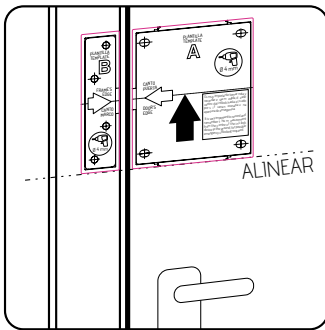

ADVERTENCIA: Es muy importante tener en cuenta que las medidas mínima y máxima de separación entre las 2 plantillas sea de **8 a 24 mm**.

4- Una vez realizado el alojamiento para el puente cerradero en el marco, taladra los agujeros para los tornillos con la broca de 4 mm para los tornillos de rosca madera. En el caso de puertas metálicas o acorazadas, usar una broca para metales de ø5.

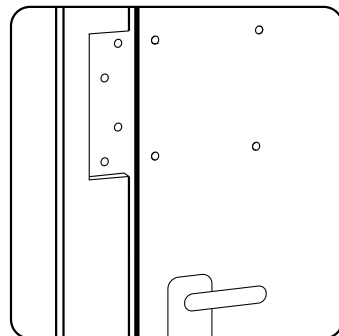
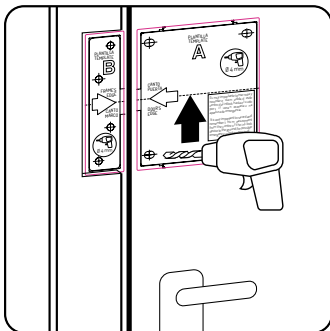

5- Retira las tapas embellecedoras de la cerradura y del puente cerradero.

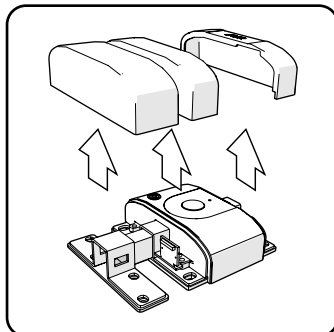

6- Coloca los calzos incluidos que sean necesarios para compensar cualquier desnivel entre marco y puerta y atornilla los elementos.

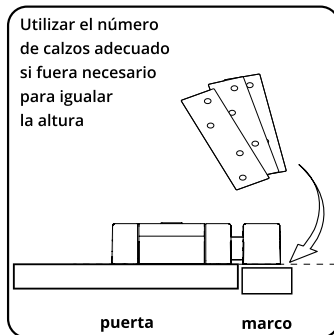
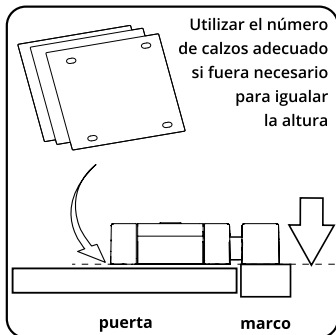

Los tornillos que utiliza la cerradura son el nº 10 (6 x 40 mm) y el cuerpo del puente cerradero son el nº 9 (6 x 50 mm) para puertas de madera. **Para puertas metálicas y acorazadas** utilizar el nº8 (6,3 x 32 mm) en ambos casos.

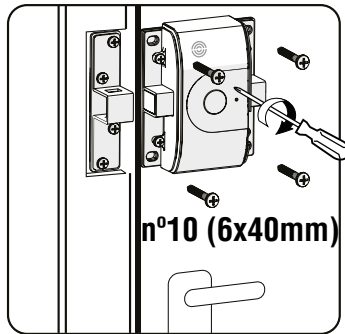
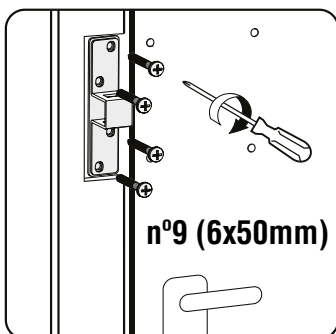

7- Coloca las tapas embellecedoras del puente y de la cerradura, introduce la batería incluida en la posición correcta y acopla la tapa para la batería. Deja pasar unos segundos para que el dispositivo haga un test del sistema antes de ponerse en marcha. Los LEDs del pulsador principal empezarán a parpadear en verde.

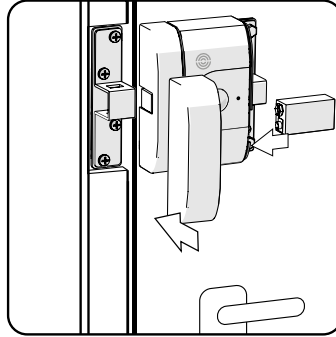
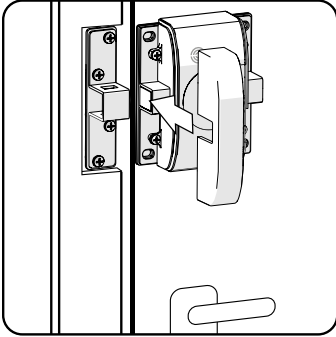

8- Con la puerta cerrada, presiona el pulsador varias veces para comprobar el correcto funcionamiento y que no existan rozaduras entre el pasador y el puente cerradero.

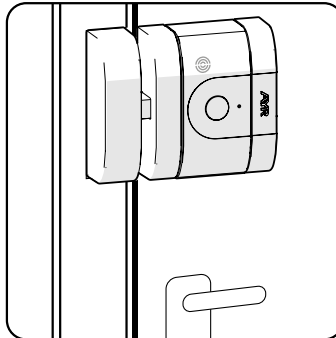
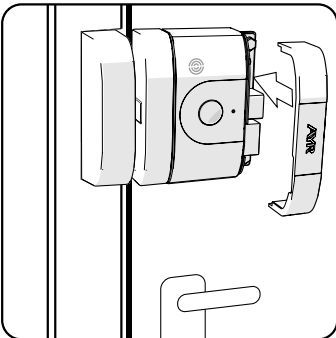

NOTA: La cerradura está dotada de un sensor que evitará que se accione con la puerta abierta.

4.3. Instalación de la APP

Descarga la aplicación **int-egra** mediante los códigos QR adjuntos en **Google Play** y **Apple Store**.



int.egra[®]
SMART HOME



Dispositivos con ANDROID 8.0 o superior y Bluetooth 4.2 o superior
Devices from ANDROID 8.0 or later and Bluetooth 4.2 or later



Available on the
App Store

Dispositivos con iOS 13.0 o superior
Devices from iOS 13.0 or later



4.4. Sincronización con Smartphones

1- Pulsa el icono AYR en tu smartphone para iniciar la aplicación y asegúrate de tener el Bluetooth del smartphone activado. **La puerta debe estar cerrada y la cerradura abierta.**

2- Inicia la APP en tu smartphone, pulsa en el botón “Iniciar con teléfono”, introduce tu número de teléfono, acepta las condiciones del servicio y pulsa continuar. Recibirás un código SMS que tendrás que introducir para loguearte dentro de la app.

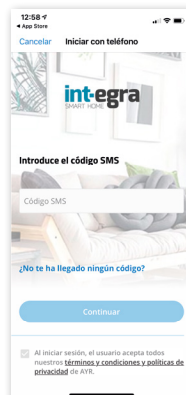

3- Al ser la primera vez que accedes, necesitarás añadir una ubicación para poder sincronizar en ella tu int_LOCK. Dentro de este espacio podremos incorporar los dispositivos AYR que tengamos (más int_LOCK, alarmas, int_NEX, etc...).

En el caso de haber recibido un código de invitación para un dispositivo, simplemente pulsaremos sobre el botón “Usar código de invitación”.



NOTA: Después podrás añadir más ubicaciones en la pantalla principal de la aplicación presionando el símbolo “+” (por ej. CASA, OFICINA, APARTAMENTO, etc...). Para crear una ubicación adicional, deberás haber incluido algún dispositivo en la ubicación previamente creada (sólo puede haber una ubicación vacía).

4- Dale un nombre a tu ubicación y a continuación , pulsa sobre “Guardar cambios” para que te permita añadir la ubicación dónde sincronizaremos los dispositivos.

5- Entra en la ubicación y pulsa sobre “Añadir dispositivos” y aparecerán los dispositivos autorizados para funcionar con la app y seleccionaremos la imagen de la cerradura **para añadir el int-LOCK . Sigue las instrucciones en pantalla.**

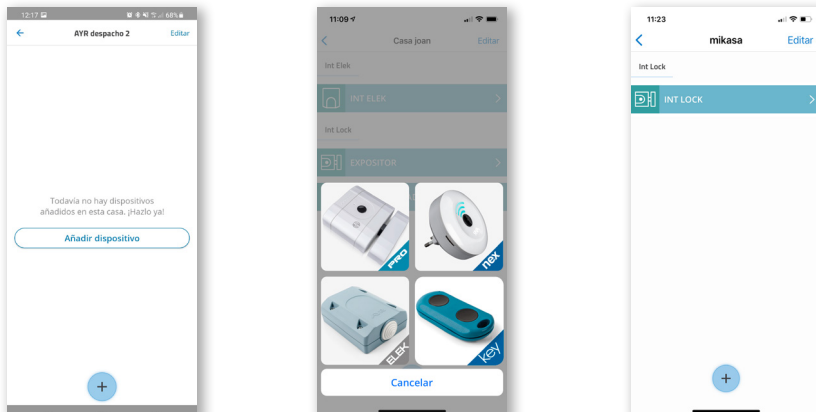



ADVERTENCIA: El **primer usuario** que crea la ubicación será el administrador de la misma y obtendrá ciertos privilegios para configurar, el dispositivo y administrar usuarios.

5. APERTURA Y CIERRE

5.1. Desde la cerradura

Hacer una pulsación larga del pulsador principal para abrir. Para cerrar, una simple pulsación hará el cierre.

5.2. Desde el Smartphone-APP

En la pantalla principal presiona sobre el icono del botón con el candado para abrir o cerrar la cerradura asociada.

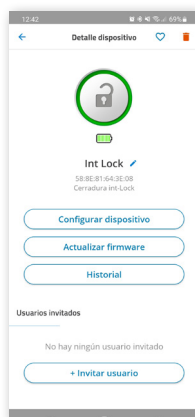
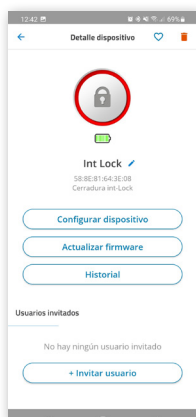
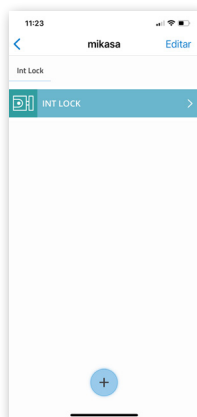

6. CONFIGURACION DE OPCIONES MEDIANTE EL SMARTPHONE-APP

6.1. Opciones de la cerradura

6.1.1. Autocierre

Desde la APP **int-LOCK** podrás activar el autocierre desde el apartado de ajustes. Te servirá de ayuda para no dejarte nunca la cerradura abierta. El algoritmo implementado detecta que la puerta está cerrada y transcurrido el tiempo configurado en el apartado de opciones el dispositivo se cierra de manera automática.

ATENCIÓN: ten en cuenta los problemas que podría ocasionarte si la puerta se cerrara de forma accidental. En ese caso mira lo que debes hacer en el apartado **8** de este manual.

6.1.2. Alarma disuasoria

La cerradura dispone de un sensor de vibración que activa una alarma en el momento en que se detecten golpes y vibraciones en la puerta. Esto alertará a los intrusos de manera disuasoria.

Podrás configurar la sensibilidad en “Alta-Media-Baja” dependiendo de la sensibilidad que quieras para que se active la alarma.

En el caso de disponer del dispositivo **int_NEX** (se vende por separado), si se activa la alarma, por ejemplo, porque se está golpeando la puerta, recibiremos en los smartphones vinculados a la cerradura, una notificación push de “salto de alarma”, pudiendo actuar inmediatamente en consecuencia.

6.1.3. Desactivar botón de apertura

Puedes desactivar el accionamiento de la cerradura mediante el botón principal de

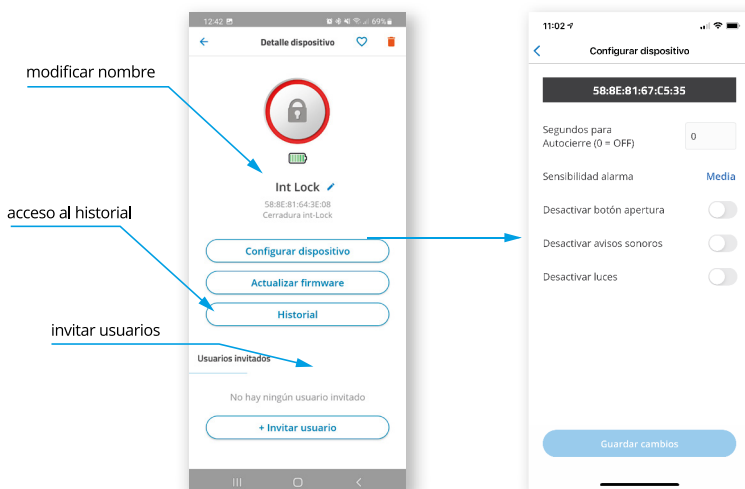

la misma. Para abrirla sólo se podrá a través de la APP o de un mando previamente sincronizados.



Ten en cuenta del peligro frente a una emergencia que podría derivarse al desactivarlo, ya que la apertura desde el interior no sería posible sin la APP o mandos.

6.1.4. Silenciar

En las opciones de configuración de la cerradura registrada en la APP, se podrán desactivar tanto los bips de confirmación de apertura o cierre como las luces led de aviso y confirmación.

Ten en cuenta que las advertencias de batería baja y confirmaciones de cierre no funcionarán .

6.2. Gestión de usuarios

Si te has registrado como administrador de la cerradura, podrás invitar a nuevos usuarios mediante el envío de un código de activación, que enviarás a un número de teléfono siempre que el invitado previamente se haya descargado y registrado en la app.

Este código puede ser enviado de distintos modos, por ejemplo, airdrop, whatsapp, mail, etc...

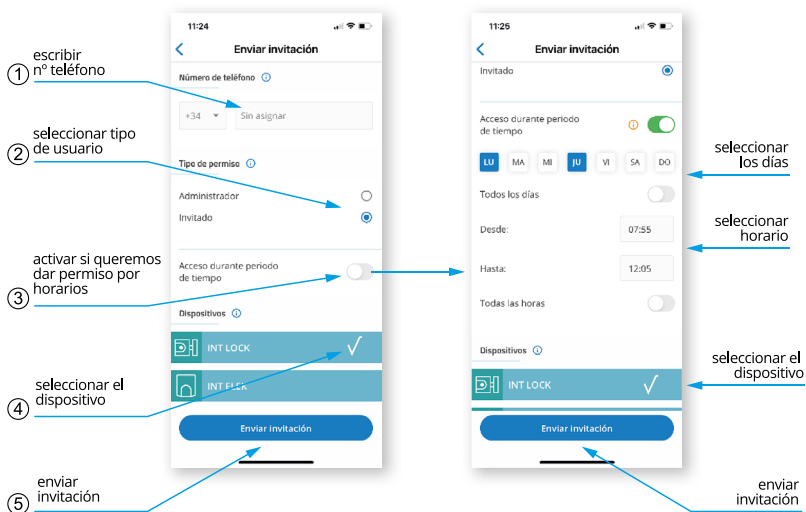

Asimismo, esta función te permitirá dar permisos totales o temporales (por días de la semana, a unas horas determinadas) a las personas que desees. Además, puedes eliminar usuarios en cualquier momento.



ATENCIÓN: el código generado por el administrador para invitar usuarios, tiene una validez de 24h. Pasado este tiempo el código caduca y fdeberá generarse uno nuevo para poder registrarse en la cerradura.

6.3. Reseteado de fábrica

1- Quita la tapa y retira la pila de la cerradura. Pulsa varias veces el botón central hasta que los LED dejen de encenderse.

2- Inserta el útil de emparejamiento en el agujero de sincronización hasta que notes un ligero “Clic” y mantén presionado el pulsador interior. No lo sueltes durante el resto del proceso.

3- Sin retirar el útil de emparejamiento, inserta la pila. Sonará un pitido largo con parpadeo de LED rojo.

4- Quita el útil de emparejamiento y pon la tapa.

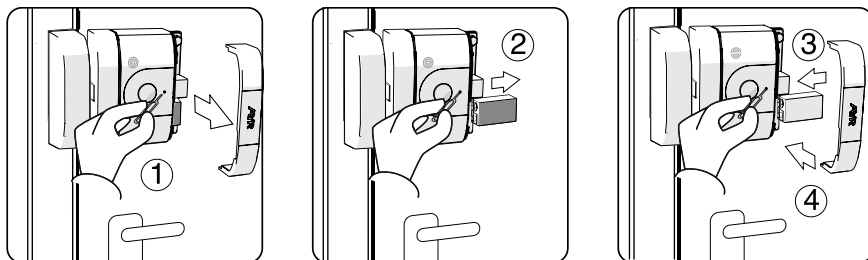

5- En este momento se ha restablecido la configuración de fábrica de la cerradura.

6.4. Actualizar firmware

Debido al constante y continuo proceso de mejora de nuestros productos, es muy posible que se actualice el firmware del dispositivo, por lo que procederemos a instalarlo pulsando el botón “Actualizar firmware” y confirmando el proceso. Una vez finalizado, estaremos actualizados con la última versión disponible.

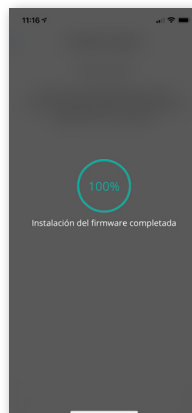
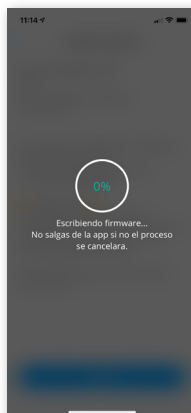
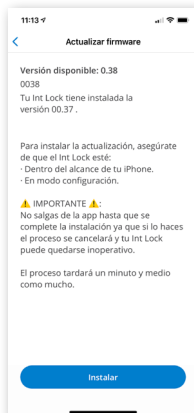
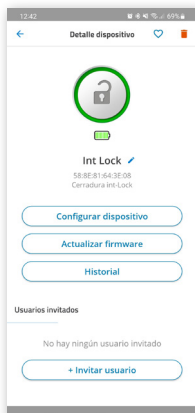

7. SOBRE LAS BATERIAS Y EL MANTENIMIENTO

La cerradura utiliza una batería de Litio de 9V. Esta batería se incluye en el mismo estuche del producto y puede durar más de un año dependiendo del uso intensivo que se le dé. Existen otras baterías cuya capacidad es inferior a la requerida y que pueden ser utilizadas, pero hay que tener en cuenta que tendrán una menor duración.



ADVERTENCIA: se recomienda utilizar la batería específica para **int-LOCK** distribuida por **AYR** para evitar posibles daños o una reducción considerable de la autonomía del sistema. Se **DESACONSEJA** el uso de baterías alcalinas convencionales de 9V.

También se recomienda el uso de las baterías de litio en el mando BT, ya incluidas en el estuche. Estas pueden tener una autonomía aproximada de unos 18 meses dependiendo del uso intensivo que se le apliquen.

Tanto la batería de litio de 9V para la cerradura como la del mando, son distribuidas por AYR. Puedes pedirnos baterías adecuadas para tu cerradura contactando a través de la página www.ayr.es



NOTA: tanto la memoria del sistema como la del mando NO se perderán durante el cambio de baterías.

8. SOLUCIÓN DE PROBLEMAS

8.1. Robo o extravío de mandos o smartphone

En caso de robo o extravío de Smartphone de algún usuario asociado a la cerradura, el administrador debe eliminar este usuario cuyo Smartphone o mando inteligente se haya extraviado, para evitar posibles intrusos.

8.2. Desbloqueo mecánico de emergencia

La cerradura es lo suficientemente segura para que en ningún caso quede bloqueada y no puedas realizar la apertura, incluso en el caso de que la batería se agote o pierdas tu Smartphone y tu mando.

No obstante dispones de una opción para una apertura de emergencia en la que realizando un pequeño agujero de 6 mm por la parte exterior de la puerta a la altura del centro de la **cerradura y a 3 cm** del canto de la puerta podrás introducir un destornillador y realizar la apertura con un mínimo daño fácilmente reparable.

8.3. Situaciones posibles

<p>La cerradura NO cierra</p>	<p>El mando o Smartphone están fuera de cobertura de la cerradura. La batería está totalmente agotada o en mal estado. El sensor no detecta el cerradero, puede estar muy lejos o la puerta abierta.</p>
<p>La cerradura NO abre</p>	<p>El mando o Smartphone están fuera de cobertura de la cerradura. No está, o ha sido eliminado de la lista de usuarios de la cerradura.</p>
<p>El mando o la App no se conectan</p>	<p>El mando o Smartphone están fuera de cobertura de la cerradura. No está, o ha sido eliminado de la lista de usuarios de la cerradura. Hay otro usuario conectado a la cerradura. Existe mucho ruido e interferencias alrededor. Inhibidor de frecuencias cercano a la cerradura.</p>
<p>Baja autonomía</p>	<p>El motor ejerce mucha fuerza sobre el pasador, revisar montaje. La pila no es de Litio, las alcalinas tienen la mitad de capacidad. La pila es recargable, no alcanzan la tensión ni capacidad requerida.</p>
<p>Si el mando BT no funciona</p>	<p>Asegúrate de estar dentro del rango de cobertura Bluetooth, de tener batería en el mando BT y la cerradura, de tener int-LOCK App cerrada o fuera del alcance del Bluetooth.</p>
<p>La App para el Smartphone no tiene los privilegios de administrador</p>	<p>Para poder tener todos los privilegios de administrador debes registrarte como primer usuario de la cerradura en la App mediante un Smartphone. Si se registra un mando BT como primer usuario, éste recibirá los privilegios de administrador pero no podrá hacer uso de ellos porque desde el mando BT no se puede configurar los parámetros de la cerradura ni gestionar los usuarios registrados en la cerradura.</p>

ATENCIÓN: Ten en cuenta que debes **recordar o guardar en un lugar seguro y fuera de la estancia protegida** la posición exacta del punto de taladro de desbloqueo de emergencia.



Puedes utilizar la tarjeta del **Club AYR** en donde encontrarás un espacio para anotar la altura desde el suelo al centro de la cerradura y guardarla en otro lugar fuera del espacio protegido, para en el caso de necesitarla poder recurrir a ella.

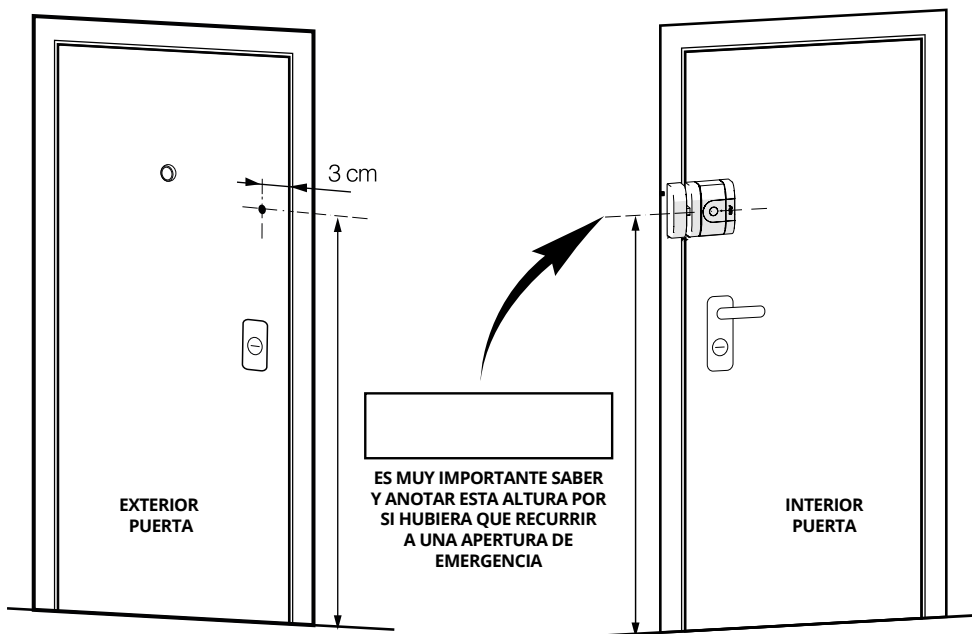

9. ESPECIFICACIONES TÉCNICAS

Tamaño cerradura	104 x 120 x 36 mm
Tamaño puente cerradero	32 x 120 x 36 mm
Alimentación	Batería de 9V DC
Conectividad	Bluetooth 5 Low Energy
Cobertura	10 m
Tipo de instalación	Interiores
Temperatura de trabajo	-20°C hasta 70°C
Humedad de trabajo	5% hasta 80%

DECLARACIÓN DE CONFORMIDAD

NOMBRE DEL DECLARANTE: AYR Accesorios y Resortes, S.L. - CIF: B03006681
Dirección: c/Albacete, 3 - 03440 Ibi, Alicante (España)
Tel.: +34 96 555 22 00

Declaramos bajo nuestra exclusiva responsabilidad la conformidad del producto.

Descripción: Cerradura electrónica
Marca: AYR
Modelo: 508

Fabricante: AYR Accesorios y Resortes, S.L.
País de fabricación: España

Al que se refiere esta declaración, con las normas u otros documentos normativos

EN 300 328 V2.1.1 (2016)
 EN 301 489-1 2017: V2.2.1
 EN 301 489-17 V3.2.0 (2017)
 UNE-EN 60335-1:2012/A13:2017
 EN 62479:2011

de acuerdo con las disposiciones de la Directiva 2014/53/UE del Parlamento Europeo y del Consejo de 16 de abril de 2014, traspuesta a la legislación española mediante el Real Decreto 188/2016, de 6 de mayo de 2016.

Ibi, 13 de enero de 2019.

Carlos Albero Valls
 Director Gerente



ACCESORIOS Y RESORTES S.L.
 C/Albacete, 3, 03440 Ibi, Alicante
 Apdo. 89 / CIF B03006681
 info@ayr.es | www.ayr.es

AYR[®]
OPENING DOORS
www.ayr.es



PYME INNOVADORA



PRODUCTO TESTADO EN LABORATORIO

PRODUCTO DESARROLLADO Y PATENTADO POR **AYR**.