

# Echtglasvordach HD LED - Artikel 7410003

- Ⓛ Montageanleitung
- Ⓜ Assembly instructions
- Ⓝ Instructions de montage

Nr.: 9219134

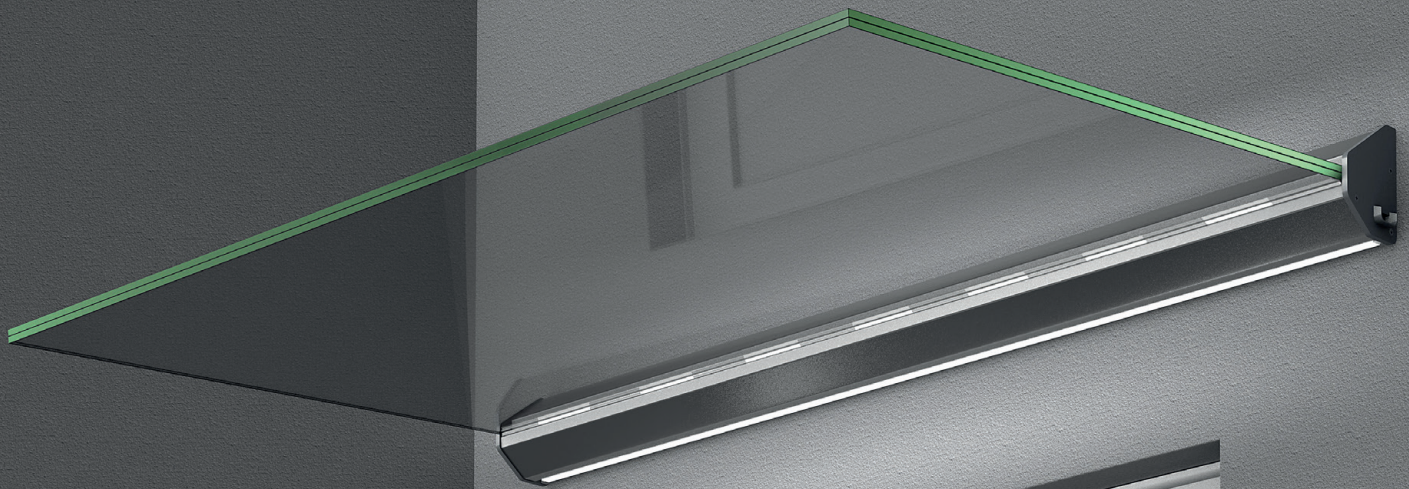

**gulta**<sup>®</sup>

## Wichtige Hinweise!

**D**

- Vor der Montage bitte Montageanleitung genauestens durchlesen und Produkt auf evtl. Transportschäden bzw. Fehler überprüfen, da für Schäden an bereits montierten Produkten keine Haftung übernommen werden kann.
- Prüfen Sie vor dem Einbau, ob Typ, Maß und Farbe übereinstimmen.
- Maßanfertigungen sind vom Umtausch ausgeschlossen.
- Das Vordach darf nur für den vorgeschriebenen Zweck verwendet werden, anderenfalls erlischt der Produkthaftungsanspruch!
- Reinigen Sie das Vordach bitte in Abständen von ca. 3 Monaten. Verwenden Sie nur vom Handel empfohlene Pflegemittel (keine Scheuer- oder Lösungsmittel). Die lackierten Teile können auch bei Bedarf mit Autopolitur behandelt werden.
- Die Wasserabläufe sind regelmäßig zu reinigen (ansonsten Beschädigungsgefahr durch Stauwasser).
- Die Befestigungsmittel sind der jeweiligen Beschaffenheit der Wand anzupassen. Eine ausreichende Befestigung ist zu gewährleisten.
- Bei erhöhter Schnee- und Eislast ist das Vordach abzuräumen.
- Achtung Unfallgefahr! Vordach ist nicht begehbar.
- Empfehlung: Die Montage sollte von zwei Personen durchgeführt werden. Zusätzlich müssen Sie mit einem handelsüblichen Silikon abdichten.
- Die Elektroinstallation muss vom Elektro-Fachmann ausgeführt oder abgenommen werden.
- Auf Verschleißteile besteht nach Ablauf der gesetzlichen Garantiezeit kein Garantieanspruch.
- Zu diesem Vordach liefern wir auch separates Zubehör. Bitte informieren Sie sich bei Ihrem Fachhändler.
- Änderung der Konstruktion vorbehalten.

## Important Recommendations!

**GB**

- Prior to assembly please study the assembly instructions in detail and check the consignment for possible faulty parts or damage during transportation. No liability will be assumed for damage to products already assembled.
- Please check that type, dimensions and colour are correct before assembly.
- Custom-made products cannot be exchanged.
- The canopy may only be used for the intended purpose, failing which no claims for product liability can be accepted!
- Clean the canopy every 3 months and only use a recommended cleaning product (no scrubbing agents or solvents). If necessary, the lacquered parts can also be treated with with car polish.
- The water drains should be cleaned regularly (in order to avoid damage caused by accumulated water).
- In each case, the canopy fastenings must be suitable for the construction of the wall in question. Secure attachment must be ensured.
- Accumulated snow and ice should be removed from the canopy.
- Caution - Danger of accident! The canopy is not load bearing; do not climb or place your weight on the canopy.
- Recommendation: Assembly should be carried out by two persons. You must also seal the canopy using standard commercial silicone.
- The electrical installation must be carried out or removed by a qualified electrician.
- No guarantee claims can be accepted for parts subject to wear and tear after the statutory guarantee period has expired.
- We can also supply separate accessories for this canopy. Please ask your local dealer for details.
- The design is subject change.







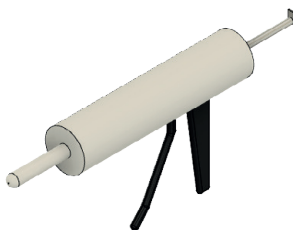
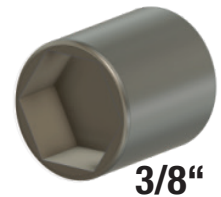
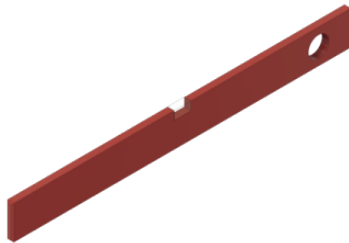
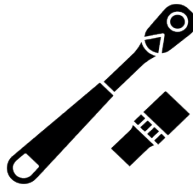

## Recommandations importantes !

**F**

- Avant le montage, veuillez lire attentivement les instructions de montage et vérifier que le produit ne présente pas de défauts ni de dommages dus au transport, car aucune responsabilité ne sera assumée pour les pièces déjà montées.
- Vérifiez avant le montage, si le type, la dimension et la couleur sont corrects.
- Les fabrications sur mesure ne seront pas échangées.
- L'auvent doit être seulement utilisé pour la fonction prescrite, sans quoi, toutes prestations de garanties seront annulées !
- Nettoyez l'auvent environ tous les trois mois. Utilisez seulement des produits d'entretien recommandés dans le commerce (pas de produit à récurer ni de solvant). Si nécessaire, les pièces peintes peuvent être également entretenues avec un lustrant auto.
- Nettoyez les gouttières régulièrement (l'accumulation d'eau pourrait endommager l'auvent).
- Adaptez le matériel à adapter selon la nature du mur afin de garantir une fixation sûre.
- Nettoyez l'auvent si une épaisse couche de neige et de glace le recouvre.
- ATTENTION DANGER ! Ne montez pas sur l'auvent.
- Recommandation : le montage doit être effectué par 2 personnes. En outre, vous devez réaliser les joints avec un mastic silicone en vente dans le commerce.
- L'installation électrique doit être effectuée ou élevée par un électricien qualifié.
- Une fois la période de garantie légale arrivée à son terme, cette garantie ne s'applique plus sur les pièces d'usure.
- Pour cet auvent, nous fournissons d'autres accessoires séparément. Veuillez vous informer auprès de votre dépositaire.
- Sous réserve de modifications de la construction.

Text aktualisiert 31/2021



Nr. No. No.	Bezeichnung Description Désignation		Stück Pièces Pièces
1.	Wandhalter Wall holder   Support mural		1x
2.	Dübel Ø 12 mm Plugs Ø 12 mm   Goujons Ø 12 mm		7x
3.	U-Scheibe Washers   Laveuse		7x
4.	Schraube 10 x 80 mm Screw 10 x 80 mm   Visser 10 x 80 mm		7x
5.	LED Lichtband LED light band   Bande lumineuse LED		2x
6.	Trafo Trafo   Transformateur		1x
7.	Kunststoffplatten Plastic sheets   Feuilles de plastique		14x
8.	Glashalteprofil Glass holding profile   Profilé de retenue du verre		1x
9.	Abdeckkappen Cover caps   Capuchons de protection		2x
10.	Abdeckprofil Cover profile   Profil de couverture		1x



LED-Lichttechnik

Energieeffizienzklasse G

Umweltfreundlich & kostensenkend

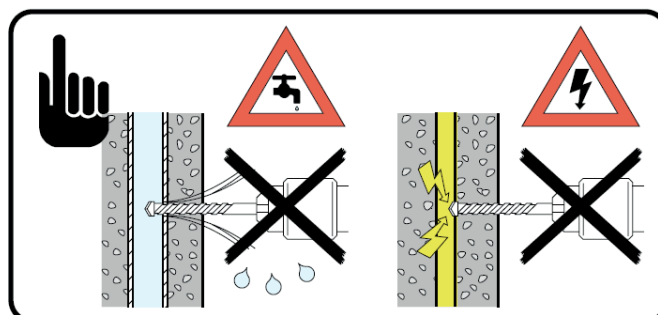



**Montage Glashalter + Kunststoffplatten | Mounting glass holder+ plastic plates |  
Montage porte-verre + panneaux en plastique**

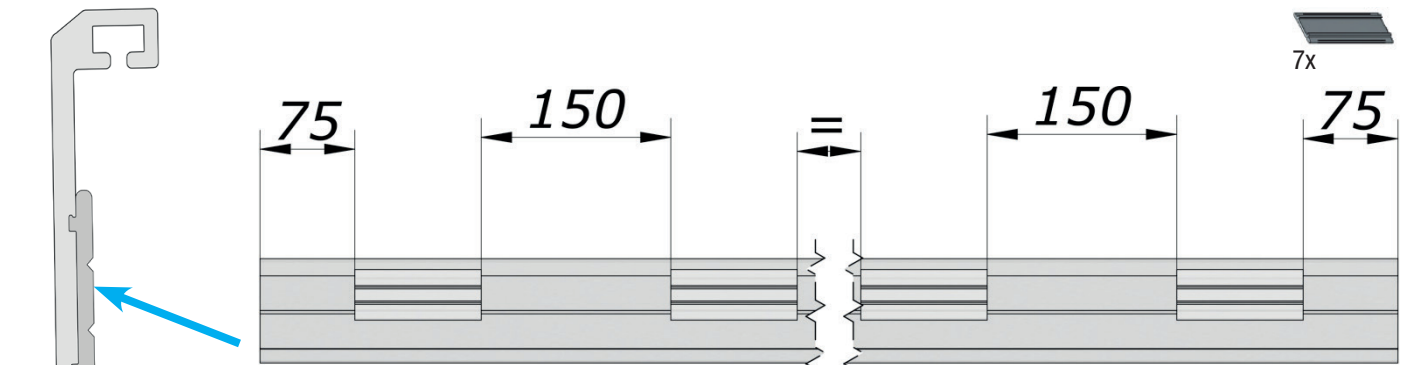

Setzen Sie die unteren Dichtungen auf das Glashalterprofil.

Place the lower gaskets on the glass retaining profile.

Placer les joints inférieurs sur le profilé de retenue en verre

**Montage LED Lichtband | Mounting LED strip light | Montage de la bande LED**



Setzen Sie die einen der beiden LED-Streifen in das Glasprofil ein.

Achten Sie dabei, dass das Kabel an einer Seite raus schaut.

Insert one of the two LED strips into the glass profile. Make sure that the cable looks out on one side.

Insérez l'une des deux bandes de LED dans le profil de verre.

Assurez-vous que le câble sort d'un côté.

Einsetzen des LED Streifens / Inserting the LED strip / Insérer la bande de LED

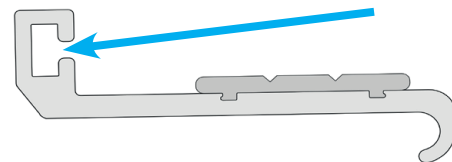

**Montage Glashalter | Mounting glass holder | Montage porte-verre**

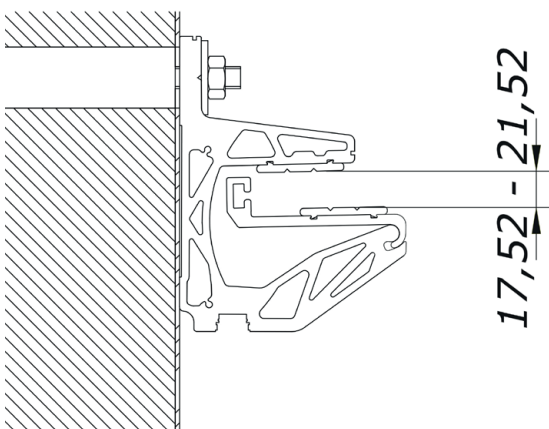

Installieren Sie das Glashalterprofil auf den Träger.

Install the glass retaining profile on the support.

Installez le profilé de retenue du verre sur le support.

## Montage Glas | Mounting glas | Montage Verre

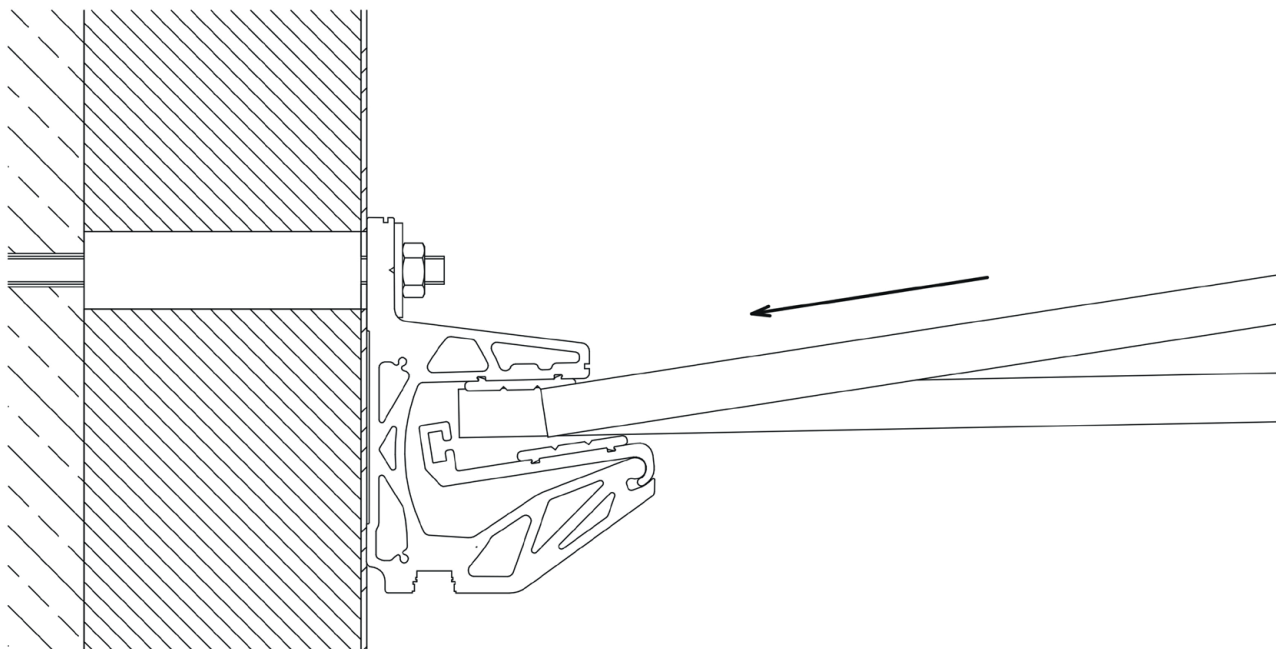

### Installieren Sie das Glas:

Legen Sie die Glasplatte geneigt auf das Glashalteprofil und schieben Sie es bis zum vollständigen Einführen gegen den hinteren Anschlag. Bringen Sie die Glasplatte langsam wieder in horizontale Position. Das Glashalteprofil bewegt sich ebenfalls in die horizontale Position. Durch das Eigengewicht der Glasplatte entsteht eine Klemmfunktion.

### Install the glass:

Lay the glass plate tilted on the glass holding profile and push it against the rear stop until it is fully inserted. Slowly return the glass plate to a horizontal position. The glass retaining profile also moves to the horizontal position. The weight of the glass plate creates a clamping function.

### Installez le verre:

Poser la plaque de verre inclinée sur le profil de maintien du verre et la pousser contre la butée arrière jusqu'à ce qu'elle soit complètement insérée. Remettre lentement la plaque de verre en position horizontale. Le profil de retenue du verre se déplace également en position horizontale. Le poids de la plaque de verre crée une fonction de serrage.

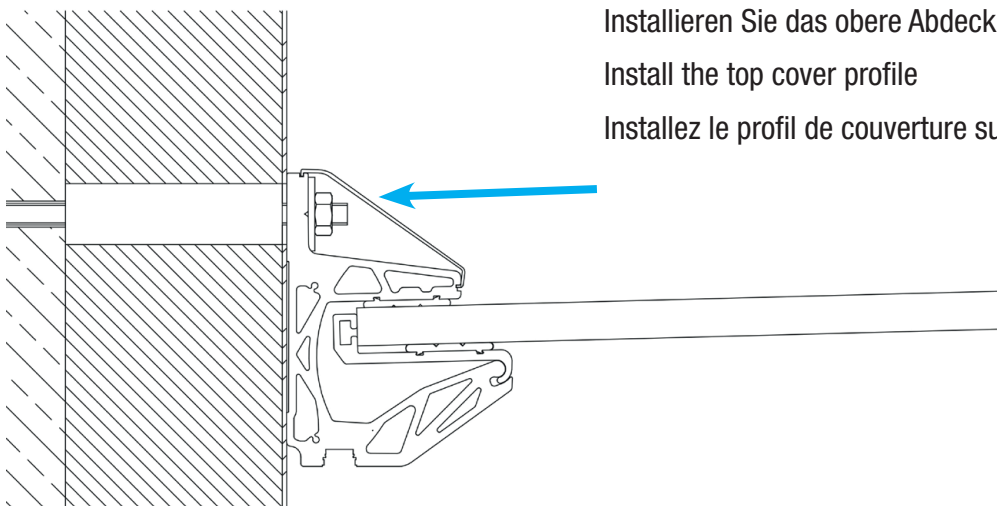

Installieren Sie das obere Abdeckprofil

Install the top cover profile

Installez le profil de couverture supérieur

## Montage LED Lichtband | Mounting LED strip light | Montage de la bande LED

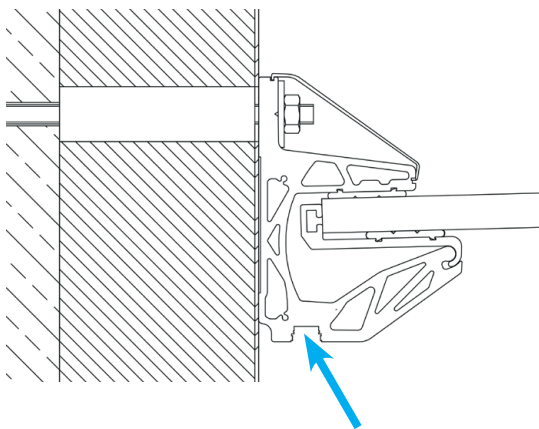

Setzen Sie den 2. LED-Streifen in die untere Nut des Trägers ein. Achten Sie dabei, dass das Kabel an einer Seite raus schaut.

Insert the 2nd LED strip into the lower groove of the carrier. Make sure that the cable looks out on one side.

Insérez la deuxième bande de LED dans la rainure inférieure du support. Assurez-vous que le câble sort d'un côté.

Schließen Sie die beiden LED Streifen an den mitgelieferten Trafo an. Der Trafo selbst wird an 220 V Stromanschluss angeschlossen. Nach dem Anschließen können Sie z.B. den Trafo im Träger einfügen – siehe Bild.

Connect the two LED strips to the supplied transformer. The transformer itself is connected to 220 V power supply. After connecting you can use the transformer, for example Insert in the carrier - see picture.

Connectez les deux bandes de LED au transformateur fourni. Le transformateur lui-même est connecté à une alimentation 220 V. Après la connexion, vous pouvez insérer le transformateur dans le support - voir la photo.



## Montage Endkappen | Mounting End caps | Montage Embouts

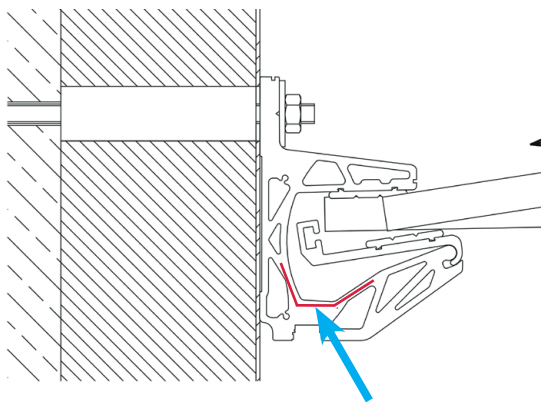

Silikonstreifen zum Abdichten setzen

Silicone strips for sealing set

Bandes en silicone pour kit d'étanchéité

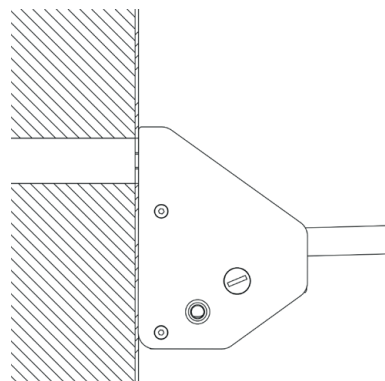

Bringen Sie nun die seitlichen Abdeckkappen und das Diffuserprofil an den Träger an.

Now attach the side covers and the diffuser profile to the carrier.

Fixez maintenant les couvercles latéraux et le profil du diffuseur sur le support.

Produktübersicht / Overview of product range / Gamme de produits



Hohlkammerplatten  
Twinwall sheets



Profilplatten  
Profile plates



Vordächer  
Canopies



Terrassendächer  
Terrace roofs



Paneele  
Twinwall panels



Ebene Platten  
Polystyrene sheets



Bitumenwellplatten  
Corrugated bitumen sheets



Noppenbahn  
Dimpled Membrane

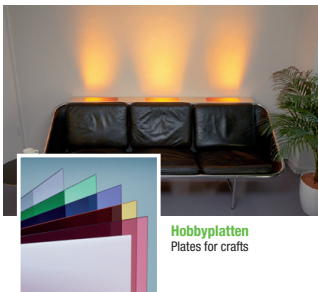

Hobbyplatten  
Plates for crafts

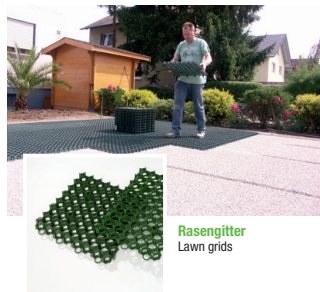

Rasengitter  
Lawn grids



Gartenprodukte  
Garden products

... und vieles mehr!  
... and much more!



**Gutta Werke GmbH**  
Bau- und Heimwerkerprodukte  
Bahnhofstraße 51-57  
D-77746 Schutterwald  
Telefon 0781 6090  
Telefax 0781 6093200  
info@gutta.com

[www.gutta.com](http://www.gutta.com)



[www.scobalit.de](http://www.scobalit.de)

**Scobalitwerk Wagner GmbH**  
Zürnkamp 27  
D-21217 Seevetal-Meckelfeld  
Telefon 040 2190210  
Telefax 040 70011446  
seevetal@scobalit.de

**Scobalitwerk Wagner GmbH**  
Fichtenstraße 18  
D-56584 Anhausen  
Telefon 02639 962570  
Telefax 02639 962571  
anhausen@scobalit.de

**Scobalitwerk Wagner GmbH**  
Hermann-Ilgen-Straße 7  
D-04808 Wurzen  
Telefon 03425 814708  
Telefax 03425 814709  
wurzen@scobalit.de

**Scobalitwerk Wagner GmbH**  
Industriepark 3  
D-97273 Kürnach  
Telefon 09367 98440  
Telefax 09367 984429  
kuernach@scobalit.de

**Scobalitwerk Wagner GmbH**  
Bahnhofstraße 51-57  
D-77746 Schutterwald  
Telefon 0781-9907900  
Telefax 0781-6093207  
offenburg@scobalit.de