

CLIMASTAR

silicium technology



COMFORT

DE	BEDIENUNGSANLEITUNG	4-11	BG	РЪКОВОДСТВО ЗА ПОТРЕБИТЕЛЯ	52-59
UK	USER'S GUIDE	12-19	HU	KEZELÉSI ÚTMUTATÓ	60-67
FR	NOTICE D'INSTRUCTIONS	20-27	SI	NAVODILA ZA UPORABO	68-75
ES	MANUAL DE INSTRUCCIONES	28-35	CZ	NÁVOD K OBSLUZE	76-83
IT	MANUALE UTENTE	36-43	SK	UŽÍVATEĽSKÁ PRÍRUČKA	84-92
HR	KORISNIČKI VODIČ	44-51	NL	HANDLEIDING	93-100

1. WANDBEFESTIGUNG DES GERÄT, NUR HORIZONTAL!!
2. EIN- UND AUSSCHALTUNG DES GERÄTS
3. ERHALTUNG
4. TECHNISCHE DATEN
5. HÄUFIG GESTELLTE FRAGEN
6. GARANTIE

1- EINLEITUNG

- Bitte lesen Sie diese Bedienungsanleitung sorgfältig durch, bevor Sie Ihr Gerät installieren.
- Stellen Sie sicher, dass die Versorgungsspannung mit der auf dem Typenschild (befindet sich auf der linken Seite des Geräts) übereinstimmt.
- Der Schuko-Stecker muss an eine kompatible Schuko-Steckdose angeschlossen werden.
- Stellen Sie das Gerät nicht direkt unter eine Steckdose.
- Wenn das Netzkabel beschädigt ist, muss es vom Hersteller, seinem Kundendienst oder einer anderen qualifizierten Person ersetzt werden.
- Nicht für Kinder unter 3 Jahren geeignet, es sei denn, sie werden ordnungsgemäß beaufsichtigt.
- Kinder über 3 und unter 8 Jahren dürfen das Gerät nur ein-/ausschalten, wenn es ordnungsgemäß aufgestellt oder installiert wurde, beaufsichtigt wurde oder Anweisungen zur Verwendung des Geräts gegeben wurden. Kinder im Alter von 3 bis 8 Jahren dürfen das Gerät nicht anschließen, regulieren und reinigen und keine Wartungstätigkeiten ausführen.
- Nicht zur Verwendung durch Personen (einschließlich Kinder über 8 Jahren) mit eingeschränkten körperlichen, sensorischen oder geistigen Fähigkeiten oder Mangel an Erfahrung und Wissen bestimmt, es sei denn, sie werden von einer für ihre Sicherheit verantwortlichen Person beaufsichtigt oder in die Verwendung des Geräts eingewiesen. Kinder dürfen nicht mit dem Gerät spielen. Reinigung und Wartung dürfen nicht von Kindern ohne vorherige Beaufsichtigung durchgeführt werden.
- **WARNUNG:** Einige Teile dieses Geräts können überhitzen und Verbrennungen verursachen. Seien Sie besonders aufmerksam, wenn Kinder und schutzbedürftige Personen in der Nähe sind



- Decken Sie das Gerät nicht ab, um eine mögliche Überhitzung zu vermeiden

2- WANDBEFESTIGUNG DES GERÄTS, NUR HORIZONTAL!!

- Das Gerät wird mit einem Montagesatz geliefert, der aus Befestigungsmaterial (6-mm-Dübel und Schrauben) besteht.
- Die Schrauben für die Wandbefestigung sind nicht für Gipswände gültig. Für diese Art von Wänden nutzen Sie bitte spezielle Schrauben.
- Bei der Wandbefestigung des Heizgeräts sind die in der unten stehenden Abbildung angegebenen Abstände zu beachten.
- Nach der Vorbereitung des Standortes entfernen Sie die Verpackung. Darin finden Sie einen kompletten Montagesbausatz.
- Bei der Befestigung der Stütze benutzen Sie diese, wie auf der Abbildung dargestellt, als Schablone.

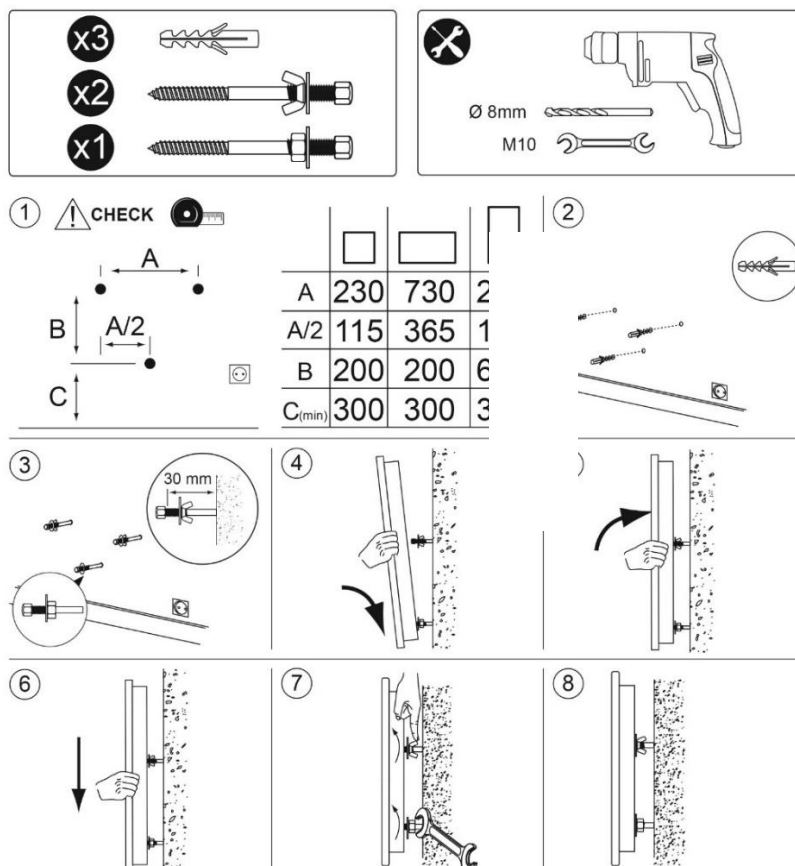
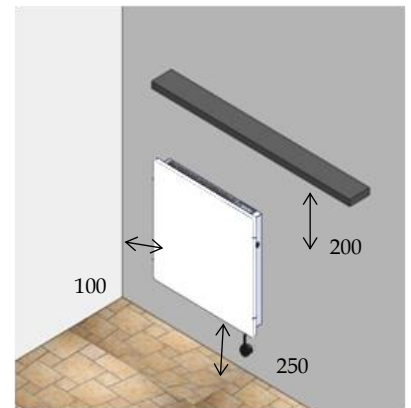

⚠ Überprüfen Sie die Maßnahmen und Nivellierung vor dem Bohren. Maße in mm.

2- EIN- UND AUSSCHALTUNG DES GERÄTS

WIFI-Heizkörper können direkt über ihr eigenes Display oder auch über ein Smartphone oder Tablet gesteuert werden, wenn ein Wi-Fi-Netzwerk verfügbar ist.

WIFI-Heizkörper können über eine Smartphone-App verwaltet werden. Die App kommuniziert mit dem Heizkörper über das Internet und den Heimrouter..

Bitte laden Sie die STAR WI-FI App von Google Play oder App Store herunter und folgen Sie den Anweisungen zur Registrierung.

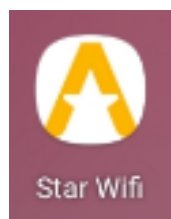

Sobald dies geschehen ist, folgen Sie bitte diesem QR CODE, um zu unserem YouTube-Kanal zu gelangen, wo Sie einige Video-Tutorials herunterladen können, um den Prozess zu erleichtern.



Die Videos sind in englischer Sprache, Sie können Untertitel in Ihrer eigenen Sprache hinzufügen, indem Sie Untertitel auf dem CC-Logo auf dem Bildschirm aktivieren, dann zu den Einstellungen gehen, auf "Untertitel" drücken und auf "Automatische Untertitel" gehen, um Ihre eigene Sprache auszuwählen.

2.1 EINSCHALTUNG DES GERÄTS

Um den Heizkörper zu aktivieren, schließen Sie das Netzkabel an eine Stromquelle und drücken Sie den Schalter auf der rechten Seite. Drücken Sie dann die Taste , um das Gerät einzuschalten.

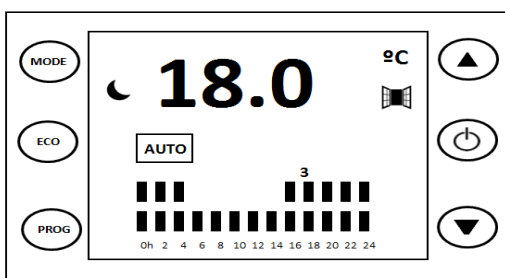





2.2 ANZEIGESTEUERUNG

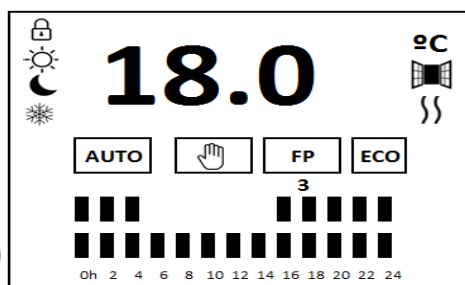

MODE	Arbeitsmodi		Erhöhen
ECO	Schneller Zugriff auf die ECO-Temperatur		Einschalten, ausschalten und bestätigen
PROG	Programmieren		Verringern

2.3 DER BILDSCHIRM



	Temperaturoauswahl	18.0	Komforttemperatur
AUTO  FP	Betriebsarten		Öffnen Sie die Fensterdetektorfunktion
	Tagesprogramm		Heizelement EIN
	Sperrfunktion	ECO	Schneller Zugriff auf die ECO-Temperatur

2.4 BETRIEBSARTEN

Der Comfort ermöglicht 3 Betriebsarten:

- **Auto.** Die Temperatur wird automatisch abhängig von einer vordefinierten Einstellung basierend auf 3 Temperaturen (Komfort, Öko, Frostschutz) variieren. Balken zeigen, wie die Temperatur pro Stunde programmiert wird.
- **Manuell.** Der Benutzer wählt die Solltemperatur aus.
- **Fil Pilot.** Das Gerät folgt einer zentralisierten Programmierung nach dem GIFAM-Standard (nur in Frankreich verfügbar)

Drücken Sie die Taste **MODE**, um den Arbeitsmodus zu ändern.

2.4.1 MANUELLE BETRIEBSART

Wählen Sie die MANUELLE Betriebsart



zeigt auf dem Bildschirm

Wählen Sie die Komforttemperatur aus.



Wenn Sie den manuellen Modus gewählt haben, drücken Sie die Taste **ECO**, um die Raumtemperatur um 3°C zu verringern.

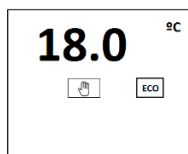

zeigt auf dem Bildschirm

Drücken Sie die **ECO**-Taste erneut, um auf die Komforttemperatur umzuschalten



2.4.2 AUTO(MATISCHE) BETREIBSART



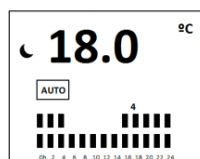



- Wählen Sie den AUTOMATISCHE betreibsart



wird auf dem Bildschirm angezeigt

- Wie stelle ich die Temperaturen ein?

In diesem Modus ändern sich die eingestellten Temperaturen automatisch entsprechend der Konfiguration des Benutzers, der eine dieser 3 Temperaturen zu jeder Stunde zuweist:

- Komforttemperatur () - vom Benutzer ausgewählt, um maximalen Komfort zu erhalten. Wenn das Symbol  aktiviert ist, kann der Benutzer die Temperatur durch Drücken der Tasten auswählen  .
- Spar- oder Spartemperatur () - verwendet in der Nacht oder kurze Abwesenheiten. Es liegt immer 3°C unter der eingestellten / Komforttemperatur.
- Frostschutz oder Mindesttemperatur () - verhindert, dass die Raumtemperatur unter 7 °C sinkt.



2.5 EINSTELLEN DER ZEIT UND VERWENDUNG DES HEIZKÖRPERS

2.5.1 ZEIT EINSTELLEN

- Taste PROG drücken und loslassen, bis der Wochentag blinkt.

PROG



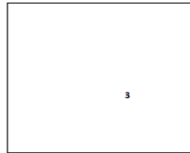

- Drücken   Sie die Tasten, um den Wochentag auszuwählen, klicken  Sie zur Bestätigung. Stundenziffern blinken.

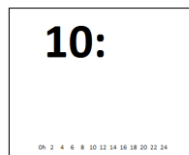

- Drücken   Sie die Tasten, um die Stunde auszuwählen, klicken  Sie zur Bestätigung. Minutenziffern blinken.



- Drücken   Sie die Tasten, um die Minuten auszuwählen, klicken  Sie zur Bestätigung

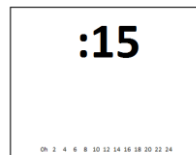

3.5.2 DEN HEIZKÖRPER BENUTZEN

Wenn Sie den Radiator zu diesem Zeitpunkt nicht programmieren möchten, drücken Sie zweimal die PROG-Taste.

PROG

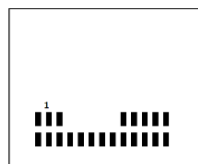

COPY

1

Um zu programmieren, drücken Sie  , um den zu programmierenden Wochentag auszuwählen. Zur Bestätigung drücken Sie 

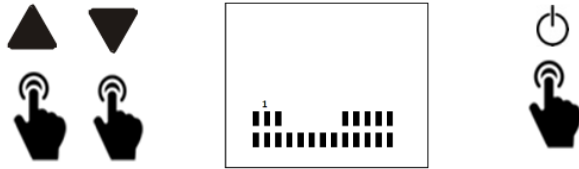

Sie um 0 Uhr, drücken Sie, um die Temperatur zu wählen: Komfort ^{Oh}, Öko ^{Oh} oder Frostschutz ^{Oh}.

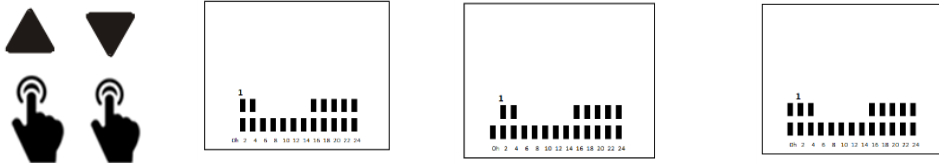

Bestätigen und programmieren Sie die nächste Stunde.

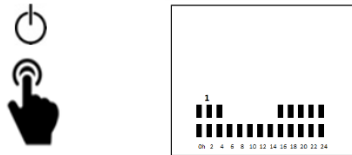

Wiederholen Sie diesen Schritt für jede Stunde des Tages.

Um andere Wochentage zu programmieren, drücken Sie die Tasten, um den Tag auszuwählen und wie zuvor beschrieben fortzufahren.



2.5.3 KOPIERFUNKTION

Mit dieser Funktion können Sie einen zuvor programmierten Tag an einen anderen Tag kopieren.

Drücken Sie die PROG-Taste, bis COPY auf dem Bildschirm angezeigt wird



Drücken Sie die Taste , um den programmierten Tag auszuwählen, und bestätigen Sie mit .

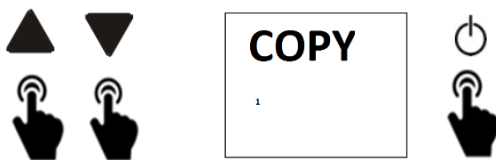

Drücken Sie nun die Taste, um die Nummer des Tages auszuwählen, an den Sie kopieren möchten. Drücken Sie zur Bestätigung.

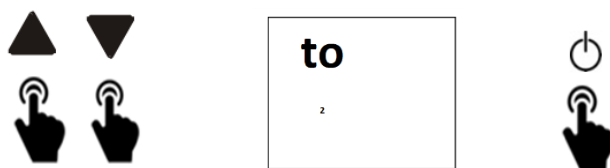

2.5.4 BLOCKIERSYSTEM FUNKTION

Um diese Funktion einzustellen, drücken Sie die MODE- und UP-Pfeiltasten 3 Sekunden lang.



Um die Blockierung aufzuheben, machen Sie dasselbe.

2.5.5 OPEN FENSTER DETEKTOR FUNKTION

Das Gerät verfügt über einen eingebauten Sensor, der plötzliche Temperaturänderungen erkennt, die aufgrund eines offenen Fensters auftreten können, oder aus anderen Gründen, die verhindern, dass der Heizkörper die Raumtemperatur erhöht. Dieser Modus wird aktiviert, wenn die Temperatur in 5 Minuten um 3°C sinkt. Dieser Modus bleibt so lange bestehen, bis diese abnehmende Tendenz verschwindet.

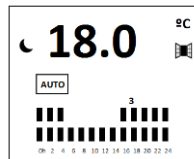

3- ERHALTUNG

- Das Zimmer sollte immer sauber sein, um Flecken von Staubpartikeln auf der Wand durch den Konvektionsluftstrom zu verhindern.
- Am Anfang jeder Heizperiode, saugen Sie das Gerät mit dem Staubsauger aus, weil sich Staub auf und in dem Gerät ansammeln kann. Nehmen Sie hierzu das Gerät vom Stromnetz.
- Das Gehäuse kann von außen mit einem feuchten Tuch oder mit jedem gängigen Reinigungsmittel gereinigt werden. Nehmen Sie hierzu das Gerät vom Stromnetz.

4.-TECHNISCHE DATEN

Beschreibung- Gewicht	
Beschreibung	COMFORT 2000 W
Abmessungen	1000x500x70(mm)
Gewicht	20,20 kg.
Elektrische Eigenschaften	
Spannung	230 V
Frequenz	50 Hz
Stecker	Bipolar 10-16A/250 VAC
Sicherheits-Thermostat	Nenntemperatur 90 ±0,5°-Rücksetz-Temperatur: 65°±10°
Elektronischer Thermostat	Temperaturosillation von 18 - 24 °C
Art des Schutzes	Class II IP 24
Materialien	
Gehäuse	Hochwertiger Stahl
Frontal	DUAL KHERR

5- HÄUFIG GESTELLTE FRAGEN

FRAGE	MÖGLICHE URSACHE	ABHILFE
ImRaumwird die gewünschte Temperatur nicht erreicht	Solltemperatur falsch eingestellt	Überprüfen Sie die auf dem Display angezeigte Solltemperatur, ob es sich um den gewünschten Wert handelt.
	Falsche Auslegung	Die Geräteleistung ist für die gewählte Raumgröße nicht geeignet
	Zu große Höhe	Vergewissern Sie sich, dass das Gerät in der in diesem Handbuch angegebenen Höhe installiert ist.
	Die Eintrittsgitter werden durch irgend etwas zugesetzt.	Legen Sie keine Gegenstände auf dem Gerät ab und installieren Sie es auch nicht in einer Wandnische
Das Gerät wird nicht eingeschaltet	Die Solltemperatur ist niedriger als die Raumtemperatur	Solltemperatur des Geräts soweit erhöhen, dass sie mindestens einen Grad höher als die Raumtemperatur ist.
	Der Schalter auf der Schalt- und Schutztafel ist gedrückt	Stellen Sie fest, ob die Automatiksteuerung gedrückt ist. Falls ja, herausdrücken. Vergewissern Sie sich, dass die Installation in Ordnung ist und dass für die Heizung ein Kabel mit einem Mindestquerschnitt von 2.5 mm ² und einer Höchstleistung von 3500 W vorhanden sind.
	Schalter aus	Stellen Sie bitte den Schalter in Position I.
	Auf OFF programmiert	Überprüfen Sie oder laden Sie in das gewünschte Programm wieder auf.
Das Gerät wird nicht eingeschaltet	Das Gerät wurde zu niedrig installiert	Die Solltemperatur ist niedriger als die Raumtemperatur
	Ansammlung von Schmutz auf der unteren Stange des Heizkörpers	Absaugen. Empfehlenswert am Anfang der Heizperiode
	Verfärbungen an den Wand	Farben mit einem hohen Inhalt von Rutil neigen zu verdunkeln
Gesperrte Tasten	Die Tasten reagieren nicht	Halten Sie gleichzeitig 3 Sekunden die Tasten MODE und ▲ gedrückt.

6- GARANTIE

CLIMASTAR GLOBAL COMPANY S.L. gewährleistet, dass das Erzeugnis zum Zeitpunkt des ersten Kaufs keine Material- und Verarbeitungsfehler aufgewiesen hat (begrenzte Garantie). Diese begrenzte Garantie gilt für die Dauer von zwei Jahren ab dem Kaufdatum (KAUFBELEG IST UNBEDINGT VORZULEGEN) zu folgenden Bedingungen:

- Um Anspruch auf eine Serviceleistung im Rahmen dieser Gewährleistung zu erhalten, sind folgende detaillierte Angaben erforderlich: Installationsdatum der Heizung oder telefonische Benachrichtigung an die unten stehende Telefonnummer. Hinweis: Sollte es sich bei Ihrem Gerät um ein Modell für Wandmontage handeln, muss das Gerät von einem zugelassenen Installateur mit der entsprechenden technischen Qualifikation installiert worden sein. Anderenfalls verliert die Garantie ihre Gültigkeit.
- Diese Garantie deckt Schäden, Herstellungs- und/oder Materialfehler des Geräts, vorausgesetzt es wird der Nachweis erbracht, dass es sich um werksseitige Mängel handelt.
- Diese Heizungsanlage ist zum Einsatz in Wohnungen, Büros und kleinen Geschäften (beispielsweise Häuser, Geschäfte, Hotels usw. vorgesehen. Andere Anwendungen machen die Gewährleistung sofort unwirksam.
- Schäden und/oder Fehlfunktionen infolge von Unfällen, unsachgemäßem Einsatz des Geräts, Fahrlässigkeit, Verschleiß, Bruch, falscher Installation und falscher Stromversorgung des Geräts sind von der Gewährleistung ausgeschlossen. Die Garantie ist ferner unwirksam, wenn das Gerät für andere Anwendungen als zum Heizen verwendet wird, bei nicht genehmigter Veränderung, bei Änderung, bei Reparatur des Produktes sowie bei anderen externen Ursachen, von denen das Erzeugnis nach seiner Auslieferung betroffen ist.
- Ohne kodierte, also offizielle WARENRÜCKGABEGENEHMIGUNG darf keine Vorrichtung an CLIMASTAR zurückgeschickt werden. CLIMASTAR übernimmt keine Haftung, falls eine Vorrichtung ohne die oben genannte vorherige WARENRÜCKGABEGENEHMIGUNG zurückgeschickt wird.
- CLIMASTAR und/oder ihre Händler behalten sich vor, die schadhaften Komponenten instand zu setzen oder die Vorrichtung komplett zu ersetzen. Keine dieser Optionen verlängert jedoch die erste Garantiezeit. Bei Entfernung der oben genannten Anlage wird die Garantie sofort unwirksam.
- Sämtliche Reklamationen im Rahmen dieser Gewährleistung müssen innerhalb der Garantiefrist erfolgen.
- Instandsetzungen dürfen nur von dem vom Hersteller zugelassenen Kundendienst und/oder den Vertriebsfirmen ausgeführt werden. Bei Behandlungen, die von nicht zugelassenem Personal ausgeführt werden, wird die vorliegende Garantie unwirksam. Bei Ersatzlieferung müssen die Geräte bei der Verkaufsstelle abgeliefert werden.
- Keine der vorstehenden Bedingungen darf ohne ausdrückliche Zustimmung der Firma CLIMASTAR an irgendeiner Stelle erweitert oder geändert werden.

1. INTRODUCTION
2. WALL MOUNTING OF THE UNIT, ONLY HORIZONTAL!
3. SETTING UP
4. MAINTENANCE
5. TECHNICAL CHARACTERISTICS
6. FAQs
7. GUARANTEE

1- INTRODUCTION

- Please, read carefully this user's guide before installing your device.
- Make sure the supply voltage corresponds with that on the nameplate (located on the left side of the device).
- The Schuko plug must be connected to a compatible Schuko socket.
- Do not place the device right under an electrical outlet.
- If the supply cord is damaged, it must be replaced by the manufacturer, its after sales service or any other qualified person.
- Not intended for children under the age of 3 unless duly supervised.
- Children over 3 and below the age of 8 must only turn on/off the device whenever it has been duly placed or installed, has been given supervision or instructions concerning use of the appliance. Children from 3 to 8 must not plug, regulate and clean the device, nor carry out any maintenance activity.
- Not intended for use by persons (including children over 8) with reduced, physical, sensory or mental capabilities, or lack of experience and knowledge, unless they have been given supervision or instruction concerning use of the appliance by a person responsible for their safety. Children must not play with the device. Cleaning and maintenance must not be carried out by children without prior supervision.
- **WARNING:** some parts of this device may overheat and cause burns. Pay special attention when children and vulnerable people are around



- To avoid possible overheating, do not cover the device

2- WALL MOUNTING OF THE UNIT, ONLY HORIZONTAL

- The device includes a mounting kit with the required hardware -rawlplugs and 6 mm screws.

- The rawlplugs supplied with the mounting kit cannot be used on dry walls. For this type of wall, special rawlplugs must be used.
- When installing the device on the wall, the distance indicated below must be considered:

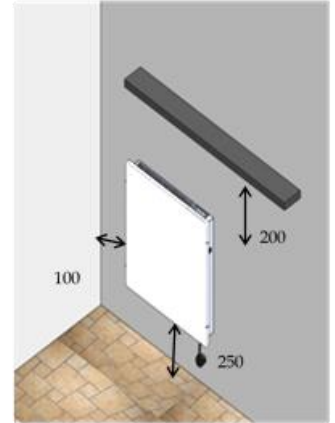

- Once decided the location to install the device, remove the packaging and extract the device and its mounting kit

- Fix the radiator to the wall using the box as a pattern as indicated below:

x3

x2

x1

Ø 8mm

M10

① CHECK

A

B

C

A/2

A	230	730
A/2	115	365
B	200	200
C _(min)	300	300

②

③

④

⑤

⑥

⑦

⑧

Check measures and levelling before drilling. Measurements in mm

3- SETTING UP

WIFI radiators can be managed directly by operating them on its own display control or also by means of a smartphone or tablet if there is an available Wi-Fi network.

WIFI radiators can be managed using a smartphone app. The app communicates the heater through the internet using the home router.

Please download the STAR WI-FI app from Google Play or App Store and follow instructions to register.

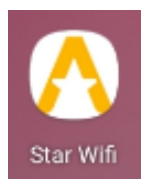

Once this is done, please follow this QR CODE to follow to our YouTube channel where you can download some video tutorials to ease the process.



Videos are in English language, you can add subtitles on your own language by enabling subtitles on CC logo on the screen, then go to settings, press on "Subtitles" and go to "Automatic Subtitles" to select your own language.

3.1 STARTING THE DEVICE

First, plug in the power cord to a mains power outlet, and click the switch on the right. Press  to turn on the radiator, ECO light turns on.

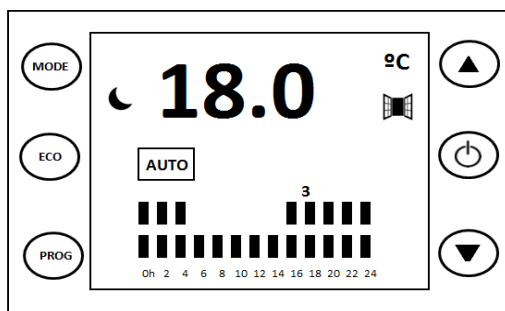
3.2 DISPLAY CONTROL



MODE	Working modes		Increase
ECO	Quick access to ECO temperature		Turn on, turn off and validate
PROG	Programme		Decrease

3.3 THE SCREEN

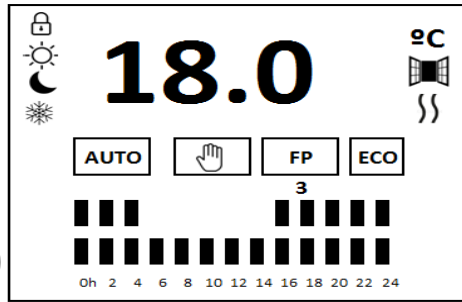

	Temperature selection	18.0	Comfort temperature
	Working mode		Open window detector function
	Daily programme		Heating element ON
	Lock function		Quick access to ECO temperature

3.4 WORKING MODES

There are 3 operating modes:

- **Auto.** Temperature will automatically vary depending on a predefined setting based on 3 temperatures (comfort, eco, antifrost). Bars show how temperature is programmed per hour.
- **Manual.** The user selects the setpoint temperature.
- **FP.** The device follows a centralized programming according to the GIFAM standard (only available in France)

Press key **MODE** to change the working mode.

3.4.1 MANUAL MODE

- How to select the MANUAL mode

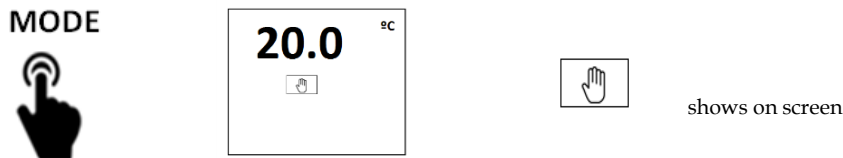

- Select the comfort temperature.

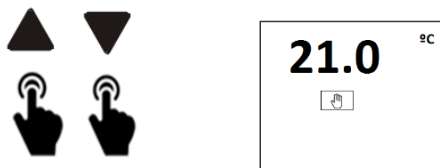

Having selected the manual mode, press ECO button to decrease 3°C the room temperature.



Press ECO button again to turn to comfort temperature.



3.4.2 AUTO(MATIC) MODE

- How to select the AUTO mode

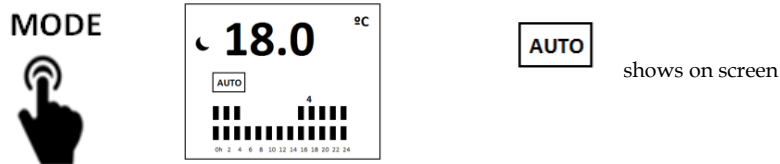

- How to set the temperatures

In this mode, set temperatures will automatically change according to the user's configuration who will assign one of these 3 temperatures to each hour:

- Comfort (☀) - selected by the user to get maximum comfort. Being the icon ☀ on, the user can select the temperature pressing the ▲ ▼ buttons.
- Economy or saving (🌙) - used at night or short absences. It is always 3°C below set/comfort temperature.
- Anti-frost or minimum (❄) - prevents the room temperature going below 7°C.

3.4.3 FP MODE

The device follows a centralized programming according to the GIFAM standard (only available in France).

3.5 SETTING THE TIME AND USING THE COMFORT LINE RADIATOR

3.5.1 SETTING THE TIME

- Press button PROG until the day of the week flashes.



- Press ▲ ▼ buttons to select the day of the week, click ⏻ to confirm. Hour digits flash.

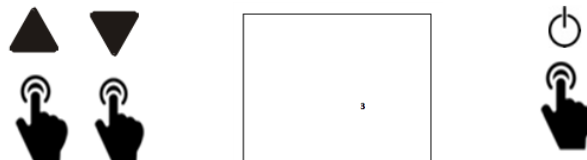

- Press ▲ ▼ buttons to select the hour, click ⏻ to confirm. Minute digits flash.

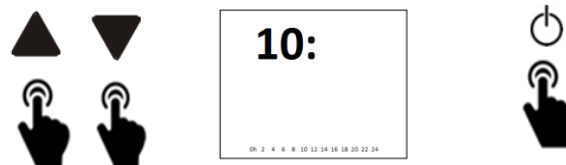

- Press ▲ ▼ buttons to select the minutes, click ⏻ to confirm

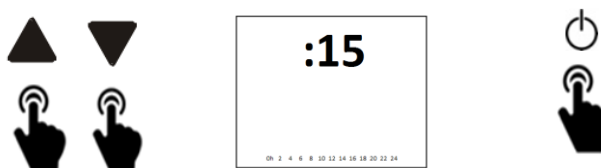

3.5.2 USING THE RADIATOR

If you do not want to programme the radiator at this stage, press twice the PROG button.



To carry out a custom programming, press ▲▼ to select the day of the week to programme. To confirm, press ⏻

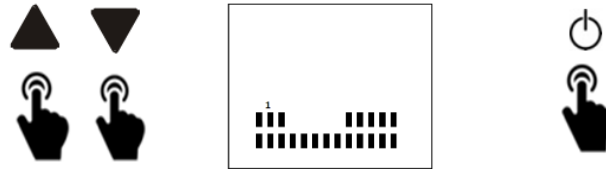

Start at 0h, press ▲▼ to select the temperature: comfort, 0h, eco, 0h or 0h anti frost.

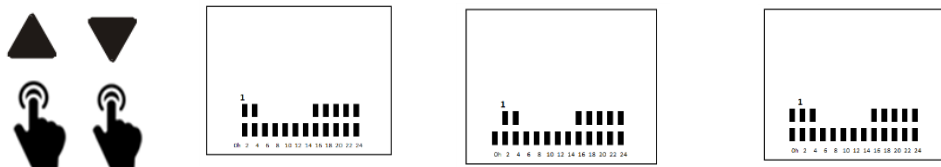

Confirm and programme the following hour.

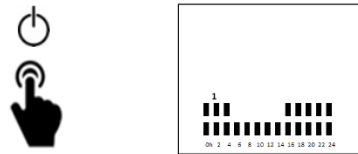

Repeat these steps until you go through all the 24 hours.

To programme other days of the week, press the ▲▼ buttons to select the day and proceed as previously mentioned.



3.5.3 COPY FUNCTION

This function enables you to copy a previously programmed day to any other day.

Press the PROG button until COPY shows on the screen.



Press the ▲▼ button to select the programmed day, press ⏻ to validate.

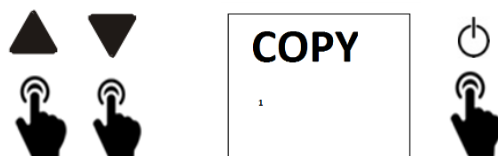

Now, press the ▲▼ button to select the number of the day you are copying to. Press ⏻ to confirm.

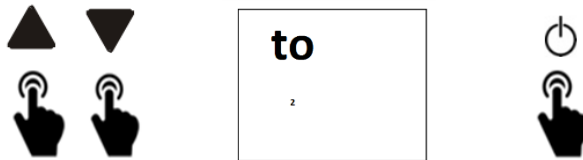

3.5.4 KEY BLOCK FUNCTION

To set this function, press both the MODE and UP arrow buttons for 3 seconds.



To unblock, do the same.

3.5.5 OPEN WINDOW DETECTOR FUNCTION

The device has a built-in sensor that detects any sudden temperature changes that may occur, i.e. when a window is opened, or any other circumstance that may prevent the radiator from raising the room temperature. This mode activates when the temperature decreases by 3°C in 5 minutes. This mode stays until this decreasing tendency disappears.

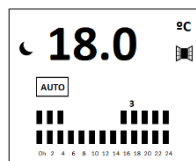

4- MAINTENANCE

- Keep the floor clean to avoid stains on the wall.
- At the beginning of the year's heating season, the inner parts of the radiator should be vacuumed because dust can be accumulated in the heating element while the time of the year that the radiator is been off.
- The device can be washed with a moistened cloth or with any washing conventional product.

5- TECHNICAL CHARACTERISTICS

Description	
Description	COMFORT 2000 W
Measures	1000x500x70(mm)
Weight	20,20 kg.
Technical Characteristics	
Voltage	230 V
Frequency	50 Hz
Plug	Bipolar 10-16A/250 VAC
Safety thermostat	Automatic - Rated temp. 90 ± 0,5° - Reset temp. 65° ± 10
Electronic thermostat	Temperature Range 18-24 °C
Type of protection	Class II IP 24
Materials	
Back cover	High quality steel
Front	DUAL KHERR

6- FAQs

PROBLEM	PROBABLE CAUSE	SOLUTION
The device does not heat up	The device is in energy-saving mode	Due to the thermal inertia, the device transfers heat to the room; should you need more temperature, increase the device temperature
The room does not reach the desired temperature	Incorrect setting of the set temperature	Check the set temperature on the display to verify it is the desired temperature.
	Improper sizing	The power is not the adequate for the place in which it has been installed
	Excessive height	Make sure the system is installed at the recommended height
	Input and output grids are obstructed	Do not place anything on top of the radiator and do not install it inside a cavity wall.
The radiator does not operate	Set temperature below room temperature	Rise the radiator's set temperature until it is 1 degree above the room temperature
	Check that the automatic control is not down. If it is down put it up.	Check that the automatic control is not down. If it is down put it up Make sure the installation is correct and that there are independent lines for the heating system with a 2.5 mm ² cable gauge and a maximum power of 3500 w
	Switch it off	Set the switch in position I
	Program is OFF	Check that the set program is the chosen one or set the one you desire.
The radiator stains the walls	Radiator located at a very low height	The minimum height from the floor to the radiator's lower part must be at least 25 cm
	Dust accumulation on the wall	Vacuum it at the beginning of each heating system
	Type of painting on the wall	Paints with a high content in rutile are likely to darken
Blocked buttons	No response from operating buttons	Press buttons MODE and ▲ for 3 seconds.

7- GUARANTEE

CLIMASTAR guarantees that in the moment of its purchase the product is free of any defect in the materials and in the work force (limited guarantee). CLIMASTAR offers a commercial and voluntary guarantee; conditions included are similar to those of the legal guarantee, being CLIMASTAR responsible for the non-conformities arisen in the terms and conditions mentioned below. Moreover, CLIMASTAR offers a total warranty of 2 years in the spare parts.

- CLIMASTAR is responsible for the non-conformities arisen within the 6 months following the date of sale. If the non-conformity arises after those 6 months, the user shall prove that the non-conformity already existed when delivered. The user must inform CLIMASTAR of said non-conformity in a period inferior to two months.
- To obtain the service under the terms of this warranty it is important to detail the device's purchasing date because the warranty period starts with the purchase invoice of the system customer. However, in no case this warranty will be liable for defects that may arise after thirty-six months from the manufacture date.
- This warranty is strictly limited to the repairing in the factory of the manufacturing defect part or parts of the device, or to the complete replacement of the system when, in the opinion of the manufacturer, it is not possible or is uneconomical. This does not include any other type of expenditure as an installation, assembly, disassembly or transport.
- This warranty does not cover defects and / or malfunction caused by accidents, misuse, negligence, wears, breakage, an incorrect installation and poor electricity supply to the system. This warranty is also excluded if it is used with another purpose other than heating, for an alteration, modification, tampering or unauthorized repairing of the product, and by other different causes beyond the manufacturer's reach after the delivery of the product.
- The warranty does not cover the costs and expenses incurred to access the device or installation, such as in hidden locations, heights, non-practicable ceilings. Neither does it include the costs derived from removing or replacing any structural element to access the device or the installation.
- No heating system will be returned to CLIMASTAR without a previous codified and official MERCHANDISE RETURN AUTHORIZATION. CLIMASTAR assumes no liability for any equipment that is returned without the previously mentioned MERCHANDISE RETURN AUTHORIZATION.
- CLIMASTAR and/or its agents have the right to decide whether to replace the system or to repair the damaged components. None of these options will extend the original warranty period.
- Any reparation must be done by the Technical Service and authorized by the manufacturer and/or any of its agents; any manipulation done by unauthorized personal will void this warranty. In case of substitution of the device the buyer must go to the selling centre which will be in charge of receiving the system.
- RESPONSIBILITY LIMITATION: CLIMASTAR as a manufacturer is not responsible for any personal or material damage that directly or indirectly might result of a non-proper installation, from an improper handling or neither for the lack of technical qualified staff, nor for the installation costs which are expressly excluded from this warranty.
- None of the present conditions may be extended or modified without the express consent of CLIMASTAR.

1. AVERTISSEMENTS GÉNÉRAUX
2. MONTAGE MURAL DE L'APPAREIL, UNIQUEMENT À L'HORIZONTALE !
3. RACCORDEMENT ÉLECTRIQUE
4. MISE EN MARCHÉ ET CONFIGURATION
5. RECOMMANDATIONS D'UTILISATION
6. CARACTERISTIQUES TECHNIQUES
7. PROBLEMES COMMUNS ET SOLUTIONS
8. GARANTIE

- Lisez attentivement la notice avant d'installer l'appareil.
- Assurez-vous que le voltage de l'alimentation corresponde à celui indiqué sur l'étiquette collée sur le côté de l'appareil.

1. AVERTISSEMENTS GÉNÉRAUX

Il convient de maintenir à distance les enfants de moins de 3 ans, à moins qu'ils ne soient sous une surveillance continue.

Les enfants âgés entre 3 et 8 ans doivent uniquement mettre l'appareil en marche ou à l'arrêt, à condition que ce dernier ait été placé ou installé dans une position normale prévue et que ces enfants disposent d'une surveillance ou aient reçu des instructions quant à l'utilisation de l'appareil en toute sécurité et en comprenant bien les dangers potentiels. Les enfants âgés de 3 à 8 ans ne doivent ni brancher, ni régler, ni nettoyer l'appareil, ni en réaliser l'entretien.

ATTENTION - Certaines parties de ce produit peuvent être très chaudes et provoquer des brûlures. Il faut prêter une attention particulière en présence d'enfants et de personnes vulnérables.

Cet appareil peut être utilisé par des enfants d'au moins 8 ans et par des personnes ayant des capacités physiques, sensorielles ou mentales réduites ou dénuées d'expérience ou de connaissance, s'ils sont correctement surveillés ou si des instructions relatives à l'utilisation de l'appareil en toute sécurité leur ont été données et si les risques encourus ont été appréhendés. Les enfants ne doivent pas jouer avec l'appareil. Le nettoyage et l'entretien par l'utilisateur ne doivent pas être effectués par des enfants sans surveillance.



Pour éviter une surchauffe, ne pas couvrir l'appareil de chauffage. Veillez à ne pas introduire d'objets ou de papier dans l'appareil.

Il est interdit de monter un appareil vertical horizontalement et vice-

versa.

2. MONTAGE MURAL DE L'APPAREIL, UNIQUEMENT À L'HORIZONTALE !

L'appareil est fourni avec un kit de montage de visserie (chevilles et vis de 6mm).

Note : Les chevilles fournies dans le kit de montage ne sont pas adaptées pour une installation sur un mur en plâtre. Pour ce type de mur, veuillez utiliser des chevilles prévues à cet effet.

Lors de la pose de l'appareil au mur, veuillez respecter les distances minimales indiquées sur le schéma suivant :

- Après avoir choisi l'emplacement de l'appareil, retirez l'emballage. Vous trouverez à l'intérieur un kit complet de montage.
- Placer le radiateur contre le mur et fixez-le au mur selon le schéma suivant :

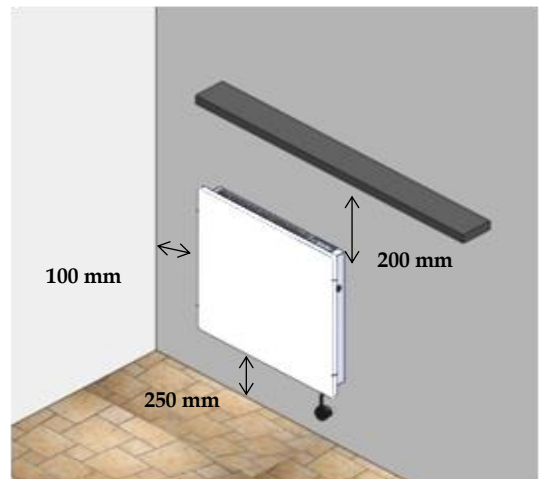

x3

x2

x1

Ø 8mm

M10

① CHECK

A

B

C

A	230	730	
A/2	115	365	
B	200	200	
C _(min)	300	300	300

②

③

④

⑤

⑥

⑦

⑧

Vérifiez les mesures et le nivellement avant de percer. Mesures en mm

3. MISE EN MARCHÉ ET CONFIGURATION

WIFI Les radiateurs WIFI peuvent être gérés directement en les faisant fonctionner sur sa propre commande d'affichage ou également au moyen d'un smartphone ou d'une tablette s'il existe un réseau Wi-Fi disponible.

Les radiateurs WIFI peuvent être gérés à l'aide d'une application pour smartphone. L'appli fait communiquer le radiateur par internet en utilisant le routeur domestique.

Veillez télécharger l'application STAR WI-FI sur Google Play ou App Store et suivez les instructions pour vous inscrire.

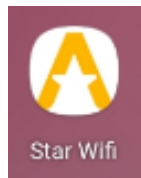

Une fois que c'est fait, veuillez suivre ce QR CODE pour accéder à notre chaîne YouTube où vous pourrez télécharger des tutoriels vidéo pour faciliter le processus.

Les vidéos sont en anglais, vous pouvez ajouter des sous-titres dans votre propre langue en activant les sous-titres sur le logo CC à l'écran, puis allez dans les paramètres, appuyez sur "Sous-titres" et allez dans "Sous-titres automatiques" pour sélectionner votre propre langue.

4.1- ALLUMER LE RADIATEUR

Une fois le radiateur installé et branché à votre réseau électrique, appuyez sur l'interrupteur situé sur le côté droit de l'appareil. Ensuite appuyez sur la touche  de l'écran pour allumer le radiateur.

4.2 - DESCRIPTION DU BOITIER DE CONTRÔLE

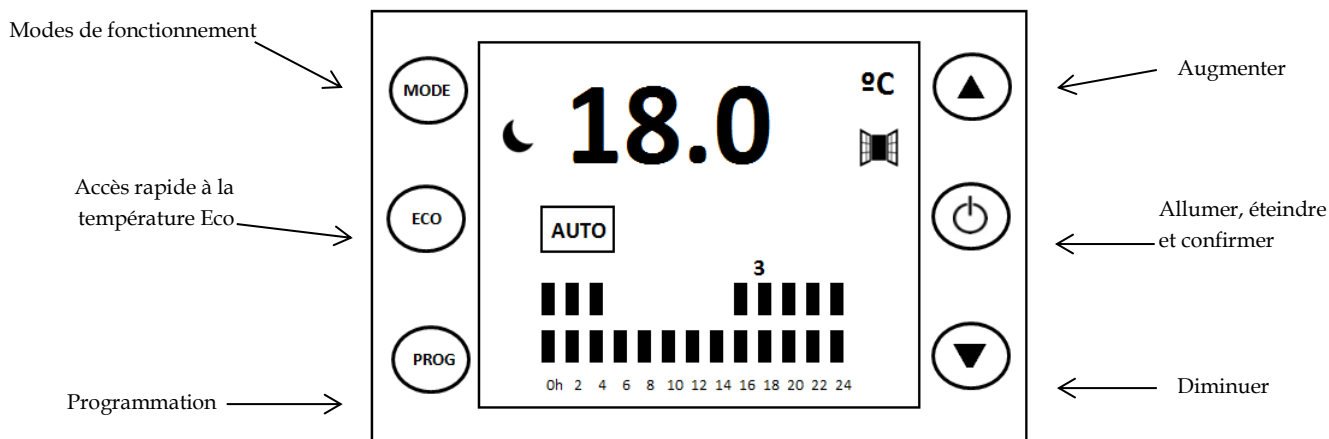

3.3 - DESCRIPTION DE L'ÉCRAN

Température de consigne

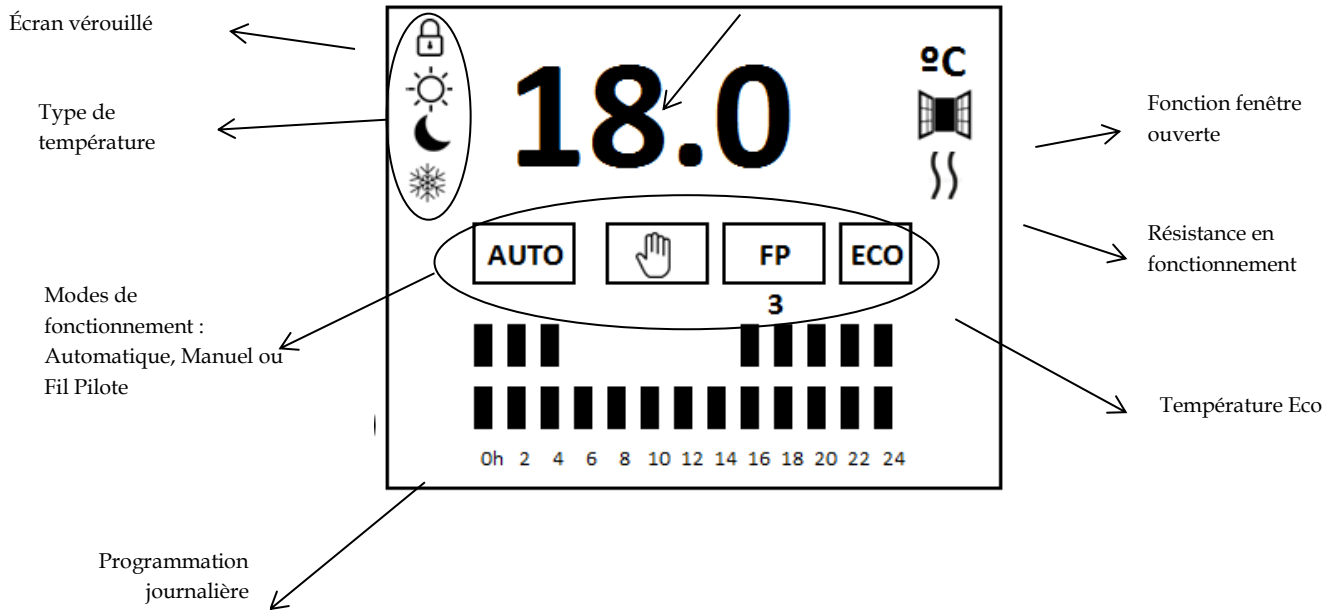

3.4 - MODES DE FONCTIONNEMENT

Le radiateur dispose de trois modes de fonctionnement :

- **Automatique.** La température varie automatiquement en fonction de la programmation que vous avez configurée. Trois températures sont possibles : Confort, Eco, Hors gel. Les barres vous indiquent la température programmée à chaque heure.
- **Manuel.** La température de consigne reste fixe.
- **Fil Pilote.** Le radiateur suit les indications données par le gestionnaire extérieur Fil Pilote, selon le protocole GIFAM.

Pour passer d'un mode à l'autre, appuyez sur la touche MODE.

4.4.1 MODE MANUEL

- Choisissez le mode Manuel :

MODE



L'icône



apparaît sur l'écran.

- Choisissez la température de consigne désirée :



- En mode Manuel, si vous appuyez sur la touche ECO, vous baissez la température de 3 degrés.

ECO



L'icône



apparaît sur l'écran.

Si vous appuyez de nouveau sur la touche ECO, vous retournez à la température de consigne.

4.4.2. MODE AUTOMATIQUE / PROGRAMMABLE

- Choisissez le mode Auto :

MODE

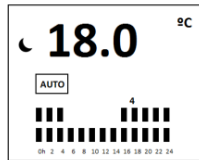

L'icône

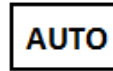

apparaît sur l'écran.

- Configurez les températures :

Quand le radiateur est en mode Auto, les températures de consigne changent automatiquement en fonction de la programmation que vous avez choisie. Pour chaque heure, vous pouvez choisir entre les 3 températures suivantes :

Confort. A utiliser quand vous êtes chez vous et que vous désirez un confort maximal. Vous pouvez configurer votre température de consigne avec les touches ▲▼ lorsque l'icône apparaît sur l'écran.

Eco. A utiliser pour la nuit ou pour de courtes absences. La température Eco est toujours 3 degrés de moins que la température de consigne.

Hors-gel. A utiliser lors d'absences prolongées. La température Hors-gel est toujours de 7°C.

4.4.3. MODE FIL PILOTE

- Choisissez le mode F.P. :

MODE



L'icône

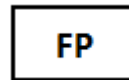

apparaît sur l'écran.

3.5 MISE EN HEURE ET PROGRAMMATION

MISE EN HEURE

Appuyez sur la touche PROG. Le jour de la semaine va commencer à clignoter.

PROG



Avec les ▲▼ touches sélectionnez le jour actuel de la semaine. Puis confirmez avec la touche .

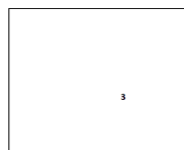

Les chiffres de l'heure commencent à clignoter. Avec les touches ▲▼ sélectionnez l'heure actuelle. Puis confirmez avec la touche .

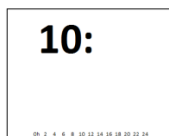

Les chiffres des minutes commencent à clignoter. Avec les touches ▲▼ sélectionnez les minutes actuelles. Puis confirmez avec la touche .

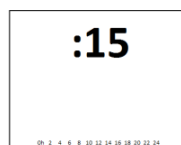

PROGRAMMATION



Si vous ne désirez pas continuer avec la programmation, appuyez deux fois sur la touche PROG pour sortir du menu de programmation.

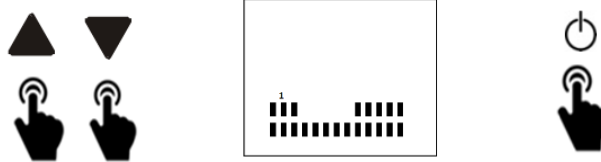

Si vous désirez continuer avec la programmation, sélectionnez le jour de la semaine que vous allez programmer avec les touches ▲ ▼.

Confirmez avec la touche .



La programmation commence à 0h. Avec les touches sélectionnez le type de température souhaitée : confort () , eco () ou hors-gel (vide).

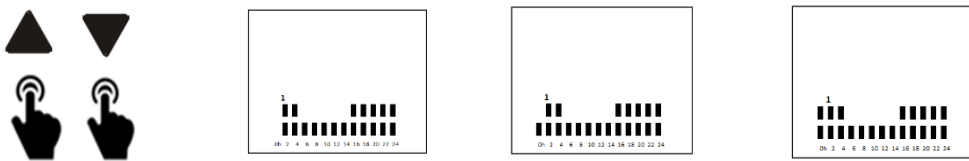

Confirmez avec la touche  et programmez l'heure suivante.

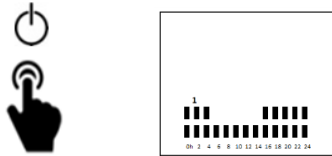

Et ainsi de suite jusqu'à 24h.

Pour programmer les autres jours de la semaine, sélectionnez le jour avec les touches et répétez l'opération.

FONCTION COPY

Si vous désirez la même programmation pour plusieurs jours de la semaine, vous pouvez utiliser la fonction Copy.

Appuyez sur la touche PROG plusieurs fois jusqu'à ce qu'apparaisse COPY sur l'écran.



Quand le mot COPY apparaît sur l'écran, vous sélectionnez avec les ▲ ▼ touches le jour dont vous avez déjà établi la programmation et vous confirmez avec .

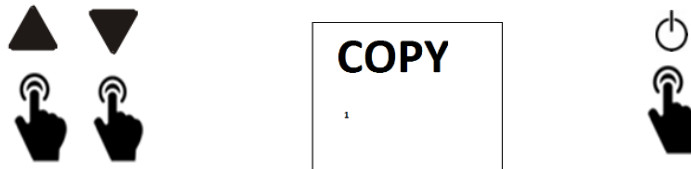

Ensuite, vous sélectionnez le jour auquel vous désirez appliquer la même programmation. Et vous confirmez avec la touche .

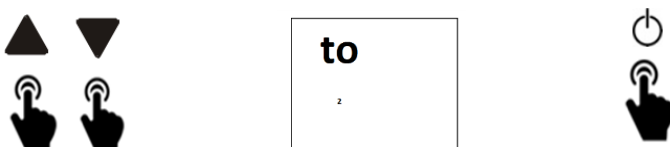

3.6 VERROUILLAGE DE L'ECRAN

Pour verrouiller l'écran, appuyez simultanément et pendant 3 secondes sur les touches MODE et ▲ .

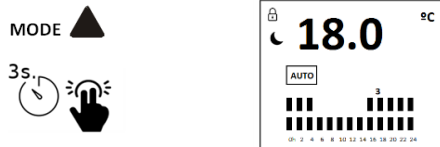

Pour débloquer l'écran, utilisez la même procédure.

3.7 FONCTION FENÊTRE OUVERTE

Le radiateur dispose d'une fonction « Fenêtre ouverte » qui détecte toute chute brusque de la température. Si la température ambiante diminue de 3 degrés en 5 minutes, le radiateur arrête de chauffer et l'icône  apparaît sur l'écran.

Le radiateur se remet en marche automatiquement lorsque la température se stabilise.

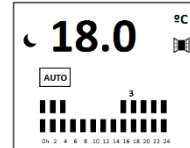

3.8 RESET

Pour remettre à zéro le radiateur, veuillez appuyer simultanément et pendant 5 secondes sur les touches MODE, PROG, ▲ et ▼



4. RECOMMANDATIONS D'UTILISATION

- Maintenez la pièce propre afin d'éviter d'éventuelles taches sur le mur par convection de particules de poussière.
- Au début de chaque saison de chauffage, aspirez l'intérieur de l'appareil, à travers les grilles supérieure et inférieure, pour retirer la poussière accumulée dans la résistance pendant le temps d'arrêt.
- La carcasse de l'appareil peut être nettoyée avec un linge humide ou avec un produit de nettoyage conventionnel.

5. CARACTERISTIQUES TECHNIQUES

DIMENSIONS ET POIDS	
Description :	Radiateur COMFORT 2000 W
Format :	Horizontal
Dimensions:	1000 x 500 x 80 (mm)
Poids :	25 Kg.
CARACTERISTIQUES TECHNIQUES	
Tension :	230 V
Fréquence :	50 Hz
Thermostat de sécurité :	Automatique T°C coupe 90 ± 0,5° - T°C réarmement 65° ± 10°
Thermostat électronique:	Température entre 5 et 30°C.
Type de protection:	Classe II IP 24
MATERIAU	
Carcasse:	Acier de haute qualité.
Pierre de parement:	DUAL KHERR

6. FOIRES AUX QUESTIONS

QUESTION	CAUSE POSSIBLE	SOLUTION
Le Dual Kherr n'est pas chaud.	L'appareil est en mode économie d'énergie.	Grace à l'inertie thermique, l'appareil a cédé la chaleur à la pièce. Si vous désirez une température plus élevée, vous devez augmenter la température de consigne.
La pièce n'atteint pas la température désirée	Réglage incorrect de la température de consigne	Réviser la température de consigne qui s'affiche à l'écran afin de vérifier qu'elle correspond bien à la température désirée.
	Mauvais dimensionnement	La puissance de l'équipement ne convient pas à l'espace où il a été installé
	Hauteur	S'assurer que l'appareil est bien installé à la hauteur indiquée dans cette notice d'instructions
	Les grilles d'entrées et de sortie sont obstruées	Ne rien placer sur l'appareil et ne pas l'installer dans un creux du mur, dans une cloison.
L'appareil ne s'allume pas	Température de consigne inférieure à la température ambiante.	Augmenter la température de consigne de l'appareil jusqu'à dépasser d'au moins un degré la température ambiante de la pièce
	L'interrupteur du tableau électrique (plombs) et la protection sont abaissés	Vérifier que le disjoncteur n'est pas abaissé. Si c'était le cas, il faut le remonter. S'assurer que l'installation électrique est correcte et qu'il y a des lignes de chauffage indépendantes de section minimum de 2.5 mm ² avec une puissance maximum de 3500 w
	L'interrupteur de l'appareil est éteint	Mettre l'interrupteur en position I
	Programmé en OFF	Vérifier ou télécharger à nouveau le programme désiré dans l'appareil.
L'appareil salit les murs	Appareil situé très bas	La hauteur minimum entre le sol et la partie inférieure de l'appareil doit être de 25 cm.
	Accumulation de poussière sur la grille inférieure de l'appareil.	Aspirer l'appareil. Il est recommandé de le faire au début de la saison d'hiver.
	Type de peinture sur les murs	Les peintures à haute teneur en rutile ont tendance à s'obscurcir.
Boutons bloqués	Les boutons ne fonctionnent pas	Appuyer à la fois sur les touches MODE et ▲ pendant 3 secondes.

7. GARANTIE

CLIMASTAR garantit que le produit, au moment de son premier achat, ne présente aucun défaut des matériaux et de fabrication (garantie limitée). En plus de la garantie légale, CLIMASTAR offre à ses clients une garantie commerciale et volontaire, qui comme la garantie légale couvre les défauts décrits ci-dessous mais aussi elle offre une garantie totale de deux ans pour les pièces détachées.

CLIMASTAR répond aux défauts de conformité qui apparaissent dans un délai de six mois à partir de la vente de l'appareil. Lors des 6 premiers mois à compter de la délivrance du bien, les défauts de conformité sont présumés exister au moment de la délivrance, c'est à dire, c'est une non-conformité d'origine, de fabrication.

Le consommateur doit informer CLIMASTAR du défaut de conformité du bien dans un délai inférieur à DEUX MOIS à partir de la connaissance de celui-ci.

Pour bénéficier de cette garantie, il est important de prouver, de façon détaillée, la date d'achat du chauffage, puisque la période de validité de la garantie commence à partir de la date de la facture d'achat du client. Toutefois, la garantie ne couvrira, en aucun cas, les défauts qui pourraient se présenter après un délai de trente-six mois à compter de la date de la fabrication.

Cette garantie est strictement limitée à la réparation en usine de la ou les pièce(s) défectueuse(s) ou à la substitution complète des appareils si, selon le fabricant, celle-ci n'est pas possible ou s'avère anti-économique. Elle n'inclut aucun autre type de frais comme l'installation, l'assemblage, le démontage ou le transport

Cette garantie ne couvre pas les défauts et/ou le mauvais fonctionnement causé par des accidents, une mauvaise utilisation de l'appareil, des négligences, des phénomènes d'usure, de rupture, une mauvaise installation ou une distribution électrique incorrecte. Cette garantie ne s'applique pas si l'appareil est utilisé dans un but autre que le chauffage. S'il y a eu modification, manipulation ou réparation du produit non autorisée ; ou pour toute autre cause extérieure au fabricant qui serait intervenue après la livraison.

La garantie ne couvre pas les coûts et les frais qui s'originent pour accéder à l'appareil ou à son installation, comme par exemple dans le cas de renforcements de cloisons, en hauteur, plafonds suspendus ... ou situations analogues. Elle ne couvre pas non plus les frais pour retrait ou remplacement des éléments de construction pour pouvoir accéder à l'appareil ou à l'installation.

Aucun appareil ne sera rendu à CLIMASTAR sans une AUTORISATION DE RETOUR DE LA MARCHANDISE codée, c'est-à-dire, officielle. CLIMASTAR n'assume aucune responsabilité dans le cas où un appareil serait retourné sans autorisation préalable approuvée par un BON DE RETOUR DE LA MARCHANDISE.

CLIMASTAR et/ou ses agents se réserve(nt) le droit de décider s'il y a lieu de réparer ou de remplacer les composants endommagés ou de remplacer l'appareil lui-même. Aucune de ces options ne prolongera la période initiale de garantie.

Toute réparation sera effectuée par le Service Technique agréé par le fabricant et /ou ses agents, les manipulations effectuées par du personnel non autorisé annuleront la garantie. Dans le cas où l'appareil devrait être remplacé, il est nécessaire de s'adresser au centre de vente qui sera chargé de recevoir les appareils.

1. INTRODUCCIÓN
2. FIJACIÓN DEL EQUIPO A LA PARED, ¡SOLAMENTE EN HORIZONTAL!
3. PUESTA EN MARCHA Y CONFIGURACIÓN
4. MANTENIMIENTO
5. CARACTERÍSTICAS TÉCNICAS
6. PREGUNTAS FRECUENTES
7. GARANTÍA

1- INTRODUCCIÓN

- Lea atentamente el manual antes de comenzar a instalar el equipo.
- Asegúrese que el voltaje de suministro corresponde al indicado en la placa de características (ubicada en la parte lateral izquierda del equipo)
- El enchufe macho del aparato tipo Schuko debe ser conectado a un enchufe hembra de las mismas características.
- El aparato de calefacción no debe colocarse inmediatamente debajo de una base toma de corriente.
- Si el cable de alimentación está dañado debe ser sustituido por el fabricante, por su servicio posventa por personal cualificado similar con el fin de evitar un peligro.
- Los niños menores de 3 años deben mantenerse fuera del alcance del aparato a menos que sean continuamente supervisados.
- Los niños desde 3 años y menores de 8 años deben sólo encender/apagar el aparato siempre que éste hay sido colocado o instalado en su posición de funcionamiento normal prevista y que sea supervisado o hayan recibido instrucciones relativas al uso del aparato de una forma segura y entienda los riesgos que el aparato tiene. Los niños desde 3 años y menores de 8 años no deben enchufar, regular y limpiar el aparato o realizar operaciones de mantenimiento.
- Este aparato puede utilizarlo niños con edad de 8 años y superior y persona con capacidades físicas, sensoriales o mentales reducidas o falta de experiencia y conocimiento, si se le ha dado la supervisión o formación apropiadas respecto al uso del aparato de una manera segura y comprenden los peligros que implica. Los niños no deben jugar con el aparato. La limpieza y el mantenimiento a realizar por el usuario no debe realizarlo los niños sin supervisión.



PRECAUCIÓN - Algunas partes de este producto pueden ponerse muy calientes y causar quemaduras. Deben ponerse atención particularmente cuando los niños y las personas vulnerables estén presentes.

ADVERTENCIA: Para evitar el sobrecalentamiento, no cubra el aparato de calefacción.

2- FIJACIÓN DEL EQUIPO A LA PARED, ¡SOLAMENTE EN HORIZONTAL!

- El equipo se suministra con un kit de montaje compuesto por tornillería (tacos y tornillos de 6mm).
- Los tacos suministrados en el kit de montaje no son válidos para paredes de yeso. Para este tipo de paredes, utilizar tacos específicos.
- Cuando se coloque el equipo en la pared, se debe respetar la distancia mínima indicada en la figura.
- Una vez dispuesto el lugar de emplazamiento, retire el embalaje y extraiga el equipo y su kit de montaje.
- Fije el radiador a la pared según la figura:

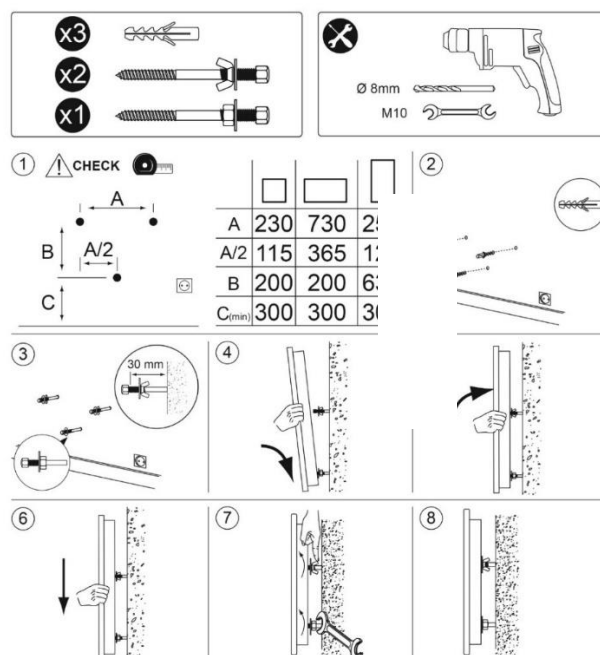
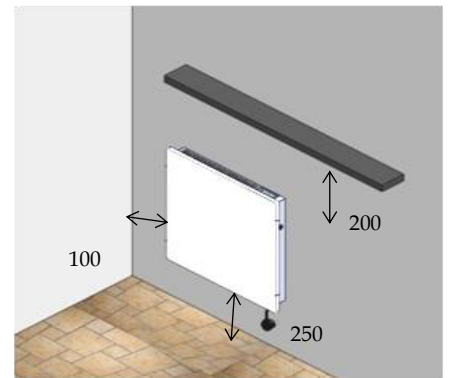

Revisar medidas y nivelación antes de taladrar. Medidas en mm.

3- PUESTA EN MARCHA Y CONFIGURACIÓN

Los radiadores WIFI se pueden gestionar directamente manejándolos en su propia pantalla de control o también mediante un smartphone o tablet si hay una red Wi-Fi disponible.

Los radiadores WIFI pueden gestionarse mediante una aplicación para smartphone. La app comunica el radiador a través de internet utilizando el router de la casa

Descargue la aplicación STAR WI-FI de Google Play o App Store y siga las instrucciones para registrarse.

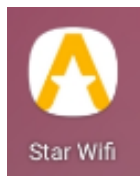

Una vez hecho esto, por favor, siga este CÓDIGO QR para seguir a nuestro canal de YouTube donde se puede descargar algunos video tutoriales para facilitar el proceso.



Los vídeos están en inglés, puede añadir subtítulos en su propio idioma activando los subtítulos en el logo CC de la pantalla, luego entre en configuración, pulse en "Subtítulos" y vaya a "Subtítulos automáticos" para seleccionar su propio idioma.

3.1 ENCENDER EL EQUIPO

Para encender el equipo, enchufe el cable de alimentación a una fuente de corriente y accione el interruptor situado en el costado derecho. A continuación, pulse la tecla  del visor para encender el equipo, el led eco se iluminará.

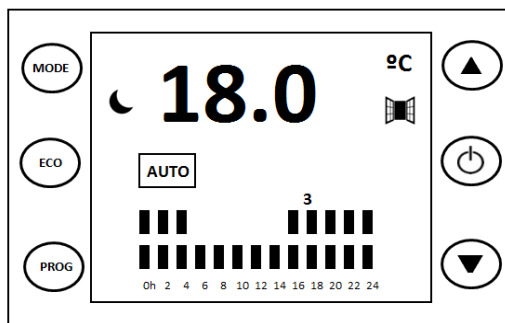
3.2 PANEL DE CONTROL.



MODE	Modos de funcionamiento		Aumentar
ECO	Acceso rápido a temperatura ECO		Encender, apagar y confirmar
PROG	Programar		Disminuir

3.3 PANTALLA

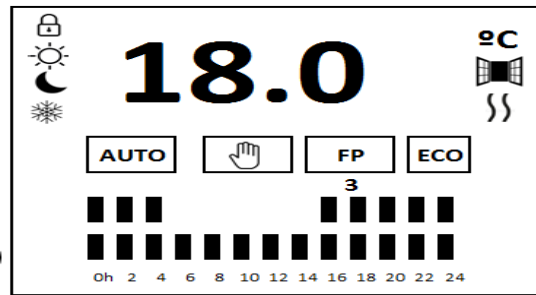

	Tipo de temperatura	18.0	Temperatura consigna
	Modo de funcionamiento		Función ventana abierta
	Programación diaria		Resistencia calentado
	Bloqueo		Acceso rápido temperatura ECO

3.4 MODOS DE FUNCIONAMIENTO

El radiador tiene tres modos de funcionamiento:

- **Auto.** La temperatura varía automáticamente según programación personalizable basada en 3 temperaturas (confort, economía, antihelada). Las barras informan de la temperatura que está programada para cada hora.
- **Manual.** La temperatura de consigna permanece fija, según elección del usuario.
- **FP.** El equipo sigue las indicaciones de la programación centralizada según protocolo GIFAM (sólo disponible para Francia).

Pulse la tecla **MODE** para cambiar el modo de funcionamiento

3.4.1 FUNCIONAMIENTO MANUAL

- Seleccione el modo de funcionamiento manual



El icono aparecerá en la pantalla

- Seleccione la temperatura deseada.



Si desde el modo manual, pulsamos la tecla **ECO**, disminuirémos 3°C la temperatura de consigna.

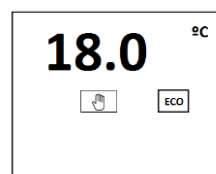

El icono aparecerá en la pantalla

Si volvemos a pulsar la tecla ECO, volvemos de nuevo a la temperatura de consigna.

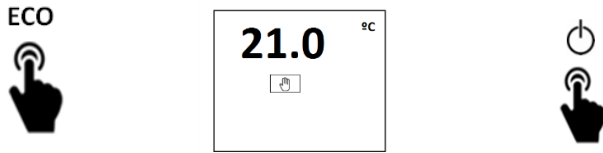

3.4.2 FUNCIONAMIENTO AUTOMÁTICO

- Seleccione el modo de funcionamiento automático

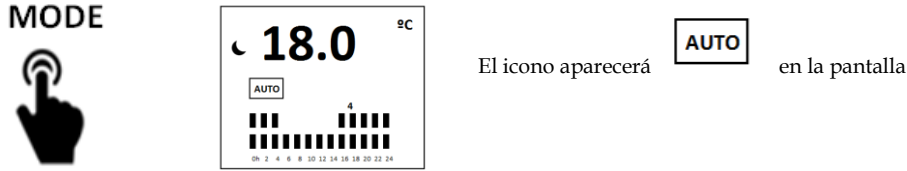

- Configuración de las temperaturas.

En el modo automático las temperaturas de consigna irán cambiando automáticamente según la programación establecida por el usuario que asignará a cada hora una de las 3 temperaturas:

- Confort (☀) empleada cuando el usuario está en la vivienda y desea máximo confort. El usuario puede seleccionarla con las teclas ▲▼ cuando se muestra el símbolo del Sol.
- Ahorro o economía (☾) empleada para las noches o pequeñas ausencias. Es siempre 3 grados menos que la temperatura de consigna.
- Anti-hielo o mínima (❄) empleada para fijar una temperatura mínima en horas de ausencia ,7grados.

3.4.3 FUNCIONAMIENTO FP

El equipo trabaja bajo las órdenes de una central externa con protocolo GIFAM (disponible sólo para Francia).

3.5 PUESTA EN HORA Y PROGRAMACIÓN

3.5.1 PUESTA EN HORA

- Pulsar y soltar la tecla PROG hasta que el día de la semana parpadee.

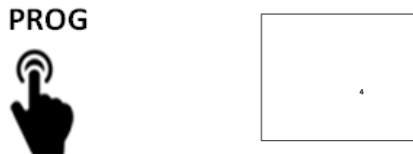

- Con las flechas arriba y abajo selecciona el día de la semana, confirmar con . Parpadean los dígitos de la hora.

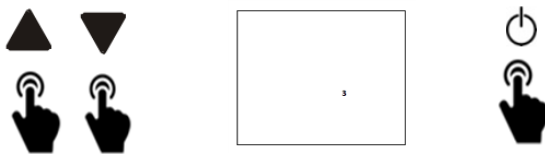

- Con las flechas arriba y abajo selecciona la hora, confirmar con . Parpadean los dígitos de los minutos.

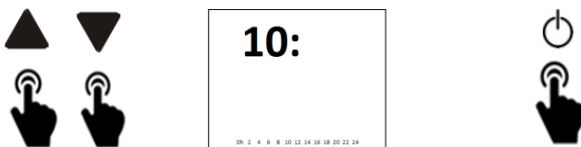

- Con las teclas arriba y abajo seleccionamos los minutos y confirmamos en el botón .







3.5.2 PROGRAMACIÓN

Si no queremos comenzar con la programación del radiador, pulsamos dos veces la tecla PROG para salir del menú programación.

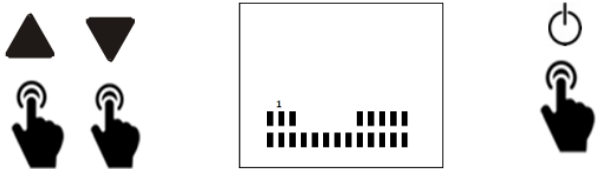

Si queremos empezar a programar el radiador selecciona con las teclas arriba o abajo el día de la semana a programar. Confirmar 



Comenzamos en las 0h, pulsamos arriba o abajo para seleccionar entre temperatura de confort , eco  o  anti helada

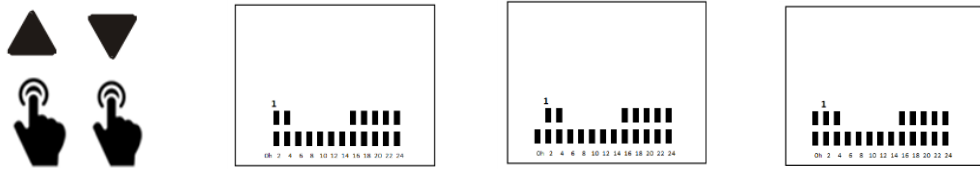

Confirmar y programar

la siguiente hora.

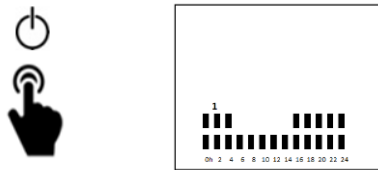

Repetir estos pasos hasta las 24 h.

Para programar otros días de la semana, selecciona otro día de la semana con las flechas arriba o abajo y repetimos los pasos descritos anteriormente.



3.5.3 FUNCIÓN COPY

Si tenemos varios días con las mismas programaciones podemos utilizar la función COPY.

Pulsar la tecla PROG hasta que en la pantalla aparezca COPY

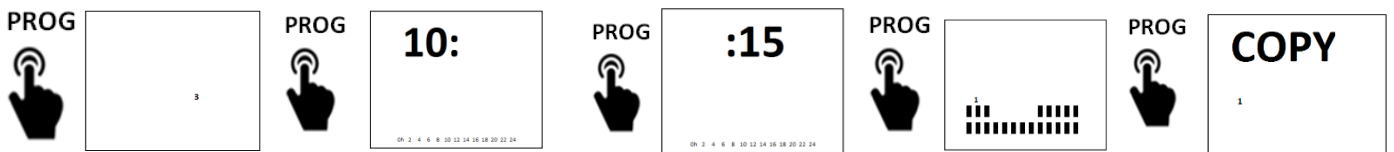

Cuando nos aparece COPY en la pantalla, con las flechas arriba y abajo selecciona el día que tenemos configurado y valida con 

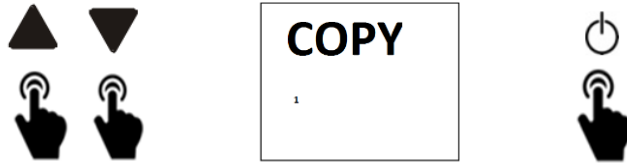

Ahora debemos seleccionar el día que queremos que tenga la misma programación, para ello lo elegimos mediante las flechas arriba y abajo y confirmamos con la tecla 

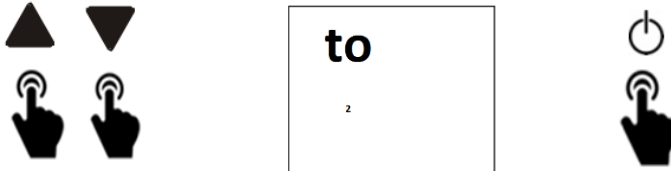

3.5.4 BLOQUEO

Pulsar durante 3 segundos la tecla MODE y la flecha arriba.

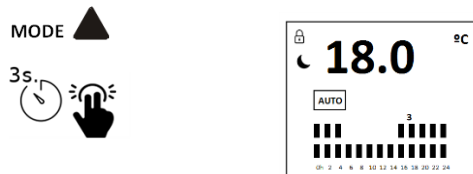

Para desbloquear procede de la misma forma.

3.5.5 VENTANA ABIERTA

El equipo está provisto de una función que detecta si una ventana ha sido abierta. Si se detecta que la temperatura de la estancia disminuye 3 grados en 5 minutos el radiador se apaga. Se activa automáticamente cuando la temperatura se estabiliza.

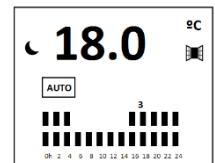

4- MANTENIMIENTO

- Mantener siempre limpia la estancia a fin de evitar posibles manchas en la pared por convección de partículas de polvo.
- Al comienzo de cada temporada de calefacción, realizar una aspiración a través de la rejilla exterior, tanto superior como inferior, del equipo ya que durante el tiempo que permanecen apagados se puede acumular polvo en la resistencia.
- El equipo se puede limpiar con un paño humedecido o con cualquier producto de limpieza convencional.

5- CARACTERÍSTICAS TÉCNICAS

Dimensiones y Pesos	
Descripción:	COMFORT 2000 W
Dimesiones:	1000x500x70(mm)
Peso:	20,20 kg.
Características Eléctricas	
Tension:	230 V
Frecuencia:	50 Hz
Clavija de conexión:	Bipolar 10-16A/250 VAC
Termmostato de seguridad:	Automático - T ^a corte 90 ± 0,5° - T ^a rearme 65° ± 10°
Termostato electrónico:	Rango de T ^a 18 - 24 grados
Tipo de protección:	Clase II IP 24
Materiales	
Carcasa:	Acero de alta calidad
Frontal:	DUAL KHERR

6- PREGUNTAS FRECUENTES

PREGUNTA	POSIBLE CAUSA	SOLUCIÓN
El equipo no está caliente	El equipo está en modo ahorro de energía	Gracias a la inercia térmica, el equipo ha cedido el calor de la estancia, si desea más temperatura en la sala, aumente la temperatura en el equipo
La estancia no alcanza la temperatura deseada	Incorrecto ajuste de Temperatura de Consigna	Revisar la temperatura de consigna que aparece en el display para verificar que es la deseada.
	Mal dimensionamiento	La potencia del equipo no es la adecuada para el hueco en el que se ha instalado
	Altura elevada	Asegurarse que el equipo está instalado a la altura indicada o eleve la temperatura de consigna para compensar la lectura de sonda
	Las rejillas de entrada y salida están obstruidas	No colocar nada encima del equipo y no instalarlo dentro de un hueco hecho en el tabique
El equipo no enciende	Temperatura de consigna inferior a la temperatura ambiente	Subir la temperatura de consigna del equipo hasta que supere en al menos un grado la temperatura ambiente de la estancia
	Interruptor de cuadro de mando y protección bajado	Asegurarse que la instalación es correcta y que hay líneas independientes para la calefacción de sección mínima de 2.5 mm ² con una potencia máxima de 3500W
	Interruptor del equipo apagado	Poner en interruptor del equipo en la posición I.
	Programado en OFF	Comprobar o volver a cargar en el equipo el programa que se desee
El equipo mancha las paredes	Equipo ubicado a muy poca altura	La altura mínima desde el suelo a la parte inferior del equipo deber ser 25cm
	Acumulación de polvo en la rejilla inferior del equipo	Aspirarla. Es conveniente hacerlo siempre al inicio de la campaña de invierno
	Tipo de pintura en paredes	Pinturas con un alto contenido en rutilo son propensas a oscurecerse
Botones bloqueados	Los botones no reaccionan	Mantener pulsados a la vez los botones MODE y ▲ durante 3 segundos.

7- GARANTÍA

CLIMASTAR garantiza que el producto en el momento de su compra original está libre de defectos en los materiales y mano de obra (garantía limitada). CLIMASTAR ofrece sobre sus equipos una garantía comercial y voluntaria, cuyas condiciones son análogas a las de la garantía legal, por la que CLIMASTAR responde de las faltas de conformidad que se manifiesten en los equipos en los términos que se describen a continuación, con la especialidad de que CLIMASTAR ofrece, además, una garantía TOTAL de 2 años respecto a las piezas de repuesto.

- CLIMASTAR responderá de las faltas de conformidad que se manifiesten dentro de los seis meses siguientes a la venta del equipo. Si la falta de conformidad se manifiesta transcurridos seis meses desde la entrega deberá el usuario probar que la falta de conformidad ya existía cuando el equipo se entregó, es decir, que se trata de una no conformidad de origen, de fabricación. El usuario deberá informar a CLIMASTAR de la falta de conformidad del bien en un plazo inferior a DOS MESES desde que tuvo conocimiento.
- Para obtener servicio bajo los términos de esta garantía es necesario acreditar detalladamente: la fecha de compra del aparato ya que el período de validez de la garantía se inicia con la factura de compra del aparato por el cliente. Sin embargo, en ningún caso se responderá de defectos que puedan presentarse una vez transcurridos treinta y seis meses contados desde la fecha de fabricación del mismo.
- Esta garantía está estrictamente limitada a la reparación por nuestro servicio técnico oficial o en fábrica de la pieza o piezas defectuosas. O a la sustitución completa de los aparatos cuando, a juicio del fabricante, ésta no sea posible o resulte antieconómica. No incluye ningún otro tipo de gasto como instalación, montaje, desmontaje o transporte.
- Esta garantía no ampara los defectos y/o mal funcionamiento causados por accidentes, mal uso del aparato, negligencia, desgastes, roturas, mala instalación y un incorrecto suministro eléctrico para el aparato. Esta garantía también queda excluida del producto, si éste es utilizado con otro propósito que no sea calefacción; por una alteración, modificación, manipulación o reparación del producto no autorizada; y por otras causas ajenas al fabricante que afecten al producto después de su entrega.
- La garantía no cubre los costes y gastos ocasionados para acceder al equipo o a su instalación, como por ejemplo en el caso de ubicaciones ocultas, en alturas, falsos techos no practicables o situaciones análogas. Tampoco incluyen los gastos ocasionados por la retirada o reposición de elementos constructivos u otros para el acceso al equipo o la instalación.
- Ningún equipo será devuelto a CLIMASTAR sin una AUTORIZACIÓN DE DEVOLUCIÓN DE MERCANCÍA codificada, es decir, oficial. CLIMASTAR no asume ninguna responsabilidad en caso de que algún equipo sea devuelto sin la previa y autorizada DEVOLUCIÓN DE MERCANCÍA, antes mencionada.
- CLIMASTAR y/o sus servicios técnicos se reservan el derecho de decidir entre reparar o reemplazar los componentes dañados o el reemplazo completo del equipo. Ningunas de estas opciones prolongarán el período inicial de la garantía.
- Toda reparación deberá ser efectuada por el Servicio Técnico autorizado por el fabricante y/o sus agentes, las manipulaciones efectuadas por personal no autorizado anularán las prescripciones de esta garantía. En caso de que proceda la sustitución, deberá acudir al centro vendedor que será el encargado de recibir los equipos.
- LIMITACIÓN DE RESPONSABILIDAD: CLIMASTAR como fabricante no se responsabiliza de los daños materiales ni personales que directa o indirectamente puedan ser consecuencia de una instalación no conforme del aparato, de su manipulación incorrecta o por personal carente de la cualificación técnica necesaria, ni de los gastos de instalación de los aparatos los cuales están expresamente excluidos de esta garantía.
- Ninguna de las presentes condiciones podrá ser ampliada o modificada en ningún sitio sin consentimiento expreso de CLIMASTAR.

1. INTRODUZIONE
2. MONTAGGIO A PARETE DEL DISPOSITIVO, SOLO IN ORIZZONTALE!!!
3. MANUTENZIONE
4. CARATTERISTICHE TECNICHE
5. FAQ
6. GARANZIA

1- INTRODUZIONE

- Si prega di leggere attentamente la presente guida prima di installare l'apparecchio.
- Assicurarsi che il voltaggio corrisponda a quello riportato sull'etichetta (posta sul lato sinistro dell'apparecchio).
- La presa Schuko deve essere inserita in una presa Schuko.
- Non posizionare l'apparecchio sotto un dispositivo elettrico.
- Se il cavo è danneggiato, deve essere sostituito dal produttore dal servizio vendita o da qualsiasi altra persona qualificata.
- Tenere fuori dalla portata dei bambini di età inferiore a 3 anni se non debitamente controllati.
- I bambini sopra i 3 anni e sotto gli 8 devono semplicemente accendere o spegnere l'apparecchio solo se debitamente posizionato e installato, sono riportate le istruzioni concernenti l'uso dell'apparecchio. I bambini tra i 3 e 8 anni non devono collegare alla presa, regolare e pulire l'apparecchio, né effettuare alcuna attività di manutenzione.
- Non destinato a persone (inclusi i bambini sopra gli 8 anni) con ridotte capacità motorie fisiche e sensoriali o con scarsa esperienza o conoscenza, a meno che non siano supervisionate da una persona responsabile della loro sicurezza. I bambini non devono giocare con l'apparecchio. La pulizia e la manutenzione non devono essere effettuate da bambini senza previa supervisione.

ATTENZIONE: alcune parti dell'apparecchio possono surriscaldarsi e causare scottature. Prestare particolare attenzione a bambini e persone vulnerabili se sono nei dintorni.



Per evitare possibili surriscaldamenti, non coprire l'apparecchio.

2- MONTAGGIO A PARETE DEL DISPOSITIVO, SOLO IN ORIZZONTALE!!!

- L'attrezzatura viene fornita con un kit di montaggio composto da hardware (tasselli e viti da 6 mm).
- I tasselli forniti con il kit di montaggio non possono essere usati su muri a secco. Per questo tipo di muro, devono essere utilizzati tasselli speciali.
- Al momento dell'installazione dell'apparecchio al muro, tenere presente le distanze indicate qui sotto:

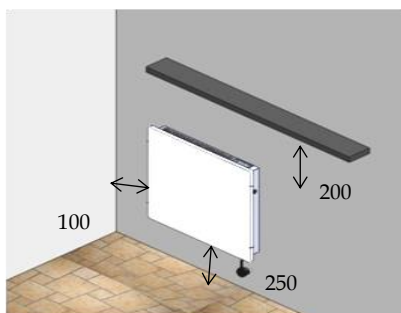

- Una volta deciso il punto dove installare l'apparecchio, rimuovere la confezione e estrarre l'apparecchio e il kit di montaggio.

- Fissare il radiatore al muro con l'aiuto dello schema riportato qui sotto:

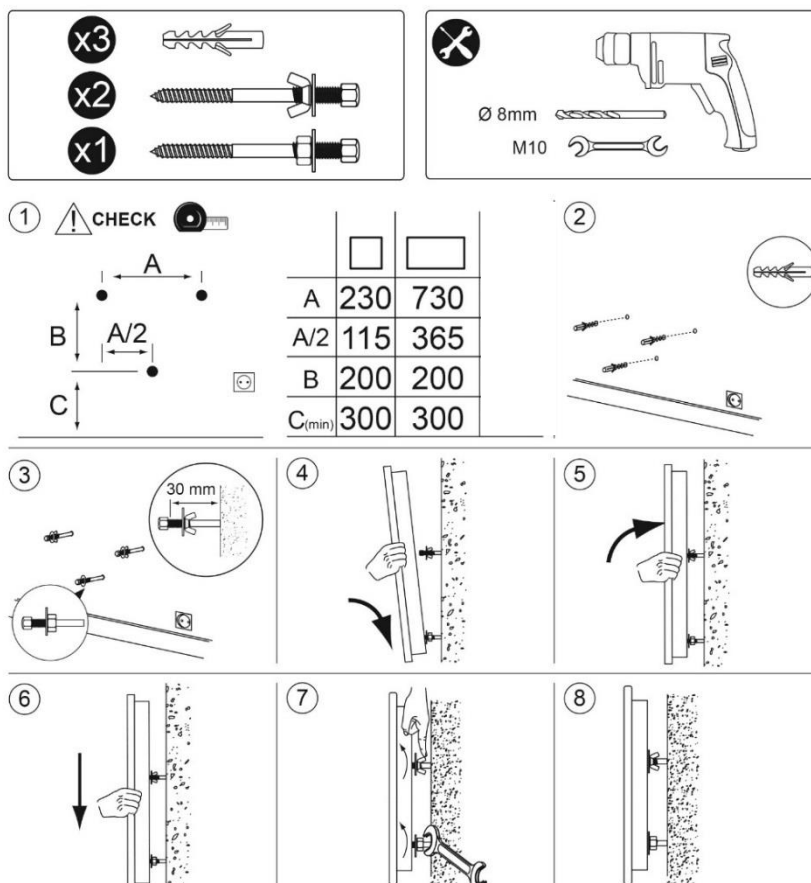

⚠ Verificare le misure e il livello prima di perforare. Dimensioni in mm

3- IMPOSTAZIONI

I radiatori WIFI possono essere gestiti direttamente azionando il proprio display di controllo o anche tramite smartphone o tablet se è disponibile una rete Wi-Fi.

I radiatori WIFI possono essere gestiti tramite un'app per smartphone. L'app mette in comunicazione il radiatore attraverso internet utilizzando il router di casa. I radiatori WIFI possono essere gestiti tramite un'app per smartphone. L'app mette in comunicazione il radiatore attraverso internet utilizzando il router di casa..

Scaricare l'applicazione STAR WI-FI da Google Play o App Store e seguire le istruzioni per la registrazione.

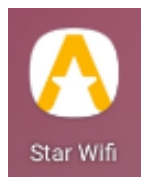

Una volta fatto questo, seguite questo QR CODE per accedere al nostro canale YouTube dove potrete scaricare alcuni video tutorial per facilitare il processo..



I video sono in lingua inglese, ma è possibile aggiungere i sottotitoli nella propria lingua attivando i sottotitoli sul logo CC sullo schermo, quindi accedere alle impostazioni, premere su "Sottotitoli" e selezionare "Sottotitoli automatici" per selezionare la propria lingua.

3.1- ACCENSIONE DELL'APPARECCHIO

Prima di tutto, inserire la spina alla presa di corrente e premere il pulsante sulla destra. Premere  per accendere il radiatore, la luce ECO si accende.

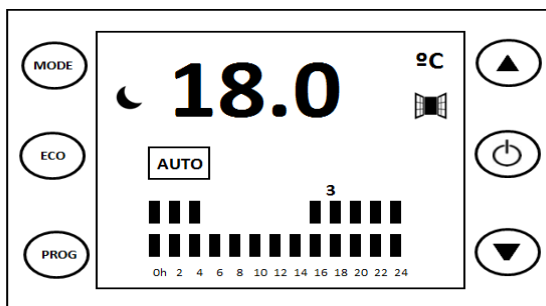
3.2 DISPLAY DI CONTROLLO



MODE	Modalità operative		Aumentare
ECO	Accesso rapido alla temperatura ECO		Attiva, disattiva e conferma
PROG	Programmare		Diminuire

3.3 LO SCHERMO

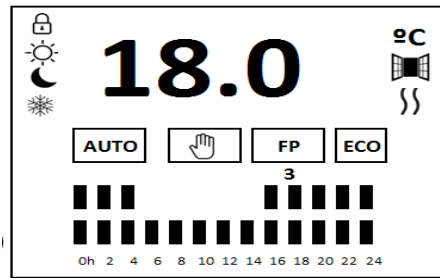

	Selezione della temperatura	18.0	Temperatura di comfort
	Modalità operative		Funzione rivelatore finestra aperta
	Programma giornaliero		Elemento riscaldante acceso
	Funzione di blocco		Accesso rapido alla temperatura ECO

3.4 MODALITÀ OPERATIVE

Ci sono 3 modalità:

- **Auto.** La temperatura varia automaticamente in base a un impostazione predefinita basata su 3 temperature (comfort, eco, antigelo). Le barre mostrano come la temperatura è programmata all'ora.
- **Manuale.** L'utente determina la temperatura.
- **Fil Pilot.** Il dispositivo segue una programmazione centralizzata secondo lo standard GIFAM (disponibile solo in Francia).

Premere il tasto MODE per cambiare la modalità di lavoro.

3.4.1 MODALITÀ MANUALE

- Come selezionare la modalità MANUALE



- Seleziona la temperatura di comfort



Dopo aver selezionato la modalità manuale, premere il pulsante ECO per ridurre di 3°C la temperatura della stanza.



Premere di nuovo il pulsante ECO per passare alla temperatura comfort



3.4.2 MODALITÀ AUTOMATICA

- Come selezionare la modalità AUTO



- Come impostare le temperature

In questa modalità, le temperature impostate cambieranno automaticamente in base alla configurazione dell'utente che assegnerà una di queste 3 temperature a ogni ora:

- Comfort (☀) - selezionato dall'utente per ottenere il massimo comfort. Essendo l'icona ☀ attiva, l'utente può selezionare la temperatura premendo i pulsanti ▲▼.
- Economia o risparmio (☾) - usato di notte o brevi assenze. È sempre 3°C sotto la temperatura impostata / comfort.
- Anti-frost or minimo (❄) - impedisce alla temperatura della stanza di scendere sotto i 7°C.

3.4.3 MODALITÀ FIL PILOT

Il dispositivo segue una programmazione centralizzata secondo lo standard GIFAM (disponibile solo in Francia).

3.5 IMPOSTA L'ORA E FUNZIONAMENTO DEL RADIATORE

3.5.1 IMPOSTA L'ORA

-Premere il pulsante PROG fino a quando il giorno della settimana lampeggia.



-Premere i pulsanti ▲▼ per selezionare il giorno della settimana, fare clic su ⏻ per confermare. Le cifre dell'ora lampeggiano.

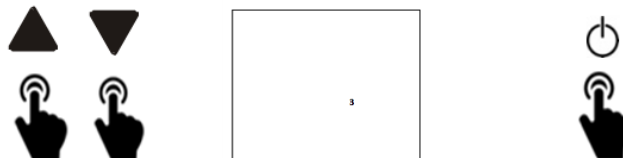

- Premere i pulsanti ▲▼ per selezionare l'ora, fare clic sulla ⏻ per confermare. Le cifre dei minuti lampeggiano

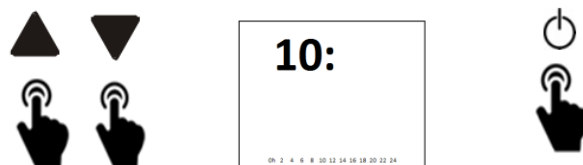

- Premere i pulsanti ▲▼ per selezionare i minuti, fare clic su ⏻ per confermare.



3.5.2 FUNZIONAMENTO DEL RADIATORE

Se non si desidera programmare il radiatore in questa fase, premere due volte il tasto PROG.

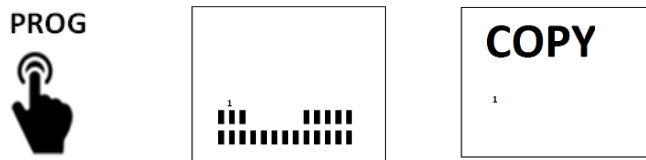

Per eseguire una programmazione personalizzata, premere ▲▼ per selezionare il giorno della settimana da programmare. Per confermare, premi ⏻.

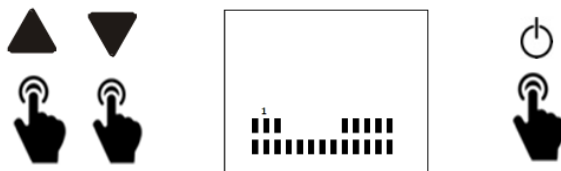

Inizia da 0h, premi ▲▼ per selezionare la temperatura: comfort ^{Oh}, eco ^{Oh} o anti Frost ^{Oh}.

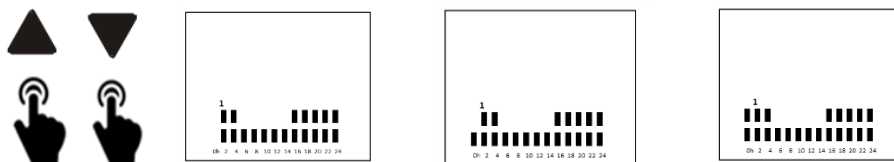

Conferma e programma l'ora seguente.

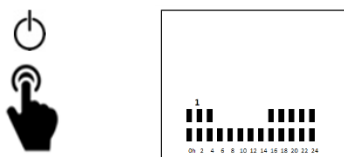

Ripeti questi passaggi fino a passare tutte le 24 ore.

Per programmare altri giorni della settimana, premere i pulsanti ▲▼ per selezionare il giorno e procedere come precedentemente indicato.



3.5.3 FUNZIONE DI COPIA

Questa funzione consente di copiare un giorno precedentemente programmato in qualsiasi altro giorno.

Premere il pulsante PROG fino a quando COPY non appare sullo schermo



Premere il tasto ▲▼ per selezionare il giorno programmato, premere  per confermare.

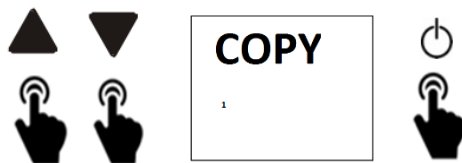

Ora, premere il tasto ▲▼ per selezionare il numero del giorno in cui si sta copiando. Premere  per confermare

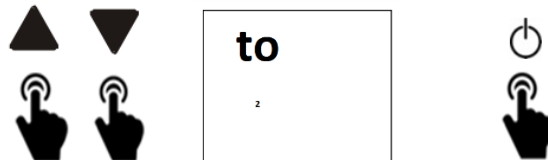

3.5.4 BLOCCO DEL DISPOSITIVO

Per impostare questa funzione, premere i pulsanti freccia MODE e UP per 3 secondi



Per sbloccare, fai lo stesso

3.5.5 FUNZIONE RIVELATORE FINESTRA APERTA

Il dispositivo ha un sensore integrato che rileva eventuali sbalzi di temperatura che possono verificarsi, ad esempio quando si apre una finestra o qualsiasi altra circostanza che possa impedire al radiatore di innalzare la temperatura della stanza. Questa modalità si attiva quando la temperatura diminuisce di 3 °C in 5 minuti. Questa modalità rimane finché questa tendenza decrescente scompare.

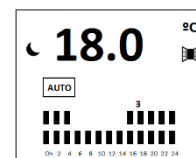

4- MANUTENZIONE

- Mantenere il pavimento pulito in modo da evitare macchie sul muro.
- All'inizio di ogni stagione estiva, svuotare l'interno del dispositivo in quanto la polvere può accumularsi nelle parti durante il periodo dell'anno in cui il radiatore non è utilizzato.
- L'apparecchio può essere lavato con una panno umido o con qualsiasi altro prodotto convenzionale.

5- CARATTERISTICHE TECNICHE

Dimensioni e Peso	
Descrizione:	COMFORT 2000 W
Dimesioni:	1000x500x70(mm)
Peso:	20,20 kg.
Caratteristiche tecniche	
Voltaggio:	230 V
Frequenza:	50 Hz
Presa:	Bipolar 10-16A/250 VAC
Termostato di sicurezza:	Interruzione automatica temperatura $90 \pm 0,5^\circ$ - Reset Temperatura $65^\circ \pm 10^\circ$
Termostato elettronico:	Oscillazione Temperatura da 18 - 24 °C
Tipo di protezione:	Clase II IP 24
Materiali	
Copertura retro :	Acciaio di alta qualità
Parte frontale:	DUAL KHERR

6- FAQ

PROBLEMI	CAUSE PROBABILI	SOLUZIONI
L'apparecchio non si surriscalda	L'apparecchio è in modalità risparmio energetico	Grazie all'inerzia termica, l'apparecchio rilascia calore nella stanza; per un maggiore calore, aumentare la temperatura dell'apparecchio.
La stanza non raggiunge la temperatura desiderata	Impostazione sbagliata della temperatura impostata	Controllare la temperatura impostata sul display per verificare che si tratti della temperatura desiderata.
	Dimensioni improprie	La potenza non è adeguata al posto in cui l'apparecchio è stato installato.
	Altezza eccessiva	Assicurarsi che il dispositivo sia installato all'altezza raccomandata.
	Le griglie di input e output sono ostruite	Aumentare la temperatura impostata del radiatore fino ad un grado al di sopra della temperatura della stanza
Il radiatore non funziona	Impostare la temperatura al di sotto di quella della stanza	Controllare che il funzionamento automatico non sia disattivato Nel caso in cui lo sia, attivarlo
	Pulsante del pannello di controllo e protezione in giù	Assicurarsi che l'installazione sia avvenuta in maniera corretta e che ci siano linee indipendenti per il sistema di riscaldamento con un cavo del calibro di 2.5 mm2 e una potenza massima di 3500 w.
	Il pulsante è spento	Impostare il pulsante alla posizione I.
	Il Programma è OFF	Controllare che il programma impostato sia quello scelto o impostare quello desiderato.
Il radiatore macchia i muri	Il radiatore collocato ad una altezza molto bassa	L'altezza minima dal pavimento alla parte inferiore del radiatore deve essere di almeno 25 cm.
	Accumulo di polvere nella griglia inferiore	Aspirarlo L'aspirazione deve essere effettuata all'inizio di ogni stagione calda.
	Tipo di pittura sul muro	Le pitture con un alto contenuto di rutile potrebbero oscurarsi.
Pulsanti bloccati	Nessuna risposta dai pulsanti di selezione	Premere i pulsanti MODE e ▲ per 3 secondi.

7- GARANZIA

CLIMASTAR garantisce che al momento dell'acquisto il prodotto è esente da ogni difetto nei materiali e nella potenza (garanzia limitata). CLIMASTAR offre una garanzia commerciale; le condizioni incluse sono simili a quelle della garanzia legale, essendo CLIMASTAR responsabile per la non-conformità derivata nei termini e condizioni menzionati qui sotto. Inoltre, CLIMASTAR offre una garanzia totale di 2 anni per i pezzi di ricambio.

- CLIMASTAR è responsabile per le non-conformità derivate entro 6 mesi dalla data di vendita. Se la non conformità risulta dopo i 6 mesi, l'utente è tenuto a dimostrare che la non-conformità esisteva già al momento della consegna. L'utente deve informare CLIMASTAR della suddetta non-conformità in un periodo inferiore a 2 mesi.
- Per ottenere il servizio entro i termini di garanzia è importante specificare la data di acquisto del prodotto poiché il periodo di garanzia inizia con la prova di acquisto del cliente. Tuttavia, in nessun caso la presente garanzia sarà responsabile di difetti che potrebbero derivare dopo 36 mesi dalla data di produzione.
- Questa garanzia è strettamente limitata alla riparazione in fabbrica di difetti di produzione di parte o parti del dispositivo o alla completa sostituzione dell'apparecchio quando, su discrezione del produttore, non è possibile o dispendioso. La garanzia non include nessun altro tipo di spesa quali installazione, montaggio, smontaggio o trasporto.
- La presente garanzia non copre difetti e/o malfunzionamenti causati da incidenti, da un uso scorretto, negligenza, usura, danni, installazione scorretta e scarsa fornitura elettrica del sistema. Sono esclusi da garanzia casi che esulano dal riscaldamento, come alterazione, modifica, manomissione o riparazione non autorizzata del prodotto e altre cause diverse che vanno oltre la portata del produttore dopo la consegna del prodotto.
- La garanzia non copre i costi e le spese che si verificano dall'utilizzo del dispositivo o dalla installazione in luoghi nascosti, alti, soffitti non idonei. Non include neanche i costi derivati dalla rimozione o sostituzione di qualsiasi elemento strutturale per l'utilizzo del dispositivo o l'installazione.
- Nessun sistema di riscaldamento sarà inviato a CLIMASTAR senza previa AUTORIZZAZIONE DI RESTITUZIONE DEL PRODOTTO codificata e ufficiale. CLIMASTAR non si assume la responsabilità per qualsiasi apparecchio che è restituito senza l'AUTORIZZAZIONE DI RESTITUZIONE DEL PRODOTTO precedentemente menzionata.
- CLIMASTAR e/o i suoi rappresentanti si riservano il diritto di decidere se sostituire il prodotto o riparare le componenti danneggiate. Nessuna di queste opzioni estenderà il periodo di garanzia originale.
- Qualsiasi riparazione deve essere effettuata dal Servizio Tecnico e autorizzato dal produttore e/o dai rappresentanti; qualsiasi intervento fatto da una persona non autorizzata renderà nulla la garanzia. In caso di sostituzione del dispositivo il compratore deve recarsi al negozio di vendita incaricato di ricevere il sistema.
- LIMITAZIONI DI RESPONSABILITÀ: CLIMASTAR in qualità di produttore non è responsabile per danni a persone o cose che potrebbero risultare direttamente o indirettamente da una installazione scorretta, uso improprio e nemmeno dalla mancanza di uno staff tecnico qualificato e per costi di installazione che sono espressamente esclusi dalla garanzia.
- Nessuna delle presenti condizioni possono essere estese o modificate senza il consenso diretto di CLIMASTAR.

1. UVOD
2. ZIDNA MONTAŽA UREĐAJA, SAMO HORIZONTALNA!
3. PRIPREMA
4. ODRŽAVANJE
5. TEHNIČKI PODACI
6. ČPP
7. JAMSTVO

1- UVOD

- Pažljivo pročitajte ovaj korisnički vodič prije instalacije uređaja.
- Provjerite odgovara li napon izvora napajanja onom navedenom na nazivnoj pločici (koja se nalazi na lijevoj strani uređaja).
- Šuko utikač mora se priključiti u kompatibilnu šuko utičnicu.
- Uređaj nemojte postaviti odmah ispod električne utičnice.
- Ako je oštećen kabel napajanja, mora ga zamijeniti proizvođač, njegov ovlaštenu servisera ili kvalificirana osoba.
- Nije predviđeno za djecu mlađu od 3 godine bez nadzora starije osobe.
- Djeca starija od 3, a mlađa od 8 godina smiju uključivati/isključivati uređaj samo ako je pravilno postavljen i instaliran te uz nadzor i upute u vezi njegova korištenja. Djeca između 3 i 8 godina starosti ne smiju uključivati uređaj u utičnicu, upravljati njime, čistiti ga niti izvoditi postupke održavanja.
- Nije predviđen da ga koriste osobe (uključujući djecu stariju od 8 godina) sa smanjenim fizičkim osjetom ili mentalnim sposobnostima, neiskusne i neuke osobe, osim ako to čine pod nadzorom ili na temelju uputa osoba koje su odgovorne za njihovu sigurnost. Djeca se ne smiju igrati s uređajem. Postupke čišćenja i održavanja ne smiju izvoditi djeca bez nadzora starije osobe.

UPOZORENJE: neki dijelovi uređaja mogu se pregrijati i izazvati opekline. Posebno budite oprezni ako se u blizini uređaja nalaze djeca i osobe s posebnim potrebama



Nemojte prekrivati uređaj kako biste izbjegli pregrijavanje

2- ZIDNA MONTAŽA UREĐAJA, SAMO HORIZONTALNA!

- Oprema se isporučuje s montažnim kompletom koji se sastoji od vijaka (6 mm čepovi i vijci).
- Zidni klipovi isporučeni u kompletu za ugradnju ne smiju se koristiti na montažnim zidovima. Na toj vrsti zida koristite posebne zidne klipove.
- Prilikom ugradnje uređaja na zid, vodite računa o dolje navedenoj udaljenosti:
- Kada ste odlučili na koje mjesto ćete instalirati uređaj, uklonite ambalažu i izvadite uređaj s kompletom za njegovu ugradnju
- Učvrstite radijator na zid koristeći kutiju kao uzorak, kao što je prikazano u nastavku:

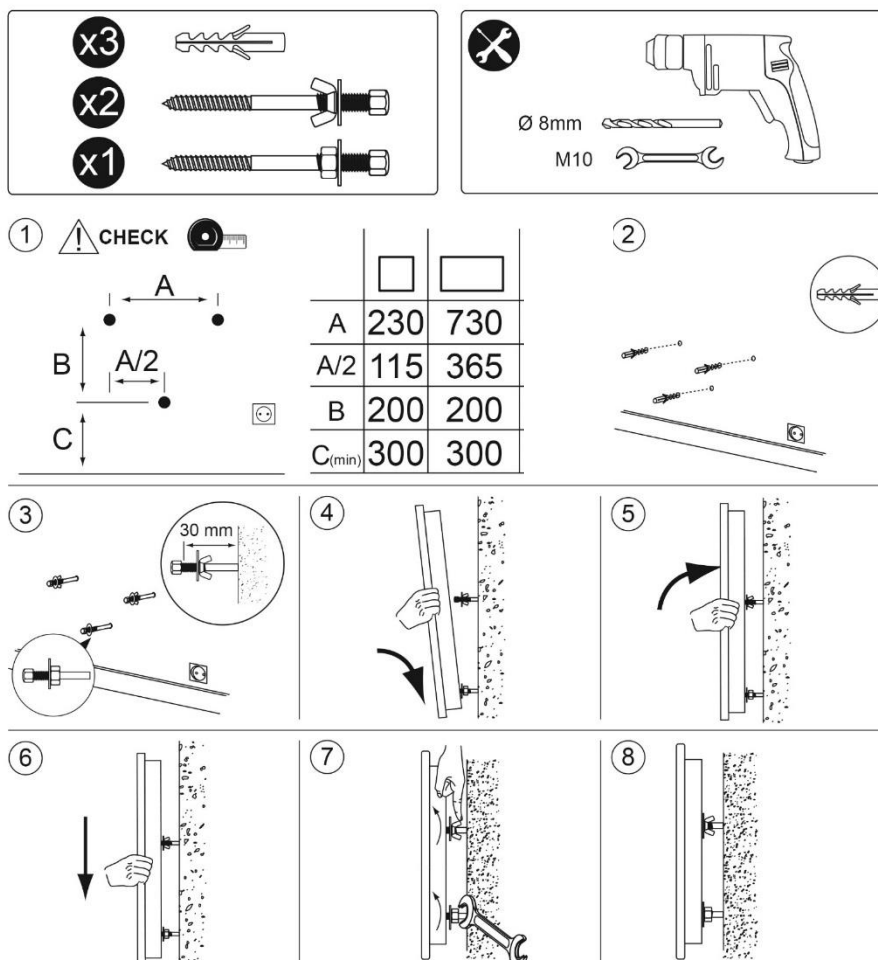
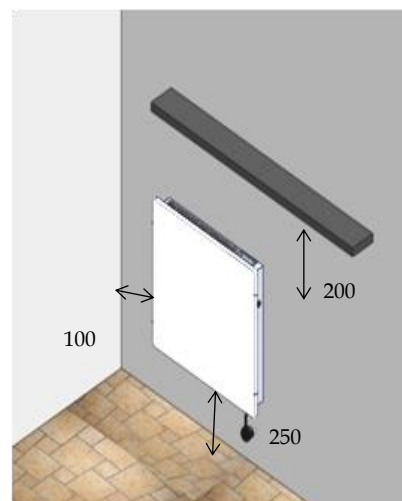

Provjerite mjere i niveliranost prije bušenja. Mjere u mm

3- PRIPREMA

WIFI radijatorima može se upravljati izravno upravljanjem njima na vlastitoj kontroli zaslona ili putem pametnog telefona ili tableta ako postoji dostupna Wi-Fi mreža.

WIFI radijatorima može se upravljati pomoću aplikacije za pametne telefone. Aplikacija komunicira grijač putem interneta pomoću kućnog usmjerivača. WIFI radijatorima može se upravljati pomoću aplikacije za pametne telefone. Aplikacija komunicira grijač putem interneta pomoću kućnog usmjerivača.

Preuzmite STAR WI-FI aplikaciju s Google Playa ili App Storea i slijedite upute za registraciju.

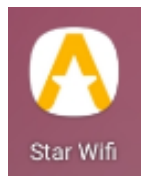

Nakon što to učinite, slijedite ovaj QR KÓD koji ćete slijediti na našem YouTube kanalu gdje možete preuzeti neke video tutorijale kako biste olakšali postupak.



Videozapisi su na engleskom jeziku, možete dodati titlove na svom jeziku tako da omogućite titlove na CC logotipu na zaslonu, zatim idite na postavke, pritisnite na "Titlovi" i idite na "Automatski titlovi" da biste odabrali vlastiti jezik.

3.1 POKRETANJE UREĐAJA

Najprije priključite kabel napajanja u utičnicu mrežnog napajanja, a programar zatim gurnite sklopku udesno. Pritisnite  da uključite radijator, nakon čega će se uključiti ECO svjetlo.

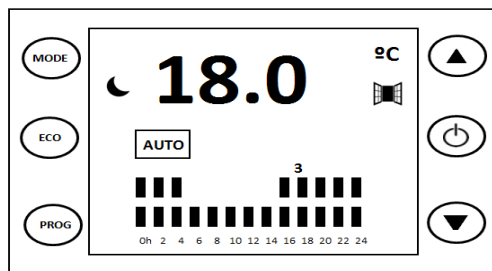
3.2 KONTROLA PRIKAZA



MODE	Načina rada		Povećati
ECO	Brzi pristup ECO temperaturi		Uključite, isključite i potvrdite
PROG	Programirati		Smanjiti

3.3 ZASLON

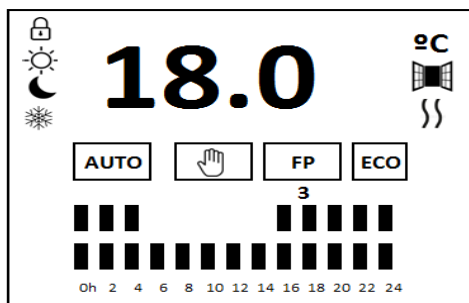

	Odabir temperature	18.0	Udobnost temperature
	Operativni način rada		Otvorena funkcija otkrivanja prozora
	Dnevni program		Element grijanja uključen
	Zaključaj funkcija		Brzi pristup ECO temperaturi

3.4 ODABIR NAČINA RADA

Postoje 3 načina rada:

- **Auto.** Temperatura će se automatski mijenjati ovisno o unaprijed definiranoj postavci na temelju 3 temperature (udobnost, eko, antifrost). Barovi pokazuju kako se temperatura mjeri po satu.
- **Ručni.** Korisnik određuje zadanu temperaturu.
- **Fil Pilot.** Uređaj slijedi centralizirano programiranje prema GIFAM standardu (dostupno samo u Francuskoj)

Pritisnite tipku MODE za promjenu načina rada.

3.4.1 RUČNI MOD

- Odaberite ručni način rada



prikazuje se na zaslonu

- Odaberite temperaturu udobnosti

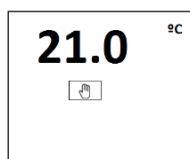

Nakon što ste odabrali ručni način rada, pritisnite tipku ECO za smanjenje sobne temperature od 3°C.

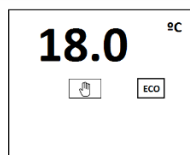

prikazuje se na zaslonu

Ponovno pritisnite tipku ECO kako biste se prebacili na udobnu temperaturu



3.4.2 AUTOMATSKI NAČIN

- Odaberite automatski način rada

MODE

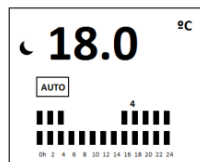

AUTO

prikazuje se na zaslonu

- Kako odabrati temperaturu

U ovom načinu, postavljanje temperature automatski će se promijeniti ovisno o konfiguraciji korisnika koji će dodijeliti jednu od ovih 3 temperature svakom satu:

- Udobnost (☀) - koje korisnik odabere kako bi dobili maksimalnu udobnost. Budući da je ikona ☀ uključena, korisnik može odabrati temperaturu pritiskom na tipke ▲ ▼.
- Gospodarstvo ili spremanje (☾) - noću ili kratkim odsutnosti. Uvijek je 3°C ispod set / comfort temperature.
- Anti-mraz ili minimum (❄) - sprječava sobnu temperaturu koja ide ispod 7 ° C.

3.4.3 FIL PILOT

Uređaj slijedi centralizirano programiranje prema GIFAM standardu (dostupno samo u Francuskoj).

3.5 POSTAVLJANJE VREMENA I UPORABA RADIJATORA

3.5.1 POSTAVLJANJE VREMENA

- Pritisnite gumb PROG dok treperi dan u tjednu.

PROG

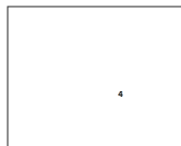

- Pritisnite tipke ▲ ▼ za odabir dana u tjednu, pritisnite ⏻ za potvrdu. Broj znamenki trepće.

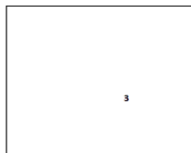

- Pritisnite tipke ▲ ▼ za odabir sata, pritisnite ⏻ za potvrdu. Minuta znamenke bljeskaju.

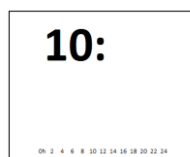
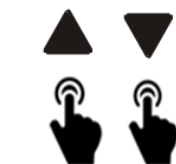

- Pritisnite tipke ▲ ▼ za odabir minuta, pritisnite ⏻ za potvrdu.

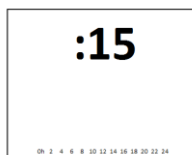

3.5.2 KAKO KORISTITI RADIJATOR

Ako ne želite programirati radijator u ovoj fazi, dvaput pritisnite tipku PROG.

PROG

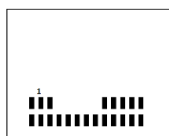

COPY

1

Da biste izvršili prilagođeno programiranje, pritisnite ▲▼ za odabir dana u tjednu za programiranje. Za potvrdu pritisnite ⏻

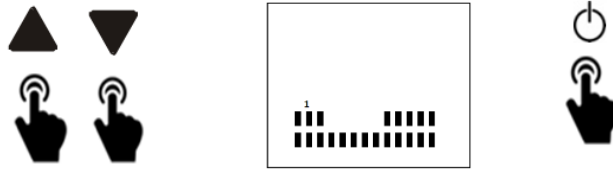

Počnite na 0h, pritisnite za odabir temperature: udobnost 0h, eco 0h, ili antifrost 0h..

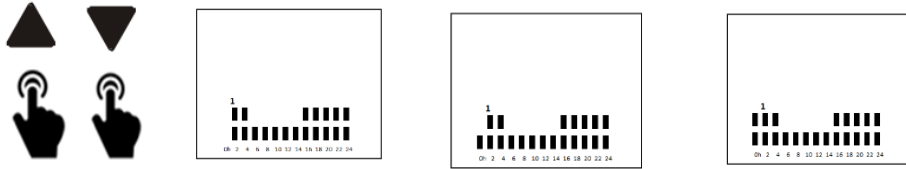

Potvrdite i programirajte sljedeći sat.

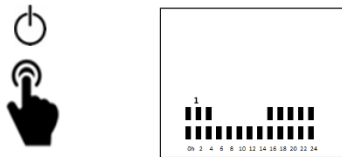

Ponovite ove korake dok ne prođete sve 24 sata.

Za programiranje ostalih dana u tjednu, pritisnite ▲▼ tipke za odabir dana i nastavite kao što je prethodno spomenuto.



3.5.3 FUNKCIJA KOPIRANJA

Ova vam funkcija omogućuje kopiranje prethodno programiranog dana na neki drugi dan.

Pritisnite gumb PROG dok se na ekranu ne prikaže COPY



Pritisnite ▲▼ za odabir programiranog dana, pritisnite ⏻ za potvrdu

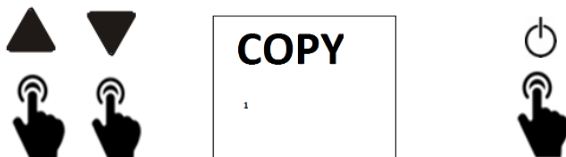

Sada pritisnite ▲▼ gumb za odabir broja dana na koji kopirate. Pritisnite  za potvrdu.

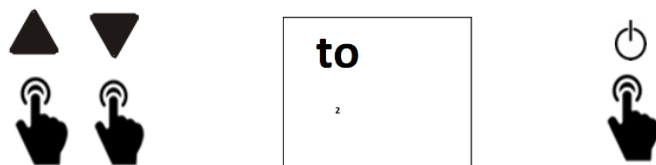

3.5.4 ZAKLJUČAJ FUNKCIJA

Za podešavanje ove funkcije, pritisnite i tipke MODE i UP tipke za 3 sekunde.



Da biste deblokirali, učinite isto.

3.5.5 OTVORENA FUNKCIJA OTKRIVANJA PROZORA

Uređaj ima ugrađeni senzor koji otkriva eventualne iznenadne promjene temperature koje se mogu pojaviti, tj. Kada se otvori prozor ili bilo koja druga okolnost koja može spriječiti radijatoru da podiže sobnu temperaturu. Ovaj se način aktivira kada se temperatura smanjuje za 3°C u 5 minuta. Ovaj način rada ostaje sve dok ta tendencija smanjenja ne nestane.

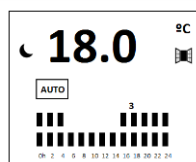

4- ODRŽAVANJE

- Pod mora biti čist kako ne bi bilo mrlja na zidu.
- Na početku godišnje sezone grijanja, usisavačem očistite unutarnje dijelove radijatora, jer se na grijaćem elementu može nakupiti prašina u razdoblju kada je radijator bio isključen.
- Uređaj perite navlaženom krpom ili bilo kojim konvencionalnim predmetom za pranje.

5- TEHNIČKI PODACI

MJERE I TEŽINA	
Opis:	COMFORT 2000 W
Mjere:	1000x500x70(mm)
Težina:	20,20 kg.
TEHNIČKI PODACI	
Napon:	230 V
Frekvencija:	50 Hz
Utikač:	Dvopolni 10-16 A/250 V AC
Sigurnosni termostat:	Automatski - temperatura prekida grijanja 90 ± 0,5° - temperatura resetiranja 65° ± 10°
Elektronički termostat:	Osciliranje temperature od 18-24 °C
Vrsta zaštite:	Klasa II IP 24
MATERIJALI:	
Crni okvir	Čelik velike kvalitete
Prednji KLASIČNI	DUAL KHERR

6- ČPP

PROBLEM	MOGUĆI UZROK	RJEŠENJE
Uređaj ne grije	Uređaj je u štednom načinu rada	Zbog toplinske tromosti, uređaj prenosi toplinu na prostoriju; ako trebate višu temperaturu, povišite temperaturu uređaja
U prostoriji nije dosegnuta željena temperatura	Netočna postavka temperature	Provjerite postavljenu temperaturu na zaslonu kako biste se uvjerali da je to željena temperatura.
	Neodgovarajuća veličina	Snaga nije odgovarajuća za mjesto instalacije
	Prekomjerna visina	Pobrinite se da sustav montirate na preporučenoj visini.
	Ulazne i izlazne rešetke su zapriječene	Nemojte stavljati ništa na vrh radijatora i nemojte ga instalirati u otvor napravljen u pregradi.
Radijator ne radi	Zadana temperatura je manja od temperature u prostoriji	Povećavajte zadanu temperaturu radijatora sve dok ona ne bude 1 stupanj iznad temperature u prostoriji
	Sklopka i zaštita na upravljačkoj ploči su isključeni	Provjerite je li automatski regulator spušten. Ako je spušten, podignite ga.
		Provjerite je li instalacija ispravna i imaju li zasebni vodovi za sustav grijanja površinu poprečnog presjeka kabela od 2,5 mm ² i maksimalnu snagu od 3500 W.
	Isključite ga	Postavite sklopku u položaj I
Program je OFF (Isključen)	Provjerite je li postavljeni program onaj koji ste odabrali ili postavite onaj koji želite.	
Radijator stvara mrlje na zidu	Radijator se nalazi na vrlo maloj visini	Minimalna visina donjeg dijela radijatora od poda mora iznositi barem 25 cm
	Nakupljanje prašine na donjoj rešetki	Očistite je usisivačem. Čišćenje usisivačem se mora obaviti na početku svake sezone grijanja.
	Vrsta boje na zidu	Boje s visokim sadržajem rutila sklone su zatamnivanju.
Blokirani gumbi	Gumbi za rad ne reagiraju	Držite pritisnutima gumbе MODE i ▲ u trajanju 3 sekunde

7- JAMSTVO

CLIMASTAR jamči da u trenutku kupnje proizvod nije imao oštećenja u materijalima te u radnim funkcijama (ograničeno jamstvo). CLIMASTAR nudi komercijalno i izborno jamstvo; uvjeti su slični onima u pravnom jamstvu, što znači da CLIMASTAR odgovara za nesukladnosti sa uvjetima korištenja navedenih u nastavku. Štoviše, CLIMASTAR nudi ukupno jamstvo u trajanju 2 godine za rezervne dijelove.

- CLIMASTAR odgovara za nesukladnosti u roku 6 mjeseci od datuma kupnje. Ako se nepoštivanje uvjeta dogodi nakon isteka tih 6 mjeseci, korisnik će morati dokazati da je nesukladnost već postojala nakon isporuke. Korisnik mora obavijestiti tvrtku CLIMASTAR o toj nesukladnosti u razdoblju kraćem od 2 mjeseca.
- Kako bi se zadržalo pravo na servis pod uvjetima jamstva, važno je navesti datum kupnje uređaja, jer jamstveno razdoblje počinje vrijediti od datuma navedenog na računu kupca sustava. Međutim, ni u kojem slučaju ovo jamstvo neće pokrivati oštećenja nastala po isteku tridesetšesti mjeseci od datuma proizvodnje.
- Ovo jamstvo strogo je ograničeno tvornički popravak dijela ili dijelova s oštećenjem u nastalim u proizvodnji ili na zamjenu cijelog sustava ako – po mišljenju proizvođača – takav popravak nije moguć ili nije ekonomičan. To ne pokriva druge vrste troškova za, recimo, instalaciju, sklapanje, rastavljanje i transport.
- Ovo jamstvo ne pokriva oštećenja i/ ili kvarove nastale zbog nezgoda, pogrešne upotrebe, nemara, trošenja, loma i neispravne instalacije ili slabog napajanja sustava. Ovo jamstvo ne vrijedi i ako se uređaj koristi u drugu svrhu osim grijanja, ako je on mijenjan, modificiran, ako su ga nestručne osobe otvarale ili popravljale, te u ostalim slučajevima na koje proizvođač nema utjecaja nakon isporuke proizvoda.
- Ovo jamstvo ne pokriva troškove nastale zbog pristupa uređaja ili njegove instalacije, kao na skrivenim mjestima, na visinama ili nepristupačnim stropovima.. Također, ono ne pokriva troškove nastale zbog uklanjanja i zamjene strukturalnih elemenata radi pristupanja uređaju ili njegove instalacije.
- Sustav grijanja ne može se vratiti u CLIMASTAR bez prethodno šifriranog službenog ODOBRENJA ZA VRAĆANJE PROIZODA. CLIMASTAR ne snosi odgovornost za opremu koja je vraćena bez spomenutog ODOBRENJA ZA VRAĆANJE PROIZVODA.
- CLIMASTAR i / ili njegovi agenti imaju pravo odlučiti hoće li zamijeniti sustav ili popraviti oštećenje dijelove. Nijedna od tih mogućnosti neće produžiti izvorno jamstveno razdoblje.
- Sve postupke popravljivanja mora obaviti tehnička služba koja ima ovlaštenje proizvođača i / ili bilo koji njen agent; svaka manipulacija od neovlaštenih osoba poništava ovo jamstvo. U slučaju zamjene uređaja, kupac mora otići u prodajni centar koji je nadležan za primanje sustava.
- OGRANIČENJE ODGOVORNOSTI: CLIMASTAR kao proizvođač ne odgovara za bilo kakvu osobnu štetu ili oštećenje materijala koje je, izravno ili neizravno, nastalo zbog nepravilne instalacije, nepravilnog rukovanja kao što ne odgovara za eventualnu nedostupnost tehničkog osoblja te za troškove instalacije, koji su izričito isključeni iz ovog jamstva.
- Nijedan od trenutnih uvjeta ne može se proširiti ili izmijeniti bez izričitog pristanka tvrtke CLIMASTAR.

1. ВЪВЕДЕНИЕ
2. МОНТАЖ НА УСТРОЙСТВОТО НА СТЕНА, САМО ХОРИЗОНТАЛНО!!!
3. ПОДДРЪЖКА
4. ТЕХНИЧЕСКИ ХАРАКТЕРИСТИКИ
5. ЧЗВ
6. ГАРАНЦИЯ

1. ВЪВЕДЕНИЕ

- Прочетете внимателно настоящото ръководство, преди да монтирате своя уред.
- Уверете се, че захранващото напрежение съответства с посоченото на табелката с данни за продукта (намира се от лявата страна на уреда).
- Щепселът тип „шуко“ трябва да бъде включен в съвместим електрически контакт тип „шуко“.
- Не поставяйте уреда точно под електрически контакт.
- Ако захранващият кабел е повреден, той трябва да бъде подменен от производителя, от негов оторизиран търговски представител или от квалифицирано лице.
- Уредът не е предназначен за деца под 3-годишна възраст, освен ако същите не са под стриктен надзор.
- Децата на възраст между 3 и 8 години могат да включват/изключват уреда (от копчето) само след като той вече е надлежно монтиран и поставен, а същите са получили напътствия и инструкции относно правилното му използване. Децата на възраст между 3 и 8 години не трябва да включват уреда в захранването, както и да извършват дейности по неговото регулиране, почистване и поддръжка.
- Уредът не е предназначен за използване от лица (включително деца над 8-годишна възраст) с намалени физически, сетивни или умствени способности, както и от лица, които нямат необходимите опит и познания, освен ако същите не са инструктирани относно безопасното използване на уреда от лице, носещо законова отговорност за тяхната безопасност. Не бива да се допуска деца да си играят с уреда. Дейностите по почистване и поддръжка не трябва да се извършват от деца без надзор.

ПРЕДУПРЕЖДЕНИЕ: някои от частите на уреда могат да се нагорещят и да предизвикат изгаряния. Бъдете особено бдителни, когато в близост се намират деца и уязвими хора



За да предотвратите евентуално прегряване, не покривайте уреда

2. МОНТАЖ НА УСТРОЙСТВОТО НА СТЕНА, САМО ХОРИЗОНТАЛНО!!!

- Уредът се доставя с монтажен комплект, включващ необходимите компоненти – дюбели, 6 мм винтове.
- Предоставените дюбели не са предназначени за стени от гипсокартон. За този тип стени са необходими специални дюбели.
- Когато монтирате уреда на стената, трябва да съблюдавате спазването на следните разстояния:
 - След като определите мястото за монтиране на уреда, отстранете опаковъчните материали и извадете уреда и монтажния комплект
 - Прикрепете радиатора към стената, като използвате кутията за шаблон, както е показано по-долу:

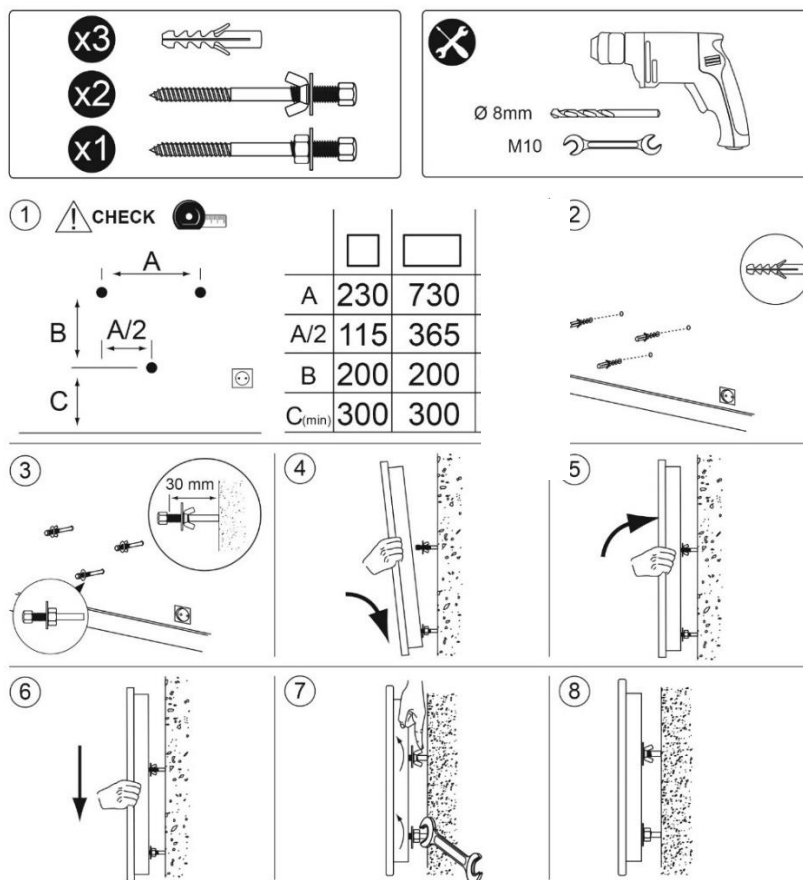
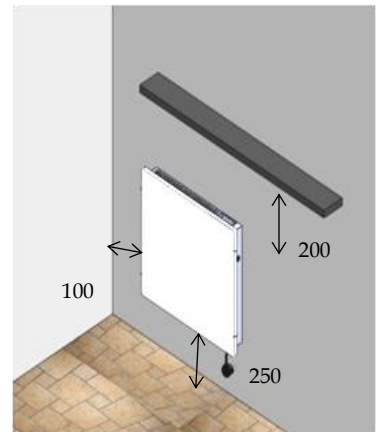

⚠ Проверете разстоянията и нивелацията, преди да пробиете отвори.
Разстоянията са в мм

3. НАСТРОЙКИ И РАБОТА С УРЕДА

WiFi радиаторите могат да се управляват директно чрез управление на собствения им дисплей или също така чрез смартфон или таблет, ако има налична Wi-Fi мрежа.

WiFi радиаторите могат да се управляват с помощта на приложение за смартфон. Приложението комуникира с отоплителното тяло чрез интернет, като използва домашния рутер.

Моля, изтеглете приложението STAR WI-FI от Google Play или App Store и следвайте инструкциите, за да се регистрирате.

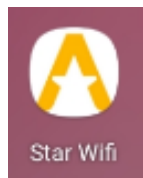

След като направите това, моля, следвайте този QR КОД, за да преминете към нашия канал в YouTube, откъдето можете да изтеглите няколко видео урока, за да улесните процеса.



Видеоклиповете са на английски език, можете да добавите субтитри на собствения си език, като активирате субтитрите на логото на CC на екрана, след което отидете в настройките, натиснете "Субтитри" и отидете на "Автоматични субтитри", за да изберете собствения си език.

3.1 СТАРТИРАНЕ НА УРЕДА

Първо, включете захранващия кабел в електрически контакт и щракнете превключвателя от дясната страна. Натиснете , за да включите радиатора – лампата ECO ще светне.

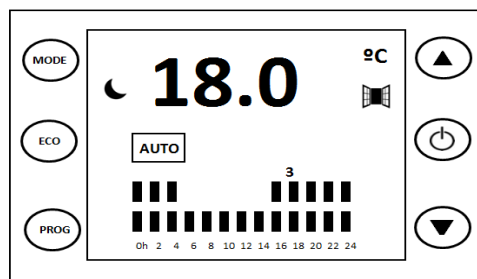
3.2 ДИСПЛЕЙ КОНТРОЛ.



MODE	Режими на работа		повишавам
ECO	Бърз достъп до ECO температура		Включете, изключете и потвърдете
PROG	Програмирам		намалявам

3.3 ЕКРАНЪТ

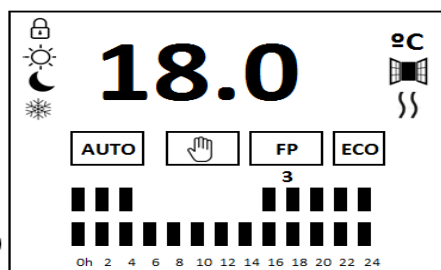

	Избор на температура	18.0	Комфортна температура
	Режим на работа		Функция за откриване на прозорци
	Ежедневна програма		Отоплителен елемент е включен
	Функция за заключване		Бърз достъп до ECO температура

3.4 РЕЖИМ НА РАБОТА

Има 3 режима на работа:

- **Auto.** Температурата автоматично ще варира в зависимост от предварително зададена настройка на базата на 3 температури (комфорт, еко, антифриз). Баровете показват как се програмира температурата на час.
- **Ръчен.** Потребителят избира желаната температура.
- **Fil Pilot.** Устройството следва централизирано програмиране съгласно стандарта GIFAM (достъпно само във Франция).

Натиснете бутона **MODE**, за да промените режима на работа.

3.4.1 РЪЧНО УПРАВЛЕНИЕ

- Как да изберете ръчен режим

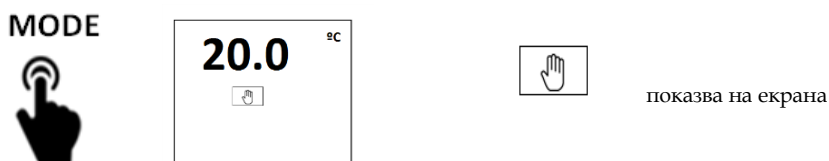

- Изберете комфортната температура.



След като сте избрали ръчния режим, натиснете бутона **ECO**, за да намалите температурата в помещението с 3 °C.

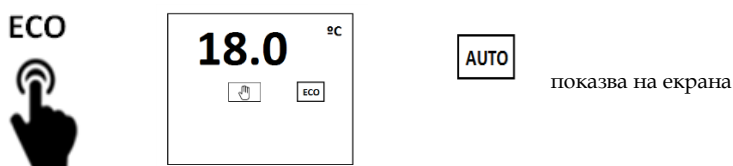

Натиснете отново бутона **ECO**, за да преминете към комфортна температура



3.4.2 АВТОМАТИЧЕН РЕЖИМ

- Как да изберете автоматичен режим

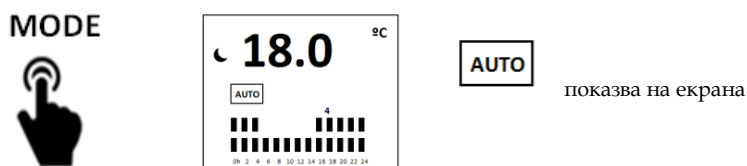

- Как да настроите температурите

В този режим зададените температури автоматично ще се променят според конфигурацията на потребителя, който ще определи една от тези 3 температури за всеки час:

- комфорт (☀) - избрани от потребителя, за да постигнат максимален комфорт. Когато иконата ☀ е включена, потребителят може да избере температурата, като натисне бутоните ▲▼.
- Икономия или спестяване (☾) - използвани през нощта или кратки отсъствия. Той винаги е с 3 ° C под зададената / комфортна температура.
- Анти замръзване или минимум (❄) - предотвратява стайна температура под 7°C.

3.4.3 Fil Pilot

Устройството следва централизирано програмиране съгласно стандарта GIFAM (достъпно само във Франция)

3.5 ЗАДАЙТЕ ЧАСА И ИЗПОЛЗВАЙТЕ РАДИАТОРА

3.5.1 ЗАДАЙТЕ ЧАСА

- Натиснете бутона PROG, докато денят на седмицата мига.



- Натиснете бутоните ▲▼, за да изберете деня от седмицата, кликнете върху ⏻, за да потвърдите. Часовите цифри мигат.

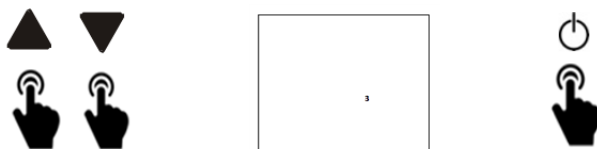

- Натиснете бутоните ▲▼, за да изберете час, натиснете ⏻ за потвърждение. Минутите цифри мигат.

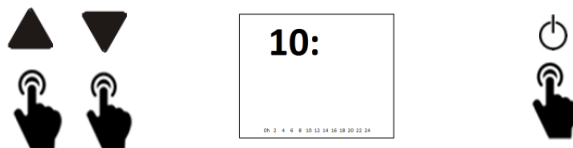

- Натиснете бутоните ▲▼, за да изберете минутите, щракнете върху ⏻ за потвърждение

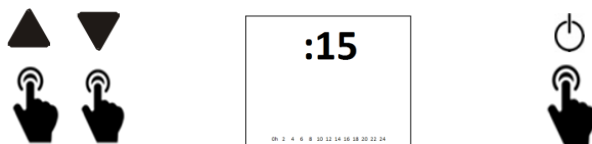

3.5.2 КАК ДА ИЗПОЛЗВАТЕ РАДИАТОРА

Ако не желаете да програмирате радиатора на този етап, натиснете два пъти бутона PROG.



За да извършите персонализирано програмиране, натиснете ▲▼, за да изберете деня от седмицата за програмиране. За да потвърдите, натиснете ⏻.



Започнете от 0 часа, натиснете, за да изберете температурата: комфорт ^{Oh}, есо ^{Oh} или анти замръзване ^{Oh} ..

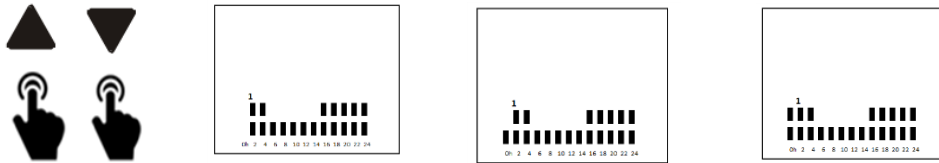

Потвърдете и програмирайте следващия час.

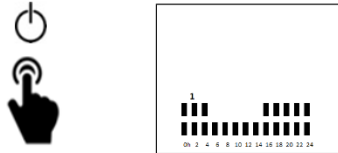

Повторете тези стъпки, докато не минете през всичките 24 часа.

За да програмирате други дни от седмицата, натиснете бутоните \blacktriangle \blacktriangledown , за да изберете деня и продължете както е посочено по-горе.

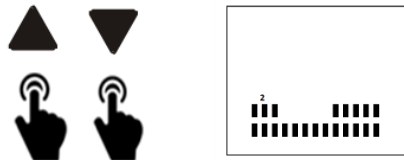

3.5.3 КОПИЕ

Тази функция ви позволява да копирате предварително програмиран ден до всеки друг ден.

Натиснете бутона PROG, докато COPY се покаже на екрана.



Натиснете бутона \blacktriangle \blacktriangledown , за да изберете програмирания ден, натиснете ⏻ за потвърждение.

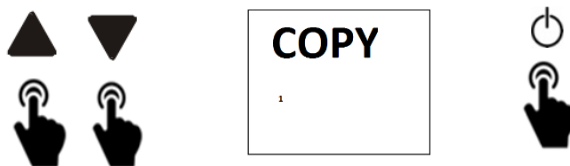

Сега натиснете бутона \blacktriangle \blacktriangledown , за да изберете номера на деня, в който копирате. Натиснете ⏻ за потвърждение.

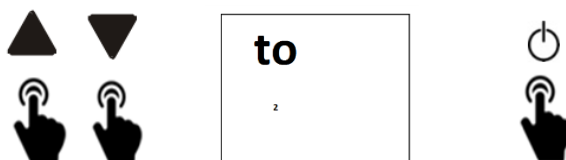

3.5.4 ФУНКЦИЯ ЗА ЗАКЛЮЧВАНЕ

За да настроите тази функция, натиснете за 3 секунди бутоните MODE и UP.



За да деблокирате, направете същото.

3.5.5 ФУНКЦИЯ ЗА ОТКРИВАНЕ НА ПРОЗОРЕЦА

Устройството има вграден датчик, който открива внезапни промени в температурата, които могат да се появят, т.е. когато се отвори прозорец или каквото и да е друго обстоятелство, което може да попречи на радиатора да повиши стайната температура. Този режим се активира, когато температурата се понижи с 3°C за 5 минути. Този режим остава, докато тази намаляваща тенденция изчезне.

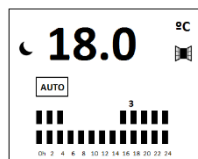

4. ПОДДРЪЖКА

- Поддържайте подовата настилка чиста, за не се образуват петна по стените.
- В началото на отоплителния сезон почиствайте вътрешността на радиатора с прахосмукачка, защото може да се е натрупал прах по нагривания елемент, докато радиаторът е бил изключен.
- Можете да почиствате уреда с навлажнена кърпа или с обикновени почистващи продукти.

5. ТЕХНИЧЕСКИ ХАРАКТЕРИСТИКИ

РАЗМЕРИ И ТЕГЛО	
Описание:	КЛАСИЧЕСКИ 2000 W
Размери:	1000 x 500 x 70 (мм)
Тегло:	20,20 кг
ТЕХНИЧЕСКИ ХАРАКТЕРИСТИКИ	
Напрежение:	230 V
Честота:	50 Hz
Щепсел:	Двуполосен 10-16 A/250 V AC
Защитен термостат:	Автоматичен - изключване T ^a 90 ± 0,5° - нулиране T ^a 65° ± 10°
Електронен термостат:	Температурна осцилация от 18-24 °C
Тип защита:	Клас II IP 24
МАТЕРИАЛИ	
Задна рамка	Висококачествена стомана
Предна част СТОМАНЕН	Стомана с цвят бял сатен RAL 9001
Предна част КЛАСИЧЕСКИ	СИСТЕМА DUAL KHERR

6. ЧЗВ

ПРОБЛЕМ	ВЕРОЯТНА ПРИЧИНА	РЕШЕНИЕ
Уредът не нагрява	Уредът е в енергоспестяващ режим	Чрез термичната инерция уредът придава топлина на стаята; ако искате да стане по-топло, увеличете температурата на уреда.
В стаята не се достига желаната температура	Неправилно зададена температура	Проверете дали зададената на дисплея температура и желаната такава
	Неподходящ размер	Мощността на уреда не е подходяща за отопление на помещението, където е монтиран.
	Прекомерна височина	Проверете дали системата е монтирана на препоръчителната височина
	Блокирана входяща и изходяща решетка	Не поставяйте предмети върху радиатора и не го монтирайте в ниша, в която достъпът до решетките е блокиран
Радиаторът не работи	Зададената температура е под стайната такава	Повишете зададената температура, докато тя не е 1 градус над стайната такава.
	Контролният панел и защитата са изключени	Проверете дали панелът за автоматичен контрол не е изключен. Ако е, включете го.
		Проверете дали монтажът е правилен и дали електрозахранването на отоплителната система е независимо, с размер на кабела 2,5 мм ² и с максимална мощност от 3500 W.
	Превключвателят е изключен	Задайте превключвателя на позиция I.
Програмата е OFF (ИЗКЛ.)	Проверете дали правилно сте задали желаната от вас програма.	
Радиаторът прави петна по стените	Радиаторът е поставен прекалено ниско	Най-ниската част на радиатора трябва да е на височина минимум 25 см от пода.
	Натрупване на прах в долната решетка	Почистете с прахосмукачка. Това почистване трябва да се извършва в началото на всеки отоплителен сезон.
	Специфични бои по стените	Боите с високо съдържание на рутил вероятно ще потъмнеят
Блокирани бутони	Контролните бутони не реагират	Натиснете бутоните MODE и ▲ и ги задръжте 3 секунди.

7. ГАРАНЦИЯ

CLIMASTAR гарантира, че в момента на закупуване няма дефекти по материалите и по работоспособността на продукта (ограничена гаранция). CLIMASTAR предлага търговска и доброволна гаранция; условията са подобни на тези на правната гаранция, като CLIMASTAR носи отговорност за възникнали неизправности в съответствие с описаните по-долу правила и условия. Освен това CLIMASTAR предлага обща гаранция от 2 години за резервните части.

- CLIMASTAR носи отговорност за неизправности, възникнали в рамките на 6 месеца от закупуване на продукта. Ако съответната неизправност възникне след тези 6 месеца, потребителят трябва да докаже, че неизправността е съществувала още при доставката на продукта. Потребителят трябва да информира CLIMASTAR за съответната неизправност в рамките на период от два месеца.
- За да се получи обслужването, регламентирано в условията на настоящата гаранция, е важно да се предостави свидетелство за датата на закупуване на уреда, защото периодът на гаранцията започва да тече от датата на фактурата за продажба. Въпреки това настоящата гаранция е невалидна за всички дефекти, които възникнат след тридесет и шест месеца от датата на производство.
- Настоящата гаранция покрива само ремонта (в завода на производителя) на дефектната част или части на уреда, или пълната подмяна на системата, ако по усмотрение на производителя ремонтът е невъзможен или нерентабилен. Това не включва покриването на странични разходи като монтаж, сглобяване, демонтаж или транспорт.
- Настоящата гаранция не покрива дефекти и/или неизправности, породени от произшествия, неправилно използване, небрежност, износване, разрушаване, неправилен монтаж или неправилно електрозахранване на системата. Настоящата гаранция е невалидна също и при използване на уреда за различни цели от отопление, както и при промяна, модификация, подмяна или неоторизирано ремонтване на продукта, а също и при други различни причини, които са извън контрола на производителя след доставката на продукта.
- Гаранцията не покрива разходи, свързани с осигуряване на достъп до уреда или до мястото на монитране, като например скрити локации, високи места, непрактични тавански помещения. Не се покриват също и разходите, свързани с демонтирането или подмяната на структурни елементи по продукта, когато това се налага с цел осигуряване на достъп до уреда или до мястото на монитране.
- Нито една нагревателна система не може да бъде връщана на CLIMASTAR без предварително получаване на официално РАЗРЕШЕНИЕ ЗА ВРЪЩАНЕ НА СТОКА. CLIMASTAR не носи отговорност за каквото и да е оборудвано, което е върнато без получаването на гореспоменатото РАЗРЕШЕНИЕ ЗА ВРЪЩАНЕ НА СТОКА.
- CLIMASTAR и/или неговите търговски агенти имат правото да решават дали да подменят системата, или да ремонтират повредените компоненти. Нито една от тези опции не води до удължаване на първоначалния гаранционен срок.
- Всички ремонти трябва да се извършват от отдела за техническо обслужване и да бъдат оторизирани от производителя и/или неговите търговски агенти; всякакви дейности по уреда, извършени от неоторизирани лица, ще доведат до анулиране на гаранцията. В случай на подмяна на уреда купувачът трябва да отиде в съответния търговски център, който отговаря за извършването на подмяната.
- **ОГРАНИЧЕНИЕ НА ОТГОВОРНОСТТА:** Като производител CLIMASTAR не носи отговорност за телесни наранявания или материални щети, възникнали като пряк или косвен резултат от неправилен монтаж, неправилно боравене или липса на квалифициран персонал, както и за разходи по монитрането, които не са изрично упоменати в настоящата гаранция.
- Никое от настоящите условия не може да бъде разширявано или модифицирано без изричното съгласие на CLIMASTAR.

- 1- BEVEZETÉS
- 2- A KÉSZÜLÉK FALRA SZERELÉSE, CSAK VÍZSZINTESEN!!!
- 3- KARBANTARTÁS
- 4- MŰSZAKI ADATOK
- 5- GYIK
- 6- GARANCIA

1.BEVEZETÉS

- Kérjük, a készülék üzembe helyezése előtt figyelmesen olvassa el ezt az útmutatót.
- Ellenőrizze, hogy a hálózati feszültség megegyezik-e az adattáblán (mely a készülék bal oldalán található) feltüntetett üzemi feszültséggel.
- A Schuko dugaszt kompatibilis Schuko aljzathoz kell csatlakoztatni.
- Ne helyezze a készüléket közvetlenül a konnektor alá.
- Ha a hálózati vezeték megsérül, azt csak a gyártó, a hivatalos szakszerviz vagy felhatalmazott szakember cserélheti ki.
- 3 évnél fiatalabb gyermek kizárólag szigorú felügyelet mellett használhatja.
- 3 és 8 év közötti gyermekek csak akkor kapcsolhatják ki- vagy be a készüléket, ha az elhelyezés és az üzembe helyezés megfelelően történt, illetve teljes mértékben megtanították a helyes kezelésre, vagy szigorúan felügyelik őket. A 3 és 8 év közötti gyermekeknek tilos a hálózati vezetéket csatlakoztatni vagy kihúzni, karbantartást végezni, illetve a készüléket szabályozni vagy tisztítani.
- A készüléket csökkent fizikai, értelmi vagy mentális képességű, illetve megfelelő tapasztalatok és ismeretek híján lévő személyek (beleértve a 8 évnél idősebb gyermekeket is) nem használhatják, hacsak nem kaptak megfelelő oktatást a készülék biztonságos használatára vonatkozóan. Gyermekek nem játszhatnak a készülékkel. Gyermekek a készülék tisztítását és karbantartását csak szigorú szülői felügyelet mellett végezhetik.

FIGYELEM: a készülék egyes részegységei forróak lehetnek, és égési sérülést okozhatnak. Legyen különösen óvatos, ha a készülék közelében gyermekek és csökkent ellenállóképességű személyek tartózkodnak



Az esetleges túlmelegedés elkerülése érdekében ne takarja le a készüléket

2. A KÉSZÜLÉK FALRA SZERELÉSE, CSAK VÍZSZINTESEN!!!

-A készülékhez komplett készletet mellékelünk (6 mm-es csavarokkal, tiplikkel) a falra szereléshez.

-A mellékelt tipliket nem szabad könnyűszerkezetes falban használni. Az ilyen típusú falakhoz különleges tipliket kell használni.

-Ha a készüléket falra szereli, be kell tartani az alább feltüntetett biztonsági távolságokat:

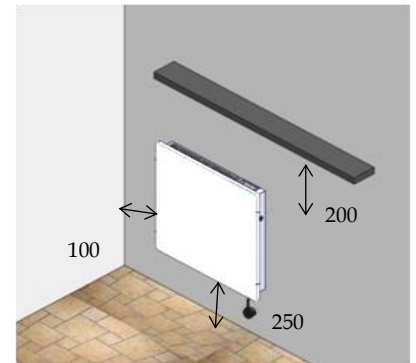

- Miután kiválasztotta az üzembe helyezési pozíciót, csomagolja ki a készüléket, és vegye ki a szerelőkészletet is

- A falra szereléshez szükséges furatok helyét a dobozon lévő minta használatával jelölje ki:

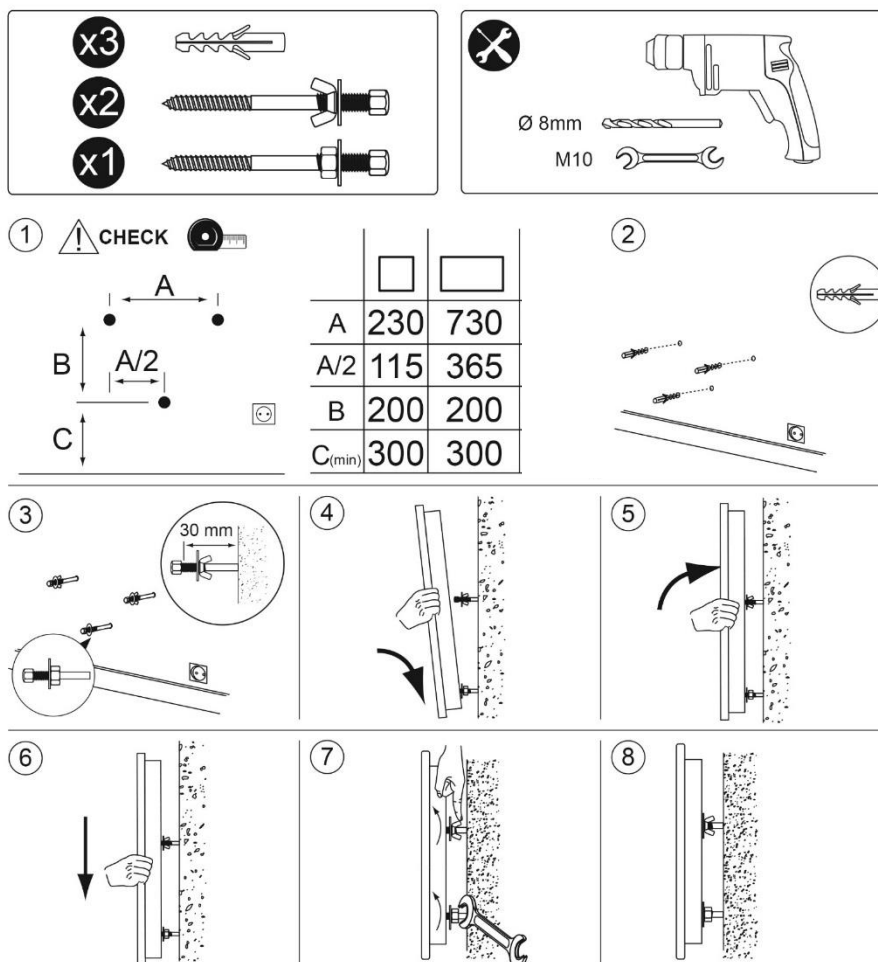

⚠ Fúrás előtt ellenőrizze a méreteket és a vízszintes helyzetet. Méretek mm-ben

3. BEALLITAS

A WIFI-sugárzók közvetlenül kezelhetők a saját kijelzővezérlőn történő működtetéssel, illetve okostelefon vagy táblagép segítségével is, ha van elérhető Wi-Fi hálózat.

A WIFI-sugárzók okostelefonos alkalmazással is kezelhetők. Az alkalmazás az otthoni router segítségével az interneten keresztül kommunikál a fűtőtesttel.

Kérjük, töltsse le a STAR WI-FI alkalmazást a Google Play-ről vagy az App Store-ból, és kövesse a regisztrációhoz szükséges utasításokat.

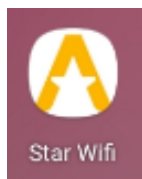

Ha ez megtörtént, kérjük, kövesse ezt a QR-kódot, hogy YouTube-csatornánkra lépjen, ahonnan letölthet néhány videós oktatóanyagot a folyamat megkönnyítése érdekében.



A videók angol nyelven vannak, feliratokat adhat hozzá a saját nyelvén a feliratok engedélyezésével a CC logón a képernyőn, majd menjen a beállításokhoz, nyomja meg a "Feliratok" gombot, és válassza ki a "Automatikus feliratok" opciót a saját nyelvének kiválasztásához.

3.1 A KÉSZÜLÉK BEKAPCSOLÁSA

Csatlakoztassa a hálózati vezetékét a konnektorba, majd kapcsolja be a készülék jobb oldalán lévő kapcsolót. A  gombbal kapcsolja be a fűtőtestet, ekkor az ECO jelző világít.

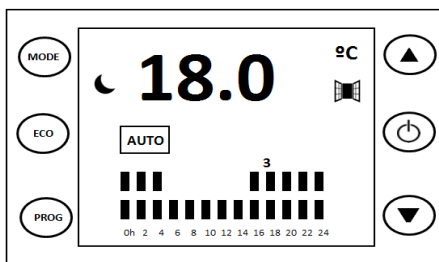
3.2 KIJELZŐ VEZÉRLÉSMUNKAMÓDOK



MODE	Munkamódok		Növel
ECO	Gyors hozzáférés az ECO hőmérséklethez		Kapcsolja be, kapcsolja ki és érvényesítse
PROG	Program		Csökken

3.3 KÉPERNYŐN

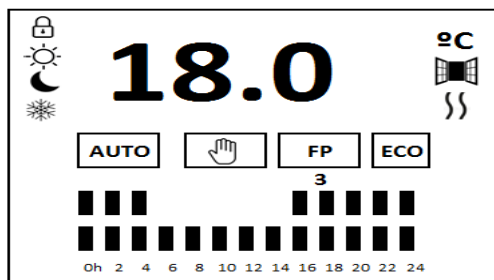

	Hőmérséklet kiválasztás	18.0	A komfort hőmérséklet
	Munkamódok		Ablak detektor funkció
	Napi program		A fűtőelem BE
	Lock funkció		Gyors hozzáférés az ECO hőmérséklethez

3.4 MUNKAMÓDOK

Az alábbi 3 üzemmód közül választhat :

- **Auto.** A hőmérséklet automatikusan változik, a 3 hőmérsékleten (kényelem, eco, fagyás) függően. A sávok azt mutatják, hogy a hőmérsékletet óránként programozzák.
- **Kézi.** A felhasználó állítja be a kívánt értéket.
- **Fil Pilote.** A készülék a GIFAM szabványos programozását követi (csak Franciaországban érhető el).

Nyomja meg a **MODE** gombot a munkamód megváltoztatásához.

3.4.1 KÉZI ÜZEMMÓDBAN

- A kézi üzemmód kiválasztása

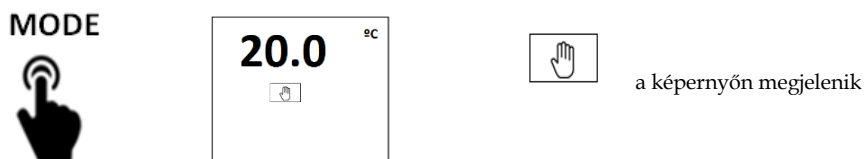

- Válassza ki a komfort hőmérsékletet.



Miután kiválasztotta a kézi üzemmódot, nyomja meg az **ECO** gombot a szobahőmérséklet 3 ° C-os csökkentéséhez.

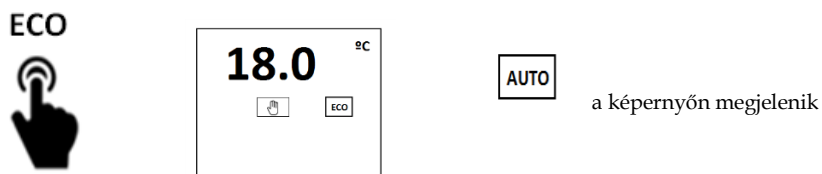

Nyomja meg ismét az **ECO** gombot a komfort hőmérséklet megfordításához

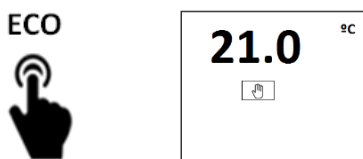

3.4.2 AUTOMATIKUS ÜZEMMÓD

- Az automatikus mód kiválasztása

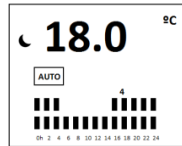

a képernyőn megjelenik

- A hőmérséklet kiválasztása

Ebben a módban a hőmérséklet beállítása automatikusan megváltozik a felhasználó konfigurációjának megfelelően, aki mindhárom hőmérséklet közül az egyiket hozzárendeli:

- Kényelem (☀) - amelyet a felhasználó választ a maximális kényelem elérése érdekében. Mivel az ☀ ikon aktív, a felhasználó kiválaszthatja a hőmérsékletet az ▲▼ gombok megnyomásával.
- Gazdaság (☾) - éjszakai vagy rövid távollétek esetén. Mindig 3°C alatt áll a beállított / komfort hőmérsékleten.
- Antifrost vagy minimum (❄) - megakadályozza, hogy a szobahőmérséklet 7 ° C alá csökkenjen.

• 3.4.3 FIL PILOTE.

A készülék a GIFAM szabványos programozását követi (csak Franciaországban érhető el).

3.5 IDŐBEOSZTÁS ÉS HASZNÁLAT

3.5.1 BEÁLLÍTANI AZ IDŐT

- Nyomja meg a PROG gombot, amíg a hét napja villog.

PROG

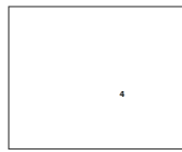

- Nyomja meg az ▲▼ gombokat a hét napjának kiválasztásához, a megerősítéshez kattintson az ⏻ gombra. Az óra számjegyei villognak.

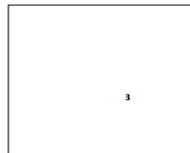

- Press ▲▼ buttons to select the hour, click ⏻ to confirm. Nyomja meg az ▲▼ gombokat az óra kiválasztásához, majd kattintson az ⏻ gombra a megerősítéshez. Percek villognak.

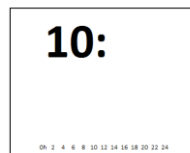

- A ▲▼ gombokkal válassza ki a percek, majd a megerősítéshez kattintson az ⏻ gombra

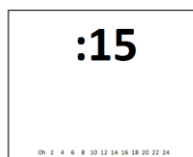

3.5.2 HOGYAN KELL HASZNÁLNI A RADIÁTORT

Ha nem kívánja programozni a radiátort ebben a szakaszban, nyomja meg kétszer a PROG gombot.

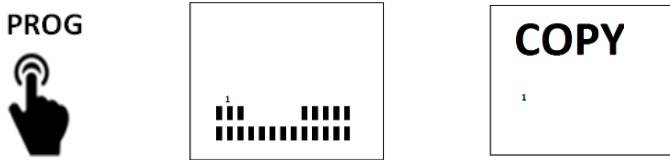

Egyéni programozás végrehajtásához nyomja meg az ▲ ▼ gombot a hét programnapjának kiválasztásához. A megerősítéshez nyomja meg a ⏻ gombot.

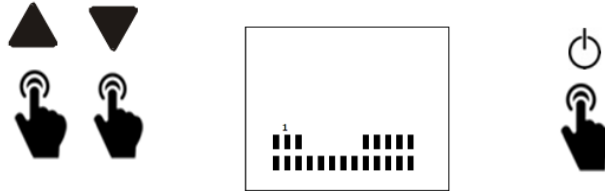

Kezdje a 0h-ot, nyomja meg az ▲ ▼ gombot a hőmérséklet kiválasztásához: comfort^{0h}, eco^{0h} vagy anti frost^{0h}.

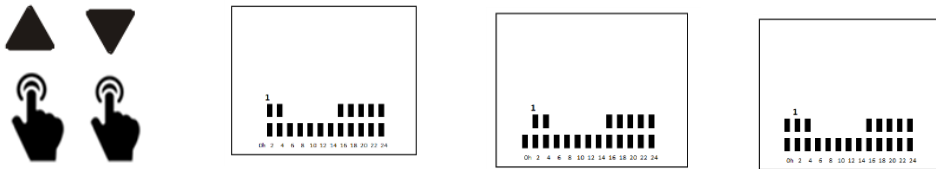

Erősítse meg és programozza a következő órát.

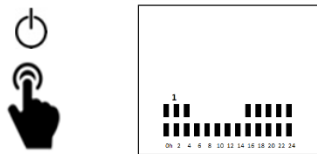

És így a nap 24 órájában

A hét más napjainak programozásához nyomja meg az ▲ ▼ gombokat a nap kiválasztásához, és folytassa a fentiek szerint.



3.5.3 MÁSO LÁSI FUNKCIÓ

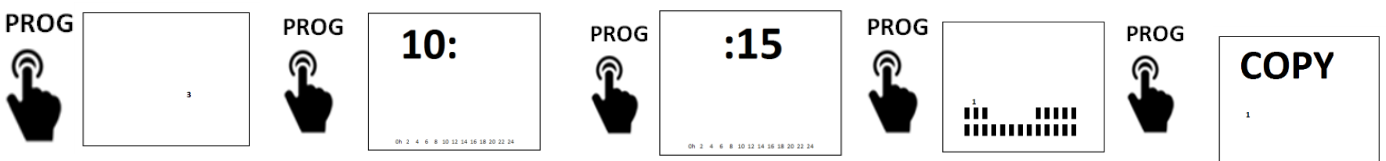

Ezzel a funkcióval egy korábban programozott nap más napra másolható.

Nyomja meg a PROG gombot, amíg a COPY felirat meg nem jelenik a képernyőn

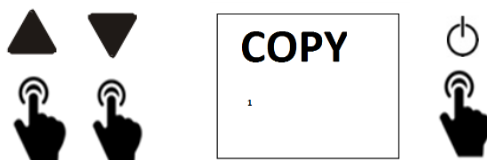

Nyomja meg az ▲ ▼ gombot a programozott nap kiválasztásához, nyomja meg az ⏻ gombot a jóváhagyáshoz.



Most nyomja meg az  gombot, hogy kiválassza a másolás napjának számát. Nyomja meg a  gombot a megerősítéshez.

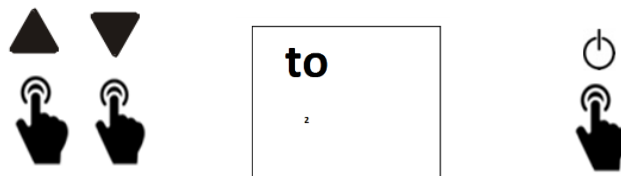

3.5.4 LOCK FUNKCIÓ

A funkció beállításához nyomja meg mind a MODE, mind az UP nyíl gombot 3 másodpercig.

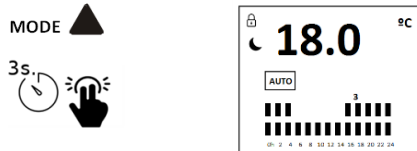

A blokkolás feloldásához tegye ugyanezt

3.5.5 ABLAK DETEKTOR FUNKCIÓ

Az eszköz beépített érzékelője észleli a hirtelen hőmérsékletváltozásokat, azaz amikor az ablakot kinyitják, vagy bármilyen más körülményt, amely megakadályozhatja a radiátor felemelése a helyiség hőmérsékletét. Ez az üzemmód aktiválódik, ha a hőmérséklet 5 perc alatt 3°C-kal csökken. Ez az üzemmód addig marad, amíg ez a csökkenő tendencia eltűnik.

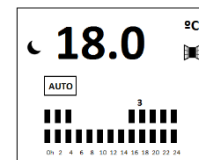

4. KARBANTARTÁS

- A fal elszíneződésének megelőzése érdekében tartsa tisztán a padlót.
- Minden fűtési szezon kezdetekor porszívózza ki a készülék belsejét. Ha hosszabb ideig kikapcsolva hagyja a készüléket (pl. a fűtési szezonon kívül), a por lerakódhat a belsejében.
- A készülék burkolatát megnedvesített tisztítószeres kendővel vagy hasonló eszközzel tisztíthatja meg.

5. MŰSZAKI ADATOK

MÉRETEK ÉS TÖMEG	
Leírás:	COMFORT 2000 W
Méreték:	1000 x 500 x 70 (mm)
Tömeg:	20,20 kg
MŰSZAKI ADATOK	
Üzemi feszültség:	230 V
Frekvencia:	50 Hz
Dugasz:	Nem földelt 10-16 A/250 VAC
Biztonsági termostát:	Automatikus lekapcsolási hőmérséklet 90 ± 0,5° - Visszaállítási hőmérséklet 65° ± 10°
Elektronikus termostát:	Hőmérséklet ingadozás 18 - 24 °C
Védettség típusa:	Class II IP 24
ANYAGOK	
Hátsó borítás:	Minőségi acél
Előlap:	DUAL KHERR

PROBLÉMA	LEHETSÉGES OK	MEGOLDÁS
A készülék nem melegszik fel	A készülék energiatakarékos üzemmódban van	A hőinercia következtében a készülék hőt ad át a helyiségnek; ha magasabb hőmérsékletre van szüksége, növelje a készülék hőmérsékletét.
A helyiség hőmérséklete nem éri el a kívánt értéket.	A hőfokbeállítás nem megfelelő	A kijelzőn ellenőrizze, hogy a megfelelő hőmérséklet érték van-e beállítva.
	Nem megfelelő helyiség méret	A készülék teljesítménye nem elegendő az adott helyiség fűtéséhez.
	Túlzott magasság	Ellenőrizze, hogy a készüléket az előírt magasságban helyezte-e el.
	A bemeneti és kimeneti nyílások le vannak takarva	Ne tegyen semmit a fűtőtest tetejére, és ne helyezze a válaszfalban kialakított mélyedésbe.
A fűtőtest nem működik	Állítsa a hőmérsékletet a helyiség hőmérsékleténél alacsonyabb értékre	Addig módosítsa a fűtőtest hőmérséklet beállítását, amíg 1 fokkal meg nem haladja a helyiség hőmérsékletét
	A vezérlőkapcsoló és a megszakító le van kapcsolva	Ellenőrizze, nincs-e működésben az automatikus kikapcsolási funkció. Ha igen, kapcsolja ki. Ellenőrizze, hogy az üzembe helyezés megfelelő volt-e, és a fűtőtestet független, maximum 3500 W terhelhetőségű körre, 2,5 mm ² -es kábelátmérővel kötötték-e be.
	Az üzemi kapcsoló kikapcsolt állásban van	Kapcsolja I állásba.
	A programozott üzemmód ki van kapcsolva	Ellenőrizze, hogy a megfelelő program van-e beállítva; ha nem, állítsa be azt.
A fűtőtest elszínezi a falakat	A fűtőtest túl alacsonyan van	A fűtőtest legalsó része és a padló között minimum 25 cm távolság legyen.
	Por halmozódott fel az alsó rácson	Porszívózza le. Minden fűtési szezon kezdetekor ismételje meg a porszívózást.
	falfesték típusa	A magas ásványianyag (rutil) tartalmú festékek hajlamosak az elsötétedésre.
A gombok le vannak zárva	A kezelőgombok nem működnek	Nyomja meg 3 másodpercig az MODE és a ▲ gombot.

7.GARANCIA

A CLIMASTAR garantálja, hogy a vásárlás időpontjában a készülék anyaghibától mentes, és maximális teljesítményű (korlátozott garancia). A CLIMASTAR kereskedelmi és önkéntes garanciát is kínál ; az ebben foglalt feltételek hasonlóak a jogilag garantáltakhoz, azaz a CLIMASTAR felelősséget vállal az alábbiakban felsorolt feltételekben és kikötésekben vállaltakért. Ezen kívül, a CLIMASTAR teljes 2 év garanciát kínál az alkatrészekre is.

- A CLIMASTAR felelősséget vállal a vásárlást követő 6 hónapon belül felmerülő rendellenességekért. Ha a rendellenesség az említett 6 hónapot követően merül fel, a felhasználónak kell bizonyítani, hogy a rendellenesség már a vásárláskor fennállt. A vásárlónak két hónapon belül értesíteni kell a CLIMASTAR vállalatot az említett rendellenességről.
- A garanciális javításhoz mindenképpen ellenőrizni kell a vásárlás dátumát, mert a garanciális időtartam a számla teljesítési dátumától kezdődik. A garancia azonban semmiképpen nem terjed ki a gyártási dátumtól számított 36 hónapnál később keletkező hibákra.
- Ez a garancia kizárólag a gyárilag hibás részegységek javítására vagy cseréjére, illetve a teljes készülék cseréjére terjed ki, amennyiben a gyártó úgy ítéli meg, hogy a készülék javítása nem lehetséges, vagy nem gazdaságos. Ez nem foglalja magában az üzembe helyezéshez, összeszereléshez, beállításához vagy szállításhoz kapcsolódó költségeket.
- Ez a garancia nem terjed ki a véletlen balesetből, szakszerűtlen működtetésből, hanyagságból, elhasználódásból, sérülésből, nem megfelelő üzembe helyezésből vagy elégtelen áramellátásból adódó meghibásodásokra/üzemzavarokra. A garancia érvényét veszti, ha a készüléket nem az eredeti rendeltetésének megfelelően használták, engedély nélkül átalakították, módosították vagy javították, illetve ha a készülék a vásárlást követően a gyártó hatáskörén kívüli esemény miatt hibásodik meg.
- A garancia nem fedezi azokat a költségeket, melyek a készülék hozzáférése során merülnek fel, pl. rejtett vagy beépített elhelyezés esetén. Ugyanígy nem fedezi a garancia azokat a költségeket, melyek a megbontott szerkezeti elemek cseréjével vagy visszaállításával kapcsolatban merülnek fel.
- A fűtőtest csak akkor kerül vissza a CLIMASTAR vállalathoz, ha azt az előzetesen kiállított, hivatalos KERESKEDELMI VISSZAKÜLDÉSI ENGEDÉLY előírja. A CLIMASTAR nem vállal felelősséget azokért a készülékekért, melyeket az említett KERESKEDELMI VISSZAKÜLDÉSI ENGEDÉLY nélkül juttatnak vissza.
- A CLIMASTAR és/vagy alvállalkozói fenntartják a jogot arra, hogy eldöntsék, kicserélik vagy megjavítják-e a meghibásodott készüléket. Fenti lehetőségek egyikének a hatálya sem terjed a garanciális időtartamon túlra.
- Bármilyen javítást csak a Hivatalos márkaszerviz, illetve a gyártó által jóváhagyott alvállalkozó végezhet ; bármilyen átalakítás, melyet nem jóváhagyott szervezet végez, a garancia megszűnését vonja maga után. A készülék cseréje esetén a vásárlónak ahhoz a kereskedőhöz kell fordulnia, ahol a hibás készüléket leadta.
- **KORLÁTOZOTT FELELŐSSÉG** : A CLIMASTAR, mint gyártó, nem vállal felelősséget semmilyen olyan személyi sérülésért vagy anyagi kárért, mely közvetve vagy közvetlenül a szakszerűtlen üzembe helyezésből vagy kezelésből, illetve a szakképzett kezelőszemélyzet hiányából ered, továbbá az üzembe helyezés költségeiért, melyet e garancia kifejezetten kizár.
- A CLIMASTAR kifejezett jóváhagyása nélkül a fenti feltételek nem módosíthatók, illetve nem terjeszthetők ki.

1. UVOD
2. NAMESTITEV NAPRAVE NA STENO, SAMO VODORAVNO!!
3. VZDRŽEVANJE
4. TEHNIČNE ZNAČILNOSTI
5. POGOSTO POSTAVLJENA VPRAŠANJA
6. JAMSTVO

1.UVOD

- Prosimo, da še pred namestitvijo naprave pozorno preberite ta navodila za uporabo.
- Preverite, če napajalna napetost ustreza tisti na imenski ploščici (nameščena na levi strani naprave).
- Vtič Schuko morate povezati s kompatibilno vtičnico Schuko.
- Ne postavljajte naprave pod električni izhod.
- Če je napajalni kabel poškodovan, ga mora zamenjati proizvajalec, njegov podizvajalec ali druga kvalificirana oseba.
- Ni za otroke, mlajše od 3 let, razen v primeru popolnega nadzora.
- Otroci, starejši od 3 let in mlajši od 8 let, lahko vklopijo/izklopijo napravo le v primeru, da je ustrezno postavljena in nameščena, morajo pa biti pod nadzorom ali poučeni o uporabi naprave. Otrokom od 3 do 8 let ni dovoljeno priklapljanje, regulirati ali čistiti naprave, ali jo na kakršen koli način popravljati.
- Ni primerno za osebe (vključno z otroki, starejšimi od 8 let) z zmanjšanimi fizičnimi, čutnimi ali mentalnimi sposobnostmi ali pomanjkanjem izkušenj ali znanja, razen v primeru, da so pod nadzorom in poučeni o uporabi naprave s strani osebe, ki je odgovorna za njihovo varnost. Igra z napravo otrokom ni dovoljena. Otrokom brez predhodnega nadzora ni dovoljeno čistiti ali vzdrževati naprave.

OPOZORILO: nekateri deli te naprave se lahko pregrejejo in povzročijo opekline. Bodite še posebej pozorni, ko so v bližini otroci in ranljivi ljudje.



V izogib možnemu pregretju ne pokrivajte naprave.

2. NAMESTITEV NAPRAVE NA STENO, SAMO VODORAVNO!!

- Naprava vsebuje opremo za nameščanje z ustreznimi vložki in vijaki 6mm .
- Opremi priložene vložke ne uporabljajte za suhe zidove. Za te tipe zidov uporabite posebne vložke.
- Ko nameščate napravo na zid, morate upoštevati razdaljo, kot navedeno spodaj:

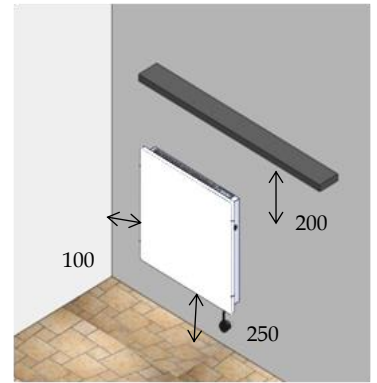

- Ko ste se odločili, kam boste namestili napravo, odstranite embalažo in iz nje odstranite napravo in opremo za nameščanje
- Namestite radiator na zid z uporabo škatle kot vzorca, kot je prikazano spodaj

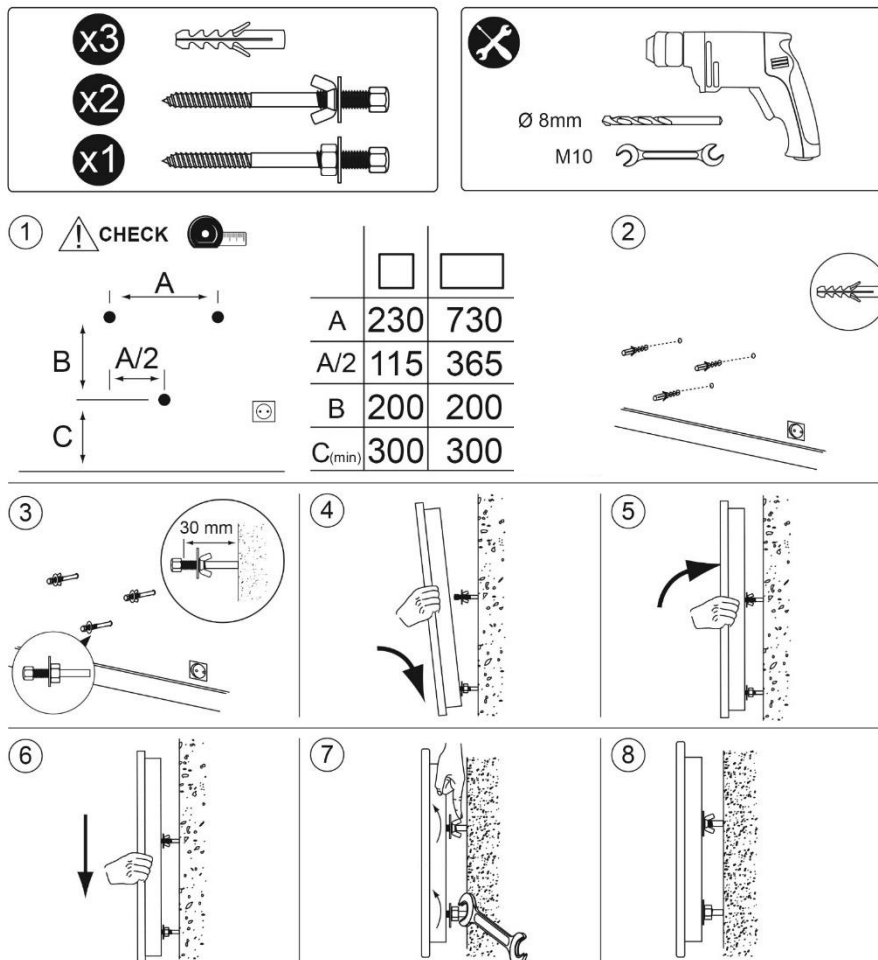

⚠ Pred vrtanjem preverite mere in izravnavo v vodoravni položaj. Mere v mm

3. PRIPRAVA

Radiatorje WIFI lahko upravljate neposredno z upravljanjem na lastnem zaslonu ali tudi s pametnim telefonom ali tabličnim računalnikom, če je na voljo omrežje Wi-Fi.

Radiatorje WIFI lahko upravljate z aplikacijo za pametni telefon. Aplikacija komunicira z grelnikom prek interneta z uporabo domačega usmerjevalnika.

Prenesite aplikacijo STAR WI-FI z Google Play ali App Store in sledite navodilom za registracijo.

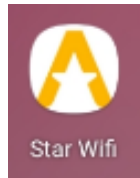

Ko to storite, sledite tej kodi QR in pojdite na naš kanal YouTube, s katerega lahko prenesete nekaj videoposnetkov, ki vam bodo olajšali postopek.

Videoposnetki so v angleškem jeziku, podnapise lahko dodate v svojem jeziku tako, da omogočite podnapise na logotipu CC na zaslonu, nato pojdite v nastavitve, pritisnite "Podnapisi" in izberite "Samodejni podnapisi", da izberete svoj jezik.

3.1 ZAGON NAPRAVE

Najprej, priključite napajalni kabel v vtič glavne napeljave in pritisnite na stikalo na desni. Pritisnite  da prižgete radiator, prižge se ECO lučka.

3.2 NADZOR DISPLAY

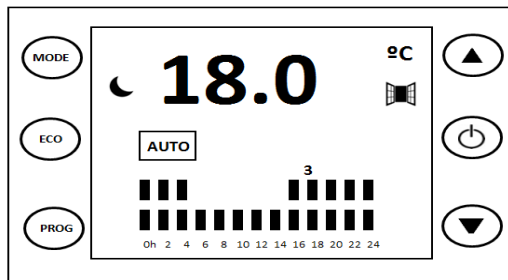

MODE	Načini dela	▲	Povečati
ECO	Hitri dostop do temperature EKO		Turn on, turn off and validate
PROG	Program	▼	Zmanjšati

3.3 ZASLONU

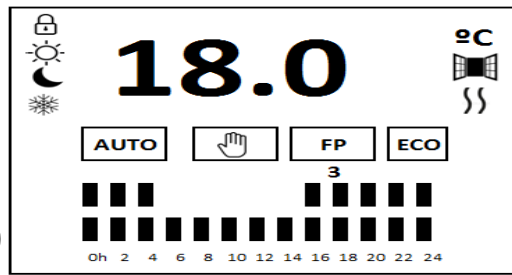

	Izbira temperature	18.0	Udobna temperatura
	Delovni način		Funkcija zaznavanja odprtega okna
	Dnevni program		Grelni element ON
	Funkcija zaklepanja		Hitri dostop do temperature EKO

3.4 DELOVNI NAČIN

Obstajajo 3 načini delovanja :

- **Auto.** Temperatura se samodejno spreminja glede na vnaprej določeno nastavitvev glede na 3 temperature (udobje, eko, antifrost). Tabele kažejo, kako je programirana temperatura na uro.
- **Ročni.** Uporabnik določa začetno nastavitvev temperature. How to select the manual mode.
- **Fil Pilot.** Naprava sledi centraliziranemu programiranju v skladu s standardom GIFAM (na voljo samo v Franciji).

Za spremembo delovnega načina pritisnite tipko MODE.

3.4.1 ROČNI NAČIN

- Kako izbrati ročni način



kaže na zaslonu

- Select the comfort temperature. Izberite temperaturo udobja.



- Ko izberete ročni način, pritisnite gumb ECO, da zmanjšate sobno temperaturo 3°C

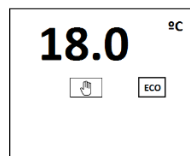

kaže na zaslonu

Ponovno pritisnite gumb ECO, da se obrnete na udobno temperaturo



3.4.2 AVTOMATSKI NAČIN

- Kako izbrati način AVTO

MODE

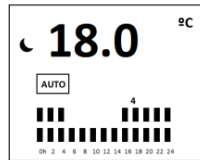

AUTO

kaže na zaslonu

- Kako nastaviti temperaturo

V tem načinu se nastavljene temperature samodejno spreminjajo glede na uporabnikovo konfiguracijo, ki bo vsako uro določila eno od teh treh temperatur:

- Udobje (☀) - ki ga je izbral uporabnik, da bi dosegel maksimalno udobje. Ker je ikona ☀ vklopljena, lahko uporabnik izbere temperaturo s pritiskom na tipke ▲ ▼.
- Gospodarstvo ali varčevanje (☾) - ponoči ali kratke odsotnosti. Vedno je 3°C pod nastavljeno / udobno temperaturo.
- Anti-zmrzali ali minimalno (❄) - preprečuje, da sobna temperatura preseže 7 ° C.

3.4.3 FIL PILOT

Naprava sledi centraliziranemu programiranju v skladu s standardom GIFAM (na voljo samo v Franciji).

3.5 KAKO NASTAVITI ČAS IN UPORABITI GRELEC

3.5.1 NASTAVITE ČAS

- Pritiskajte gumb PROG, dokler ne začne utripati dan v tednu.

PROG



- Pritisnite gumb ▲ ▼, da izberete dan v tednu, za potrditev kliknite ⏻. Časovna števila utripajo.

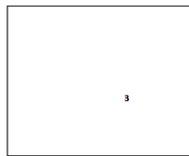

- Pritisnite gumb ▲ ▼, da izberete uro, kliknite ⏻, da potrdite. Utripa minute.

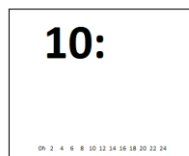

- Pritisnite gumb ▲ ▼, da izberete minute, kliknite ⏻, da potrdite.

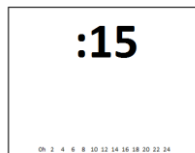

3.5.2 KAKO UPORABLJATI GRELEC

Če ne želite programirati radiatorja v tej fazi, dvakrat pritisnite tipko PROG.



Če želite izvesti programiranje po meri, pritisnite ▲▼, da izberete dan v tednu za programiranje. Za potrditev pritisnite ⏻

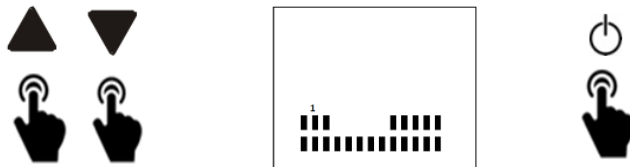

Začnite pri 0h, pritisnite za izbiro temperature: comfort 0h, eco 0h ali anti-zmrzal 0h.

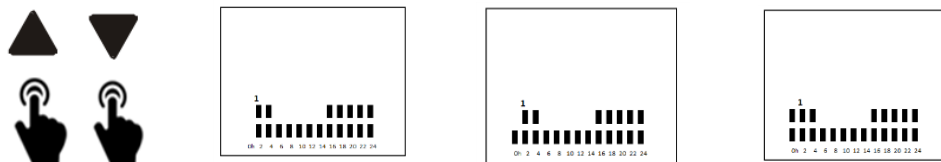

Potrdite in programirajte naslednjo uro

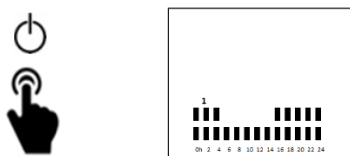

Te korake ponovite, dokler ne preidete vseh 24 ur.

Če želite programirati druge dni v tednu, pritisnite gumb ▲▼, da izberete dan in nadaljujete, kot je bilo že omenjeno.



3.5.3 KOPIRANJE

S to funkcijo lahko kopirate prej programiran dan na kateri koli drug dan.

Pritisnite gumb PROG, dokler se na zaslonu ne prikaže COPY.



Pritisnite gumb ▲ ▼ , da izberete programiran dan, pritisnite  za potrditev.

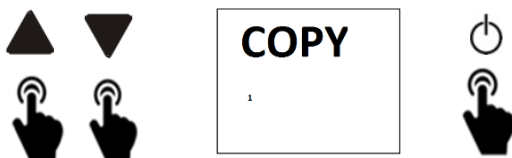

Sedaj pritisnite gumb ▲ ▼ , da izberete številko dneva, v katerem kopirate. Pritisnite  za potrditev.

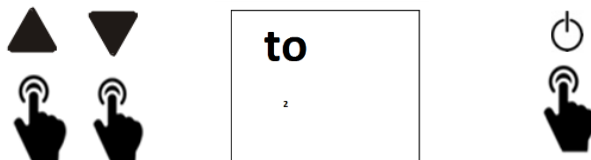

3.5.4 KLJUČNA BLOKOVNA FUNKCIJA

Če želite nastaviti to funkcijo, pritisnjete tipki s puščicami MODE in UP za 3 sekunde.

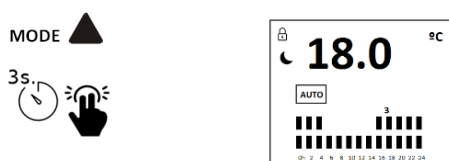

Če želite odblokirati, storite enako

3.5.5 FUNKCIJA ZAZNAVANJA ODPRTEGA OKNA

Naprava ima vgrajen senzor, ki zazna vse nenadne spremembe temperature, ki se lahko pojavijo, to pomeni, ko se odpre okno ali katera koli druga okoliščina, ki lahko radiatorju preprečuje zvišanje sobne temperature. Ta način se aktivira, ko se temperatura v 5 minutah zmanjša za 3 ° C. Ta način ostane, dokler ta padajoča težnja ne izgine.

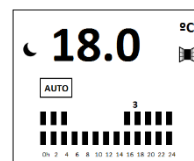

4. VZDRŽEVANJE

- Tla vzdržujte čista, da se izognete madežem na zidu.
- Na začetku grelne sezone morate posesati notranje dele radiatorja, saj se lahko v času, ko radiatorja niste uporabljali, na grelnih elementih nabere prah.
- Napravo lahko operete z vlažno krpo ali s katerim koli konvencionalnim izdelkom za pranje.

5. TEHNIČNE ZNAČILNOSTI

MERE & TEŽA	
Opis:	COMFORT 2000 W
Mere:	1000 x 500 x 70 (MM)
Teža:	20,20 Kg
TEHNIČNE ZNAČILNOSTI	
Napetost:	230 V
Frekvenca:	50 Hz
Vtič:	Bipolarni 10-16 A/250 VAC
Varnostni termostat:	Samodejni izklop pri temperaturi 90 ± 0,5° - Temperatura ponovnega zagona 65° ± 10°
Elektronski termostat:	Obseg temperature od 18° - 24° C
Tip zaščite:	Class II IP 24
MATERIALI	
Pokrov ozadja:	Visokokakovostno jeklo
Spredaj zaščite:	DUAL KHERR

6. POGOSTO POSTAVLJENA VPRAŠANJA

TEŽAVA		REŠITEV
Naprava se ne segreje	Naprava je v načinu varčevanja z energijo	Zaradi toplotne vztrajnosti naprava prenaša toploto v soboto; v primeru, da bi radi povečali temperaturo, povečajte temperaturo naprave.
Soba ne doseže zelene temperature	Nepravilna nastavitvev nastavljenе temperature	Preverite nastavljenо temperaturo na zaslonu, da bi preverili, če je taka, kot si je želite.
	Neprimerna velikost	Jakost ni primerna za prostor, v katerem je radiator.
	Prekomerna višina	Zagotovite inštalacijo sistema na priporočeni višini.
	Na mrežah za vhod in izhod so ovire	Na radiator ne polagajte ničesar in ne postavljajte ga znotraj zidne luknje.
Radiator ne deluje	Temperaturo nastavite pod sobno temperaturo	Dvignite nastavljenо temperaturo radiatorja, dokler ni 1° nad sobno temperaturo.
	Stikalo kontrolne plošče in zaščita izklopljena	Preverite, da ni samodejna kontrola izklopljena. Če je izklopljena, jo vklopite.
		Zagotovite, da je namestitev pravilna in da obstajajo samostojne linije za grelni sistem z 2,5 mm ² širine za kable in maksimalno napetost v višini 3500 w.
	Stikalo je izklopljeno	Nastavite stikalo na pozicijo I.
Program je izklopljen	Preverite, da je izbran nastavljen program ali nastavite tistega, ki ga želite.	
Radiator pušča madeže na zidu	Radiator nameščen na zelo nizki višini	Minimalna višina od tal do spodnjega dela radiatorja mora biti najmanj 25 cm.
	Na spodnji mreži se je nabral prah	Posesajte ga. Sesanje morate izvesti na začetku vsake kurilne sezone
	Vrsta slike na zidu.	Barve z visoko vsebnostjo titanovega oksida prej potemnjijo
Blokirani gumbi	Ni odziva gumba za delovanje	Pritisnite gumba MODE in ▲ za 3 sekunde.

7. JAMSTVO

CLIMASTAR jamči, da v trenutku nakupa izdelka, le-ta nima nikakršne napake na materialih in ustrezno deluje (omejeno jamstvo). CLIMASTAR ponuja komercialno in neobvezno jamstvo; vsebovani pogoji so podobni tistim iz pravnega jamstva, kjer je CLIMASTAR odgovorna za neskladnosti v pogojih poslovanja, ki so omenjeni spodaj. Poleg tega CLIMASTAR nudi dveletno jamstvo za nadomestne dele.

- CLIMASTAR odgovarja za nepravilnosti, ki nastanejo v roku 6 mesecev od dneva prodaje. Če do nepravilnosti pride po obdobju 6 mesecev, mora uporabnik dokazati, da je nepravilnost obstajala že pred dobavo. Uporabnik mora podjetje CLIMASTAR o nepravilnostih obvestiti v obdobju krajšem od dveh mesecev.
- Da bi lahko zagotavljali naše storitve v skladu s pogoji tega jamstva, je pomembno, da se jasno zapiše datum nakupa naprave, saj čas jamstva v sistemu vodenja strank prične teči z izdajo računa za nakup. Vendar v nobenem primeru jamstvo ne krije napak, ki lahko nastanejo po 36 mesecih od dneva izdelave.
- To jamstvo je strogo omejeno na popravila v tovarni, ki proizvajajo dele z defektom ali dele naprave, ali na popolno zamenjavo sistema, ko po mnenju proizvajalca popravilo ni mogoče ali ni ekonomično. Ne vključuje nobene druge vrste stroška, kot je nameščanje, montaža, demontaža ali prevoz.
- To jamstvo ne krije napak in/ali nedelovanja, ki so ga povzročile nesreče, zloraba, malomarnost, obraba, zlom, nepravilna namestitev ali slaba oskrba sistema z elektriko. To jamstvo prav tako ne velja v primeru, če se naprava uporablja za druge namene razen gretja, kot npr. za rekonstrukcijo, izboljšave, ponarejanje ali neavtorizirana popravila izdelka, ali za druge namene, ki so izven dosega proizvajalca po dostavi izdelka.
- To jamstvo ne krije stroškov in izdatkov, ki nastanejo za dostop do naprave ali namestitve, kot so skrite lokacije, višine, nepraktične stropi. Prav tako ne vključuje stroškov, ki nastanejo ob odstranjevanju ali menjavi katerega koli strukturnega elementa za dostop do naprave ali za nameščanje.
- Podjetje CLIMASTAR ne bo sprejelo nazaj nobenega grelnega sistema brez predhodnega kodirane in uradne AVTORIZACIJE ZA POVRAČILO BLAGA. CLIMASTAR ne prevzema odgovornosti za opremo, ki je vrnjena brez prej omenjene AVTORIZACIJE ZA POVRAČILO BLAGA.
- CLIMASTAR in/ali njeni agenti imajo pravico odločanja za menjavo sistema ali popravilo pokvarjenih delov. Nobena od teh možnosti ne podaljšuje originalni čas jamstva.
- Kakršno koli popravilo morajo izvesti Tehnični servis in pooblaščenca s strani proizvajalca in/ali katerega koli od njegovih agentov; vsako ukrepanje nepooblaščenega osebja to jamstvo izniči. V primeru zamenjave naprave mora kupec oditi v center, ki bo odgovoren za sprejem sistema.
- OMEJITEV ODGOVORNOSTI: CLIMASTAR kot proizvajalec ni odgovoren za kakšno koli osebno ali materialno škodo, ki lahko neposredno ali posredno izvira iz neprimerne namestitve, neustreznega rokovanja zaradi pomanjkanja tehnično kvalificiranega osebja, ne za stroške namestitve, ki so izrecno izvzeti iz tega jamstva.
- Nobenega od tukajšnjih pogojev ni mogoče podaljšati ali spreminjati brez izrecnega dovoljenja podjetja CLIMASTAR.

1. ÚVOD
2. MONTÁŽ ZAŘÍZENÍ NA STĚNU, POUZE VODOROVNĚ!!
3. ÚDRŽBA
4. TECHNICKÉ PARAMETRY
5. ČASTO KLADENÉ DOTAZY
6. ZÁRUKA

1. ÚVOD

- Přečtěte si prosím pozorně tento návod k obsluze před instalací vašeho zařízení.
- Ujistěte se, že napájecí napětí odpovídá napětí na štítku (nachází se na levé straně přístroje).
- Zástrčka Schuko musí být připojena ke kompatibilní Schuko zásuvce.
- Přístroj nesmí být umístěn přímo pod elektrickou zásuvku.
- Pokud je napájecí kabel poškozen, musí být nahrazen výrobcem, pozáručním servisem nebo obdobně kvalifikovanou osobou.
- Není určeno pro děti do 3 let věku, pokud nejsou pod dohledem.
- Děti starší než 3 roky a mladší 8 let smí přístroj pouze zapnout/vypnout, vždy, když byl řádně umístěn nebo instalován, byl jim poskytnut odborný dohled nebo pokyny týkající se použití tohoto přístroje. Děti ve věku 3 až 8 let nesmí přístroj zapojovat, regulovat a česťit, nesmí vykonávat žádnou údržbu.
- Přístroj není určen pro použití osobami (včetně dětí starších 8) se sníženými fyzickými, smyslovými či duševními schopnostmi nebi nedostatkem zkušeností či znalostí, pokud nepracují pod dohledem osoby zodpovědné za jejich bezpečnost nebo na základě jejich pokynů ohledně použití přístroje. Děti si nesmí hrát se zařízením. Děti nesmí bez dozoru provádět čišťení a údržbu.

VÝSTRAHA: některé části tohoto přístroje se mohou přehřát a způsobit popáleniny. Věnujte zvláštní pozornost, když se v okolí přístroje nacházejí děti a postižení lidé.



Aby se zabránilo možnému přehřátí, nezakrývejte zařízení.

2. MONTÁŽ ZAŘÍZENÍ NA STĚNU, POUZE VODOROVNĚ!!

-Zařízení obsahuje montážní sadu s požadovanými díly - hmoždinky a 6 mm šrouby.

-Hmoždinky dodané se sadou nelze použít na sádkokartonové stěny. Pro tento typ stěny je nutné použít speciální hmoždinky.

-Při instalaci zařízení na stěnu je nutné brát v potaz vzdálenosti uvedené níže:

- Poté, co jste určili místo pro instalaci přístroje, odstraňte obal a vyjměte přístroj a jeho montážní sadu.

- Připevněte radiátor na zeď pomocí krabice jako šablony, jak je uvedeno níže:

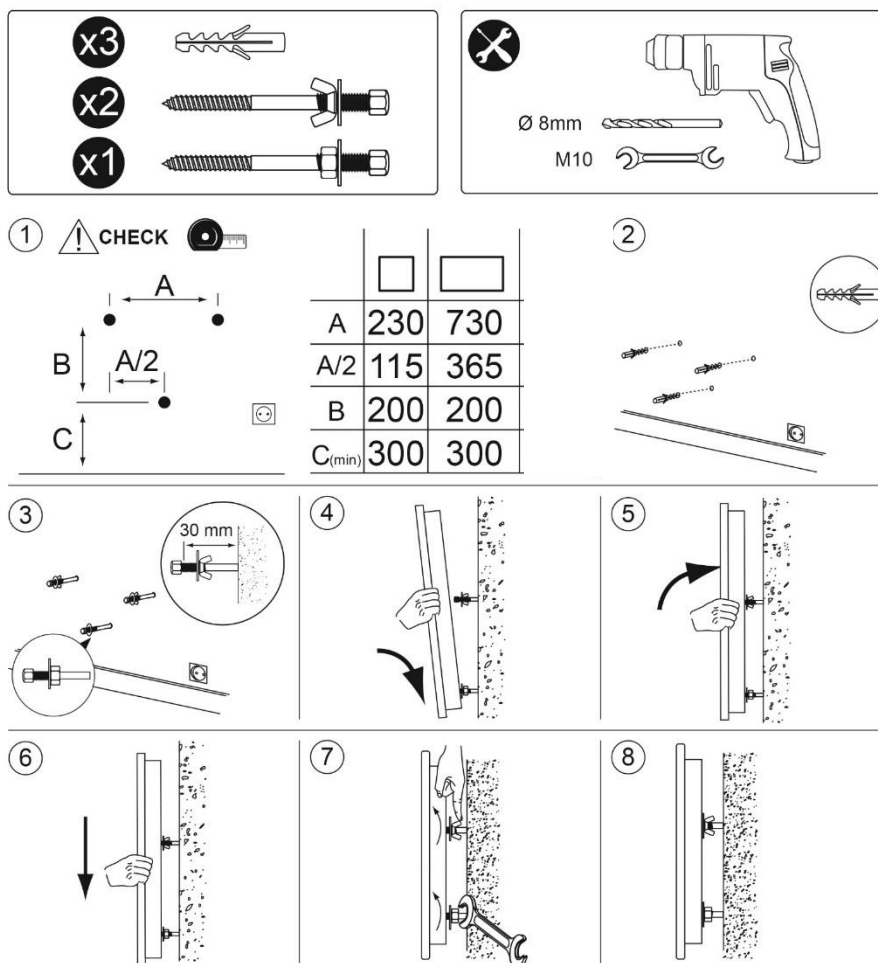
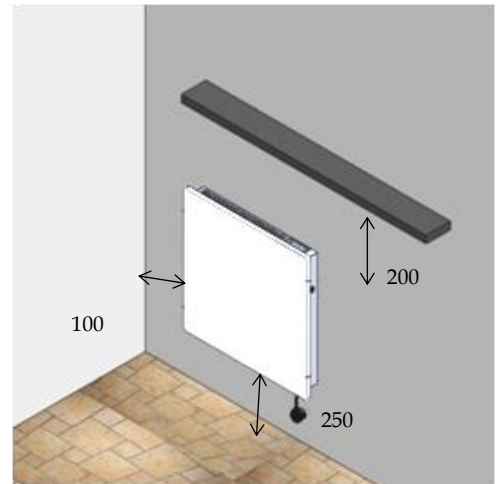

⚠ Před vrtáním zkontrolujte rozměry a vyrovnaní. Rozměry v mm

3. NASTAVENÍ

WIFI zářiče lze ovládat přímo na vlastním ovládacím displeji nebo také pomocí chytrého telefonu či tabletu, pokud je k dispozici síť Wi-Fi.

WIFI zářiče lze spravovat pomocí aplikace v chytrém telefonu. Aplikace komunikuje s topným tělesem přes internet pomocí domácího routeru.

Stáhněte si prosím aplikaci STAR WI-FI z Google Play nebo App Store a postupujte podle pokynů k registraci..

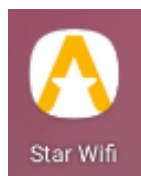

Jakmile tak učiníte, přejděte podle tohoto QR KÓDU na náš kanál YouTube, kde si můžete stáhnout několik videonávodů, které vám usnadní tento proces.



Videa jsou v angličtině, titulky můžete přidat ve vlastním jazyce tak, že povolíte titulky na logu CC na obrazovce, poté přejdete do nastavení, stisknete tlačítko "Subtitles" a přejdete na "Automatic Subtitles" a vyberete vlastní jazyk.

3.1 SPUŠTĚNÍ ZAŘÍZENÍ

Nejprve připojte napájecí kabel do elektrické zásuvky a naleznete přepínač na pravé straně. Stiskněte  pro zapnutí radiátoru, kontrolka ECO se rozsvítí.

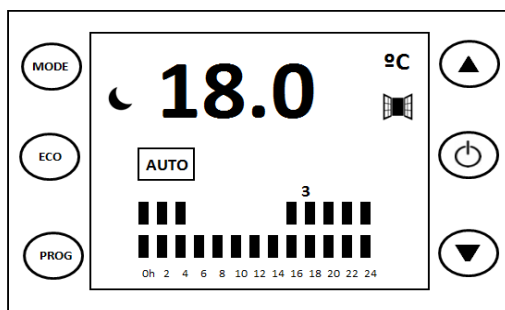
3.2 OVLÁDÁNÍ DISPLEJE



MODE	Pracovních režimů		Zvýšení
ECO	Rychlý přístup k teplotě ECO		Zapněte, vypněte a ověřte
PROG	Program		Snížit

3.3 OBRAZOVKA

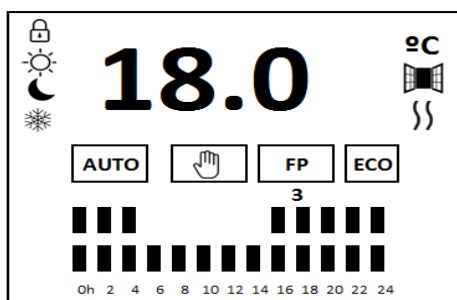

	Výběr teploty	18.0	Komfortní teplota
	Pracovní režim		Otevřete funkci detekce okna
	Denní program		Topný článek zapnutý
	Funkce uzamčení		Rychlý přístup k teplotě ECO

3.4 PRACOVNÍCH REŽIMŮ

K dispozici jsou 3 provozní režimy:

- **Auto:** Teplota se bude automaticky měnit v závislosti na předdefinovaném nastavení založeném na třech teplotách (komfort, eco, antifrost). Bary ukazují, jak je teplota naprogramována za hodinu
- **Manuální:** Uživatel určuje nastavenou teplotu.
- **Fil Pilot:** Přístroj se řídí centralizovaným programováním podle standardu GIFAM (k dispozici pouze ve Francii)

Stiskněte tlačítko **MODE** pro změnu pracovního režimu

3.4.1 RUČNÍ REŽIM

- Jak vybrat ruční režim

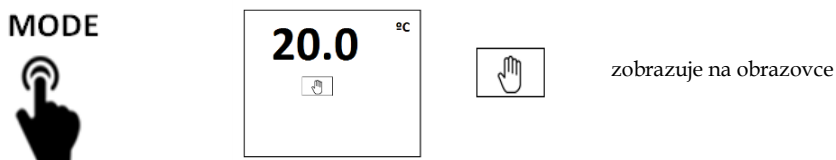

- Select the comfort temperature. Zvolte komfortní teplotu.

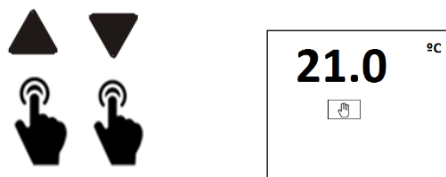

Po zvolení ručního režimu stiskněte tlačítko **ECO** pro snížení teploty místnosti o 3° C.

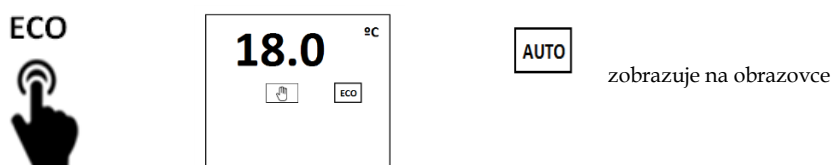

Opětovným stisknutím tlačítka **ECO** přepnete na komfortní teplotu

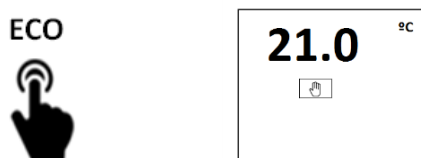

3.4.2 AUTOMATICKÝ REŽIM

- Vyberte automatický režim

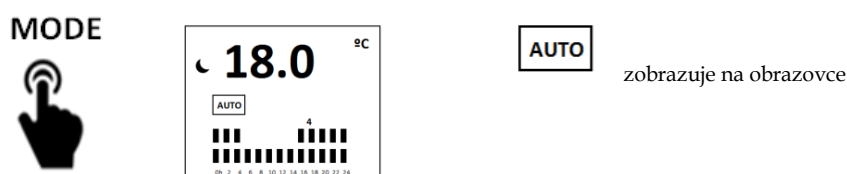

- Jak nastavit teploty

V tomto režimu se nastavené teploty automaticky změny podle konfigurace uživatele, která každou hodinu přidělí jednu z těchto tří teplot:

- Komfortní (☀) - vybrané uživatelem pro maximální komfort. Pokud je ikona ☀ zapnuta, může uživatel zvolit teplotu stisknutím tlačítek ▲▼.
- Ekonomiku nebo úspory (☾) - používané v noci nebo krátké absence. Je vždy 3 °C nižší než nastavená / komfortní teplota.
- Protimrazové nebo minimální (❄) - zabraňuje teplotě místnosti pod 7 °C.

3.4.3 FIL PILOT

Přístroj se řídí centralizovaným programováním podle standardu GIFAM (k dispozici pouze ve Francii).

3.5 JAK NASTAVIT ČAS A POUŽÍT RADIÁTOR

3.5.1 NASTAVTE ČAS

- Stiskněte tlačítko PROG, dokud nebude blikat den v týdnu.



- Stisknutím tlačítek ▲▼ vyberte den v týdnu a potvrďte tlačítkem ⏻. Blikají číslice hodin.

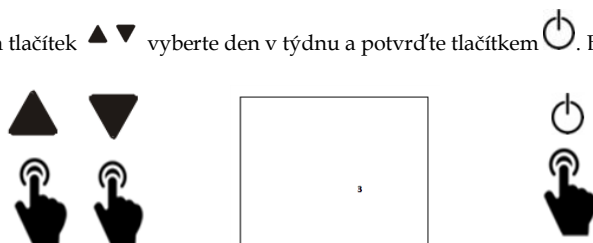

- Stisknutím tlačítek ▲▼ vyberte hodinu, potvrďte tlačítkem ⏻. Minuty číslice bliknou.

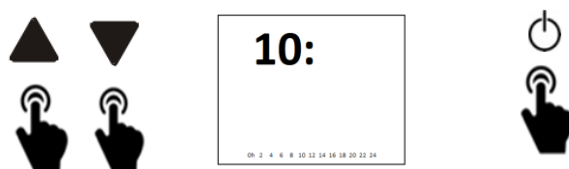

- Stisknutím tlačítek ▲▼ vyberte minuty a potvrďte tlačítkem ⏻.

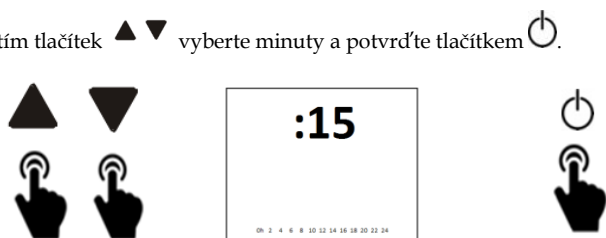

3.5.2 JAK POUŽÍVAT RADIÁTOR

Pokud nechcete programovat radiátor v této fázi, stiskněte dvakrát tlačítko PROG.



Chcete-li provést vlastní programování, stiskněte ▲▼ pro volbu dne v týdnu pro programování. Potvrďte stisknutím tlačítka 

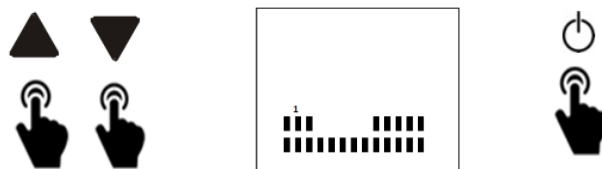

Začněte v 0h, stisknutím vyberte teplotu: komfort ^{oh}, eco ^{oh} nebo antifrost ^{oh}

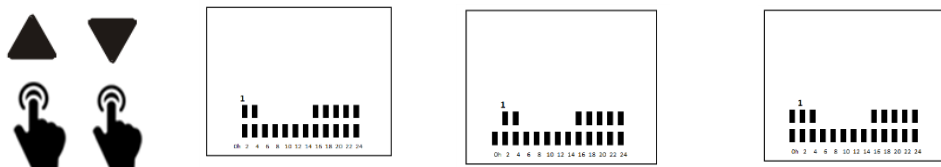

Potvrďte a naprogramujte následující hodinu.

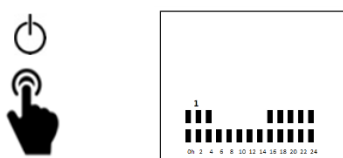

Opakujte tyto kroky, dokud neprocházíte 24 hodin.

Chcete-li naprogramovat další dny v týdnu, stisknutím tlačítek ▲▼ vyberte den a postupujte podle výše uvedeného postupu.



3.5.3 KOPÍROVÁNÍ

Tato funkce umožňuje zkopírovat dříve naprogramovaný den do jiného dne.

Stiskněte tlačítko PROG, dokud se na obrazovce nezobrazí COPY.



Stiskněte tlačítko ▲▼ pro volbu naprogramovaného dne, potvrďte stisknutím tlačítka .

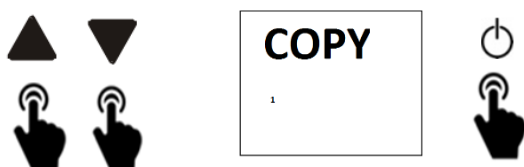

Nyní stisknutím tlačítka ▲ ▼ vyberte číslo dne, do kterého kopírujete. Stiskněte  pro potvrzení

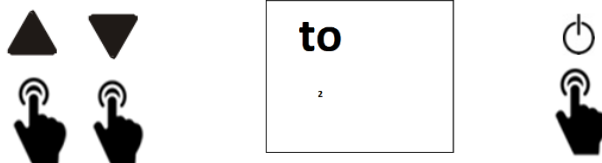

3.5.4 FUNKCE UZAMČENÍ

. Chcete-li tuto funkci nastavit, stiskněte na 3 sekundy tlačítka se šipkami MODE a UP.

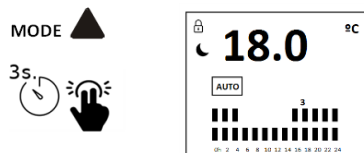

Chcete-li odblokovat, proved'te totéž.

3.5.5 OTEVŘETE FUNKCI DETEKCE OKNA

Zařízení má zabudovaný snímač, který detekuje jakékoli náhlé změny teploty, které se mohou objevit, tj. při otevření okna nebo jiným okolnostem, které mohou zabránit zvýšení teploty pokojové teploty. Tento režim se aktivuje při poklesu teploty o 3 ° C za 5 minut. Tento režim zůstává, dokud tato klesající tendence nezmizí.

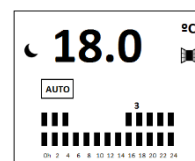

4. ÚDRŽBA

- Udržujte podlahu v čistotě, abyste zabránili tvorbě skvrn na stěně.
- Na začátku topné sezony by se měla vnitřní část radiátoru vysát, protože se prach může nakumulovat na topném tělese během roku, když je radiátor již vypnut.
- Přístroj lze omýt vlhkým hadříkem nebo jakýmkoliv běžným mycím přípravkem.

5. TECHNICKÉ PARAMETRY

Popis- Váha	
Popis:	COMFORT 2000 W
Rozměry	1000 x 500 x 70 (MM)
Váha	20,20 Kg
Elektrické vlastnosti	
Napětí	230 V
Frekvence:	50 Hz
Vtič:	Bipolární 10-16 A/250 VAC
Varnostní termostat:	Automatická- rezání teplota 90 ± 0,5° -resetování teplota 65° ± 10°
Elektronický termostat:	T ^a 18 - 24 °C
Typ ochrany	Třída II IP 24
Materiály	
Zadní:	Vysoce kvalitní ocel
Spredaj zaščite:	DUAL KHERR

6. ČASTO KLADENÉ DOTAZY

dotaz	možná příčina	náprava
Přístroj se nezahřívá	Zařízení je v pohotovostním režimu	Vzhledem k tepelné setrvačnosti, převádí přístroj teplo do místnosti; pokud budete potřebovat vyšší teplotu, zvýšte teplotu přístroje.
Pokoj nedosahuje požadované teploty	Nesprávné nastavení nastavené teploty	Zkontrolujte nastavenou teplotu na displeji pro ověření, že jde o požadovanou teplotu.
	Nesprávné dimenzování	Výkon není vhodný pro prostor, ve kterém je přístroj nainstalován.
	Nadměrné výška	Zajistěte instalaci systému v doporučené výšce
	Vstupní a výstupní mřížky jsou zataraseny	Nepokládejte žádné předměty na horní části radiátoru a žádné předměty nevkładejte do otvoru v přepážce
Radiátor nefunguje	Nastavena teplota pod teplotu v místnosti	Zvyšujte nastavení teploty radiátoru, dokud nebude o 1 stupeň vyšší než pokojová teplota
	Spínač ovládacího panelu a ochrana neaktivní	Zkontrolujte, zda automatické ovládání není vypnuto. Je-li vypnuto, zapněte. Ujistěte se, že je instalace správně provedena a že jsou k dispozici nezávislé kabely pro otopné soustavy a mají vodiče kabelu s 2,5 mm ² průřezem a maximálním výkonem 3500W.
	Spínač vypnut.	Nastavte vypínač do polohy I.
	Program je vypnut OFF (vypnut)	Zkontrolujte, zda je nastavení programu zvoleno nebo nastaveno dle požadavku.
Radiátor tvoří skvrny na stěně	Radiátor se nachází velmi nízko	Minimální výška od podlahy k spodní části radiátoru musí činit nejméně 25 cm.
	Hromadění prachu v dolní mřížce.	Vysajte jej. Vysávání by mělo být provedeno na začátku každé topné sezóny.
	Typ malby na stěně	Malby s vysokým obsahem rutilu pravděpodobně ztmavly
Blokována tlačítka	Žádná odezva z ovládacích tlačítek	Stiskněte tlačítka MODE a ▲ na 3 sekundy.

7. ZÁRUKA

Společnost CLIMASTAR garantuje, že v okamžiku zakoupení je výrobek bez jakýchkoli vad na materiálu a výrobních vad (omezená záruky). Společnost CLIMASTAR nabízí obchodní a dobrovolnou záruku; uvedené podmínky mají podobu právní záruky, čímž společnost CLIMASTAR odpovídá za vzniklé neshody v podmínkách uvedených níže. Navíc společnost CLIMASTAR nabízí záruku 2 roky na náhradní díly.

- Společnost CLIMASTAR je zodpovědná za neshody vzniklé během 6 měsíců od data prodeje. V případě, že neshoda vznikla po zmíněných 6 měsících, musí uživatel prokázat, že neshoda existovala již při dodání. Uživatel musí informovat společnost CLIMASTAR o zmíněných neshodách do dvou měsíců.
- Chcete-li získat servis v souladu s podmínkami této záruky, jsou důležité podrobnosti o datu nákupu přístroje, protože záruční doba začíná běžet dnem nákupu přístroje uvedeném na faktuře. Nicméně se tato záruka v žádném případě nevztahuje na vady, které se mohou vyskytnout po třiceti šesti měsících od data výroby.
- Tato záruka se vyloženě omezuje na opravu u výrobce a na výrobní vady nebo části zařízení nebo úplnou výměnu systému, kdy již oprava není dle rozhodnutí výrobce možná nebo neekonomická. Neobsahuje však žádný jiný typ výdajů, jako je instalace, sestavení, demontáž nebo doprava.
- Tato záruka se nevztahuje na vady anebo selhání způsobená nehodami, zneužitím, nedbalostí, opotřebením, poškozením, nesprávnou instalací a připojením nesprávného napájecího napětí. Tato záruka je rovněž neplatná, je-li přístroj použit jinak než pro vytápění, je prováděna úprava, změna, sabotáž nebo neoprávněná oprava výrobku a pro další různé příčiny mimo rámec použití předepsaný výrobcem.
- Záruka se nevztahuje na náklady a výdaje vynaložené na přístup k zařízení nebo instalaci, například na skrytých místech, ve výškách, nevyužitelných stropech. Ani nezahrnuje náklady vzniklé odstraněním nebo výměnou konstrukčních prvků pro zpřístupnění zařízení nebo instalace.
- Topný systém nelze vrátet společnosti CLIMASTAR bez předchozího písemného upozornění nebo oficiálního NÁVRATOVÉHO LISTU ZBOŽÍ. Společnost CLIMASTAR nenese žádnou odpovědnost za jakékoliv přístroje, které jsou vráceny bez výše zmíněného NÁVRATOVÉHO LISTU ZBOŽÍ.
- Společnost CLIMASTAR anebo jeho zástupci mají právo rozhodnout, zda nahradí nebo opraví poškozené komponenty systému. Žádná z těchto možností neprodlužuje původní záruční lhůtu.
- Každou opravu musí provést technický servis a ten musí být pověřen výrobcem anebo některým z jeho zástupců; jakákoliv manipulace provedená neoprávněnou osobou povede ke zrušení této záruky. V případě výměny přístroje musí kupující navštívit prodejní centrum, které zajistí přijetí přístroje.
- OMEZENÍ ODPOVĚDNOSTI: Společnost CLIMASTAR jako výrobce není zodpovědná na jakékoliv osobní nebo materiální škody, které mohou vzniknout přímo nebo nepřímou nesprávnou instalací, nesprávnou manipulací nebo nedostatečnými technickými znalostmi obsluhy a ani za náklady na instalaci, které jsou výslovně vyloučeny z této záruky.
- Žádná ze současných podmínek nemůže být prodloužena nebo změněna bez výslovného souhlasu společnosti CLIMASTAR.

1. ÚVOD
2. MONTÁŽ ZARIADENIA NA STENU, LEN V HORIZONTÁLNEJ POLOHE!!
3. ÚDRŽBA
4. TECHNICKÉ CHARAKTERISTIKY
5. NAJČASTEJŠIE OTÁZKY
6. ZÁRUKA

1.ÚVOD

- Pred inštaláciou zariadenia si prečítajte tento návod na použitie.
- Skontrolujte, či sieťové napätie zodpovedá napätiu na výkonnostnom štítku (nachádzajúcom sa na ľavej strane zariadenia).
- Zástrčka Schuko sa musí pripájať ku kompatibilnej zásuvke Schuko.
- Neumiestňujte zariadenie pod elektrickú zásuvku.
- V prípade poškodenia napájacieho kábla sa musí kábel vymeniť výrobcom, v popredajnom servise alebo podobne kvalifikovanou osobou.
- Nie je určené pre deti do veku do 3 rokov, pokiaľ nie sú pod primeraným dozorom.
- Deti staršie ako 3 a mladšie ako 8 rokov môžu zapínať a vypínať zariadenie, pokiaľ je náležite umiestnené alebo nainštalované, sú pod dohľadom alebo dostali pokyny týkajúce sa použitia zariadenia. Deti vo veku 3 až 8 rokov nesmú zapájať, ovládať a čistiť zariadením ani vykonávať žiadnu údržbu.
- Nie je určené pre použitie osobami (vrátane detí starších ako 8 rokov) s zníženými fyzickými, zmyslovými alebo duševnými schopnosťami alebo nedostatočnými skúsenosťami a znalosťami, pokiaľ nepracujú pod dohľadom alebo podľa pokynov na používanie zariadenia osobou zodpovednou za ich bezpečnosť. Deti sa nesmú hrať s týmto zariadením. Čistenie a údržbu nesmú vykonávať deti bez dozoru.



VÝSTRAHA: niektoré časti tohto zariadenia sa môžu prehrievať a spôsobiť popáleniny. Dávajte veľký pozor, keď sú v blízkosti deti a zraniteľné osoby

Aby nedošlo k potenciálnemu prehriatiu, nezakrývajte zariadenie

2. MONTÁŽ ZARIADENIA NA STENU, LEN V HORIZONTÁLNEJ POLOHE!!

- Zariadenie obsahuje montážnu súpravu s potrebným technickým vybavením - skrutky Rawlplug a 6 mm skrutky.
- Skrutky Rawlplug pribalené s montážnou súpravou nie je možné používať na suché múry. Pre tento typ steny sa musia použiť špeciálny skrutky Rawlplug.
- Pri inštalácii zariadenia na stenu sa musí dodržať vzdialenosť uvedená nižšie:
- Keď určíte miesto inštalácie zariadenia, odstráňte obal a vyberte zariadenie a jeho montážnu súpravu
- Upevnite radiátor na stenu pomocou škatule ako vzoru, ako je zobrazené nižšie:

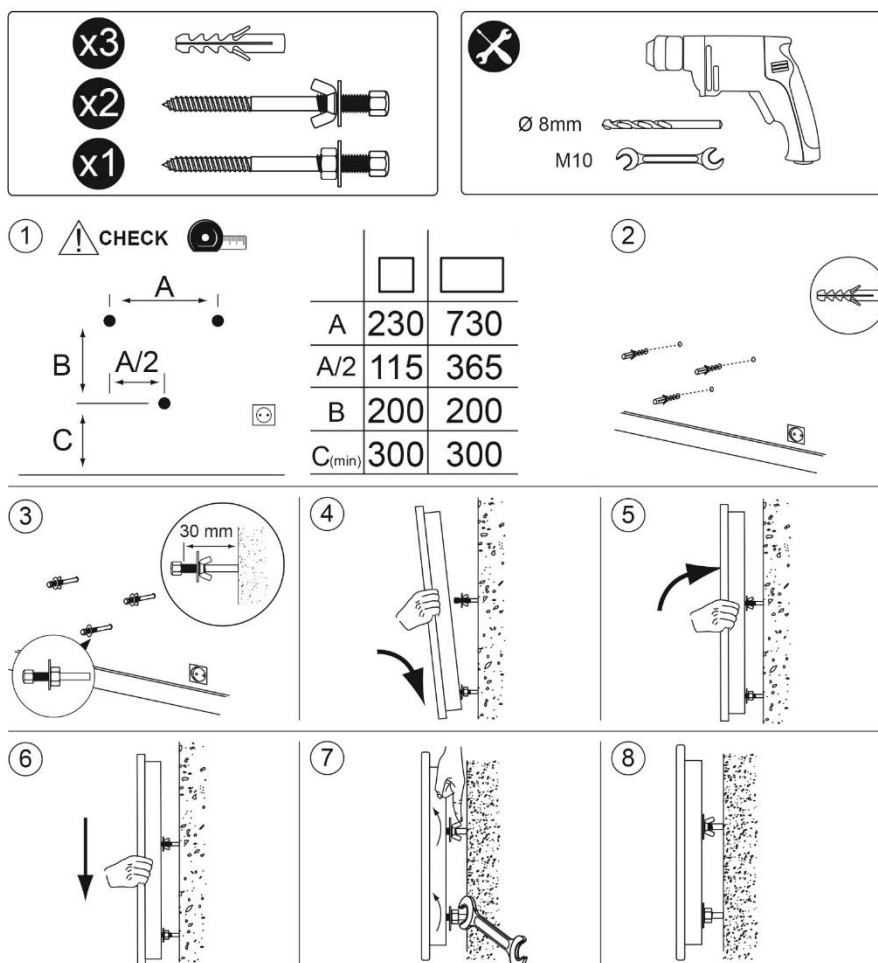
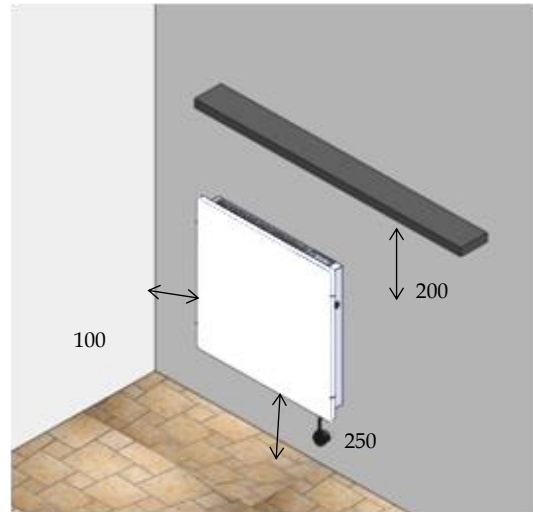

⚠ Pred vŕtaním skontroluje rozmery a vyrovnanie. Rozmery v mm

3.NASTAVENIE

Radiátory WIFI je možné ovládať priamo pomocou ovládania na vlastnom displeji alebo tiež pomocou smartfónu či tabletu, ak je k dispozícii sieť Wi-Fi.

Radiátory WIFI možno spravovať pomocou aplikácie pre smartfón. Aplikácia komunikuje s vykurovacím telesom prostredníctvom internetu pomocou domáceho smerovača. Radiátory WIFI možno spravovať pomocou aplikácie pre smartfón. Aplikácia komunikuje s vykurovacím telesom prostredníctvom internetu pomocou domáceho smerovača.

Stiahnite si aplikáciu STAR WI-FI z Google Play alebo App Store a postupujte podľa pokynov na registráciu.

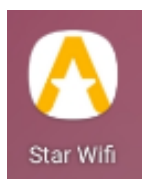

Po dokončení tohto kroku sa podľa tohto QR KÓDU dostanete na náš kanál YouTube, kde si môžete stiahnuť niekoľko videonávodov na uľahčenie procesu.



Videa sú v anglickom jazyku, titulky môžete pridať vo vlastnom jazyku tak, že povolíte titulky na logu CC na obrazovke, potom prejdete do nastavení, stlačíte tlačidlo "Subtitles" a prejdete na "Automatic Subtitles" a vyberte si vlastný jazyk.

3.1 SPUSTENIE ZARIADENIA

Najskôr zapojte napájací kábel do elektrickej zásuvky a zapnite spínač napravo. Tlačidlom  zapnite radiátor, rozsvieti sa indikátor ECO.

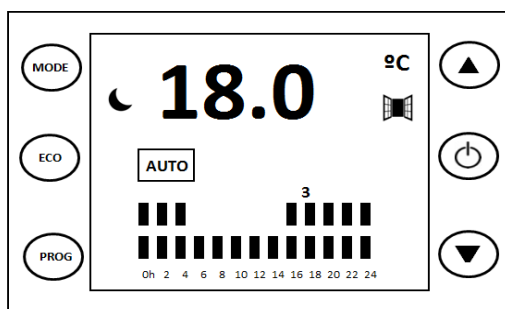
3.2 OVLÁDANIE ZOBRAZENIA



MODE	Pracovných režimov		Zvýšenie
ECO	Rýchly prístup k teplote ECO		Zapnite, vypnite a overte
PROG	Program		Znížte

3.3 OBRAZOVKA

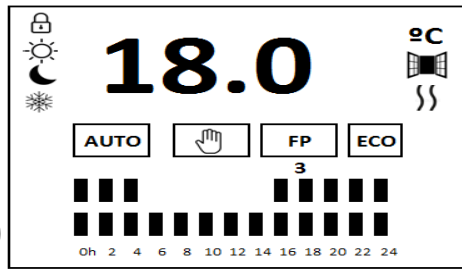

	Výber teploty	18.0	Komfortná teplota
	Pracovný režim		Otvoriť funkciu detekcie okien
	Denný program		Vykurovací prvok zapnutý
	Funkcia uzamknutia		Rýchly prístup k teplote ECO

3.4 VÝBER REŽIMU PREVÁDZKY

Zariadenia má 3 režimy prevádzky:

- **Auto.** Teplota sa bude automaticky meniť v závislosti od preddefinovaného nastavenia založeného na troch teplotách (komfort, eko, proti zamrznutiu). Typy ukazujú, ako je naprogramovaná teplota za hodinu.
- **Manuálny.** Používateľ určuje nastavenú teplotu
- **Fil pilote.** Prístroj sleduje centralizované programovanie podľa normy GIFAM (k dispozícii iba vo Francúzsku).

Stlačením tlačidla **MODE** zmeníte pracovný režim.

3.4.1 MANUÁLNY MÓD

- Ako zvolíť manuálny režim.

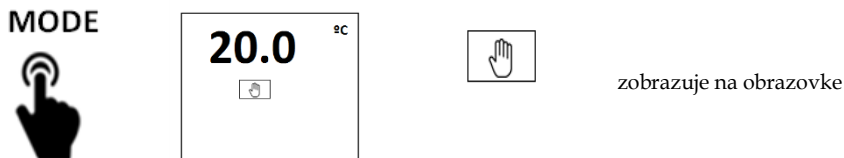

- Vyberte komfortnú teplotu.

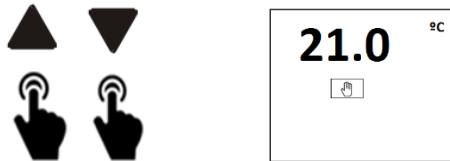

Po zvolení ručného režimu stlačte tlačidlo **ECO** pre zníženie teploty miestnosti o 3°C.

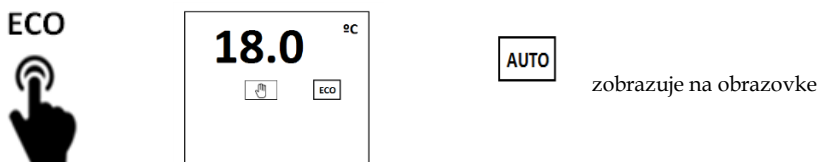

Opätovným stlačením tlačidla ECO prejdete na komfortnú teplotu







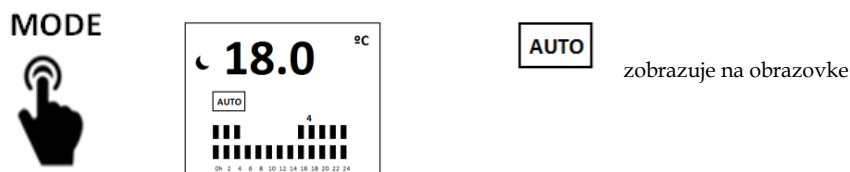

3.4.2 AUTOMATICKÝ REŽIM

- Ako zvoliť automatický režim



- Ako nastaviť teploty

V tomto režime sa nastavené teploty automaticky menia podľa konfigurácie používateľa, ktorá každú hodinu priradí jednu z týchto troch teplôt:

- Komfortná () - vybrané používateľom na dosiahnutie maximálneho komfortu. Ak je ikona  zapnutá, používateľ môže zvoliť teplotu stlačením tlačidiel   .
- ekonomiku alebo úspory () - používané v noci alebo krátke neprítomnosti. Vždy je o 3° C nižšia ako nastavená / komfortná teplota.
- Proti mrazu alebo minimálne () - zabraňuje tomu, aby teplota v miestnosti klesla pod 7° C

3.4.3 FIL PILOT



Prístroj sleduje centralizované programovanie podľa normy GIFAM (k dispozícii iba vo Francúzsku).

3.5 NASTAVTE ČAS A POUŽITE RADIÁTOR



3.5.1 NASTAVTE ČAS

- Stlačte tlačidlo PROG, až kým bliká deň v týždni.



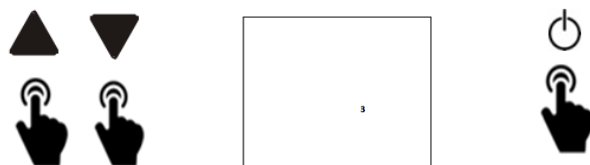

- Stlačením tlačidiel   zvolíte deň v týždni a potvrdíte stlačením tlačidla  . Hodiny čísliciek blikajú.

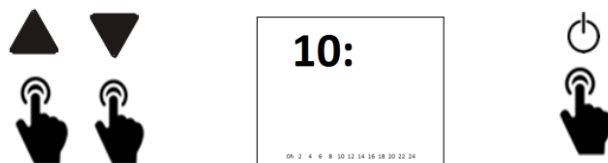

- Stlačením tlačidla   vyberte hodinu a potvrdíte stlačením tlačidla  . Minútové číslice blikajú.



- Stlačením tlačidiel   vyberte minúty a potvrdíte stlačením tlačidla  .

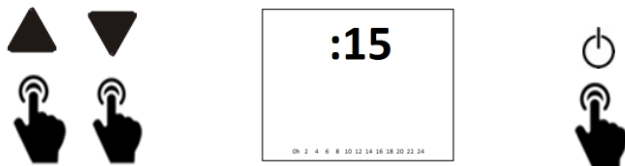

3.5.2 AKO POUŽÍVAŤ RADIÁTOR

Ak nechcete programovať radiátor v tomto štádiu, dvakrát stlačte tlačidlo PROG



Ak chcete vykonať vlastné programovanie, stlačte tlačidlo ▲▼ a vyberte deň v týždni na programovanie. Ak chcete potvrdiť, stlačte



Začnite pri 0h, stlačením zvolíte teplotu: komfort 0h, eco 0h alebo antifrost 0h.

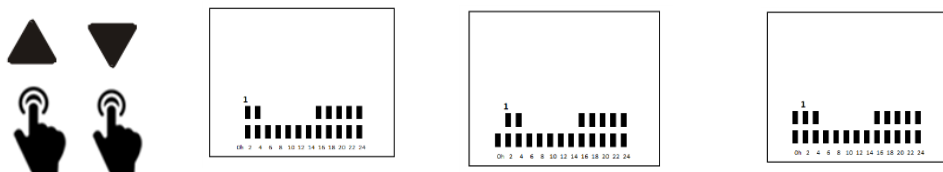

Potvrďte a naprogramujte nasledujúcu hodinu



Repeat these steps until you go through all the 24 hours. Opakujte tieto kroky, kým neprejdete všetkých 24 hodín.

Ak chcete naprogramovať ostatné dni v týždni, stlačte tlačidlá ▲▼, aby ste zvolili deň a pokračujte podľa vyššie uvedeného.



3.5.3 KOPÍROVANIE

Táto funkcia umožňuje skopírovať predtým naprogramovaný deň na akýkoľvek iný deň.

Stlačte tlačidlo PROG, kým sa na obrazovke nezobrazí COPY.



Stlačením tlačidla ▲ ▼ zvolte naprogramovaný deň a stlačením tlačidla ⏻ overte.

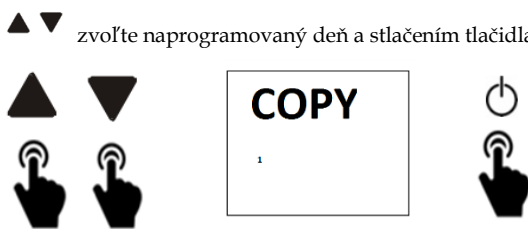

Teraz stlačte tlačidlo ▲ ▼ a zvolte číslo dňa, v ktorom ste kopírovali. Stlačte ⏻ na potvrdenie.

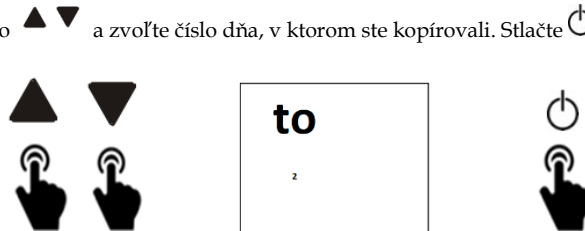

3.5.4 FUNKCIA UZAMKNUTIA

Ak chcete nastaviť túto funkciu, stlačte na 3 sekundy tlačidlá so šípkami MODE a UP.

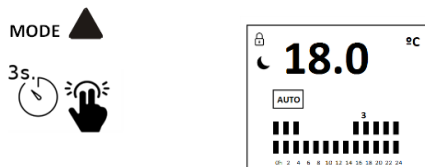

Ak chcete odblokovať, urobte to isté

3.5.5 OTVORIŤ FUNKCIU DETEKČIE OKIEN

Zariadenie má vstavaný snímač, ktorý deteguje akékoľvek náhle zmeny teploty, ktoré sa môžu vyskytnúť, t.j. pri otvorení okna alebo akékoľvek iné okolnosti, ktoré môžu zabrániť zvýšeniu teploty miestnosti. Tento režim sa aktivuje, keď teplota klesne o 3 °C za 5 minút. Tento režim zostane, kým táto klesajúca tendencia nezmizne.

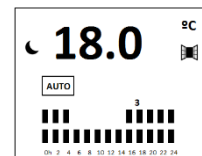

4. ÚDRŽBA

- Podlahu udržiavajte v čistote, aby nedošlo k zafarbeniu steny.
- Na začiatku vykurovacej sezóny v roku je potrebné vnútorné priestory radiátora povysávať, lebo na ohrevnom telesa sa môže ukladať prach počas doby v priebehu roka, kedy je radiátor vypnutý.
- Zariadenie možno umývať navlhčenou tkaninou s ľubovoľným konvenčným čistiacim prostriedkom.

5. TECHNICKÉ CHARAKTERISTIKY

ROZMERY A HMOTNOSŤ	
Popis:	COMFORT 2000 W
Rozmery	1000 x 500 x 70 (MM)
Hmotnosť	20,20 Kg
TECHNICKÉ CHARAKTERISTIKY	
Napätie:	230 V
Frekvencia:	50 Hz
Zástrčka:	Dvojpolová 10-16 A/250 VAC
Bezpečnostný termostat:	Automatický -rezanie Teplota $90 \pm 0,5^\circ$ - resetovanie teplota $65^\circ \pm 10^\circ$
Elektronický termostat:	T ^a 18 - 24 °C
Typ ochrany	Trieda II Ip 24
MATERIÁLY	
Zadný kryt:	Ho Vysokokvalitná oceľ
Predná strana	DUAL KHERR

6. NAJČASTEJŠIE OTÁZKY

PROBLÉM	PRAVDEPODOBNÁ PRÍČINA	RIEŠENIE
Zariadenie sa nezohrieva	Zariadenie je v režime šetrenia energiou	V dôsledku tepelnej zotrvačnosti zariadenie prenáša teplotu do miestnosti. Ak vyžadujete vyššiu teplotu, zvýšte teplotu zariadenia.
V miestnosti nie je možné dosiahnuť požadovanú teplotu	Nesprávne nastavenie požadovanej teploty	Skontrolujte teplotu na displeji, či je nastavená požadovaná teplota
	Nesprávne dimenzovanie	Napájanie nezodpovedá miestu inštalácie zariadenia
	Nadmerná výška	Systém musí byť nainštalovaný v odporúčanej výške
	Vstupná a výstupná mriežka sú zablokované	Na radiátor nepokladajte žiadne predmety a neinstalujte ho do otvoru vytvoreného v prepážke
Radiátor nefunguje	Nastavte teplotu pod izbovou teplotou	Zdvíhajte teplotu radiátora, kým nedosiahnete hodnotu 1 stupeň nad izbovou teplotou.
	Spínač a ochrana ovládacieho panela vypnuté	Skontrolujte, či nie je vypnuté automatické ovládanie. Ak je vypnutý, zapnite ho. Skontrolujte, či je inštalácia správna a či existujú nezávislé vedenia pre ohrevný systém s káblom rozmeru 2,5 mm ² a maximálnym výkonom 3500 W
	Je vypnutý spínač	Prepnite spínač do polohy I
	Program je vypnutý	Skontrolujte, či zvolený program požadovaný program alebo nastavte požadovaný program
Radiátor sfarbuje steny	Radiátor sa umiestnený príliš nízko	Minimálna výška od podlahy po spodný okraj radiátora musí byť 23 cm.
	Nahromadený prach na spodnej mriežke	Povysávajte ho. Vysávanie je potrebné vykonávať na začiatku každej vykurovacej sezóny
	Typ náteru na stene	Nátery s vysokým obsahom rutilu majú tendenciu tmavnúť.
Zablokované tlačidlá	Žiadna odozva z ovládacích tlačidiel	Na 3 sekundy stlačte tlačidlá MODE a ▲.

7.ZÁRUKA

Spoločnosť CLIMASTAR zaručuje, že v momente zakúpenia produkt nemá žiadnu vadu v materiálu ani vypracovaní (obmedzená záruka). Spoločnosť CLIMASTAR ponúka komerčnú a dobrovoľnú záruku: jej podmienky sú podobné podmienkam zákonnej záruky, pričom spoločnosť CLIMASTAR zodpovedá za nezrovnalosti vzniknuté podľa zmluvných podmienok uvedených nižšie. Okrem toho spoločnosť CLIMASTAR ponúka celkovú záruku 2 na náhradné diely.

- Spoločnosť CLIMASTAR zodpovedá za nezrovnalosti vzniknuté po dobu 6 mesiacov od dátumu predaja. Pokiaľ nezrovnalosť vznikne po 6 mesiacoch, používateľ musí dokázať, že táto nezrovnalosť už existovala pri dodaní. Používateľ musí informovať spoločnosť CLIMASTAR o danej nezrovnalosti do dvoch mesiacov.
- Na zabezpečenie servisu podľa podmienok tejto záruky je dôležité uviesť dátum zakúpenia zariadenia, lebo záručné obdobie začína nákupnou faktúrou zákazníka systému. Táto záruka sa však v žiadnom prípade nevzťahuje na poruchy, ktoré vzniknú po tridsiatich šiestich mesiacoch od dátumu výroby.
- Táto záruka je prísne obmedzená na opravu chybného dielu alebo dielov zariadenia vo výrobnom podniku alebo na kompletnú výmenu systému, pokiaľ podľa názoru výrobcu oprava nie je možná alebo je neekonomická. Toto nezahrňuje žiadny iný druh výdavku ako inštaláciu, montáž, demontáž alebo prepravu.
- Táto záruka nepokrýva poruchy ani záruky v dôsledku nehôd, nesprávneho používania, nedbalosti, opotrebovania, rozbitia a nesprávnej inštalácie alebo nesprávneho napájania systému. Táto záruka tiež stráca platnosť, ak sa zariadenie používa na iné účely ako vykurovanie, pri úpravách, modifikáciách, zasahovaní alebo neautorizovanej oprave produktu či iných rôznych príčinách mimo dosahu výrobcu po doručení produktu.
- Táto záruka nezahrňuje náklady vzniknuté v dôsledku prístupu k zariadeniu alebo inštalácie, napríklad na skrytých miestach, vo výškach alebo na neprístupných stropoch. Nezahrňuje ani náklady vzniknuté demontážou alebo opätovnou montážou akéhokoľvek štruktúrneho prvku pri prístupe k zariadeniu alebo inštalácii.
- Žiadny vykurovací systém sa nesmie vrátiť spoločnosti CLIMASTAR bez predchádzajúceho kodifikovaného a oficiálneho OPRÁVNENIA NA VRÁTENIE TOVARU. Spoločnosť CLIMASTAR nenesie žiadnu zodpovednosť za zariadenia vrátené bez vyššie uvedeného OPRÁVNENIA NA VRÁTENIE TOVARU.
- Spoločnosť CLIMASTAR a jej zástupcovia majú právo rozhodnúť, či sa vykoná výmena systému alebo oprava poškodených komponentov. Žiadna z týchto možností nepredlžuje pôvodnú záručnú dobu.
- Každú opravu musí vykonať technický servis alebo osoba autorizovaná výrobcom alebo niektorým z jeho zástupcov. Akákoľvek manipulácia vykonaná neautorizovanou osobou spôsobí stratu záruky. V prípade výmeny zariadenia musí nákupca zájsť na predajné miesto, ktoré je poverené prijatím systému.
- OBMEDZENIE ZODPOVEDNOSTI: Spoločnosť CLIMASTAR ako výrobca nezodpovedá za žiadne osobné alebo materiálové škody, ktoré by mohli byť priamo alebo nepriamo následkom nesprávnej inštalácie, nesprávnej manipulácie alebo nedostatočne kvalifikovaného technického personálu či nákladov na inštaláciu, ktoré sú výslovne vylúčené z tejto záruky.
- Žiadnu z uvedených podmienok nie je možné predĺžiť alebo modifikovať bez výslovného súhlasu spoločnosti CLIMASTAR.

1. INTRODUCTIE
2. WANDMONTAGE VAN HET APPARAAT, ALLEEN HORIZONTAAL!!!
3. ONDERHOUD
4. TECHNISCHE EIGENSCHAPPEN
5. VEEL GESTELDE VRAGEN
6. GARANTIE

1- INTRODUCTIE

- Lees aandachtig deze gebruikershandleiding voordat u uw apparaat installeert.
- Controleer of de voedingsspanning overeenkomt met die op het naamplaatje (aan de linkerkant van het apparaat).
- De Schuko-stekker moet op een compatibele Schuko-aansluiting worden aangesloten.
- Plaats het apparaat niet recht onder een stopcontact.
- Als het netsnoer is beschadigd, moet het worden vervangen door de fabrikant, de klantenservice of een andere gekwalificeerde persoon.
- Niet bedoeld voor kinderen jonger dan 3 jaar, tenzij ze onder toezicht staan.
- Kinderen van 3 jaar en jonger dan 8 jaar mogen het apparaat alleen in- of uitschakelen als het op de juiste manier is geplaatst of geïnstalleerd, toezicht is gehouden of instructies heeft gegeven over het gebruik van het apparaat. Kinderen van 3 tot 8 jaar mogen het apparaat niet aansluiten, regelen en schoonmaken en mogen geen onderhoudswerkzaamheden uitvoeren.
- Niet bedoeld voor gebruik door personen (inclusief kinderen ouder dan 8 jaar) met beperkte, fysieke, sensorische of mentale capaciteiten, of gebrek aan ervaring en kennis, tenzij zij toezicht of instructies hebben gekregen betreffende het gebruik van het apparaat door een persoon die verantwoordelijk is voor hun veiligheid. Kinderen mogen niet met het apparaat spelen. Reiniging en onderhoud mogen niet door kinderen worden uitgevoerd zonder voorafgaand toezicht.
- **WAARSCHUWING:** sommige delen van dit apparaat kunnen oververhit raken en brandwonden veroorzaken. Besteed speciale aandacht aan kinderen en kwetsbare mensen in de buurt



Bedek het apparaat niet om mogelijke oververhitting te voorkomen

2- WANDMONTAGE VAN HET APPARAAT, ALLEEN HORIZONTAAL!!!

- Het apparaat bevat een montagekit met de benodigde pluggen en 6 mm schroeven.
- De pluggen die bij de montageset worden geleverd, kunnen niet op droge wanden worden gebruikt. Voor dit type muur moeten speciale pluggen worden gebruikt.
- Wanneer u het apparaat op de muur installeert, moet de hieronder aangegeven afstand worden beschouwd:
- Nadat de locatie voor installatie van het apparaat is vastgesteld, verwijdert u de verpakking en haalt u het apparaat en de montagekit eruit
- Bevestig de radiator aan de muur met behulp van de doos als een patroon zoals hieronder aangegeven:

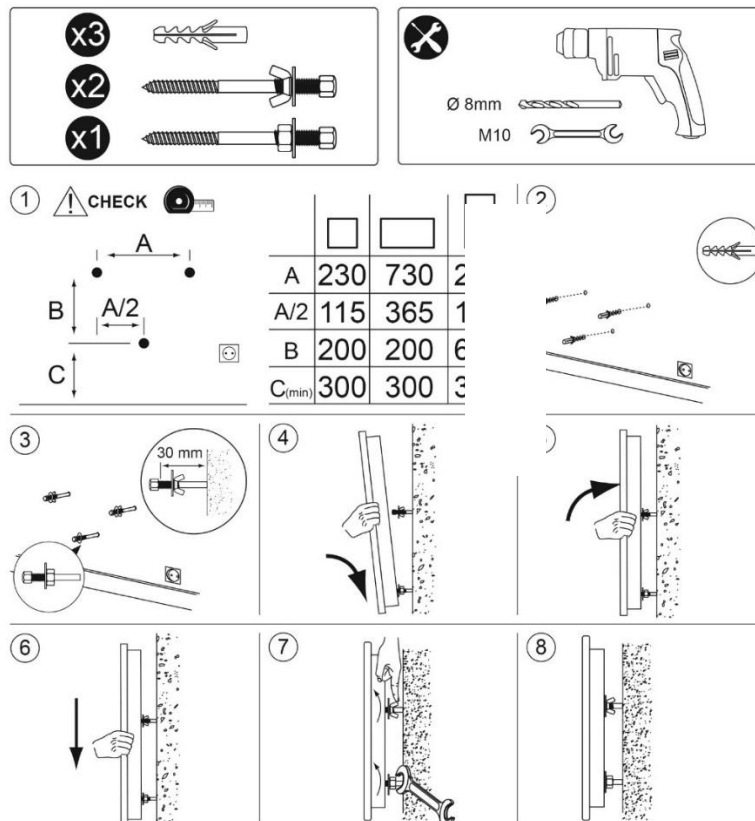
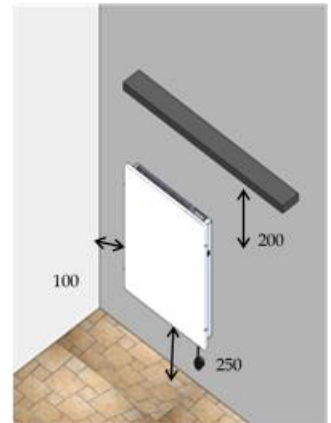

⚠ Controleer maatregelen en nivellering voor het boren. Metingen in mm

3- INSTELLEN

WIFI-radiatoren kunnen rechtstreeks worden beheerd door ze te bedienen met de eigen displaybediening of ook met een smartphone of tablet als er een Wi-Fi-netwerk beschikbaar is.

WIFI-radiatoren kunnen worden beheerd met behulp van een smartphone-app. De app communiceert de verwarming via het internet met behulp van de thuisrouter.

Download de STAR WI-FI app van Google Play of App Store en volg de instructies om u te registreren.

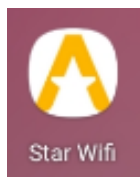

Zodra dit is gebeurd, volgt u deze QR CODE om naar ons YouTube-kanaal te gaan waar u een aantal videohandleidingen kunt downloaden om het proces te vergemakkelijken.



De video's zijn in het Engels, u kunt ondertitels in uw eigen taal toevoegen door ondertitels in te schakelen op het CC-logo op het scherm, ga dan naar instellingen, druk op "Ondertitels" en ga naar "Automatische ondertitels" om uw eigen taal te selecteren.

3.1 HET APPARAAT STARTEN

Steek eerst het netsnoer in een stopcontact en klik op de schakelaar rechts. Druk op  om de radiator aan te zetten, het ECO-lampje gaat branden.

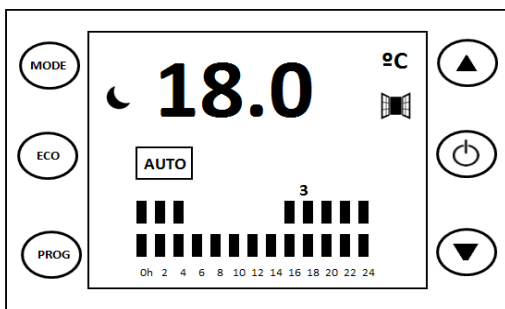
3.2 DISPLAY CONTROL



MODE	Werkmodi		Toenemen
ECO	Snelle toegang tot ECO-temperatuur		Inschakelen, uitschakelen en valideren
PROG	Programma		Verminderen

3.3 HET SCHERM

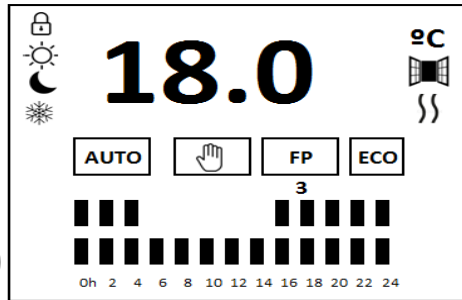

	Temperatuur selectie	18.0	Comforttemperatuur
	Werkmodus		Open venster detectorfunctie
	Dagelijks programma		Verwarmingselement AAN
	Vergrendel functie		Snelle toegang tot ECO-temperatuur

3.4 WERKWIJZEN

Er zijn 3 bedrijfsmodi:

- **Auto.** De temperatuur zal automatisch variëren afhankelijk van een vooraf gedefinieerde instelling op basis van 3 temperaturen (comfort, eco, antifrost). Staven laten zien hoe de temperatuur per uur wordt geprogrammeerd.
- **Manual.** De gebruiker selecteert de streeftemperatuur.
- **FP.** Het apparaat volgt een gecentraliseerde programmering volgens de GIFAM-standaard (alleen beschikbaar in Frankrijk)

Druk op de toets **MODE** om de werkmodus te wijzigen.

3.4.1 HANDMATIGE MODUS

- Hoe de MANUELE MODUS te selecteren



wordt op het scherm getoond

- Selecteer de comforttemperatuur

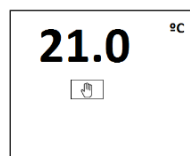

- Nadat u de handmatige modus hebt geselecteerd, drukt u op de ECO-knop om de kamertemperatuur met 3°C te verlagen.

ECO

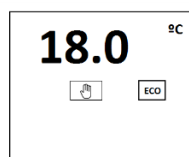

wordt op het scherm getoond

- Druk nogmaals op de ECO-knop om naar de comforttemperatuur te gaan

ECO



3.4.2 AUTOMATISCHE MODUS

- Hoe de AUTO-modus te selecteren

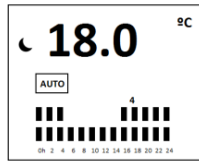

wordt op het scherm getoond

- Hoe de temperaturen in te stellen

In deze modus worden de ingestelde temperaturen automatisch aangepast aan de configuratie van de gebruiker, die één van deze drie temperaturen toewijst aan elk uur:

- Comfort (☀): geselecteerd door de gebruiker voor maximaal comfort. Omdat het pictogram ☀ op staat, kan de gebruiker de temperatuur selecteren door op de ▲ ▼ knoppen te drukken.
- Besparen of besparen (☾): gebruikt 's nachts of korte afwezigheid. Het is altijd 3°C onder de ingestelde / comforttemperatuur.
- Antivries of minimum (❄): voorkomt dat de kamertemperatuur onder de 7°C komt.

3.4.3 FP MODUS

Het apparaat volgt een gecentraliseerde programmering volgens de GIFAM-standaard (alleen beschikbaar in Frankrijk).

3.5 DE TIJD INSTELLEN EN DE COMFORTLIJNRADIATOR GEBRUIKEN

3.5.1 DE TIJD INSTELLEN

- Druk op PROG tot de dag van de week knippert.

PROG



- Druk op de knop ▲ ▼ om de dag van de week te selecteren, klik op ⏻ om te bevestigen. Uurcijfers knippen.

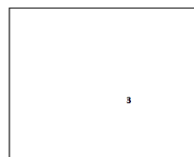

- Druk op ▲ ▼ knoppen om het uur te selecteren, klik op ⏻ om te bevestigen. Minuutcijfers knippen.

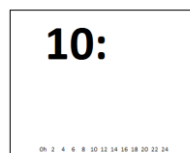

- Druk op ▲ ▼ knoppen om de minuten te selecteren, klik op ⏻ om te bevestigen

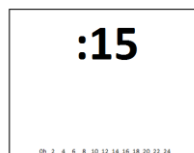

3.5.2 GEBRUIK VAN DE RADIATOR

Als u de radiator in dit stadium niet wilt programmeren, drukt u tweemaal op de PROG-knop.



Om een aangepaste programmering uit te voeren, drukt u op ▲ ▼ om de dag van de week te programmeren. Druk op om te bevestigen

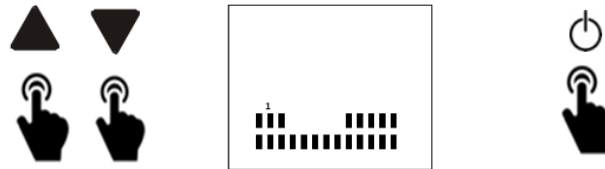

Begin om 0u, drukt u op ▲ ▼ om de temperatuur te selecteren: comfort ^{0h}, eco ^{0h} of ^{0h} anti-vries.

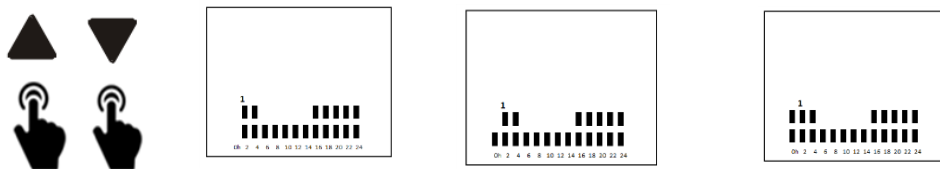

Bevestig en programmeer het volgende uur.

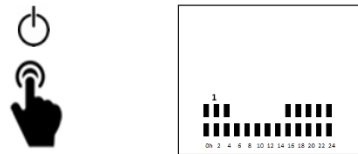

Herhaal deze stappen tot je alle 24 uur doorloopt.

Als u andere dagen van de week wilt programmeren, drukt u op de knoppen ▲ ▼ om de dag te selecteren en door te gaan zoals eerder vermeld.



3.5.3 COPY FUNCTION KOPIEERFUNCTIE

Met deze functie kunt u een eerder geprogrammeerde dag naar een andere dag kopiëren. Druk op de PROG-knop tot COPY op het scherm wordt weergegeven



Druk op de knop ▲ ▼ om de geprogrammeerde dag te selecteren, druk op om te bevestigen.

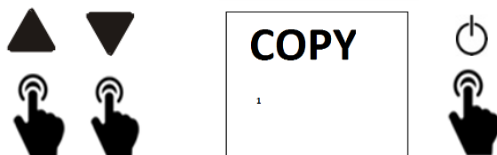

Druk nu op de knop XX om het nummer van de dag te selecteren waarnaar u aan het kopiëren bent. Druk op XX om te bevestigen.

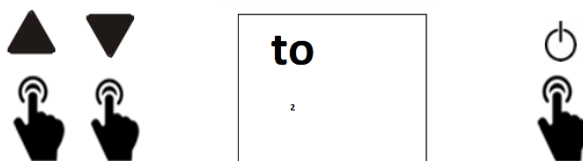

3.5.4 BLOKKEERFUNCTIE

Om deze functie in te stellen, drukt u gedurende 3 seconden op de pijltoetsen MODE en UP.

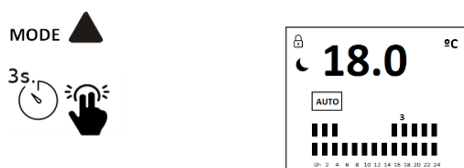

Om te deblokken, doe hetzelfde

3.5.5 OPEN VENSTER DETECTOR FUNCTIE

Het apparaat heeft een ingebouwde sensor die eventuele plotselinge temperatuurschommelingen detecteert die kunnen optreden, bijvoorbeeld wanneer een venster wordt geopend of een andere omstandigheid die kan voorkomen dat de radiator de kamertemperatuur verhoogt. Deze modus wordt geactiveerd wanneer de temperatuur binnen 5 minuten met 3 °C afneemt. Deze modus blijft tot dat deze afnemende trend verdwijnt.

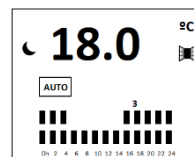

4- ONDERHOUD

- Houd de kamer schoon om vlekken door stofdeeltjes op de muur te voorkomen.
- Aan het begin van het stookseizoen moet het stof in de binnenste delen van de radiator worden opgezuogen, omdat stof kan worden verzameld in het verwarmingselement in de periode waarin de radiator niet wordt gebruikt.
- Het apparaat kan worden gereinigd met een vochtige doek of met een conventioneel reinigingsproduct.

5- TECHNISCHE EIGENSCHAPPEN

Beschrijving	
Beschrijving	COMFORT 2000 W
Afmetingen	1000x500x70(mm)
Gewicht	20,20kg.
Technische specificaties	
Voltage	230 V
Frequency	50 Hz
Stekker	Tweepolig 10-16A / 250 VAC
Veiligheidsthermostaat	Automatisch - Nominale temp. 90 ± 0,5° - Reset temp. 65° ± 10
Elektronische thermostaat	Temperatuurbereik 18-24°C
Bevelingstype	Class II IP 24
Materialen	
Achterwand	Hoog kwaliteitsstaal
Voorzijde	DUAL KHERR

6- VEEL GESTELDE VRAGEN

PROBLEEM	MOGELIJKE OORZAAK	OPLOSSING
Het apparaat warmt niet op	Het apparaat bevindt zich in de energiebesparingsmodus	Vanwege de thermische inertie draagt het apparaat warmte over naar de kamer; als u meer temperatuur nodig heeft, verhoog dan de temperatuur van het apparaat.
De kamer bereikt niet de gewenste temperatuur	Onjuiste instelling van de ingestelde temperatuur	Controleer de ingestelde temperatuur op het display om te controleren of het de gewenste temperatuur is.
	Onjuiste dimensionering	Het vermogen is niet voldoende voor de plaats waar het is geïnstalleerd.
	Overmatige hoogte	Zorg ervoor dat het systeem op de aanbevolen hoogte is geïnstalleerd
De radiator werkt niet	Invoer- en uitvoerroosters zijn geblokkeerd	Plaats niets bovenop de radiator en installeer het niet in een opening in het septum.
	Stel de temperatuur in onder kamertemperatuur	Verhoog de ingestelde temperatuur van de radiator tot deze 1 graad boven de kamertemperatuur is
	Bedieningspaneelschakelaar en bescherming omlaag	Controleer of de automatische besturing niet naar beneden is. Als het naar beneden is, zet het op. Zorg ervoor dat de installatie correct is en dat er onafhankelijke lijnen zijn voor het verwarmingssysteem met een 2,5 mm ²
	Schakelaar is uitgeschakeld	Zet de schakelaar in stand I.
De radiator bevekt de muren	Programma is UIT	Controleer of het ingestelde programma het gekozen programma is of stel het gewenste programma in
	Radiator op een zeer lage hoogte	De minimale hoogte vanaf de vloer tot aan het onderste deel van de radiator moet minimaal 25 cm zijn.
	Stofophoping in het onderste rooster.	Stofzuig het. Het stofzuigen moet aan het begin van elk stookseizoen worden gedaan.
Geblokkeerde knoppen	Type schilderij aan de muur	Verven met een hoog gehalte aan rutiel worden waarschijnlijk donkerder.
	Geen reactie van bedieningsknoppen	Druk gedurende 3 seconden op de knoppen MODE en ▲

7- GARANTIE

CLIMASTAR garandeert dat het product op het moment van aanschaf vrij is van materiaalgebreken en arbeidskrachten (beperkte garantie). CLIMASTAR biedt een commerciële en vrijwillige garantie; de opgenomen voorwaarden zijn vergelijkbaar met die van de wettelijke garantie, aangezien CLIMASTAR verantwoordelijk is voor de tekortkomingen die zijn ontstaan in de hieronder vermelde voorwaarden en condities. Bovendien biedt CLIMASTAR een totale garantie van 2 jaar op de reserveonderdelen.

- CLIMASTAR is verantwoordelijk voor de non-conformiteiten ontstaan binnen de 6 maanden na de datum van verkoop. Als de non-conformiteit zich na die 6 maanden voordoet, moet de gebruiker bewijzen dat de non-conformiteit al bestond toen hij werd afgeleverd. De gebruiker moet CLIMASTAR informeren over voornoemde non-conformiteit in een periode die lager is dan twee maanden.
- Om de service te verkrijgen onder de voorwaarden van deze garantie, is het belangrijk om de aankoopdatum van het apparaat te vermelden omdat de garantieperiode begint met de aankoopfactuur van de systeemklant. In geen geval is deze garantie echter aansprakelijk voor gebreken die kunnen ontstaan na zesendertig maanden vanaf de fabricagedatum.
- Deze garantie is strikt beperkt tot het repareren in de fabriek van het onderdeel fabricagedefect of delen van het apparaat, of tot volledige vervanging van het systeem wanneer dit naar de mening van de fabrikant niet mogelijk of oneconomisch is. Dit omvat geen andere uitgaven zoals installatie, assemblage, demontage of transport.
- Deze garantie dekt geen defecten en / of storingen veroorzaakt door ongelukken, verkeerd gebruik, nalatigheid, slijtage, breuk, een onjuiste installatie en slechte stroomtoevoer naar het systeem. Deze garantie is ook uitgesloten als deze wordt gebruikt met een ander doel dan verwarming, voor wijziging, wijziging, knoeien of ongeoorloofde reparatie van het product en door andere oorzaken buiten het bereik van de fabrikant na de levering van het product.
- De garantie dekt niet de kosten en uitgaven die worden gemaakt om toegang te krijgen tot het apparaat of de installatie, zoals op verborgen locaties, hoogten, niet-buikbare plafonds. Het omvat evenmin de kosten die zijn afgeleid van het verwijderen of vervangen van een structureel element voor toegang tot het apparaat of de installatie.
- Geen verwarmingssysteem wordt geretourneerd naar CLIMASTAR zonder een voorafgaande gecodificeerde en officiële MERCHANDISE RETOURZENDING. CLIMASTAR aanvaardt geen aansprakelijkheid voor apparatuur die wordt geretourneerd zonder de eerder genoemde MERCHANDISE RETOUR-AUTORISATIE.
- CLIMASTAR en / of zijn agenten hebben het recht om te beslissen of het systeem moet worden vervangen of om de beschadigde componenten te herstellen. Geen van deze opties verlengt de oorspronkelijke garantieperiode.
- Elke reparatie moet worden uitgevoerd door de technische dienst en geautoriseerd door de fabrikant en / of een van zijn agenten; Elke vorm van manipulatie door onbevoegden maakt deze garantie ongeldig. In geval van vervanging van het apparaat moet de koper naar het verkoopcentrum gaan dat verantwoordelijk is voor de ontvangst van het systeem.
- VERANTWOORDELIJKHEIDSBEPERKING: CLIMASTAR als fabrikant is niet verantwoordelijk voor enige persoonlijke of materiële schade die direct of indirect het gevolg kan zijn van een niet-correcte installatie, van een onjuiste behandeling, noch voor het ontbreken van technisch gekwalificeerd personeel, noch voor de installatiekosten die zijn uitdrukkelijk uitgesloten van deze garantie.
- Geen van de onderhavige voorwaarden kan worden verlengd of gewijzigd zonder de uitdrukkelijke toestemming van CLIMASTAR.

COMFORT WIFI (DE)

Wärmeleistung		
Nennwärmeleistung	P_{nom}	2,0 kW
Mindestwärmeleistung (Richtwert)	P_{min}	N.A.
Maximale kontinuierliche Wärmeleistung	$P_{max,c}$	2,0 kW
Hilfsstromverbrauch		
Bei Nennwärmeleistung	el_{max}	N.A.
Bei Mindestwärmeleistung	el_{min}	N.A.
Im Bereitschaftszustand	el_{SB}	0,000 kW

Nur bei elektrischen Speicher-Einzelraumheizgeräten: Art der Regelung der Wärmezufuhr (bitte eine Möglichkeit auswählen)

manuelle Regelung der Wärmezufuhr mit integriertem Thermostat	nein
manuelle Regelung der Wärmezufuhr mit Rückmeldung der Raum- elektronische Regelung der Wärmezufuhr mit Rückmeldung der Raum- und/oder Außentemperatur	ja
wärmeabgabe mit Gebläseunterstützung	nein
Art der Wärmeleistung/Raumtemperaturkontrolle (bitte eine Möglichkeit auswählen)	
Einstufige Wärmeleistung, keine Raumtemperaturkontrolle	nein
Zwei oder mehr manuell einstellbare Stufen, keine Raumtemperaturkontrolle	nein
Raumtemperaturkontrolle mit mechanischem Thermostat	nein
mit elektronischer Raumtemperaturkontrolle	nein
elektronische Raumtemperaturkontrolle und Tageszeitregelung	ja
elektronische Raumtemperaturkontrolle und Wochentagsregelung	nein
Sonstige Regelungsoptionen (Mehrfachnennungen möglich)	
Raumtemperaturkontrolle mit Präsenzerkennung	nein
Raumtemperaturkontrolle mit Erkennung offener Fenster	ja
mit Fernbedienungsoption	ja
mit adaptiver Regelung des Heizbeginns	nein
mit Betriebszeitbegrenzung	ja
mit Schwarzkugelsenso	nein

CLIMASTAR GLOBAL COMPANY, S.L
Carretera AS-266 Oviedo-Porceyo, Km 7.
33192 Pruvia (Llanera) - Asturias - Spain

COMFORT WIFI (UK)

Heat output		
Nominal heat output	P_{nom}	2,0 kW
Minimum heat output (indicative)	P_{min}	N.A.
Maximum continuous heat output	$P_{max,c}$	2,0 kW
Auxiliary electricity consumption		
At nominal heat output	el_{max}	N.A.
At minimum heat output	el_{min}	N.A.
In standby mode	el_{SB}	0,000 kW

Type of heat input (select one)

manual heat charge control, with integrated thermostat	no
manual heat charge control with room and/or outdoor temperature feedback	no
electronic heat charge control with room and/or outdoor temperature feedback	yes
fan assisted heat output	no

Type of heat output/room temperature control

Single stage heat output and no room temperature control	no
Two or more manual stages, no room temperature control	no
with mechanic thermostat room temperature control	no
with electronic room temperature control	no
electronic room temperature control plus day timer	yes
electronic room temperature control plus week timer	no

Other control options (multiple selections possible)

room temperature control, with presence detection	no
room temperature control, with open window detection	yes
with distance control option	yes
with adaptive start control	no
with working time limitation	yes
with black bulb sensor	no

CLIMASTAR GLOBAL COMPANY, S.L
Carretera AS-266 Oviedo-Porceyo, Km 7.
33192 Pruvia (Llanera) - Asturias - Spain

COMFORT WIFI (FR)

Puissance thermique		
Puissance thermique nominale	P_{nom}	2,0 kW
Puissance thermique minimale (indicative)	P_{min}	N.A.
Puissance thermique maximale continue	$P_{max,c}$	2,0 kW
Consommation d'électricité auxiliaire		
À la puissance thermique nominale	el_{max}	N.A.
À la puissance thermique minimale	el_{min}	N.A.
En mode veille	el_{SB}	0,000 kW

Type d'apport de chaleur, pour les dispositifs de chauffage décentralisés électriques à accumulation uniquement (sélectionner un seul type)

contrôle thermique manuel de la charge avec thermostat intégré	non
contrôle thermique manuel de la charge avec réception d'informations sur la température de la pièce et/ou extérieure	non
contrôle thermique électronique de la charge avec réception d'informations sur la température de la pièce et/ou extérieure	oui
puissance thermique réglable par ventilateur	non

Type de contrôle de la puissance thermique/de la température de la pièce (sélectionner un seul type)

contrôle de la puissance thermique à un palier, pas de contrôle de la température de la pièce	non
contrôle à deux ou plusieurs paliers manuels, pas de contrôle de la température de la pièce	non
contrôle de la température de la pièce avec thermostat mécanique	non
contrôle électronique de la température de la pièce	non
contrôle électronique de la température de la pièce et programmeur journalier	oui
contrôle électronique de la température de la pièce et programmeur hebdomadaire	non

Autres options de contrôle (sélectionner une ou plusieurs options)

contrôle de la température de la pièce, avec détecteur de présence	non
contrôle de la température de la pièce, avec détecteur de fenêtre ouverte	oui
option contrôle à distance	oui
contrôle adaptatif de l'activation	non
limitation de la durée d'activation	oui
capteur à globe noir	non

CLIMASTAR GLOBAL COMPANY, S.L
Carretera AS-266 Oviedo-Porceyo, Km 7.
33192 Pruvia (Llanera) - Asturias - Spain

COMFORT WIFI (ES)

Potencia calorífica		
Potencia calorífica nominal.	P_{nom}	2,0 kW
Potencia calorífica mínima (indicativa)	P_{min}	N.A.
Potencia calorífica máxima continuada	$P_{max,c}$	2,0 kW
Consumo auxiliar de electricidad		
A potencia calorífica nominal	el_{max}	N.A.
A potencia calorífica mínima	el_{min}	N.A.
En modo de espera	el_{SB}	0,000 kW

Tipo de aportación de calor (seleccione uno)

control manual de la carga de calor, con termostato integrado	no
control manual de la carga de calor con respuesta a la temperatura interior o exterior	no
control electrónico de la carga de calor con respuesta a la temperatura interior o exterior	si
potencia calorífica asistida por ventiladores	no

Tipo de control de potencia calorífica/de temperatura interior (seleccione uno)

potencia calorífica de un solo nivel, sin control de temperatura interior	no
Dos o más niveles manuales, sin control de temperatura interior	no
con control de temperatura interior mediante termostato mecánico	no
con control electrónico de temperatura interior	no
control electrónico de temperatura interior y temporizador diario	si
control electrónico de temperatura interior y temporizador semanal	no

Otras opciones de control (pueden seleccionarse varias)

control de temperatura interior con detección de presencia	no
control de temperatura interior con detección de ventanas abiertas	si
con opción de control a distancia	si
con control de puesta en marcha adaptable	no
con limitación de tiempo de funcionamiento	si
con sensor de lámpara negra	no

CLIMASTAR GLOBAL COMPANY, S.L
Carretera AS-266 Oviedo-Porceyo, Km 7.
33192 Pruvia (Llanera) - Asturias - Spain

COMFORT WIFI

IT

Potenza termica		
Potenza termica nominale	P_{nom}	2,0 kW
Potenza termica minima (indicativa)	P_{min}	N.A.
Massima potenza termica continua	$P_{max,c}$	2,0 kW
Consumo ausiliario di energia elettrica		
Alla potenza termica nominale	el_{max}	N.A.
Alla potenza termica minima	el_{min}	N.A.
In modo stand-by	el_{SB}	0,000 kW

Tipo di potenza termica, solo per gli apparecchi per il riscaldamento d'ambiente locale elettrici ad accumulo (indicare una sola opzione)		
controllo manuale del carico termico, con termostato integrato		no
controllo manuale del carico termico con riscontro della temperatura ambiente e/o esterni		no
controllo elettronico del carico termico con riscontro della temperatura ambiente e/o esterna		si
potenza termica assistita da ventilatore		no
Tipo di potenza termica/controllo della temperatura ambiente (indicare una sola opzione)		
potenza termica a fase unica senza controllo della temperatura ambiente		no
due o più fasi manuali senza controllo della temperatura ambiente		no
con controllo della temperatura ambiente tramite termostato meccanico		no
con controllo elettronico della temperatura ambiente		no
con controllo elettronico della temperatura ambiente e temporizzatore		si
con controllo elettronico della temperatura ambiente e temporizzatore settimanale		no
Altre opzioni di controllo (è possibile selezionare più opzioni)		
controllo della temperatura ambiente con rilevamento di presenza		no
controllo della temperatura ambiente con rilevamento di finestre aperte		si
con opzione di controllo a distanza		si
con controllo di avviamento adattabile		no
con limitazione del tempo di funzionamento		si
con termometro a globo nero		no

CLIMASTAR GLOBAL COMPANY, S.L
Carretera AS-266 Oviedo-Porceyo, Km 7.
33192 Pruvia (Llanera) - Asturias - Spain

COMFORT WIFI

HR

Toplinska snaga		
nazivna toplinska snaga	P_{nom}	2,0 kW
minimalna toplinska snaga (referentna)	P_{min}	N.A.
maksimalna kontinuirana toplinska snaga	$P_{max,c}$	2,0 kW
Potrošnja pomoćne električne energije		
kod nazivne toplinske snage	el_{max}	N.A.
kod minimalne toplinske snage	el_{min}	N.A.
u stanju pripravnosti	el_{SB}	0,000 kW

Vrsta ulazne topline, samo za električne akumulacijske grijalice za lokalno grijanje prostora (odabrati jednu)		
ručna regulacija napajanja toplinom, s ugrađenim termostatom		ne
ručna regulacija napajanja toplinom putem informacija o sobnoj i/ili vanjskoj temperaturi		ne
elektronička regulacija napajanja toplinom putem informacija o sobnoj i/ili vanjskoj temperaturi		da
predaja topline uz pomoć ventilatora		ne
jednostupanjnska predaja topline i bez regulacije sobne temperature		
jednostupanjnska predaja topline i bez regulacije sobne temperature		ne
dva ili više ručna stupnja, bez regulacije sobne temperature		ne
s regulacijom sobne temperature mehaničkim termostatom		ne
s elektroničkom regulacijom sobne temperature		ne
elektronička regulacija sobne temperature i dnevni uklopni sat		da
elektronička regulacija sobne temperature i tjedni uklopni sat		ne
Druge mogućnosti regulacije (moguć odabir više opcija)		
regulacija sobne temperature s prepoznavanjem prisutnosti		ne
regulacija sobne temperature s prepoznavanjem otvorenog prozora		da
s mogućnošću regulacije na daljinu		da
s prilagodljivim pokretanjem regulacije		ne
s ograničenjem vremena rada		da
s osjetnikom s crnom žaruljom		ne

CLIMASTAR GLOBAL COMPANY, S.L
Carretera AS-266 Oviedo-Porceyo, Km 7.
33192 Pruvia (Llanera) - Asturias - Spain

COMFORT WIFI

BG

Топлинна мощност		
Номинална топлинна мощност	P_{nom}	2,0 kW
Минимална топлинна мощност (примерна)	P_{min}	N.A.
Максимална непрекъсната топлинна мощност	$P_{max,c}$	2,0 kW
Спомагателно потребление на електроенергия		
При номинална топлинна мощност	el_{max}	N.A.
При минимална топлинна мощност	el_{min}	N.A.
В режим на готовност	el_{SB}	0,000 kW

Вид топлинно зареждане, само за електрически акумулиращи локални отоплителни топлоизточници (изберете един)		
ръчен регулатор на топлинното зареждане с вграден термостат		не
ръчен регулатор на топлинното зареждане с обратна връзка за температурата в помещението и/или навън		не
електронен регулатор на топлинното зареждане с обратна връзка за температурата в помещението и/или навън		да
отдавана чрез обдуване топлинна енергия		не
Вид топлинна мощност/регулиране на температурата в помещението (изберете един)		
една степен на топлинна мощност и без регулиране на температурата в помещението		не
Две или повече ръчни степени, без регулиране на температурата в помещението		не
с механичен термостат за регулиране на температурата в помещението		не
с електронен регулатор на температурата в помещението		не
електронен регулатор на температурата в помещението и денонощен таймер		да
електронен регулатор на температурата в помещението и седмичен таймер		не
Други варианти за регулиране (възможен е повече от един избор)		
регулиране на температурата в помещението с откриване на човешко присъствие		не
регулиране на температурата в помещението с откриване на отворен прозорец		да
с възможност за дистанционно управление		да
с адаптивно управление на пускането в действие		не
с ограничение на времето за работа		да
с датчик във вид на черна полусфера		не

CLIMASTAR GLOBAL COMPANY, S.L
Carretera AS-266 Oviedo-Porceyo, Km 7.
33192 Pruvia (Llanera) - Asturias - Spain

COMFORT WIFI

HU

Hőteljesítmény		
Névleges hőteljesítmény	P_{nom}	2,0 kW
Minimális hőteljesítmény (indikatív)	P_{min}	N.A.
Maximális folyamatos hőteljesítmény	$P_{max,c}$	2,0 kW
Kiegészítő villamosenergia-fogyasztás		
A névleges hőteljesítményen	el_{max}	N.A.
A minimális hőteljesítményen	el_{min}	N.A.
Készletli üzemmódban	el_{SB}	0,000 kW

A hőbétel típusa (csak a hőtárolós elektromos egyedi helyiségfűtő berendezések esetében – egyet jelöljön meg)		
Kézi töltésszabályozás beépített termostáttal		nem
Kézi töltésszabályozás beltéri és/vagy kültéri hőmérséklet-visszacsatolással		nem
Elektronikus töltésszabályozás beltéri és/vagy külső hőmérséklet-visszacsatolással		igen
Ventilátorral segített hőleadás		nem
A teljesítmény, illetve a beltéri hőmérséklet szabályozásának típusa (egyet jelöljön meg)		
Egyetlen állás, beltéri hőmérséklet-szabályozás nélkül		nem
Két vagy több kézi szabályozási állás, beltéri hőmérséklet-szabályozás nélkül		nem
Mechanikus termostátos beltéri hőmérséklet-szabályozás		nem
Elektronikus beltéri hőmérséklet-szabályozás		nem
Elektronikus beltéri hőmérséklet-szabályozás és napszak szerinti szabályozás		igen
Elektronikus beltéri hőmérséklet-szabályozás és heti szabályozás		nem
Más szabályozási lehetőségek (többet is megjelölhet)		
Beltéri hőmérséklet-szabályozás jelenlét-érzékeléssel		nem
Beltéri hőmérséklet-szabályozás nyitottablak-érzékeléssel		igen
Távvezérlési lehetőség		igen
Adaptív bekapcsolásszabályozás		nem
Működési idő korlátozása		igen
Feketegömb-érzékelővel ellátva		nem

CLIMASTAR GLOBAL COMPANY, S.L
Carretera AS-266 Oviedo-Porceyo, Km 7.
33192 Pruvia (Llanera) - Asturias - Spain

igen

COMFORT WIFI

SI

zhodna toplotna moč		
Nazivna izhodna toplotna moč	P_{nom}	2,0 kW
Minimalna izhodna toplotna moč (okvirno)	P_{min}	N.A.
Največja trajna izhodna toplotna moč	$P_{max,c}$	2,0 kW
Dodatna potreba po električni moči		
Pri nazivni izhodni toplotni moči	el_{max}	N.A.
Pri minimalni izhodni toplotni moči	el_{min}	N.A.
V stanju pripravljenosti	el_{SB}	0,000 kW

Način dovajanja toplotne moči, samo za lokalne električne akumulacijske grelnike (izberite eno možnost)		
Ročno uravnavanje dovajanja toplote z vgrajenim termostatom		ne
Ročno uravnavanje dovajanja toplote s povratno informacijo o temperaturi v prostoru in/ali na prostem		ne
Elektronsko uravnavanje dovajanja toplote s povratno informacijo o temperaturi v prostoru in/ali na prostem		da
Uravnavanje izhodne toplotne moči s pomočjo ventilatorja		ne
Druge možnosti uravnavanja (izberite lahko več možnosti)		
Z enostopenjskim uravnavanjem izhodne toplotne moči, brez uravnavanja temperature v prostoru		ne
Z dvema ali več ročnimi stopnjami, brez uravnavanja temperature v prostoru		ne
Z uravnavanjem temperature v prostoru z mehanskim termostatom		ne
Z elektronskim uravnavanjem temperature v prostoru		ne
Z elektronskim uravnavanjem temperature v prostoru z dnevnim časovnikom		da
Z elektronskim uravnavanjem temperature v prostoru s tedenskim časovnikom		ne
Druge možnosti uravnavanja (izberite lahko več možnosti)		
Z uravnavanjem temperature v prostoru z zaznavanjem prisotnosti	ne ano	
Z uravnavanjem temperature v prostoru z zaznavanjem odprtega okna	da	
Z možnostjo uravnavanja na daljavo	ne	
S prilagodljivim uravnavanjem začetka delovanja	ne	
Z omejitvijo časa delovanja	da	
Z globus senzorjem	ne	

CLIMASTAR GLOBAL COMPANY, S.L
Carretera AS-266 Oviedo-Porceyo, Km 7.
33192 Pruvia (Llanera) - Asturias - Spain

COMFORT WIFI

CZ

Tepelný výkon		
Jmenovitý tepelný výkon	P_{nom}	2,0 kW
Minimální tepelný výkon (orientační)	P_{min}	N.A.
Maximální trvalý tepelný výkon	$P_{max,c}$	2,0 kW
Spotřeba pomocné elektrické energie		
Při jmenovitém tepelném výkonu	el_{max}	N.A.
Při minimálním tepelném výkonu	el_{min}	N.A.
V pohotovostním režimu	el_{SB}	0,000 kW

Pouze u akumulčních elektrických lokálních topidel: typ příjmu tepla (vyberte jeden)		
ruční řízení akumulace tepla s integrovaným termostatem		ne
ruční řízení akumulace tepla se zpětnou vazbou informující o teplotě v místnosti a/nebo venkovní teplotě		ne
elektronické řízení akumulace tepla se zpětnou vazbou informující o teplotě v místnosti a/nebo venkovní teplotě		ano
výdej tepla s ventilátorem		ne
Typ výdeje tepla/regulace teploty v místnosti (vyberte jeden)		
jeden stupeň tepelného výkonu, bez regulace teploty v místnosti		ne
dva nebo více ručních stupňů, bez regulace teploty v místnosti		ne
s mechanickým termostatem pro regulaci teploty v místnosti		ne
s elektronickou regulací teploty v místnosti		ne
s elektronickou regulací teploty v místnosti a denním programem		ano
s elektronickou regulací teploty v místnosti a týdenním programem		ne
Další možnosti regulace (lze vybrat více možností)		
regulace teploty v místnosti s detekcí přítomnosti osob	ja	ne
regulace teploty v místnosti s detekcí otevřeného okna		ano
s dálkovým ovládním		ano
s adaptivně řízeným spouštěním		ne
s omezením doby činnosti		ano
s černým kulovým čidlem		ne

CLIMASTAR GLOBAL COMPANY, S.L
Carretera AS-266 Oviedo-Porceyo, Km 7.
33192 Pruvia (Llanera) - Asturias - Spain

COMFORT WIFI

SK

epelný výkon		
Menovitý tepelný výkon	P_{nom}	2,0 kW
Minimálny tepelný výkon (orientačne)	P_{min}	N.A.
Maximálny priebežný tepelný výkon	$P_{max,c}$	2,0 kW
Vlastná spotreba elektrickej energie		
Pri menovitom tepelnom výkone	el_{max}	N.A.
Pri minimálnom tepelnom výkone	el_{min}	N.A.
V pohotovostnom režime	el_{SB}	0,000 kW

Spôsob prívodu tepla, iba pre elektrické akumuláčn é lokálne ohrievače priestoru (vyberte jeden)		
manuálne ovládanie množstva tepla so zabudovaným termostatom		nie
manuálne ovládanie množstva tepla so spätnou väzbou izbovej a/alebo vonkajšej teploty		nie
elektronické ovládanie množstva tepla so spätnou väzbou izbovej a/alebo vonkajšej teploty		áno
tepelný výkon s pomocou ventilátora		nie
Druh ovládania tepelného výkonu/izbovej teploty (vyberte jeden)		
jednoúrovňový tepelný výkon bez ovládania izbovej teploty		nie
dve alebo viac manuálnych úrovní bez ovládania izbovej teploty		nie
s ovládaním izbovej teploty mechanickým termostatom		nie
s elektronickým ovládaním izbovej teploty		nie
elektronické ovládanie izbovej teploty a denný časovač		áno
elektronické ovládanie izbovej teploty a týždenný časovač		nie
Ďalšie možnosti ovládania (možnosť viacnásobného výberu)		
ovládanie izbovej teploty s detekciou prítomnosti		nie
ovládanie izbovej teploty s detekciou otvoreného okna		áno
s možnosťou diaľkového ovládania		áno
s prispôsobivým ovládaním spustenia		nie
s obmedzením času prevádzky		áno
so snímačom čiernej žiarovky		nie

CLIMASTAR GLOBAL COMPANY, S.L
Carretera AS-266 Oviedo-Porceyo, Km 7.
33192 Pruvia (Llanera) - Asturias - Spain

COMFORT WIFI

NL

Verwarmingsvermogen		
Nominale warmteafgifte	P_{nom}	2,0 kW
Minimale warmteafgifte (indicatief)	P_{min}	N.A.
Maximale continue warmteafgifte	$P_{max,c}$	2,0 kW
Aanvullend elektriciteitsverbruik		
Bij nominale warmteafgifte	el_{max}	N.A.
Bij minimale warmteafgifte	el_{min}	N.A.
In de standby-modus	el_{SB}	0,000 kW

Type warmte-invoer (kies een)		
handmatige warmtelastregeling, met geïntegreerde thermostaat		nee
handmatige regeling van de warmtebelasting met feedback van de kamer en / of de buitentemperatuur		nee
elektronische regeling van de warmtebelasting met feedback van de kamer en / of de buitentemperatuur		ja
ventilator ondersteunde warmteafgifte		nee
Type warmteafgifte / regeling van de kamertemperatuur		
Eéntraps warmte-afgifte en geen regeling van de kamertemperatuur		nee
Twee of meer handmatige stadia, geen regeling van de kamertemperatuur		nee
met mechanische ruimtemperatuurregeling van de thermostaat		nee
met elektronische regeling van de kamertemperatuur		nee
elektronische regeling van de kamertemperatuur en dagtimer		ja
elektronische regeling van de kamertemperatuur en weektimer		nee
Andere besturingsopties (meerdere selecties mogelijk)		
kamertemperatuurregeling, met aanwezigheidsdetectie		nee
regeling van de kamertemperatuur, met detectie van open ramen		ja
met optie voor afstandsregeling		ja
met adaptieve startregeling		nee
met beperking van de werktijd		ja
met zwarte gloeilamp sensor		no

CLIMASTAR GLOBAL COMPANY, S.L
Carretera AS-266 Oviedo-Porceyo, Km 7.
33192 Pruvia (Llanera) - Asturias - Spain

CLIMASTAR

silicium technology

CLIMASTAR GLOBAL COMPANY S.L.

Carretera AS-266 OVIEDO-PORCEYO/ Km.7 Pruvia

33192 - Llanera (Asturias)- SPAIN

www.climastar.es

