



STAYER

- ES** Manual de instrucciones
- GB** Operating instructions
- IT** Istruzioni d' uso
- FR** Instructions d'emploi
- DE** Bedienungsanleitung
- PL** Instrukcja obsługi
- EL** Οδηγίες λειτουργίας
- CZ** Návod k použití
– překlad z originálu

LH187C

LH190E

LD141

LD141B

LD141C

LR125CE

LOM180

LOM130 3P

LOM230

LOM L20

DELTA150



STAYER

Área Empresarial Andalucía - Sector 1
C/ Sierra de Cazorla, 7
28320 - Pinto (Madrid) SPAIN
Email: sales@grupostayer.com
Email: info@grupostayer.com

www.grupostayer.com

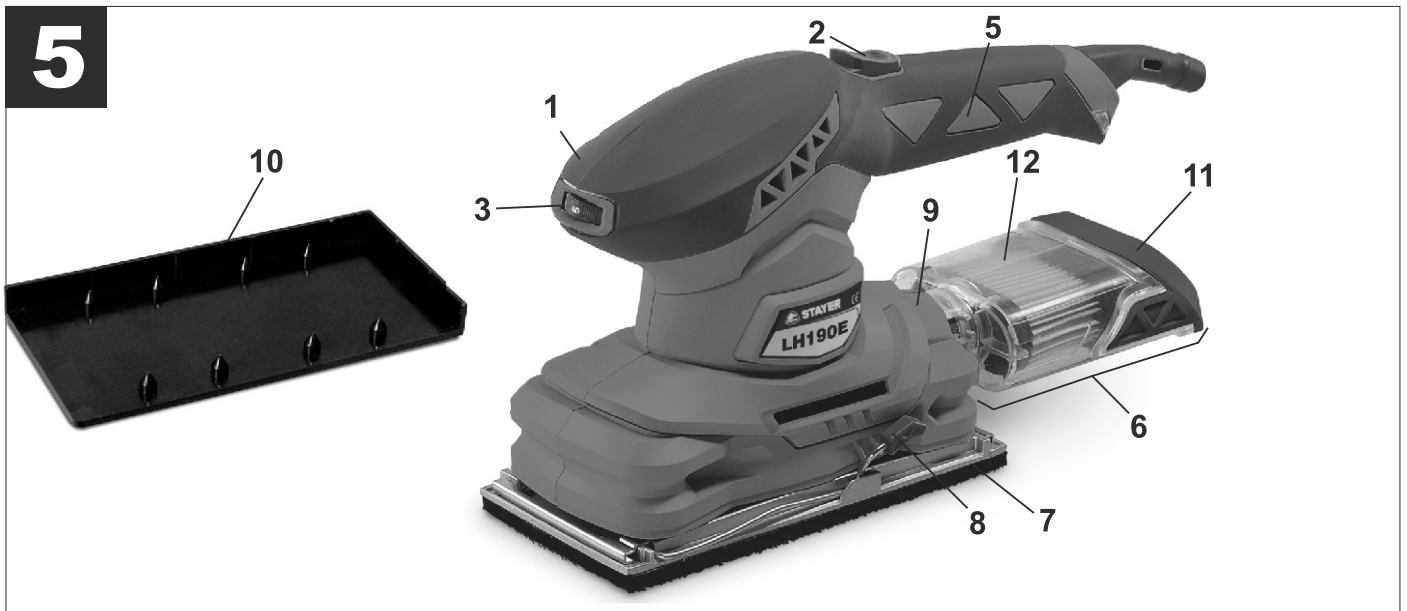
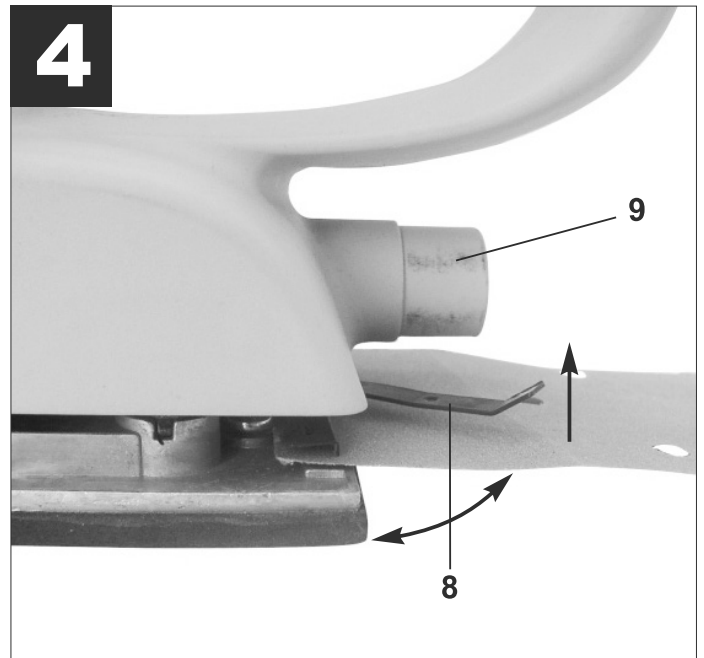
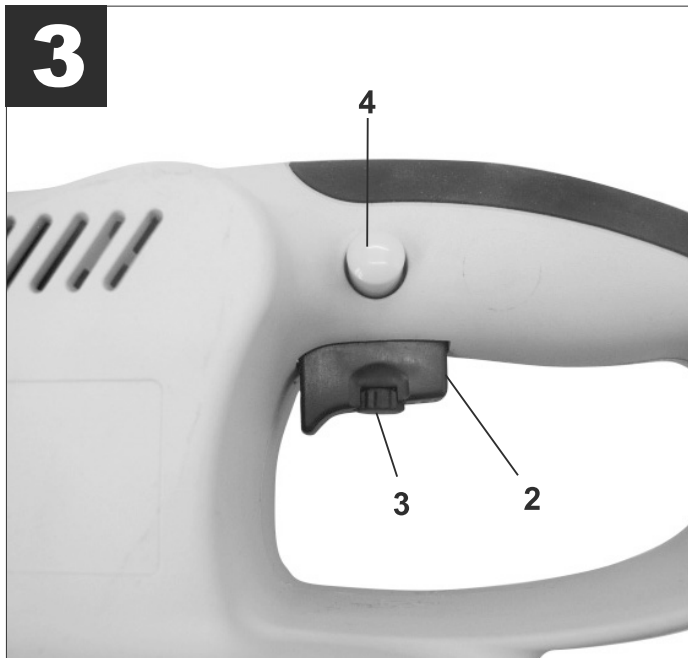
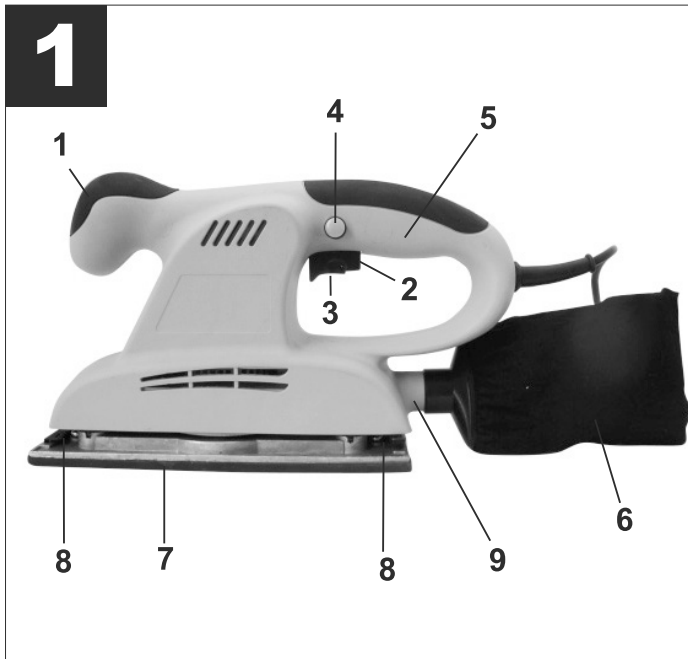

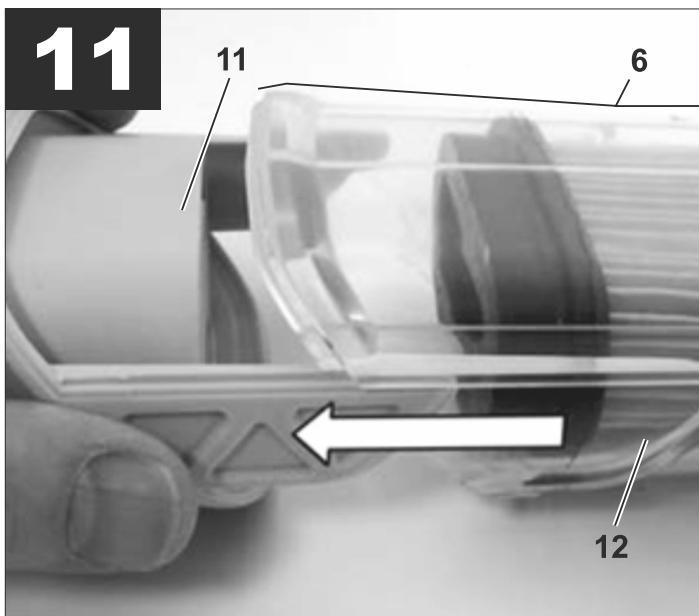
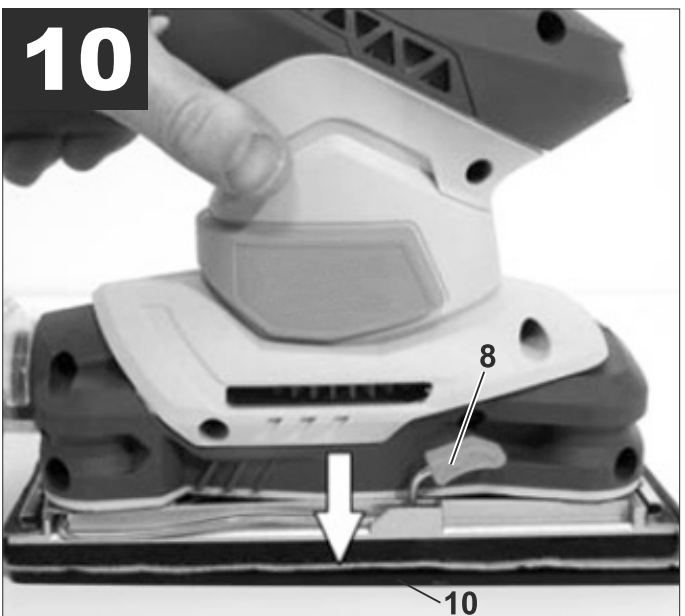
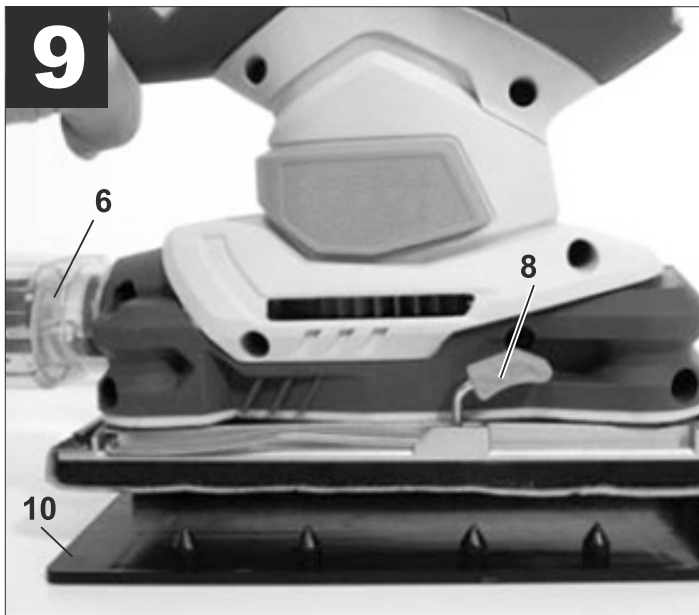
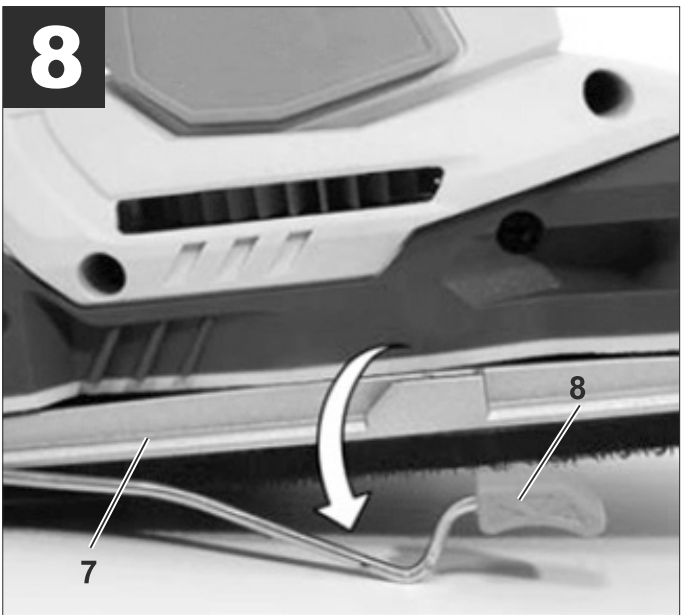
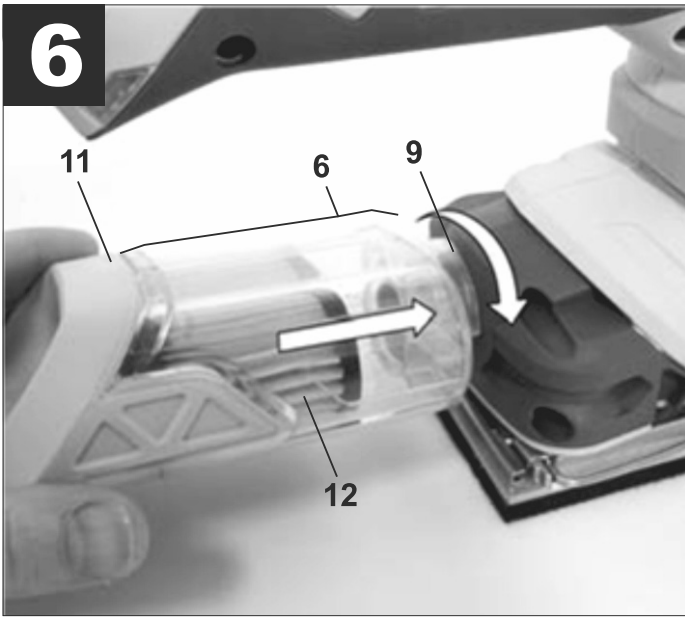

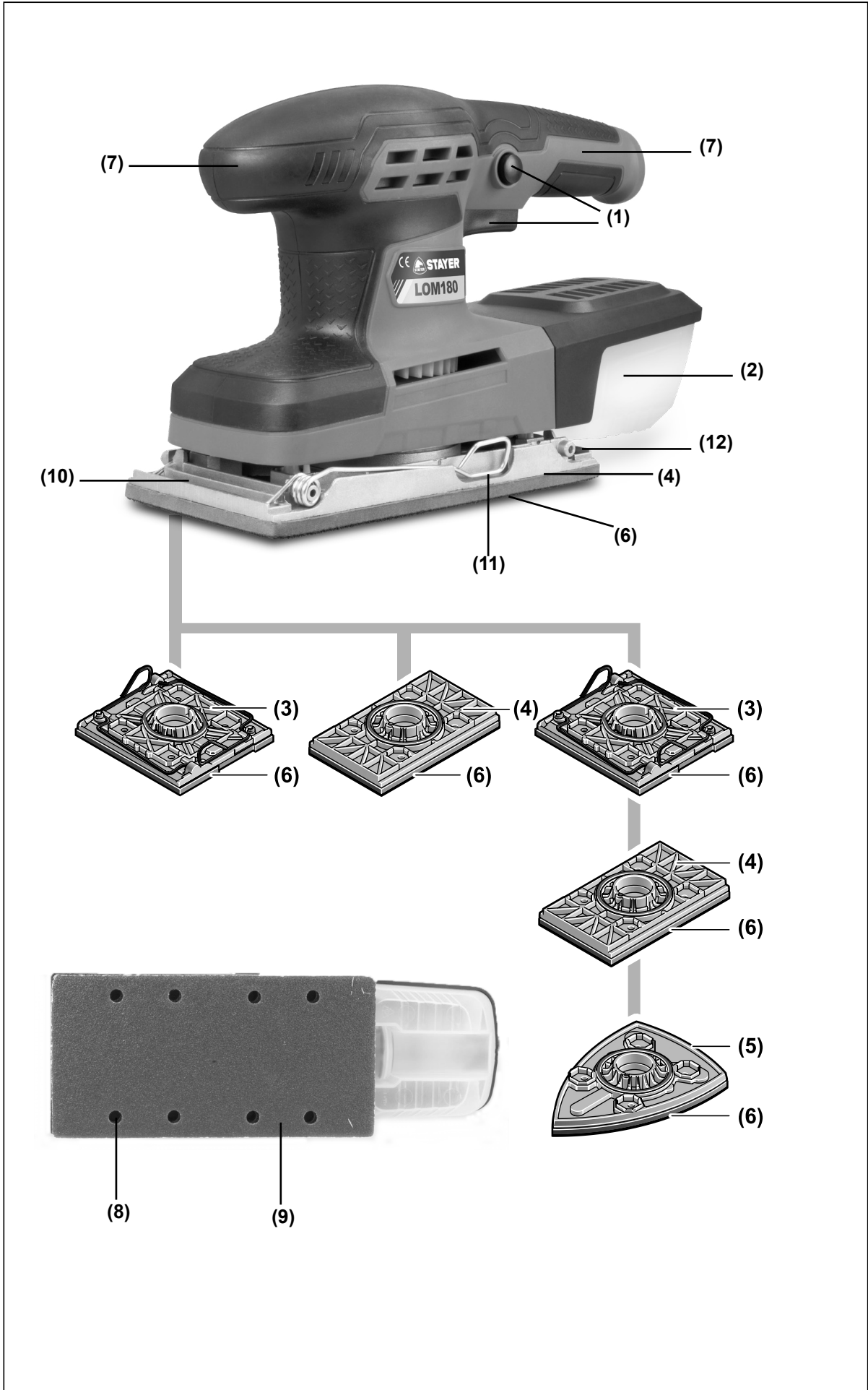

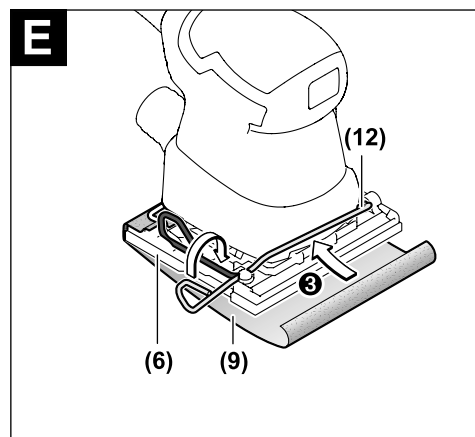
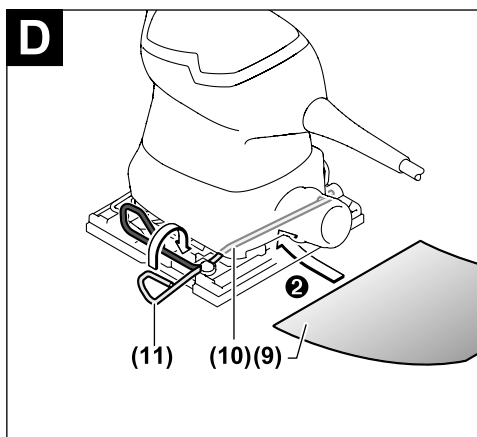
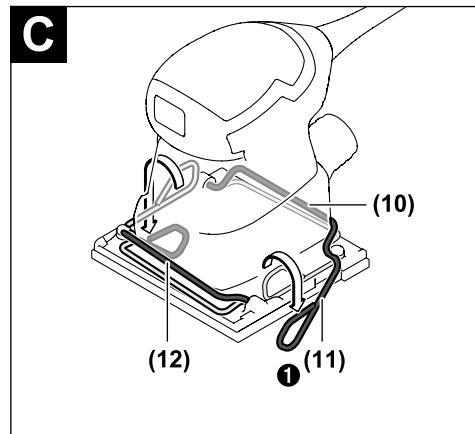
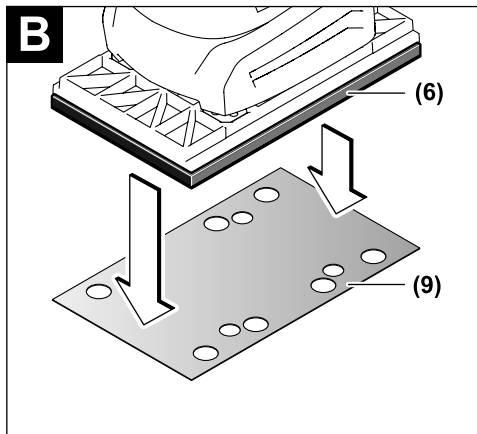
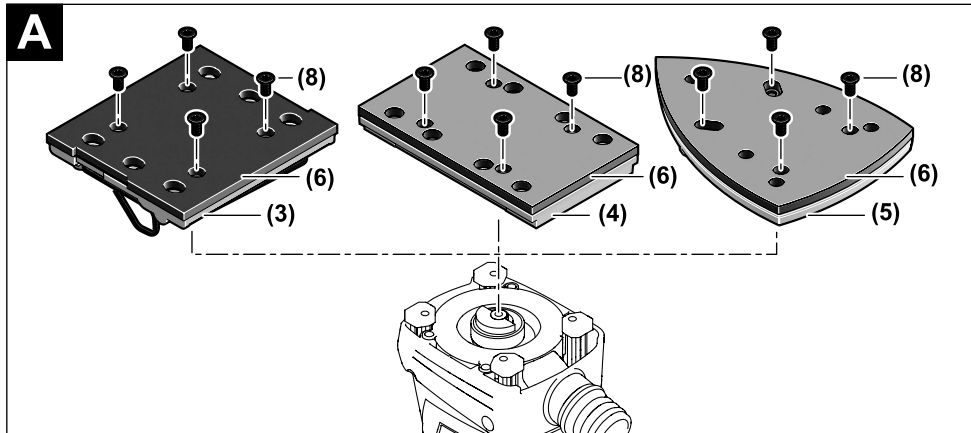



		LH187C	LD141B	LD141C	LR125C	LD141
	W	150	110	135	300	180
	min ⁻¹	12000	12500	14000	12000	13000
	mm	2	-	-	2	-
	mm	90x187	140x140x80	140x140x80	Ø125	140x140x80
	Kg	1.2	0.65	0.8	1.5	0.9
	L _{pA} dB(A)	84	72	74	81	76
	L _{WA} dB(A)	98	80	82	91	85
	a _{hw} m/s ²	4.5	4	4	4	4.2

		LOM130 3P	LOM180	LOM230	LOM L20	DELTA150
	W	190	260	400	300	150
	min ⁻¹	11000	12000	12000	5000-9000	14000
	mm	-	-	-	2	-
	mm	85x200	90x185	230x115	125	150x150x100
	Kg	1.3	1.7	2.9	1.5	0.9
	L _{pA} dB(A)	-	-	85	79	77
	L _{WA} dB(A)	-	-	16	85	86
	a _{hw} m/s ²	-	-	4	2.5	4.2



ES. Declaración de Conformidad **GB.** Declaration of Conformity **IT.** Dichiarazione di conformità **FR.** Déclaration de Conformité **DE.** Konformitätserklärung **PL.** Deklaracja zgodności **EL.** Δήλωση Συμμόρφωσης **CZ.** Prohlášení o shodě **TR.** Uygunluk beyanı **P.** Declaração de conformidade

ES	Declaramos bajo nuestra responsabilidad, que el producto descrito bajo "Datos técnicos" está en conformidad con las normas o documentos normalizados siguientes: EN62841-1, EN62841-2-4, EN55014-1, EN55014-2, EN61000-3-2, EN61000-3-3, EN 60335-2-29 de acuerdo con las regulaciones 2006/42/CE, 2014/35/UE, 2014/30/UE, 2011/65/UE.
GB	Declare under our responsibility that the product described under "Technical Data" is in accordance with the following standards or standardization documents: EN62841-1, EN62841-2-4, EN55014-1, EN55014-2, EN61000-3-2, EN61000-3-3, EN 60335-2-29. according to 2006/42/CE, 2014/35/UE, 2014/30/UE, 2011/65/UE.
IT	Noi dichiariamo sotto la nostra unica e sola responsabilità che questo prodotto si trova in conformità con le norme o i documenti normalizzati seguenti: EN62841-1, EN62841-2-4, EN55014-1, EN55014-2, EN61000-3-2, EN61000-3-3, EN 60335-2-29 in base alle prescrizioni delle direttive 2006/42/CE, 2014/35/UE, 2014/30/UE, 2011/65/UE.
FR	Je déclare sous notre responsabilité que le produit décrit sous «Caractéristiques techniques» est en conformité avec les normes ou documents normalisés suivants: EN62841-1, EN62841-2-4, EN55014-1, EN55014-2, EN61000-3-2, EN61000-3-3, EN 60335-2-29, conformément aux réglementations 2006/42/CE, 2014/35/UE, 2014/30/UE, 2011/65/UE.
DE	Wir erklären in alleiniger Verantwortung, dass dieses Produkt mit den folgenden Normen oder normativen Dokumenten übereinstimmt: EN62841-1, EN62841-2-4, EN55014-1, EN55014-2, EN61000-3-2, EN61000-3-3, EN 60335-2-29, gemäß den Bestimmungen der Richtlinien 2006/42/CE, 2014/35/UE, 2014/30/UE, 2011/65/UE.
PL	Oświadczamy, że produkty przedstawione w rozdziale „Dane techniczne” odpowiadają wymaganiom następujących norm i dokumentów normatywnych: EN62841-1, EN62841-2-4, EN55014-1, EN55014-2, EN61000-3-2, EN61000-3-3, EN 60335-2-29 zgodnie z przepisami 2006/42/CE, 2014/35/UE, 2014/30/UE, 2011/65/UE.
EL	Δηλώνουμε υπό την ευθύνη μας ότι αυτό το προϊόν είναι σύμφωνο με τα παρακάτω πρότυπα ή τυποποιημένα έγγραφα: EN62841-1, EN62841-2-4, EN55014-1, EN55014-2, EN61000-3-2, EN61000-3-3, EN 60335-2-29, σύμφωνα με τις διατάξεις των οδηγιών 2006/42/CE, 2014/35/UE, 2014/30/UE, 2011/65/UE.
CZ	Prohlašujeme v plné své zodpovědnosti, že výrobek uvedený v části, Technické parametry „ je v souladu s následujícími normami a normativními dokumenty EN62841-1, EN62841-2-4, EN55014-1, EN55014-2, EN61000-3-2, EN61000-3-3, EN 60335-2-29 a v souladu s požadavky směrnice 2006/42/CE, 2014/35/UE, 2014/30/UE, 2011/65/UE.
TR	Bu ürünün aşağıdaki standart ve standardizasyon belgeleri ile uyumunun doğruluğunu yegane sorumluluğumuz altında beyan ederiz. EN62841-1, EN62841-2-4, EN55014-1, EN55014-2, EN61000-3-2, EN61000-3-3, EN 60335-2-29 direktiflerinin hükümleri uyarınca 2006/42/CE, 2014/35/UE, 2014/30/UE, 2011/65/UE.
P	Declaro, sob nossa responsabilidade que o produto descrito em "Dados técnicos" está em conformidade com as seguintes normas ou documentos normativos: EN62841-1, EN62841-2-4, EN55014-1, EN55014-2, EN61000-3-2, EN61000-3-3, EN 60335-2-29 de acordo com os regulamentos 2006/42/CE, 2014/35/UE, 2014/30/UE, 2011/65/UE.



STAYER

Área Empresarial Andalucía - Sector 1
C/ Sierra de Cazorla, 7
28320 - Pinto (Madrid) SPAIN
Email: sales@grupostayer.com
Email: info@grupostayer.com

CE **R&S**

Ramiro de la Fuente
Director Manager
2023

Instrucciones generales de seguridad para herramientas eléctricas

1) Puesto de trabajo

a) Mantenga limpio y bien iluminado su puesto de trabajo. El desorden y una iluminación deficiente en las áreas de trabajo pueden provocar accidentes.

b) No utilice la herramienta eléctrica en un entorno con peligro de explosión, en el que se encuentren combustibles líquidos, gases o material en polvo. Las herramientas eléctricas producen chispas que pueden llegar a inflamar los materiales en polvo o vapores.

c) Mantenga alejados a los niños y otras personas de su puesto de trabajo al emplear la herramienta eléctrica. Una distracción le puede hacer perder el control sobre el aparato.

2) Seguridad eléctrica

a) El enchufe de la herramienta eléctrica debe corresponder a la toma de corriente utilizada. No es admisible modificar el enchufe en forma alguna. No emplee adaptadores con herramientas eléctricas dotadas de una toma de tierra. Los enchufes sin modificar adecuados a las respectivas tomas de corriente reducen el riesgo de una descarga eléctrica.

b) Evite que su cuerpo toque partes conectadas a tierra como tuberías, radiadores, cocinas y refrigeradores. El riesgo a quedar expuesto a una sacudida eléctrica es mayor si su cuerpo tiene contacto con tierra.

c) No exponga las herramientas eléctricas a la lluvia y evite que penetren líquidos en su interior. Existe el peligro de recibir una descarga eléctrica si penetran ciertos líquidos en la herramienta eléctrica.

d) No utilice el cable de red para transportar o colgar la herramienta eléctrica, ni tire de él para sacar el enchufe de la toma de corriente. Mantenga el cable de red alejado del calor, aceite, esquinas cortantes o piezas móviles. Los cables de red dañados o enredados pueden provocar una descarga eléctrica.

e) Al trabajar con la herramienta eléctrica a la intemperie utilice solamente cables de prolongación homologados para su uso en exteriores. La utilización de un cable de prolongación adecuado para su uso en exteriores reduce el riesgo de una descarga eléctrica.

f) Si fuera necesario utilizar la herramienta eléctrica en un entorno húmedo, utilice un interruptor de protección diferencial. La utilización de un cable de prolongación adecuado para su uso en exteriores reduce el riesgo de una descarga eléctrica.

3) Seguridad de personas

a) Esté atento a lo que hace y emplee la herramienta eléctrica con prudencia. No utilice la herramienta eléctrica si estuviese cansado, ni tampoco después de haber consumido alcohol, drogas o medicamentos. El no estar atento durante el uso de una herramienta eléctrica puede provocarle serias lesiones.

b) Utilice un equipo de protección y en todo caso unas gafas de protección. El riesgo de lesionarse se reduce considerablemente si, dependiendo del tipo y la aplicación de la herramienta eléctrica empleada, se utiliza un equipo de protección adecuado como una mascarilla antipolvo, zapatos de seguridad con suela antideslizante, casco, o protectores auditivos.

c) Evite una puesta en marcha fortuita del aparato. Asegúrese de que la herramienta eléctrica está apagada antes de conectarla a la toma de corriente y/o la batería, de desconectarla o de transportarla. Si transporta la herramienta eléctrica sujetándola por el interruptor de conexión/desconexión, o si introduce el enchufe en la toma de corriente con el aparato conectado, puede dar lugar a un accidente.

d) Retire las herramientas de ajuste o llaves fijas antes de conectar la herramienta eléctrica. Una herramienta o llave colocada en una pieza rotante puede producir lesiones al ponerse a funcionar.

e) Evite trabajar con posturas forzadas. Trabaje sobre una base firme y mantenga el equilibrio en todo momento. Ello le permitirá controlar mejor la herramienta eléctrica en caso de presentarse una situación inesperada.

f) Lleve puesta una vestimenta de trabajo adecuada. No utilice vestimenta amplia ni joyas. Mantenga su pelo, vestimenta y guantes alejados de las piezas móviles. La vestimenta suelta, las joyas y el pelo largo se pueden enganchar con las piezas en movimiento.

g) Siempre que sea posible utilizar equipos de aspiración o captación de polvo, asegúrese que éstos estén montados y que sean utilizados correctamente. La utilización de un equipo de aspiración de polvo puede reducir los riesgos de aspirar polvo nocivo para la salud.

4) Trato y uso cuidadoso de herramientas eléctricas

a) No sobrecargue el aparato. Use la herramienta prevista para el trabajo a realizar. Con la herramienta adecuada podrá trabajar mejor y más seguro dentro del margen de potencia indicado.

b) No utilice herramientas con un interruptor defectuoso. Las herramientas que no se puedan conectar o desconectar son peligrosas y deben hacerse reparar.

c) Saque el enchufe de la red y/o retire la batería antes de realizar un ajuste en la herramienta, cambiar de accesorio o guardar el aparato. Esta medida preventiva reduce el riesgo de conectar accidentalmente el aparato.

d) Guarde las herramientas eléctricas fuera del alcance de los niños. No permita que las utilicen personas que no estén familiarizadas con ellas o que no hayan leído estas instrucciones. Las herramientas utilizadas por personas inexpertas son peligrosas.

e) Cuide sus herramientas eléctricas con esmero. Controle si funcionan correctamente, sin atascarse, las partes móviles de la herramienta y si existen partes rotas o deterioradas que pudieran afectar a su funcionamiento. Si la herramienta eléctrica estuviese defectuosa, hágala reparar antes de volver a utilizarla. Muchos de los accidentes se deben a aparatos con un mantenimiento deficiente.

f) Mantenga los útiles limpios y afilados. Los útiles mantenidos correctamente se dejan guiar y controlar mejor.

g) Utilice las herramientas eléctricas, los accesorios, las herramientas de inserción, etc. de acuerdo con estas instrucciones. Considere en ello las condiciones de trabajo y la tarea a realizar. El uso de herramientas eléctricas para trabajos diferentes de aquellos para los que han sido concebidas puede resultar peligroso.

Este manual es acorde con la fecha de fabricación de su máquina, información que encontrará en la tabla de datos técnicos de la máquina adquirida, buscar actualizaciones de manuales de nuestras máquinas en la página web:

www.grupostayer.com

La herramienta eléctrica ha sido diseñada para lijar y pulir en seco madera, plástico, metal y superficies emplastecidas o pintadas. Es especialmente apropiada para trabajar perfiles, esquinas o puntos difícilmente accesibles.

INSTRUCCIONES DE SEGURIDAD ESPECÍFICAS

Solamente emplee la herramienta eléctrica para lijar en seco. La penetración de agua en el aparato eléctrico comporta un mayor riesgo de electrocución.

Peligro de incendio. Evite el sobrecalentamiento de la pieza y de la propia lijadora.

Vacíe siempre el depósito de polvo.

El material en polvo acumulado en el saco colector de polvo, microfiltro, bolsa de papel (o la bolsa filtrante o filtro del aspirador) puede llegar a autoincendiarse bajo unas condiciones desfavorables, como, p. ej., al proyectarse chispas al lijar metal. La probabilidad de que esto ocurra es mayor si el material va mezclado con partículas de pintura, poliuretano u otras sustancias químicas y si éste se hubiese calentando tras un uso intenso de la herramienta.

- **Asegure la pieza de trabajo.** Una pieza de trabajo fijada con unos dispositivos de sujeción, o en un tornillo de banco, se mantiene sujeta de forma mucho más segura que con la mano.
- **Mantenga limpio su puesto de trabajo.** La mezcla de diversos materiales es especialmente peligrosa. Las aleaciones ligeras en polvo pueden arder o explotar.
- **No utilice la herramienta eléctrica si el cable está dañado. No toque un cable dañado, y desconecte el enchufe de la red, si el cable se daña durante el trabajo.** Un cable dañado comporta un mayor riesgo de electrocución.

USO Y CUIDADO DE BATERÍAS

No intente abrir la batería. Podría provocar un cortocircuito. Proteja el acumulador del calor excesivo como, p. ej., de una exposición prolongada al sol, del fuego, del agua y de la humedad. Existe el riesgo de explosión.

Si el acumulador se daña o usa de forma inapropiada puede que éste emane vapores. Ventile con aire fresco el recinto y acuda a un médico si nota alguna molestia. Los vapores pueden llegar a irritar las vías respiratorias.

Únicamente utilice la batería en combinación con su herramienta eléctrica. Solamente así queda protegido el acumulador contra una sobrecarga peligrosa.

Solamente utilice acumuladores originales STAYER de la tensión indicada en la placa de características de su herramienta eléctrica. Si se utilizan acumuladores diferentes, como, p. ej., imitaciones, acumuladores recuperados, o de otra marca, existe el riesgo de que éstos exploten y causen daños personales o materiales.

En caso de una desconexión automática de la herramienta eléctrica no mantenga accionado el interruptor de conexión desconexión. La batería podría dañarse.

La batería viene equipado con un sensor de temperatura

que solamente admite su recarga dentro del margen de temperatura entre 0 °C y 45 °C. De esta manera se alcanza una larga vida útil de la batería

Observe las indicaciones referentes a la eliminación.

Únicamente use los cargadores que se detallan en la página con los accesorios. Solamente estos cargadores han sido especialmente adaptados a las baterías de iones de litio empleados en su herramienta eléctrica.

La batería se suministra parcialmente cargada. Con el fin de obtener la plena potencia, antes de su primer uso, cárguela completamente en el cargador.

La batería de iones de litio puede recargarse siempre que se quiera, sin que ello merme su vida útil. Una interrupción del proceso de carga no afecta al acumulador.

La batería de iones de litio va protegida contra altas descargas. Si el acumulador está descargado, un circuito de protección se encarga de desconectar la herramienta eléctrica. El útil deja de moverse.

Protección contra sobrecarga térmica

La herramienta eléctrica no puede sobrecargarse si ésta se utiliza de forma reglamentaria. En caso de una solicitud excesiva, o al salirse del margen de temperatura admisible del acumulador de 0–50 °C, se reducen las revoluciones.

La herramienta eléctrica solamente funciona de nuevo a plenas revoluciones una vez que el acumulador haya alcanzado la temperatura admisible.

DESCRIPCIÓN DEL FUNCIONAMIENTO

Lea íntegramente estas advertencias de peligro e instrucciones. En caso de no atenerse a las advertencias de peligro e instrucciones siguientes, ello puede ocasionar una descarga eléctrica, un incendio y/o lesión grave. Por favor refiérase al manual adjunto para las instrucciones de seguridad generales.

Por favor lea y comprenda completamente las instrucciones antes de ensamblar y utilizar este equipo.

MONTAJE

Instalación de la bolsa de polvo (Fig. 2)

Instale la bolsa de polvo **6**, en la toma de aspiración **9**.

Por razones de salud es estrictamente obligatorio el uso de la bolsa recolectora de polvo.

Montaje de la caja colector de polvo (LH190E fig.5)

Coloque la caja colector de polvo **6** en la toma de aspiración **9**.

- Haciendo que las muescas encajen en la caja colector **6**.
- Proceda a girar en sentido de las agujas del reloj, hasta enclavar.
- Para retirar la caja colector **6**, gire en sentido contrario a las agujas del reloj y tire hacia afuera .

Instalación del papel de lijado/ desbastado (Fig. 4-6-7-8). Desconecte primero el enchufe de alimentación.

- Suelte los retenes **8** de ambos lados.
- Coloque la parte abrasiva de la hoja de lijado/ desbaste orientada al exterior del plato de lijado **7**.

- El borde de la hoja de lijado/ desbaste, debe colocarlo en la parte superior del plato de lijado **7** y asegure con el retén delantero **8 (LH190E)**.
- Adhiera la hoja de lijado/ desbaste al plato de lijado **7**. Asegurándose de que está bien tenso.
- Acabe de fijar la hoja de lijado/ desbaste con el retén posterior **8. (Fig.4-7-8)**.
- Asegúrese de que los agujeros de la hoja de lijado/ desbaste coinciden con las del plato de lijado **7**, para una perfecta aspiración.

Plato perforador (LH190E, Fig. 9)

Se ha suministrado un plato perforador **10**, para hacer agujeros en el papel lija.

Los agujeros deben alinearse con los orificios de la base lijadora **7**.

Debe colocar, como se indica antes, la hoja de lijar/ desbastar.

Luego ponga el plato perforador **10** en un lugar estable y nivelado, y proceda a colocar el plato de lijado **7**, con la hoja de lija ya colocada, dentro del plato perforador, haciendo un poco de presión hacia abajo, para que perforo correctamente.

Descripción de funciones (Fig. 1)

- (1) Empuñadura frontal
- (2) Interruptor ON / OFF
- (3) Control de velocidad*
- (4) Botón de enclavamiento
- (5) Empuñadura principal
- (6) Bolsa de polvo / Caja colectora de polvo (LH190E)
- (7) Plato de lijado
- (8) Retén de sujeción de la lija
- (9) Toma de Aspiración
- (10) Plato perforador papel lija. (LH190E)
- (11) Tapa caja colectora de polvo.
- (12) Filtro de polvo Hepa

Descripción de funciones (Fig. 2)

- (1) Interruptor de conexión/desconexión
- (2) Caja colectora de polvo completa (Microfilter System)
- (3) Placa base rectángula corta (LOM 130 3P)
- (4) Placa base rectangular (LOM 130 3P)
- (5) Placa base triangular (LOM 130 3P)
- (6) Placa lijadora
- (7) Empuñadura (zona de agarre aislada)
- (8) Tornillos para placa base (4x)
- (9) Hoja lijadora ^{A)}
- (10) Pieza de apriete posterior
- (11) Estribo de sujeción (2x)
- (12) Pieza de apriete anterior
- (13) Boquilla de expulsión
- (14) Elemento filtrante (Microfilter System)

***Los accesorios descritos son opcionales y no corresponden al material que se adjunta de serie.**

COLOCACIÓN Y PRUEBA

Mando de arranque / parada (Fig. 3).

Para arrancar el motor: Presione el mando **2**.

Para operar continuamente: Presione el botón **4** mientras aprieta el mando **2**.

Para detener el motor: Suelte el mando **2** o en caso de trabajo continuo simplemente presione brevemente el mando **2**.

LH190 E: Desplace hacia adelante el interruptor **2** para funcionamiento enclavado fijo. Mueva hacia atrás para parar.

CAMBIO DE HERRAMIENTA

Escobillas del motor

- En caso de excesiva chispa en interior de la máquina o funcionamiento irregular las escobillas deberán ser revisadas obligatoriamente por un técnico acreditado. No se autoriza la manipulación a nadie que no sea un técnico acreditado.

MANTENIMIENTO

Desconecte siempre el enchufe de alimentación antes de iniciar cualquier labor de mantenimiento.

Solo LH190E (Fig. 11)

Saque la tapa **11** de la caja colectora **6** y agite tanto el filtro como cuadro de polvo, para limpiar. **Fig. 11**

Limpiar regularmente las ranuras de ventilación.

No utilice productos de limpieza agresivos para limpiar el carcasa de plástico.

Mantenga los orificios de extracción de polvo libres de suciedad u otras obstrucciones.

El agua nunca debe entrar en contacto con el filtro. Puede usar aire comprimido. Sople primero desde el interior.

LIMPIEZA

- Mantenga todos los dispositivos de seguridad, conductos de aire y carcasa limpios de polvo y suciedad tanto como sea posible y adquiera el hábito de limpiarlos inmediatamente después de usarlos.

- Limpie el equipo con un pincel de pelo semirrígido y un paño ligeramente humedecido en una solución jabonosa suave.

- No moje el interior ni use agentes de limpieza agresivos.

TRANSPORTE

Los acumuladores de iones de litio incorporados están sujetos a los requerimientos estipulados en la legislación sobre mercancías peligrosas. Los acumuladores pueden ser transportados por carretera por el usuario sin más imposiciones.

En el envío por terceros (p. ej., transporte aéreo o por agencia de transportes) deberán considerarse las exigencias especiales en cuanto a su embalaje e identificación. En este caso deberá recurrirse a los servicios de un experto en mercancías peligrosas al preparar la pieza para su envío. Únicamente envíe acumuladores si su carcasa no está dañada. Si los contactos no van protegidos cúbralos con cinta adhesiva y embale el acumulador de manera que éste no se pueda mover dentro del embalaje.

Observe también las prescripciones adicionales que pudieran existir al respecto en su país.

SERVICIO DE REPARACIÓN

El servicio técnico le asesorará en las consultas que pueda Ud. tener sobre la reparación y mantenimiento de su producto, así como sobre piezas de recambio.

Los dibujos de despiece e informaciones sobre las piezas de recambio las podrá obtener también en internet bajo: **info@grupostayer.com**

Nuestro equipo de asesores técnicos le orientará gustosamente en cuanto a la adquisición, aplicación y ajuste de los productos y accesorios.

ELIMINACIÓN

Recomendamos que las herramientas eléctricas, accesorios y embalajes sean sometidos a un proceso de recuperación que respete el medio ambiente.

Sólo para los países de la UE:

¡No arroje las herramientas eléctricas a la basura!



Conforme a la Directiva Europea 2012/19/CE sobre aparatos eléctricos y electrónicos inservibles, tras su transposición en ley nacional, deberán acumularse por separado las herramientas eléctricas para ser sometidas a un reciclaje ecológico.

Reservado el derecho de modificación.

Acumuladores / pilas: Iones de Litio

Observe las indicaciones comprendidas en el apartado "Transporte"





No arroje los acumuladores/pilas a la basura, ni al fuego, ni al agua. Los acumuladores/pilas deberán guardarse y reciclarse o eliminarse de manera ecológica.

Sólo para los países de la UE:

Conforme a la directriz 2006/66/CE deberán reciclarse los acumuladores/pilas defectuosos o agotados.

MARCADO NORMATIVO

CARACTERÍSTICAS TÉCNICAS

P_1	= Potencia
n_0	= Velocidad rotación
\emptyset 	= Desplazamiento de la orbita
	= Plato
	= Peso
L_{WA}	= Nivel de potencia acústica
L_{pA}	= Nivel de presión acústica
	= Vibración

Estos datos son válidos para una tensión nominal de [U] 230/240 V ~ 50/60 Hz – 110/120 V ~ 60 Hz. Los valores pueden variar para otras tensiones y en ejecuciones específicas para ciertos países.

General Power Tool Safety Warnings

1) Work area safety

- a) **Keep work area clean and well lit.** Cluttered or dark areas invite accidents.
- b) **Do not operate power tools in explosive atmospheres, such as in the presence of flammable liquids, gases or dust.** Power tools create sparks which may ignite the dust or fumes.
- c) **Keep children and bystanders away while operating a power tool.** Distractions can cause you to lose control.

2) Electrical safety

- a) **Power tool plugs must match the outlet. Never modify the plug in any way.** Do not use any adapter plugs with earthed (grounded) power tools. Unmodified plugs and matching outlets will reduce risk of electric shock.
- b) **Avoid body contact with earthed or grounded surfaces, such as pipes, radiators, ranges and refrigerators.** There is an increased risk of electric shock if your body is earthed or grounded.
- c) **Do not expose power tools to rain or wet conditions.** Water entering a power tool will increase the risk of electric shock.
- d) **Do not abuse the cord.** Never use the cord for carrying, pulling or unplugging the power tool. Keep cord away from heat, oil, sharp edges or moving parts. Damaged or entangled cords increase the risk of electric shock.
- e) **When operating a power tool outdoors, use an extension cord suitable for outdoor use.** Use of a cord suitable for outdoor use reduces the risk of electric shock.
- f) **If operating a power tool in a damp location is unavoidable, use a residual current device (RCD) protected supply.** Use of an RCD reduces the risk of electric shock.

3) Personal safety

- a) **Stay alert, watch what you are doing and use common sense when operating a power tool. Do not use a power tool while you are tired or under the influence of drugs, alcohol or medication.** A moment of inattention while operating power tools may result in serious personal injury.
- b) **Use personal protective equipment. Always wear eye protection.** Protective equipment such as dust mask, non-skid safety shoes, hard hat, or hearing protection used for appropriate conditions will reduce personal injuries.
- c) **Prevent unintentional starting. Ensure the switch is in the off-position before connecting to power source and/or battery pack, picking up or carrying the tool.** Carrying power tools with your finger on the switch or energising power tools that have the switch on invites accidents.
- d) **Remove any adjusting key or wrench before turning the power tool on.** A wrench or a key left attached to a rotating part of the power tool may result in personal injury.
- e) **Do not overreach. Keep proper footing and balance at all times.** This enables better control of the power tool in unexpected situations.
- f) **Dress properly. Do not wear loose clothing or jewellery. Keep your hair, clothing and gloves away from moving parts.** Loose clothes, jewellery or long hair can be caught in moving parts.

- g) **If devices are provided for the connection of dust extraction and collection facilities, ensure these are connected and properly used.** Use of dust collection can reduce dust-related hazards.

4) Power tool use and care

- a) **Do not force the power tool. Use the correct power tool for your application.** The correct power tool will do the job better and safer at the rate for which it was designed.
- b) **Do not use the power tool if the switch does not turn it on and off.** Any power tool that cannot be controlled with the switch is dangerous and must be repaired.
- c) **Disconnect the plug from the power source and/or the battery pack from the power tool before making any adjustments, changing accessories, or storing power tools.** Such preventive safety measures reduce the risk of starting the power tool accidentally.
- d) **Store idle power tools out of the reach of children and do not allow persons unfamiliar with the power tool or these instructions to operate the power tool.** Power tools are dangerous in the hands of untrained users.
- e) **Maintain power tools. Check for misalignment or binding of moving parts, breakage of parts and any other condition that may affect the power tool's operation. If damaged, have the power tool repaired before use.** Many accidents are caused by poorly maintained power tools.
- f) **Keep cutting tools sharp and clean.** Properly maintained cutting tools with sharp cutting edges are less likely to bind and are easier to control.
- g) **Use the power tool, accessories and tool bits etc. in accordance with these instructions, taking into account the working conditions and the work to be performed.** Use of the power tool for operations different from those intended could result in a hazardous situation.

This manual is consistent with the date of manufacture of your machine, you will find information on the technical data of the machine acquired manual check for updates of our machines on the website: www.grupostayer.com

The machine is intended for dry sanding and polishing of wood, plastic, metal, filler, as well as for painted surfaces. It is especially suitable for profiles, corners or hard to reach locations. Please refer to the booklet included in delivery for the safety instructions.

MACHINE-SPECIFIC SAFETY WARNINGS

Use the machine only for dry sanding. Penetration of water into the machine increases the risk of an electric shock.

Caution, fire hazard! Avoid overheating the object being sanded as well as the sander. Always empty the dust collector before taking breaks.

In unfavourable conditions, e. g., when sparks emit from sanding metals, sanding debris in the dust bag, micro filter or paper sack (or in the filter sack or filter of the vacuum cleaner) can self-ignite. Particularly when mixed with remainders of varnish, polyurethane or other chemical materials and when the sanding debris is hot after long periods of working.

- **Secure the workpiece.** A workpiece clamped with clamping devices or in a vice is held more secure than by hand.
- **Keep your workplace clean.** Blends of materials are particularly dangerous. Dust from light alloys can burn or explode.
- **Never use the machine with a damaged cable. Do not touch the damaged cable and pull the mains plug when the cable is damaged while working.** Damaged cables increase the risk of an electric shock.

BATTERIES USE AND CARE

Do not open the battery. Danger of short-circuiting.

Protect the battery against heat, e. g., against continuous intense sunlight, fire, water, and moisture. Danger of explosion.

In case of damage and improper use of the battery, vapours may be emitted. Provide for fresh air and seek medical help in case of complaints. The vapours can irritate the respiratory system.

Use the battery only in conjunction with your STAYER power tool. This measure alone protects the battery against dangerous overload.

Use only original STAYER batteries with the voltage listed on the nameplate of your power tool. When using other batteries, e. g. imitations, reconditioned batteries or other brands, there is danger of injury as well as property damage through exploding batteries.

Do not continue to press the On/Off switch after the machine has been automatically switched off. The battery can be damaged.

The battery is equipped with a temperature control which allows charging only within a temperature range of between 0 °C and 45 °C. A long battery service life is achieved in this manner.

Observe the notes for disposal.

Use only the battery chargers listed on the accessories page. Only these battery chargers are matched to the lithium ion battery of your power tool.

The battery is supplied partially charged. To ensure full capacity of the battery, completely charge the battery in the battery charger before using your power tool for the first time. The lithium-ion battery can be charged at any time without reducing its service life. Interrupting the charging procedure does not damage the battery.

The lithium-ion battery is protected against deep discharging. When the battery is empty, the machine is switched off by means of a protective circuit: The inserted tool no longer rotates.

Temperature Dependent Overload Protection

When using as intended for, the power tool cannot be subject to overload. When the load is too high or the allowable battery temperature range of 0–50 °C is exceeded, the speed is reduced. The power tool will not run at full speed until reaching the allowable battery temperature. position. Unintentional actuation of the On/Off switch can lead to injuries.

Open the keyless chuck 2 by turning in rotation direction , until the tool can be inserted. Insert the tool. Firmly tighten the collar of the keyless chuck 2 by hand in rotation direction . This automatically locks the drill chuck.

The locking is released again to remove the tool when the collar is turned in the opposite direction.

FUNCTIONAL DESCRIPTION

Read all safety warnings and all instructions. Failure to follow the warnings and instructions may result in electric shock, fire and/or serious injury.

Please read the operating instructions carefully before assembling and using.

ASSEMBLY

Fitting the dust bag (Fig. 2)

Fit the dust bag 6, in the vacuum intake 9.

Important! For health safety reasons it is imperative that you use a dust bag.

Assembly the dust collector box (LH190E fig.5)

Place the dust box 6 in the vacuum intake 9.

- Making the notches fit into the hopper 6.
- Proceed to rotate in clockwise direction, until it locks.
- To remove the hopper 6, rotate counterclockwise and pull out.

Fastening the sanding/grinding paper (Fig. 4-6-7-8). First disconnect the power plug.

- Release the latches 8 on both sides.
- Place the abrasive sanding/grinding sheet outward the sanding plate.
- Place the sanding/grinding sheet edge on the top of the sanding plate 7 and fasten the front retainer 8 (LH190E).
- Attach sheet sanding/grinding to sanding plate 7. Sure it is taut.
- Finish attaching the sanding/grinding sheet to the back retainer 8. (Fig. 4, 7-8).
- Make sure the holes in the sanding/grinding sheet match the sanding plate 7 for a perfect vacuum.

Punch plate (LH190E, Fig. 9)

It has been provided a punch plate **10** to make holes in the sandpaper.

- The holes should be lined up with the holes in the sander base **7**.
- Should be placed, as indicated before, the sanding/grinding sheet.
- Then put the punch plate **10** on a stable level surface, and proceed to place the sanding plate **7** with the sanding sheet and placed within the punch plate, making a little pressure down to punch correctly.

Functions description (Fig.1)

- (1) Front handle
- (2) ON / OFF switch
- (3) Speed control*
- (4) Locking knob
- (5) Main handle
- (6) Dust bag/dust collection box (LH190E)
- (7) Sanding Plate
- (8) Sandpaper holding retainer
- (9) Vacuum intake
- (10) Plate punch sandpaper. (LH190E)
- (11) Cover dust box.
- (12) Hepa Filter dust.

Functions description (Fig.2)

- (1) On/off switch
- (2) Complete dust box (Microfilter system)
- (3) Square base plate (LOM 130 3P)
- (4) Rectangular base plate (LOM 130 3P)
- (5) Triangular base plate (LOM 130 3P)
- (6) Sanding plate
- (7) Handle (insulated gripping surface)
- (8) Screws for base plate (x4)
- (9) Sanding sheet ^{A)}
- (10) Rear clamping bracket
- (11) Sanding sheet clamps (x2)
- (12) Front clamping bracket
- (13) Extraction outlet
- (14) Filter element (Microfilter system)

*The accessories are optional and do not correspond to the standard included material.

Placement and Testing

ON/OFF switch (Fig. 3)

To switch on: Press switch **2**

Continuous operation: Secure switch **2** with locking knob **4**.

To switch off: Briefly hold down switch **2**. You can preselect the speed by turning the knurled screw in switch **2**.

LH190 E: Move forward switch 2 for fixed nestled operation. Move backwards to stop.

TOOL CHANGE

Carbon brushes

- In case of excessive sparking, have the carbon brushes checked only by a qualified electrician. Important! The carbon brushes should not be replaced by anyone but a qualified electrician.

CLEANING, MAINTENANCE

Always pull out the mains power plug before starting any cleaning work.

Only LH190E (Fig. 11)

Remove the lid 11 of the collector box 6 and both the filter and shake dust box for cleaning. Figure 11

Regularly clean the ventilation slots.

Do not use abrasive cleaners on the plastic housing.

Keep openings free of dust extraction dirt or other obstructions.

Water must never come into contact with the filter. You can use compressed air. Blow first from the inside.

CLEANING

- Keep all safety devices, air vents and the motor housing free of dirt and dust as far as possible. Wipe the equipment with a clean cloth or blow it with compressed air at low pressure.
- We recommend that you clean the tool immediately after you use it.
- Clean the equipment regularly with a moist cloth and some soft soap. Do not use cleaning agents or solvents; these may be aggressive to the tool's plastic parts. Ensure that no water can get into the interior of the tool.

TRANSPORT

The contained lithium-ion batteries are subject to the Dangerous Goods Legislation requirements. The user can transport the batteries by road without further requirements. When being transported by third parties (e.g.: air transport or forwarding agency), special requirements on packaging and labelling must be observed. For preparation of the item being shipped, consulting an expert for hazardous material is required.

Dispatch batteries only when the housing is undamaged. Tape or mask off open contacts and pack up the battery in such a manner that it cannot move around in the packaging. Please also observe possibly more detailed national regulations.

MAINTENANCE AND SERVICE

Maintenance and cleaning

Pull the plug out of the socket before carrying out any work on the power tool.

To ensure safe and efficient operation, always keep the power tool and the ventilation slots clean.

In order to avoid safety hazards, if the power supply cord needs to be replaced, this must be done by Stayer or by a customer service centre that is authorised to repair Stayer power tools.

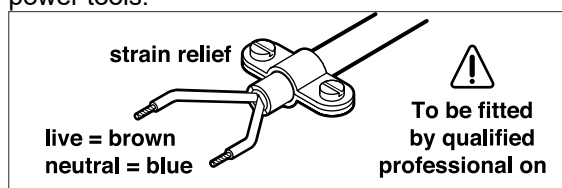

REPAIR SERVICE

The technical service will provide you advice regarding questions you may have on the repair and maintenance of your product as well as on spare parts.

You may also obtain exploded views and information on spare parts on the internet under:

info@grupostayer.com

DISPOSAL AND RECYCLING

The machine, accessories and packaging should be sorted for environmental-friendly recycling.

Only for EC countries:

Do not dispose of power tools into household waste!



According to the European Guideline 2012/19/CE for Waste Electrical and Electronic Equipment and its implementation into national right, power tools that are no longer usable must be collected separately and disposed of in an environmentally correct manner.

Subject to change without notice.

Battery packs/batteries:

Li-Ion:

Please observe the instructions in section "Transport". Do not dispose of battery packs/batteries into household waste, fire or water. Battery packs/batteries should be collected, recycled or disposed of in an environmental-friendly manner.

Only for EC countries:

Defective or dead battery packs/batteries must be recycled according to the guideline 2006/66/ECC.

The values given are valid for nominal voltages [U] 230/240 V ~ 50/60 Hz - 110/120 V ~ 60Hz. For lower voltage and models for specific countries, these values can vary. Please observe the article number on the type plate of your machine. The trade names of the individual machines may vary.

LEGAL REGULATIONS

TECHNICAL FEATURES

P_1 = Power input

n_0 = Spinning speed

\emptyset  = Displacement of the orbit



= Sanding plate



= Mass

L_{WA} = Acoustic power level

L_{pA} = Acoustic pressure level



= Vibration

Avvertenze generali di sicurezza per gli utensili elettrici

1) Sicurezza sul luogo di lavoro

a) Mantenere pulito e ben illuminato il posto di lavoro. Il disordine o le zone di lavoro non illuminate possono essere causa di incidenti.

b) Evitare d'impiegare l'utensile elettrico in ambienti soggetti al rischio di esplosioni nei quali si trovino liquidi, gas o polveri infiammabili. Gli utensili elettrici producono scintille che possono far infiammare la polvere o i gas.

c) Mantenere lontani i bambini ed altre persone durante l'impiego dell'utensile elettrico. Eventuali distrazioni potranno comportare la perdita del controllo sull'utensile.

2) Sicurezza elettrica

a) La spina dell'utensile elettrico per la presa di corrente dovrà essere adatta alla presa. Evitare assolutamente di apportare modifiche alla spina. Non utilizzare adattatori insieme a utensili elettrici con messa a terra. Le spine non modificate e le prese adatte allo scopo riducono il rischio di scosse elettriche.

b) Evitare il contatto fisico con superfici collegate a terra, come tubi, riscaldamenti, cucine elettriche e frigoriferi. Sussiste un maggior rischio di scosse elettriche nel momento in cui il corpo è messo a massa.

c) Custodire l'utensile elettrico al riparo dalla pioggia o dall'umidità. L'eventuale infiltrazione di acqua in un utensile elettrico va ad aumentare il rischio d'insorgenza di scosse elettriche.

d) Non usare il cavo per scopi diversi da quelli previsti al fine di trasportare o appendere l'utensile elettrico, oppure di togliere la spina dalla presa di corrente. Mantenere l'utensile elettrico al riparo da fonti di calore, dall'olio, dagli spigoli o da parti di utensili in movimento. I cavi danneggiati o aggrovigliati aumentano il rischio d'insorgenza di scosse elettriche.

e) Qualora si voglia usare l'utensile elettrico all'aperto, impiegare solo ed esclusivamente cavi di prolunga adatti per l'impiego all'esterno.

L'uso di un cavo di prolunga omologato per l'impiego all'esterno riduce il rischio d'insorgenza di scosse elettriche.

f) Quando non è possibile evitare l'uso dell'utensile elettrico in ambienti umidi, impiegare un interruttore differenziale. L'impiego di un interruttore differenziale riduce il rischio di scossa elettrica.

3) Sicurezza delle persone

a) È importante concentrarsi su ciò che si sta facendo e maneggiare con giudizio l'utensile elettrico durante le operazioni di lavoro. Non utilizzare l'utensile elettrico in caso di stanchezza o sotto l'effetto di droghe, bevande alcoliche e medicinali. Un attimo di distrazione durante l'uso dell'utensile elettrico potrà causare lesioni gravi.

b) Indossare sempre equipaggiamento protettivo individuale, nonché guanti protettivi.

Se si avrà cura d'indossare equipaggiamento protettivo individuale come la maschera antipolvere, la calzatura antiscivolo di sicurezza, il casco protettivo o la protezione per l'udito, a seconda dell'impiego previsto per l'utensile elettrico, si potrà ridurre il rischio di ferite.

c) Evitare l'accensione involontaria dell'utensile. Accertarsi che l'utensile elettrico sia spento prima di collegarlo all'alimentazione di corrente e/o alla batteria, di prenderlo o di trasportarlo. Il fatto di tenere il dito sopra l'interruttore o di collegare l'utensile elettrico acceso all'alimentazione di corrente potrà essere causa di incidenti.

d) Togliere gli attrezzi di regolazione o la chiave inglese prima di accendere l'utensile elettrico. Un utensile o una chiave inglese che si trovino in una parte di utensile in rotazione potranno causare lesioni.

e) Evitare di mantenere posizioni anomale del corpo. **Avere cura di mettersi in posizione sicura e di mantenere l'equilibrio.** In questo modo sarà possibile controllare meglio l'utensile elettrico in situazioni inaspettate.

f) Indossare vestiti adeguati. Evitare di indossare vestiti ampi o gioielli. Tenere i capelli, i vestiti e i guanti lontani da parti in movimento. Vestiti ampi, gioielli o capelli lunghi potranno impigliarsi in parti in movimento.

g) Se sussiste la possibilità di montare dispositivi di aspirazione o di captazione della polvere, assicurarsi che gli stessi siano stati installati correttamente e vengano utilizzati senza errori. L'utilizzo di un sistema di aspirazione della polvere può limitare i rischi derivanti dalla polvere.

4) Maneggio ed impiego accurato di utensili elettrici

a) Non sovraccaricare l'utensile. Impiegare l'utensile elettrico adatto per sbrigare il lavoro. Utilizzando l'utensile elettrico adatto si potrà lavorare meglio e con maggior sicurezza nell'ambito della gamma di potenza indicata.

b) Non utilizzare utensili elettrici con interruttori difettosi. Un utensile elettrico che non si può più accendere o spegnere è pericoloso e dovrà essere riparato.

c) Prima di regolare o riporre l'utensile e sostituire accessori, estrarre la spina dalla presa e/o rimuovere la batteria. Tale precauzione eviterà che l'utensile elettrico possa essere messo in funzione inavvertitamente.

d) Custodire gli utensili elettrici non utilizzati al di fuori della portata dei bambini. Non fare usare l'utensile a persone che non sono abituate ad usarlo o che non abbiano letto le presenti istruzioni. Gli utensili elettrici sono pericolosi se utilizzati da persone inesperte.

e) Effettuare accuratamente la manutenzione dell'utensile elettrico. Verificare che le parti mobili dell'utensile funzionino perfettamente e non s'inzeppino, che non ci siano pezzi rotti o danneggiati al punto tale da limitare la funzione dell'utensile elettrico stesso. Far riparare le parti danneggiate prima d'impiegare l'utensile. Numerosi incidenti vengono causati da utensili elettrici la cui manutenzione è stata effettuata poco accuratamente.

f) Mantenere affilati e puliti gli utensili da taglio. Gli utensili da taglio curati con particolare attenzione e con taglienti affilati s'inzeppano meno frequentemente e sono più facili da condurre.

g) Utilizzare l'utensile elettrico, gli accessori, gli utensili, ecc. soltanto in conformità con le presenti istruzioni. Osservare le condizioni di lavoro ed il lavoro da eseguirsi durante l'impiego. L'impiego di utensili elettrici per usi diversi da quelli consentiti potrà dar luogo a situazioni di pericolo.

Questo manuale è coerente con la data di fabbricazione del vostro computer, potrete trovare informazioni sui dati tecnici della macchina acquistata controllo manuale degli aggiornamenti delle nostre macchine sul sito:

www.grupostayer.com

L'elettrotensile è adatto per la levigatura e la lucidatura a secco di superfici in legno, di materie plastiche, di metallo, di superfici stuccate e superfici verniciate. Lo stesso è adatto in modo particolare per profili, angoli o punti difficilmente accessibili.

ISTRUZIONI DI SICUREZZA SPECIFICHE PER LA MACCHINA

Utilizzare l'elettrotensile esclusivamente per levigatura a secco. L'eventuale infiltrazione di acqua in un elettrotensile va ad aumentare il rischio d'insorgenza di scosse elettriche.

Attenzione: Pericolo d'incendio! Evitare un surriscaldamento del materiale in lavorazione e della levigatrice. Prima di iniziare una pausa svuotare sempre il contenitore per la polvere.

La polvere di abrasione nel sacchetto raccogli-polvere, nel microfilter, nel sacchetto raccogli-polvere in carta (o nel sacchetto raccogli-polvere o nel filtro dell'aspirapolvere) può prendere fuoco in caso di condizioni sfavorevoli come la scia di scintille prodotta durante la levigatura del metallo. Una situazione particolarmente pericolosa si viene a creare quando la polvere di smerigliatura si meschia con resti di vernice e poliuretano oppure con altri materiali chimici ed il materiale in lavorazione si riscalda troppo nel corso di una lavorazione di lunga durata.

- **Assicurare il pezzo in lavorazione.** Un pezzo in lavorazione può essere bloccato con sicurezza in posizione solo utilizzando un apposito dispositivo di serraggio oppure una morsa a vite e non tenendolo con la semplice mano.
- **Mantenere pulita la propria zona di lavoro.** Miscele di materiali di diverso tipo possono risultare particolarmente pericolose. La polvere di metalli leggeri può essere infiammabile ed esplosiva.
- **Mai utilizzare l'elettrotensile con un cavo danneggiato. Non toccare il cavo danneggiato ed estrarre la spina di rete in caso che si dovesse danneggiare il cavo mentre si lavora.** Cavi danneggiati aumentano il rischio di una scossa di corrente elettrica.

USO E CURA DELLE BATTERIE

Non aprire la batteria. Vi è il pericolo di un corto circuito. Proteggere la batteria ricaricabile dal calore, p. es. anche dall'irradiazione solare continuo, dal fuoco, dall'acqua e dall'umidità. Esiste pericolo di esplosione.

In caso di difetto e di uso improprio della batteria ricaricabile vi è il pericolo di una fuoriuscita di vapori. Far entrare aria fresca e farsi visitare da un medico in caso di disturbi. I vapori possono irritare le vie respiratorie.

Utilizzare la batteria ricaricabile esclusivamente insieme all'elettrotensile STAYER. Solo in questo modo la batteria ricaricabile viene protetta da sovraccarico pericoloso.

Utilizzare esclusivamente batterie ricaricabili originali STAYER dotate della tensione indicata sulla targhetta

di identificazione dell'elettrotensile. In caso di impiego di altre batterie ricaricabili, p. es. imitazioni, batterie ricaricabili rigenerate oppure prodotti di terzi, esiste il pericolo di lesioni e di danni alle cose causate da batterie che esplodono.

Dopo la disattivazione automatica dell'elettrotensile non continuare a premere l'interruttore di avvio/arresto.

La batteria ricaricabile potrebbe subire dei danni.

Si prega di attenersi alle indicazioni relative allo smaltimento.

Utilizzare esclusivamente stazioni di ricarica per batterie riportate sulla pagina con gli accessori. Soltanto queste stazioni di ricarica per batterie sono adattate alle batterie in ioni di litio utilizzate nell'elettrotensile in dotazione.

La batteria ricaricabile viene fornita parzialmente carica. Per garantire l'intera potenza della batteria ricaricabile, prima del primo impiego ricaricare completamente la batteria ricaricabile nella stazione di ricarica.

La batteria ricaricabile a ioni di litio può essere ricaricata in qualsiasi momento senza ridurne la durata. Un'interruzione dell'operazione di ricarica non danneggia la batteria ricaricabile.

La batteria ricaricabile agli ioni di litio è protetta. In caso di batteria scarica l'elettrotensile si spegne attraverso un interruttore automatico: Il portautensile od accessorio non si muove più.

Protezione termosensibile contro sovraccarichi

Utilizzando l'elettrotensile conformemente alle norme, lo stesso non può essere sovraccaricato. In caso di carico troppo elevato oppure allontanamento dal campo di temperatura ammissibile di 0–50 °C la coppia viene ridotta. L'elettrotensile funzionerà nuovamente con coppia massima solamente al raggiungimento della temperatura ammissibile della batteria ricaricabile. Preselezionare 2 campi di velocità.

DESCRIZIONE DEL FUNZIONAMENTO

Leggere tutte le avvertenze di pericolo e le istruzioni operative. In caso di mancato rispetto delle avvertenze di pericolo e delle istruzioni operative si potrà creare il pericolo di scosse elettriche, incendi e/o incidenti gravi.

Le relative avvertenze di sicurezza si trovano nell'opuscolo allegato.

Leggete attentamente le istruzioni per l'uso prima del montaggio e della messa in esercizio.

MONTAGGIO

Montaggio del sacchetto per raccolta polvere (**Fig. 2**)

Installare sacchetto di polvere **6**, l'aspirazione **9**.

Attenzione! Per motivi di salute è assolutamente necessario usare il sacchetto per raccolta polvere.

Montaggio della scatola della polvere (LH190E fig. 5)

Posizionare la scatola della polvere **6** nel collettore di aspirazione **9**.

- Rendere le tacche andare bene nella tramoggia **6**.
- Procedere a ruotare nella direzione di orario, fino a bloccare.
- Per rimuovere la tramoggia **6**, ruotare in senso antiorario per in senso orario e tirare fuori pure.

Fissaggio dei fogli abrasivi (Fig. 4-6-7-8)**Prima scollegare la spina di alimentazione.**

- Rilasciare **8** tenute entrambi i lati.
- Posizionare il foglio di levigatura abrasiva / rettifica partenze levigatura piastra **7**.
- La levigatura del bordo del foglio / rettifica, si deve porre nella parte superiore della piastra di levigatura **7** e fissare con fermo anteriore **8 (LH190E)**.
- Allegare foglio abrasivo / rettifica di levigatura pad **7**. Certo che lo è tesa.
- Terminare allegando il foglio di levigatura / rettifica il fermo posteriore **8 (Fig. 4-7-8)**.
- Assicurarsi che i fori del foglio di levigatura / rettifica corrispondono alla piastra di levigatura **7** per un vuoto perfetto.

Piastra punzone (LH190E, Figura 9)

Esso ha fornito una piastra punzone **10** per fare fori nella carta vetrata .

- I fori devono essere allineati con i fori nella base levigatrice **7**.
- Deve essere collocato, come indicato in precedenza, il foglio abrasivo / sgrossatura .
- Poi mettere la piastra punzone **10** su una superficie piana e stabile, e procedere per posizionare la levigatura **7** con il foglio abrasivo e collocato all'interno del punch, facendo afferrando un po' di pressione fino a pugno correttamente.

Descrizione dell'apparecchio (Fig. 1)

- (1) Impugnatura
- (2) ON / OFF
- (3) Controllo della velocità*
- (4) Pulsante di bloccaggio
- (5) Impugnatura principale
- (6) Scatola di raccolta sacchetto di polvere / polvere (LH190E)
- (7) Piastra di levigatura
- (8) Fermo che tiene la carta vetrata
- (9) Prendere aspirazione
- (10) Piatto pugno carta vetrata. (LH190E)
- (11) Coprire casella di polvere.
- (12) Filtro HEPA polvere.

Descrizione dell'apparecchio (Fig. 2)

- (1) Interruttore di accensione/spegnimento
- (2) Contenitore per la polvere completo (sistema Microfilter)
- (3) Piastra di base quadrata (LOM 130 3P)
- (4) Piastra di base rettangolare (LOM 130 3P)
- (5) Piastra di base triangolare (LOM 130 3P)
- (6) Piastra di levigatura
- (7) Impugnatura (superficie di presa isolata)
- (8) Viti per piastra di base (4x)
- (9) Foglio abrasivo^{A)}
- (10) Morsettiera di fissaggio posteriore
- (11) Staffe di fissaggio (x2)
- (12) Morsettiera anteriore
- (13) Bocchetta di scarico
- (14) Elemento filtrante (Microfilter System)

*Gli accessori sono opzionali e non corrispondono al materiale sono inclusi come standard.

Il posizionamento e test**Interruttore ON/OFF (Fig. 3)**

Accensione: premete l'interruttore **2**

Esercizio continuo: fissate l'interruttore **2** con il pulsante di bloccaggio **4**.

Spegnimento: premete brevemente l'interruttore **2**, Potete prescegliere il numero dei giri girando l'apposita vite godronata sul pulsante **2**.

LH190 E: spostare in avanti l'interruttore **2** per il funzionamento Immerso fisso. Spostare indietro per fermarsi.

CAMBIO UTENSILE

Spazzole al carbone

- In caso di uno sviluppo eccessivo di scintille fate sostituire le spazzole al carbone da un elettricista. Attenzione! Le spazzole al carbone devono essere sostituite solo da un elettricista.

PULIZIA, MANUTENZIONE**Solo LH190E (Fig. 11)**

Rimuovere il coperchio **11** della tramoggia **6** e il filtro e agitare casella polvere per pulizia. **Figura 11**

Pulire regolarmente le feritoie di ventilazione.

Non utilizzare detergenti abrasivi sulla custodia di plastica. Mantenere le aperture libere di aspirazione della polvere sporcizia o altri ostacoli.

L'acqua non deve mai entrare in contatto con il filtro. È possibile utilizzare aria compressa. Colpo primo dal interno. Prima di qualsiasi lavoro di pulizia staccate la spina dalla presa di corrente.

PULIZIA

- Tenete il più possibile i dispositivi di protezione, le fessure di aerazione e la carcassa del motore liberi da polvere e sporco. Strofinare l'apparecchio con un panno pulito o soffiato con l'aria compressa a pressione bassa.
- Consigliamo di pulire l'apparecchio subito dopo averlo usato.
- Pulite l'apparecchio regolarmente con un panno asciutto ed un po' di sapone. Non usate detergenti o solventi perché questi ultimi potrebbero danneggiare le parti in plastica dell'apparecchio.
- Fate attenzione che non possa penetrare dell'acqua all'interno dell'apparecchio.

TRASPORTO

Le batterie ricaricabili agli ioni di litio contenute sono soggette ai requisiti di legge relativi a merci pericolose. Le batterie ricaricabili possono essere trasportate su strada tramite l'utente senza ulteriori precauzioni.

In caso di spedizione tramite terzi (p. es.: trasporto aereo oppure spedizioniere) devono essere osservati particolari requisiti relativi ad imballo e marcatura. In questo caso per la preparazione del pezzo da spedire è necessario ricorrere ad un esperto per merce pericolosa.

Spedire batterie ricaricabili solamente se la carcassa non è danneggiata.

Coprire con nastro adesivo i contatti scoperti ed imballare

la batteria ricaricabile in modo tale che non si muova nell'imballo. Vi preghiamo di osservare anche eventuali ulteriori norme nazionali.

SERVIZIO DI RIPARAZIONE

Il servizio tecnico l'aiuterà a risolvere i suoi dubbi sulla riparazione e la manutenzione del suo prodotto, così come sui pezzi di sostituzione.

I disegni di sezioni e le informazioni sui pezzi di sostituzione si potranno ottenere anche in Internet in:

info@grupostayer.com

SMALTIMENTO

Avviare ad un riciclaggio rispettoso dell'ambiente pistola a spruzzo, unità elettrica, accessori ed imballaggi scartati.

Solo per i Paesi della CE:

Non gettare elettroutensili dismessi tra i rifiuti domestici!



Conformemente alla norma della direttiva CE/2012/19 sui rifiuti di apparecchiature elettriche ed elettroniche (RAEE) ed all'attuazione del recepimento nel diritto nazionale, gli elettroutensili diventati inservibili devono essere raccolti separatamente ed essere inviati ad una riutilizzazione ecologica.

Con ogni riserva di modifiche tecniche.

Batterie ricaricabili/Batterie:

Li-Ion:

Si prega di tener presente le indicazioni riportate nel paragrafo «Trasporto».

Qualunque sia il tipo di batteria esaurita, essa non deve essere gettata tra i rifiuti domestici, nel fuoco o nell'acqua. Ogni tipo di batteria esaurita deve essere, riciclata oppure smaltita rispettando rigorosamente la protezione dell'ambiente.

Solo per i Paesi della CE:

Ogni tipo di batteria difettosa oppure esaurita deve essere riciclata secondo la direttiva 2006/66/CEE.

NORMATIVA

CARATTERISTICHE TECNICHE

P_1 = Potenza

n_0 = Velocità orbitale



\emptyset = Spostamento dell'orbita



= Piatto



= Massa

L_{WA} = Livello di potenza acustica

L_{pA} = Livello di pressione acustica



= Vibrazione

Questi dati sono validi per una tensione nominale di [U] 230/240 V ~ 50/60 Hz – 110/120 V ~ 60 Hz. I valori possono variare per altre tensioni e nelle esecuzioni specifiche per determinati paesi.

Avertissements de sécurité généraux pour l'outil

1) Sécurité de la zone de travail

a) Conserver la zone de travail propre et bien éclairée.

Les zones en désordre ou sombres sont propices aux accidents.

b) Ne pas faire fonctionner les outils électriques en atmosphère explosive, par exemple en présence de liquides inflammables, de gaz ou de poussières. Les outils électriques produisent des étincelles qui peuvent enflammer les poussières ou les fumées.

c) Maintenir les enfants et les personnes présentes à l'écart pendant l'utilisation de l'outil. Les distractions peuvent vous faire perdre le contrôle de l'outil.

2) Sécurité électrique

a) Il faut que les fiches de l'outil électrique soient adaptées au socle. Ne jamais modifier la fiche de quelque façon que ce soit. Ne pas utiliser d'adaptateurs avec des outils à branchement de terre. Des fiches non modifiées et des socles adaptés réduiront le risque de choc électrique.

b) Éviter tout contact du corps avec des surfaces reliées à la terre telles que les tuyaux, les radiateurs, les cuisinières et les réfrigérateurs. Il existe un risque accru de choc électrique si votre corps est relié à la terre.

c) Ne pas exposer les outils à la pluie ou à des conditions humides. La pénétration d'eau à l'intérieur d'un outil augmentera le risque de choc électrique.

d) Ne pas maltraiter le cordon. Ne jamais utiliser le cordon pour porter, tirer ou débrancher l'outil. Maintenir le cordon à l'écart de la chaleur, du lubrifiant, des arêtes ou des parties en mouvement. Des cordons endommagés ou emmêlés augmentent le risque de choc électrique.

e) Lorsqu'on utilise un outil à l'extérieur, utiliser un prolongateur adapté à l'utilisation extérieure. L'utilisation d'un cordon adapté à l'utilisation extérieure réduit le risque de choc électrique.

f) Si l'usage d'un outil dans un emplacement humide est inévitable, utiliser une alimentation protégée par un dispositif à courant différentiel résiduel (RCD). L'usage d'un RCD réduit le risque de choc électrique.

3) Sécurité des personnes

a) Rester vigilant, regarder ce que vous êtes en train de faire et faire preuve de bon sens dans votre utilisation de l'outil. Ne pas utiliser un outil lorsque vous êtes fatigué ou sous l'emprise de drogues, d'alcool ou de médicaments. Un moment d'inattention en cours d'utilisation d'un outil peut entraîner des blessures graves des personnes.

b) Utiliser un équipement de sécurité. Toujours porter une protection pour les yeux. Les équipements de sécurité tels que les masques contre les poussières, les chaussures de sécurité antidérapantes, les casques ou les protections acoustiques utilisés pour les conditions appropriées réduiront les blessures de personnes.

c) Éviter tout démarrage intempestif. S'assurer que l'interrupteur est en position arrêt avant de brancher l'outil au secteur et/ou au bloc de batteries, de le ramasser ou de le porter. Porter les outils en ayant le doigt sur l'interrupteur ou brancher des outils dont l'interrupteur est en position marche est source d'accidents.

d) Retirer toute clé de réglage avant de mettre l'outil en marche. Une clé laissée fixée sur une partie tournante de l'outil peut donner lieu à des blessures de personnes.

e) Ne pas se précipiter. Garder une position et un équilibre adaptés à tout moment. Cela permet un meilleur contrôle de l'outil dans des situations inattendues.

f) S'habiller de manière adaptée. Ne pas porter de vêtements amples ou de bijoux. Garder les cheveux, les vêtements et les gants à distance des parties en mouvement. Des vêtements amples, des bijoux ou les cheveux longs peuvent être pris dans des parties en mouvement.

g) Si des dispositifs sont fournis pour le raccordement d'équipements pour l'extraction et la récupération des poussières, s'assurer qu'ils sont connectés et correctement utilisés. Utiliser des collecteurs de poussière peut réduire les risques dus aux poussières.

4) Utilisation et entretien de l'outil

a) Ne pas forcer l'outil. Utiliser l'outil adapté à votre application. L'outil adapté réalisera mieux le travail et de manière plus sûre au régime pour lequel il a été construit.

b) Ne pas utiliser l'outil si l'interrupteur ne permet pas de passer de l'état de marche à arrêt et vice versa. Tout outil qui ne peut pas être commandé par l'interrupteur est dangereux et il faut le réparer.

c) Débrancher la fiche de la source d'alimentation en courant et/ou le bloc de batteries de l'outil avant tout réglage, changement d'accessoires ou avant de ranger l'outil. De telles mesures de sécurité préventives réduisent le risque de démarrage accidentel de l'outil.

d) Conserver les outils à l'arrêt hors de la portée des enfants et ne pas permettre à des personnes ne connaissant pas l'outil ou les présentes instructions de le faire fonctionner. Les outils sont dangereux entre les mains d'utilisateurs novices.

e) Observer la maintenance de l'outil. Vérifier qu'il n'y a pas de mauvais alignement ou de blocage des parties mobiles, des pièces cassées ou toute autre condition pouvant affecter le fonctionnement de l'outil. En cas de dommages, faire réparer l'outil avant de l'utiliser. De nombreux accidents sont dus à des outils mal entretenus.

f) Garder affûtés et propres les outils permettant de couper. Des outils destinés à couper correctement entretenus avec des pièces coupantes tranchantes sont moins susceptibles de bloquer et sont plus faciles à contrôler.

g) Utiliser l'outil, les accessoires et les lames etc., conformément à ces instructions, en tenant compte des conditions de travail et du travail à réaliser. L'utilisation de l'outil pour des opérations différentes de celles prévues pourrait donner lieu à des situations dangereuses.

Ce manuel est compatible avec la date de fabrication de votre machine, vous trouverez des informations sur les caractéristiques techniques de la machine contrôle manuel acquis pour les mises à jour de nos machines sur le site: www.grupostayer.com

L'outil électroportatif est conçu pour le ponçage et le polissage à sec des surfaces en bois, métal, mastic et matières plastiques ainsi que pour des surfaces vernies. Il est particulièrement approprié pour travailler des profilés et des coins ou pour les endroits d'accès difficile.

INSTRUCTIONS DE SÉCURITÉ SPÉCIFIQUES À L'APPAREIL

N'utiliser l'outil électroportatif que pour un travail à sec.

La pénétration d'eau dans un outil électroportatif augmente le risque d'un choc électrique.

Attention! Risque d'incendie! Eviter la surchauffe des matériaux travaillés et de la ponceuse. Vider toujours le bac de récupération des poussières avant de faire une pause de travail.

Les particules de poussière se trouvant dans le sac à poussières, le microfiltre, le sac en papier (ou dans le sac à poussières en tissu ou le filtre de l'aspirateur) peuvent s'enflammer d'elles-mêmes dans des conditions défavorables, p. ex. projection d'étincelles lors du ponçage de pièces en métal, Ceci notamment lorsque les particules de poussière sont mélangées à des résidus de vernis, de polyuréthane ou d'autres substances chimiques et que les matériaux travaillés sont très chauds après avoir été travaillés pendant une période assez longue.

- **Bloquer la pièce à travailler.** Une pièce à travailler serrée par des dispositifs de serrage ou dans un étau est fixée de manière plus sûre que tenue dans les mains.
- **Tenir propre la place de travail.** Les mélanges de matériaux sont particulièrement dangereux. Les poussières de métaux légers peuvent être explosives ou inflammables.
- **Ne jamais utiliser un outil électroportatif dont le câble est endommagé.** Ne pas toucher à un câble endommagé et retirer la fiche du câble d'alimentation de la prise du courant, au cas où le câble serait endommagé lors du travail. Un câble endommagé augmente le risque d'un choc électrique.

UTILISATION ET ENTRETIEN DES BATTERIES

Ne pas ouvrir l'accu. Risque de court-circuit. Protéger l'accu de toute source de chaleur, comme p. ex. l'exposition directe au soleil, au feu, à l'eau et à l'humidité. Il y a risque d'explosion.

En cas d'endommagement et d'utilisation non conforme de l'accu, des vapeurs peuvent s'échapper. Ventiler le lieu de travail et, en cas de malaises, consulter un médecin. Les vapeurs peuvent entraîner des irritations des voies respiratoires.

N'utiliser l'accu qu'avec votre outil électroportatif STAYER. Seulement ainsi l'accu est protégé contre une surcharge dangereuse.

N'utiliser que des accus d'origine STAYER qui ont la tension

indiquée sur la plaque signalétique de l'outil électroportatif. Lors de l'utilisation d'autres accus, p.ex. d'accus non authentiques, d'accus modifiés ou d'autres fabricants, il y a danger de blessures et de dommages matériels causés par des accus qui explosent.

Après la mise hors fonctionnement automatique de l'outil électroportatif, n'appuyez plus sur l'interrupteur Marche/Arrêt. Ceci pourrait endommager l'accu.

L'accu est équipé d'une surveillance de température qui ne permet de charger l'accu que sur une plage de température entre 0 °C et 45 °C. La durée de vie de l'accu s'en trouve ainsi augmentée.

Respectez les indications concernant l'élimination.

N'utilisez que les chargeurs indiqués sur la page des accessoires. Seuls ces chargeurs sont adaptés à l'accu à ions lithium utilisés dans votre outil électroportatif.

L'accu est fourni en état de charge faible. Afin de garantir la puissance complète de l'accu, chargez complètement l'accu dans le chargeur avant la première mise en service.

L'accu Lithium-ion peut être rechargé à tout moment, sans que sa durée de vie n'en soit réduite. Le fait d'interrompre le processus de charge n'endommage pas l'accu.

Grâce à la Protection Electronique des Cellules. Lorsque l'accumulateur est déchargé, l'outil électroportatif s'arrête grâce à un dispositif d'arrêt de protection : L'outil de travail ne tourne plus.

Protection contre surcharge en fonction de la température

Si vous utilisez l'outil électroportatif conformément à sa conception, il ne peut pas subir de surcharge.

Lors d'une sollicitation trop élevée ou lors d'un dépassement de la plage de température d'accumulateur admissible de 0–50 °C, la vitesse de rotation est réduite. L'outil électroportatif ne tourne de nouveau à pleine vitesse qu'après avoir atteint la température d'accu admissible.

N'utiliser que des accus à ions lithium d'origine

Stayer dont la tension correspond à cette indiquée sur la plaque signalétique de l'outil électroportatif.

L'utilisation de tout autre accumulateur peut entraîner des blessures et des risques d'incendie.

DESCRIPTION DU FONCTIONNEMENT

Lire tous les avertissements et indications. Le non-respect des avertissements et instructions indiqués ci-après peut entraîner un choc électrique, un incendie et/ou de graves blessures sur les personnes.

Vous trouverez les consignes de sécurité correspondantes dans le petit manuel ci-joint.

Veillez lire attentivement le mode d'emploi avant le montage et la mise en service.

MONTAGE

Montage du sac récupérateur de poussière (figure 2)

Installer le sac à poussière **6**, dans l'aspiration **9**.

Attention! Pour des raisons en rapport avec la santé, il est absolument indispensable d'utiliser le sac récupérateur de poussière.

Montage de la boîte à poussière (LH190E fig. 5)

Placer le sac à poussière **6** dans le collecteur d'admission **9**.

- Faire les encoches s'intégrer dans la trémie **6**.

- Procéder à tourner dans le sens des aiguilles d'une montre, jusqu'à ce que verrouiller.

- Pour supprimer la trémie **6** dans le sens antihoraire aiguilles d'une montre et tirez.

Fixation du papier abrasif (Fig. 4-6-7-8).

Abord débrancher la prise d'alimentation.

- Relâchez **8** joints des deux côtés.
- Placez la feuille de ponçage abrasif / broyage ponçage extérieur plaque **7**.
- Le ponçage de bord de la feuille / broyage, vous devez placer dans le haut du plateau de ponçage **7** et le fixer avec retenue avant **8** (LH190E).
- Joindre une feuille de ponçage / meulage de ponçage **7**. Bien sûr, il est tendu.
- Achevez de fixer la feuille de ponçage / meulage de retenue arrière **8**. (Fig. 4, 7-8).
- Assurez-vous que les trous dans la feuille de ponçage /meulage correspondent le plateau de ponçage **7** pour un vide parfait.

Plaque coup de poing (LH190E, Fig. 9)

Il a fourni une plaque de poinçon **10** pour faire des trous dans le papier de verre.

- Les trous doivent être alignés avec les trous de la base de ponceuse **7**.
- Il devrait être placé, comme indiqué plus haut, la feuille abrasive/ébauche.
- Ensuite, mettre la plaque de poinçon **10** sur une surface stable et de niveau, et procéder à placer le ponçage **7** avec la feuille de ponçage et placé dans le bol à punch, faire saisir un peu de pression vers le bas pour frapper correctement.

Description de l'appareil (figure 1)

- (1) Foregrip
- (2) ON / OFF
- (3) Contrôle de la vitesse *
- (4) Bouton de verrouillage poignée principale
- (5) Boîte de collection sac à poussière/poussière (LH190E)
- (6) Plateau de ponçage
- (7) Retenue tenant le papier de verre
- (8) Prenez aspiration
- (9) Plaque coup de poing du papier de verre. (LH190E)
- (10) Couvrir la boîte de poussière.
- (11) Filtre HEPA poussière.

Description de l'appareil (figure 2)

- (1) Interrupteur Marche/Arrêt
- (2) Boîtier microfiltre
- (3) Plateau de ponçage carré (LOM 130 3P)
- (4) Plateau de ponçage rectangulaire (LOM 130 3P)
- (5) Plateau de ponçage triangulaire (LOM 130 3P)
- (6) Plateau de ponçage
- (7) Poignée (surface de préhension isolante)
- (8) Vis de fixation de plateau de ponçage (4x)
- (9) Feuille abrasive^A
- (10) Barrette de serrage arrière
- (11) Étrier de serrage (2x)
- (12) Barrette de serrage avant
- (13) Tubulure de sortie d'air
- (14) Élément filtrant

* Les accessoires sont facultatifs et ne correspondent pas à la matière sont inclus en tant que norme.

Placement et test

Interrupteur Marche / Arrêt (figure 3)

Mise en circuit: Appuyez sur l'interrupteur **2**

Fonctionnement continu: Avec le bouton d'arrêt **4** bloquez l'interrupteur **2**

Mise hors circuit: Appuyez brièvement sur l'interrupteur **2**. En tournant la vis moletée dans l'interrupteur **2**, vous pouvez présélectionner la vitesse.

LH190 E: Avancer passer **2** pour le fonctionnement niché fixe. Reculer pour arrêter.

CHANGEMENT D'OUTIL

Brosses à charbon

- Si les brosses à charbon font trop d'étincelles, faites-les contrôler par des spécialistes en électricité. Attention! Seul un(e) spécialiste électricien(ne) est autorisé à remplacer les brosses à charbon.

NETTOYAGE, MAINTENANCE

Retirez la fiche de contact avant tous travaux de nettoyage.

Seulement LH190E (Fig. 11)

Retirez le couvercle **11** de la trémie **6** et le filtre et serrer la boîte à poussière pour le nettoyage. Figure **11**

Nettoyez régulièrement les fentes de ventilation.

Ne pas utiliser de nettoyeurs abrasifs sur le boîtier en plastique. Gardez les ouvertures libres de l'extraction de poussière la saleté ou d'autres obstructions.

L'eau ne doit jamais entrer en contact avec le filtre. Vous pouvez utiliser de l'air comprimé. Souffler de l'intérieur en premier.

NETTOYAGE

- Maintenez les dispositifs de protection, les fentes à air et le carter de moteur aussi propres (sans poussière) que possible. Frottez l'appareil avec un chiffon propre ou soufflez dessus avec de l'air comprimé à basse pression.
- Nous recommandons de nettoyer l'appareil directement après chaque utilisation.
- Nettoyez l'appareil régulièrement à l'aide d'un chiffon humide et un peu de savon. N'utilisez aucun produit de nettoyage ni détergeant ; ils pourraient endommager les pièces en matières plastiques de l'appareil. Veillez à ce qu'aucune eau n'entre à l'intérieur de l'appareil.

TRANSPORT

Les accumulateurs Lithium-ion sont soumis aux règlements de transport des matières dangereuses.

L'utilisateur peut transporter les accumulateurs par voie routière sans mesures supplémentaires. Lors d'une expédition par tiers (par ex. : transport aérien ou entreprise de transport), les mesures à prendre spécifiques à l'emballage et au marquage doivent être observées. Dans un tel cas, lors de la préparation de l'envoi, il est impératif de faire appel à un expert en transport des matières dangereuses.

N'expédiez les accus que si le carter n'est pas endommagé. Recouvrez les contacts non protégés et

emballez l'accu de manière à ce qu'il ne puisse pas se déplacer dans l'emballage. Veuillez également respecter les réglementations supplémentaires éventuellement en vigueur.

SERVICE DE RÉPARATIONS

Le service technique vous conseillera pour les consultations que vous pouvez avoir sur les réparations et la maintenance de votre produit, ainsi que sur des pièces de rechange.

Les dessins des pièces de rechange et les informations sur les pièces de rechange pourront être obtenues sur internet à travers: info@grupostayer.com

ELIMINATION ET LE RECYCLAGE

Les outils électroportatifs, ainsi que leurs accessoires et emballages, doivent pouvoir suivre chacun une voie de recyclage appropriée.

Seulement pour les pays de l'Union Européenne:

Ne jetez pas votre appareil électroportatif avec les ordures ménagères!



Conformément à la directive européenne 2012/19/CE relative aux déchets d'équipements électriques et électroniques et sa réalisation dans les lois nationales, les outils électroportatifs dont on ne peut plus se servir doivent être séparés et suivre une voie de recyclage appropriée.

Sous réserve de modifications.

Accus/piles : Ion lithium





Veuillez respecter les indications données dans le chapitre « Transport »

Ne pas jeter les accus/piles dans les ordures ménagères, ni dans les fla mes ou l'eau. Les accus/piles doivent être collectés, recyclés ou éliminés en conformité avec les réglementations se rapportant à l'environnement.

Seulement pour les pays de l'Union Européenne : Les accus/piles usés ou défectueux doivent être recyclés conformément à la directive 2006/66/CEE.

NORMES

CARACTÉRISTIQUES TECHNIQUES

P_1	= Puissance
n_0	= Oscillation
\emptyset 	= Déplacement de l'orbite
	= Patin
	= Mass
L_{WA}	= Niveau de puissance acoustique
L_{pA}	= Niveau de pression acoustique
	= Vibration

Ces données sont valables pour une tension nominale de [U] 230/240 V ~ 50/60 Hz – 110/120 V ~ 60 Hz. Les valeurs peuvent varier pour d'autres tensions et dans des exécutions spécifiques pour certains pays. Respectez impérativement le numéro d'article se trouvant sur la plaque signalétique de l'outil électroportatif. Les désignations commerciales des différents outils électroportatifs peuvent varier.

Allgemeine Sicherheitshinweise für Elektrowerkzeuge

1) Arbeitsplatzsicherheit

a) Halten Sie Ihren Arbeitsbereich sauber und gut beleuchtet. Unordnung oder unbeleuchtete Arbeitsbereiche können zu Unfällen führen.

b) Arbeiten Sie mit dem Elektrowerkzeug nicht in explosionsgefährdeter Umgebung, in der sich brennbare Flüssigkeiten, Gase oder Stäube befinden. Elektrowerkzeuge erzeugen Funken, die den Staub oder die Dämpfe entzünden können.

c) Halten Sie Kinder und andere Personen während der Benutzung des Elektrowerkzeugs fern. Bei Ablenkung können Sie die Kontrolle über das Gerät verlieren.

2) Elektrische Sicherheit

a) Der Anschlussstecker des Elektrowerkzeuges muss in die Steckdose passen. Der Stecker darf in keiner Weise verändert werden. Verwenden Sie keine Adapterstecker gemeinsam mit schutzgeerdeten Elektrowerkzeugen. Unveränderte Stecker und passende Steckdosen verringern das Risiko eines elektrischen Schlages.

b) Vermeiden Sie Körperkontakt mit geerdeten Oberflächen, wie von Rohren, Heizungen, Herden und Kühlschränken. Es besteht ein erhöhtes Risiko durch elektrischen Schlag, wenn Ihr Körper geerdet ist.

c) Halten Sie Elektrowerkzeuge von Regen oder Nässe fern. Das Eindringen von Wasser in ein Elektrowerkzeug erhöht das Risiko eines elektrischen Schlages.

d) Zweckentfremden Sie das Kabel nicht, um das Elektrowerkzeug zu tragen, aufzuhängen oder um den Stecker aus der Steckdose zu ziehen. Halten Sie das Kabel fern von Hitze, Öl, scharfen Kanten oder sich bewegenden Geräteteilen. Beschädigte oder verwickelte Kabel erhöhen das Risiko eines elektrischen Schlages.

e) Wenn Sie mit einem Elektrowerkzeug im Freien arbeiten, verwenden Sie nur Verlängerungskabel, die auch für den Außenbereich geeignet sind. Die Anwendung eines für den Außenbereich geeigneten Verlängerungskabels verringert das Risiko eines elektrischen Schlages.

f) Wenn der Betrieb des Elektrowerkzeuges in feuchter Umgebung nicht vermeidbar ist, verwenden Sie einen Fehlerstromschutzschalter.

Der Einsatz eines Fehlerstromschutzschalters vermindert das Risiko eines elektrischen Schlages.

3) Sicherheit von Personen

a) Seien Sie aufmerksam, achten Sie darauf, was Sie tun, und gehen Sie mit Vernunft an die Arbeit mit einem Elektrowerkzeug. Benutzen Sie kein Elektrowerkzeug, wenn Sie müde sind oder unter dem Einfluss von Drogen, Alkohol oder Medikamenten stehen. Ein Moment der Unachtsamkeit beim Gebrauch des Elektrowerkzeuges kann zu ernsthaften Verletzungen führen.

b) Tragen Sie persönliche Schutzausrüstung und immer eine Schutzbrille. Das Tragen persönlicher Schutzausrüstung, wie Staubmaske, rutschfeste Sicherheitsschuhe, Schutzhelm oder Gehörschutz, je nach Art und Einsatz des Elektrowerkzeuges, verringert das Risiko von Verletzungen.

c) Vermeiden Sie eine unbeabsichtigte Inbetriebnahme. Vergewissern Sie sich, dass das Elektrowerkzeug ausgeschaltet ist, bevor Sie es an die Stromversorgung und/oder den Akku anschließen, es aufnehmen oder

tragen. Wenn Sie beim Tragen des Elektrowerkzeuges den Finger am Schalter haben oder das Gerät eingeschaltet an die Stromversorgung anschließen, kann dies zu Unfällen führen.

d) Entfernen Sie Einstellwerkzeuge oder Schraubenschlüssel, bevor Sie das Elektrowerkzeug einschalten. Ein Werkzeug oder Schlüssel, der sich in einem drehenden Geräteteil befindet, kann zu Verletzungen führen.

e) Vermeiden Sie eine abnormale Körperhaltung. Sorgen Sie für einen sicheren Stand und halten Sie jederzeit das Gleichgewicht. Dadurch können Sie das Elektrowerkzeug in unerwarteten Situationen besser kontrollieren.

f) Tragen Sie geeignete Kleidung. Tragen Sie keine weite Kleidung oder Schmuck. Halten Sie Haare, Kleidung und Handschuhe fern von sich bewegenden Teilen. Lockere Kleidung, Schmuck oder lange Haare können von sich bewegenden Teilen erfasst werden.

g) Wenn Staubabsaug- und -auffangeinrichtungen montiert werden können, vergewissern Sie sich, dass diese angeschlossen sind und richtig verwendet werden. Verwendung einer Staubabsaugung kann Gefährdungen durch Staub verringern.

4) Sorgfältiger Umgang mit und Gebrauch von Elektrowerkzeugen

a) Überlasten Sie das Gerät nicht. Verwenden Sie für Ihre Arbeit das dafür bestimmte Elektrowerkzeug. Mit dem passenden Elektrowerkzeug arbeiten Sie besser und sicherer im angegebenen Leistungsbereich.

b) Benutzen Sie kein Elektrowerkzeug, dessen Schalter defekt ist. Ein Elektrowerkzeug, das sich nicht mehr ein- oder ausschalten lässt, ist gefährlich und muss repariert werden.

c) Ziehen Sie den Stecker aus der Steckdose und/oder entfernen Sie den Akku, bevor Sie Geräteeinstellungen vornehmen, Zubehörteile wechseln oder das Gerät weglegen. Diese Vorsichtsmaßnahme verhindert den unbeabsichtigten Start des Elektrowerkzeuges.

d) Bewahren Sie unbenutzte Elektrowerkzeuge außerhalb der Reichweite von Kindern auf. Lassen Sie Personen das Gerät nicht benutzen, die mit diesem nicht vertraut sind oder diese Anweisungen nicht gelesen haben. Elektrowerkzeuge sind gefährlich, wenn Sie von unerfahrenen Personen benutzt werden.

e) Pflegen Sie Elektrowerkzeuge mit Sorgfalt. Kontrollieren Sie, ob bewegliche Teile einwandfrei funktionieren und nicht klemmen, ob Teile gebrochen oder so beschädigt sind, dass die Funktion des Elektrowerkzeuges beeinträchtigt ist. Lassen Sie beschädigte Teile vor dem Einsatz des Gerätes reparieren. Viele Unfälle haben ihre Ursache in schlecht gewarteten Elektrowerkzeugen.

f) Halten Sie Schneidwerkzeuge scharf und sauber. Sorgfältig gepflegte Schneidwerkzeuge mit scharfen Schneidkanten verklemmen sich weniger und sind leichter zu führen.

g) Verwenden Sie Elektrowerkzeug, Zubehör, Einsatzwerkzeuge usw. entsprechend diesen Anweisungen. Berücksichtigen Sie dabei die Arbeitsbedingungen und die auszuführende Tätigkeit. Der Gebrauch von Elektrowerkzeugen für andere als die vorgesehenen Anwendungen kann zu gefährlichen Situationen führen.

Das Handbuch steht im Einklang mit dem Herstellungsdatum Ihrer Maschine, werden Sie Informationen über die technischen Daten der Maschine erworben manuelle Prüfung auf Updates unserer Maschinen auf der Website zu finden:

www.grupostayer.com

Das Elektrowerkzeug ist bestimmt zum trockenen Schleifen und Polieren von Holz, Kunststoff, Metall, Spachtelmasse sowie lackierten Oberflächen. Es ist besonders geeignet für Profile, Ecken oder schwer zugängliche Stellen.

GERÄTESPEZIFISCHE SICHERHEITSHINWEISE

Verwenden Sie das Elektrowerkzeug nur für Trockenschliff.

Das Eindringen von Wasser in ein Elektrogerät erhöht das Risiko eines elektrischen Schlages.

Achtung Brandgefahr! Vermeiden Sie eine Überhitzung des Schleifgutes und des Schleifers. Entleeren Sie vor Arbeitspausen stets den Staubbehälter.

Schleifstaub im Staubsack, Microfilter, Papiersack (oder im Filtersack bzw. Filter des Staubsaugers) kann sich unter ungünstigen Bedingungen, wie Funkenflug beim Schleifen von Metallen, selbst entzünden. Besondere Gefahr besteht, wenn der Schleifstaub mit Lack-, Polyurethanresten oder anderen chemischen Stoffen vermischt ist und das Schleifgut nach langem Arbeiten heiß ist.

- **Sichern Sie das Werkstück.** Ein mit Spannvorrichtungen oder Schraubstock festgehaltenes Werkstück ist sicherer gehalten als mit Ihrer Hand.
- **Halten Sie Ihren Arbeitsplatz sauber.** Materialmischungen sind besonders gefährlich. Leichtmetallstaub kann brennen oder explodieren.
- **Benutzen Sie das Elektrowerkzeug nicht mit beschädigtem Kabel. Berühren Sie das beschädigte Kabel nicht und ziehen Sie den Netzstecker, wenn das Kabel während des Arbeitens beschädigt wird.** Beschädigte Kabel erhöhen das Risiko eines elektrischen Schlages.

VERWENDUNG UND PFLEGE VON BATTERIEN

Öffnen Sie den Akku nicht. Es besteht die Gefahr eines Kurzschlusses. Schützen Sie den Akku vor Hitze, z.B. auch vor dauernder Sonneneinstrahlung, Feuer, Wasser und Feuchtigkeit. Es besteht Explosionsgefahr.

- Bei Beschädigung und unsachgemäßem Gebrauch des Akkus können Dämpfe austreten. Führen Sie Frischluft zu und suchen Sie bei Beschwerden einen Arzt auf. Die Dämpfe können die Atemwege reizen.

- Verwenden Sie den Akku nur in Verbindung mit Ihrem STAYER Elektrowerkzeug. Nur so wird der Akku vor gefährlicher Überlastung geschützt.

Verwenden Sie nur original STAYER-Akkus mit der auf dem Typenschild Ihres Elektrowerkzeugs angegebenen Spannung. Bei Gebrauch anderer Akkus, z.B. Nachahmungen, aufgearbeiteter Akkus oder Fremdfabrikaten, besteht die Gefahr von Verletzungen sowie Sachschäden durch explodierende Akkus.

Drücken Sie nach dem automatischen Abschalten des Elektrowerkzeuges nicht weiter auf den Ein-/Ausschalter. Der Akku kann beschädigt werden.

Der Akku ist mit einer Temperaturüberwachung ausgestattet, welche ein Aufladen nur im Temperaturbereich zwischen 0 °C und 45 °C zulässt. Dadurch wird eine hohe Akku-Lebensdauer erreicht. Beachten Sie die Hinweise zur Entsorgung.

Benutzen Sie nur die auf der Zubehörseite aufgeführten Ladegeräte. Nur diese Ladegeräte sind auf den bei Ihrem Elektrowerkzeug verwendeten Li-Ionen-Akku abgestimmt. Der Akku wird teilgeladen ausgeliefert. Um die volle Leistung des Akkus zu gewährleisten, laden Sie vor dem ersten Einsatz den Akku vollständig im Ladegerät auf.

Der Li-Ionen-Akku kann jederzeit aufgeladen werden, ohne die Lebensdauer zu verkürzen. Eine Unterbrechung des Ladevorganges schädigt den Akku nicht.

Der Li-Ionen-Akku ist durch die. Bei entlademem Akku wird das Elektrowerkzeug durch eine Schutzschaltung abgeschaltet: Das Einsatzwerkzeug bewegt sich nicht mehr. Temperaturabhängiger Überlastschutz Bei bestimmungsgemäßen Gebrauch kann das Elektrowerkzeug nicht überlastet werden. Bei zu starker Belastung oder Verlassen des zulässigen Akkutemperaturbereiches von 0–50 °C wird die Drehzahl reduziert. Das Elektrowerkzeug läuft erst nach Erreichen der zulässigen Akkutemperatur wieder mit voller Drehzahl

Verwenden Sie nur original Lithium-Ionen-Akkus von Stayer. Die Akkuspannung muss der im Typenschild des Gerätes angegebenen Spannung entsprechen. Durch die Verwendung anderer Akkus können Schäden und sogar ein Brand hervorgerufen werden.

FUNKTIONSBESCHREIBUNG

Lesen Sie alle Sicherheitshinweise und Anweisungen.

Versäumnisse bei der Einhaltung der Sicherheitshinweise und Anweisungen können elektrischen Schlag, Brand und/oder schwere Verletzungen verursachen.

Die entsprechenden Sicherheitshinweise finden Sie im beiliegenden Heftchen.

Bitte vor Montage und Inbetriebnahme die Betriebsanleitung aufmerksam lesen.

MONTAGE

Montage des Staubfangsack (Bild 2)

Instale la bolsa de polvo 6, en la toma de aspiración 9.

Achtung! Benutzung des Staubfangsackes ist aus Gesundheitsgründen unbedingt erforderlich.

Montage der Staubbox (LH190E Bild 5)

Setzen Sie den Staubbehälter 6 in den Ansaugkrümmer 9.

- Machen Sie die Kerben in den Trichter passen 6.
- Dann drehen sich im Uhrzeigersinn, um im Uhrzeigersinn, bis er einrastet.
- Um den Behälter zu entfernen 6, drehen gegen den Uhrzeigersinn drehen und herausziehen.

Schleifpapierbefestigung (Bild 4-6-7-8)

Trennen Sie zunächst den Netzstecker.

- Lösen Sie die Verriegelungen 8 auf beiden Seiten.
- Legen Sie das Blatt Schleif Schleifen/Schleifen Schleifplatte 7 nach außen.

- Der Blattrand Schleifen / Schleifen, müssen Sie in der Oberseite der Schleifteller **7** platzieren und mit der vorderen Halte **8 (LH190E)**.
- Befestigen Schleifblatt/Schleifen zu Schleifteller **7**. Sicher, es ist straff.
- Beenden Anbringen des Schleifblatt/Schleifen der Rückseite Halte **8. (Bild 4-7-8)**.
- Achten Sie darauf, die Löcher in der Schleifblatt/Schleif passen die Schleifplatte **7** für ein perfektes Vakuum.

Plattenstanze (LH190E, Bild 9)

Es wurde eine Stanzplatte **10** vorgesehen, um Löcher in dem Schleifpapier zu machen.

- Die Löcher sollten mit den Bohrungen der Schleif **7**.
- Platziert werden soll, wie bereits erwähnt, das Schleifblatt/Schuppen.
- Dann legen Sie die Stanzplatte **10** auf eine stabile, ebene Oberfläche, und fahren Sie mit dem Schleif **7** mit dem Schleifblatt und in der Bowle gelegt legen, so packte ein wenig Druck auf richtig zu stanzen.

Beschreibung der Funktionen (Bild 1)

- (1) Frontgriff
- (2) ON/OFF
- (3) Drehzahlregelung *
- (4) Verriegelungstaste
- (5) Haupthandgriff
- (6) Staubbeutel/Staubsammelkasten (LH190E)
- (7) Schleifplatte
- (8) Halter hält das Schleifpapier
- (9) Nehmen Aspiration
- (10) Plattenstanze Sandpapier. (LH190E)
- (11) Decken Sie Staubbox.
- (12) Hepa Filter Staub.

Description de l'appareil (figure 2)

- (1) Interrupteur Marche/Arrêt
- (2) Boîtier microfiltre
- (3) Plateau de ponçage carré (LOM 130 3P)
- (4) Plateau de ponçage rectangulaire (LOM 130 3P)
- (5) Plateau de ponçage triangulaire (LOM 130 3P)
- (6) Plateau de ponçage
- (7) Poignée (surface de préhension isolante)
- (8) Vis de fixation de plateau de ponçage (4x)
- (9) Feuille abrasive^A
- (10) Barrette de serrage arrière
- (11) Étrier de serrage (2x)
- (12) Barrette de serrage avant
- (13) Tubulure de sortie d'air
- (14) Élément filtrant

*Die Zubehörteile sind optional und müssen nicht auf das Material entsprechen, sind serienmäßig.

Placement und-prüfung

Ein-/Ausschalter (Bild 3)

Einschalten: Schalter **2** eindrücken

Dauerbetrieb: Mit Arretierknopf **4** Schalter **2** sichern

Ausschalten: Schalter **2** kurz eindrücken Durch Drehen der Rändelschraube im Schalter **2** können Sie die Drehzahl vorwählen.

LH190 E: Vorwärts Schalter **2** für feste eingebettet Betrieb. Verschieben nach hinten zu stoppen.

WERKZEUGWECHSEL

Kohlebürsten

- Bei übermäßiger Funkenbildung lassen Sie die Kohlebürsten durch eine Elektrofachkraft überprüfen. Achtung! Die Kohlebürsten dürfen nur von einer Elektrofachkraft ausgewechselt werden.

REINIGUNG, WARTUNG UND ERSATZTEILBESTELLUNG

Ziehen Sie vor allen Reinigungsarbeiten den Netzstecker.

Nur LH190E (Bild 11)

Entfernen des Deckels **11** des Behälters **6** und sowohl dem Filter und Staubbehälter schütteln Reinigung. **11**

Die Lüftungsschlitze regelmäßig zu reinigen.

Verwenden Sie keine aggressiven Reiniger auf dem Kunststoffgehäuse.

Halten Öffnungen frei von Staub-Extraktion Schmutz oder andere Hindernisse.

Wasser darf nicht in Kontakt mit dem Filter kommen. Sie können komprimierte Luft zu verwenden. Schlag von innen zuerst.

REINIGUNG

- Halten Sie Schutzvorrichtungen, Luftschlitze und Motorgehäuse so staub- und schmutzfrei wie möglich. Reiben Sie das Gerät mit einem sauberen Tuch ab oder blasen Sie es mit Druckluft bei niedrigem Druck aus.
- Wir empfehlen, dass Sie das Gerät direkt nach jeder Benutzung reinigen.
- Reinigen Sie das Gerät regelmäßig mit einem feuchten Tuch und etwas Schmierseife.
- Verwenden Sie keine Reinigungs- oder Lösungsmittel; diese könnten die Kunststoffteile des Gerätes angreifen.
- Achten Sie darauf, dass kein Wasser in das Geräteinnere gelangen kann.

TRANSPORT

Die enthaltenen Li-Ionen-Akkus unterliegen den Anforderungen des Gefahrgutrechts. Die Akkus können durch den Benutzer ohne weitere Auflagen auf der Straße transportiert werden.

Beim Versand durch Dritte (z.B.: Lufttransport oder Spedition) sind besondere Anforderungen an Verpackung und Kennzeichnung zu beachten.

REPARATUR-SERVICE

Der technische Dienst wird Ihnen Beratung zu Fragen, die Sie auf die Reparatur und Wartung Ihres Produktes sowie auf Ersatzteile haben. Sie können auch erhalten Explosionszeichnungen und Informationen zu Ersatzteilen im Internet unter: info@grupostayer.com

ENTSORGUNG UND RECYCLING

Elektrowerkzeuge, Zubehör und Verpackungen sollen einer umweltgerechten Wiederverwertung zugeführt werden.

Nur für EU-Länder:

Werfen Sie Elektrowerkzeuge nicht in den Hausmüll!



Gemäß der Europäischen Richtlinie 2012/19/EG über Elektro- und Elektronik-Altgeräte und ihrer Umsetzung in nationales Recht müssen nicht mehr gebrauchsfähige Elektrowerkzeuge getrennt gesammelt und einer umweltgerechten Wiederverwertung zugeführt werden.

Änderungen vorbehalten.

Akkus/Batterien: Li-Ion





Bitte beachten Sie die Hinweise im Abschnitt „Transport“. Werfen Sie Akkus/Batterien nicht in den Hausmüll, ins Feuer oder ins Wasser. Akkus/Batterien sollen gesammelt, recycelt oder auf umweltfreundliche Weise entsorgt werden.

Nur für EU-Länder:

Gemäß der Richtlinie 2006/66/CE müssen defekte oder verbrauchte Akkus/Batterien recycelt werden.

GESETZLICHE REGELUNGEN

TECHNISCHE WIGENSCHAFTEN

P_1	= Leistung
n_0	= Schwingungszahl
\varnothing 	= Verschiebung der Umlaufbahn
	= Platte
	= Gewicht
L_{WA}	= Schallleistungspegel
L_{pA}	= Schalldruckpegel
	= Vibration

Angaben gelten für Nennspannungen [U] 230/240 V ~ 50/60 Hz - 110/120 V ~ 60 Hz. Bei niedrigeren Spannungen und in länderspezifischen Ausführungen können diese Angaben variieren. Bitte beachten Sie die Sachnummer auf dem Typenschild Ihres Elektrowerkzeugs. Die Handelsbezeichnungen einzelner Elektrowerkzeuge können variieren.

Ogólne ostrzeżenia dotyczące bezpieczeństwa elektronarzędzi

1) Bezpieczeństwo w miejscu pracy

- a) Utrzymuj miejsce pracy w czystości i dobrze oświetlone. Zagrażone lub ciemne miejsca sprzyjają wypadkom.
- b) Nie wolno używać elektronarzędzi w środowisku zagrożonym wybuchem, np. w obecności łatwopalnych cieczy, gazów lub pyłów. Elektronarzędzia wytwarzają iskry, które mogą spowodować zapłon pyłu lub oparów.
- c) Podczas obsługi elektronarzędzia należy trzymać z dala od dzieci i osób postronnych. Rozproszenie uwagi może spowodować utratę kontroli nad urządzeniem.

2) Bezpieczeństwo elektryczne

- a) Wtyczka elektronarzędzia musi być dopasowana do gniazdka. Nie wolno w żaden sposób modyfikować wtyczki. Nie należy używać żadnych przejściówek z uziemionymi elektronarzędziami. Niezmodyfikowane wtyczki i dopasowane gniazda zmniejszają ryzyko porażenia prądem.
- b) Należy unikać kontaktu ciała z uziemionymi powierzchniami, takimi jak rury, kaloryfery, kuchenki i lodówki. Istnieje zwiększone ryzyko porażenia prądem, jeżeli ciało użytkownika jest uziemione lub uziemione.
- c) Nie należy wystawiać elektronarzędzi na działanie deszczu lub wilgoci. Woda przedostająca się do narzędzia elektrycznego zwiększa ryzyko porażenia prądem.
- d) Nie należy nadużywać kabla. Nie wolno używać przewodu do przenoszenia, ciągnięcia lub odłączania narzędzia elektrycznego. Przewód należy trzymać z dala od źródeł ciepła, oleju, ostrych krawędzi lub ruchomych części. Uszkodzone lub zaplątane przewody zwiększają ryzyko porażenia prądem.
- e) Podczas pracy z narzędziem elektrycznym na zewnątrz należy używać przedłużacza odpowiedniego do użytku zewnętrznego. Użycie kabla odpowiedniego do użytku na zewnątrz zmniejsza ryzyko porażenia prądem.
- f) Jeżeli nie można uniknąć obsługi elektronarzędzia w wilgotnym miejscu, należy użyć zasilania zabezpieczonego wyłącznikiem różnicowoprądowym (RCD). Użycie wyłącznika różnicowoprądowego zmniejsza ryzyko porażenia prądem.

3) Bezpieczeństwo osobiste

- a) Podczas pracy z elektronarzędziem należy zachować czujność, uważać na to, co się robi i kierować się zdrowym rozsądkiem. Nie należy używać elektronarzędzia, gdy jest się zmęczonym lub pod wpływem narkotyków, alkoholu lub leków. Chwila nieuwagi podczas pracy z elektronarzędziami może spowodować poważne obrażenia ciała.
- b) Należy stosować środki ochrony indywidualnej. Zawsze należy nosić środki ochrony oczu. Sprzęt ochronny, taki jak maska przeciwpyłowa, antypoślizgowe obuwie, kask ochronny lub ochrona słuchu, stosowany w odpowiednich warunkach, zmniejszy liczbę obrażeń ciała.
- c) Zapobiegaj niezamierzonemu uruchomieniu. Przed podłączeniem do źródła zasilania i/lub akumulatora, podniesieniem lub przeniesieniem narzędzia należy upewnić się, że wyłącznik jest w pozycji wyłączonej. Przenoszenie elektronarzędzi z palcem na włączniku lub włączanie elektronarzędzi z włącznikiem w pozycji włączonej sprzyja wypadkom.

d) Przed włączeniem narzędzia elektrycznego należy wyjąć klucz nastawczy lub inny klucz. Klucz lub klawiatura pozostawiona na obracającej się części elektronarzędzia może spowodować obrażenia ciała.

e) Nie należy sięgać zbyt wysoko. Przez cały czas należy utrzymywać prawidłową postawę i równowagę. Umożliwia to lepszą kontrolę nad narzędziem elektrycznym w nieoczekiwanych sytuacjach.

f) Należy się odpowiednio ubrać. Nie należy nosić luźnej odzieży ani biżuterii. Włosy, odzież i rękawice należy trzymać z dala od ruchomych części. Luźne ubrania, biżuteria lub długie włosy mogą zostać wciągnięte przez ruchome części.

g) Jeśli są dostępne urządzenia do podłączania systemów odpylania i zbierania pyłu, należy dopilnować, aby były one podłączone i prawidłowo używane. Stosowanie zbierania pyłu może zmniejszyć zagrożenia związane z pyłem.

4) Użytkowanie i pielęgnacja elektronarzędzi

a) Nie wolno forsować elektronarzędzia. Należy używać odpowiedniego narzędzia elektrycznego do danego zastosowania. Właściwe elektronarzędzie wykona pracę lepiej i bezpieczniej, z szybkością, do której zostało zaprojektowane.

b) Nie należy używać elektronarzędzia, jeżeli przełącznik nie umożliwia jego włączenia i wyłączenia. Każde elektronarzędzie, które nie może być sterowane za pomocą przełącznika, jest niebezpieczne i musi zostać naprawione.

c) Należy odłączyć wtyczkę od źródła zasilania i/ lub akumulator od narzędzia elektrycznego przed przystąpieniem do jakichkolwiek regulacji, wymiany akcesoriów lub przechowywania narzędzia elektrycznego. Takie zapobiegawcze środki bezpieczeństwa zmniejszają ryzyko przypadkowego uruchomienia narzędzia elektrycznego.

d) Nieużywane elektronarzędzia należy przechowywać w miejscu niedostępnym dla dzieci i nie pozwalać na obsługę elektronarzędzia przez osoby nieobeznane z elektronarzędziami lub niniejszymi instrukcjami. Narzędzia elektryczne są niebezpieczne w rękach nieprzeszkolonych użytkowników.

e) Konserwacja narzędzi elektrycznych. Należy sprawdzać, czy ruchome części nie są niewspółosiowe, nie są pęknięte i nie występują inne czynniki, które mogą wpływać na działanie narzędzia elektrycznego. W przypadku uszkodzenia, przed użyciem narzędzia elektrycznego należy je naprawić. Wiele wypadków jest spowodowanych przez źle konserwowane elektronarzędzia.

f) Narzędzia tnące powinny być ostre i czyste. Prawidłowo konserwowane narzędzia tnące o ostrych krawędziach tnących są mniej podatne na zaklinowanie i łatwiejsze do kontrolowania.

g) Elektronarzędzia, akcesoriów, końcówek itp. należy używać zgodnie z niniejszymi instrukcjami, uwzględniając warunki pracy i rodzaj wykonywanej pracy. Używanie elektronarzędzia do czynności niezgodnych z przeznaczeniem może doprowadzić do sytuacji niebezpiecznej.

WSKAZÓWKI BEZPIECZEŃSTWA



Należy przeczytać wszystkie wskazówki i przepisy. Błędy w przestrzeganiu poniższych wskazówek mogą spowodować porażenie prądem, pożar i/lub ciężkie obrażenia ciała. Należy odnosić się do ilustracji zawartych w niniejszej instrukcji

1. Stanowisko pracy należy utrzymywać w czystości i dobrze oświetlone.
2. Nie należy pracować tym elektronarzędziem w otoczeniu zagrożonym wybuchem, w którym znajdują się np. łatwopalne ciecze, gazy lub pyły. Podczas pracy elektronarzędziem wytwarzają się iskry, które mogą spowodować zapłon.
3. Podczas użytkowania urządzenia zwrócić uwagę na to, aby dzieci i inne osoby postronne znajdowały się w bezpiecznej odległości. Odwrócenie uwagi może spowodować utratę kontroli nad narzędziem.
4. Wtyczka elektronarzędzia musi pasować do gniazda. Nie wolno zmieniać wtyczki w jakikolwiek sposób. Nie wolno używać adapterów w przypadku elektronarzędzi z uziemieniem ochronnym.
5. Urządzenie należy zabezpieczyć przed deszczem i wilgocią. Przedostanie się wody do elektronarzędzia podwyższa ryzyko porażenia prądem.
6. Nigdy nie należy używać przewodu do innych czynności. Nigdy nie należy nosić elektronarzędzia, trzymając je za przewód, ani używać przewodu do zawieszenia urządzenia; nie wolno też wyciągać wtyczki z gniazdka pociągając za przewód. Przewód należy chronić przed wysokimi temperaturami, należy go trzymać z dala od oleju, ostrych krawędzi lub ruchomych części urządzenia. Uszkodzone lub splątane przewody zwiększają ryzyko porażenia prądem.
7. W przypadku pracy elektronarzędziem pod gołym niebem, należy używać przewodu przedłużającego, dostosowanego również do zastosowań zewnętrznych.
8. Jeżeli nie da się uniknąć zastosowania elektronarzędzia w wilgotnym otoczeniu, należy użyć wyłącznika ochronnego różnicowo-prądowego.
9. Podczas pracy z elektronarzędziem należy zachować ostrożność, każdą czynność wykonywać uważnie i z rozważą. Nie należy używać elektronarzędzia, gdy jest się zmęczonym lub będąc pod wpływem alkoholu lub leków.
10. Należy nosić osobiste wyposażenie ochronne i zawsze okulary ochronne. Noszenie osobistego
11. Należy unikać niezamierzonego uruchomienia narzędzia. Przed włożeniem wtyczki a także przed podniesieniem lub przeniesieniem elektronarzędzia, należy upewnić się, że elektronarzędzie jest wyłączone. Trzymanie palca na wyłączniku podczas przenoszenia elektronarzędzia lub podłączenie do prądu włączonego narzędzia, może stać się przyczyną wypadków.

12. Przed włączeniem elektronarzędzia, należy usunąć narzędzia nastawcze lub klucze.

13. Należy unikać nienaturalnych pozycji przy pracy. Należy dbać o stabilną pozycję przy pracy i zachowanie równowagi. W ten sposób możliwa będzie lepsza kontrola elektronarzędzia w nieprzewidzianych sytuacjach.

14. Należy nosić odpowiednie ubranie. Nie należy nosić luźnego ubrania ani biżuterii. Włosy, ubranie i rękawice należy trzymać z daleka od ruchomych części. Luźne ubranie, biżuteria lub długie włosy mogą zostać wciągnięte przez ruchome części.

15. Jeżeli istnieje możliwość zamontowania urządzeń odsysających i wychwytyjących pył, należy upewnić się, że są one podłączone i będą prawidłowo użyte.

16. Nie należy przeciążać urządzenia. Do pracy używać należy elektronarzędzia, które są do tego przewidziane. Odpowiednio dobranym elektronarzędziem pracuje się wydajniej i bezpieczniej.

17. Nie należy używać elektronarzędzia, którego włącznik jest uszkodzony.

18. Przed regulacją urządzenia, wymianą osprzętu lub po zaprzestaniu pracy narzędziem, należy wyciągnąć wtyczkę z gniazda.

19. Nieużywane elektronarzędzia należy przechowywać w miejscu niedostępnym dla dzieci. Nie należy udostępniać narzędzia osobom, które go nie znają lub nie przeczytały niniejszych przepisów.

20. Konieczna jest należyta konserwacja elektronarzędzia. Należy kontrolować, czy ruchome części urządzenia działają bez zarzutu i nie są zablokowane, czy części nie są pęknięte lub uszkodzone w taki sposób, który miałby wpływ na prawidłowe działanie elektronarzędzia. Uszkodzone części należy przed użyciem urządzenia oddać do naprawy.

21. Należy stale dbać o ostrość i czystość zamontowanego osprzętu.

22. Elektronarzędzia, osprzęt, narzędzia pomocnicze itd. należy używać zgodnie z ich przeznaczeniem. Uwzględnić należy przy tym warunki i rodzaj wykonywanej pracy.

WSKAZÓWKI BEZPIECZEŃSTWA PRZY PRACY ZE SZLIFIERKAMI

1. Elektronarzędzie należy używać jedynie do szlifowania na sucho. Przeniknięcie wody do elektronarzędzia podwyższa ryzyko porażenia prądem.
2. Należy zabezpieczyć obrabiany przedmiot. Zamocowanie obrabianego przedmiotu w urządzeniu mocującym lub imadle jest bezpieczniejsze niż trzymanie go w ręku.
3. Miejsce pracy należy utrzymywać w czystości. Mieszanki materiałów są szczególnie niebezpieczne. Pył z metalu lekkiego może się zapalić lub wybuchnąć.

4. Nie wolno używać elektronarzędzia z uszkodzonym przewodem. Nie należy dotykać uszkodzonego przewodu; w przypadku uszkodzenia przewodu podczas pracy, należy wyciągnąć wtyczkę z gniazda. Uszkodzone przewody podwyższają ryzyko porażenia prądem

OPIS FUNKCJONOWANIA

Należy przeczytać wszystkie wskazówki i przepisy oraz starannie je przechowywać dla dalszego zastosowania. Nieprzestrzeganie powyższych wskazówek może spowodować porażenie prądem, pożarem lub poważnymi obrażeniami ciała. Podczas czytania instrukcji należy odnosić się do ilustracji graficznych znajdujących się na pierwszych stronach.

OPIS:

1. Rękojeść przednia
2. Włącznik
3. Pokrętko wyboru prędkości
4. Blokada
5. Rękojeść
6. Worek na pył
7. Stopa szlifierki
8. Uchwyt papieru ściernego
9. Króciec odciągu pyłu

ZASTOSOWANIE:

Urządzenie przeznaczone jest do wydajnego szlifowania na sucho dużych powierzchni drewna, tworzywa sztucznego, metalu i lakierowanych powierzchni a także do polerowania.

MONTAŻ:

Przed wszystkimi pracami przy elektronarzędziu upewnij się że wtyczka jest odłączona od sieci.

Wymiana krążka szlifierskiego / papieru (LR125E)

Stopa szlifierki wyposażona jest w rzep, aby można było szybko i łatwo zamocować krążek szlifierski. Przyłożyć krążek do jednej krawędzi stopy tak aby ściśle do niej przylegał i mocno go docisnąć do płyty. Należy zwrócić uwagę, aby otworu w krążku pokrywały się z otworami w stopie. W przeciwnym wypadku odciąg pyłu będzie nieskuteczny. Aby zdjąć papier ścierny należy chwycić jeden jego koniec i odciągnąć od stopy szlifierskiej

Odsysanie zewnętrzne

Dostarczony króciec odciągu pyłu nałożyć na króciec wydmuchowy (2). Można podłączyć wąż odsysania do odkurzacza przemysłowego (np. Stayer). Odkurzacze musi być dostosowany do rodzaju obrabianego materiału.

Uruchamianie

Należy zwrócić uwagę na napięcie sieci!

Napięcie źródła prądu musi zgadzać się z danymi na tabliczce znamionowej elektronarzędzia.

Elektronarzędzia przeznaczone do pracy pod napięciem 230 V można przyłączać również do sieci 220 V.

Włączanie/wyłączanie

Aby włączyć szlifierkę, należy wcisnąć

włącznik (2). W celu unieruchomienia

włącznika należy wcisnąć (4), aż do zablokowania. Aby wyłączyć elektronarzędzie, należy zwolnić włącznik,

lub – jeżeli jest zablokowany – nacisnąć go krótko w celu odblokowania, a następnie zwolnić.

Praca

Nie wolno włączać szlifierki bez założonego papieru ściernego. Płyta szlifierska może ulec uszkodzeniu. Nie należy zbyt mocno dociskać szlifierki do obrabianego materiału. Wydajność szlifowania obniża się, a elementy ruchome urządzenia i papier ścierny zużywają dużo szybciej. Szlifierkę należy trzymać pewnie. Przed przystąpieniem do szlifowania należy pozwolić maszynie uzyskać maksymalną prędkość, następnie delikatnie przyłożyć całą powierzchnię stopy do materiału i przesuwając lekko dociskając szlifierkę.

Konserwacja

Przed wszystkimi pracami przy elektronarzędziu należy wyciągnąć wtyczkę z gniazda.

Aby zapewnić bezpieczną i wydajną pracę, elektronarzędzie i szczeliny wentylacyjne należy utrzymywać w czystości.

Usuwanie odpadów



Elektronarzędzia, osprzęt i opakowanie należy poddać utylizacji zgodnie z obowiązującymi zasadami ochrony środowiska. Nie należy wyrzucać elektronarzędzi do odpadów domowych!

Zgodnie z europejską wytyczną 2012/19/UE Go starych, zużytych narzędziach elektrycznych i elektronicznych i jej stosowania w prawie krajowym, wyeliminowane, niezdatne do użycia elektronarzędzia należy zbierać osobno i doprowadzić do ponownego przetworzenia zgodnego z zasadami ochrony środowiska.

Dokument przedstawiający treść deklaracji zgodności

Umieszczone na urządzeniu symbole oznaczają:

Należy przeczytać wszystkie wskazówki i przepisy.



Używaj ochraniaczy słuchu.



Używaj okularów ochronnych.



Używaj maski przeciwpyłowej.

P_1 Moc

n_0 Prędkość obrotowa

\varnothing  Wymiar tarczy

 Wymiar

 Waga

L_{pA} Ciśnienie akustyczne

L_{WA} Moc akustyczna

 Poziom wibracji

ΠΡΟΕΙΔΟΠΟΙΗΣΗ

1. ΑΣΦΑΛΕΙΑ ΠΕΡΙΟΧΗΣ ΕΡΓΑΣΙΑΣ

α) Διατηρείτε καθαρή και καλά φωτισμένη την περιοχή εργασίας.

Αν υπάρχει ακαταστασία ή ελλιπής φωτισμός στην περιοχή εργασίας, μπορεί να προκληθεί ατύχημα.

β) Μη θέτετε σε λειτουργία τα ηλεκτρικά εργαλεία σε εκρηκτικές ατμόσφαιρες, όπως π.χ. με παρουσία εύφλεκτων υγρών, αερίων ή σκόνης. Τα ηλεκτρικά εργαλεία δημιουργούν σπινθήρες και μπορεί να προκληθεί ανάφλεξη λόγω σκόνης ή αναθυμιάσεων.

γ) Μην επιτρέπετε σε παιδιά και άλλους παριστάμενους να πλησιάζουν στο χώρο εργασίας, όταν χειρίζεστε ένα ηλεκτρικό εργαλείο. Τυχόν απόσπαση της προσοχής σας μπορεί να σας κάνει να χάσετε τον έλεγχο.

2. ΗΛΕΚΤΡΙΚΗ ΑΣΦΑΛΕΙΑ

α) Τα βύσματα του ηλεκτρικού εργαλείου πρέπει να ταιριάζουν στην πρίζα. Ποτέ μην τροποποιείτε το βύσμα με κανέναν τρόπο. Μη χρησιμοποιείτε βύσματα προσαρμογέα με γειωμένα ηλεκτρικά εργαλεία. Τα μη τροποποιημένα βύσματα και οι αντίστοιχες πρίζες μειώνουν τον κίνδυνο ηλεκτροπληξίας.

β) Αποφεύγετε την επαφή του σώματος με γειωμένες επιφάνειες όπως π.χ. σωλήνες, καλοριφέρ, ηλεκτρικές κουζίνες και ψυγεία. Υπάρχει αυξημένος κίνδυνος ηλεκτροπληξίας αν το σώμα σας είναι γειωμένο.

γ) Μην εκθέτετε τα ηλεκτρικά εργαλεία στη βροχή ή σε υγρά περιβάλλοντα. Η διείσδυση νερού σε ένα ηλεκτρικό εργαλείο αυξάνει τον κίνδυνο ηλεκτροπληξίας.

δ) Μην καταπονείτε το καλώδιο. Μη χρησιμοποιείτε ποτέ το καλώδιο για να μεταφέρετε, να τραβήξετε ή να αποσυνδέσετε το ηλεκτρικό εργαλείο από την πρίζα. Διατηρείτε το καλώδιο μακριά από πηγές θερμότητας, λιπαντικά, αιχμηρές άκρες και κινούμενα μέρη. Τα κατεστραμμένα ή μπερδεμένα καλώδια αυξάνουν τον κίνδυνο ηλεκτροπληξίας.

ε) Όταν χειρίζεστε ένα ηλεκτρικό εργαλείο σε εξωτερικό χώρο, χρησιμοποιείτε ένα καλώδιο επέκτασης κατάλληλο για εξωτερική χρήση. Η χρήση ενός καλωδίου κατάλληλου για εξωτερική χρήση μειώνει τον κίνδυνο ηλεκτροπληξίας.

ζ) Μη χρησιμοποιείτε το ηλεκτρικό εργαλείο στη βροχή, σε μέρη που καταβρέχονται από νερό, σε υγρό μέρος ή σε μέρος με υγρασία. Η χρήση του εργαλείου υπό αυτές ή παρόμοιες συνθήκες θα αυξήσει τον κίνδυνο ηλεκτροπληξίας, επικίνδυνης δυσλειτουργίας και υπερθέρμανσης. Αν δεν μπορεί να αποφευχθεί η χρήση του ηλεκτρικού εργαλείου σε μέρος με υγρασία, χρησιμοποιήστε παροχή ρεύματος που διαθέτει αυτόματο διακόπτη διαρροής (RCD). Η χρήση ενός RCD μειώνει τον κίνδυνο ηλεκτροπληξίας.

3. ΠΡΟΣΩΠΙΚΗ ΑΣΦΑΛΕΙΑ

α) Να είστε σε εγρήγορση, προσέχετε τι κάνετε και χρησιμοποιείτε την κοινή λογική όταν χειρίζεστε ένα ηλεκτρικό εργαλείο. Μη χρησιμοποιείτε ηλεκτρικά εργαλεία όταν είστε κουρασμένοι ή υπό την επήρεια ναρκωτικών, αλκοόλ ή φαρμάκων. Μια στιγμή έλλειψης προσοχής κατά τη χρήση του ηλεκτρικού εργαλείου μπορεί να προκαλέσει σοβαρή σωματική βλάβη.

β) Χρησιμοποιείτε εξοπλισμό προσωπικής προστασίας. Πάντα να φοράτε προστατευτικά ματιών. Ο προστατευτικός εξοπλισμός, όπως π.χ. μάσκα σκόνης, αντιολισθητικά παπούτσια ασφαλείας, σκληρό καπέλο ή προστατευτικά για τα αυτιά και τα χέρια, που χρησιμοποιείται στις κατάλληλες συνθήκες μειώνει τις σωματικές βλάβες.

γ) Αποφυγή ακούσιας εκκίνησης. Βεβαιωθείτε ότι ο διακόπτης είναι στη θέση απενεργοποίησης προτού συνδέσετε το εργαλείο στην πηγή τροφοδοσίας ή/και στην μπαταρία και προτού το κρατήσετε στα χέρια σας ή το μεταφέρετε. Αν κατά τη μεταφορά ηλεκτρικών εργαλείων έχετε το δάκτυλό σας επάνω στο διακόπτη ή αν ενεργοποιηθούν ενώ ο διακόπτης είναι πατημένος, μπορεί να προκληθεί ατύχημα.

δ) Απομακρύνετε τυχόν κλειδί ρύθμισης ή οδοντωτό κλειδί πριν από την ενεργοποίηση του εργαλείου. Ένα οδοντωτό κλειδί ή ένα κλειδί ρύθμισης που παρέμεινε συνδεδεμένο σε κάποιο περιστρεφόμενο μέρος του ηλεκτρικού εργαλείου μπορεί να προκαλέσει σωματική βλάβη.

ε) Διατηρείτε την ισορροπία σας. Φροντίστε να στέκεστε σωστά, διατηρώντας πάντα την ισορροπία σας. Έτσι μπορείτε να έχετε καλύτερο έλεγχο του ηλεκτρικού εργαλείου σε περίπτωση μη αναμενόμενων καταστάσεων.

ζ) Να φοράτε την κατάλληλη ενδυμασία. Μη φοράτε φαρδιά ρούχα ή κοσμήματα. Διατηρείτε τα μαλλιά, τα ρούχα και τα γάντια σας μακριά από τα κινούμενα μέρη. Τα φαρδιά ρούχα, τα κοσμήματα ή τα μακριά μαλλιά μπορεί να πιαστούν στα κινούμενα μέρη.

η) Αν έχετε στη διάθεσή σας συσκευές για σύνδεση σε διατάξεις εξαγωγής και συλλογής σκόνης, φροντίστε για τη σωστή σύνδεση και χρήση τους. Η χρήση διάταξης συλλογής σκόνης μπορεί να μειώσει τους κινδύνους που σχετίζονται με τη σκόνη.

4. ΧΡΗΣΗ ΚΑΙ ΦΡΟΝΤΙΔΑ ΤΟΥ ΗΛΕΚΤΡΙΚΟΥ ΕΡΓΑΛΕΙΟΥ

α) Μην πιέζετε το ηλεκτρικό εργαλείο. Χρησιμοποιείτε το σωστό ηλεκτρικό εργαλείο για την εφαρμογή σας. Το σωστό ηλεκτρικό εργαλείο θα κάνει τη δουλειά καλύτερα και ασφαλέστερα με την ταχύτητα για την οποία έχει σχεδιαστεί.

β) Μη χρησιμοποιείτε το ηλεκτρικό εργαλείο αν δεν λειτουργεί ο διακόπτης ενεργοποίησης/απενεργοποίησης. Οποιοδήποτε ηλεκτρικό εργαλείο δεν μπορεί να ελεγχθεί από το διακόπτη του είναι επικίνδυνο και πρέπει να επισκευαστεί.

γ) Αποσυνδέστε το βύσμα από την πηγή τροφοδοσίας ή/και την μπαταρία από το ηλεκτρικό εργαλείο προτού κάνετε οποιαδήποτε ρύθμιση, αλλάξετε βοηθητικό εξοπλισμό ή αποθηκεύσετε το ηλεκτρικό εργαλείο. Αυτά τα προληπτικά μέτρα ασφαλείας μειώνουν τον κίνδυνο ακούσιας εκκίνησης του ηλεκτρικού εργαλείου.

δ) Αποθηκεύετε τα ηλεκτρικά εργαλεία που δεν χρησιμοποιούνται μακριά από παιδιά και μην επιτρέπετε σε άτομα που δεν είναι εξοικειωμένα με ηλεκτρικά εργαλεία ή δεν έχουν διαβάσει αυτές τις οδηγίες να χειρίζονται το ηλεκτρικό εργαλείο. Τα ηλεκτρικά εργαλεία είναι επικίνδυνα στα χέρια μη εκπαιδευμένων χρηστών.

ε) Φροντίστε για τη συντήρηση των ηλεκτρικών εργαλείων. Ελέγξτε για εσφαλμένη αντιστοίχιση ή δέσιμο των κινούμενων μερών, για θραύση τους και για άλλη κατάσταση που μπορεί να επηρεάσει τη λειτουργία του ηλεκτρικού εργαλείου. Αν έχουν καταστραφεί, φροντίστε να επισκευάσετε το ηλεκτρικό εργαλείο πριν από τη χρήση. Πολλά ατυχήματα προκαλούνται λόγω κακής συντήρησης των ηλεκτρικών εργαλείων.

ζ) Διατηρείτε αιχμηρά και καθαρά τα εργαλεία κοπής. Τα σωστά συντηρημένα εργαλεία κοπής με αιχμηρά άκρα κοπής είναι λιγότερο πιθανό να μπλοκάρουν και πιο εύκολο να ελεγχθούν.

η) Χρησιμοποιείτε το ηλεκτρικό εργαλείο, το βοηθητικό εξοπλισμό και τα μέρη του εργαλείου κ.λπ. σύμφωνα με αυτές τις οδηγίες, λαμβάνοντας υπόψη τις συνθήκες εργασίας και την ίδια εργασία που θα εκτελέσετε. Η χρήση του ηλεκτρικού εργαλείου για εργασίες άλλες από αυτές για τις οποίες προορίζεται μπορεί να προκαλέσει επικίνδυνη κατάσταση.

Αυτό το εγχειρίδιο είναι ακριβές κατά την ημερομηνία κατασκευής του μηχανήματός σας. Για πληροφορίες για τα τεχνικά δεδομένα του μηχανήματος που αγοράσατε και για έλεγχο για ενημερώσεις των μηχανημάτων μας, μπορείτε να επισκεφτείτε τον δικτυακό τόπο: www.grupostayer.com

Το μηχάνημα προορίζεται για ξηρή λείανση και στίλβωση ξύλου, πλαστικού, μετάλλου, υλικού πλήρωσης, καθώς και για βαμμένες επιφάνειες. Είναι ιδιαίτερα κατάλληλο για προφίλ, γωνίες ή δυσπρόσιτες θέσεις. Για τις οδηγίες ασφαλείας ανατρέξτε στο φυλλάδιο που περιλαμβάνεται στην συσκευασία.

ΠΡΟΕΙΔΟΠΟΙΗΣΕΙΣ ΑΣΦΑΛΕΙΑΣ ΓΙΑ ΤΟ ΣΥΓΚΕΚΡΙΜΕΝΟ ΜΗΧΑΝΗΜΑ

Χρησιμοποιείτε το μηχάνημα μόνο για στεγνή λείανση. Η διεύθυνση νερού στο μηχάνημα αυξάνει τον κίνδυνο ηλεκτροπληξίας.

Προσοχή, κίνδυνος πυρκαγιάς! Αποφύγετε την υπερθέρμανση του τεμαχίου προς λείανση καθώς και του εργαλείου λείανσης. Αδειάζετε πάντα το δοχείο συλλογής σκόνης πριν από τα διαλείμματα.

Σε δυσμενείς συνθήκες, π.χ. κατά την εκπομπή σπινθήρων από τη λείανση μετάλλων μπορεί να προκληθεί αυτοανάφλεξη των υπολειμμάτων της λείανσης στον σάκο σκόνης, στο μικροφίλτρο ή στον χάρτινο σάκο (ή στον σάκο φίλτρου ή στο φίλτρο της ηλεκτρικής σκούπας). Ιδίως όταν αναμειχθούν με υπολείμματα βερνικιού, πολυουρεθάνη ή άλλα χημικά υλικά και όταν τα υπολείμματα της λείανσης είναι θερμά μετά από μακρές περιόδους εργασίας.

- **Σταθεροποιήστε το τεμάχιο επεξεργασίας.** Ένα τεμάχιο επεξεργασίας στερεωμένο με εργαλεία σύσφιξης ή σε μέγγενη συγκρατείται με περισσότερη ασφάλεια από ό,τι με το χέρι.
- **Διατηρείτε τον χώρο εργασίας καθαρό.** Τα μείγματα υλικών είναι ιδιαίτερα επικίνδυνα. Η σκόνη από ελαφρά κράματα μπορεί να καεί ή να εκραγεί.
- **Ποτέ μην χρησιμοποιείτε το μηχάνημα όταν το καλώδιο τροφοδοσίας είναι φθαρμένο. Μην αγγίζετε το φθαρμένο καλώδιο και αποσυνδέστε το φως από την πρίζα εάν το καλώδιο φθαρεί κατά τη λειτουργία.** Τα φθαρμένα καλώδια αυξάνουν τον κίνδυνο ηλεκτροπληξίας.

ΧΡΗΣΗ ΚΑΙ ΦΡΟΝΤΙΔΑ ΜΠΑΤΑΡΙΑΣ

Μην ανοίγετε την μπαταρία. Υπάρχει κίνδυνος βραχυκυκλώματος.

Προφυλάσσετε την μπαταρία από τη θερμότητα., π.χ. από τη συνεχή έντονη ηλιακή ακτινοβολία, φωτιά, νερό και υγρασία. Κίνδυνος έκρηξης.

Σε περίπτωση ζημιάς και ακατάλληλης χρήσης της μπαταρίας, υπάρχει το ενδεχόμενο εκπομπής ατμών. Σε περίπτωση ενοχλήσεων, εξασφαλίστε καθαρό αέρα και ζητήστε ιατρική βοήθεια. Οι ατμοί μπορεί να ερεθίσουν το αναπνευστικό σύστημα.

Χρησιμοποιείτε την μπαταρία μόνο σε συνδυασμό με το ηλεκτρικό εργαλείο της STAYER. Αυτό το μέτρο μόνο του προστατεύει την μπαταρία από την επικίνδυνη υπερφόρτωση.

Χρησιμοποιείτε μόνο γνήσιες μπαταρίες της STAYER με την τάση που αναγράφεται στην πινακίδα στοιχείων του ηλεκτρικού εργαλείου σας. Όταν χρησιμοποιείτε άλλες μπαταρίες, π.χ. απομιμήσεις, επισκευασμένες μπαταρίες ή άλλες μάρκες, υπάρχει κίνδυνος τραυματισμού καθώς και υλικών ζημιών από την έκρηξη των μπαταριών.

Μην συνεχίσετε να πιέζετε τον διακόπτη ενεργοποίησης/ απενεργοποίησης μετά την αυτόματη απενεργοποίηση του μηχανήματος. Η μπαταρία μπορεί να υποστεί ζημιά.

Η μπαταρία είναι εξοπλισμένη με ρυθμιστή θερμοκρασίας, ο οποίος επιτρέπει τη φόρτιση μόνο εντός εύρους θερμοκρασίας μεταξύ 0 °C και 45 °C. Με αυτόν τον τρόπο επιτυγχάνεται μεγάλη διάρκεια ζωής της μπαταρίας.

Τηρήστε τις σημειώσεις για την απόρριψη.

Χρησιμοποιείτε μόνο τους φορτιστές μπαταριών που αναφέρονται στη σελίδα εξαρτημάτων. Μόνο αυτοί οι φορτιστές μπαταριών είναι κατάλληλοι για την μπαταρία ιόντων λιθίου του ηλεκτρικού εργαλείου σας.

Η μπαταρία παρέχεται μερικώς φορτισμένη. Για να εξασφαλίσετε την πλήρη χωρητικότητα της μπαταρίας, φορτίστε πλήρως την μπαταρία στο φορτιστή πριν χρησιμοποιήσετε το ηλεκτρικό εργαλείο σας για πρώτη φορά.

Η μπαταρία ιόντων λιθίου μπορεί να φορτίζεται ανά πάσα στιγμή χωρίς να μειώνεται η διάρκεια ζωής της. Η διακοπή της διαδικασίας φόρτισης δεν προκαλεί ζημιά στην μπαταρία. Η μπαταρία ιόντων λιθίου προστατεύεται από την πλήρη εκφόρτιση. Όταν η μπαταρία είναι άδεια, το μηχάνημα απενεργοποιείται μέσω προστατευτικού κυκλώματος: Το τοποθετημένο εργαλείο δεν περιστρέφεται πλέον.

Προστασία υπερφόρτωσης ανάλογα με τη θερμοκρασία. Όταν χρησιμοποιείται όπως προβλέπεται, το ηλεκτρικό εργαλείο δεν μπορεί να υποστεί υπερφόρτωση. Όταν το φορτίο είναι πολύ υψηλό ή γίνει υπέρβαση του επιτρεπόμενου εύρους θερμοκρασίας 0-50°C της μπαταρίας, η ταχύτητα μειώνεται. Το ηλεκτρικό εργαλείο δεν θα λειτουργεί σε πλήρη ταχύτητα μέχρι η μπαταρία να φτάσει στην επιτρεπόμενη θερμοκρασία.

ΧΡΗΣΗ ΚΑΙ ΦΡΟΝΤΙΔΑ ΜΠΑΤΑΡΙΑΣ

Μην ανοίγετε την μπαταρία. Υπάρχει κίνδυνος βραχυκυκλώματος.

Προφυλάσσετε την μπαταρία από τη θερμότητα., π.χ. από τη συνεχή έντονη ηλιακή ακτινοβολία, φωτιά, νερό και υγρασία. Κίνδυνος έκρηξης.

Σε περίπτωση ζημιάς και ακατάλληλης χρήσης της μπαταρίας, υπάρχει το ενδεχόμενο εκπομπής ατμών. Σε περίπτωση ενοχλήσεων, εξασφαλίστε καθαρό αέρα και ζητήστε ιατρική βοήθεια. Οι ατμοί μπορεί να ερεθίσουν το αναπνευστικό σύστημα.

Χρησιμοποιείτε την μπαταρία μόνο σε συνδυασμό με το ηλεκτρικό εργαλείο της STAYER. Αυτό το μέτρο μόνο του προστατεύει την μπαταρία από την επικίνδυνη υπερφόρτωση.

Χρησιμοποιείτε μόνο γνήσιες μπαταρίες της STAYER με την τάση που αναγράφεται στην πινακίδα στοιχείων του ηλεκτρικού εργαλείου σας. Όταν χρησιμοποιείτε άλλες μπαταρίες, π.χ. απομιμήσεις, επισκευασμένες μπαταρίες ή άλλες μάρκες, υπάρχει κίνδυνος τραυματισμού καθώς και υλικών ζημιών από την έκρηξη των μπαταριών.

Μην συνεχίσετε να πιέζετε τον διακόπτη ενεργοποίησης/

απενεργοποίησης μετά την αυτόματη απενεργοποίηση του μηχανήματος. Η μπαταρία μπορεί να υποστεί ζημιά.

Η μπαταρία είναι εξοπλισμένη με ρυθμιστή θερμοκρασίας, ο οποίος επιτρέπει τη φόρτιση μόνο εντός εύρους θερμοκρασίας μεταξύ 0 °C και 45 °C. Με αυτόν τον τρόπο επιτυγχάνεται μεγάλη διάρκεια ζωής της μπαταρίας.

Τηρήστε τις σημειώσεις για την απόρριψη.

Χρησιμοποιείτε μόνο τους φορτιστές μπαταριών που αναφέρονται στη σελίδα εξαρτημάτων. Μόνο αυτοί οι φορτιστές μπαταριών είναι κατάλληλοι για την μπαταρία ιόντων λιθίου του ηλεκτρικού εργαλείου σας.

Η μπαταρία παρέχεται μερικώς φορτισμένη. Για να εξασφαλίσετε την πλήρη χωρητικότητα της μπαταρίας, φορτίστε πλήρως την μπαταρία στο φορτιστή πριν χρησιμοποιήσετε το ηλεκτρικό εργαλείο σας για πρώτη φορά.

Η μπαταρία ιόντων λιθίου μπορεί να φορτίζεται ανά πάσα στιγμή χωρίς να μειώνεται η διάρκεια ζωής της. Η διακοπή της διαδικασίας φόρτισης δεν προκαλεί ζημιά στην μπαταρία.

Η μπαταρία ιόντων λιθίου προστατεύεται από την πλήρη εκφόρτιση. Όταν η μπαταρία είναι άδεια, το μηχανήμα απενεργοποιείται μέσω προστατευτικού κυκλώματος: Το τοποθετημένο εργαλείο δεν περιστρέφεται πλέον.

Προστασία υπερφόρτωσης ανάλογα με τη θερμοκρασία. Όταν χρησιμοποιείται όπως προβλέπεται, το ηλεκτρικό εργαλείο δεν μπορεί να υποστεί υπερφόρτωση. Όταν το φορτίο είναι πολύ υψηλό ή γίνει υπέρβαση του επιτρεπόμενου εύρους θερμοκρασίας 0-50°C της μπαταρίας, η ταχύτητα μειώνεται. Το ηλεκτρικό εργαλείο δεν θα λειτουργεί σε πλήρη ταχύτητα μέχρι η μπαταρία να φτάσει στην επιτρεπόμενη θερμοκρασία.

ΠΕΡΙΓΡΑΦΗ ΛΕΙΤΟΥΡΓΙΩΝ

Διαβάστε όλες τις προειδοποιήσεις ασφαλείας και όλες τις οδηγίες. Η μη τήρηση των προειδοποιήσεων και των οδηγιών μπορεί να προκαλέσει ηλεκτροπληξία, πυρκαγιά ή/και σοβαρό τραυματισμό.

Διαβάστε προσεκτικά τις οδηγίες χρήσης πριν συναρμολογήσετε και χρησιμοποιήσετε το προϊόν.

ΣΥΝΑΡΜΟΛΟΓΗΣΗ

Τοποθέτηση του σάκου σκόνης (Εικ. 2)

Τοποθετήστε τον σάκο σκόνης **6**, στην είσοδο κενού **9**.

Σημαντικό! Για λόγους ασφαλείας της υγείας, είναι επιβεβλημένο να χρησιμοποιείτε σάκο σκόνης.

Συναρμολογήστε το κουτί συλλογής σκόνης (LH190E Εικ. 5)

Τοποθετήστε το κουτί συλλογής σκόνης **6** στην είσοδο κενού **9**.

- Ταιριάξτε τις εγκοπές μέσα στη χοάνη **6**.
- Περιστρέψτε την προς τα δεξιά μέχρι να ασφαλίσει.
- Για να αφαιρέσετε τη χοάνη **6**, στρέψτε την προς τα αριστερά και τραβήξτε την προς τα έξω.

Στερέωση του γυαλόχαρτου/φύλλου λείανσης (Εικ. 4-6-7-8).

Πρώτα αποσυνδέστε το βύσμα.

- Απελευθερώστε τα μάνδαλα **8** και στις δύο πλευρές.
- Τοποθετήστε το γυαλόχαρτο/φύλλο λείανσης έξω από την πλάκα λείανσης.
- Τοποθετήστε την άκρη του γυαλόχαρτου/φύλλου λείανσης στο επάνω μέρος της πλάκας λείανσης **7** και στερεώστε τον μπροστινό συγκρατητήρα **8 (LH190E)**.
- Στερεώστε το γυαλόχαρτο/φύλλο λείανσης στην πλάκα λείανσης **7**. Βεβαιωθείτε ότι είναι σφιχτό.
- Ολοκληρώστε τη στερέωση του γυαλόχαρτου/φύλλου λείανσης στον πίσω συγκρατητήρα **8. (Εικ. 4, 7-8)**.
- Για τέλεια αναρρόφηση, βεβαιωθείτε ότι οι οπές του γυαλόχαρτου/φύλλου λείανσης ταιριάζουν με την πλάκα λείανσης **7**.

Πλάκα διάτρησης (LH190E, Εικ. 9)

Σας έχει παραδοθεί μια πλάκα διάτρησης **10** για τη δημιουργία οπών στο γυαλόχαρτο.

- Οι οπές θα πρέπει να ευθυγραμμιστούν με τις οπές της βάσης του εργαλείου λείανσης **7**.
- Το γυαλόχαρτο/φύλλο λείανσης θα πρέπει να τοποθετηθεί όπως αναφέρεται πιο πάνω.
- Στη συνέχεια, τοποθετήστε την πλάκα διάτρησης **10** σε μια σταθερή και επίπεδη επιφάνεια. Μετά τοποθετήστε την πλάκα λείανσης **7** μαζί με το γυαλόχαρτο μέσα στην πλάκα διάτρησης, εφαρμόζοντας μικρή πίεση προς τα κάτω για να διατηρηθεί σωστά το γυαλόχαρτο.

Περιγραφή λειτουργιών (Εικ. 1)

- (1) Μπροστινή λαβή
- (2) Διακόπτης ενεργοποίησης/απενεργοποίησης
- (3) Έλεγχος ταχύτητας*
- (4) Κουμπί ασφάλισης
- (5) Κύρια λαβή
- (6) Σάκος σκόνης/κουτί συλλογής σκόνης (LH190E)
- (7) Πλάκα λείανσης
- (8) Συγκρατητήρας γυαλόχαρτου
- (9) Είσοδος κενού
- (10) Πλάκα διάτρησης γυαλόχαρτου. (LH190E)
- (11) Κάλυμμα κουτιού συλλογής σκόνης.
- (12) Φίλτρο σκόνης Hera.

Περιγραφή των λειτουργιών (Εικ. 2)

- (1) Διακόπτης ενεργοποίησης / απενεργοποίησης
- (2) Πλήρες κουτί συλλογής σκόνης (Σύστημα μικροφίλτρων)
- (3) Κοντή ορθογώνια πλάκα βάσης (LOM 130 3P)
- (4) Ορθογώνια βάση (LOM 130 3P)
- (5) Τριγωνική πλάκα βάσης (LOM 130 3P)
- (6) Λείανση
- (7) Λαβή (απομονωμένη περιοχή λαβής)
- (8) Βίδες για μητρική πλακέτα (4x)
- (9) Φύλλο λείανσης A)
- (10) Πίσω κομμάτι σύσφιξης
- (11) Βάση σύσφιξης (2x)
- (12) Μπροστινό κομμάτι σύσφιξης
- (13) Ακροφύσιο εξώθησης
- (14) Στοιχείο φίλτρου (Σύστημα μικροφίλτρου)

*Τα παρελκόμενα είναι προαιρετικά και δεν αντιστοιχούν με τον εξοπλισμό που περιλαμβάνεται τυπικά στη συσκευασία.

Τοποθέτηση και δοκιμή

Διακόπτης ενεργοποίησης/απενεργοποίησης (Εικ. 3)

Για να ενεργοποιήσετε τη συσκευή: Πιέστε τον διακόπτη **2** Συνεχής λειτουργία: Ασφαλίστε τον διακόπτη **2** με το κουμπί ασφαλίσης **4**.

Για να απενεργοποιήσετε τη συσκευή: Κρατήστε σύντομα πιεσμένο τον διακόπτη **2**. Μπορείτε να προτιλέξετε την ταχύτητα στρέφοντας τη φρεζαρισμένη βίδα στον διακόπτη **2**.

LH190 E: Μετακινήστε τον διακόπτη 2 προς τα εμπρός για σταθερή λειτουργία. Μετακινήστε τον προς τα πίσω για διακοπή.

ΑΛΛΑΓΗ ΕΡΓΑΛΕΙΩΝ

Ψήκτρες κάρβουνου

- Σε περίπτωση υπερβολικού σπινθηρισμού, αναθέστε τον έλεγχο των ψηκτρών κάρβουνου μόνο σε διπλωματούχο ηλεκτρολόγο. Σημαντικό! Οι ψηκτρες κάρβουνου δεν πρέπει να αντικαθίστανται από κανέναν άλλο εκτός από διπλωματούχο ηλεκτρολόγο.

ΚΑΘΑΡΙΣΜΟΣ, ΣΥΝΤΗΡΗΣΗ ΚΑΙ ΠΑΡΑΓΓΕΛΙΑ ΑΝΤΑΛΛΑΚΤΙΚΩΝ

Πάντοτε να αποσυνδέετε το βύσμα από την πρίζα πριν αρχίσετε εργασίες καθαρισμού.

Μόνο το LH190E (Εικ. 11)

Αφαιρέστε το καπάκι 11 του κουτιού συλλογής σκόνης 6, το φίλτρο και το κιβώτιο σκόνης για καθαρισμό. Εικόνα 11 Καθαρίζετε τακτικά τις οπές εξερισμού.

Μην χρησιμοποιείτε διαβρωτικά καθαριστικά στο πλαστικό περίβλημα.

Διατηρείτε τα ανοίγματα χωρίς σκόνη, ακαθαρσίες ή άλλα εμπόδια.

Το φίλτρο δεν πρέπει ποτέ να έρθει σε επαφή με νερό. Μπορείτε να χρησιμοποιήσετε πεπιεσμένο αέρα. Φυσήξτε πρώτα από το εσωτερικό.

ΚΑΘΑΡΙΣΜΟΣ

- Διατηρείτε όλες τις διατάξεις ασφαλείας, τις οπές αερισμού και το περίβλημα του μοτέρ όσο το δυνατόν περισσότερο χωρίς ακαθαρσίες και σκόνη. Σκουπίζετε τον εξοπλισμό με ένα καθαρό πανί ή φυσάτε τον με πεπιεσμένο αέρα χαμηλής πίεσης.
- Συνιστούμε να καθαρίζετε το εργαλείο αμέσως μετά τη χρήση.
- Καθαρίζετε τον εξοπλισμό τακτικά με ένα υγρό πανί και λίγο μαλακό σαπούνι. Μην χρησιμοποιείτε καθαριστικά ή διαλύτες. Αυτά μπορεί να είναι επιθετικά στα πλαστικά μέρη του εργαλείου. Βεβαιωθείτε ότι δεν μπορούν να εισέλθουν υγρά στο εσωτερικό του μηχανήματος.

ΜΕΤΑΦΟΡΑΣ

Οι περιλαμβανόμενες μπαταρίες ιόντων λιθίου υπόκεινται στις απαιτήσεις της νομοθεσίας για τα επικίνδυνα εμπορεύματα. Ο χρήστης μπορεί να μεταφέρει τις μπαταρίες οδικώς χωρίς περαιτέρω απαιτήσεις. Όταν μεταφέρονται από τρίτους (π.χ. εναέρια μεταφορά ή μεταφορική εταιρεία), πρέπει να τηρούνται ειδικές απαιτήσεις για τη συσκευασία και τη σήμανση.

Για την προετοιμασία του αντικειμένου που αποστέλλεται, απαιτείται η συμβουλή ειδικού στα επικίνδυνα υλικά. Αποστέλλετε τις μπαταρίες μόνο εφόσον το περίβλημά τους δεν έχει υποστεί ζημιά. Καλύψτε με ταινία ή αποκρύψτε τις ανοιχτές επαφές και συσκευάστε την μπαταρία με τρόπο ώστε να μην μπορεί να μετακινείται μέσα στη συσκευασία. Τηρήστε επίσης τους ενδεχομένως πιο λεπτομερείς εθνικούς κανονισμούς.

ΜΕΤΑΦΟΡΑΣ

Οι περιλαμβανόμενες μπαταρίες ιόντων λιθίου υπόκεινται στις απαιτήσεις της νομοθεσίας για τα επικίνδυνα εμπορεύματα. Ο χρήστης μπορεί να μεταφέρει τις μπαταρίες οδικώς χωρίς περαιτέρω απαιτήσεις. Όταν μεταφέρονται από τρίτους (π.χ. εναέρια μεταφορά ή μεταφορική εταιρεία), πρέπει να τηρούνται ειδικές απαιτήσεις για τη συσκευασία και τη σήμανση. Για την προετοιμασία του αντικειμένου που αποστέλλεται, απαιτείται η συμβουλή ειδικού στα επικίνδυνα υλικά.

Αποστέλλετε τις μπαταρίες μόνο εφόσον το περίβλημά τους δεν έχει υποστεί ζημιά. Καλύψτε με ταινία ή αποκρύψτε τις ανοιχτές επαφές και συσκευάστε την μπαταρία με τρόπο ώστε να μην μπορεί να μετακινείται μέσα στη συσκευασία. Τηρήστε επίσης τους ενδεχομένως πιο λεπτομερείς εθνικούς κανονισμούς.

ΥΠΗΡΕΣΙΑ ΕΠΙΣΚΕΥΩΝ

Η τεχνική υπηρεσία θα σας συμβουλευσει σχετικά με απορίες που ίσως έχετε για την επισκευή και τη συντήρηση του προϊόντος σας, καθώς και για τα ανταλλακτικά.

Για να βρείτε αναλυτικές απεικονίσεις και πληροφορίες σχετικά με τα ανταλλακτικά, μπορείτε επίσης να επισκεφτείτε τον διαδικτυακό τόπο:

info@grupostayer.com

ΔΙΑΘΕΣΗ ΚΑΙ ΑΝΑΚΥΚΛΩΣΗ

Το μηχάνημα, τα εξαρτήματα και η συσκευασία θα πρέπει να ταξινομηθούν για φιλική προς το περιβάλλον ανακύκλωση. Μόνο για τις χώρες της ΕΚ:

Μην απορρίπτετε τα ηλεκτρικά εργαλεία μαζί με τα οικιακά απορρίμματα!



Σύμφωνα με την οδηγία 2012/19/ΕΚ σχετικά με τα απόβλητα ειδών ηλεκτρικού και ηλεκτρονικού εξοπλισμού (ΑΗΗΕ) και την εφαρμογή της στο εθνικό δίκαιο, τα ηλεκτρικά εργαλεία που δεν είναι πλέον χρησιμοποιήσιμα πρέπει να συλλέγονται χωριστά και να απορρίπτονται με περιβαλλοντικά ορθό τρόπο.

Ενδέχεται να γίνουν αλλαγές χωρίς προειδοποίηση. Συστοιχίες μπαταριών/μπαταρίες: Λιθίου-ιόντος.

Τηρείτε τις οδηγίες της ενότητας «Μεταφορά». Μην απορρίπτετε τις συστοιχίες μπαταριών/μπαταρίες σε οικιακά απορρίμματα, φωτιά ή νερό. Οι συστοιχίες μπαταριών/μπαταρίες πρέπει να συλλέγονται, να ανακυκλώνονται ή να απορρίπτονται με τρόπο φιλικό προς το περιβάλλον. Μόνο για τις χώρες της ΕΚ:

Οι ελαττωματικές ή άδειες συστοιχίες μπαταριών/μπαταρίες πρέπει να ανακυκλώνονται σύμφωνα με την οδηγία 2006/66/CE

ΤΕΧΝΙΚΑ ΧΑΡΑΚΤΗΡΙΣΤΙΚΑ

P_1 = Είσοδος ισχύος

n_0 = Ταχύτητα περιστροφής

\varnothing  = Μετατόπιση της τροχιάς

 = Πλάκα λείανσης

 = Μάζα

L_{WA} = Στάθμη ακουστικής ισχύος

L_{PA} = Στάθμη ακουστικής πίεσης

 = Κραδασμοί

Οι τιμές που αναφέρονται ισχύουν για ονομαστικές τάσεις [U] 230/240 V ~ 50/60 Hz - 110/120 V ~ 60Hz. Για χαμηλότερη τάση και μοντέλα για συγκεκριμένες χώρες, αυτές οι τιμές μπορεί να διαφέρουν. Προσέξτε τον αριθμό είδους στην πινακίδα τύπου του μηχανήματος. Οι εμπορικές ονομασίες των επιμέρους μηχανημάτων ενδέχεται να διαφέρουν.

Obecná bezpečnostní upozornění pro elektrické nářadí

1) Bezpečnost pracovního prostoru

- a) Udržujte pracovní prostor čistý a dobře osvětlený. Nepořádek nebo temné prostory vybízejí k nehodám.
- b) Nepracujte s elektrickým nářadím ve výbušném prostředí, například v přítomnosti hořlavých kapalin, plynů nebo prachu. Elektrické nářadí vytváří jiskry, které mohou zapálit prach nebo výpary.
- c) Při práci s elektrickým nářadím udržujte děti a okolostojící osoby v bezpečné vzdálenosti. Rozptýlení může způsobit ztrátu kontroly.

2) Elektrická bezpečnost

- a) Zástrčky elektrického nářadí musí odpovídat zásuvce. Zástrčku nikdy nijak neupravujte. Nepoužívejte žádné adaptérové zástrčky s uzemněným (uzemněným) elektrickým nářadím. Neupravené zástrčky a odpovídající zásuvky sníží riziko úrazu elektrickým proudem.
- b) Vyvarujte se kontaktu těla s uzemněnými nebo uzemněnými povrchy, jako jsou potrubí, radiátory, sporáky a chladničky. Pokud je vaše tělo uzemněno nebo uzemněno, existuje zvýšené riziko úrazu elektrickým proudem.
- c) Nevystavujte elektrické nářadí dešti nebo vlhku. Voda vnikající do elektrického nářadí zvyšuje riziko úrazu elektrickým proudem.
- d) Nezneužívejte šňůru. Nikdy nepoužívejte šňůru k přenášení, tahání nebo odpojování elektrického nářadí. Šňůru uchovávejte mimo dosah tepla, oleje, ostrých hran nebo pohyblivých částí. Poškozené nebo zamotané šňůry zvyšují riziko úrazu elektrickým proudem.
- e) Při práci s elektrickým nářadím venku používejte prodlužovací šňůru vhodnou pro venkovní použití. Použití šňůry vhodné pro venkovní použití snižuje riziko úrazu elektrickým proudem.
- f) Pokud je provoz elektrického nářadí na vlhkém místě nevyhnutelný, použijte přívod chráněný proudovým chráničem (RCD). Použití proudového chrániče RCD snižuje riziko úrazu elektrickým proudem.

3) Osobní bezpečnost

- a) Při práci s elektrickým nářadím buďte ostražití, sledujte, co děláte, a používejte zdravý rozum. Nepoužívejte elektrické nářadí, pokud jste unaveni nebo pod vlivem drog, alkoholu či léků. Chvilka nepozornosti při práci s elektrickým nářadím může mít za následek vážné zranění osob.
- b) Používejte osobní ochranné pomůcky. Vždy používejte ochranné brýle. Ochranné pomůcky, jako je maska proti prachu, neklouzavá bezpečnostní obuv, tvrdá čepice nebo ochrana sluchu, používané za vhodných podmínek, sníží počet osobních zranění.
- c) Zabraňte neúmyslnému spuštění. Před připojením ke zdroji napájení a/nebo akumulátoru, zvednutím nebo přenášením nářadí se ujistěte, že je vypínač ve vypnuté poloze. Přenášení elektrického nářadí s prstem na spínači nebo zapínání elektrického nářadí, které má spínač zapnutý, vybízí k nehodám.
- d) Před zapnutím elektrického nářadí vyjměte seřizovací klíč nebo klíč. Klíč nebo klíč ponechaný na rotující části elektrického nářadí může vést ke zranění osob.
- e) Nepřetahujte se s nářadím. Za všech okolností udržujte

správnou polohu a rovnováhu. To umožňuje lepší ovládání elektrického nářadí v neočekávaných situacích.

f) Správně se oblékejte. Nenoste volné oblečení ani šperky. Udržujte vlasy, oděv a rukavice mimo dosah pohyblivých částí. Volné oblečení, šperky nebo dlouhé vlasy se mohou zachytit o pohyblivé části.

g) Pokud jsou k dispozici zařízení pro připojení zařízení pro odsávání a sběr prachu, zajistěte jejich připojení a správné používání. Používání zařízení na zachytávání prachu může snížit nebezpečí související s prachem.

4) Používání elektrického nářadí a péče o něj

a) Na elektrické nářadí nepoužívejte sílu. Používejte správné elektrické nářadí pro danou aplikaci. Správné elektrické nářadí provede práci lépe a bezpečněji v míře, pro kterou bylo navrženo.

b) Nepoužívejte elektrické nářadí, pokud jej vypínač nezapíná a nevypíná. Každé elektrické nářadí, které nelze ovládat spínačem, je nebezpečné a musí být opraveno.

c) Před jakýmkoli nastavením, výměnou příslušenství nebo skladováním elektrického nářadí odpojte zástrčku od zdroje napájení a/nebo akumulátor od elektrického nářadí. Tato preventivní bezpečnostní opatření snižují riziko náhodného spuštění elektrického nářadí.

d) Nečinné elektrické nářadí skladujte mimo dosah dětí a nedovolte, aby s elektrickým nářadím pracovaly osoby, které nejsou seznámeny s elektrickým nářadím nebo s tímto návodem. Elektrické nářadí je v rukou nepoučených uživatelů nebezpečné.

e) Elektrické nářadí udržujte. Kontrolujte, zda nedošlo k nesprávnému seřízení nebo vážnutí pohyblivých částí, k poškození dílů a k jakémukoli jinému stavu, který by mohl ovlivnit provoz elektrického nářadí. V případě poškození nechte elektrické nářadí před použitím opravit. Mnoho nehod je způsobeno špatně udržovaným elektrickým nářadím.

f) Řezné nástroje udržujte ostré a čisté. Správně udržované řezné nástroje s ostrými břity se méně často zasekávají a lépe se ovládají.

g) Používejte elektrické nářadí, příslušenství a bity atd. v souladu s tímto návodem a s ohledem na pracovní podmínky a prováděnou práci. Použití elektrického nářadí k jiným než určeným operacím by mohlo vést k nebezpečným situacím.

Tento návod k použití je platný k datu vyrobení příslušného stroje. Případnou aktualizaci technických údajů, uvedených v příloženém návodu ke stroji nebo jeho aktualizaci, najdete na našich webových stránkách:

www.grupostayer.com

Zařízení je určeno pro plošné broušení za sucha pro obrobky vyrobené ze dřeva, plastu, kovu, dále pro stěrkové hmoty a lakované povrchy. Brusky jsou obzvláště vhodné k provádění přesných prací na těžko přístupných místech, poblíž hran včetně jejich zarovnání, opracování profilů atd.

SPECIFICKÉ BEZPEČNOSTNÍ PŘEDPISY

Zařízení je výhradně určeno pro broušení za sucha. Vniknutí vody do zařízení představuje závažné zvýšení rizika zasažení obsluhy elektrickým proudem či poškození přístroje.

Nebezpečí požáru. Zamezte rovněž přehřátí obrobku nebo samotné brusky.

Vyprazdňujte pravidelně sběrný prachový vak, aby byl vždy zajištěn optimální sběr prachu a provoz stroje.

Nahromaděný prach nebo částice ve sběrném a filtračním vaku, mikrofiltru, papírovém sáčku (buď sběrném a filtračním sáčku zařízení nebo vysavače), popřípadě filtru vysavače se při shodě nepříznivých okolností, např. z důvodu odlétávajících jisker při obrusování kovových materiálů, mohou samovznítit. Potenciální riziko vzniká především při smísení prachových částic se zbytky nátěrových hmot, polyuretanových nebo jiných syntetických látek a při zahřátí pilin v důsledku dlouhého pracovního cyklu.

- **Zajistěte obrobek. Upevnění obrobku pomocí svěrek nebo svěráku je bezpečnější než ho držet v jedné ruce.**
- **Udržujte pracoviště v čistotě. Nepořádek na pracovišti je velice nebezpečný a bývá častou příčinou nehod.** Prach vzniklý opracováním lehkých slitin se může vznítit nebo vybuchnout.
- **Nepoužívejte náradí, pokud je přívodní kabel poškozen. Nedotýkejte se poškozeného kabelu a odpojte zástrčku ze sítě, pokud během práce dojde k poškození kabelu.** Poškozený kabel vytváří značné riziko zasažení elektrickým proudem.

POKYNY K POUŽITÍ A PÉČI O AKUMULÁTORY

Nepokoušejte se otevřít akumulátor. Mohlo by dojít ke zkratu.

Chraňte akumulátor před horkem, např. trvalým slunečním zářením, ohněm dále před vlhkostí nebo vodou. Nebezpečí výbuchu.

Akumulátory Stayer používejte pouze pro náradí Stayer dle doporučení výrobce. Pouze takto ochráníte svůj akumulátor před nebezpečím poškození a přetížením.

Používejte pouze originální akumulátory STAYER, jejichž napětí odpovídá údajům uvedeným na typovém štítku vašeho zařízení. V případě použití jiných akumulátorů, jako např. imitací, recyklovaných akumulátorů nebo akumulátorů jiných výrobců se vystavujete nebezpečí poškození zařízení, požáru nebo výbuchu.

V případě, že se zařízení automaticky vypne, nedržte nadále stisknuté tlačítko spínače. Mohlo by dojít k poškození akumulátoru.

Li-Ion akumulátor je vybaven senzorem snímání teploty NTC, který umožňuje nabíjení pouze v rozmezí teplot 0°C - 45°C. Díky tomu je zajištěna dlouhá životnost akumulátoru

Dodržujte místní zákony a předpisy týkající se recyklace elektrozařízení a akumulátorů.

Používejte výhradně nabíječky, které jsou uvedeny na seznamu příslušenství výrobce.

Pouze tyto nabíječky vyhovují Li-Ion (lithium-iontový) akumulátorům vašeho elektrického ručního náradí.

Akumulátor je dodáván z bezpečnostních důvodů pouze částečně nabitý. Pro využití plné pracovní kapacity jej před prvním použitím dobijte na maximální úroveň.

Li-Ion akumulátor je možné kdykoliv dobíjet v jakémkoliv stavu nabití, aniž by došlo ke snížení jeho kapacity a životnosti. Při přerušení nabíjení nedojde k jeho poškození.

Akumulátory Li-Ion jsou chráněny proti hlubokému vybití. V případě, že je akumulátor téměř prázdný, ochranný elektrický obvod odpojí akumulátor od zařízení. Přístroj se zastaví.

Ochrana proti tepelnému přetížení

Pokud používáte elektrické ruční náradí v souladu se stanoveným použitím, nelze jej přetížít. V případě nadměrného zatížení, nebo pokud přípustné rozmezí teploty akumulátoru přesáhne rozmezí hodnot 0–50 °C, dojde k omezení provozních otáček.

Zařízení začne znovu pracovat na plné otáčky teprve tehdy, když se akumulátor ochladí, respektive když dosáhne přípustné provozní teploty.

POPIS A HLAVNÍ SOUČÁSTI STROJE

Přečtěte si důkladně všechny bezpečnostní pokyny a předpisy. Jejich nedodržení může mít za následek úraz elektrickým proudem, nebezpečí požáru nebo těžká poranění osob. Při čtení návodu si nalistujte stránku se zobrazením přístroje a mějte ji, pokud možno, vždy před sebou.

Kromě toho si přečtěte všechny všeobecné bezpečnostní pokyny přiložené k návodu k použití, které jsou součástí balení stroje. Uchovejte si všechny bezpečnostní pokyny, všechna bezpečnostní varování a instrukce pro budoucí potřebu. Návod k použití udržujte v dobrém stavu a ponechávejte jej uložen u výrobku, aby se s ním, v případě potřeby, mohla obsluha kdykoliv opětovně seznámit. Pokud výrobek komukoli půjčujete nebo jej prodáváte, nikdy k němu nezapomeňte přiložit též kompletní návod k použití a bezpečnostní pokyny.

Před složením a prvním použitím stroje si důkladně přečtěte všechny bezpečnostní pokyny a předpisy a ujistěte se, že jim rozumíte.

MONTÁŽ

Montáž sběrného prachového vaku (Obr. 2)

Připojte sběrný a filtrační prachový vak 6 k otvoru pro odvod brusného prachu (hrdlo pro odsávání) 9.

Prach z opracovávaných materiálů vzniklý při provozu zařízení může být zdraví škodlivý, hořlavý nebo výbušný. Z tohoto důvodu je třeba zajistit příslušná opatření k ochraně obsluhy a okolostojících osob a zabránění škod na majetku. Je tedy nezbytné, za každých okolností během provozu zařízení používat brusku vždy s nasazeným sběrným prachovým a filtračním vakem.

Montáž sběrného prachové nádoby (LH 190 E, Obr. 6)

Připojte sběrnou prachovou nádobu 6 k otvoru pro odvod brusného prachu (hrdlo pro odsávání) 9.

- Mírným přitlakem zastrčte drážku hrdla otvoru pro odvod prachu až na doraz do sběrné prachové nádoby 6.

- Otočte sběrnou prachovou nádobou ve směru hodinových ručiček tak, aby došlo k zapadnutí a pevnému zajištění.

- Pro odstranění sběrné prachové nádoby 6, jí otočte proti směru hodinových ručiček a tahem ji opět sejměte.

Výměna a nasazení brusných prostředků (Obr. 4-6-7-8). Nejprve vždy vypněte zařízení a odpojte jej od zdroje napájení.

- Uvolněte klipy 8 na obou stranách.

- Brusný prostředek musí být nasazen tak, aby brusné zrno bylo orientováno na vnější stranu základní desky 7.

-Okraj brusného papíru přiložte ohněte přes horní stranu brousící desky 7, zasuňte jej a upevněte přední klipsou 8 (LH190E)

-Přetáhněte brusný papír pevně přes základní brousící desku 7. Ujistěte se, že tě je správně natažený.

-Dokončete uchycení a upevnění brusného papíru pomocí zadní spony 8 (Obr. 4-7-8).

-Pro zajištění optimálního odsávání prachových částic se ujistěte, že se otvory v brusném papíru a brusné desce co nejpřesněji překrývají.

Děrovací přípravek (LH190E, Obr. 9)

S bruskou je dodáván děrovací přípravek 10, který slouží pro zhotovení otvorů do brusného papíru. Otvory se musí překrývat s otvory na brousící desce 7.

Je třeba nasadit a upevnit způsobem již dříve popsaným brusný papír k brousící desce.

Poté umístěte děrovací přípravek 10 na stabilní vodorovně srovnanou podložku a přiložte brousící desku 7 již s řádně nataženým brusným papírem na vnitřní stranu přípravku a mírným přitlakem proti přípravku proveďte perforaci příslušných otvorů v brusném papíru.

Hlavní součásti a ovládací prvky (zobrazení na straně 2- 3)

- (1) Přední rukojeť (místo izolovaného úchopu)
- (2) Tlačítko spínače pro zapnutí/ vypnutí
- (3) Elektronická regulace otáček
- (4) Aretační (blokovací) tlačítko spínače
- (5) Hlavní rukojeť (místo izolovaného úchopu)
- (6) Sběrný a filtrační prachový vak (sáček)/ Sběrná prachová nádoba (LH190 E)
- (7) Základní brousící deska

- (8) Páčka/ klip pro upevnění brusného papíru
- (9) Hrdlo pro odsávání (otvor pro odvod prachu a upevnění sběrného vaku)
- (10) Děrovací přípravek pro brusné papíry (LH190E)
- (11) Krytka sběrné prachové nádoby
- (12) Prachový filtr HEPA

Hlavní součásti a ovládací prvky (zobrazení na straně 4 -5)

- (1) Tlačítko spínače pro zapnutí/ vypnutí
- (2) Kompletní sběrná nádoba (Mikrofiltrační systém)
- (3) Základní pravouhla menší brusná deska (LOM 130 3P)
- (4) Základní pravouhla brusná deska (LOM 130 3P)
- (5) Základní trojúhelníková brusná deska (LOM 130 3P)
- (6) Brusný papír
- (7) Rukojeť (místo izolovaného úchopu)
- (8) Šrouby pro upevnění základní desky (4x)
- (9) Základní deska ^A)
- (10) Zadní klip pro uchycení brusného papíru
- (11) Spona zajištění upnutí brusného prostředku (2x)
- (12) Přední klip pro uchycení brusného papíru
- (13) Hrdlo pro odsávání (otvor pro odvod prachu)
- (14) Mikro filtrační systém

***Zobrazené nebo popsané příslušenství dodávané pouze na zvláštní objednávku, není součástí sériově dodávaného stroje.**

PŘED SPUŠTĚNÍM STROJE

Ovládání spuštění a vypnutí stroje (Obr. 3).

Pro spuštění stroje stiskněte tlačítko spínače 2.

Pro stálý chod stiskněte aretační tlačítko 4. Držte přitom tlačítko spínače 2 stisknuté

Pro vypnutí stroje uvolněte tlačítko spínače 2 nebo v případě zapnutí stálého chodu pouze krátce stiskněte tlačítko spínače 2

LH 190 E: Pro spuštění brusky posuňte přesuvné tlačítko spínače 2 směrem dopředu dokud pevně nezapadne. V případě vypnutí přístroje zatlačením na tlačítko spínače jej nejprve uvolněte a posuňte zpět.

VÝMĚNA PŘÍSLUŠENSTVÍ

Výměna uhlíků (kartáčů)

- V případě nadměrného jiskření uvnitř stroje nebo nepravidelného fungování zařízení je nezbytné provést kontrolu uhlíků, a to vždy v autorizovaném odborném servisu.

Výrobce doporučuje, aby při výměně uhlíků byla vždy provedena kontrola komutace kolektoru. Správná komutace kolektoru vám zajistí bezproblémový chod zařízení a prodlouží životnost motoru. Výměnu uhlíků provádějte zásadně v autorizovaném servisním středisku firmy Stayer.

ČIŠTĚNÍ A ÚDRŽBA

Před prováděním čištění či údržby zařízení nebo při jakékoliv manipulaci s ním přístroj vždy vypněte a poté odpojte vidlici přívodního kabelu ze sítě, resp. zařízení od zdroje napájení.

Platí pouze pro LH 190 E (Obr.11)

Sundejte krytku 11 sběrné prachové nádoby 6 a vyklepejte a zbavte prachu jak filtr tak nádobu.

Obr. 11

Pro vaši bezpečnost, pohodlnou obsluhu a efektivní provoz udržujte zařízení v čistém stavu. Pravidelně provádějte čištění přístroje a větracích otvorů krytu motoru.

Nepoužívejte při čištění plastové motorové skříňové zařízení agresivní čisticí prostředky.

Otvory pro odsávání a odvod prachu udržujte čisté a volně průchozí.

Voda se nesmí nikdy dostat do kontaktu s filtrem.

Pravidelně provádějte čištění motoru, větracích otvorů a filtru stlačeným vzduchem nastaveným na nízký provozní tlak. V případě filtru začněte vždy s vyfukováním prachu zevnitř.

ČIŠTĚNÍ

- Udržujte všechny bezpečnostní a ovládací prvky, jakož i větrací otvory a motorovou skříň čisté, s minimem prachu a nečistot. Po každém použití brusky výrobce doporučuje pravidelně zařízení očistit.

- Přístroj čistěte pomocí štětečku nebo použijte stlačený vzduch nastavený na nízký provozní tlak. Otřete zařízení pak vždy čistým měkkým vlhkým hadříkem. Při čištění nepoužívejte agresivní čisticí prostředky pouze běžně dostupné čisticí prostředky (jako např. mýdlová voda atd.) Mohlo by dojít k poškození plastových částí.

- Při čištění dbejte na to, aby se dovnitř přístroje nedostala voda a nepoužívejte agresivní čisticí prostředky.

PŘEPRAVA

Používané lithium-iontové akumulátory podléhají požadavkům právních předpisů pro nebezpečné náklady. Z tohoto důvodu Li-Ion akumulátor nepodléhá ani jako samostatný díl, ani nasazený v nářadí národním a mezinárodním předpisům pro přepravu nebezpečných látek.

Při přepravě třetími subjekty (např. v rámci letecké přepravy nebo prostřednictvím spedice) je třeba dodržovat zvláštní požadavky týkající se balení a označení. V těchto případech se doporučuje využít specialistu na manipulaci a přepravu s nebezpečnými náklady, aby připravil zboží k expedici. Akumulátory předávejte k přepravě pouze tehdy, pokud jejich vnější plášť není poškozen. V případě, že kontakty akumulátoru nejsou chráněné, přelepte je izolační páskou a zabalte je tak, aby se uvnitř obalu nemohly pohybovat.

Dodržujte rovněž další místní nebo národní předpisy týkající se problematiky nebezpečných nákladů.

OPRAVY

Naše servisní středisko odpoví na vaše dotazy týkající se oprav a údržby vašeho výrobku, stejně tak jako na otázky týkající se náhradních dílů. Sestavy (rozkresy) náhradních dílů a příslušné informace o náhradních dílech lze nalézt na našich webových stránkách: www.grupostayer.com nebo požádat o ně emailem na info@grupostayer.com

Naši technicko prodejní poradci Vám rádi sdělí informace o možnostech zakoupení výrobku, jeho použití a doporučí vhodné příslušenství.

RECYKLACE

Výrobce doporučuje, aby zařízení, příslušenství a obaly byly s ohledem na životní prostředí v souladu s předpisy dané země tříděny a odevzdány k ekologické likvidaci.

Pouze pro členské země EU:

Nevhazujte elektronářadí do domovního odpadu!



V souladu s Evropskou Směrnicí 2012/19/CE o odpadech z elektrických a elektronických zařízení a jejím prosazením v národních zákonech musí být neupotřebitelné rozebrané elektronářadí shromážděno k opětovnému zhodnocení nepoškozujícím životní prostředí.

Změny textu vyhrazeny.

Akumulátory/ baterie: Li-Ion:

Dodržujte pokyny obsažené v části „Přeprava“.

Nevhazujte akumulátory nebo baterie ani do domovního odpadu, ani do ohně nebo vody!

Neupotřebitelné akumulátory a baterie musí být shromážděny odděleně k opětovnému zhodnocení nepoškozujícím životní prostředí. Akumulátory a baterie odevzdávejte k recyklaci vybité.

Pouze pro členské země EU:

V souladu s Evropskou Směrnicí 2006/66/CEE a jejím prosazením v národních zákonech musí být vadné nebo staré neupotřebitelné akumulátory a baterie shromážděny odděleně k recyklaci k opětovnému zhodnocení nepoškozujícím životní prostředí.

REGULAČNÍ ZNAČENÍ

TECHNICKÉ PARAMETRY

P_1	= Jmenovitý příkon
n_0	= Jmenovitý počet otáček
\emptyset	= Brusný zdvih
	= Brusná deska / brusný talíř
	= Hmotnost
L_{WA}	= Hladina akustického výkonu
L_{PA}	= Hladina akustického tlaku
	= Hladina vibrací

Uvedené hodnoty platí pro jmenovitá napětí [U] 230/240 V ~ 50/60 Hz - 110/120 V ~ 60 Hz. Pro nižší napětí a u modelů vyrobených pro specifické země se mohou v hodnotách lišit.

CONDICIONES GENERALES DE LA GARANTÍA

En STAYER IBERICA S.A. (en adelante "STAYER"), se realizan unos estrictos procesos de control, para que todos productos cumplan con los parámetros de seguridad y calidad requeridos.

Para entender el ámbito de aplicación de este escrito, diferenciamos:

- Consumidores o usuarios, como las personas físicas que actúan con un propósito ajeno a su actividad comercial, empresarial, oficio o profesión. Son también consumidores a efectos de esta norma las personas jurídicas y las entidades sin personalidad jurídica que actúen sin ánimo de lucro en un ámbito ajeno a una actividad comercial o empresarial.

- Profesionales, como aquellos que sacan un rédito comercial, laboral o empresarial con la utilización de cualquier tipo de producto de la marca STAYER.

STAYER ofrece una garantía para todas las herramientas electroportátiles, de jardín y equipos de soldadura con arreglo a las siguientes condiciones.

1- STAYER ofrece una garantía de 36 meses contra defectos de fabricación o faltas de conformidad para el usuario o consumidor, teniendo en cuenta que este fallo de fabricación tiene que ser fácilmente visible o comprobable, ya que se analizará dicho producto en nuestros laboratorios para analizar dicha disconformidad. En el caso de que el producto en cuestión haya estado sometido a un uso industrial, profesional o similar, dicha garantía se limita exclusivamente a 12 meses desde que se realizó la compra por parte del primer comprador.

2- Los siguientes casos no están contemplados en la garantía:

a. Defecto en el producto, derivados de la no aplicación de las medidas de seguridad y de mantenimiento del producto, indicadas en su manual de instrucciones.

b. Que la herramienta haya sido dañada, debido a que se han utilizado accesorios, consumibles o repuestos de otras marcas, no compatibles con el modelo original de STAYER o defectuosos que provoquen daños en el equipo o herramienta.

c. Que la máquina o producto haya sido manipulada, modificada o reparada por personal ajeno al Grupo STAYER o a sus Servicios de Asistencia Técnica Autorizados.

d. Variaciones mínimas de las características del producto, que no influyan en su correcto funcionamiento y en el valor del producto.

e. Productos que hayan sido conectados con una tensión o voltaje diferente a la indicada en las características del equipo, provocando un fallo eléctrico.

f. Cualquier producto que haya sufrido algún desgaste en alguna de sus piezas, por el uso normal de la herramienta, siendo esta pieza un consumible,

accesorios o elemento sujeto al desgaste que debería de cambiarse por su propio uso por parte del usuario.

g. Cualquier producto que presente una falla, debida a un manejo inadecuado de la herramienta, incompatible con los usos o aplicaciones indicadas en el manual de la herramienta.

h. Productos que presenten una falla debida a que el propietario no ha cumplido con el mantenimiento correcto de la herramienta. El comprador es el encargado de realizar los mantenimientos del producto que compra, para respetar su vida útil.

i. Los accesorios y consumibles de las herramientas, debido a que tienen una vida limitada y se desgastan en condiciones normales por su uso.

3- Para que se aplique el proceso de reclamación de la garantía, antes que nada se deberá rellenar el formulario de reparación en formato físico o digital, y tramitarlo directamente con el vendedor del producto o con los Servicios de Asistencia Técnica Autorizados correspondientes. Se deberá adjuntar una copia del justificante de compra, donde se vea claramente la fecha en la que se produjo la compra. Los gastos de envío no estarán cubiertos en el caso de que se envíe la herramienta al vendedor o al servicio técnico sin haberlo tramitado con anterioridad.

4- En el caso de que los Servicios de Asistencia Técnica Autorizados de STAYER, no detecten una falta de conformidad o un fallo de fabricación, STAYER no se hará cargo de los gastos de envío, ni de comprobación de dicha anomalía.

5- Queda prohibido la cesión de la actual garantía, no se aplicará en equipos de segunda mano.

6- Durante la aplicación de la garantía por faltas de conformidad o fallos de fabricación, el equipo a reparar quedará bajo custodia en las instalaciones STAYER o los Servicios de Asistencia Técnica Autorizados, sin derecho por parte del consumidor de obtener un equipo de sustitución durante el periodo de reparación.

7- Para proceder a eliminar las faltas de conformidad o fallos de fabricación incluidos en las condiciones de la garantía, STAYER se limitará a reparar o sustituir todas las piezas necesarias de forma gratuita para que la herramienta o equipo funcione correctamente acorde a los parámetros de calidad y seguridad. STAYER se reserva el derecho de poder sustituir el equipo por uno similar en casos donde no sea posible la reparación del equipo.

Puede encontrar esta información en otros idiomas en:

<https://www.stayer.es/>

WARRANTY GENERAL CONDITIONS

In STAYER IBERICA S.A. (from now on "STAYER"), strict control processes are conducted to comply with the security and quality required.

To understand the application area of this text, we differentiate the following users:

- Users or consumers, as private individuals whose acts are not related to their main commercial, business activity or their main profession or trade. Legal persons and entities without legal personality which act with non-profit means in an unrelated commercial or corporate environment.

- Professionals, whom obtain commercial, business or working profits by using any STAYER product.

STAYER offers a guarantee for all of its power tools, garden tools and welding tools, subject to the following conditions:

1- STAYER offers a 36 month guarantee against manufacturing defects or consistency issues, bearing in mind that any issue must be easily visible or provable, as the product will be tested at our labs to verify said issues. If the product has been subjected to industrial or professional use, said guarantee will cover exclusively 12 months since the first buyer acquired the product.

2- The following cases are exempt from the guarantee:

a. Any kind of defect or malfunctioning caused by not applying the safety and maintenance instructions given in the User's guide.

b. Any damage caused by using other brand's accessories, incompatible accessories with the tool model or faulty accessories.

c. Any manipulation, modification or repair conducted by staff unrelated to STAYER or its associated Technical Support Services.

d. Products with minimal deviations from the features that do not impact on the tool's optimal performance and its value.

e. Products which have been connected to a different voltage tension grid than the one stated on the tool's features, causing an electrical failure.

f. Products or components which have suffered wear due to the normal use of the tool, being said components consumables, accessories or components subject to wear that must be replaced by the owner.

g. Products that show any kind of misuse or application which deviates from its original intended uses, listed in the Users guide.

h. Products that show lack of correct maintenance from the owner. The owner is responsible for the tool's maintenance in order to preserve its service life.

i. Accessories and tool consumables, as their intended use has a limited service life that includes wear.

3- In order to claim the guarantee rights, the tool owner must first fill the repair order either digitally or physically, and process it with the tool's vendor or the Authorized Technical Support Services before shipping the tool. A copy of the purchase receipt or invoice must be attached to the form where the purchase date can clearly be seen. Shipping costs are not included if the product is delivered to the vendor or the Technical Support Services without processing the repair form first.

4- If the Authorized Technical Support or STAYER is unable to locate the defect or issue, STAYER will not assume the shipping costs, nor the costs derived from testing the tool to locate the issue.

5- Guarantee transfer is completely forbidden, the guarantee does not cover second-hand products.

6- During the guarantee application due to manufacturing defects or consistency issues, the product will remain under STAYER's custody in its facilities or its Authorized Technical Support Services. During this period of time the tool's owner is not entitled to receive a substitution tool in place of the product that is being repaired.

7- In order to correct the manufacturing defects or consistency issues contemplated in the guarantee terms, STAYER will only repair or substitute all the necessary components free of charge in order for the tool to perform according to the quality and safety standards. STAYER withholds the right to substitute the product for a similar one in cases where reparations would not be possible.

You can find this information in other languages at:

<https://www.stayer.en/>



STAYER

Área Empresarial Andalucía - Sector 1
C/ Sierra de Cazorla, 7
28320 - Pinto (Madrid) SPAIN
Email: sales@grupostayer.com
Email: info@grupostayer.com



www.grupostayer.com