

Bei Bedarf kann die Kurbel zur anderen Seite des Standrohres umgebaut werden: Sie benötigen dazu einen Schraubenschlüssel 13mm sowie zwei Kreuzschlitzschraubendreher. Wir empfehlen, den Umbau an der fertig eingebauten Markise vorzunehmen.

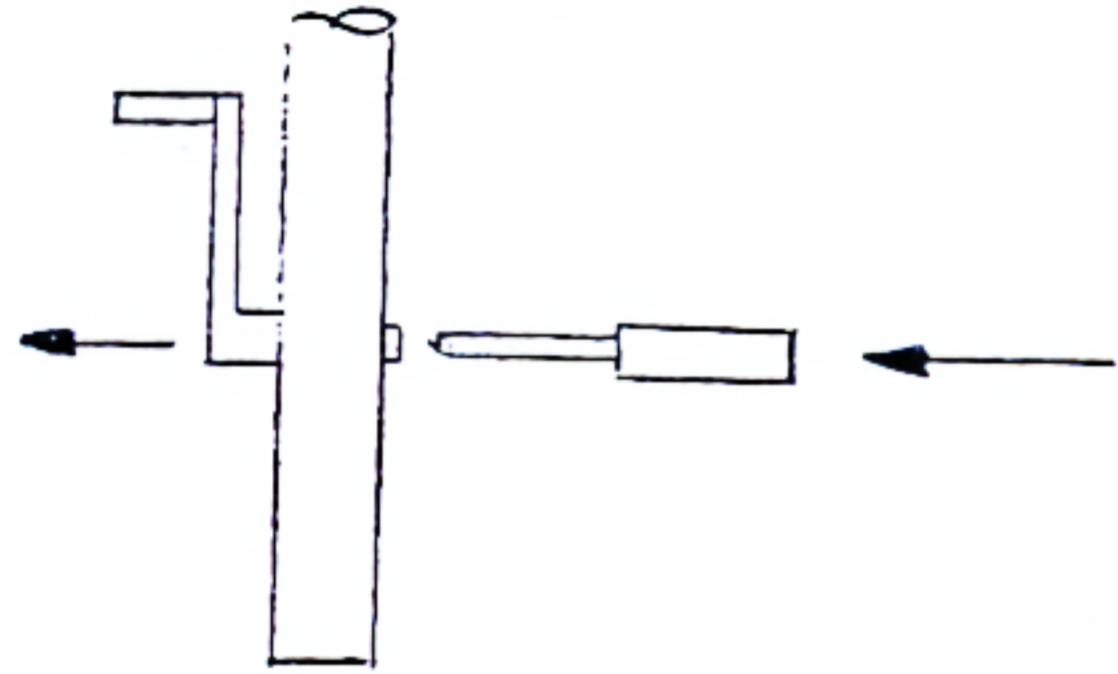

1. Nach lösen der Mutter die Kurbel vorsichtig herausziehen. Gleichzeitig von der anderen Seite Schraubendreher 1 nachschieben.

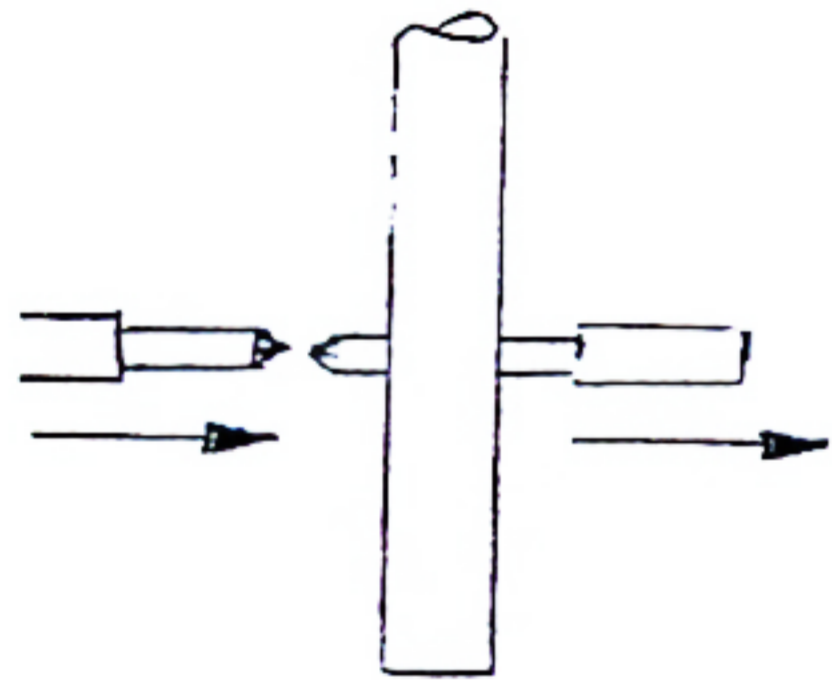

2. Schraubendreher 1 vorsichtig herausziehen. Gleichzeitig Schraubendreher 2 nachschieben.

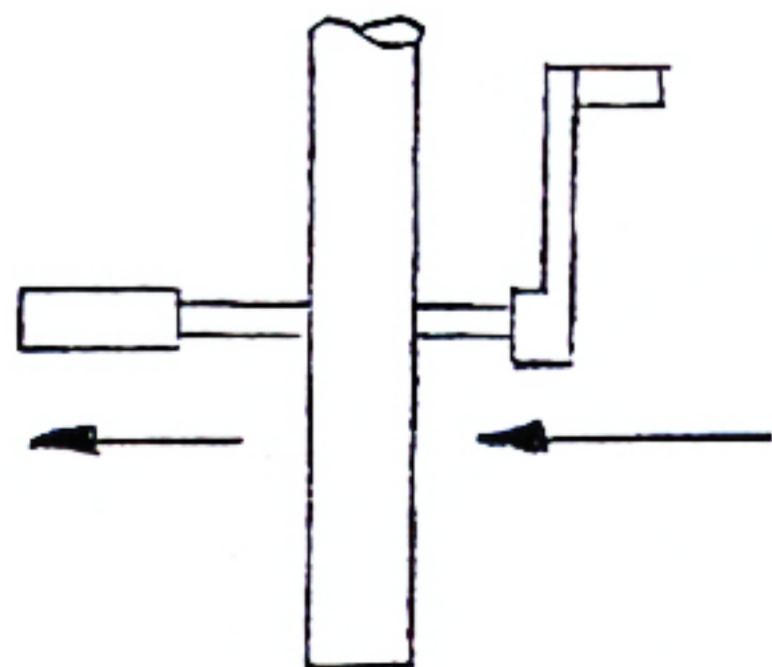

3. Schraubendreher 2 vorsichtig herausziehen. Gleichzeitig Kurbel nachschieben.
Mutter befestigen.