



HRVATSKI
HR (Originalne upute)

PRIRUČNIK OPERATERA TRIMER ZA TRAVU/REZAČ GRMLJA SRM-222ES

UPOZORENJE



PAŽLJIVO PROČITAJTE UPUTE I SLIJEDITE PRAVILA ZA SIGURAN RAD.
NEPRIDRŽAVANJE TIH PRAVILA MOŽE REZULTIRATI OZBILJNOM OZLJEDOM.



Sadržaj

Za sigurnu uporabu vašeg proizvoda	3
Opis	8
Prije nego što počnete	9
Popis pakiranja	9
Montaža	10
Verzija s okruglim rukohvatom.....	10
Verzija s U-rukohvatom	10
Postavljanje štitnika	11
Postavljanje rezne glave najlona	11
S metalnom oštricom	11
Podešavanje ravnoteže	12
Priprema goriva	13
Rad motora	15
Pokretanje motora	15
Zaustavljanje motora	16
Kosidba	17
Korištenje ramenog samara.....	18
Osnovne operacije košenja s reznom glavom s najlonom.....	18
Osnovne operacije rezanja s metalnom oštricom.....	20
Održavanje i njega	21
Upute za servisiranje	21
Održavanje i njega.....	21
Skladištenje	28
Specifikacije.....	29
Izjava o sukladnosti	30

Za sigurnu uporabu vašeg proizvoda

Važne informacije

UPOZORENJE

Osigurajte da ste prije uporabe vašeg proizvoda pročitali korisnički priručnik.

O vašem korisničkom priručniku

- Ovaj priručnik sadrži potrebne informacije o sastavljanju, uporabi i održavanju vašeg proizvoda. Pažljivo ga pročitate i proučite njegov sadržaj.
- Priručnik uvijek držite na dostupnom mjestu.
- Ako izgubite svoj priručnik ili je oštećen i više ga ne možete pročitati kupite novi od svog trgovca.
- Jedinice korištene u ovom priručniku su SI jedinice (Internacionalni sustav jedinica). Brojevi u zagradama su referentne vrijednosti i u nekim slučajevima može doći do manjih pogrešaka zbog konverzije.
Ako to ne učinite, može doći do nezgode ili ozbiljne ozljede.

Namjena proizvoda

- Ovaj proizvod je lagana jedinica visokih značajki, pogonjena benzinom, dizajnirana za kontrolu raslinja, šišanje trave i rezanje grmlja na područjima koja je teško kontrolirati na drugi način.
- Ne koristite ovaj uređaj za nijednu drugu svrhu, osim one za koju je namijenjen.
- Sadržaj ovog priručnika može se promijeniti bez obavijesti, u svrhu poboljšanja proizvoda. Neke korištene ilustracije mogu se razlikovati od samog proizvoda, kako bi objašnjenja bila jasnija.
- Konzultirajte svog dobavljača ako je bilo što nejasno ili ako nešto ne razumijete.
Ako to ne učinite, može doći do nezgode ili ozbiljne ozljede.

Ne mijenjajte ovaj proizvod

- Ne smijete mijenjati ovaj proizvod.
Ako to učinite, može doći do nezgode ili ozbiljne ozljede. Bilo koji kvar koji je rezultat modifikacije proizvoda neće biti pokriven jamstvom proizvođača.

Ne koristite ovaj proizvod ako nije pregledan i održavan.

- Ne smijete koristiti ovaj proizvod ako nije pregledan i održavan. Uvijek osigurajte da je ovaj proizvod redovito pregledan i održavan.
Ako to ne učinite, može doći do nezgode ili ozbiljne ozljede.

Posudba ili davanje vašeg proizvoda

- Kad posuđujete vaš proizvod drugoj osobi, osigurajte da osoba kojoj ga posuđujete s njim primi i korisnički priručnik.
- Ako dajete ovaj proizvod drugoj osobi, s njim priložite i korisnički priručnik prilikom primopredaje.
Ako to ne učinite, može doći do nezgode ili ozbiljne ozljede.

Korisnici ovog proizvoda

- Ovaj proizvod ne bi trebali koristiti:
 - ◆ osobe koje su umorne
 - ◆ osobe koje su konzumirale alkohol
 - ◆ osobe koje uzimaju lijekove
 - ◆ osobe koje su trudne
 - ◆ osobe koje su u slaboj fizičkoj kondiciji
 - ◆ osobe koje nisu pročitale korisnički priručnik
 - ◆ djeca
- Imajte na umu da su operater ili korisnik odgovorni za nezgode ili nesreće koje se dogode drugim ljudima ili njihovoj imovini. Nepridržavanje tih uputa može dovesti do nezgode.
- Sustav paljenja ovog proizvoda tijekom uporabe stvara elektromagnetna polja. Magnetna polja mogu uzrokovati interferencije sa srčanim elektrostimulatorom ili njegovo zatajenje. Za smanjenje zdravstvenih rizika, preporučujemo da korisnici srčanog elektrostimulatora konzultiraju svog liječnika prije uporabe ovog proizvoda.



Za sigurnu uporabu vašeg proizvoda

UPOZORENJE

Vibracije i hladnoća

- Vjeruje se da uvijek poznat kao "Raynaudov fenomen", koji pogađa prste određenih pojedinaca može biti uzrokovan izloženosti vibracijama i hladnoći. Izloženost vibracijama i hladnoći može uzrokovati trnce i vrućinu, uz naknadni gubirak boje i utrnulost prstiju. Sljedeće predostrožnosti strogo su preporučene jer je minimalna izloženost koja može to uzrokovati još uvijek nepoznata.
 - ◆ Održavajte vaše tijelo toplim, posebno glavu i vrat, stopala i članke, šake i zapešća.
 - ◆ Održavajte dobru cirkulaciju krvi vježbanjem ruku tijekom čestih prekida rada, te također i nepušenjem.
 - ◆ Ograničite broj sati uporabe. Pokušajte svaki dan napuniti poslovima u kojima uporaba trimera ili drugog ručnog alata nije potrebna.
 - ◆ Ako osjetite neugodno crvenilo i oticanje prstiju, nakon čega slijedi gubitak boje prstiju i nestanak osjeta, prije ponovnog izlaganja hladnoći i vibracijama konzultirajte svog liječnika.
- Nepriдрžavanje ovih uputa može uzrokovati oštećenje vašeg zdravlja.

Ozljede od ponovljenog napreznja

- Vjeruje se da prekomjerna uporaba mišića i tetiva prstiju, šaka, ruku i ramena može uzrokovati bol, ukočenost, slabost i ek-stremnu bol u spomenutim područjima. Određene ponovljene aktivnosti šaka mogu vas staviti u visoki rizik za razvoj ozljeda od ponovljenog napreznja (RSI). Za smanjenje rizika od RSI-ja, učinite sljedeće:
 - ◆ Izbjegavajte uporabu zapešća u savijenom, istegnutom ili izvnutom položaju.
 - ◆ Uzmite periodičke odmore kako biste minimalizirali ponavljanje i odmorili vaše šake. Smanjite brzinu i silu kojom radite ponovljene pokrete.
 - ◆ Vježbajte kako biste ojačali mišiće šake i ruke.
 - ◆ Ako osjetite trnce, utrnulost ili bol u prstima, rukama, zglobovima ili rukama posjetite liječnika. Što prije je dijagnosticiran RSI, vjerojatnije je da će se spriječiti trajno oštećenje živaca i mišića.
- Nepriдрžavanje ovih uputa može uzrokovati oštećenje vašeg zdravlja.

Ispravan trening

- Ne dozvolite uporabu bez odgovarajućeg treninga i zaštitne opreme.
 - Potpuno se upoznajete s kontrolama i ispravnom uporabom uređaja.
 - Naučite kako zaustaviti uređaj i isključiti motor.
 - Naučite kako brzo otključati uređaj s pojasa.
 - Nikad ne dozvolite nikome da koristi uređaj bez odgovarajućih uputa.
- Nepriдрžavanje ovih uputa može uzrokovati oštećenje vašeg zdravlja.

Nosite odgovarajuću odjeću.

- Osigurajte kosu tako da je iznad visine ramena.
 - Ne nosite kravate, nakit ili široku odjeću koju uređaj može zahvatiti.
 - Ne nosite obuću otvorenih prstiju i ne radite bez obuće.
- Nepriдрžavanje ovih mjera predostrožnosti može rezultirati oštećenjem vašeg vida ili sluha ili dovesti do ozbiljne ozljede.



Nosite zaštitnu opremu.

- Prilikom rada s trimerom, uvijek nosite sljedeću zaštitnu opremu.
 1. Zaštita glave (kaciga): Štiti glavu
 2. Zaštitne slušalice ili čepići za uši: Štite sluh
 3. Zaštitne naočale: Štite oči
 4. Štitnik za lice: Štiti lice
 5. Zaštitne rukavice: Štite ruke od hladnoće i vibracije
 6. Radna odjeća koja pristaje (dugi rukavi, duge nogavice): Štiti tijelo
 7. Čvrste zaštitne protuklizne čizme za teške uvjete rada (sa zaštitnim kopicama) ili protuklizne radne cipele (sa zaštitnim kopicama): Štite stopala
 8. Štitnici za noge: Štite noge
- Nepriдрžavanje ovih mjera predostrožnosti može rezultirati oštećenjem vašeg vida ili sluha ili dovesti do ozbiljne ozljede.
- Po potrebi upotrijebite zaštitnu opremu u nastavku.
 - ◆ Maska za prašinu: Štiti dišni sustav
 - ◆ Zaštitna mreža za pčele: Štiti od uboda pčela

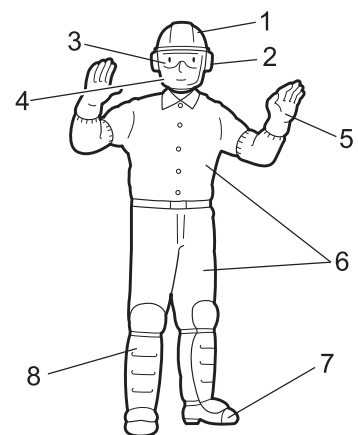

Za sigurnu uporabu vašeg proizvoda

UPOZORENJE

Okoliš uporabe i rada

- Ne koristite ovaj proizvod:
 - ◆ u lošim vremenskim uvjetima.
 - ◆ na strmim padinama ili na mjestima koja ne daju sigurnu uporišta i skliska su.
 - ◆ noću ili na mračnim mjestima sa slabom vidljivošću.
- Kad proizvod koristite na blagoj padini, radite u razini, konture poput gibanja.
Može doći do ozbiljnih ozljeda ako padnete ili se poklizate, ili ako nepravilno koristite uređaj.
- Za vaše zdravlje i siguran i udoban rad, koristite stroj unutar raspona temperature zraka – 5°C do 40°C.
Nepridržavanje ovih uputa može uzrokovati oštećenje vašeg zdravlja.

Budite pripravi u slučaju ikakve ozljede

- U malo vjerojatnom slučaju nezgode ili ozljede, molimo vas da budete pripravi.
 - ◆ Komplet za prvu pomoć
 - ◆ Ručnici i maramice (za zaustavljanje krvarenja)
 - ◆ Zviždaljka ili mobilni telefon (za pozivanje pomoći)
- Ako ne možete izvršiti prvu pomoć ili pozvati pomoć, ozljeda se može pogoršati.

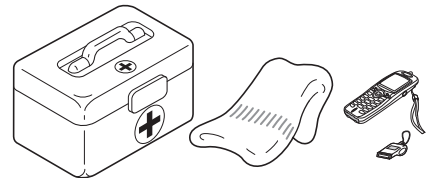

Najprije postavite sigurnost u slučaju požara ili dima

- Ako dođe do požara iz motora ili se dim pojavljuje iz bilo kojeg područja osim ispušnog ventila, prije svega udaljite se od proizvoda kako biste osigurali svoju fizičku sigurnost.
 - Uoprijebite lopatu za bacanje pijeska ili sličnog materijala na vatru kako biste spriječili njeno širenje, ili je ugasisite aparatom za gašenje požara.
- Panična reakcija može rezultirati požarom i drugim oštećenjima.



Upozorenja

OPASNOST

Ovaj simbol koji predstavlja riječ "OPASNOST" upozorava na čin ili stanje koje će dovesti do ozbiljnih ozljeda ili smrti operatera i promatrača.

UPOZORENJE

Ovaj simbol koji predstavlja riječ "UPOZORENJE" upozorava na čin ili stanje koji mogu dovesti do ozbiljnih ozljeda ili smrti operatera i promatrača.

OPREZ

"OPREZ" ukazuje na potencijalnu opasnu situaciju koja, ako se ne izbjegne, može dovesti do manjih ili umjerenih ozljeda.

Ostali pokazatelji



Simbol kruga s crtom znanči da je sve prikazano zabranjeno.



NAPOMENA

Ova priložena poruka daje savjete za upotrebu, njegu i održavanje proizvoda.







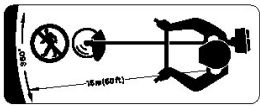







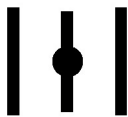



VAŽNO

Uokvireni tekst koji sadrži riječ "VAŽNO" sadrži važne informacije o korištenju, provjeri, održavanju i pohranjivanju proizvoda opisanog u ovom priručniku.

Simboli

Forma/oblik simbola	Opis/primjena simbola	Forma/oblik simbola	Opis/primjena simbola
	Pažljivo pročitajte korisnički priručnik		Maksimalna brzina osovine za rezanje u o/min
	Nosite zaštitu za oči, uši i glavu		Promatrače držite udaljene 15 m

Za sigurnu uporabu vašeg proizvoda

Forma/oblik simbola	Opis/primjena simbola	Forma/oblik simbola	Opis/primjena simbola
	Nosite zaštitu za noge i rukavice		Benzin i mješavina ulja
	Hitno zaustavljanje		Kontrola čoka, položaj "Hladni start" (Čok zatvoren)
	Upozorenje! Bačeni predmeti!		Kontrola čoka, položaj "Rad" (Čok otvoren)
	Upozorenje, bočni potisak		Podešavanje rasplinjača - Brzina vrtnje u praznom hodu
	Uporaba bez štitnika nije dopuštena		U-rukohvat
	Uporaba metalnih oštrica nije dopuštena		Rukohvat
	Nije dozvoljena uporaba rezne glave s najlonom		Čuvajte se područja visokih temperatura
	Proizvod nemojte koristiti na mjestima s lošom ventilacijom		Zajamčena razina zvučne snage
	Pazite se vatre		Pokretanje motora
	Pazite se strujnih udara		Posuda za odzračivanje (punjenje sustava)

Za sigurnu uporabu vašeg proizvoda

Naljepnica(e) sigurnosti

- Naljepnica sigurnosti prikazana ispod zaljepljena je na proizvode opisane u ovom priručniku. Pazite da razumijete što naljepnica znači prije korištenja vašeg proizvoda.
- Ako zbog korištenja ili oštećenja naljepnica postane nečitka, ili se odlijepi i izgubi, kupite zamjensku naljepnicu kod svog prodavača i zaljepite je na mjesto prikazano na slikama ispod. Pazite da je naljepnica uvijek čitljiva.

1. Naljepnica sigurnosti (broj dijela 890617-43130)

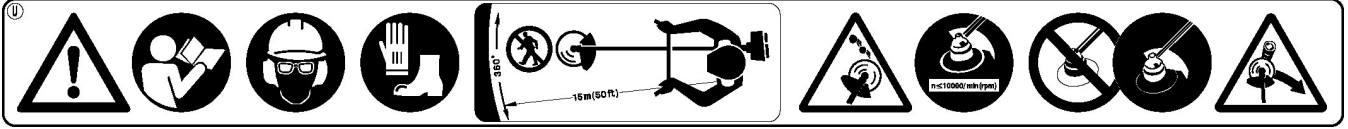

2. Naljepnica sigurnosti (broj dijela X505-002310)

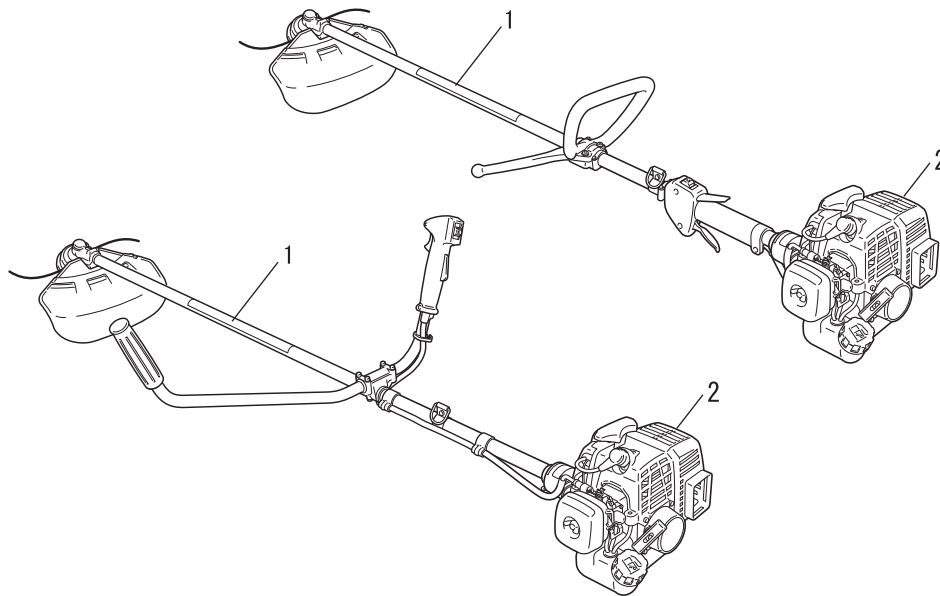

Opis

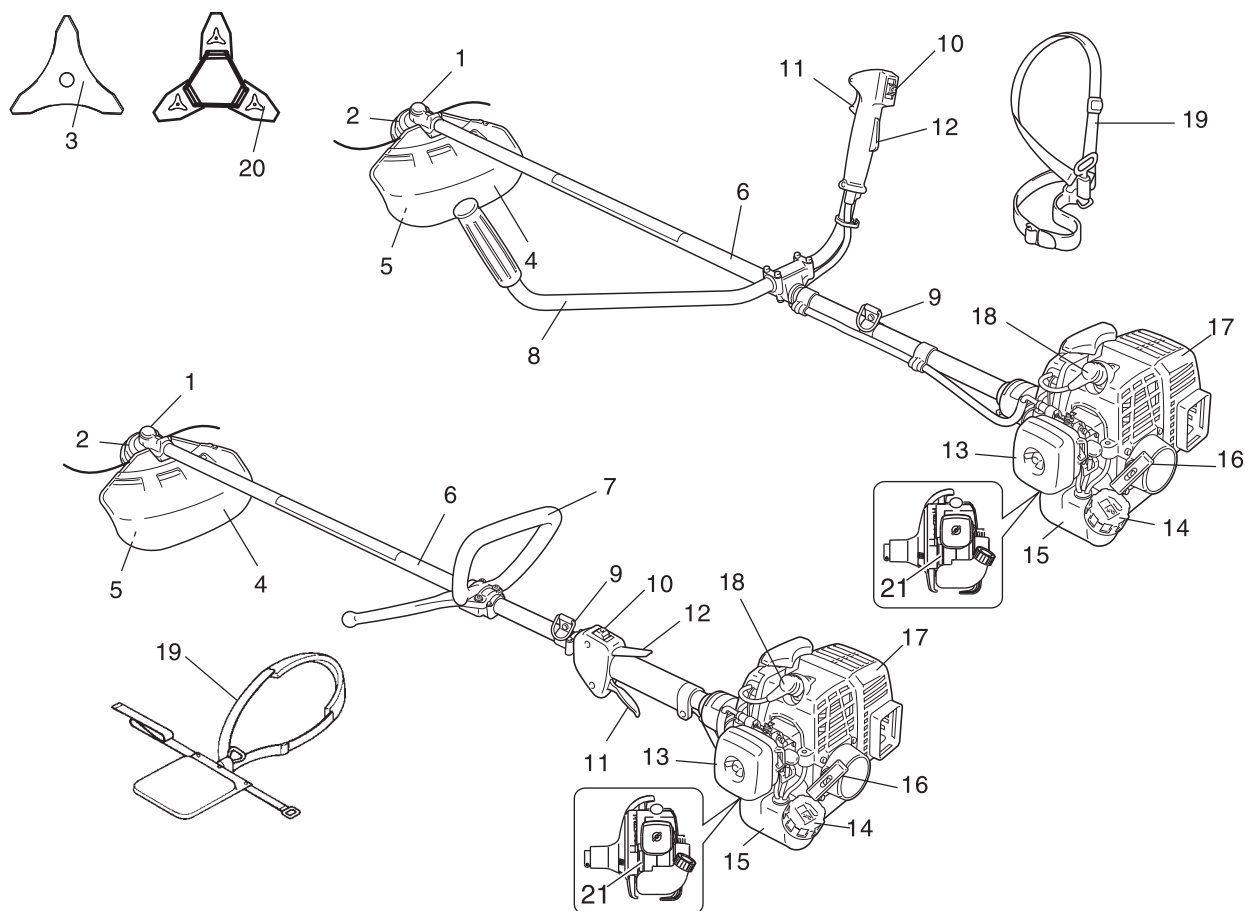

1. **Kutni prijenos** Ima dva zupčanika za promjenu kuta rotirajuće osovine.
2. **Priključak za rezanje** Rezna glava s najlonom za rezanje trave i korova.
3. **Nastavak za rezanje** oštrica s 3 rezača za rezanje trave, vrtnog otpada i korova.
4. **Oklop** Uređaj za zaštitu operatera od slučajnog kontakta s reznom glavom i odbačenim predmetima..
5. **Rezni nož** Reže najlon za podešavanje dužine za ispravan otkos.
6. **Cijevna osovina** Dio uređaja koji služi kao kućište osovine prijenosa snage.
7. **Rukohvat** Lagani rukohvat, prikladan za trimer s najlonom.
8. **U-rukohvat** S konfiguracijom rukohvata volana biciklaza smanjenje radnog napora u usporedbi s okruglim rukohvatom.
9. **Točka ovjesa** Uređaj na koji se može objesiti samar.
10. **Prekidač paljenja** "Klizni prekidač" postavljen na vrhu kućišta prekidača gasa, pomičite ga naprijed u položaj RUN (rad), natrag u položaj STOP (zaustavljanje).
11. **Prekidač gasa** Aktivira ga operater prstom, za kontrolu brzine motora..
12. **Blokada prekidača gasa** Zaključava prekidač gasa u neutralnom položaju dok nemate ispravan rukohvat s desnom rukom oko ručice..
13. **Poklopac filtra zraka** Prekriva filter zraka.
14. **Poklopac filtra goriva** Za zatvaranje spremnika goriva.
15. **Spremnik goriva** Sadrži gorivo i filter goriva.
16. **Ručica za pokretanje** Povucite ručicu za pokretanje motora.
17. **Poklopac prigušivača** Prekriva prigušivač kako operater ne bi dotaknuo vruću površinu prigušivača.
18. **Svjećica**
19. **Rameni samar** Podesiva traka za vješanje uređaja.
20. **Pokrivač oštrice** Prilikom transporta uređaja, koristite odgovarajući metalni pokrivač oštrice.
21. **Vrsta i serijski broj**

Prije nego što počnete

Popis pakiranja

- Sljedeći dijelovi odvojeno su pakirani u kutiju za pakiranje.
- Kada otpakirate kutiju, provjerite dijelove koje sadrži.
- Ako nešto nedostaje ili je slomljeno, kontaktirajte vašeg dobavljača.

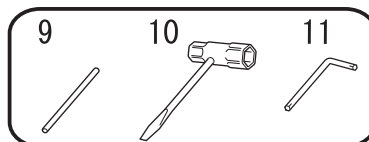
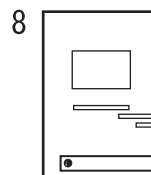
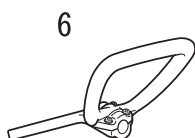
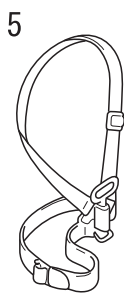
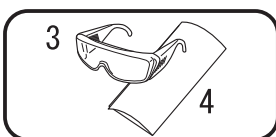
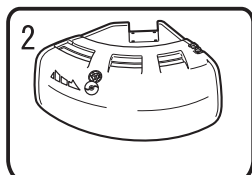

1. Cijev motora i osovine
2. Oklop (za reznu glavu s najlonom)
3. Sigurnosne naočale (ANSI Z 87.1 - kompatibilne)
4. Ceduljica s upozorenjem
5. Rameni samar

6. Rukohvat
7. Rezna glava s najlonom
8. Korisnički priručnik
9. Alat za zaključavanje
10. Cjevasti ključ
11. L-ključ

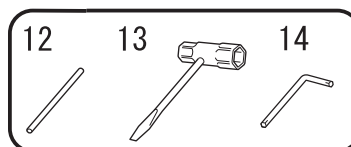
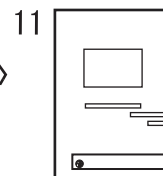
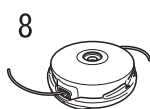
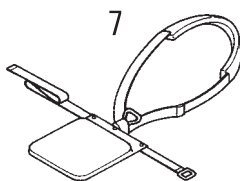
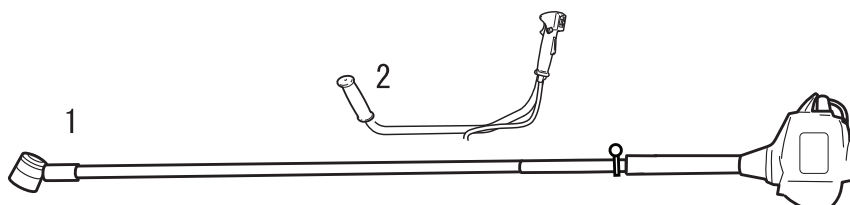
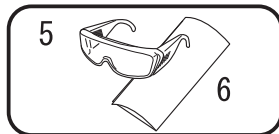
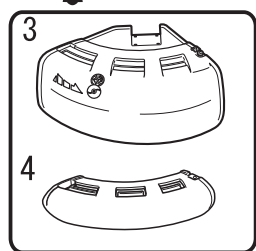

1. Cijev motora i osovine
2. U-rukohvat
3. Oklop (za reznu glavu s najlonom)
4. Oklop (za metalnu oštricu)
5. Sigurnosne naočale (ANSI Z 87.1 - kompatibilne)
6. Ceduljica s upozorenjem
7. Rameni samar

8. Rezna glava s najlonom
9. oštrica s 3 rezača
10. Poklopac oštrice
11. Korisnički priručnik
12. Alat za zaključavanje
13. Cjevasti ključ
14. L-ključ

Prije nego što počnete

Montaža

⚠ UPOZORENJE

- Pažljivo pročitajte korisnički priručnik kako biste pravilno sastavili proizvod.
Korištenje proizvoda koji je pogrešno montiran može dovesti do nesreće ili ozbiljne ozljede.



Verzija s okruglim rukohvatom Sklop rukohvata

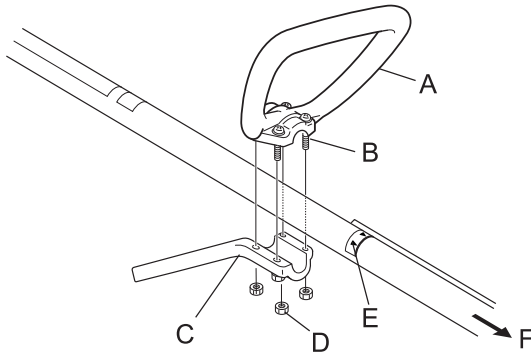

Pričvrstite okrugli rukohvat (A) i nosač (C) na sklop pogonske osovine.

Postavite ručicu u udoban radni položaj i zategnite vijke (B).

E: Strelica

F: Prema motoru

⚠ OPREZ

- Postavite rukohvat tako da ne prekriva nijednu sigurnosnu naljepnicu.

Verzija s U-rukohvatom Sklop U-rukohvata

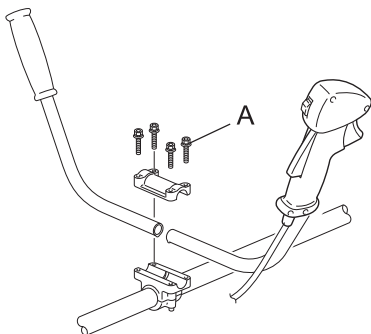

1. Otpustite vijke rukohvata (A).
2. Locirajte rukohvat u udobnom radnom položaju i zategnite 4 vijka (M5x25).

⚠ OPREZ

- Postavite rukohvat tako da ne prekriva nijednu sigurnosnu naljepnicu.

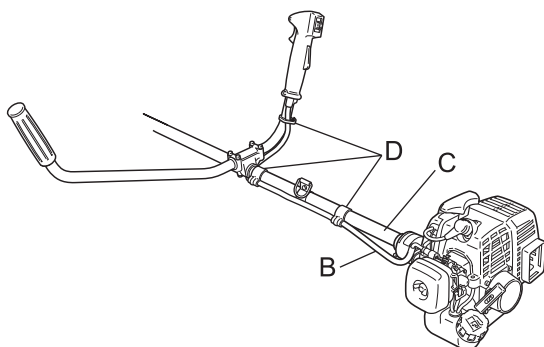

3. Za sprječavanje otpuštanja sajle gasa (B) pričvrstite je za cijev osovine (2 mjesta) (C) i na desnu stranu U-rukohvata (1 mjesto) spojnicama za sajlu (D).

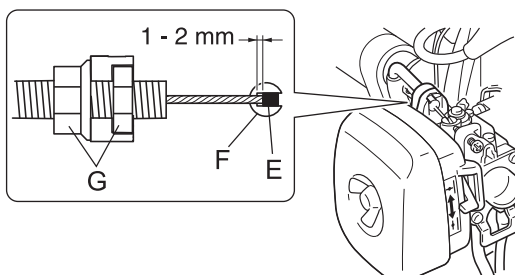

⚠ OPREZ

- Nakon sastavljanja, podesite hod kraja sajle (E) na strani rasplinjača (F) na 1 do 2 mm.

G: Vijci

Prije nego što počnete

Postavljanje štitnika

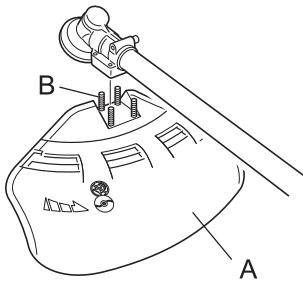

1. Postavite oklop (A) na pričvrtni dio kutnog prijenosa i zategnite 4 vijka (B).

Postavljanje rezne glave najlon

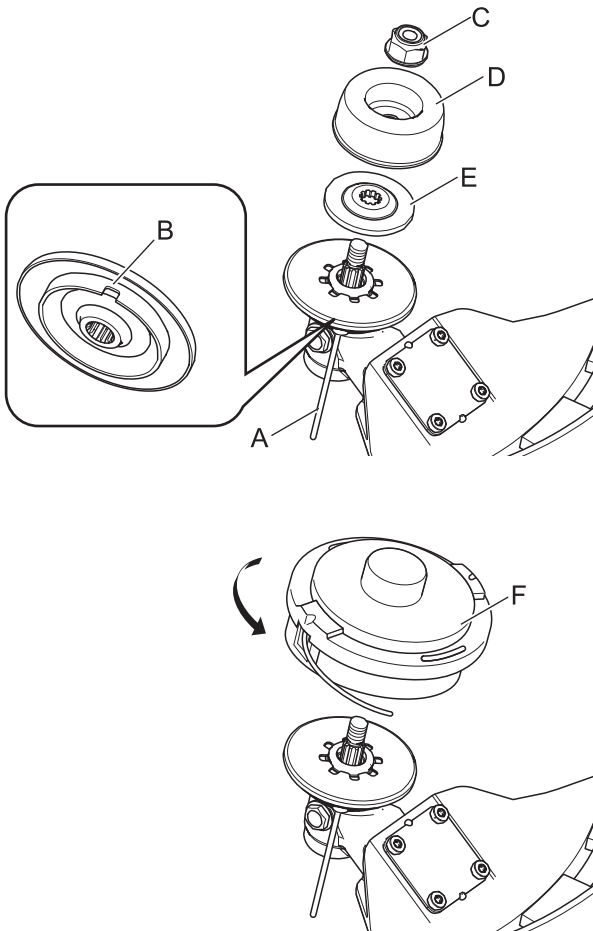

1. Umetnite alat za zaključavanje (A) u otvor na desnoj strani kutnog prijenosa dok gurate oprugu držača ulijevo.
2. Dodatno umetnite alat za zaključavanje u otvor na držaču oštrice (B) za pričvršćenje izlazne osovine.
3. Ključem uklonite maticu (C), kapicu (D) i donji držač oštrice (E).

* Matica, kapica i donji držač oštrice ne koriste se s reznom glavom s najlonom.

⚠ OPREZ

○ Sigurno pričvrstite izlaznu osovinu alatom za zaključavanje kako biste spriječili da se okreće dok se montira rezna glava s najlonom.

4. Zavijte reznju glavu s najlonom (F) na osovinu (u smjeru suprotno od kazaljki na satu) dok se ne zategne.
5. Skinite alat za zaključavanje.

S metalnom oštricom Način skidanja oklopa

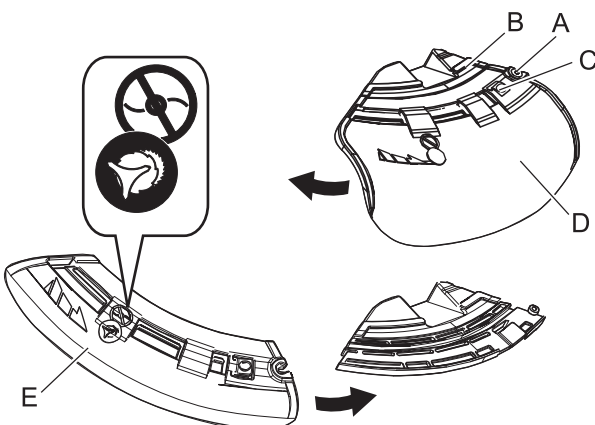

♦ Postoje dvije vrste oklopa: jedan koji se koristi samo za reznju glavu s najlonom i drugi koji se koristi samo za metalnu oštricu. Kad se koristi metalna oštrica, koristite oklop za metalnu oštricu.

1. Potpuno otpustite vijak (A) na desnoj strani nosača (B) kako biste skinuli oklop. Sami vijak ne može se skinuti s nosača.
2. Pritiskajući tipku (C), pomaknite oklop (D) ulijevo i skinite ga.
3. Stavite drugu vrstu oklopa (E) u utor i gurnite ga udesno dok se ne zaustavi. Budite sigurni da ste zategnuli vijak.

Prije nego što počnete

Postavljanje oštrice

⚠ UPOZORENJE

- Prilikom rada s oštricom trimera nosite čvrste rukavice.
- Prilikom zamjene oštrice trimera za vrijeme rada trimera, osigurajte da je motor isključen i da se oštrica zaustavila.
- Prilikom okretanja proizvoda za zamjenu oštrice trimera, uvjerite se da je poklopac spremnika sigurno zategnut.
- Ne pokušavajte postaviti oštricu trimera jednom rukom ili bez uporabe ključa. Točno postavite oštricu, koristeći isporučeni ključ i sigurno je zategnite.
- Ne koristite nijedan drugi alat, osim isporučenog ključa, za zatezanje oštrice; pneumatski ili električni alat mogu oštricu zategnuti više nego je potrebno i uzrokovati puknuće vijka ili osovine.
- Ako se koriste istrošena matica i kapica za oštricu, postoji opasnost da se otpuste. Zamijenite ih novima. Ako to ne učinite, može doći do nezgode ili ozbiljne ozljede ili do požara.

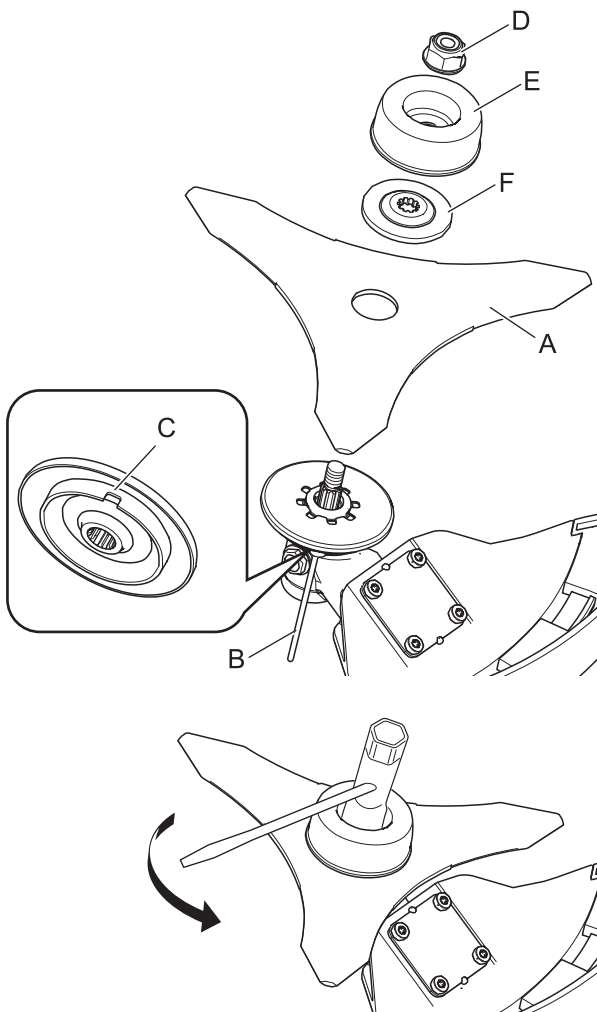

1. Prije postavljanja provjerite oštrice (A). Provjerite naoštrenost. Tupe oštrice povećavaju rizik od povratnih udara oštrice. Male pukotine mogu se pretvoriti u velike, rezultirajući time da oštrica odleti prilikom rada. Bez obzira kako mala je pukotina, bacite oštricu.
2. Umetnite alat za zaključavanje (B) u otvor na desnoj strani kutnog prijenosa dok gurate oprugu držača ulijevo.
3. Dodatno umetnite alat za zaključavanje u otvor na držaču oštrice (C) za pričvršćenje izlazne osovine.
4. Ključem uklonite maticu (D), kapicu (E) i donji držač oštrice (F).
5. Sigurno zavijte oštricu, donji držač oštrice, kapicu i vijak rukom.

⚠ OPREZ

- Sigurno pričvrstite izlaznu osovinu alatom za zaključavanje kako biste spriječili da se okreće dok se montira oštrica. U protivnom, vijak za pričvršćenje oštrice neće biti dovoljno pritegnut.

6. Zavijte vijak (suprotno od kazaljki na satu) ključem. Nikad ne zatežite uporabom svoje mase. U protivnom navoj vijka može se slomiti.
7. Skinite alat za zaključavanje.

Podešavanje ravnoteže

Podešavanje ramenog samara

⚠ UPOZORENJE

- Ovaj proizvod napravljen je za veliki raspon veličina tijela, ali možda se ne može podesiti prema iznimno visokim osobama. Ne koristite uređaj ako vaša stopala mogu dotaknuti rezni dodatak dok je uređaj pričvršćen na samar.

VAŽNO

- Veličina osobe može utjecati na ravnotežu. Također, postupak uravnoteženja možd neće raditi s nekim uređajima ili na nekim osobama. Ako vam rameni samar ne pristaje ili se ne može dobro podesiti, upitajte svog dobavljača za savjet.

Prije nego što počnete

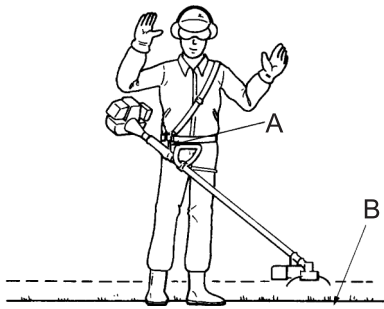

Alat za uravnoteženje ravnine rotacije rezne glave

- ♦ Pridruženi rameni samar prikladan je za ljude standardne veličine odrasle osobe, koji su visoki 150 - 190 cm i 60 - 120 cm obujma struka.
- ♦ Rameni samar koristite kad je isporučen i kad je preporučeno ovim priručnikom. Podesite oba samara i točku ovjesa (A) na uređaju tako da uređaj visi s reznim dodatkom nekoliko centimetara iznad tla (B).
- ♦ Rezni dodatak i oklop moraju biti vodoravni u svim smjerovima. Objesite uređaj na desnu stranu, kako je prikazano.

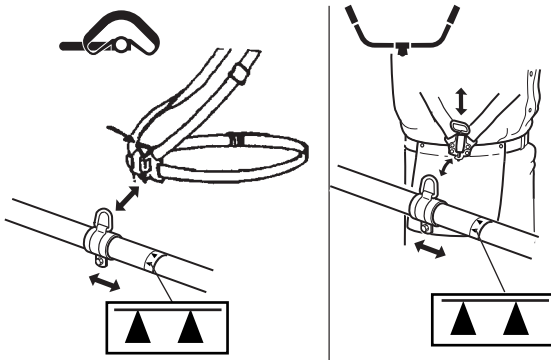

- ♦ Pomaknite točku ovjesa gore i dolje po cijevi kako biste našli pravu ravnotežu. Okrećite kopču za poravnanje reznog dodatka i oklopa. Zaključajte u postignuti položaj. Ako je točka ovjesa slobodno-okretna, uređaj se može okretati u stranu, ali ipak biste trebali poravnati priključak i oklop po osi naprijed-natrag.
- ♦ Uravnoteženje i poravnavanje, kao iznad, mogu zahtijevati pomaganje kopče i ponovno podešavanje traka samara. Također, svaka vrsta reznog dodatka i oklopa pričvršćenih na uređaj mogu zahtijevati posebno uravnoteženje.

⚠ OPREZ

- Ne postavljajte točku ovjesa dalje od vas od oznake strelice (▲).

Priprema goriva

⚠ OPASNOST

- Ne točite gorivo dok je motor vruć ili u pogonu.
- Dok punite gorivo nemojte pušiti ili držati plamen u blizini. Ako to učinite, gorivo bi se moglo zapaliti i izazvati požar, što dovodi do opekline.



⚠ UPOZORENJE

- Nemojte puniti spremnike za gorivo u zatvorenom prostoru. Spremnike za gorivo uvijek punite na otvorenom na golom tlu. Nemojte puniti gorivo na platformi za utovar na kamionu, ili na sličnim mjestima.
- Spremnici/kante za gorivo mogu biti pod pritiskom. Uvijek polako otpuštajte poklopce za gorivo tako da se tlak izjednači. Inače, gorivo može naglo iscuriti.
- Pobrišite gorivo koje se prelilo ili iscurilo zbog prelijevanja. Ako se zapali, izliveno gorivo može izazvati požar i opekline.
- Nakon nadolijevanja goriva, uvijek provjerite da nema curenja ili ispuštanja goriva iz cijevi za gorivo, sustava za gorivo ili oko poklopca spremnika za gorivo. Ako ustanovite curenje ili ispuštanje goriva, odmah prestanite koristiti proizvod i kontaktirajte svog dobavljača kako biste ga popravili. Bilo kakvo curenje goriva može uzrokovati požar.
- Spremnik za punjenje gorivom držite na sjenovitom mjestu daleko od vatre.
- Koristite odobreni spremnik za gorivo.

VAŽNO

- Gorivo je mješavina regularnog benzina i ulja za dvotaktni zrakom hlađeni motor renomiranog proizvođača. Preporučuje se upraba bezolovnog benzina s najmanje 89 oktana. Ne koristite gorivo koje sadrži metilni alkohol ili više od 10% etilnog alkohola.
- Pohanjeno gorivo stari. Nemojte miješati više goriva nego što očekivate upotrijebiti unutar trideset (30) dana.

Prije nego što počnete

Gorivo

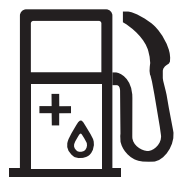

- ♦ Omjer preporučene smjese; 50: 1 (**2%**) za ISO-L-EGD Standard (ISO/CD 13738), JASO FC,FD vrste i ECHO Premium 50: 1 ulje.
- ♦ Ne miješajte izravno u spremniku za gorivo motora.

Opskrba gorivom

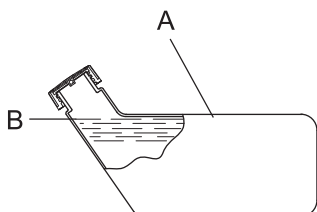

- ♦ Ne punite toliko goriva da dosegne usta spremnika (A). Održavajte gorivo na preporučenoj razini (do razine na pregi-bu (B) spremnika goriva).
- ♦ Nakon punjenja gorivom, poklopac spremnika za gorivo sigurno zategnite.

Pokretanje motora

UPOZORENJE

Prilikom pokretanja motora, posebno pazite na sljedeće:

- Pomaknite se najmanje 3 m od mjesta gdje ste punili gorivo.
- Postavite proizvod na ravno, dobro prozračeno mjesto.
- Provjerite da nema curenja goriva.
- Potražite pukotine na metalnoj oštrici.
- Provjerite jesu li matice i vijci labavi.
- Ostavite dosta mjesta oko proizvoda i ne dopustite ljudima i životinjama da budu u blizini.
- Motor pokrenite s prekidačem gasa na položaju praznog hoda.
- Pri pokretanju motora, proizvod držite čvrsto na tlu.
Nepridržavanje mjera opreza može uzrokovati nesreću ili ozljedu, ili čak dovesti do smrti.
- Provjerite da nema abnormalnih vibracija ili zvukova nakon pokretanja motora. Nemojte koristiti proizvod ako postoje abnormalne vibracije ili zvukovi. Kontaktirajte vašeg dobavljača da biste ga popravili.
Nesreće koje uključuju dijelove koji otpadaju ili se raspadaju mogu uzrokovati rane ili ozbiljne ozljede.
- Ispušni plinovi iz motora sadrže otrovne plinove. Nemojte raditi s proizvodom u zatvorenom prostoru ili na nekom drugom slabo prozračenom prostoru.
Ispušni plinovi mogu dovesti do trovanja.
- Ne dodirujte prigušivač, svjećicu, kutni prijenos i ostale vruće komponente tijekom rada uređaja i neko vrijeme nakon što se zaustavi.
Možete se opeći ako dotaknete komponentu visoke temperature.
- Tijekom rada uređaja ne dirajte svjećicu, žicu svjećice i druge visokonaponske komponente.
Možete pretrpiti strujni udar ako dodirnete komponentu visokog napona tijekom rada uređaja.
- Ako se dodatak za rezanje prilikom pokretanja motora okreće čak i ako je prekidač gasa u neutralnom položaju, prije uporabe uređaja podesite rasplinjač.
Nepridržavanje mjera opreza može uzrokovati nesreću ili ozljedu, ili čak dovesti do smrti.



NAPOMENA

- Prvo lagano, a zatim brže povucite ručicu startera. Ne izvlačite konopac startera više od 2/3 njegove dužine.
- Ne puštajte ručicu startera dok se vraća.

Pokretanje hladnog motora

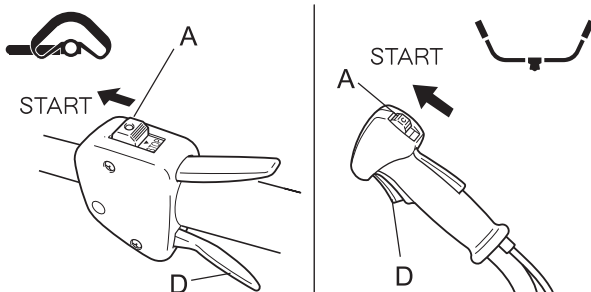

(Ako je proizvod duže vrijeme bio spremljen, priključite kapu svjećice.)

1. Skinite poklopac oštrice.
2. Postavite proizvod na ravan pod, ravnalom ili drugim alatom provjerite da dodatak za rezanje ne dolazi u kontakt s površinom poda ili drugom preprekom.
3. Prekidač paljenja (A) pomaknite u položaj Start.
4. Osigurajte da je prekidač gasa (D) u neutralnom položaju.

Rad motora

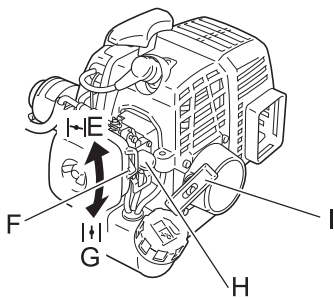

5. Polugu čoka (F) pomaknite u položaj "Hladni start" (E).
6. Naizmjenično pritisćite i otpuštajte dugme za odzračivanje (H) dok se gorivo ne usisa u njega.
7. Nakon što provjerite da je prostor oko vas siguran, čvrsto držeći najbliže motoru kako je prikazano na slici, nekoliko puta povucite ručicu startera (I).
8. Ako čujete zvuk poput eksplozije i motor se odmah zaustavi, pomaknite ručicu čoka u položaj "Run" (G) i nastavite povlačiti ručicu startera kako biste pokrenuli motor.
9. Ako se motor ne zaustavlja, lagano vratite polugu čoka u položaj "Run".
10. Ostavite motor neko vrijeme u neutralnom položaju da se ugrije.

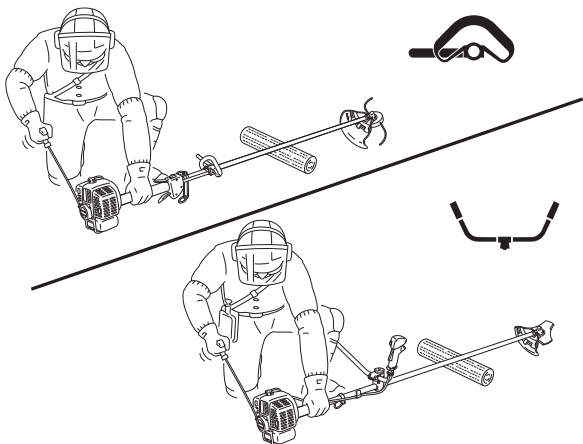

Pokretanje toplog motora

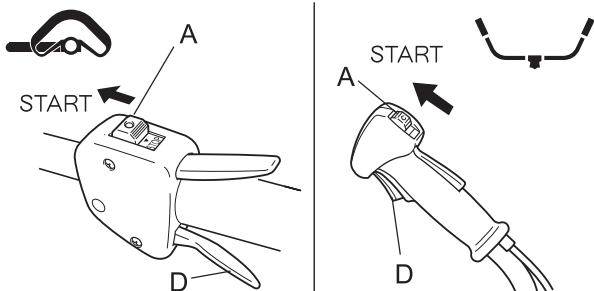

1. Prekidač paljenja (A) pomaknite u položaj Start.
2. Osigurajte da je prekidač gasa (D) u neutralnom položaju.
3. Provjerite da je poluga čoka u položaju "Run".
4. Ako u dugmetu za odzračivanje nije vidljivo gorivo, pritisćite i otpuštajte dugme dok se gorivo ne usisa u njega.
5. Provjerite da je prostor oko vas siguran a zatim čvrsto držeći najbliže motoru povucite ručicu startera za pokretanje motora.

Zaustavljanje motora

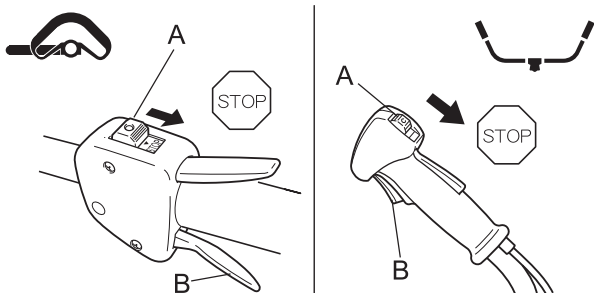

1. Pomaknite prekidač gasa (B) na neutralnu brzinu i postavite motor u neutralan rad (mala brzina).
 2. Prekidač paljenja (A) pomaknite u položaj Stop.
 3. U slučaju hitnosti, odmah zaustavite motor uporabom prekidača za paljenje.
 4. Ako se motor ne zaustavi, pomaknite polugu čoka u položaj "Hladni start". Motor će zastati i potpuno se zaustaviti (zaustavljanje u slučaju hitnosti).
- * Ako se motor ne zaustavi prilikom uporabe prekidača za paljenje, prije ponovne uporabe uređaja dobavljač treba provjeriti i popraviti prekidač za paljenje.
5. Prilikom rada na uređaju i kad ga ostavite bez nadzora, uvijek isključite žicu svjećice sa svjećice kako biste osigurali da se motor ne može pokrenuti.

⚠ OPASNOST

- **Uvijek zaustavite motor kada dođe do zastoja dodatka za rezanje.**
Može doći do ozbiljnih ozljeda ako se zastoj ukloni a dodatak za rezanje odjednom počne raditi.
- **Nemojte upravljati proizvodom ako štitičnik nije na mjestu.**
Bilo koji predmeti koji se odbijaju od dodatka za rezanje mogu uzrokovati nesreću ili ozbiljnu ozljedu.

- **Područje unutar radijusa od 15 m od proizvoda je opasna zona. Za vrijeme rada s proizvodom obratite pažnju na sljedeće mjere opreza.**
 - ◆ Nemojte dopustiti djeci ili kućnim ljubimcima da uđu u opasnu zonu.
 - ◆ Ako druga osoba uđe u opasnu zonu, isključite motor kako biste zaustavili okretanje dodatka za rezanje.
 - ◆ Prilikom približavanja operateru, signalizirajte mu, na primjer bacajući grančice izvan opasne zone, a zatim provjerite je li motor isključen i dodatak za rezanje zaustavljen.
 - ◆ Ako više od jedne osobe radi s proizvodom, utvrdite način na koji ćete se međusobno signalizirati i radite najmanje 15 metara udaljeni.
- Bilo koji predmeti koji se odbijaju od dodatka za rezanje, i bilo kakav kontakt s dodatkom za rezanje, mogu uzrokovati sljepilo ili kobnu nesreću.

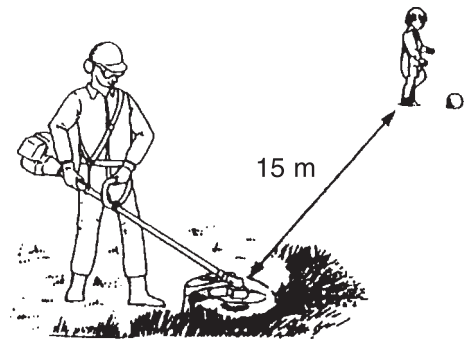

⚠ UPOZORENJE

- **Prije početka rada provjerite područje na kojem ćete raditi i uklonite sitna kamenja i prazne limenke koji će se vjerojatno odbijati od dodatka za rezanje, kao i bilo koji komad vrpce ili žice koji bi se mogao omotati oko dodatka za rezanje.**
Ako se strani predmet odbije o dodatak za rezanje ili se žica ili drugi materijal omotani oko uređaja budu odbačeni, može doći do nesreće ili ozbiljne ozljede.

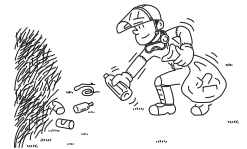

- **U sljedećim situacijama, odmah isključite motor i osigurajte da se dodatak za rezanje zaustavio prije provjere svakog dijela proizvoda. Zamijenite oštećene dijelove.**
 - ◆ Ako dodatak za rezanje pogodi stijenu, drvo, stup, ili bilo koju prepreku dok radite.
 - ◆ Ako proizvod odjednom počne abnormalno vibrirati.
- Ako nastavite upotrebljavati dijelove kada su oštećeni, to može dovesti do nesreće ili ozbiljnih ozljeda.
- **Tijekom rada ne držite dodatak za rezanje. Ne smijete raditi s dodatkom za rezanje podignutim iznad razine koljena.**
Podizanje dodatka za rezanje iznad razine koljena donosi ravninu okretanja bliže licu, i bilo kakvi objekti koji lete s dodatka za rezanje mogu uzrokovati nesreću ili ozbiljne ozljede.

Prijevoz ovog proizvoda

- **Prilikom prijevoza u ispod opisanim situacijama, isključite motor i osigurajte da se oštrica trimera prestala okretati, zatim postavite poklopac oštrice i okrenite prigušivač od sebe.**
 - ◆ Prijelaz na mjesto gdje radite.
 - ◆ Prijelaz na drugo područje dok radite.
 - ◆ Napuštanje mjesta na kojem ste radili.
- Nepridržavanje tih mjera opreza može uzrokovati opekline ili teške ozljede.
- **Kada proizvod prevozite auto, ispraznite spremnik za gorivo, postavite poklopac oštrice i čvrsto pričvrstite proizvod na mjesto kako biste spriječili njegovo pomicanje.**
Putovanje automobilom s gorivom u spremniku goriva može dovesti do požara.

- **Nikada nemojte pokušavati raditi s proizvodom s jednom rukom.**
- **Pazite da spojite palce oko držača, omatajući ga palčevima i ostalim prstima.**



Kosidba

Korištenje ramenog samara

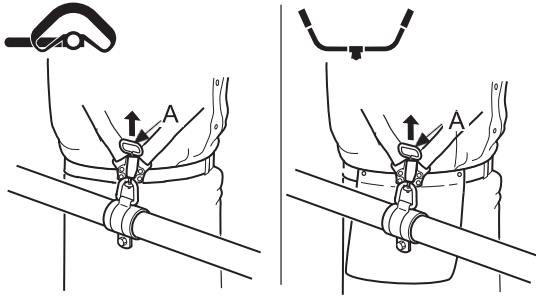

Uvijek pričvrstite trimer ispravno, koristeći rameni samar.

- ♦ Kopča pojasa. Pojas mora biti zategnut.
- ♦ Pričvrstite proizvod za samar.
- ♦ Rameni samar postavite preko lijevog ramena i podesite trake tako da je klin za brzo otpuštanje nalazi odmah ispod pojasa.
- ♦ Pomicanjem reznog dodatka iznad zemlje provjerite da je sve ispravno podešeno.
- ♦ Ako je potrebno ponovno podesite točku ovjesa.
- ♦ Rameni samar opremljen je funkcijom otpuštanja u nuždi. U slučaju požara ili druge hitnosti, povucite klin za brzo otpuštanje (A) kako biste odbacili uređaj sa svog tijela.

Osnovne operacije košenja s reznom glavom s najlonom

⚠ UPOZORENJE

- Ozbiljna ozljeda može proizaći iz nepravilnog korištenja dodatka za rezanje. Pročitajte ih i pridržavajte se svih sigurnosnih uputa navedenih u ovom priručniku.
- Koristite samo dodatke za rezanje preporučene od korporacije YAMABIKO.
- Višak najlona izvan noža za rezanje najlona može odletjeti kad se rezna glava počne okretati nakon podešavanja dužine najlona. Ako to ne učinite, može doći do nezgode ili ozbiljne ozljede.

Podešavanje najlona

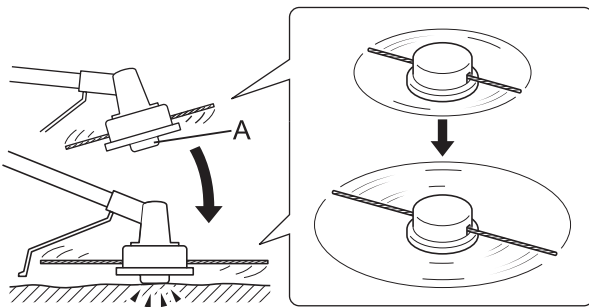

- ♦ Ne okrećite reznu glavu s najlonom brzinom većom od 10000 o/min.
- ♦ Prilikom otpuštanja najlona s kalema, pritisnite tipku kalema lagano o pod pri rotaciji ispod 4500 o/min.
- ♦ Rezni nož na oklopu automatski podešava otkos jednoliko režući najlon kad se dodatak počne okretati.
- ♦ Prilikom rada s otkosom manjim od maksimalnog, odrežite dva najlona jednake dužine.
- ♦ Kad se najlon skрати, ponovno pritisnite tipku kalema (A) o pod i najlon se oslobađa da izađe iz kalema.

Košnja

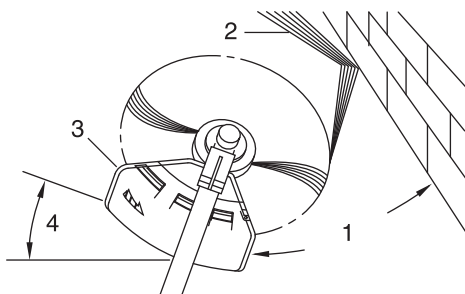

- ♦ Ovo polako uvodi trimer u materijal koji želite rezati. Lagano nagnite glavu kako biste usmjerili otkidane komade da ne lete prema vama. Ako kosite uz prepreku poput ograde, zida ili stabla, priđite pod kutom kako se komadi koji lete ne bi odbili prema vama.
 - ♦ Lagano pomičite reznu glavu dok trava nije odrezana tik do prepreke, ali ne ulazite najlonom u prepreku. Ako kosite do željezne mreže ili lanca, pazite da kosite samo do žice. Ako odete predaleko, najlon će se prekinuti o žicu.
 - ♦ Košenje stabljika korijena moguće je jedan po jedan. Postavite reznu glavu blizu dna korova i nikad visoko, jer to može uzrokovati da se korov raspadne i uhvati najlon. Radije nego da režete ravno kroz korov, koristite samo kraj najlona da polako prođete kroz stabljiku.
1. Kut prema zidu
 2. Otpaci
 3. Podignuta strana s nožem
 4. Kut do poda

Košnja

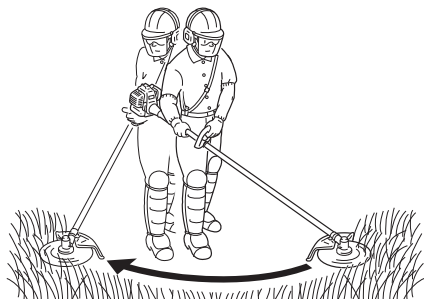

- ♦ To je rezanje ili košnja velikih travnatih površina pomicanjem trimera u vodoravnom luku. Koristite lagan pokrete. Ne pokušavajte sijeći travu. Podignite reznu glavu kako biste otpatke usmjerili od vas tijekom pokreta košnje. Zatim se vratite natrag, bez rezanja trave tijekom drugog pokreta. Ako ste dobro zaštićeni i ne brinete da bi se nešto otpada moglo odbaciti prema vama, možete rezati i u oba smjera.

Rubljenje i šišanje

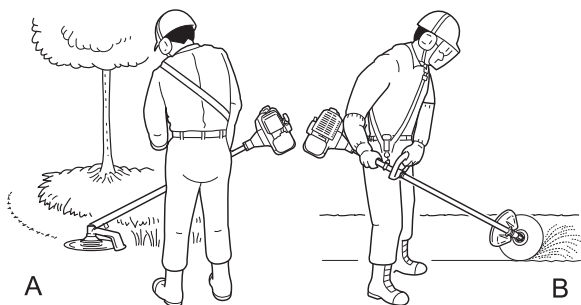

- ♦ I jedno i drugo radi se s glavom s najlonom nagnutom pod oštrim kutom. Šišanje (A) je skidanje gornjeg sloja raslinja, ostavljajući голу zemlju. Rubljenje (B) je šišanje trave koja se proširila preko putova i prolaza. Tijekom rubljenja i šišanja, držite uređaj pod oštrim kutom u položaju u kojem otpad i sva odbačena zemlja i kamenje, ne mogu biti odbačeni prema vama, čak i ako se odbiju o tvrde površine.
- ♦ Iako slike prikazuju kako rubiti i šišati, svaki operater mora za sebe naučiti kutove koji pristaju veličini njegovog tijela i okolnostima rezanja.

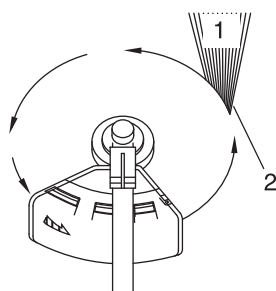

- ♦ Za gotovo sva rezanja, dobro je nakositi glavu s najlonom tako da se kontakt ostvaruje samo s dijelom opsega najlona koji se pomiče od vas i oklopa (pogledajte odgovarajuću sliku). To rezultira time da se otpaci odbacuju dalje od vas.
- ♦ Nakošenje glave u krivu stranu rezultira bacanjem otpadaka prema vama. Ako se rezna glava s najlonom drži paralelno s tlom tako da se rezanje događa po cijelom opsegu najlona, otpaci će biti odbačeni prema vama, otpor će usporiti motor i izgubiti ćete mnogo vremena.
- ♦ Rezna glava s najlonom okreće se u smjeru suprotno od kazaljki na satu. Nož će biti na lijevoj strani oklopa.

1. Otpaci
2. Režite na ovoj strani

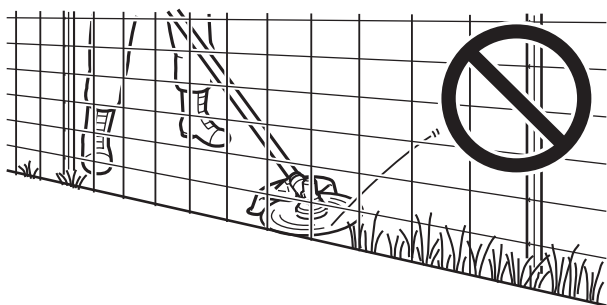

- ♦ Ne gurajte najlon u gustu travu, drveće ili žičane ograde.
- ♦ Guranje najlona u žičanu ogradu, ogradu s lancima ili gusto grmlje nože rezultirati otkidanim krajevima najlona koji će odletjeti natrag prema operateru. Ispravan način je da odrežete točno uz prepreku, poput onih navedenih, ali nikad ne ulazite najlonom u ili kroz prepreku. Ne režite blizu prepreke.

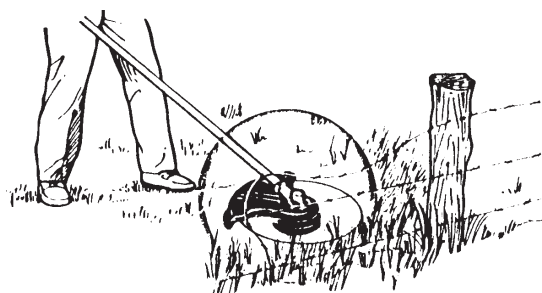

- ♦ Izbjegavajte kontakt najlonske žice s razbijenom žicom ograde. Dijelovi žice koju prekine najlon mogu letjeti velikim brzinama.

Kosidba

Osnovne operacije rezanja s metalnom oštricom

UPOZORENJE

- Prilikom uprabe trimera, molimo slijedite sljedeće upute.
 - ◆ Provjerite kako biste se uvjerali da je oštrica trimera sigurno zategnuta.
 - ◆ Ako je oklop oštećen ili puknut, zamijenite ga.
 - ◆ Kad se matica oštrice trimera istroši, zamijenite je.
 - ◆ Ne režite tlo oštricom.
 - ◆ Ne koristite tupu, iskrivljenu, puknutu ili oštricu koja je promijenila boju, kao ni istrošenu ili oštećenu maticu.
 - ◆ Ne koristite motor pod punim gasom bez opterećenja.

Ako to ne učinite, može doći do nezgode ili ozbiljne ozljede.

- Koristite samo dodatke za rezanje preporučene od korporacije YAMABIKO.
- Vrsta korištene oštrice mora odgovarati vrsti i veličini materijala koji se reže. Neodgovarajuća ili tupa oštrica može uzrokovati ozbiljne ozljede. Oštrice moraju biti oštre. Tupa oštrica povećava mogućnost povratnog udara i ozljede operatera ili osoba u blizini.
 - ◆ Plastične/najlonske oštrice za travu/korov mogu se koristiti gdje god se koristi najlonska žica. Ne koristite te oštrice za debeli korov ili grmlje.
 - ◆ Oštrica s 3 rezača posebno je dizajnirana za rezanje korova i trave. Kako biste izbjegli ozljede zbog povratnog udara ili loma oštrice, ne koristite oštricu s 3 rezača za rezanje grmlja ili drveća.
 - ◆ Oštrica za korov/travu s 8 zubiju dizajnirana je za travu, vrtni otpad i debeli korov. Ne koristite tu oštricu za grmlje ili debelo drvenasto raslinje debljine 19 ili više mm.
 - ◆ Oštrica za čišćenje s 22 zuba dizajnirana je za debelo grmlje i drveće do 64mm debljine.
 - ◆ Oštrica za grmlje s 80 zubiju dizajnirana je za rezanje grmlja, drveća do 13mm debljine.

Oštećene ili slomljene oštrice mogu uzrokovati nezgode i ozbiljne ozljede.

Povratni udar

- Fenomen koji se događa kad oštrica trimera dođe u kontakt s drvom, stupom, kamenom ili drugim tvrdim objektom prilikom rotacije pri velikoj brzini i reagira snažnim i brzim udarom naziva se povratni udar.
 - Povratni udar može uzrokovati gubitak kontrole nad proizvodom i iznimno je opasan.
 - Ako prednji desni kvadrant oštrice trimera (B) udari u drvo ili drugi sličan predmet, oštrica trimera uzrokovati će jaki povratni udar prema antragu s desne strane.
 - Za sprječavanje povratnog udara, ne kosite s lijeva nadesno. Pazite kako biste osigurali da oštrica trimera ne udara u bilo koje tvrde predmete.
 - Prilikom košenja, osigurajte da se predmet koji kosite sudara s oštricom na 1/3 od prednjeg ruba s lijeve strane (A).
- Ako to ne učinite, može doći do nezgode ili ozbiljne ozljede.

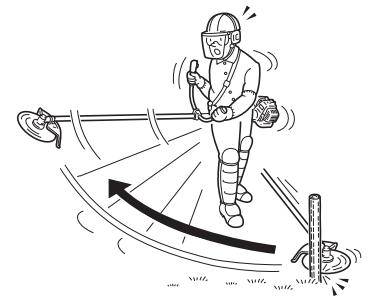
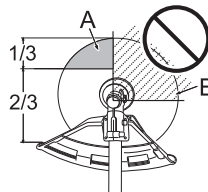

Košenje korova

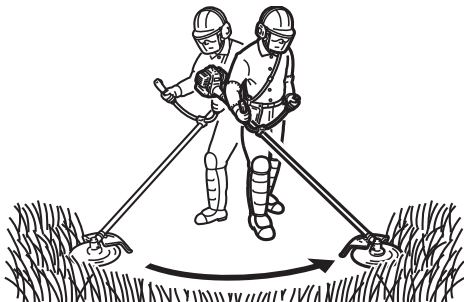

- ◆ To je rezanje pomicanjem reznog priključka u ravnom luku. Može brzo očistiti površine trave ili korova. Košnju se ne bi trebalo koristiti za rezanje velikog, tvrdog korova ili drvenastih biljaka.
- ◆ Ako mladice ili grmovi blokiraju rezni priključak, ne koristite rezni priključak kao polugu za oslobađanje, jer će to uzrokovati zatajenje reznog priključka.
- ◆ Umjesto toga, isključite motor i gurnite mladice ili grmlje kako biste oslobodili oštrice.

UPOZORENJE

Prilikom provjere i održavanja proizvoda nakon uporabe pridržavajte se sljedećih mjera opreza:

- Isključite motor i ne pokušavajte provjeriti ili održavati proizvod dok se motor ne ohladi.
Možete se opeći.
- Prije provjera i održavanja skinite kapicu svječiće.
Do nesreće može doći ako se proizvod neočekivano pokrene.

VAŽNO

- Provjera i održavanje zahtijevaju stručno znanje. Ako niste u mogućnosti provjeriti i održavati proizvod ili sami popraviti kvar, obratite se svom dobavljaču. Ne pokušavajte rastaviti proizvod.
- Za rezervne dijelove i potrošne materijale koristite samo originalne dijelove i određene proizvode i dijelove. Korištenje dijelova drugih proizvođača ili neodgovarajućih komponenti može dovesti do kvara.

Upute za servisiranje

Područje	Održavanje	Stranica	Prije uporabe	Mjesečno
Filtar zraka	Čišćenje/Zamjena	22	•	
Filtar goriva	Pregled/Čišćenje/Zamjena	22	•	
Svječića	Pregled/Čišćenje/Podešavanje/ Zamjena	24		•
Rasplinjač	Podešavanje/Zamjena i podešavanje	22		•
Rashladni sustav	Pregledajte/Očistite	23	•	
Prigušivač	Pregled/Zatezanje	23	•	
Prigušivač	Očistite	23		•**
Kutni prijenos	Podmažite	24		•*
Pokretač	Pregledajte	-	•	
Rezni nož	Pregledajte/Očistite	-	•	
Sustav goriva	Pregledajte	22	•	
Vijci i matice	Pregledajte, Pritegnite/Zamijenite	-	•	

* Ili 50 sati, ovisno o tome što se dogodi prije. ** Ili 100 sati, ovisno o tome što se dogodi prije.

VAŽNO

- Vremenski intervali su maksimalni. Stvarna upotreba i vaše iskustvo odredit će učestalost potrebnog održavanja.

Održavanje i njega

Ako imate bilo kakva pitanja ili probleme, obratite se svom dobavljaču.

Održavanje i njega

Čišćenje filtra zraka

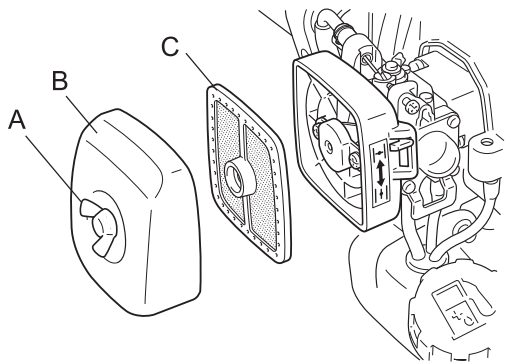

- ♦ Zatvorite čok. Otpustite leptir maticu (A) i skinite poklopac filtra zraka (B).
- ♦ Skinite filter zraka (C) (filter zraka smješten je unutar poklopcu filtra zraka).
- ♦ Očetakajte prljavštinu ili očistite komprimiranim zrakom.
- ♦ Ponovno postavite filter.
- ♦ Vratite poklopac i zategnite leptir maticu.

Zamjena filtra goriva

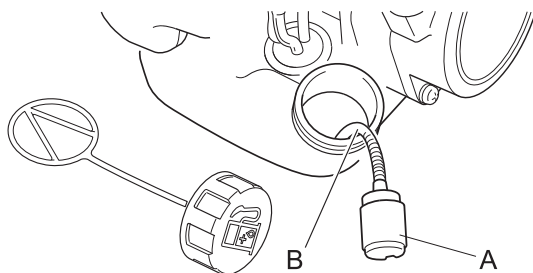

1. Koristite matalnu žlicu ili nešto slično kako biste podignuli filter goriva (A) kroz otvor spremnika za gorivo.
2. Povucite stari filter iz cijevi za gorivo (B).
3. Instalirajte novi filter za gorivo.

NAPOMENA

- Ako je filter previše prljav i više ne stoji ispravno, zamijenite ga.

Podešavanje rasplinjača

⚠ UPOZORENJE

- BRZINU PRAZNOG HODA MORATE PODESITI SAMO okretanjem vijla za podešavanje brzine praznog hoda (T).
- Tijekom podešavanja rasplinjača, dodatak za rezanje može se pomaknuti. Posvetite pažnju dodatku za rezanje kako vas pokretni rezač ne bi ozlijedio.
- Kad je podešavanje rasplinjača završeno, dodatak za rezanje ne smije se pomicati pri brzini praznog hoda, jer u suprotnom može doći do ozbiljne ozljede.
- NE smijete vršiti nikakva podešavanja rasplinjača, osim podešavanja brzine praznog hoda. Sve ostale prilagodbe MORA obavljati ovlaštenu servisera ili može doći do ozbiljnih ozljeda zbog neispravnosti motora.

⚠ OPREZ

- Ako postoji problem s rasplinjačem, obratite se ovlaštenom serviseru.

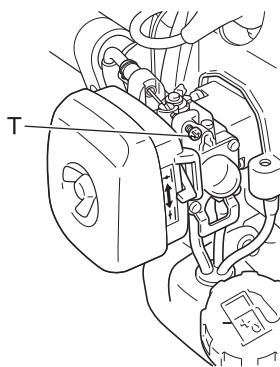

Svaka jedinica ispituje se u tvornici i rasplinjač je fino podešen za maksimalnu učinkovitost.

Prije podešavanja rasplinjača, očistite ili zamijenite filter zraka, pokrenite motor i neka radi nekoliko minuta dok ne postigne radnu temperaturu.

Za podešavanje rasplinjača postupite kako slijedi:

Okrenite vijak brzine praznog hoda (T) u smjeru kazaljke na satu dok se dodatak za rezanje ne počne okretati, a zatim okrenite vijak (T) u suprotnom smjeru dok se dodatak za rezanje ne prestane okretati. Okrenite vijak (T) u smjeru suprotnom od kazaljke na satu jedan dodatni krug.

NAPOMENA

Kad se rasplinjač ne može ispravno podesiti pomoću vijka za podešavanje brzine praznog hoda (T), morate kontaktirati ovlaštenu servisera.

Održavanje rashladnog sustava

VAŽNO

- Za održavanje ispravne radne temperature motora, zrak za hlađenje mora slobodno prolaziti oko rebara na cilindru. Taj protok zraka odvodi toplinu od izgaranja dalje od motora. Pregrijavanje i blokiranje motora mogu se dogoditi kad:
 - ♦ Je dovod zraka blokiran, sprječavajući dotok zraka za hlađenje da dođe do cilindra.
 - ♦ Je došlo do naslaga prašine i trave na vanjskoj strani cilindra. Te naslage izoliraju motor i sprječavaju odvođenje topline.Uklanjanje blokada protoka zraka ili čišćenje cilindra smatra se "Normalnim održavanjem". Bilo koji kvar koji je rezultat nedostatnog održavanja nije pokriven jamstvom.

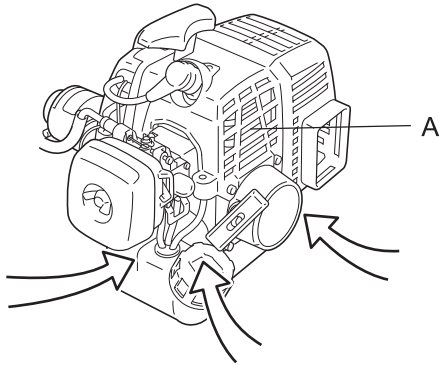

Usis zraka

- ♦ Uklonite prašinu i nečistoće između rebara (A).
- ♦ Prije svake uporabe, uklonite nakupljene nečistoće s dna usisne rešetke smještene između spremnika goriva i startera.

Čišćenje prigušivača

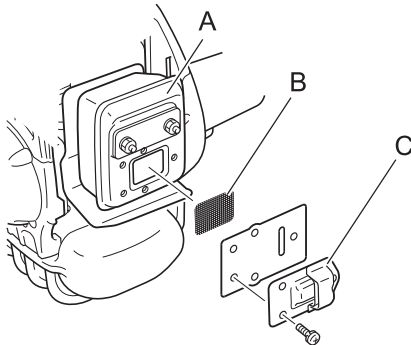

1. Skinite poklopac prigušivača.
2. Skinite poklopac svjeće (C) i štitnik (B) s tijela prigušivača.
3. Očistite naslage ugljika s komponenti prigušivača (A).
4. Zamijenite štitnik ako je puknut ili ima progorene rupe.
5. Montirajte dijelove obrnutim redoslijedom.

NAPOMENA

- Naslage ugljina na prigušivaču uzrokovati će smanjenje snage motora. Štitnik svjeće mora se periodički pregledati.

Provjera sustava goriva

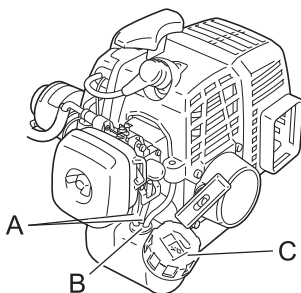

- ♦ Provjerite prije svakog korištenja.
- ♦ Nakon punjenja goriva, osigurajte da gorivo ne curi i ne izlazi oko crijeva goriva (A), gumene obujmice (B) ili poklopca spremnika goriva (C).
- ♦ U slučaju curenja ili izlučivanja goriva, postoji opasnost od požara. Odmah prestanite koristiti uređaj i zatražite od svog dobavljača da ga pregleda ili zamijeni.

Održavanje i njega

Provjera svjećice

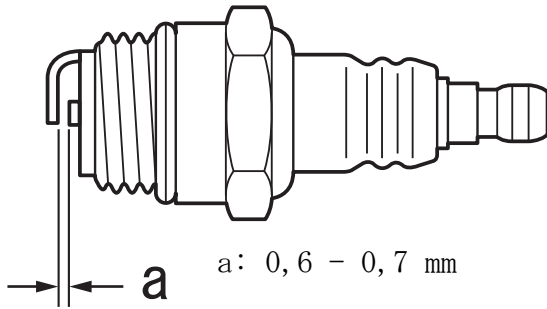

1. Provjerite zazor. Ispravan zazor je 0,6 do 0,7 mm.
 2. Provjerite istrošenost elektrode.
 3. Provjerite da na izolatoru nema ulja i drugih naslaga.
 4. Ako je svjećiva prljava, očistite je. Nemojte je čistiti pješenjem. Ostaci pijeska oštetiti će motor.
 5. Ako su elektrode ili spojevi istrošeni ili ako u keramici postoje napukline, zamijenite ih novim dijelovima. (pogledajte Specifikacijestranicu 29)
 6. Pritegnite na 15 N·m - 17 N·m (150kgf·cm to 170 kgf·cm).
- * Test svjećice (za provjeru proizvodi li svjećica iskru) mora obaviti vaš dobavljač.

Podmazivanje pogonskog vratila

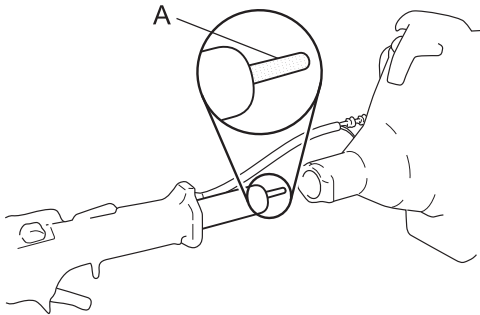

Provjerite pogonsku osovinu (A) svakh 100 sati uporabe i dodajte mast ako je nema dovoljno.

NAPOMENA

Koristite kvalitetnu litijsku višenamjensku mast.

Kutni prijenos

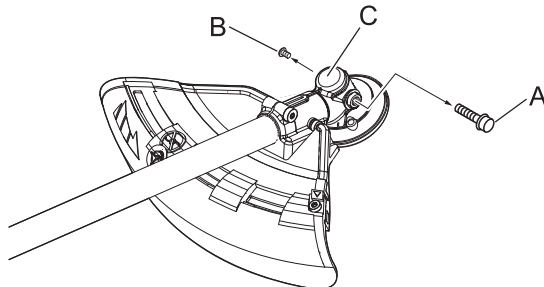

1. Skinite čep (A) i vijak za ispus (B) s kutnog prijenosa (C).
2. Dodajte mast u prijenos dok se stara mast ne izgura van. Ako je potrebno, koristite niskotlačnu pumpu.

NAPOMENA

○ Koristite kvalitetnu litijsku višenamjensku mast.

3. Vratite ispusni vijak i čep.

Provjera oštrice

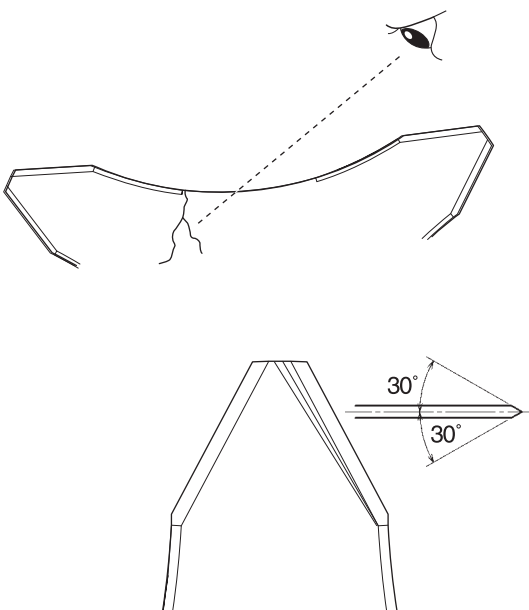

- ♦ Koristite samo oštricu koju je proizvođač namijenio za ovaj model.
 - ♦ Kad se na oštrici uoči pukotina, nekoristite je i zamijenite je novom.
 - ♦ Uvjerite se da je oštrica ispravno postavljena, u skladu s uputama.
-
- ♦ Kad rezna oštrica postane tupa od uporabe, okrenite je za daljnju uporabu.
 - ♦ Kad se od oštrice odlomi komad, pojaviti će se vibracije. Zamijenite je novom.
 - ♦ Kad oštrite oštricu s 3 rezača, oštrite ih jednoliko pomoću ravne turpije, kako je prikazano na slici. U protivnom, izgubiti će se ravnoteža i povećati će se vibracije.

Održavanje i njega

Provjera rezne glave najlona

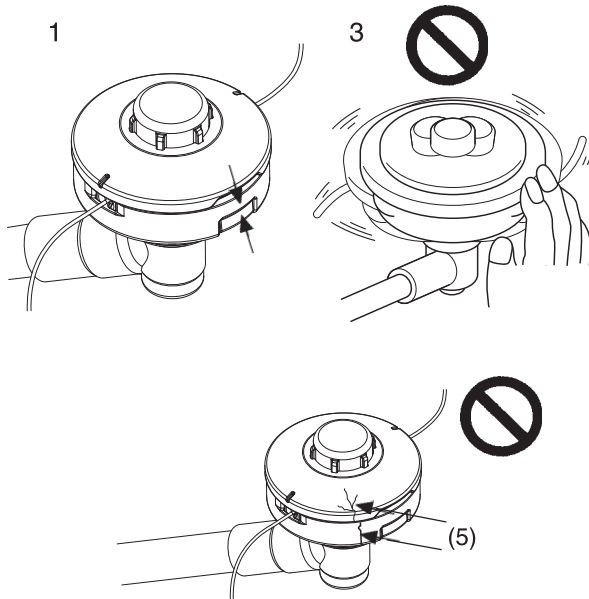

1. Uvjerite se da svaki rub od 2 pričvršćenja kućišta izlazi gotovo potpuno to vanjskog ruba određenog otvora na poklopcu.
2. Provjerite montažu rezne glave trimera i zategnite je ako je otpuštena.
3. Provjerite reznu glavu i potražite iskrivljenja ili nenormalnu buku prilikom okretanja rukom. Iskrivljenja ili nenormalna buka mogu uzrokovati nenormalne vibracije ili otpuštanje montaže trimera tijekom rotacije, što je opasno.
4. Provjerite poklopac i pritisno dugme i potražite znakove trošenja. Kad se na dnu pritisnog dugmeta pojavi utor ili kad se utor pojavi na dnu poklopca blizu izlaza najlona, zamijenite ih novim dijelovima.
5. Potražite napuknuća ili nedostajuće komadiće na glavi rezača. Zamijenite dijelove koji pokazuju bilo kakve napukline ili otkinute komadiće novim dijelovima, bez odgode.

Zamjena najlona

⚠ OPASNOST

○ Odmah isključite motor trimera i osigurajte da se glava najlona zaustavila prije početka postupka zamjene. Ako to učinite, može doći do nezgode ili ozbiljne ozljede.

⚠ UPOZORENJE

○ Koristite samo fleksibilni, nemetalni najlon koji preporučuje korporacija YAMABIKO. Ako to ne učinite, može doći do nezgode ili ozbiljne ozljede.

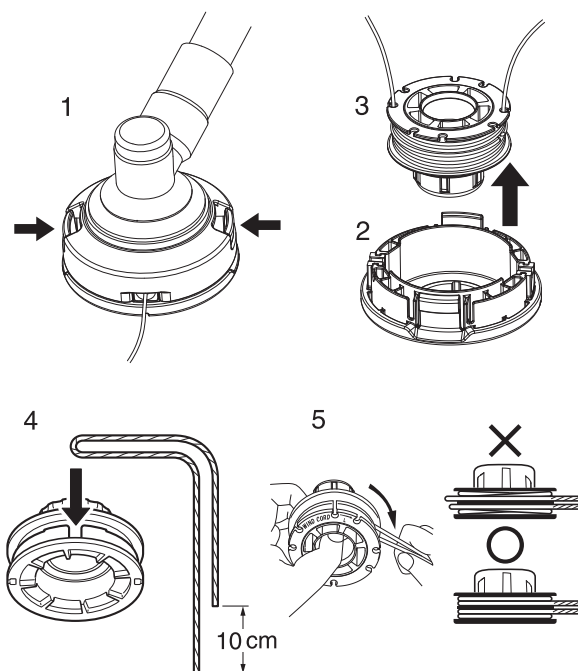

1. Pritisnite pričvršne točke (na dva mjesta) prema unutra i skinite poklopac. Lakše je skinuti jedan po jedan.
2. Skinite špulu.
3. Kad je najlon na špuli gotovo potrošen, skinite ostatak najlona sa špule i namotajte novi najlon u skladu s postupkom (4) i daljnjim postupcima. Kad je najlon na špuli rastopljen i zapetljan, skinite cijeli najlon prvo odljepljujući rastopljeni i zapetljani dio ponovno namotajte preostali najlon u skladu s postupkom (4) i daljnjim postupcima.
4. Savijte najlon na točki 10 cm udaljenoj od sredine cijele dužine i zakačite savijeni dio u utor na središnjem razdjelniku.
5. Namotajte tijesno u utor špule, slijedeći "smjer namotavanja za najlon L".

Održavanje i njega

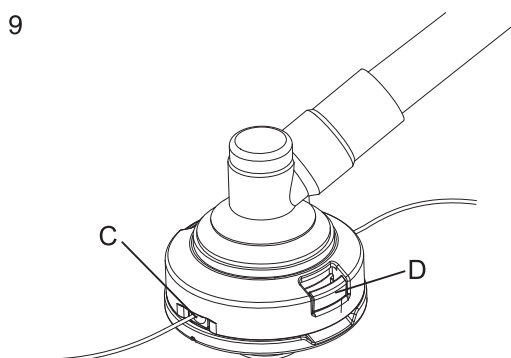
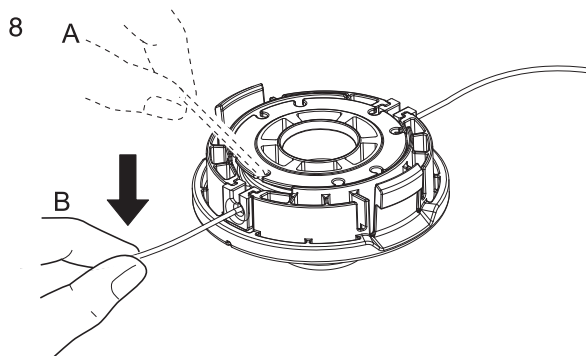
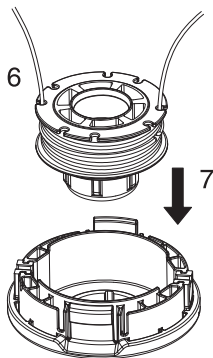

6. Kad je najlon namotan do krajnje točke, obje linije završavaju u odgovarajućem utoru na špuli za zadržavanje najlona, dok krajevi izlaze oko 10 cm izvan utora.
7. Poravnajte utore špule s utorima otvora i postavite špulu u poklopac.

8. Izvucite najlon iz poklopca. (A) Izvucite najlon iz "odgovarajućeg utora špule" i (B) provucite ga kroz "utor odgovarajućeg otvora".

9. Sastavite poklopac i kućište zajedno. (C) Poravnajte otvore poklopca s udubljenjima na kućištu i (D) pritisnite pričvršćivače kućišta u odgovarajući otvor na poklopcu dok se pričvršćivači čvrsto ne uglave u otvor.

OPASNOST

Uvjerite se da se svaki rub pričvršćivača kućišta proteže gotovo potpuno do vanjskog ruba odgovarajućeg otvora na poklopcu. Ako su labavo pričvršćeni i rezna glava se okrene poklopac ili unutarnji dio mogu odletjeti, što je opasno.

Održavanje i njega

Tablica za otklanjanje poteškoća

VAŽNO			
<p>○ Za rezervne dijelove i potrošne materijale koristite samo originalne dijelove i određene proizvode i dijelove. Korištenje dijelova drugih proizvođača ili neodgovarajućih komponenti može dovesti do kvara.</p>			
Problem	Dijagnoza	Uzrok	Rješenje
Motor se ne može pokrenuti		<ol style="list-style-type: none"> 1. Nema goriva u spremniku za gorivo 2. Zaustavni prekidač je u položaju Stop 3. Pretjeran usis goriva 4. Električna pogreška 5. Poremećaj rasplinjača ili unutarnje brtvljenje 6. Unutarnji kvar motora 	<ol style="list-style-type: none"> 1. Opskrba gorivom 2. Prijedite na početni položaj 3. Pokrenite motor nako servisiranja 4. Obratite se svom dobavljaču 5. Obratite se svom dobavljaču 6. Obratite se svom dobavljaču
Motor se teško pokreće, promjenjiva rotacija	Gorivo ulazi u preljevnu cijev	<ol style="list-style-type: none"> 1. Degradacija goriva 2. Problem s rasplinjačem 	<ol style="list-style-type: none"> 1. Zamijenite novim gorivom 2. Obratite se svom dobavljaču
	Gorivo ne ulazi u preljevnu cijev	<ol style="list-style-type: none"> 1. Filtar goriva je začepljen 2. Sustav goriva je začepljen 3. Unutarnji dijelovi rasplinjača su blokirani 	<ol style="list-style-type: none"> 1. Očistite ili zamijenite 2. Obratite se svom dobavljaču 3. Obratite se svom dobavljaču
	Svjećica je prljava ili mokra	<ol style="list-style-type: none"> 1. Degradacija goriva 2. Neispravan razmak elektrode 3. Naslage ugljika 4. Električna pogreška 	<ol style="list-style-type: none"> 1. Zamijenite 2. Podesite ili zamijenite 3. Očistite ili zamijenite 4. Obratite se svom dobavljaču
Motor se pokreće ali nije moguće davati gas		<ol style="list-style-type: none"> 1. Prljav filter zraka 2. Prljav filter goriva 3. Blokirani prolazi goriva 4. Problem podešavanja rasplinjača 5. Blokiran ispusni ventil ili ventil prigušivača 	<ol style="list-style-type: none"> 1. Očistite ili zamijenite 2. Očistite ili zamijenite 3. Obratite se svom dobavljaču 4. Podesite 5. Očistite
Motor se zaustavlja		<ol style="list-style-type: none"> 1. Problem podešavanja rasplinjača 2. Električna pogreška 	<ol style="list-style-type: none"> 1. Podesite 2. Obratite se svom dobavljaču
Motor se ne zaustavlja		<ol style="list-style-type: none"> 1. Kvar prekidača za zaustavljanje 	<ol style="list-style-type: none"> 1. Obavite zaustavljanje u nuždi i obratite se svom dobavljaču
Dodatak za rezanje okreće se dok je motor u praznom hodu		<ol style="list-style-type: none"> 1. Problem podešavanja rasplinjača 2. Oštećena opruga kvačila 	<ol style="list-style-type: none"> 1. Podesite 2. Obratite se svom dobavljaču

- ♦ Obratite se svom dobavljaču u slučaju problema koji nije naveden u tablici iznad, ili u slučaju drugih sličnih problema.
- ♦ Kontaktirajte svog dobavljača kako biste odložili proizvod ili njegove dijelove, u skladu s nacionalnim zakonima.

Održavanje i njega

Proizvođač:

YAMABIKO KORPORACIJA

1-7-2 Suehirocho, Ohme, Tokyo 198-8760 JAPAN

Ovlašteni predstavnik u Europi:

Atlantic Bridge Limited

Atlantic House, PO Box 4800, Earley, Reading RG5 4GB, Ujedinjeno Kraljevstvo

Skladištenje

Dugotrajno skladištenje (30 dana ili više)

UPOZORENJE

- Ne skladištite u zatvorenim prostorima s tekućim gorivom ili blizu otvorenog plamena ili iskre. Možete uzrokovati požar.



Kad skladištite proizvod na duže vrijeme (30 i više dana), osigurajte da su obavljene sljedeće pripreme za skladištenje.

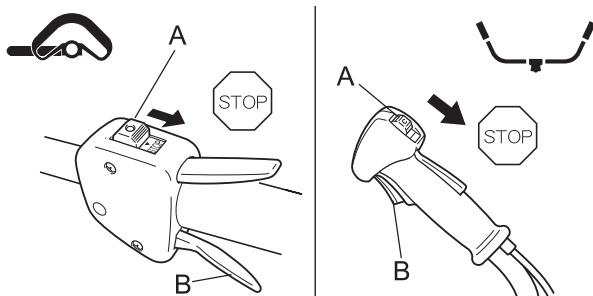

1. Izvadite svo gorivo iz spremnika goriva.
2. Pritišćite i otpuštajte dugme goriva kako bi gorivo izašlo iz dugmeta goriva.
3. Pokrenite motor i ostavite da radi na brzini praznog hoda dok se sam ne zaustavi.
4. Prekidač paljenja (A) pomaknite u položaj Stop.
5. Kad je proizvod dovoljno hladan, obrišite sve masnoće, ulje, prašinu, nečistoće ili druge materijale na vanjskoj strani trimera.
6. Obavite periodične provjere navedene u ovom priručniku.
7. Provjerite da su vijci i matice pritegnuti. Zategnite ih ako su labavi.
8. Skinite svjećicu (B) i dodajte odgovarajuću količinu (otprilike 10 mL) čistog, novog ulja za 2-taktne motore u cilindar kroz otvor svjećice.
9. Postavite komad čiste krpe preko otvora svjećice.
10. Povucite ručicu startera 2 ili 3 puta kako bi se ulje distribuiralo po cilindru.
11. Provjerite položaj klipa kroz otvor svjećice. Polako povucite ručicu startera dok klip ne dođe u gornji položaj i ostavite ga u tom položaju.
12. Vratite svjećicu. (Ne spajajte kapu svjećice (C).)
13. Postavite poklopac oštrice na oštricu trimera i omotajte motor plastičnom vrećicom ili nečim drugim i spremite na suho mjesto bez prašine i dalje od dohvata djece.

Specifikacije

	SRM-222ES		
	L	U	
Vanjske dimenzije: Dužina x Širina x Visina	1760 × 345 × 320 mm	1760 × 655 × 475 mm * 1760 × 655 × 420 mm **	
Masa: Uređaj bez goriva, dodatka za rezanje i samara (ISO11806-1: 2011) Uređaj bez goriva, specficiranog priključka za rezanje, štitnika i samara Uređaj bez goriva, priključka za rezanje, štitnika i samara	5,1 kg 5,9 kg 4,7 kg	5,4 kg *, 5,2 kg ** 6,2 kg *, 6,1 kg ** 4,9 kg	
Volumen: Spremnik goriva (pun)	400 mL		
Gorivo: Benzin Ulje Omjer mješavine	Regularni benzin. Preporučuje se upraba bezolovnog benzina s najmanje 89 oktana. Ne koristite gorivo koje sadrži metilni alkohol ili više od 10% etilnog alkohola. Ulje za dvotaktne, zrakom hlažene motore. ISO-L-EGD Standard (ISO/CD 13738), JASO FC,FD vrste i ECHO Premium 50:1 ulje. 50:1 dijelova (2%)		
Priključak za rezanje: Rezna glava s najlonom (Za košnju) Navoj Veličina najlona (promjer) Dužina najlona Vrsta (broj reznih zubi) Određeni promjer oštrice Određena debljina oštrice Promjer središnjeg otvora na oštrici	G138 Lijevi vijak M10×1,25 korak 3,0 mm 2,0 m	oštrica s 3 rezača (3) 230 mm 3,0 m 25,4 mm	
Kučište mjenjača: Omjer prijenosa i podmazivanje Smjer okretanja izlazne osovine gledano odozgo maksimalna frekvencija rotacije osovine	redukcija 1,36 i kvalitetna litijeva mast Suprotno od kazalji na satu 7350 o/min (L), 8460 o/min (U)		
Motor: Vrsta Rasplinjač Magneto Svjećica Pokretač Prijenos snage Zapremnina motora Maksimalna prekidna čvrstoća osovine (ISO 8893) Potrošnja goriva na maksimalnoj snazi motora Preporučena maksimalna brzina motora (s instaliranim STD priključkom) Preporučena brzina praznog hoda motora	Zračno hlađeni, dvotaktni, jednocilindrični S dijafragmom Magneto zamašnjak - CDI sustav NGK BP8R8Y Starter s povratnim namoravanjem Automatsko centrifugalno kvačilo 21,2 cm ³ 0,71 kW 0,45 L/h 9500 o/min *, 11000 o/min ** 3000 ±100 r/min		
2006/42/EC Vibracije (ISO 22867) $a_{hv,eq}$	Lijevi rukohvat Desni rukohvat Neizvjesnosti	3,8 m/s ² 5,7 m/s ² 1,2 m/s ²	2,6 m/s ² *, 3,7 m/s ² ** 2,1 m/s ² *, 2,9 m/s ² ** 1,2 m/s ² *, 0,8 m/s ² **
Razina zvučnog tlaka (ISO 22868) L_{pAeq}	K neizvjesnosti _{pA}	91,9 dB(A) 1,5 dB(A)	87,7 dB(A) *, 92,9 dB(A) ** 1,5 dB(A) *, 0,8 dB(A) **
Razina zvučnog tlaka (ISO 22868) L_{WARa}	K neizvjesnosti _{WA}	103,4 dB(A) 2,1 dB(A)	101,8 dB(A) *, 104,2 dB(A) ** 2,1 dB(A) *, 1,6 dB(A) **

* S reznom glavom s najlonom, ** S metalnom oštricom
Ove specifikacije podložne su promjenama bez prethodne obavijesti.

Izjava o sukladnosti

Potpisani proizvođač:

YAMABIKO KORPORACIJA
1-7-2 Suehirocho
Ohme, Tokyo 198-8760
JAPAN

Ova izjava o sukladnosti izdana je pod isključivom odgovornošću proizvođača.

izjavljuje da je ovdje opisan novi uređaj:

TRIMER ZA TRAVU/REZAČ GRMLJA

Marka: ECHO
Vrsta: SRM-222ES

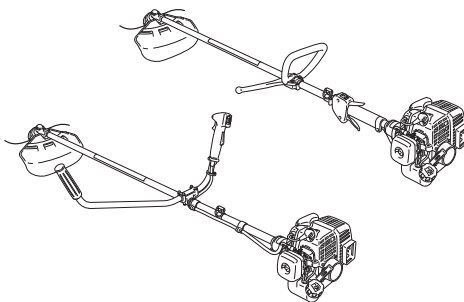

sastavio:

ECHO MACHINERY (SHENZHEN) CO., LTD
53 Block, Bantian Industrial Area, Baoan District, Shenzhen City, Guang Dong,
518126, P.R.C

u skladu s:

- * zahtjevima Direktive **2006/42/EC** (uporaba harmoniziranog standarda **EN ISO 11806-1: 2011**)
- * zahtjevima Direktive **2004/108/EC** do 19. travnja 2016 (uporaba harmoniziranog standarda **EN ISO 14982: 2009**) i **2014/30/EU** od 20. travnja 2016 (uporaba harmoniziranog standarda **EN ISO 14982: 2009**)
- * zahtjevima Direktive **2000/14/EC**

Postupak procjene usklađenosti u skladu s **ANNEX V**

Izmjerena razina zvučne snage: 103 dB(A) okrugli rukohvat, 104 dB(A) U-rukohvat

Zajamčena razina zvučne snage: 106 dB(A) okrugli rukohvat, 107 dB(A) U-rukohvat

Serijski broj 37033699 do 37200000

Tokyo, 1. siječnja 2016

YAMABIKO KORPORACIJA

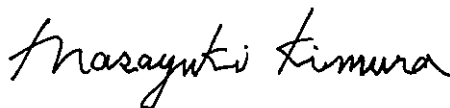

Masayuki Kimura
Generalni direktor
Odjel osiguranja kvalitete

Ovlašteni predstavnik u Europi, koji je ovlašten za ispunjavanje tehničkog dokumenta.

Tvrtka: Atlantic Bridge Limited

Adresa: Atlantic House, PO Box 4800, Earley, Reading RG5 4GB, UK

Mr. Philip Wicks

MEMORANDUM

YAMABIKO CORPORATION

1-7-2 Suehirocho, Ohme, Tokyo 198-8760 JAPAN
TELEFON: 81-428-32-6118. FAX: 81-428-32-6145.



X772-001351

X772227-5808