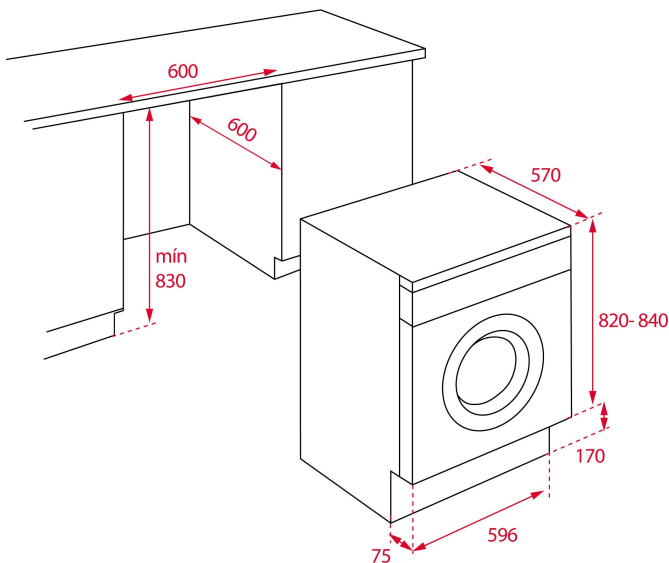

TEKA**MAESTRO LI5 1080 EUI**

Lavadora de integración con 15 programas de lavado

Quick
CycleCapacidad
de lavado:
8Kg**REFERENCIA**

REF: 114000005

EAN: 8434778018554

CARACTERÍSTICAS

Lavadora de integración
Panel de control electrónico
Capacidad de lavado: máximo 8 kg
15 programas de lavado
Programa rápido: 14 minutos
Programas especiales: ECO, delicado
Función de temporizador
Sistema SmartWash
Velocidad de centrifugado máxima: 1000 RPM
Regulación automática del agua
Sistema de seguridad de bloqueo automático de la puertas
Sistema de seguridad de bloqueo para niños
Tambor SoftCare
Temporizador: 1-24 horas

DIMENSIONES**Altura del producto (mm):** 820**Anchura del producto (mm):** 596**Profundidad del producto (mm):** 570**Longitud del producto (mm):****Peso neto (kg):** 68**ESPECIFICACIONES TÉCNICAS**

Clase de eficiencia energética (UE 2019/2016): -

Clase de rendimiento de lavado: A

Clase de eficiencia de giro: C

Consumo de agua (litros/año): 9850

Nivel de ruido (dBA): 56 + 74

Tasa de potencia (V): 220-240

Frecuencia (Hz): 50

COLORES

114000005

Blanco