

ES

bsg

by **OMEGA**

GENERADOR

BSG 3800 RE / 8000 RE



MANUAL DE INSTRUCCIONES

CE

ÍNDICE

1. Seguridad.....	3
2. Controles.....	5
3. Uso del generador.....	6
4. Verificación previa a la operación.....	7
5. Arranque y parada del generador.....	9
6. Servicio.....	9
7. Mantenimiento.....	11
8. Transporte y almacenamiento.....	15
9. Solución de problemas.....	16
10. Características técnicas.....	17
11. Declaración conformidad.....	18
12. Garantía y servicio.....	19

AVISOS IMPORTANTES



Atención

Se usa para alertar al usuario de que si no se cumplen estrictamente las indicaciones, pueden comportar un riesgo de daño al usuario, equipo o a la instalación.



Manual de instrucciones

Leer atentamente las instrucciones antes de utilizar el generador.



Niños y animales

Mantener el generador lejos de niños y animales mientras esté funcionando.



Explosión

Llenar siempre el depósito de combustible y/o añadir aceite siempre con el motor parado. No llenar demasiado el depósito para evitar que el combustible se salga. No poner en marcha el generador cerca de material inflamable, como gasoil o gasolina que son altamente explosivos.



Intoxicación

No operar con el generador en ambientes cerrados sin ventilación como garajes, túneles, canteras... Mantener el tubo de escape completamente libre de cuerpos extraños. Durante el funcionamiento se genera monóxido de carbono gas muy tóxico, inodoro e incoloro que puede provocar fuertes náuseas, desmayo y, en algunos casos la muerte.



Superficies calientes

No tocar el motor o piezas calientes cuando el generador esté funcionando o poco después de su parada. El tubo de escape de los gases de combustión toma altas temperaturas. No quitar las protecciones que pudieran tener dichas piezas.



Riesgo de atrapamiento

Para prevenir accidentes personales, no acercarse a las piezas giratorias de del generador llevando prendas de vestir anchas, corbatas, cadenas o el cabello largo.



Indicador de puesta a tierra

Antes de usar el generador, efectuar (o controlar cada vez) la conexión del terminal de tierra con una piqueta hincada en el terreno.



Manipular o reparar

Las manipulaciones o reparaciones sólo pueden hacerse en servicios técnicos oficiales. No permitir que el generador sea utilizado por personal incompetente. El usuario sólo podrá hacer las manipulaciones indicadas en este manual. El fabricante no se responsabiliza de otras manipulaciones que pueda hacer el usuario.



Riesgo electrocución

El no cumplimiento de este aviso puede provocar un riesgo de electrocución.

- No utilizar el generador bajo la lluvia o nieve. No realizar operaciones con las manos mojadas o húmedas, ni con los pies mojados o estando descalzo, ya que el usuario podría quedar electrocutado. No dirigir nunca un chorro de agua a presión contra el generador, bajo riesgo de shock eléctrico.
- No enchufar nunca el generador directamente a la red de distribución pública.
- Conectar aparatos eléctricos que no sobrepasen la carga indicada en la placa de características.
- Controlar que la conexión eléctrica del generador a la red del usuario no se encuentre aplastada debajo de piezas pe-

INFORMACIÓN DE SEGURIDAD

Los generadores están diseñados para proporcionar un servicio seguro y conable si se opera según las instrucciones. Lea y entienda este manual de instrucciones antes de operar su generador. Usted puede ayudar a prevenir accidentes al familiarizarse con los controles de su generador y al observar procedimientos de operación seguros.

Responsabilidad del Operador

- Saber detener el generador rápidamente en caso de emergencia.
- Comprender el uso de todos los controles del generador, receptáculos de salida y conexiones.
- Asegúrese de que cualquier persona que opera el generador reciba la instrucción adecuada. No permita que los niños operen el generador sin la supervisión de los padres.

Riesgos de monóxido de carbono

El escape contiene monóxido de carbono venenoso, un gas incoloro e inodoro. Respirar la respiración puede causar la pérdida de la conciencia y puede conducir a la muerte. Si ejecuta el generador en áreas confinadas, o incluso parcialmente cerradas, el aire que respira podría contener una cantidad peligrosa de gases de escape. Para evitar la acumulación de gases de escape, proporcione una ventilación adecuada.

Riesgos de descarga eléctrica

- El generador produce suficiente energía eléctrica para causar una descarga eléctrica grave o una electrocución si se utiliza mal.
- Usar un generador o un aparato eléctrico en condiciones húmedas tales como lluvia o nieve, o cerca de una piscina o sistema de riego, o cuando sus manos están húmedas, podría provocar una electrocución. Mantenga el generador seco.
- Si el generador se almacena al aire libre, desprotegido de la intemperie, compruebe todos los componentes eléctricos en el panel de control, antes de cada uso. La humedad o el hielo pueden causar un mal funcionamiento o un cortocircuito en los componentes eléctricos que podrían provocar una electrocución.
- No conectar a un sistema eléctrico del edificio a menos que un interruptor de aislamiento haya sido instalado por un electricista calificado.
- El mantenimiento del circuito y la instalación deben ser pasados por profesionales y cumplir con la siguiente norma:

- 1) Artículo 551 del Código Eléctrico Nacional, ANSVNFPA 70-1990.
- 2) El estándar para vehículos recreativos, ANSVNFPA 501 C-1990.

Riesgos de incendio y quemaduras

- El sistema de escape se calienta lo suficiente para encender algunos materiales.
- Mantenga el generador a una distancia mínima de 3 pies (1 metro) de los edificios y otros equipos durante el funcionamiento
- No encierre el generador en ninguna estructura.
- Guarde los materiales inflamables lejos del generador.
- El silenciador se calienta mucho durante el funcionamiento y permanece caliente durante un tiempo después de detener el motor. Tenga cuidado de no tocar el silenciador mientras esté caliente. Deje enfriar el motor antes de guardar el generador en el interior.
- La gasolina es extremadamente inflamable y es explosiva bajo ciertas condiciones. No fume ni permita que haya llamas o chispas donde el generador esté reabastecido o donde se almacene gasolina. Reabastecer en un área bien ventilada con el motor parado.
- Los vapores de combustible son extremadamente inflamables y pueden encenderse después de arrancar el motor. Asegúrese de que el combustible derramado haya sido limpiado antes de arrancar el generador.



2. CONTROLES

Interruptor del motor

Para arrancar y parar el motor

Posición del interruptor:

OFF: Para detener el motor.

ON: Para hacer funcionar el motor.

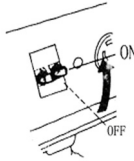

Arrancador

Para arrancar el motor, tire de la palanca del arrancador sentirá un poco de resistencia, luego tire rápidamente.



ATENCIÓN

No deje que el agarre del arrancador se contraiga contra el motor.
Devuélvalo suavemente para evitar daños al arrancador.

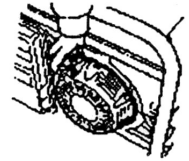

Palanca de la válvula de combustible

La válvula de combustible se encuentra entre el depósito de combustible y el carburador. Cuando la palanca de la válvula está en la posición ON, permite que el combustible fluya desde el tanque de combustible hasta el carburador. Asegúrese de volver a colocar la palanca de la válvula de combustible en la posición OFF después de detener el motor.

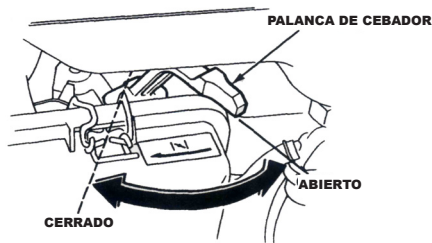
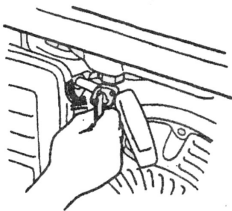

Palanca de estrangulación

El estrangulador se utiliza para proporcionar una mezcla de combustible enriquecida al arrancar un motor frío. Puede abrirse y cerrarse accionando manualmente la palanca del estrangulador. Tire de la varilla hacia fuera hacia el cierre para enriquecer la mezcla para el arranque en frío.



Terminal de tierra

Antes de usar el generador, efectuar (o controlar cada vez) la conexión del terminal de tierra con una piqueta hincada en el terreno. Consulte a un electricista calificado, inspector eléctrico o agencia local que tenga jurisdicción para los códigos locales u ordenanzas que se apliquen al uso previo del generador.

Sistema de alarma de aceite

El sistema de alarma de aceite está diseñado para prevenir daños del motor causados por una cantidad insuficiente de aceite en el cárter.

Antes de que el nivel de aceite en el cárter pueda caer por debajo de un límite seguro, el sistema de alarma de aceite parará automáticamente el motor (el interruptor del motor permanecerá en la posición ON). El sistema de alarma de aceite no debe reemplazar el comprobar el nivel de aceite antes de cada uso. Si el motor se detiene o no se reinicia, verifique el nivel de aceite del motor (vea la página 13) antes de solucionar problemas en otras áreas.

Interruptor de circuito de CA (Corriente Alterna)

El interruptor de CA se desconectará automáticamente si hay un cortocircuito o una sobrecarga significativa del generador en el receptáculo. Si el interruptor de CA se desconecta automáticamente, compruebe que el aparato funciona correctamente y no excede la capacidad nominal de carga del circuito de CA antes de volver a encender con el interruptor. El interruptor se puede utilizar para encender o apagar la alimentación de CA del generador.

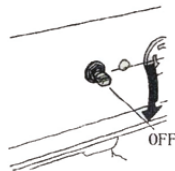

3. USO DEL GENERADOR

Conexiones al sistema eléctrico del edificio

Las conexiones para energía de reserva a un sistema eléctrico del edificio deben ser hechas por un electricista cualificado. La conexión debe aislar la energía del generador de la energía eléctrica y debe cumplir con todas las leyes aplicables y códigos eléctricos. Un interruptor de transferencia, que aísla la energía del generador de la energía eléctrica, está disponible a través del distribuidor autorizado del generador.



ATENCIÓN

Las conexiones incorrectas a un sistema eléctrico del edificio pueden permitir que la corriente eléctrica proveniente del generador haga retroceder la alimentación en las líneas de servicio público. Dicha alimentación posterior puede electrocutar a los trabajadores de la compañía de servicios públicos u otras personas que entran en contacto con las líneas durante un corte de energía, y el generador puede explotar, quemar o provocar incendios cuando se restablezca la energía eléctrica. Consulte a la compañía de servicios públicos o a un electricista calificado..

Terminal de tierra

El terminal de tierra del generador está conectado al bastidor del generador, las partes metálicas que no transportan corriente del generador y los terminales de tierra de cada receptáculo.

Antes de usar el terminal de tierra, consulte a un inspector eléctrico calificado o a una agencia local que tenga jurisdicción para los códigos u ordenanzas locales que se aplican al uso previsto del generador.

Aplicaciones de CA

Antes de conectar el aparato o el cable de alimentación al generador:

- Asegúrese de que está en buen estado de funcionamiento. Los electrodomésticos defectuosos o los cables de alimentación pueden crear un potencial de descarga eléctrica.
- Si un aparato empieza a funcionar de forma anormal, se vuelve lento o se detiene de repente, apáguelo inmediatamente. Desconecte el aparato y determine si el problema es el aparato o si se ha superado la capacidad nominal de carga del generador.
- Asegúrese de que la potencia eléctrica de la herramienta o del aparato no exceda la del generador. Nunca exceda la potencia máxima del generador. Los niveles de potencia entre nominal y máximo se pueden utilizar por menos de 30 minutos.



ADVERTENCIA

Una sobrecarga sustancial abrirá el interruptor de circuito. Exceder el límite de tiempo para el funcionamiento de potencia máxima o sobrecargar ligeramente el generador puede no apagar el interruptor automático, pero acortará la vida útil del generador.

Operación CA (Corriente Alterna)

1. Ponga en marcha el motor.
2. Encienda interruptor de circuito de la CA.
3. Enchufe el aparato.



ATENCIÓN

- Asegúrese de que todos los aparatos están en buen estado de funcionamiento antes de conectarlos al generador. Si un aparato empieza a funcionar de manera anormal, se vuelve lento o se detiene repentinamente, apague el interruptor del motor inmediatamente. A continuación, desconecte el aparato y compruebe si hay signos de mal funcionamiento.
- La mayoría de los aparatos motorizados requieren más de la potencia nominal para el arranque. No exceda el límite de corriente especificado para cualquier receptáculo. Si un circuito sobrecargado hace que el interruptor de CA se apague, reduzca la carga eléctrica en el circuito, espere unos minutos vuelva a encender el interruptor

4. VERIFICACIÓN PREVIA A LA OPERACIÓN

Aceite de motor



ATENCIÓN

El aceite de motor es un factor importante que afecta el rendimiento del motor y la vida útil. Los aceites de motor sin detergente y de 2 tiempos dañarán el motor y no se recomienda. Compruebe el nivel de aceite ANTES DE CADA USO con el generador en una superficie nivelada y con el motor parado.

Utilice aceite de motor de 4 tiempos que cumpla o exceda los Clasicación del servicio API SJ. Siempre revise la etiqueta API SERVICE en el contenedor de aceite para asegurarse de que incluye las letras SJ. SAE 10W-30 se recomienda para uso general, a toda temperatura.

Otras viscosidades mostradas en la tabla pueden usarse cuando la temperatura promedio en su área esté dentro del rango indicado.

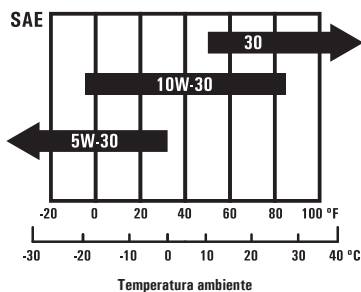

ORIFICIO LLENADO ACEITE TAPÓN LLENADO ACEITE

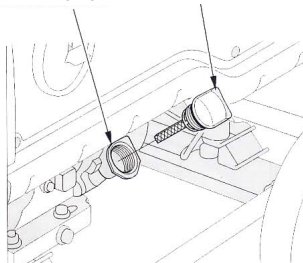

Verificación previa a la operación

1. Retire la tapa de llenado de aceite y limpie la varilla de nivel.
2. Compruebe el nivel de aceite insertando la varilla medidora en el cuello de llenado sin atornillarla.
3. Si el nivel es bajo, llene hasta la parte superior del cuello de llenado de aceite con el aceite recomendado.

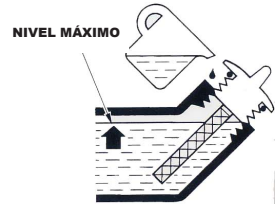

Combustible

Revise el indicador de combustible y rellene el tanque si el nivel de combustible es bajo. Reabastezca con cuidado para evitar derramar combustible. No lo llene por encima del nivel de combustible señalado.



ADVERTENCIA

La gasolina es altamente inflamable y explosiva, y usted puede quemarse o herirse seriamente al reabastecer.

- Pare el motor y mantenga alejado el calor, las chispas y las llamas.
- Reabastezca sólo al aire libre.
- Limpie los derrames inmediatamente.

Capacidad del tanque de combustible:

1KW 9L
2KW 15L
5KW 25L

INDICADOR
COMBUSTIBLE

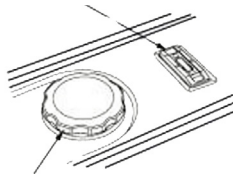

TAPÓN COMBUSTIBLE

COLADOR COMBUSTIBLE

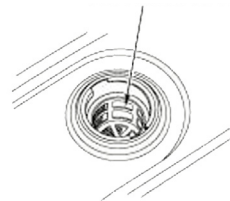

Capacidad de aceite:

1KW 0.4L
2KW 0,6L
5KW 1.1L



ATENCIÓN

- El combustible puede dañar la pintura y el plástico. Tenga cuidado de no derramar combustible cuando llene el tanque de combustible. Los daños causados por el derrame de combustible no están cubiertos por la garantía.
- Use gasolina sin plomo con un octano de 86 o más.
- Este motor está certificado para funcionar con gasolina sin plomo. La gasolina sin plomo produce menos depósitos del motor y de la bujía y extiende la vida del sistema de escape.
- Nunca use gasolina rancio o contaminada o mezcla de aceite / gasolina.
- Evite que la suciedad o el agua en el tanque de combustible.

5. ARRANQUE Y PARADA DEL MOTOR

Encendido del Motor

1. Asegúrese de que el interruptor de CA esté en la posición OFF. El generador puede ser difícil de arrancar si se conecta una carga.
2. Gire la palanca de la válvula de combustible a la posición ON.
3. Gire la varilla del estrangulador a la posición CERRADA.
4. Mueva el interruptor del motor a la posición ON.
5. Tire de la empuñadura del arrancador ligeramente hasta que se sienta resistencia, luego tire rápidamente.



ATENCIÓN

No permita que la empuñadura del arrancador se contraiga contra el motor. Devuélvalo suavemente para evitar daños al arrancador o en la carcasa.

6. A medida que el motor se calienta, empuje lentamente la palanca de estrangulación a la posición OPEN.

Parando el motor en una emergencia:

Para detener el generador en caso de emergencia, gire el interruptor del motor a la posición OFF.

En el uso normal:

1. Coloque el interruptor de CA en la posición OFF.
2. Gire el interruptor del motor a la posición OFF.
3. Gire la palanca de la válvula de combustible a la posición OFF.

6. SERVICIO

Haga siempre lo siguiente para mantener el generador en buenas condiciones:



ADVERTENCIA

1. Siempre conecte el generador a tierra o en vehículos recreativos para evitar el uso indebido de cables.



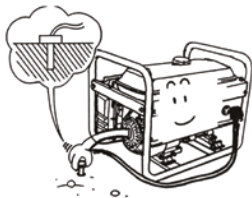

No mueva el cable de tierra durante el mantenimiento o reparación normal.

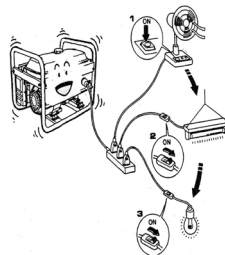

2. Si el generador debe suministrar dos o más cargas con la fuente de alimentación, asegúrese de conectar primero la que tenga la corriente de arranque más alta.



3. La siguiente tabla proporciona información de referencia para conectar los aparatos eléctricos al generador:

DESCRIPCIÓN	POTENCIA		TIPO APARATO ELÉCTRICO	APARATO ELÉCTRICO	EJEMPLO	
	INICIO	NOMINAL			INICIO	FRECUENCIA
Lámpara incandescente Dispositivo de calentamiento	x1	x1	Lámpara incandescente 	Lámpara incandescente 100W	100V A (W)	100V A (W)
			Televisor 			
Lámpara fluorescente	x2	x1.5	Lámpara fluorescente 	Lámpara fluorescente 40W	80V A (W)	60V A (W)
Dispositivo de manejo	x1	x2	Frigorífico 	Frigorífico 150W	450 ~ 750V A (W)	300V A (W)
			Ventilador 			

4. Los métodos de conexión se ilustran a continuación:

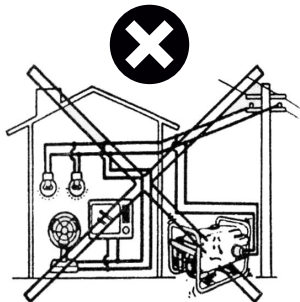
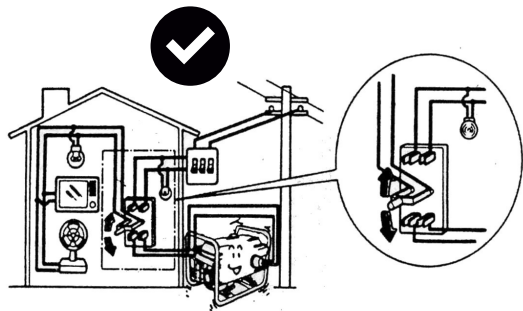
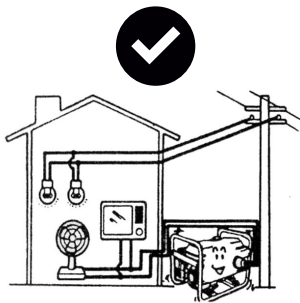

! ADVERTENCIA

Cuando conecte la fuente de alimentación del hogar del generador, asegúrese de que un electricista experto haga este trabajo. Una conexión inadecuada entre el generador y las cargas puede causar daños al generador, incluso un incendio.

7. MANTENIMIENTO

IMPORTANCIA DEL MANTENIMIENTO

Un buen mantenimiento es esencial para una operación segura, económica y sin problemas. También ayudará a reducir la contaminación del aire.



ADVERTENCIA

Un mantenimiento inadecuado o no corregir un problema antes de la operación, pueden causar un mal funcionamiento en la que puede resultar gravemente herido o muerto. Siga siempre las recomendaciones indicadas en este manual de instrucciones.

Para ayudarle a cuidar adecuadamente su generador, las páginas siguientes incluyen un programa de mantenimiento, procedimientos de inspección de rutina y procedimientos de mantenimiento sencillos usando herramientas manuales básicas. Otras tareas de servicio que son más difíciles, o requieren herramientas especiales, son mejor manejados por profesionales y normalmente son realizados por generadores u otro mecánico calificado.

El programa de mantenimiento se aplica a las condiciones normales de funcionamiento. Si opera su generador bajo condiciones severas, como una operación de alta carga o alta temperatura sostenida, o lo usa en condiciones inusualmente húmedas o polvorientas, consulte sus necesidades de servicio y uso.

El mantenimiento, reemplazo o reparación de los dispositivos y sistemas de control de emisiones puede ser realizado por cualquier establecimiento de reparación de motores o individuo, utilizando partes que están "certificadas" según los estándares de la EPA.

Seguridad de mantenimiento

Algunas de las precauciones de seguridad más importantes siguen. Sin embargo, no podemos advertirle de todos los riesgos imaginables que puedan surgir al realizar el mantenimiento. Sólo usted puede decidir si debe o no realizar una tarea determinada.



ADVERTENCIA

Si no se siguen correctamente las instrucciones de mantenimiento y precauciones puede causar que resultar gravemente herido o muerto. Siempre siga los procedimientos y precauciones en el manual de usuario.

Precauciones de seguridad

• Asegúrese de que el motor esté apagado antes de comenzar cualquier mantenimiento o reparaciones. Esto eliminará varios peligros potenciales:

- **Envenenamiento por monóxido de carbono del escape del motor.** Asegúrese de que haya una ventilación adecuada cuando maneje el motor.
- **Quemaduras por piezas calientes.** Deje que el motor y el sistema de escape se enfrien antes de tocar.
- **Lesiones causadas por mover piezas.** No haga funcionar el motor a menos que se le indique que lo haga.

- Lea las instrucciones antes de comenzar, y asegúrese de tener las herramientas y habilidades requeridas.
- Para reducir la posibilidad de un incendio de explosión. Tenga cuidado al trabajar alrededor de la gasolina. Utilice sólo un solvente no inflamable, no gasolina, para limpiar las piezas. Mantenga alejados los cigarrillos, las chispas y las llamas de todas las partes relacionadas con el combustible.

Recuerde que su distribuidor de servicio técnico conoce mejor a su generador y está totalmente equipado para mantenerlo y repararlo. Para garantizar la mejor calidad y habilidad, utilice sólo piezas nuevas o originales o sus equivalentes para reparación o reemplazo.

CALENDARIO DE MANTENIMIENTO

PERIODO DE SERVICIO REGULAR (3)		ANTES DE CADA USO	PRIMER MES / 20H	CADA 3 MESES / 50H	CADA 6 MESES / 100H	CADA AÑO / 300H
Aceite del motor	Comprobar nivel	X				
	Cambiar		X		X	
Filtro de aire	Comprobar	X				
	Limpiar			X (1)		
	Reemplazar					X *
Bujía	Comprobar-ajustar				X	
	Reemplazar					X
Amortiguador de chispas	Limpiar				X	
Velocidad de ralentí	Comprobar-ajustar					X (2)
Juego de válvulas	Comprobar-ajustar					X (2)
Cámara de combustión	Limpiar	Después de 500h (2)				
Depósito combustible y filtro	Limpiar				X (2)	
Tubo de combustible	Comprobar	Cada 2 años (Reemplazar si es necesario) (2)				

Artículos relacionados con las emisiones

- (1) Servicio con más frecuencia cuando se utiliza en áreas polvorientas.
- (2) Estos artículos deben ser reparados por un distribuidor autorizado del generador, a menos que el dueño tenga las herramientas apropiadas y sea mecánicamente competente. Consulte el Manual de la tienda.
- (3) Para uso comercial, largas horas de operación para determinar intervalos de mantenimiento apropiados.

CAMBIO DE ACEITE DEL MOTOR

Drene el aceite mientras el motor está caliente para asegurar un drenaje rápido y completo.

1. Retire el tapón de drenaje y la arandela de sellado, retire la tapa de llenado de aceite y drene el aceite.
2. Vuelva a instalar el tapón de drenaje y la arandela de sellado. Apriete bien el tapón.
3. Vuelva a llenar el aceite recomendado (vea la página 7) y compruebe la palanca de aceite.

TAPÓN DRENAJE ACEITE

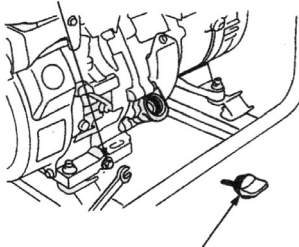

TAPÓN LLENADO ACEITE

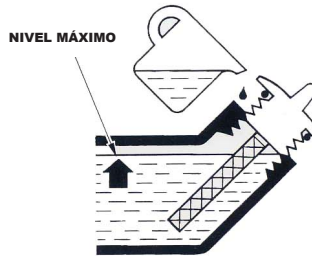

Capacidad aceite: 0,5L

- Lávese las manos con agua y jabón después de entregar el aceite usado.
- Deseche el aceite de motor usado de manera compatible con el medio ambiente. Le sugerimos que lo lleve en un recipiente sellado a su estación de servicio local o centro de reciclaje para la recuperación.
- No lo tire a la basura, al suelo o por un desagüe.

MANTENIMIENTO FILTRO DE AIRE

Un filtro de aire sucio restringirá el flujo de aire al carburador. Para evitar que el carburador funcione mal, repare el filtro de aire con regularidad. Preste atención con más frecuencia cuando opere el generador en áreas muy polvorientas.



ATENCIÓN

Nunca haga funcionar el generador sin el filtro de aire. Se producirá un desgaste rápido del motor.

1. Desenrosque los clips de la cubierta del filtro de aire, retire la tapa y retire el filtro.
2. Lave el filtro de aire en una solución de detergente doméstico y agua tibia, luego enjuague bien o lave en solvente no inflamable o de alto punto de inflamación. Deje que el elemento de filtro de aire se seque completamente.
3. Remoje el filtro de aire en aceite de motor limpio y exprima el exceso de aceite. El motor producirá humo durante el arranque inicial si queda demasiado aceite en el filtro de aire.
4. Vuelva a instalar el filtro de aire y la tapa.

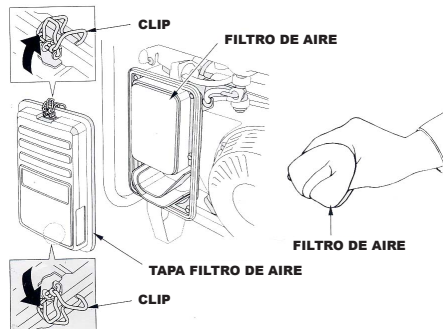

LIMPIEZA DE LA CAZOLETA DEL COMBUSTIBLE

La cazoleta evita que la suciedad o el agua que pueda estar en el tanque de combustible entren en el carburador. Si el motor no ha funcionado durante mucho tiempo, la cazoleta se debe limpiar.

1. Gire la palanca de la válvula de combustible a la posición OFF. Retire la cazoleta, la junta tórica y el filtro.
2. Limpie la cazoleta, la junta tórica y el filtro en disolvente no inflamable o de punto de inflamación alto.
3. Vuelva a instalar el filtro, la junta tórica y la cazoleta.
4. Gire la palanca de la válvula de combustible a la posición ON y compruebe que no haya fugas.

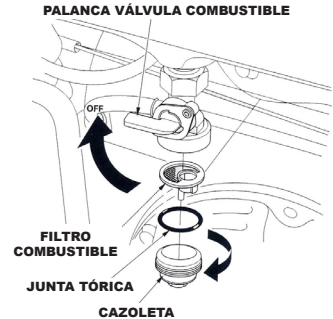

MANTENIMIENTO DE LA BUJÍA

Con el fin de atender la bujía, se necesita una llave de bujías (disponible en el mercado).

Bujías recomendadas: E6TC

Para asegurar el funcionamiento correcto del motor, la bujía debe estar correctamente separada y libre de depósitos.

Si el motor ha estado funcionando, el silenciador estará muy caliente. Tenga cuidado de no tocar el silenciador.

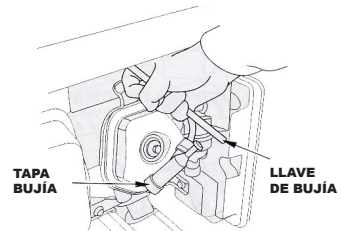

1. Retire la tapa de la bujía.
2. Limpie la suciedad de la base de la bujía.
3. Use una llave de bujía para quitar la bujía.
4. Inspeccione visualmente la bujía. Deséchelo si el aislante está agrietado o astillado. Limpiar la bujía con un cepillo de alambre si se va a reutilizar.
5. Mida la holgura del tapón con un calibrador de espesores. Corrija según sea necesario doblando cuidadosamente el electrodo lateral.
6. Compruebe que la empaquetadura de la bujía esté en buenas condiciones y enrosque la bujía a mano para evitar el cruce de roscas.
7. Después de que la bujía esté encajada, apriétela con una llave de bujía para comprimir la arandela.
 - Si instala una bujía nueva, apriete 1/2 vuelta después de que la bujía se asiente para comprimir la arandela.
 - Si vuelve a instalar una bujía usada, apriete 1 / 8-1 / 4 de vuelta después de que la bujía se asiente para comprimir la arandela.

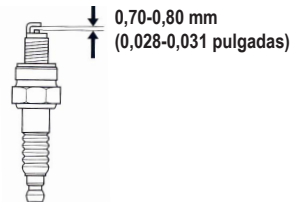

ATENCIÓN

La bujía debe estar rmente apretada. Una bujía incorrectamente apretada puede calentarse mucho y podría dañar el motor. Nunca use una bujía que tenga un rango de calor inadecuado. Use solamente las bujías recomendadas o equivalentes.

MANTENIMIENTO AMORTIGUADOR DE CHISPAS

Si el generador ha funcionado, el silenciador estará muy caliente. Deje que se enfríe antes de proceder



ATENCIÓN

El amortiguador de chispas debe ser revisado cada 100 horas para mantener su eficiencia.

8. TRANSPORTE Y ALMACENAMIENTO

Al transportar el generador, apague el interruptor del motor y la válvula de combustible. Mantenga el nivel del generador para evitar derrames de combustible. El vapor de combustible o el combustible derramado pueden encenderse.



ADVERTENCIA

El contacto con un motor o un sistema de escape caliente puede causar quemaduras graves o incendios. Deje enfriar el motor antes de transportar o almacenar el generador.

Tenga cuidado de no dejar caer o golpear el generador durante el transporte. No coloque objetos pesados sobre el generador.

Antes de almacenar la unidad durante un período prolongado:

1. Asegúrese de que el área de almacenamiento esté libre de humedad y polvo excesivos.
2. Prepare el equipo para ser almacenado según la siguiente tabla:

TIEMPO DE ALMACENAJE	PROCEDIMIENTO DE SERVICIO RECOMENDADO PARA PREVENIR EL ARRANQUE DIFÍCIL
Menos de 1 mes	No requiere preparación
1 a 2 meses	Llenar con gasolina fresca y añadir acondicionador de gasolina*
2 meses a 1 año	Llenar con gasolina fresca y añadir acondicionador de gasolina* Drenar el cuenco del flotador del carburador
1 año o más	Llenar con gasolina fresca y añadir acondicionador de gasolina* Retire la bujía. Ponga una cucharada de aceite de motor en el cilindro. Gire el motor lentamente con la cuerda de tracción para distribuir el aceite. Vuelva a instalar la bujía. Cambie el aceite del motor. Después de retirarlo del almacenamiento, drene la gasolina almacenada en un recipiente adecuado y llénela con gasolina nueva antes de comenzar.
*Use acondicionadores de gasolina que están formulados para extender la vida de almacenamiento. Póngase en contacto con su distribuidor autorizado de generadores para obtener las recomendaciones del acondicionador.	

ALMACENAMIENTO

1. Drene el carburador aflojando el tornillo. Escorrir la gasolina en un recipiente adecuado.



ADVERTENCIA

La gasolina es extremadamente inflamable y es explosiva bajo ciertas condiciones. Realice la tarea en una área bien ventilada con el motor parado. No fume ni permita que haya llamas o chispas en el área durante este procedimiento. Use solamente las bujías recomendadas o equivalentes.

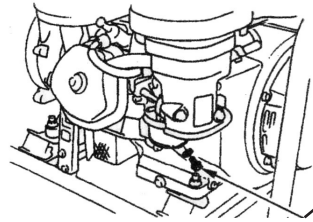

TORNILLO DE DRENAJE

- 2. Cambie el aceite del motor (vea la página 13).
- 3. Retire la bujía y vierta una cucharada de aceite de motor limpio en el cilindro. Haga girar el motor varias revoluciones para distribuir el aceite, luego reinstale la bujía.
- 4. Tire lentamente del mango del arrancador hasta que se note resistencia. En este punto, el pistón está llegando a su compresión y ambas válvulas de admisión y de escape están cerradas.

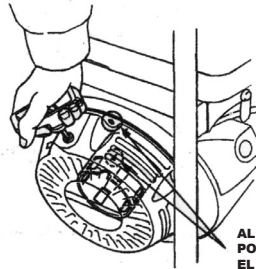

ALINEE LA MUESCA EN LA POLEA DE ARRANQUE CON EL ORIFICIO A LA PARTE SUPERIOR DEL ARRANCADOR DE RETROCESO

Almacenar el motor en esta posición ayudará a protegerlo de la corrosión interna.

9. SOLUCIÓN DE PROBLEMAS

Cuando el motor no arranque:

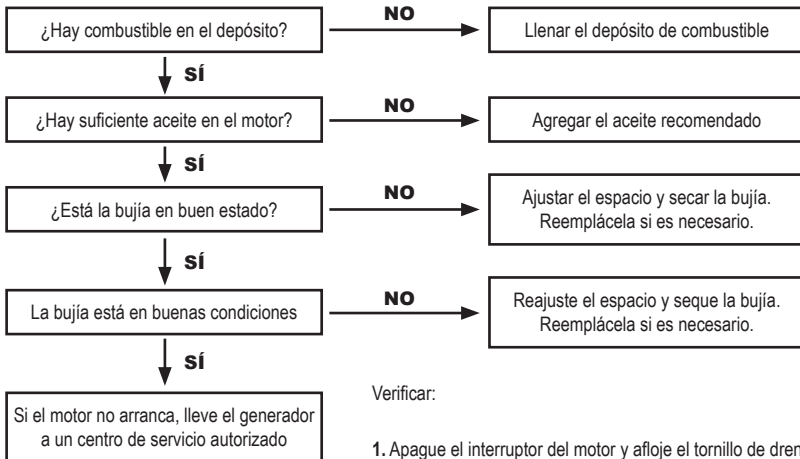

Verificar:

- 1. Apague el interruptor del motor y afloje el tornillo de drenaje.
- 2. Gire la válvula de combustible a ON. El combustible debe fluir desde el desagüe cuando la válvula de combustible está encendida.

10. CARACTERÍSTICAS TÉCNICAS

Modelo	BSG 3800 RE	BSG 8000 RE
Motor	Gasolina 4T	Gasolina 4T
Cilindrada (cc)	223	457
Potencia motor (hp)	8	16
Depósito combustible (l)	15	25
Arranque	Manual	Manual y eléctrico
Fases del alternador	Monofásico	Monofásico
Voltaje de salida (V)	230V alterna, monofase - 12V continua	230V alterna, monofase - 12V continua
Potencia nominal (W)	3300 (φ1)	7000 (φ1)
Potencia máxima (W)	3600 (φ0.9)	7500 (φ0.9)
Frecuencia (Hz)	50	50
Conexiones	2x Schuko - 12vdc	1x Schuko - 12vdc + 1x toma 32A
Kit ruedas	Incluido. Ruedas macizas de goma	Incluido. Ruedas macizas de goma
Dimensiones (cm)	60,5x45x46,5	70x53x58,5
Peso Neto (kg)	46	95

11. DECLARACIÓN CE

Mediante la presente, la empresa

ES B-63162994

Declara que las máquinas relacionadas a continuación, las cuales ponemos en circulación, cumplen con los requisitos básicos correspondientes a la actual normativa sobre maquinaria de la UE.

Modelo	Referencia	Potencia acústica LWA
BSG 3800 RE	8070127	95 dB (A)
BSG 8000 RE	8070128	96 dB (A)

Directrices de la UE, aplicando la normativa en vigor:

MD -2006/42/EC
EMC - 2014/30/EU
SL - 2000/14/CE + 2005/88/EC
GE - 2016/1628/EU (amended by: 2018/989/EU)
EN ISO 8528-13:2016
EN 55012:2007+ A1:2009
EN ISO 3744:2010
EN ISO 8528-10:1998

Empresas certificadoras:

DEKRA, PRC
SNCH, Luxembourg
NSAI, Ireland
TUV Rheinland, PRC
TÜV SUD, Germany

La presente declaración perderá su validez en caso de desmontaje o manipulación de la máquina no autorizados por nosotros.



Eduard Rodríguez
Director general

13 de Marzo 2023

12. GARANTÍA Y SERVICIO

GARANTÍA

La máquina está garantizada, según la legislación del país en vigor, exclusivamente por la posible utilización de materiales defectuosos en su construcción, o bien por defecto de fabricación. La garantía se aplicará según su uso y durante los siguientes períodos:

- Si el usuario es una persona física que actúa con fines ajenos a su comercio, negocio, oficio o profesión (consumidor): 3 años a partir de la fecha de compra.
- Si el usuario es una persona física o jurídica que actúa con fines relacionados con su comercio, negocio, comunidades, oficio o profesión: 1 año desde la fecha de compra.

El período de garantía para las baterías como fuente de alimentación será de 6 meses. Para cualquier reclamación en el plazo de garantía, se deberá aportar documento original de compra en el que conste la fecha de adquisición de la máquina y foto de su placa.

La garantía no se aplicará en los siguientes casos:

- Desgaste normal (incluido, sin limitación, desgaste de las baterías, si están presentes).
- Desgaste normal de consumibles, como discos, hilo, cadenas, espadas, cuchillas, correas, ruedas...
- Uso del producto que no cumpla con las instrucciones descritas en el manual.
- Defectos causados por una operación o manipulación brusca, inapropiada, incorrecta o por uso o daños causados por accidente, mal uso, negligencia, fuego, agua, rayos u otras catástrofes naturales.
- El hecho de que la batería o baterías hayan sufrido un cortocircuito, si los sellos de la caja de la batería o las celdas están rotas o muestran evidencia de manipulación, o que se hayan usado para un fin distinto al previsto.
- Cualquier daño intencional, negligencia, alteración o modificación del producto que haya sido realizada por el cliente final o un tercero no autorizado por OMEGA.
- Uso de repuestos, accesorios u otros elementos de reemplazo (incluidos los consumibles) que no son proporcionados o recomendados por OMEGA.
- Cualquier fallo en empaquetar adecuadamente el producto para el transporte o durante su instalación.
- Causas extremas o externas más allá de nuestro control razonable, incluidas, entre otras, averías, fluctuaciones o interrupciones en la energía eléctrica etc.
- Falta o inadecuada, según sea el caso, instalación, cuidado, mantenimiento del producto.
- Influencias ambientales agresivas (como productos químicos, agentes de limpieza), incrustaciones de cal o interrupciones debido al hielo, entre otros.
- Circunstancias ambientales específicas (por ejemplo, presión excesiva o negativa en la línea, tensión excesiva o baja tensión en la línea).

La garantía no se aplica a accesorios y otros artículos consumibles. La garantía no será válida si el número de serie del producto ha sido eliminado, borrado, desfigurado o alterado, o si es ilegible de cualquier forma según lo determine el Centro de Servicio.

SERVICIO

Puede consultar nuestra amplia red de Servicios Técnicos Autorizados, visitando nuestra página web www.yaros.es, en la que encontrará también los recambios y consumibles adecuados a la máquina.

O si lo prefiere, contacte directamente con nosotros:

Tel: + 34 902 55 56 77
info@yaros.es

NOTA SOBRE EL MANUAL

Con el fin de seguir mejorando las máquinas, el fabricante se reserva el derecho a introducir modificaciones en la entrega de los productos especificados en el presente manual en cuanto a su forma, características y presentación. Por ello, no se puede considerar ningún derecho a reclamación sobre la información e imágenes contenidas en este manual.

PT

bsg

by **OMEGA**

GERADOR

BSG 3800 RE / 8000 RE



MANUAL DE INSTRUÇÕES

CE

ÍNDICE

1. Segurança.....	3
2. Controlos.....	5
3. Utilização do gerador.....	6
4. Verificação antes de começar a operar.....	7
5. Arranque e paragem do gerador.....	9
6. Serviço.....	9
7. Manutenção.....	11
8. Transporte e armazenamento.....	15
9. Solução de problemas.....	16
10. Características técnicas.....	17
11. Declaração conformidade.....	18
12. Garantia e serviço.....	19

AVISOS IMPORTANTES



Atenção

Ele é usado para alertar o usuário de que, se as indicações não forem estritamente seguidas, elas podem acarretar risco de dano ao usuário, ao equipamento ou à instalação.



Manual de instruções

Ler atentamente as instruções antes de utilizar o gerador.



Crianças e animais

Manter o gerador fora do alcance de crianças e animais durante o funcionamento.



Explosão

Encher o depósito de combustível e/ou acrescentar óleo sempre com o motor parado. Não encher demasiado o depósito para evitar que o combustível se derrame. Não pôr o gerador a funcionar perto de matérias inflamáveis, como gasóleo ou gasolina, que são altamente explosivos.



Intoxicação

Não pôr o gerador em funcionamento em ambientes fechados e sem ventilação, como garagens, túneis, pedreiras, etc. Manter o tubo de escape completamente livre de corpos estranhos. Durante o funcionamento produz-se monóxido de carbono, gás muito tóxico, inodoro e incolor que pode provocar fortes náuseas, desmaio e, em alguns casos, a morte.



Superfícies quentes

Não tocar no motor ou peças quentes quando o gerador estiver a funcionar ou pouco depois da sua paragem. O tubo de escape dos gases de combustão atinge elevadas temperaturas. Não retirar as protecções que possam ter as referidas peças.



Risco de agarramento

Para evitar acidentes pessoais, não se acercar das peças rotativas do gerador com vestuário largo, gravatas, feiras, pulseiras ou cabelo comprido.



Indicador de ligação à terra

Antes de usar o gerador, efectuar (ou controlar todas as vezes) a ligação do terminal de terra com um eléctrodo enterrado no solo.



Manipular ou reparar

As manipulações ou reparações só podem ser feitas pelos serviços técnicos oficiais. Não permitir que o grupo seja utilizado por pessoal sem competência para tal. O utilizador só poderá fazer as manipulações indicadas neste manual. O fabricante não se responsabiliza por outras manipulações que o utilizador possa fazer.



Risco de electrocussão

A não advertência desta prescrição comporta um risco de electrocussão.

- Não utilizar o gerador debaixo de chuva ou neve. Não efectuar operações com as mãos molhadas ou húmidas, nem com os pés molhados ou descalços, dado que o utilizador poderá ser electrocutado. Não enviar nunca um jacto de água à pressão contra o gerador, sobpena de choque eléctrico.
- Não ligar nunca o gerador directamente à rede de distribuição pública.
- Ligar aparelhos eléctricos que não ultrapassem a carga indicada na placa de características.
- Verificar que a ligação eléctrica do gerador à rede do utilizador não se encontre esmagada debaixo de peças pesadas ou em contacto com partes que vibram, dado que se poderia partir, provocando chamas ou curto-circuito.



• Para um bom funcionamento da máquina, esta deverá ser instalada sobre superfícies planas e estáveis, não sobre gralva, areia, rochas, pedras ou outras superfícies instáveis ou desniveladas..

• O cárter do motor é distribuído sem óleo, pelo que se deverá encher o mesmo antes de iniciar o funcionamento. Usar somente gasolina super sem chumbo; outro tipo de carburante poderá danificar seriamente o motor. Depois do abastecimento, verificar que os tampões do depósito e/ou do óleo estejam correctamente fechados, evitando perdas de líquido.

• O gerador terá que funcionar afastado de materiais ou produtos explosivos e inflamáveis (gasolina, óleo, poliestireno, papel, aparas de madeira, etc.)

• Em caso de ruído excessivo, cheiros estranhos ou fortes vibrações, parar imediatamente o gerador e entrar em contacto com o centro de assistência mais próximo. Limpar periodicamente o filtro de ar.

• Se forem ligados aparelhos electrónicos ao gerador (um televisor, computador, fax, etc.) é indispensável instalar um estabilizador de corrente entre o gerador e o aparelho electrónico. Se este dispositivo não for utilizado, o gerador pode ter uma oscilação de tensão, pode-se esgotar a gasolina ou accionar-se o acelerador ou o regulador automático do carburador, o que pode danificar irreparavelmente o aparelho electrónico ligado.

1. SEGURANÇA

LOCALIZAÇÃO DE ETIQUETAS DE SEGURANÇA

Estas etiquetas avisam de possíveis perigos que podem causar lesões graves. Leia-as com atenção.

Se uma etiqueta sair ou se tornar difícil de ler, entre em contacto com o distribuidor do gerador para a substituir.

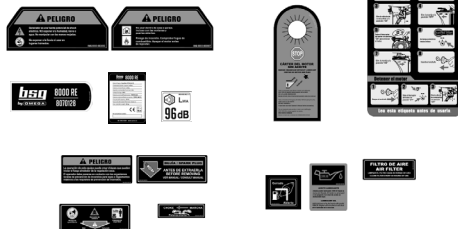
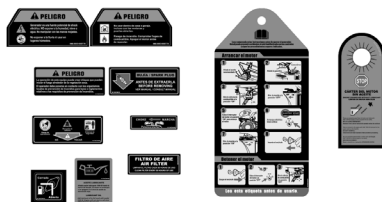

ATENÇÃO

Nunca retire as etiquetas de ADVERTÊNCIA

INFORMAÇÃO DE SEGURANÇA

Os geradores foram concebidos para proporcionar um serviço seguro e confiável se operados de acordo com as instruções. Leia e compreenda este manual de instruções antes de o pôr em funcionamento. Pode ajudar a prevenir acidentes ao familiarizar-se com os controlos do seu gerador e ao cumprir os procedimentos de utilização segura.

Responsabilidade do operador

- Saber parar o gerador rapidamente em caso de emergência.
- Compreender a utilização de todos os controlos do gerador, recetáculos de saída e ligações.
- Certifique-se de que todas as pessoas que trabalham com o gerador recebem as instruções adequadas. Não permita que as crianças utilizem o gerador sem a supervisão de adultos.

Riscos de monóxido de carbono

O escape contém monóxido de carbono venenoso, um gás incolor e inodoro. Respirar esse gás pode provocar a perda dos sentidos e pode levar à morte. Pôr o gerador em funcionamento em zonas fechadas ou parcialmente fechadas, pode fazer com que o ar tenha uma perigosa quantidade de gases de escape. Para evitar a acumulação de gases de escape, faça uma ventilação adequada.

Riscos de descarga elétrica

- O gerador produz energia elétrica suficiente para provocar uma descarga elétrica grave ou uma eletrocussão se for mal utilizado.
- Utilizar um gerador ou um aparelho elétrico em condições de humidade, como chuva ou neve, ou perto de uma piscina ou sistema de rega, ou quando tem as mãos húmidas, poderia provocar uma eletrocussão. Mantenha o gerador seco.
- Se o gerador estiver armazenado ao ar livre, à intempérie, verifique todos os componentes elétricos no painel de controlo antes de cada utilização. A humidade ou o gelo podem provocar um mau funcionamento ou um curto-circuito nos componentes elétricos, o que poderia provocar uma eletrocussão.
- Não ligar ao sistema elétrico de um edifício salvo que um interruptor de isolamento tenha sido instalado por um electricista qualificado.
- A manutenção do circuito e a instalação devem ser feitas por profissionais e cumprir a seguinte norma:

- 1) Artigo 551 do Código Elétrico Nacional, ANSVNFPA 70-1990.
- 2) Norma para veículos recreativos, ANSVNFPA 501 C-1990.

Riscos de incêndios e queimaduras

- O sistema de escape aquece o suficiente para incendiar determinados materiais.
- Mantenha o gerador a uma distância mínima de 1 metro de edifícios e de outros equipamentos durante o funcionamento.
- Não feche o gerador dentro de uma estrutura fechada.
- Guarde os materiais inflamáveis longe do gerador.
- O gerador aquece muito durante o funcionamento e permanece quente durante um tempo depois de parar o motor. Tenha cuidado e não toque o gerador enquanto estiver quente. Deixe arrefecer o motor antes de guardar o gerador no interior.
- A gasolina é extremamente inflamável e é explosiva em determinadas condições. Não fume nem deixe que haja chamas ou faíscas onde estiver o gerador a ser abastecido nem onde guardar a gasolina. Reabasteça numa zona bem ventilada e com o motor parado.
- Os vapores de combustível são extremamente inflamáveis e podem incendiar-se depois de pôr o motor em funcionamento. Certifique-se de que o combustível que possa ter sido derramado é limpo antes de pôr o gerador em funcionamento.



2. CONTROLOS

Interruptor do motor

Para arrancar e parar o motor

Posição do interruptor:

OFF: para parar o motor.

ON: para pôr o motor em funcionamento.

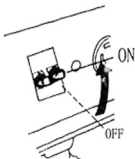

Arrancador

Para arrancar o motor, puxe a pega do arrancador: vai sentir um pouco de resistência e depois puxe-a rapidamente.

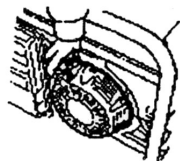

ATENÇÃO

Não deixe que a pega do arrancador bata contra o motor.

Devolva-a suavemente à posição inicial para evitar danos no arrancador.

Alavanca da válvula de combustível

A válvula de combustível encontra-se entre o depósito de combustível e o carburador. Quando a alavanca da válvula está em posição ON, permite que o combustível flua do depósito de combustível para o carburador. Certifique-se de voltar a colocar a alavanca da válvula de combustível na posição OFF depois de parar o motor.

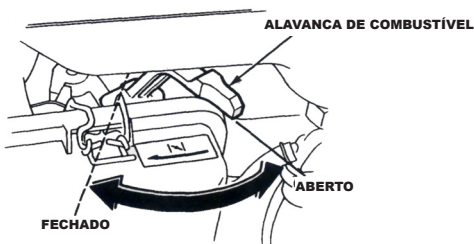
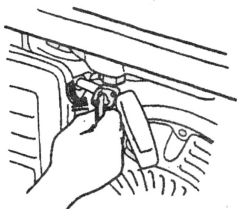

Alavanca de estrangulamento

O estrangulador é utilizado para proporcionar uma mistura de combustível enriquecida ao arrancar um motor frio. Pode ser aberto e fechado manualmente através da alavanca do estrangulador. Puxe a alavanca para fora até ao fim para enriquecer a mistura para o arranque em frio.



Terminal de terra

Antes de usar o gerador, realize (ou verifique cada vez) a conexão do terminal de aterramento com um fio isolado. Consulte um electricista qualificado, um inspetor elétrico ou uma agência local com jurisdição sobre os códigos locais ou regulamentos aplicáveis para o uso previsto do gerador..

Sistema de alarme de óleo

O sistema de alarme de óleo foi concebido para prevenir danos no motor provocados por uma quantidade insuficiente de óleo no cárter.

Antes do o nível de óleo no cárter fique abaixo de um limite seguro, o sistema de alarme de óleo para automaticamente o motor (o interruptor do motor permanece na posição ON). O sistema de alarme de óleo não deve substituir a verificação do nível de óleo antes de cada utilização. Se o motor parar ou não arrancar, verifique o nível de óleo do motor (vea la página 13) antes de solucionar problemas noutras áreas.

Interruptor de circuito de CA (Corrente Alternada)

O interruptor de CA desliga-se automaticamente se houver um curto-circuito ou uma sobrecarga significativa do gerador no recetáculo. Se o interruptor de CA se desligar automaticamente, verifique se o aparelho funciona corretamente e se não excede a capacidade nominal de carga do circuito de CA antes de voltar a ligar o interruptor. O interruptor pode ser utilizado para ligar ou desligar a alimentação de CA do gerador.

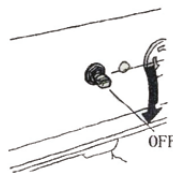

3. USO DO GERADOR

Ligações ao sistema elétrico do edifício

As ligações elétricas de reserva ao sistema elétrico do edifício devem ser feitas por um electricista qualificado. A ligação deve isolar a energia do gerador da energia elétrica e deve cumprir todas as leis aplicáveis e códigos elétricos. Um interruptor de transferência, isola a energia do gerador da energia elétrica, está disponível através do distribuidor autorizado do gerador.



ATENÇÃO

As ligações incorretas ao sistema elétrico do edifício podem permitir que a corrente elétrica proveniente do gerador faça retroceder a alimentação nas linhas de serviço público. Essa alimentação posterior pode eletrocutar os trabalhadores da companhia de serviços públicos ou outras pessoas que entram em contacto com as linhas durante um corte de energia e o gerador pode explodir, arder ou provocar incêndios quando a energia elétrica for restabelecida. Consulte a companhia de serviços públicos ou um electricista qualificado.

Terminal de terra

O terminal de terra do gerador está ligado ao bastidor do gerador, às partes metálicas que não conduzem corrente e aos terminais de terra de cada recetáculo.

Antes de utilizar o terminal de terra, consulte um inspetor elétrico qualificado ou uma agência local com jurisdição sobre os códigos locais ou regulamentos aplicáveis para o uso previsto do gerador.

Aplicações de CA

Antes de ligar o aparelho ou o cabo de alimentação ao gerador:

- Certifique-se de que está em bom estado de funcionamento. Os eletrodomésticos ou cabos de alimentação defeituosos podem provocar uma potencial descarga elétrica.
- Se um aparelho começar a funcionar de forma anómala, se tornar lento ou se parar de repente, apague-o imediatamente. Desligue o aparelho e determine se o problema é o aparelho ou se a capacidade nominal de carga do gerador foi ultrapassada.
- Certifique-se de que a potência elétrica da ferramenta ou do aparelho não excede a do gerador. Nunca exceda a potência máxima do gerador. Os níveis de potência entre nominal e máximo podem ser utilizados durante menos de 30 minutos.



ADVERTÊNCIA

Uma sobrecarga substancial pode abrir o interruptor de circuito. Exceder o limite de tempo para o funcionamento de potência máxima ou sobrecarregar ligeiramente o gerador pode não apagar o interruptor automaticamente mas vai tornar a vida útil do gerador mais curta.

Operação CA (Corrente Alternada)

1. Ponha o motor em funcionamento.
2. Ligue o interruptor de circuito da CA.
3. Ligue o aparelho.



ATENÇÃO

• Certifique-se de que todos os aparelhos estão em bom estado de funcionamento antes de os ligar ao gerador. Se um aparelho começar a funcionar de forma anômala, se tornar lento ou se parar de repente, apague imediatamente o interruptor do motor. Depois, desligue o aparelho e verifique se há sinais de mau funcionamento.

• A maioria dos aparelhos motorizados exigem mais do que a potência nominal para arrancarem. Não exceda o limite de corrente especificado para cada recetáculo. Se um circuito sobrecarregado fizer com que o interruptor de CA se apague, reduza a carga elétrica no circuito, espere uns minutos e ligue novamente o interruptor.

4. VERIFICAÇÃO ANTES DE COMEÇAR A OPERAR

Óleo do motor



ATENÇÃO

O óleo do motor é um fator importante que afeta o rendimento e a vida útil do motor. Os óleos de motor sem detergente e de 2 tempos podem danificar o motor, pelo que não são recomendáveis. Verifique o nível de óleo ANTES DE CADA UTILIZAÇÃO, com o gerador numa superfície plana e com o motor parado.

Utilize óleo de motor de 4 tempos que cumpra ou exceda a classificação de serviço API SJ. Verifique sempre a etiqueta API SERVICE na embalagem de óleo para se certificar de que inclui as letras SJ. Recomenda-se o SAE 10-W-30 para uso geral, a qualquer temperatura.

Outros lubrificantes indicados na tabela podem ser utilizados quando a temperatura média na área estiver dentro dos limites assinalados.

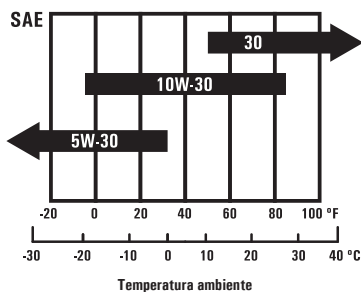

ORIFÍCIO PARA ENCHIMENTO DO ÓLEO TAMPA DEPÓSITO DO ÓLEO

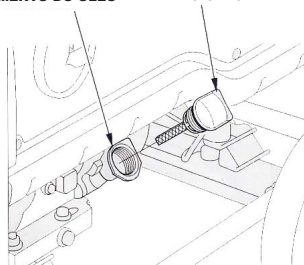

Verificação antes de começar a operar

1. Retire a tampa de enchimento de óleo e limpe a vareta de nível.
2. Verifique o nível do óleo introduzindo a vareta medidora no orifício de enchimento sem a atarraxar.
3. Se o nível for baixo, encha até à parte superior do orifício de enchimento com o óleo recomendado.



Combustível

Verifique o indicador de combustível e abasteça o tanque se o nível de combustível for baixo. Abasteça com cuidado para evitar derramar combustível. Não encha acima do nível de combustível assinalado.



ADVERTÊNCIA

A gasolina é altamente inflamável e explosiva e ao abastecer, pode queimar-se ou ferir-se gravemente.

- Pare o motor e mantenha afastado do calor, das faíscas e das chamas.
- Abasteça apenas ao ar livre.
- Limpe imediatamente os derrames.

Capacidade depósito de combustível:

1KW 9L
2KW 15L
5KW 25L

Capacidade de óleo:

1KW 0,4L
2KW 0,6L
5KW 1,1L

INDICADOR
COMBUSTÍVEL

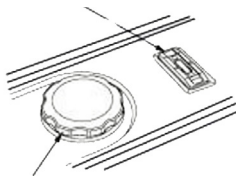

TAMPA COMBUSTÍVEL

COADOR COMBUSTÍVEL



ATENÇÃO

- O combustível pode danificar a pintura e o plástico. Tenha cuidado para não derramar combustível ao abastecer o depósito. Os danos provocados pelo derrame de combustível não estão cobertos pela garantia.
- Utilize gasolina sem chumbo de 86 octanos ou mais.
- Este motor está certificado para funcionar com gasolina sem chumbo. A gasolina sem chumbo produz menos depósitos do motor e da vela e aumenta a vida do sistema de escape.
- Nunca utilize gasolina fora da validade ou contaminada nem mistura de óleo/gasolina.
- Evite a sujidade e a água no depósito de combustível.

5. ARRANQUE E PARAGEM DO MOTOR

Ligar o motor

1. Certifique-se de que o interruptor de CA está na posição OFF. O gerador pode ser difícil de arrancar se se ligar uma carga.
2. Rode a alavanca da válvula de combustível para a posição ON.
3. Rode o manípulo do estrangulador para a posição FECHADA.
4. Coloque o interruptor do motor na posição ON.
5. Puxe a pega do arrancador ligeiramente até sentir resistência, depois puxe rapidamente.



ATENÇÃO

Não deixe que a pega do arrancador bata contra o motor. Devolva-a suavemente à posição inicial para evitar danos no arrancador ou na parte exterior.

6. À medida que o motor for aquecendo, empurre lentamente a pega de estrangulamento para a posição ABERTA.

Para o motor em caso de emergência:

Para parar o gerador em caso de emergência, coloque o interruptor na posição OFF.

Em utilização normal:

1. Coloque o interruptor de CA está na posição OFF.
2. Coloque o interruptor do motor na posição OFF.
3. Rode a alavanca da válvula de combustível para a posição OFF.

6. SERVIÇO

Faça sempre o seguinte para manter o gerador em boas condições:



ADVERTÊNCIA

1. Ligue sempre o gerador à terra ou a veículos de recreio, para evitar a utilização indevida de cabos.

Não desloque o cabo de terra durante a manutenção ou reparação normal.

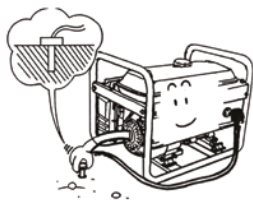

2. Se o gerador tem de alimentar duas ou mais cargas com a fonte de alimentação, certifique-se de ligar primeiro a de corrente de arranque mais alta.

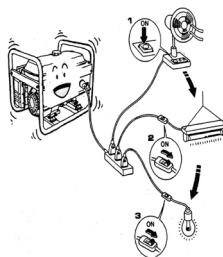

3. A tabela seguinte proporciona informação de referência para ligar os aparelhos elétricos ao gerador:

DESCRIÇÃO	POTÊNCIA		TIPO APARELHO ELÉTRICO	APARELHO ELÉTRICO	EXEMPLO	
	INÍCIO	NOMINAL			INÍCIO	FREQUÊNCIA
Lâmpada incandescente Dispositivo de aquecimento	x1	x1	Lâmpada incandescente 	Lâmpada incandescente 100W	100V A (W)	100V A (W)
			Televisor 			
Lâmpada fluorescente	x2	x1.5	Lâmpada fluorescente 	Lâmpada fluorescente 40W	80V A (W)	60V A (W)
Dispositivo de unidade	x1	x2	Frigorífico 	Frigorífico 150W	450 ~ 750V A (W)	300V A (W)
			Ventoinha 			

4. Os métodos de ligação são indicados em seguida:

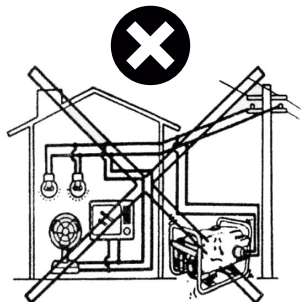
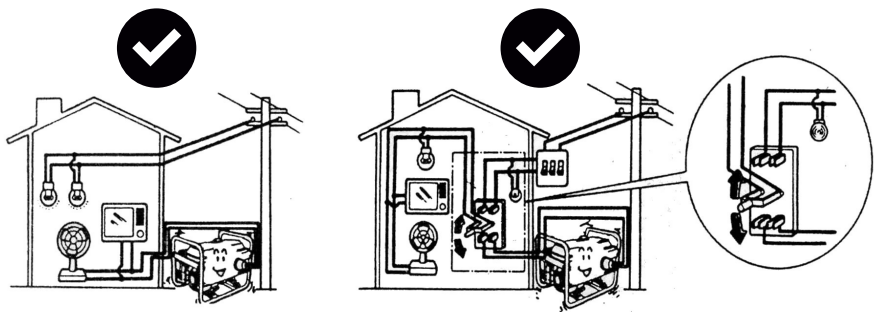

! ADVERTÊNCIA

Quando ligar a fonte de alimentação de casa ao gerador, certifique-se de que um electricista com experiência faz este trabalho. Uma ligação inadequada entre o gerador e as cargas pode provocar danos no gerador e até um incêndio.

7. MANUTENÇÃO

IMPORTÂNCIA DA MANUTENÇÃO

Uma boa manutenção é essencial para um funcionamento seguro, económico e sem problemas. Também ajuda a reduzir a contaminação do ar.



ADVERTÊNCIA

Uma manutenção inadequada ou não corrigir um problema antes de operar com o gerador pode provocar um mau funcionamento, tendo como resultado ferimentos graves ou até a morte. Siga sempre as recomendações indicadas neste manual de instruções.

Para ajudar a cuidar de forma adequada o gerador, as páginas seguintes incluem um programa de manutenção, procedimentos de inspeção de rotina e procedimentos de manutenção simples utilizando ferramentas manuais básicas. Outras tarefas de serviço que são mais difíceis ou que exigem ferramentas especiais é melhor que sejam levadas a cabo por profissionais.

O programa de manutenção aplica-se às condições normais de funcionamento. Se operar o seu gerador em condições extremas, como uma operação de carga elevada ou a alta temperatura, ou se o utilizar em condições de muita humidade ou poeira, consulte as necessidades de serviço e utilização.

A manutenção, substituição ou reparação dos dispositivos e sistemas de controlo de emissões podem ser levadas a cabo por qualquer estabelecimento de reparação de motores ou por um profissional qualificado, utilizando peças certificadas de acordo com os standards da EPA.

Segurança de manutenção

Algunas de las precauciones de seguridad más importantes siguen. Sin embargo, no podemos advertirle de todos los riesgos imaginables que puedan surgir al realizar el mantenimiento. Sólo usted puede decidir si debe o no realizar una tarea determinada.



ADVERTÊNCIA

Se as precauções e instruções de manutenção não forem corretamente seguidas, o resultado podem ser ferimentos graves ou até a morte. Siga sempre os procedimentos e precauções indicados no manual de utilização.

Precauções de segurança

• Certifique-se de que o motor está desligado antes de começar qualquer tarefa de manutenção ou reparação. Isto elimina vários perigos potenciais:

- **Envenenamento por monóxido de carbono do escape do motor.** Certifique-se de que há uma ventilação adequada ao manipular o motor.
- **Queimaduras por peças quentes.** Deixe que o motor e o sistema de escape arrefeçam antes de os tocar.
- **Lesões provocadas por deslocar peças.** Não ponha o motor em funcionamento salvo que se indique que o faça.

- Leia as instruções antes de começar e certifique-se de que tem as ferramentas e capacidades necessárias.
- Para reduzir a possibilidade de um incêndio ou explosão. Tenha cuidado ao trabalhar junto da gasolina. Utilize apenas um solvente não inflamável, e não gasolina, para limpar as peças. Mantenha tudo o que tiver combustível afastado de cigarros, faíscas e chamas.

Não se esqueça de que o seu distribuidor técnico conhece melhor o seu gerador e está totalmente equipado para levar a cabo a sua manutenção e reparação. Para garantir a melhor qualidade e desempenho, utilize apenas peças novas ou originais nas reparações ou substituições.

CALENDÁRIO DE MANUTENÇÃO

PERÍODO DE SERVIÇO REGULAR (3)		ANTES DE	PRIMEIRO MÊS	CADA 3 MESES	CADA 6 MESES	CADA ANO
ARTIGO realizado em cada mês indicado ou número de horas de funcionamento, o que acontecer primeiro		CADA UTILIZAÇÃO	/ 20H	/ 50H	/ 100H	/ 300H
Óleo do motor	Verificar nível	X				
	Mudar		X		X	
Filtro de ar	Verificar	X				
	Limpar			X (1)		
	Substituir					X *
Vela	Verificar-ajustar				X	
	Substituir					X
Para- faíscas	Limpar				X	
Velocidade de ralenti	Verificar-ajustar					X (2)
Jogo de válvulas	Verificar-ajustar					X (2)
Câmara de combustão	Limpar	Depois de 500h (2)				
Depósito de combustível e filtro	Limpar				X (2)	
Tubo de combustível	Verificar	Cada 2 anos (substituir se necessário) (2)				

Artigos relacionados com as emissões

- (1) Reparação com mais frequência quando utilizado em áreas com muita poeira.
- (2) Estes artigos devem ser reparados por um distribuidor autorizado do gerador, salvo que o dono do mesmo tenha as ferramentas adequadas e tenha os conhecimentos necessários. Consulte o manual da loja.
- (3) Para uso comercial e muitas horas de funcionamento, a manutenção deve ser realizada periodicamente.

MUDAR O ÓLEO DO MOTOR

Drene o óleo enquanto o motor está quente para garantir uma drenagem rápida e completa.

1. Retire a tampa de drenagem e a anilha de isolamento, retire a tampa de enchimento de óleo e drene o óleo.
2. Volte a colocar a tampa de drenagem e a anilha de isolamento. Aperte bem a tampa.
3. Volte a encher o óleo recomendado (ver la página 7) e verifique a vareta do óleo.

TAMPA DRENAGEM ÓLEO

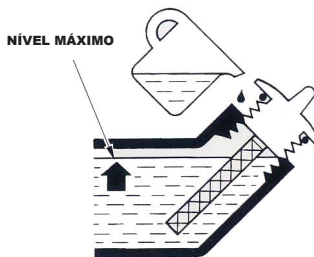
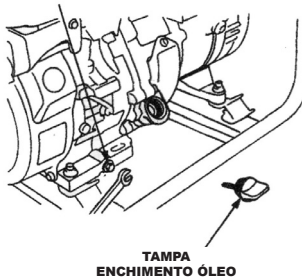

Capacidade óleo: 0,5L

- Lave as mãos com água e sabão depois de mudar o óleo.
- Deite fora o óleo usado de forma a não prejudicar o meio ambiente. Sugerimos que o coloque num recipiente fechado à estação de serviço local ou ao centro de reciclagem mais próximo para a sua reciclagem.
- Não o deite ao lixo, no chão nem num escoadouro..

MANUTENÇÃO FILTRO DE AR

Um filtro de ar sujo restringe o fluxo de ar para o carburador. Para evitar que o carburador funcione mal, limpe o filtro de ar regularmente. Tenha sobretudo atenção se oogerador estiver em funcionamento em zonas com muita poeira.



ATENÇÃO

Não ponha nunca o gerador em funcionamento sem o filtro de ar. Tal provocaria um desgaste rápido do motor.

1. Desenrosque os ganchos da tampa do filtro de ar, retire-a e retire o filtro.
2. Ave o filtro de ar numa solução de detergente doméstico e água morna, depois enxague bem ou lave com solvente não inflamável ou de alta temperatura de inflamação. Deixe que o filtro de ar se seque completamente.
3. Introduza o filtro de ar em óleo de motor limpo e escorra o excesso de óleo. O motor vai produzir fumo durante o arranque inicial se ficar demasiado óleo no filtro de ar.
4. Coloque novamente o filtro de ar e a tampa.

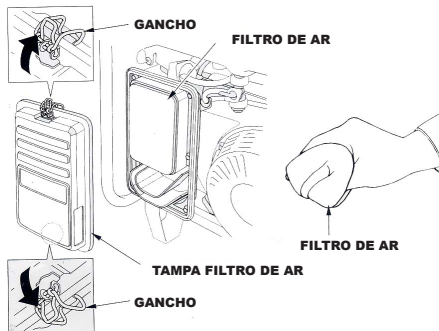

LIMPEZA DA CUBA DE COMBUSTÍVEL

A cuba evita que a sujidade ou a água que possa estar o depósito de combustível entrem no carburador. Se o motor tiver estado sem funcionar durante muito tempo, a cuba deve ser limpa.

1. Rode a alavanca da válvula de combustível para a posição OFF. Retire a cuba, a anel de vedação e o filtro.
2. Limpe a cuba, a anel de vedação e o filtro em solvente não inflamável ou de temperatura de inflamação elevada.
3. Coloque novamente o filtro, a anel de vedação e a cuba.
4. Coloque a alavanca da válvula de combustível na posição ON e verifique que não há fugas.

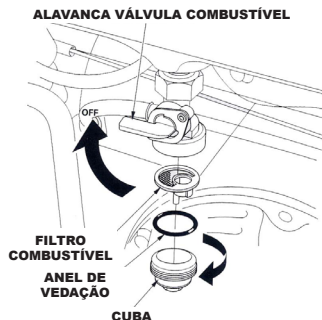

MANUTENÇÃO DA VELA

Para fazer a manutenção da vela, é necessária uma chave de velas (disponível no mercado).

Velas recomendadas: E6TC

Para garantir o correto funcionamento do motor, a vela deve estar corretamente separada e sem depósitos.

Se o motor esteve em funcionamento, o silenciador deve estar muito quente. Tenha cuidado para não tocar o silenciador.

1. Retire a tampa da vela.
2. Limpe a sujidade da base da vela.
3. Utilize uma chave de vela para retirar a vela.
4. Faça uma inspeção visual à vela.
Descarte se o isolante estiver gretado ou roto.
Limpe a vela com uma escova de arame se a for reutilizar.
5. Meça a folga da tampa com um calibrador de espessura. Corrija conforme necessário, dobrando cuidadosamente o elétrodo lateral.
6. Verifique se o empanque da vela está em boas condições e enrosque a vela à mão para evitar o cruzamento de roscas.
7. Depois de a vela estar encaixada, aperte-a com uma chave de vela para fixar bem a anilha.
 - Se colocar uma vela nova, aperte 1/2 volta depois de a vela estar assente para comprimir a anilha.
 - Se voltar a colocar uma vela usada, aperte 1/8-1/4 de volta depois de a vela estar assente para comprimir a anilha.

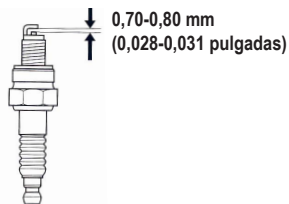
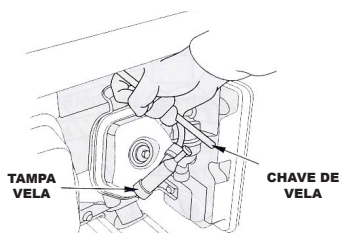

ATENÇÃO

A vela deve estar apertada com firmeza. Uma vela mal apertada pode aquecer muito e poderia danificar o motor. Nunca utilize uma vela que tenha um intervalo de calor inadequado. Utilize apenas as velas recomendadas ou equivalentes.

MANUTENÇÃO PARA-FAÍSCAS

Se o gerador esteve em funcionamento, o silenciador deve estar muito quente. Deixe que arrefeça antes de proceder.



ATENÇÃO

Deve-se fazer uma inspeção ao para-faíscas a cada 100 horas para manter a sua eficácia.

8. TRANSPORTE E ARMAZENAMENTO

Ao transportar o gerador, apague o interruptor do motor e a válvula de combustível. Mantenha o nível do gerador para evitar derrames de combustível. O vapor do combustível ou o combustível derramado podem incendiar-se.



ADVERTÊNCIA

O contacto com um motor ou um sistema de escape quente pode provocar queimaduras graves ou incêndios. Deixe o motor arrefecer antes de transportar ou guardar o gerador.

Tenha cuidado para que o gerador não cai nem receba encontrões durante o transporte. Não coloque objetos pesados sobre o gerador.

Antes de guardar o gerador durante um período prolongado:

1. Certifique-se de que a zona de armazenamento não tem humidade nem pó em excesso.
2. Prepare o armazenamento do equipamento de acordo com a seguinte tabela:

TEMPO DE ARMAZENAMENTO	PROCEDIMENTO DE SERVIÇO RECOMENDADO PARA PREVENIR DIFICULDADES NO ARRANQUE
Menos de 1 mês	Não necessita de preparação
1 a 2 meses	Abastecer com gasolina fresca e acrescentar condicionador de gasolina*
2 meses a 1 ano	Abastecer com gasolina fresca e acrescentar condicionador de gasolina* Drenar o depósito do flutuador do carburador
1 ano ou mais	Abastecer com gasolina fresca e acrescentar condicionador de gasolina* Retire a vela. Coloque uma colher de óleo de motor no cilindro. Vire o motor lentamente com a corda de tração para distribuir o óleo Coloque novamente a vela Mude o óleo do motor Depois de retirar o gerador do armazenamento, drene a gasolina armazenada num recipiente adequado e encha com gasolina nova antes de o pôr em funcionamento.
*Utilize condicionadores de gasolina formulados para prolongar a vida em armazenamento. Entre em contacto com o seu distribuidor autorizado de geradores para obter as recomendações do condicionador.	

ARMAZENAMENTO

1. Drene o carburador soltando o parafuso. Escorra a gasolina num recipiente adequado.



ADVERTÊNCIA

A gasolina é extremamente inflamável e é explosiva em determinadas condições. Leve esta tarefa a cabo numa zona bem ventilada com o motor parado. Não fume nem permita que haja chamas nem faíscas na zona durante este procedimento. Utilize apenas as velas recomendadas ou equivalentes.

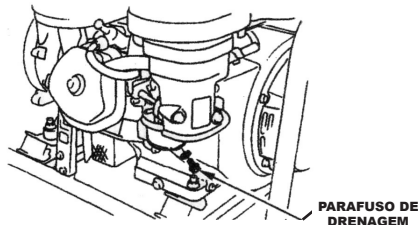

PARAFUSO DE DRENAGEM

2. Mude o óleo do motor (ver página 13).

3. Retire a vela e introduza uma colher de óleo de motor limpo no cilindro. Dê várias revoluções ao motor para distribuir o óleo e volte a colocar a vela.

4. Puxe lentamente a pega do arrancador até sentir resistência. Neste ponto, o pistão está a chegar à sua compressão e ambas as válvulas de admissão e de escape estão fechadas.

Armazenar o motor nesta posição ajuda a protegê-lo da corrosão interna.

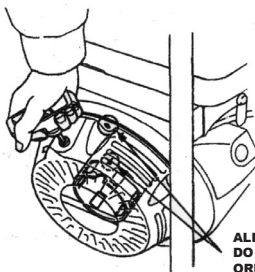

ALINHE A MARCA NA PEGA DO ARRANCADOR COM O ORIFÍCIO NA PARTE SUPERIOR DO ARRANCADOR DE RETROCESSO

9. RESOLUÇÃO DE PROBLEMAS

Quando o motor não arranca:

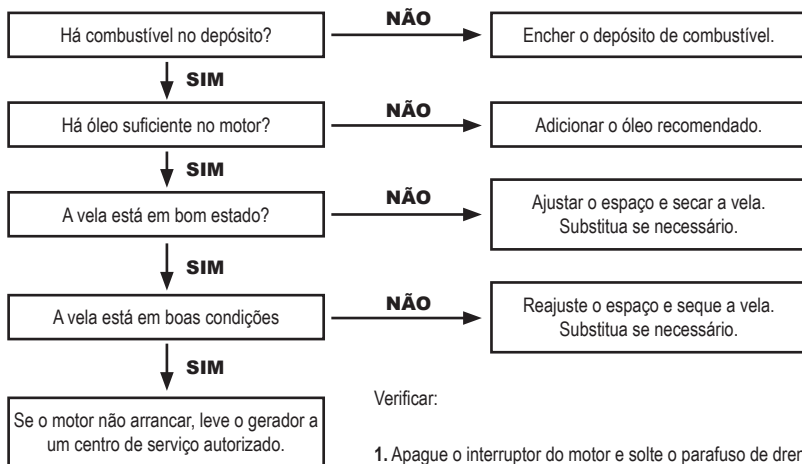

Verificar:

1. Apague o interruptor do motor e solte o parafuso de drenagem.
2. Coloque a válvula de combustível na posição ON. O combustível deve fluir do depósito quando a válvula de combustível estiver ligada.

10. CARACTERÍSTICAS TÉCNICAS

Modelo	BSG 3800 RE	BSG 8000 RE
Motor	Gasolina 4T	Gasolina 4T
Cilindrada (cc)	223	457
Potência motor (hp)	8	16
Depósito combustível (l)	15	25
Arranque	Manual	Manual e eléctrico
Fases do alternador	Monofásico	Monofásico
Voltagem de saída (V)	230V alterna, monofase - 12V continua	230V alterna, monofase - 12V continua
Potência nominal (W)	3300 (φ1)	7000 (φ1)
Potência máxima (W)	3600 (φ0.9)	7500 (φ0.9)
Frequência (Hz)	50	50
Ligações	2x Schuko - 12vdc	1x Schuko - 12vdc + 1x tomada 32A
Kit de rodas	Incluído. Rodas borracha maciças	Incluído. Rodas borracha maciças
Dimensões (cm)	60,5x45x46,5	70x53x58,5
Peso líquido (kg)	46	95

11. DECLARAÇÃO CE

Através da presente, a empresa

ES B-63162994

Declara que as máquinas referidas em seguida, que pomos em circulação, cumprem os requisitos básicos correspondentes ao atual regulamento sobre maquinaria da UE.

Modelo	Referencia	Potencia acústica LWA
BSG 3800 RE	8070127	95 dB (A)
BSG 8000 RE	8070128	96 dB (A)

Diretrizes da UE, aplicando o regulamento em vigor:

MD -2006/42/EC
EMC - 2014/30/EU
SL - 2000/14/CE + 2005/88/EC
GE - 2016/1628/EU (amended by: 2018/989/EU)
EN ISO 8528-13:2016
EN 55012:2007+ A1:2009
EN ISO 3744:2010
EN ISO 8528-10:1998

Empresas certificadoras:

DEKRA, PRC
SNCH, Luxembourg
NSAI, Ireland
TUV Rheinland, PRC
TÜV SUD, Germany

A presente declaração perderá a sua validade em caso de desmontagem ou manipulação da máquina não autorizados por nós.



Eduard Rodriguez
Diretor geral

13 de Março 2023

12. GARANTIA E SERVIÇO

GARANTIA

A máquina é garantida, de acordo com a legislação do país em vigor, exclusivamente para a eventual utilização de materiais defeituosos na sua construção, ou devido a defeitos de fabrico. A garantia será aplicada de acordo com a sua utilização e durante os seguintes períodos:

- Se o usuário for uma pessoa física que atue para fins alheios ao seu comércio, negócio, comércio ou profissão (consumidor): 3 anos a partir da data da compra.
- Se o utilizador for uma pessoa singular ou colectiva que atue para fins relacionados com o seu comércio, negócio, comunidades, comércio ou profissão: 1 ano a partir da data da compra.

O período de garantia das baterias como fonte de alimentação será de 6 meses. Para qualquer reclamação dentro do período de garantia, deve ser fornecido o documento de compra original com a data de compra da máquina e uma foto de sua placa.

A garantia não se aplica nos seguintes casos:

- Desgaste normal (incluindo, sem limitação, desgaste das baterias, se presentes).
- Desgaste normal de consumíveis, como discos, fios, correntes, barras, lâminas, correias, rodas...
- Utilização do produto em desacordo com as instruções descritas no manual.
- Defeitos causados por operação ou manuseio brusco, inadequado, incorreto ou por uso ou danos causados por acidente, mau uso, negligência, fogo, água, raio ou outros desastres naturais.
- O facto de a bateria ou baterias terem sofrido um curto-circuito, se os lacres da caixa ou células da bateria estiverem rompidos ou apresentarem indícios de violação, ou se tiverem sido utilizados para um fim diferente do pretendido.
- Qualquer dano intencional, negligência, alteração ou modificação do produto que tenha sido realizado pelo cliente final ou por um terceiro não autorizado pela OMEGA.
- Uso de peças de reposição, acessórios ou outros itens de reposição (incluindo consumíveis) que não são fornecidos e recomendados pela OMEGA.
- Qualquer falha na embalagem adequada do produto para transporte ou durante a instalação.
- Causas extremas ou externas além do nosso controle razoável, incluindo, mas não limitado a, avarias, flutuações ou interrupções na energia elétrica, etc.
- Falta ou inadequada, conforme o caso, instalação, cuidados, manutenção do produto.
- Influências ambientais agressivas (como produtos químicos, agentes de limpeza), calcário ou interrupções devido ao gelo, entre outros.
- Circunstâncias ambientais específicas (por exemplo, pressão excessiva ou negativa na linha, tensão excessiva ou baixa tensão na linha).

A garantia não se aplica a acessórios e outros itens consumíveis. A garantia não será válida se o número de série do produto tiver sido removido, apagado, desfigurado ou alterado, ou se estiver ilegível de alguma forma conforme determinado pela Central de Atendimento.

SERVIÇO

Você pode consultar nossa extensa rede de Serviços Técnicos Autorizados visitando nosso site www.yaros.es, onde também encontrará as peças de reposição e consumíveis adequados para a máquina.

Ou se preferir, entre em contato diretamente conosco:

Tel: + 34 902 55 56 77
info@yaros.es

NOTA NO MANUAL

Para continuar melhorando as máquinas, o fabricante reserva-se o direito de fazer alterações na entrega dos produtos especificados neste manual em termos de forma, características e apresentação. Por esta razão, nenhum direito de reclamação sobre as informações e imagens contidas neste manual pode ser considerado.

EN

bsg

by **OMEGA**

GENERATOR

BSG 3800 RE / 8000 RE



USER'S GUIDE

CE

INDEX

1. Safety.....	3
2. Controls.....	5
3. Generator use.....	6
4. Pre-operation check.....	7
5. Starting and stopping the engine.....	9
6. Service.....	9
7. Maintenance.....	11
8. Transport and storage.....	15
9. Troubleshooting.....	16
10. Technical characteristics.....	17
11. Declaration of conformity.....	18
12. Warranty and service.....	19

IMPORTANT NOTICES



Notice

It is used to alert the user that if the indications are not strictly followed, they may carry a risk of harm to the user, equipment or the installation.



User's guide

Read them carefully before using the generator.



Children and animals

Keep the generator away from children and animals while it is running.



Explosion

Always fill the fuel tank and / or add oil always with the engine stopped. Do not overfill the tank to avoid fuel leakage. Do not start the generator near inflammable material, such as gasoil or gasoline, which are highly explosive.



Poisoning

Do not operate with the generator in closed environments without ventilation such as garages, tunnels, quarries ... Keep the exhaust pipe completely free of foreign bodies. During operation carbon monoxide gas is generated very toxic, odorless and colorless, which can cause severe nausea, fainting and, in some cases, death.



Hot surfaces

Do not touch the motor or hot parts when the generator is running or shortly after its stop. The exhaust pipe of the combustion gases takes high temperatures. Do not remove the protections that these pieces may have.



Risk of entrapment

To prevent personal accidents, do not approach the rotating parts of the generator wearing wide clothing, ties, chains or long hair.



Ground terminal

Before using the generator, carry out (or check each time) the connection of the earth terminal with a peg driven into the ground.



Handle or repair

The manipulations or repairs can only be done in official technical services. Do not allow the generator to be used by incompetent personnel. The user can only do the manipulations indicated in this manual. The manufacturer is not responsible for other manipulations that the user can do.



Electrocution risk

Failure to comply with this warning may result in a risk of electrocution.

- Do not use the generator in rain or snow. Do not perform operations with wet or damp hands, or with wet feet or barefoot, as the user could be electrocuted. Never direct a jet of water under pressure against the generator, at the risk of electric shock.
- Never plug the generator directly into the public distribution network.
- Connect electrical appliances that do not exceed the load indicated on the nameplate.
- Check that the electrical connection of the generator to the user's network is not crushed under heavy parts or is in contact with parts that vibrate, as it could break causing flames

or short circuits.



• For a good operation of the machine, it should be installed on flat and stable surfaces, not on gravel, sand, rocks, rocks or other unstable or uneven surfaces.

• The crankcase is used without oil, so it must be filled before starting it. Use only super unleaded gasoline; Another type of fuel could seriously damage the engine. After delivery, check that the tank and / or oil plugs are closed correctly, avoiding liquid leaks

• The generator must work away from explosive and flammable materials or products (gasoline, oil, polystyrene, paper, sha-

vings, etc).

• In case of excessive noise, strange smells or strong vibrations, stop the generator immediately and contact the nearest service center. Clean the air filter periodically.

• If electronic devices are connected to the generator, (a television, computer, fax, etc.), it is essential to install a current stabilizer between the generator and the electronic device. If it is not used, the generator has a voltage oscillation, the gasoline runs out or, if the accelerator or the automatic regulator of the carburetor is manipulated, the connected electronic device can be irreparably damaged.

1. SAFETY

SAFETY LABEL LOCATION

These labels warn you of potential hazards that can cause serious injury. Read them carefully. If a label comes off or becomes hard to read, contact your Generator dealer for a replacement.

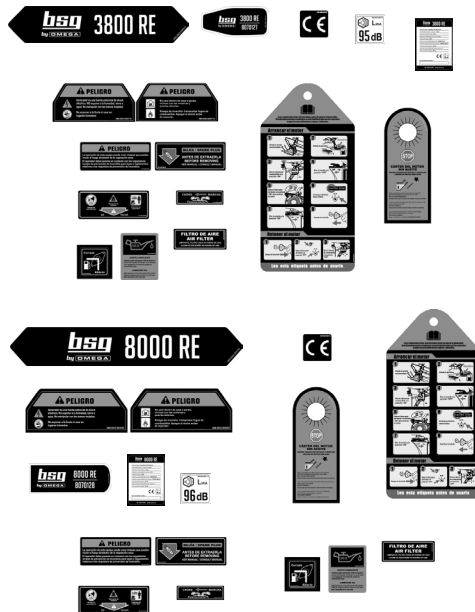

NOTICE

Never remove WARNING labels.

SAFETY INFORMATION

Generators are designed to give safe and dependable service if operated according to instructions. Read and understand this owner's manual before operating your generator. You can help prevent accidents by being familiar with your generator's controls, and by observing safe operating procedures.

Operator responsibility

- Know how to stop the generator quickly in case of emergency.
- Understand the use of all generator controls, output receptacles, and connections.
- Be sure that anyone who operates the generator receives proper instruction. Do not let children operate the generator without parental supervision.

Carbon monoxide hazards

Exhaust contains poisonous carbon monoxide, a colorless and odorless gas. Breathing exhaust can cause loss of consciousness and may lead to death. If you run the generator in an areas that is confined, or even partially enclosed, the air you breathe could contain a dangerous amount of exhaust gas. To keep exhaust gas from accumulating, provide adequate ventilation.

Electric shock hazards

- The Generator produces enough electric power to cause a serious shock or electrocution if misused.
- Using a generator or electrical appliance in wet conditions, such as rain or snow, or near a pool or sprinkler system, or when your hands are wet, could result in electrocution. Keep the generator dry.
- If the generator is stored outdoors, unprotected from the weather, check all electrical components on the control panel, before each use. Moisture or ice can cause a malfunction or short circuit in electrical components which could result in electrocution.
- Do not connect to a building electrical system unless an isolation switch has been installed by a qualified electrician.
- The circuit maintenance and installation need to be gone on by professional , and meet the following standard:

- 1) Article 551 of the National Electrical Code ,ANSVNFP 70-1990.
- 2) The standard for Recreational Vehicles, ANSVNFP 501 C-1990.

Fire and burn hazards

- The exhaust system gets hot enough to ignite some materials.
- Keep the generator at least 3 feet (1 meter) away form buildings and other equipment during operation.
- Do not enclose the generator in any structure.
- Keep flammable materials away form the generator.
- The muffler becomes very hot during operation and remains hot for a while after stopping the engine. Be careful not to touch the muffler while it is hot. Let the engine cool before storing the generator indoors
- Gasoline is extremely flammable and is explosive under certain conditions. Do not smoke or allow flames or sparks where the generator is refueled or where gasoline is stored. Refuel in a well-ventilated area with the engine stopped.
- Fuel vapors are extremely flammable and may ignite after the engine has started. Make sure that any spilled fuel has been wiped up before starting the generator.



2. CONTROLS

Engine switch

To start and stop the engine

Switch position:

OFF: To stop the engine.

ON: To run the engine.

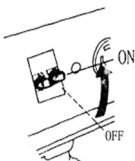

Recoil starter

To start the engine, pull the starter grip lightly resistance is felt, then pull briskly.

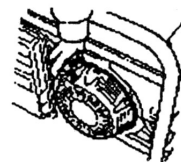

NOTICE

Do not allow the starter grip to snap back against the engine.

Return it gently to prevent damage to the starter.

Fuel valve lever

The fuel valve is located between the fuel tank and carburetor. When the valve lever is in the ON position, fuel is allowed to flow from the fuel tank to the carburetor. Be sure to return the fuel valve lever to the OFF position after stopping the engine.

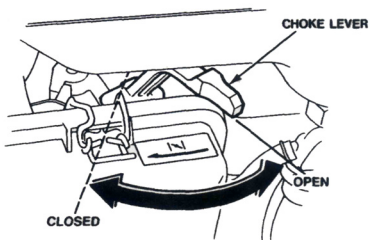
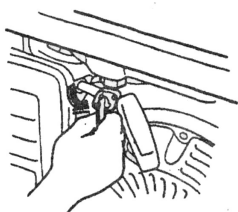

Choke rod

The choke is used to provide an enriched fuel mixture when starting a cold engine. It can be opened and closed by operating the choke lever manually. Pull the rod out toward CLOSED to enrich the mixture for cold starting.



Ground terminal

Before using the generator, carry out (or check each time) the connection of the earth terminal with a peg driven into the ground. Before using the ground terminal, consult a qualified electrician, electrical inspector or local agency having jurisdiction for local codes or ordinances that apply to the intended use of the generator.

Oil alert system

The oil alert system is designed to prevent engine damage caused by an insufficient amount of oil in the crankcase.

Before the oil level in the crankcase can fall below a safe limit, the Oil Alert system will automatically stop the engine (the engine switch will remain in the ON position). The Oil Alert system should not take place of checking the oil level before each use.

If engine stops or not restart, check the engine oil level (see page 13) before troubleshooting in other areas.

AC circuit breaker

The AC circuit breaker will automatically switch OFF if there is a short circuit or a significant overload of the generator at the receptacle.

If the AC circuit breaker is switched OFF automatically, check that the appliance is working properly and does not exceed the rated load capacity of the AC circuit before switching the circuit breaker ON again.

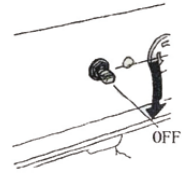

The circuit breaker may be used to switch the generator AC power ON or OFF.

3. GENERATOR USE

Connections to building electrical system

Connections for standby power to a building electrical system must be made by a qualified electrician. The connection must isolate the generator power from utility power, and must comply with all applicable laws and electrical codes. A transfer switch, which isolates generator power from utility power, is available through authorized generator dealer.



WARNING

Improper connections to a building electrical system can allow electrical current from the generator to back feed into the utility lines. Such back feed may electrocute utility company workers or others who contact the lines during a power outage, and the generator may explode, burn, or cause fires when utility power is restored. Consult the utility company or a qualified electrician.

Ground terminal

The generator ground terminal is connected to the frame of the generator, the metal non-current carrying parts of the generator, and ground terminals of each receptacle.

Before using the ground terminal, consult a qualified electrical inspector or local agency having jurisdiction for local codes or ordinances that apply to the intended use of the generator.

AC applications

Before connecting an appliance or power cord to the generator:

- Make sure that it is in good working order. Faulty appliances or power cords can create a potential for electrical shock.
- If an appliance begins to operate abnormally, becomes sluggish or stops suddenly, turn it off immediately. Disconnect the appliance, and determine whether the problem is the appliance, or if the rated load capacity of the generator has been exceeded.
- Make sure that the electrical rating of the tool or appliance does not exceed that of the generator. Never exceed the maximum power rating of the generator. Power levels between rated and maximum may be used for no more than 30 minutes



NOTICE

Substantial overloading will open the circuit breaker. Exceeding the time limit for maximum power operation or slightly overloading the generator may not switch the circuit breaker OFF, but will shorten the service life of the generator.

AC operation

1. Start the engine.
2. Switch ON the AC circuit breaker.
3. Plug in the appliance.



NOTICE

- Be sure that all appliances are in good working order before connecting them to the generator. If an appliance begins to operate abnormally, becomes sluggish, or stops suddenly, turn off the engine switch immediately. Then disconnect the appliance and examine it for signs of malfunction.
- Most motorized appliances require more than rated wattage for startup. Do not exceed the current limit specified for any one receptacle. If an overloaded circuit causes the AC circuit breaker to switch OFF, reduce the electrical load on the circuit, wait a few minutes and then reset the circuit breaker.

4. PRE-OPERATION CHECK

Engine oil



NOTICE

Engine oil is a major factor affecting engine performance and service life. Non-detergent and 2-stroke engine oils will damage the engine and are not recommended. Check the oil level BEFORE EACH USE with the generator on a level surface and the engine stopped.

Use 4-stroke motor oil that meets or exceeds the requirements for API service classification SJ. Always check the API SERVICE label on the oil container to be sure it includes the letters SJ.

SAE 10W-30 is recommended for general, all-temperature use. Other viscosities shown in the chart may be used when the average temperature in your area is within the indicated range.

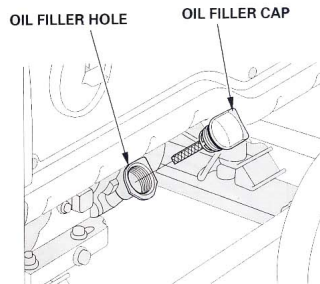
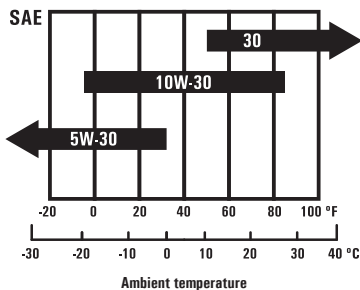

Pre-operation check

1. Remove the oil filler cap and wipe the dipstick clean.
2. Check the oil level by inserting the dipstick into the filler neck without screwing it in.
3. If the level is low, fill to the top of the oil filler neck with the recommended oil.

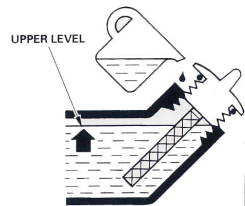

Fuel

Check the fuel gauge, and refill the tank if the fuel level is low. Refuel carefully to avoid spilling fuel. Do not fill above the shoulder of the fuel strainer.



WARNING

Gasoline is highly flammable and explosive, and you can be burned or seriously injured when refueling.

- Stop engine and keep heat, sparks, and flame away.
- Refuel only outdoors.
- Wipe up spills immediately.

Fuel tank capacity:

1KW 9L
2KW 15L
5KW 25L

Oil capacity:

1KW 0.4L
2KW 0,6L
5KW 1.1L

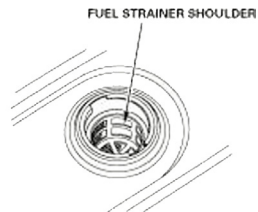
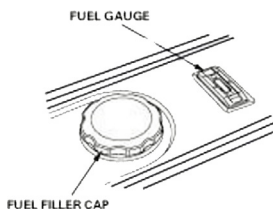

NOTICE

- Fuel can damage paint and plastic. Be careful not to spill fuel when filling your fuel tank. Damage caused by spilling fuel is not covered under warranty.
- Use unleaded gasoline with a pump octane of 86 or higher.
- This engine is certified to operate on unleaded gasoline. Unleaded gasoline produces fewer engine and spark plug deposits and extends exhaust system life
- Never use stale or contaminated gasoline or oil/gasoline mixture.
- Avoid getting dirt or water in the fuel tank.

5. STARTING AND STOPPING THE ENGINE

Starting the engine

1. Make sure that the AC circuit breaker is in the OFF position. The generator may be hard to start if a load is connected.
2. Turn the fuel valve lever to the ON position.
3. Turn the choke rod to the CLOSED position.
4. Move the engine switch to the ON position.
5. Pull the starter grip lightly until resistance is felt, then pull briskly.



NOTICE

Do not allow the starter grip to snap back against the engine. Return it gently to prevent damage to the starter or housing.

6. As the engine warms up, slowly push the choke rod to the OPEN position.

Stopping the engine in an emergency:

To stop the generator in an emergency, turn the engine switch to the OFF position.

In normal use:

1. Turn the AC circuit breaker to the OFF position.
2. Turn the engine switch to the OFF position.
3. Turn the fuel valve lever to the OFF position.

6. SERVICE

Always do as the following so as to keep the generator in a sound condition:



WARNING

1. Always connect the generator to the earth or the Recreational vehicles to prevent misusing with wire.



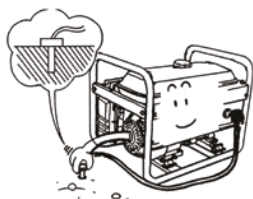

Don't move the earth wire during normal maintenance or repair.

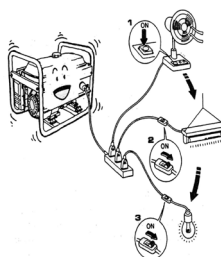

2. If the generator is to supply tow or above loads with power supply, be sure to connect them one with higher start current first.



3. The following table gives reference information for connecting the electric appliances to the generator:

DESCRIPTION	POWER		TYPE OF ELECTRICAL DEVICE	ELECTRIC DEVICE	EXAMPLE	
	START	RATING			START	RATING
Incandescent lamp Heating device	x1	x1	Incandescent lamp 	Incandescent lamp 100W	100V A (W)	100V A (W)
			TV 			
Fluorescent lamp	x2	x1.5	Fluorescent lamp 	Fluorescent lamp 40W	80V A (W)	60V A (W)
Drive device	x1	x2	Refrigerator 	Refrigerator 150W	450 ~ 750V A (W)	300V A (W)
			Electric fan 			

4. Connecting methods are illustrated as follow:

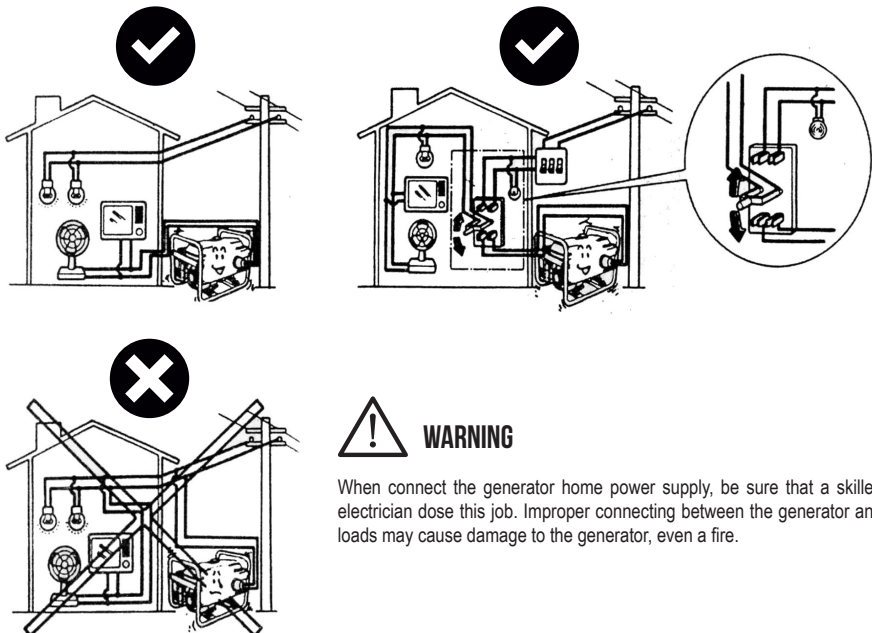

7. MAINTENANCE

THE IMPORTANCE OF MAINTENANCE

Good maintenance is essential for safe, economical, and trouble-free operation. It will also help reduce air pollution.



WARNING

Improper maintenance, or failure to correct a problem before operation, can cause malfunction in with you can be seriously hurt or killed. Always follow the inspection and maintenance recommendations and schedules in this owner's manual

To help you properly care for your generator, the following pages include a maintenance schedule, routine inspection procedures, and simple maintenance procedures using basic hand tools. Other service tasks that are more difficult, or require special tools, are best handled by professionals and are normally preformed by generators or other qualified mechanic.

The maintenance schedule applies to normal operating conditions. If you operate your generator under sever conditions, such as sustained high-load or high-temperature operation, or use it in unusually wet or dusty conditions, consult your servicing needs and use.

Maintenance, replacement, or repair of the emission control devices and systems may be preformed by any engine repair establishment or individual, using parts that are "certified" to EPA standards.

Maintenance safety

Some of the most important safety precautions follow. However, we can not warn you of every conceivable hazard that can arise in performing maintenance. Only you can decide whether or not you should perform a given task.



WARNING

Failure to properly follow maintenance instructions and precautions can cause you to be seriously hurt or killed. Always follow the procedures and precautions in the owner's manual.

Safety precautions

- Make sure the engine is off before you begin any maintenance or repairs. This will eliminate several potential hazards:
 - **Carbon monoxide poisoning from engine exhaust.** Be sure there is adequate ventilation whenever you operate the engine.
 - **Burns from hot parts.** Let the engine and exhaust system cool before touching.
 - **Injury from moving parts.** Do not run the engine unless instructed to do so.

- Read the instructions before you begin, and make sure you have the tools and skills required.
- To reduce the possibility of fire or explosion. Be careful when working around gasoline. Use only a nonflammable solvent, not gasoline, to clean parts. Keep cigarettes, sparks and flames away from all fuel-related parts.

Remember that your servicing dealer knows your generator best and is fully equipped to maintain and repair it. To ensure the best quality and reliability, use only new, genuine parts or their equivalents for repair or replacement.

MAINTENANCE SCHEDULE

REGULAR SERVICE PERIOD (3)		BEFORE EACH USE	FIRST MONTH / 20HRS	EVERY 3 MONTHS / 50HRS	EVERY 6 MONTHS / 100HRS	EVERY YEAR / 300HRS
ITEM Performed at every indicated month or operating hour interval, whichever comes first						
Engine oil	Check level	X				
	Change		X		X	
Air filter	Check	X				
	Clean			X (1)		
	Replace					X *
Spark plug	Check-adjust				X	
	Replace					X
Spark arrester	Clean				X	
Idle speed	Check-adjust					X (2)
Valve clearance	Check-adjust					X (2)
Combustion chamber	Clean	After every 500Hrs (2)				
Fuel tank and filter	Clean				X (2)	
Fuel tube	Check	Every 2 years (Replace if necessary) (2)				

Emission related items

- (1) Service more frequently when used in dusty areas..
- (2) These items should be serviced by an authorized generator dealer, unless the owner has the proper tools and is mechanically proficient. See the Shop Manual.
- (3) For commercial use, long hours of operation to determine proper maintenance intervals.

ENGINE OIL CHANGE

Drain the oil while the engine is warm to assure rapid and complete draining.

1. Remove the drain plug and sealing washer, remove the oil filler cap, and drain the oil.
2. Reinstall the drain plug and sealing washer. Tighten the plug securely.
3. Refill with the recommended oil (see page 7) and check the oil level.

OIL DRAIN PLUG

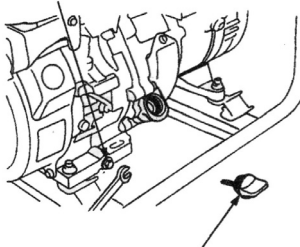

OIL FILLER CAP

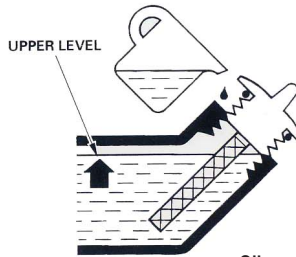

- Wash your hands with soap and water after handling used oil.
- Please dispose of used motor oil in a manner that is compatible with the environment. We suggest you take it in a sealed container to your local service station or recycling center for reclamation.
- Do not throw it in the trash, pour it on the ground, or down a drain..

AIR CLEANER SERVICE

A dirty air cleaner will restrict air flow to the carburetor. To prevent carburetor malfunction, service the air cleaner regularly. Service more frequently when operation the generator in extremely dusty areas.



NOTICE

Never run the generator without the air filter. Rapid engine wear will result.

1. Unsnap the air cleaner cover clips, remove the air cleaner cover, and remove the element.
2. Wash the air cleaner element in a solution of household detergent and warm water, then rinse thoroughly, or wash in nonflammable or high flashpoint solvent. Allow the air cleaner element to dry thoroughly.
3. Soak the air cleaner element in clean engine oil and squeeze out the excess oil. The engine will smoke during initial startup if too much oil is left in the air cleaner element.
4. Reinstall the air cleaner element and the cover.

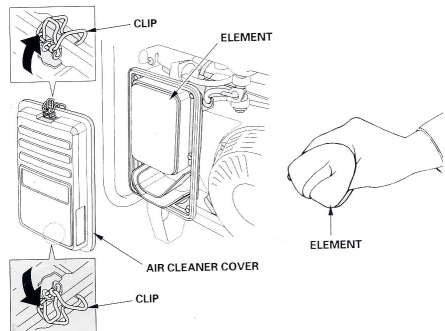

FUEL SEDIMENT CUP CLEANING

The sediment cup prevents dirt or water which may be in the fuel tank from entering the carburetor. If the engine has not been run for a long time, the sediment cup should be cleaned.

1. Turn the fuel valve lever to the OFF position. Remove the sediment cup, O-ring, and filter.
2. Clean the sediment cup, O-ring, and filter in nonflammable or high flash point solvent.
3. Reinstall the filter, O-ring, and sediment cup.
4. Turn the fuel valve lever ON and check for leaks.

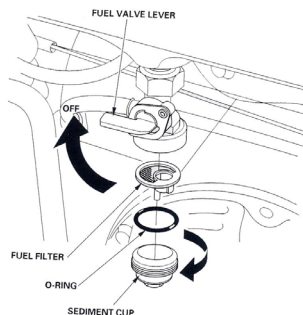

SPARK PLUG SERVICE

In order to service the spark plug, you will need a spark plug wrench (commercially available).

Recommended spark plugs: E6TC

To ensure proper engine operation, the spark plug must be properly gapped and free of deposits.

If the engine has been running, the muffler will be very hot. Be careful not to touch the muffler.

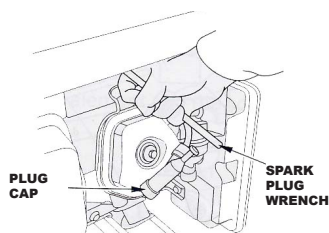

1. Remove the spark plug cap.
2. Clean any dirt from around the spark plug base.
3. Use a spark plug wrench to remove the spark plug.
4. Visually inspect the spark plug.
Discard it if the insulator is cracked or chipped.
Clean the spark plug with a wire brush if it is to be reused.
5. Measure the plug gap with a feeler gauge.
Correct as necessary by carefully bending the side electrode.
6. Check that the spark plug washer is in good condition, and thread the spark plug in by hand to prevent cross-threading.
7. After the spark plug is seated, tighten with a spark plug wrench to compress the washer.
 - If installing a new spark plug, tighten 1/2turn after the spark plug seats to compress the washer.
 - If reinstalling a used spark plug, tighten 1/8-1/4 turn after the spark plug seats to compress the washer.

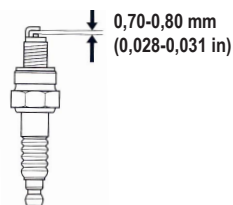

NOTICE

The spark plug must be securely tightened. An improperly tightened spark plug can become very hot and could damage the engine. Never use spark plug which have an improper heat range. Use only the recommended spark plugs or equivalent.

SPARK ARRESTER MAINTENANCE

If the generator has been running, the muffler will be very hot. Allow it to cool before proceeding.



The spark arrester must be serviced every 100 hours to maintain its efficiency.

8. TRANSPORT AND STORAGE

When transporting the generator, turn the engine switch and the fuel valve OFF. Keep the generator level to prevent fuel spillage. Fuel vapor or spilled fuel may ignite.



Contact with a hot engine or exhaust system can cause serious burns or fires. Let the engine cool before transporting or storing the generator.

Take care not to drop or strike the generator when transporting. Do not place heavy objects on the generator.

Before storing the unit for an extended period:

1. Be sure the storage area is free of excessive humidity and dust.
2. Service according to the table below:

STORAGE TIME	RECOMMENDED SERVICE PROCEDURE TO PREVENT HARD STARTING
Less than 1 month	No preparation required
1 to 2 months	Fill with fresh gasoline and add gasoline conditioner*
2 months to 1 year	Fill with fresh gasoline and add gasoline conditioner* Drain the carburetor float bowl
1 year or more	Fill with fresh gasoline and add gasoline conditioner* Remove the spark plug. Put a tablespoon of engine oil into the cylinder. Turn the engine slowly with the pull rope to distribute the oil. Reinstall the spark plug. Change the engine oil. After removal from storage, drain the stored gasoline into a suitable container, and fill with fresh gasoline before starting.
<p>*Use gasoline conditioners that are formulated to extend storage life. Contact your authorized generator dealer for conditioner recommendations.</p>	

STORAGE

1. Drain the carburetor by loosening the screw.
Drain the gasoline into a suitable container



WARNING

Gasoline is extremely flammable and is explosive under certain conditions. Perform task in a well-ventilated area with the engine stopped. Do not smoke or allow flames or sparks in the area during this procedure.

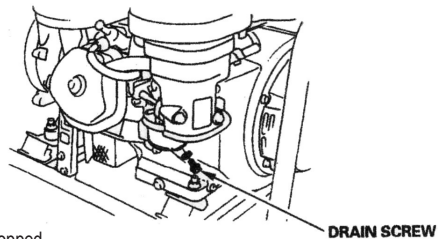

2. Change the engine oil (see page 13).

3. Remove the spark plug, and pour about a tablespoon of clean engine oil into the cylinder. Crank the engine several revolutions to distribute the oil, then reinstall the spark plug.

4. Slowly pull the starter grip until resistance is felt. At this point, the piston is coming up on its compression stroke and both the intake and exhaust valves are closed.

Storing the engine in this position will help to protect it from internal corrosion.

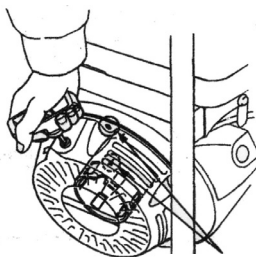

Align the notch on the starter pulley with the hole at the top of recoil starter.

9. TROUBLESHOOTING

When the engine will not start:

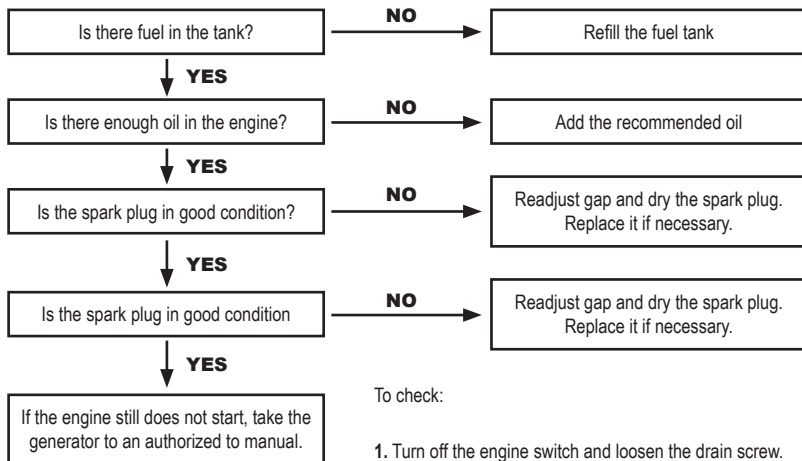

To check:

1. Turn off the engine switch and loosen the drain screw.
2. Turn the fuel valve to ON. Fuel should flow from the drain when the fuel valve is turned ON.

10. TECHNICAL CHARACTERISTICS

Model	BSG 3800 RE	BSG 8000 RE
Engine	Petrol 4S	Petrol 4S
Cylinder capacity (cc)	223	457
Power (hp)	8	16
Fuel tank (l)	15	25
Start	Manual	Manual and electric
Alternator phases	Single-phase	Single-phase
Output voltage (V)	230V AC, single-phase - 12V DC	230V AC, single-phase - 12V DC
Rated power (W)	3300 (φ1)	7000 (φ1)
Maximum power (W)	3600 (φ0.9)	7500 (φ0.9)
Frequency (Hz)	50	50
Connections	2x Schuko - 12vdc	1x Schuko - 12vdc + 1x 32A socket
Wheel set	Included. Hard rubber wheels	Included. Hard rubber wheels
Dimensions (cm)	60,5x45x46,5	70x53x58,5
Weight N.W (kg)	46	95

11. DECLARATION CE

Hereby, the company

ES B-63162994

Declares that the machines listed below, which have put into service, comply with the basic requirements corresponding to the current EU machinery regulations.

Model	Reference	Sound power level LWA
BSG 3800 RE	8070127	95 dB (A)
BSG 8000 RE	8070128	96 dB (A)

EU Guidelines and and applied rules:

MD -2006/42/EC
EMC - 2014/30/EU
SL - 2000/14/CE + 2005/88/EC
GE - 2016/1628/EU (amended by: 2018/989/EU)
EN ISO 8528-13:2016
EN 55012:2007+ A1:2009
EN ISO 3744:2010
EN ISO 8528-10:1998

Certifying companies:

DEKRA, PRC
SNCH, Luxembourg
NSAI, Ireland
TUV Rheinland, PRC
TÜV SUD, Germany

Any modifications of the machine that have not beforehand been agreed upon and permitted by us invalidate this Declaration of Conformity.



Eduard Rodríguez
General manager

13th March 2023

12. WARRANTY AND SERVICE

WARRANTY

The machine is guaranteed, according to the Spanish laws, exclusively for the possible use of defective materials in its construction, or due to manufacturing defects. The guarantee will apply according to its use and during the following periods:

- If the user is a natural person who acts for purposes unrelated to his trade, business, trade or profession (consumer): 3 years from the date of purchase.
- If the user is a natural or legal person acting for purposes related to their trade, business, communities, trade or profession: 1 year from the date of purchase.

The warranty period for batteries as a power source will be 6 months. For any claim within the warranty period, the original purchase document must be provided stating the date of purchase of the machine and a photo of its plate.

The guarantee would not apply on the following cases:

- Normal wear and tear (including, without limitation, wear and tear on batteries, if present).
- Normal wear of consumables, such as discs, wire, chains, bars, blades, belts, wheels...
- Use of the product that does not comply with the instructions described in the manual.
- Defects caused by rough, inappropriate, incorrect operation or handling or by use or damage caused by accident, misuse, negligence, fire, water, lightning or other natural disasters.
- The fact that the battery or batteries have suffered a short circuit, if the seals of the battery box or cells are broken or show evidence of tampering, or if they have been used for a purpose other than its intended purpose.
- Any intentional damage, negligence, alteration or modification of the product that has been carried out by the end customer or a third party not authorized by OMEGA.
- Use of spare parts, accessories or other replacement items (including consumables) that are not provided or recommended by OMEGA.
- Any failure to properly pack the product for transportation or during installation.
- Extreme or external causes beyond our reasonable control, including, but not limited to, breakdowns, fluctuations or interruptions in electrical power etc.
- Lack or inadequate, as the case may be, installation, care, maintenance of the product.
- Aggressive environmental influences (such as chemicals, cleaning agents), limescale or interruptions due to ice, among others.
- Specific environmental circumstances (for example, excessive or negative pressure in the line, excessive tension or low tension in the line).

The warranty does not apply to accessories and other consumable items. The warranty will not be valid if the serial number of the product has been removed, erased, defaced or altered, or if it is illegible in any way as determined by the Service Center.

SERVICE

You can consult our extensive network of Authorized Technical Services by visiting our website www.yaros.es, where you will also find the appropriate spare parts and consumables for the machine.

Or if you prefer, contact us directly:

Tel: + 34 902 55 56 77
info@yaros.es

NOTE ABOUT THE PRESENT MANUAL

In order to continue improving the machines, the manufacturer reserves the right to make changes to the delivery of the products specified in this manual in terms of their shape, characteristics and presentation. For this reason, no right to claim on the information and images contained in this manual can be considered.

bsg

y OMEGA

bsg

by **OMEGA**

www.bsggarden.es

IMG-0003-005035