

Montageanleitung

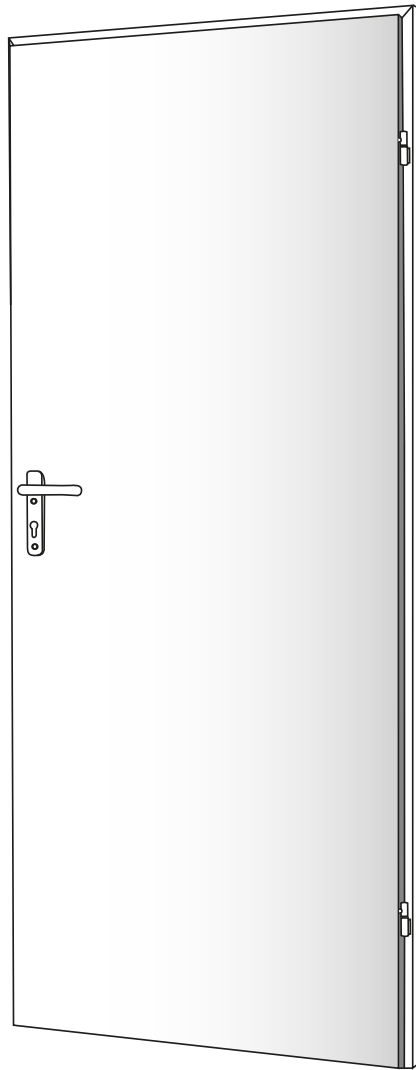

MZ41

Der Hersteller behält sich das Recht vor, Änderungen des Produkts vorzunehmen ohne vorherige Ankündigung



27/03/2018

1

Rahmenaußenmaß			
	770	895	995
A	731	856	956
B	685	810	910
C	705	830	930
D	735	860	960

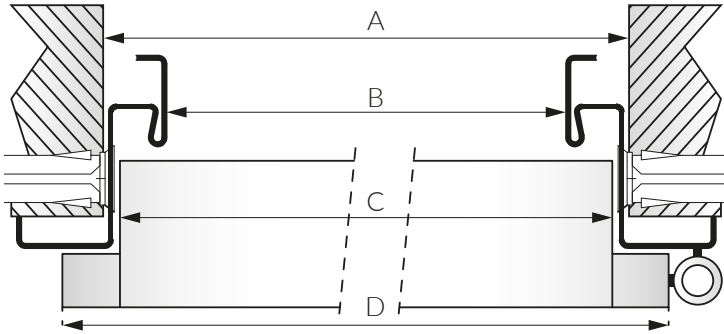
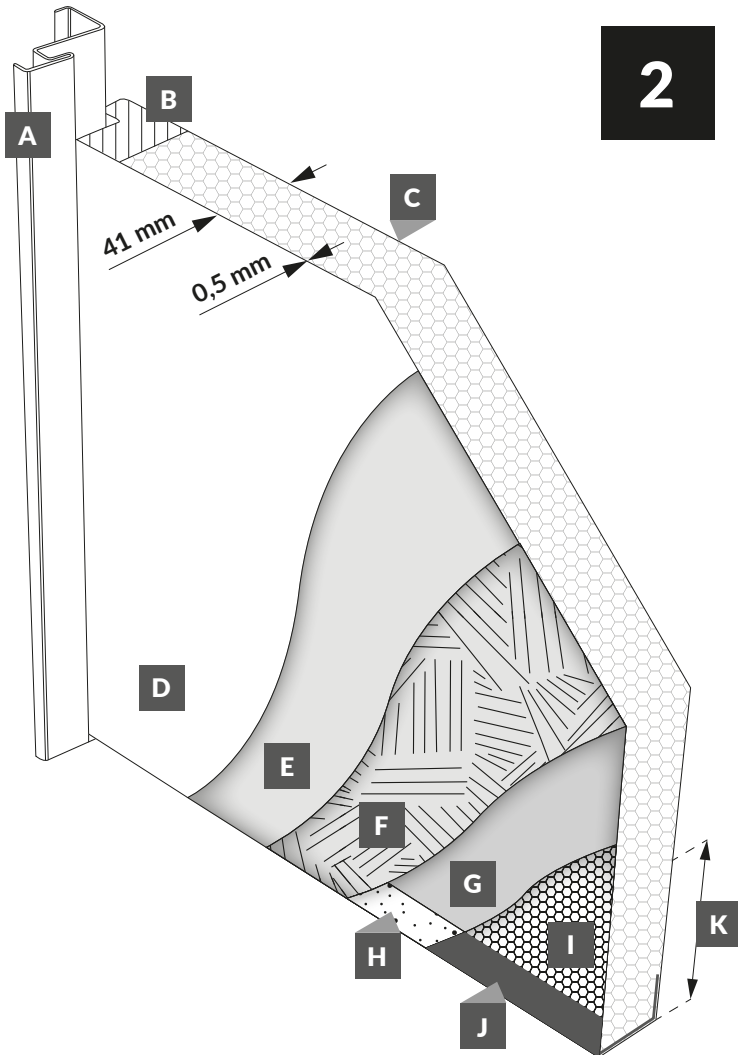
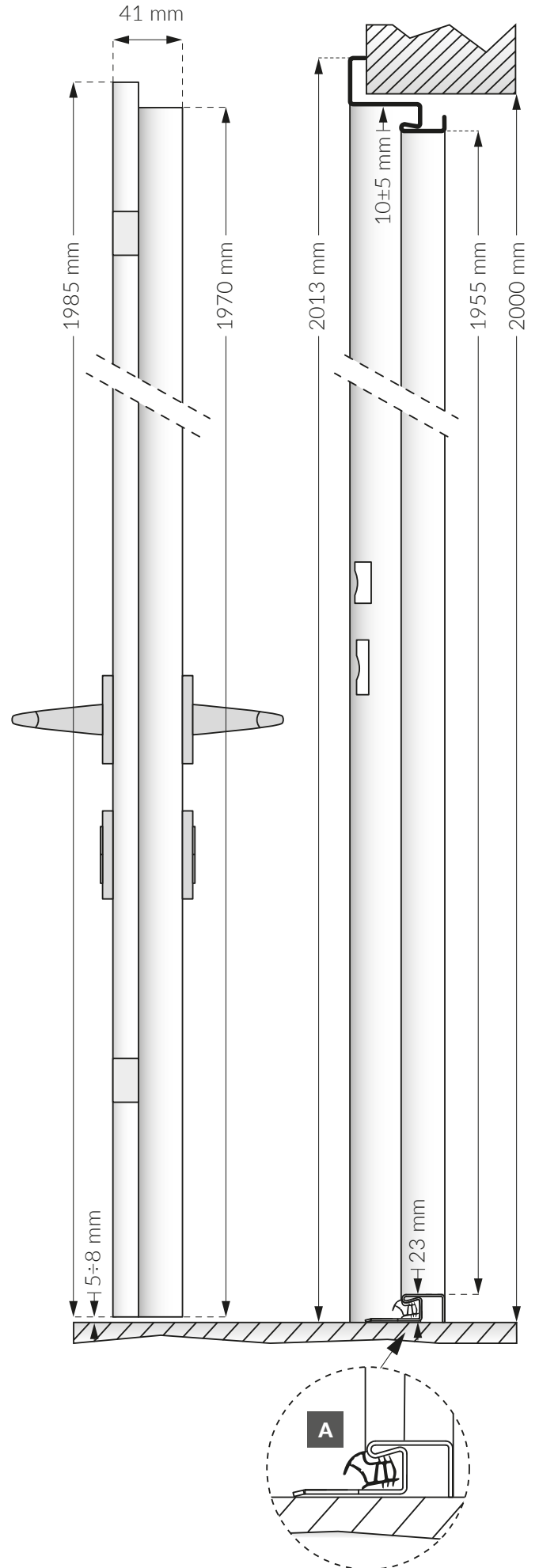
**2****3**

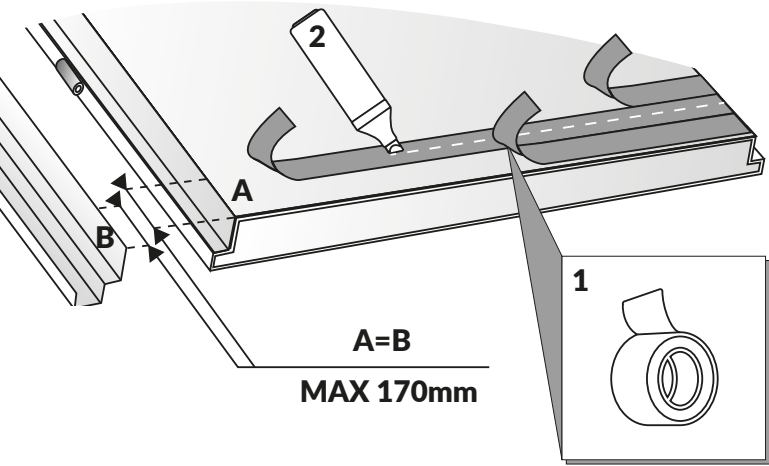
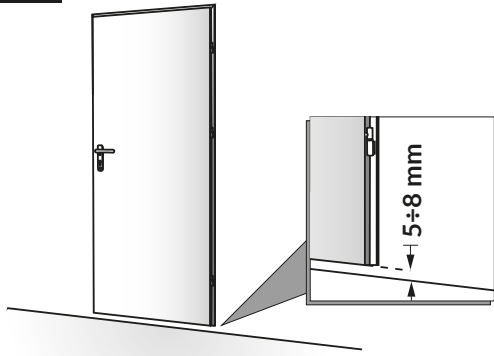
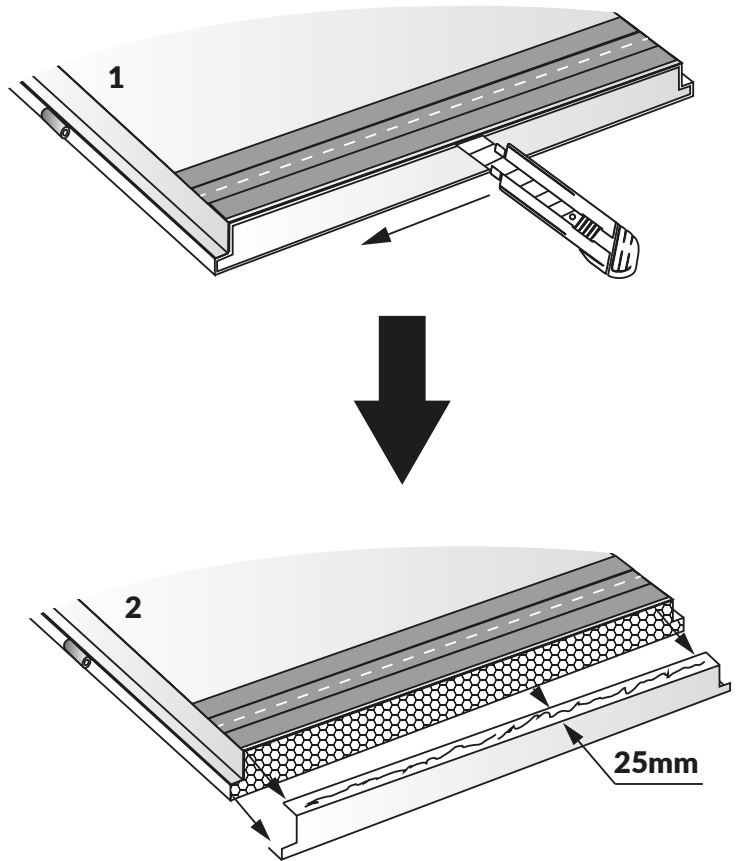
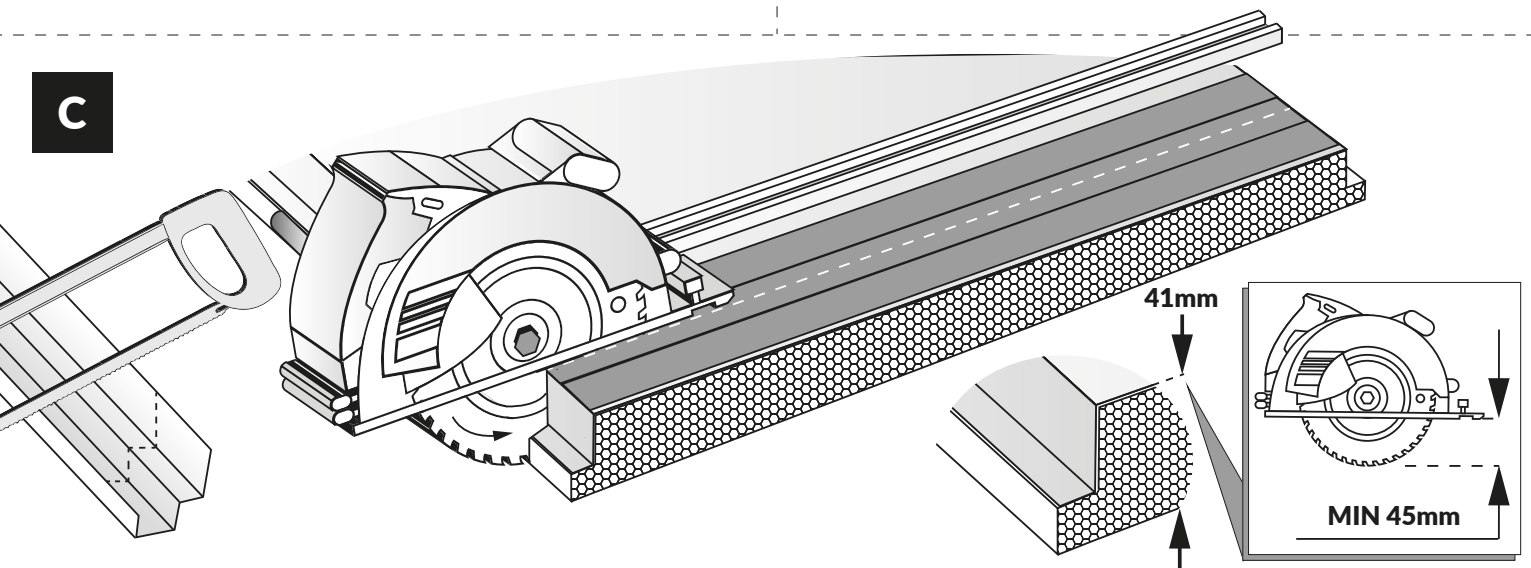
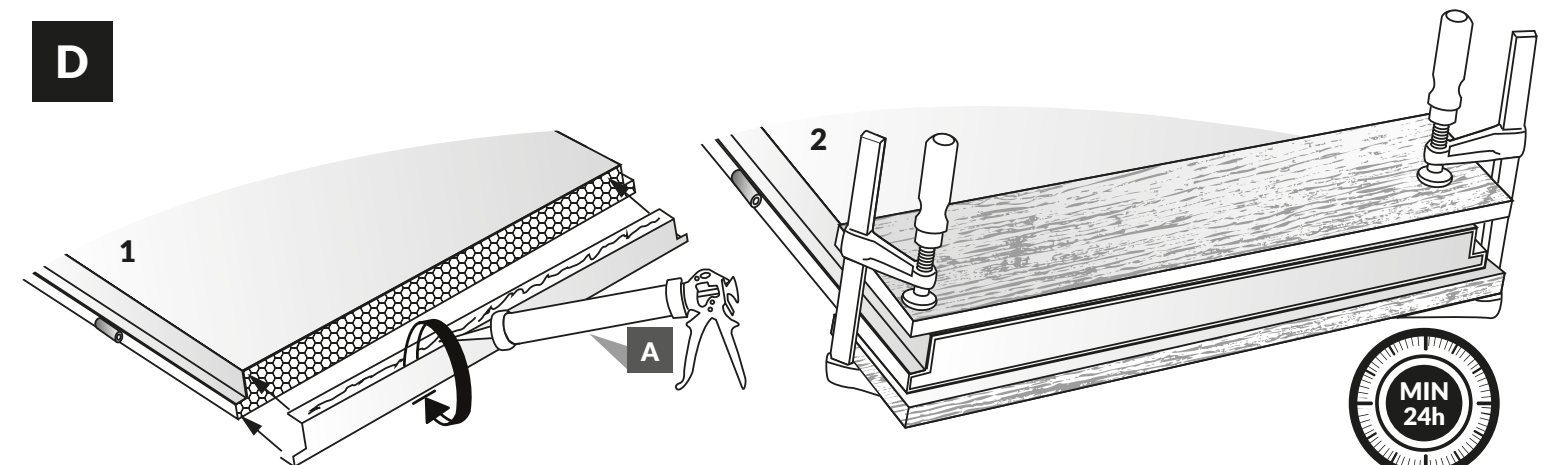
4**A****B****C****D**

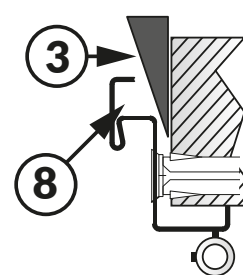
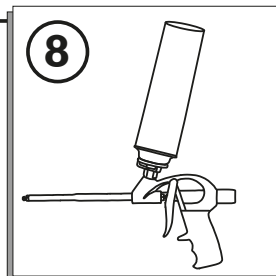
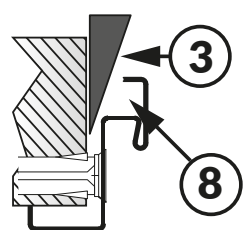
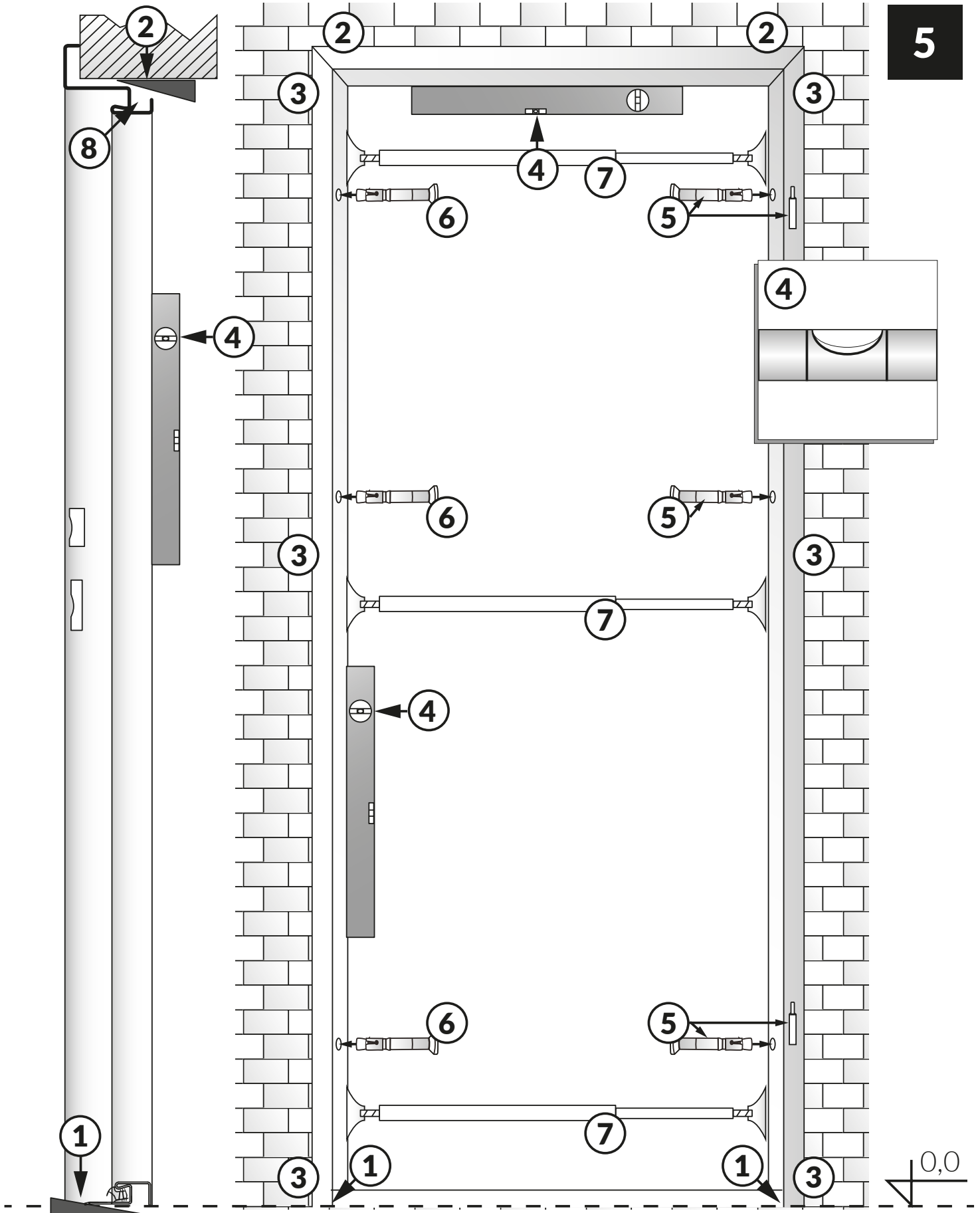

1 Die Anleitungen für das Türblatt bilden zusammen mit den Montageanleitungen für den Rahmen eine Einheit. Alle Anleitungen stehen auf der Website des Herstellers zum Download bereit.

ACHTUNG! VOR DEM EINBAU LESEN

- Vor Beginn der Montage ist zu prüfen, ob der Flügel zum Rahmen passt (Übereinstimmung der Schlösser mit den Löchern), nachträgliche Reklamationen werden nicht berücksichtigt.
- Der Einbau muss wie unter Punkt 5 der Einbauanleitung beschrieben erfolgen.
- Die Nebeneingangstür sollte nach außen öffnend eingebaut werden, ein Einbau nach innen führt zum Verlust der Leistung für die angegebenen wesentlichen Eigenschaften und zur Ablehnung jeglicher Reklamation.
- Für die Reinigung von Lackbeschichtungen können folgende Mittel verwendet werden: in Wasser verdünnte Haushaltsreiniger (die Verwendung von Scheuermitteln ist VERBOTEN), Haushaltsreiniger zur Entfernung von fettigen Flecken, die Alkohol und/oder Kerosindestillate enthalten, vergällter Alkohol, Petrolether. Es wird empfohlen, ein weiches Tuch zu verwenden, es gründlich auszuspülen und die Oberfläche abzuwischen.
- Beim Einbau von Türen an Wänden mit starken Sonneneinstrahlung muss unbedingt ein Vordach eingebaut werden, um die Türen vor übermäßiger Erwärmung zu schützen.
- Um die Garantie für die Übereinstimmung von Flügel und Zarge zu erhalten, muss der Einbau von einer qualifizierten Person vorgenommen werden.
- Unmittelbar nach dem Einbau soll die Schutzfolie vom Türblatt entfernt werden.

ACHTUNG: Das Set enthält nicht die Dichtung für den Einbau der Schwelle. Die äußere Schicht der Tür ist ein Korrosionsschutz. Sie ist nicht die endgültige Schicht und daher sind Garantieansprüche aufgrund von Kratzern oder Verunreinigungen nicht durch die Garantie abgedeckt.

PARAMETER SICHERHEIT

Die erklärten wesentlichen Werte der Merkmale sind auf den Etiketten auf dem Flügel und/oder seiner Verpackung sowie in der Leistungserklärung (DoP) angegeben.

Die Tür besteht aus den folgenden Komponenten (für Innentüren):

- Türblatt MZ41
- Spezielle Zarge für MZ41-Flügel
- Das Produkt darf nur für den vorgesehenen Zweck verwendet werden.
- Verwenden Sie bei der Installation Schutzhandschuhe.
- Stecken Sie keine Finger in Öffnungen oder an Stellen, an denen bewegliche Teile arbeiten.
- Stecken Sie während der Benutzung keine Gliedmaßen oder andere Körperteile zwischen Türrahmen und Türblatt.

Das Produkt enthält keine gefährlichen Stoffe im Sinne von Artikel 31 oder gegebenenfalls Artikel 33 der Verordnung (EG) Nr. 1907/2006

1 Typ - Bestellmaße
(Werte in Millimetern angegeben)

2 Querschnitt

A Rahmengestell

G Zinkschicht

B Holzklötz für die Scharniere

H Kleber

C Türverkleidung

I EPS

D Primer-Beschichtung

J Blech

E Verzinkung

K Verkürzungsbereich
(max. 170mm)

F Stahlblech

3 Vertikaler Querschnitt

4 Empfohlenes Verkürzungsverfahren

A Türschwelle (optional)

D/A Spaltfüllender Klebstoff

5 Montage der Tür

Nach dem Einbau der Anker (nicht im Bausatz enthalten) in das Zargengestell sollte das Türblatt aufgesetzt werden, um die Passgenauigkeit der Sperrklinke, der Schieber und der Scharniere zu prüfen und um zu kontrollieren, ob das Türblatt richtig an die Zarge passt.