



VENTY TA Li



VENTILADOR SOBREMESA

MANUAL DE INSTRUCCIONES

DESKTOP FAN

USER MANUAL

VENTILATEUR DE TABLE

MANUAL D'UTILISATION

VENTILADOR TABELA

MANUAL DE UTILIZAÇÃO

VENTILATORE TAVOLO

MANUALE D'ISTRUZIONI

TISCHVENTILATOR

ANLEITUNG

Leer estas instrucciones detenidamente antes del uso, y guardarlas para futuras consultas

ESPECIFICACIONES

Modelo:	VENTY TA Li	Alimentación:	Carga por USB
Potencia:	5W - 4000mAh	Medidas:	21x19x36 cm

ADVERTENCIAS DE SEGURIDAD

- Los niños menores de 3 años deben mantenerse fuera del alcance del aparato a menos que sean continuamente supervisados.
- Los niños desde 3 años y menores de 8 años deben sólo encender/apagar el aparato, siempre que este haya sido colocado o instalado en su posición de funcionamiento normal prevista y que sean supervisados o hayan recibido instrucciones relativas al uso del aparato de una forma segura y entiendan los riesgos que el aparato tiene. Los niños desde 3 años y menos de 8 años, no deben enchufar, regular y limpiar el aparato o realizar operaciones de mantenimiento.
- Este aparato pueden usarlo niños con edad de 8 años y superior y personas con capacidades físicas, sensoriales o mentales reducidas o falta de experiencia y conocimiento, si se les ha dado la supervisión o formación apropiadas respecto al uso del aparato de una manera segura y comprenden los peligros que implica. Los niños no deben jugar con el aparato. La limpieza y mantenimiento a realizar por el usuario no deben realizarlos los niños sin supervisión.
- Este aparato debe usarse con el voltaje y frecuencia indicadas en la etiqueta de características del aparato.
- Sólo para uso doméstico en interiores.
- Asegúrese de que el aparato y el cable de alimentación no se encuentran dañados antes de ponerlo en funcionamiento. En el caso de observar alguna anomalía, por favor consultar a su servicio técnico autorizado.
- Colocar siempre el aparato en una superficie estable, plana y nivelada cuando esté en funcionamiento, para evitar la posibilidad de vuelco.
- Colocar el cable de alimentación de manera que el aparato u otros objetos no estén sobre él. No cubrir el cable de alimentación con tapetes, alfombras o similares. Colocar el cable de alimentación lejos de lugares de paso y donde no pueda provocar tropiezos.
- Asegúrese de que el aparato esté apagado antes de conectarlo a la red eléctrica.
- Desenchufar el aparato de la toma de corriente cuando no esté en uso y antes de limpiarlo o moverlo. Apagar el aparato antes de desenchufar. No plegar ni tirar del cable.
- Utilizar un paño suave para limpiar el aparato. Nunca usar solventes o productos

químicos agresivos. Nunca usar agua directamente.

- No obstruir las entradas o salidas de aire de ninguna manera.
- No introducir los dedos ni permitir que objetos extraños entren en la rejilla o el aparato, ya que podría causar lesiones, descarga eléctrica, incendio o daños al aparato.
- Los bebés y los ancianos no deben estar directamente bajo una ventilación fuerte durante tiempo prolongado.
- No tocar el aparato con las manos húmedas o con los pies descalzos.
- Todas las reparaciones o revisiones del aparato deben ser realizadas por personal especializado.
- Utilice el ventilador lejos de altas temperaturas, alta humedad, aceite ácido o alcalino, insecticida, cortinas y otros artículos que sean fáciles de ser aspirados.
- No coloque el ventilador cerca de una llama abierta, cocinas u otros aparatos de calefacción.
- Mantener el ventilador alejado de cortinas u otros objetos que pueda ser que puedan ser absorbidos por el ventilador.
- No utilizar este aparato en lugares húmedos, como baños, duchas o cerca de piscinas.
- No utilice esta unidad en entornos polvorientos o con gases inflamables y explosivos.
- Evite mantener la unidad bajo la luz directa del sol durante un periodo de tiempo prolongado.
- **ADVERTENCIA: NO cubrir el aparato.**
- Para protegerse contra el riesgo de descarga eléctrica, no sumergir el aparato, el cable o el enchufe en agua u otro líquido.
- Durante el transporte, montaje y almacenamiento, tenga cuidado de no golpear ni aplastar el ventilador, especialmente las aspas deben conservarse adecuadamente, de modo que no se deformen, para no afectar el rendimiento del ventilador.
- En caso de cualquier ruido anormal, olor, humo y otros problemas durante el uso, desconecte la alimentación y envíe a nuestro departamento de servicio post-venta para el mantenimiento.
- **ATENCIÓN:** Antes de retirar la rejilla protectora, asegúrese de que el ventilador está desconectado de la corriente eléctrica.
- **Protección contra el sobrecalentamiento del ventilador:** hay un fusible térmico instalado en el motor del ventilador, si el motor se sobrecalienta, y la temperatura del motor alcanza el nivel para activar el fusible térmico, el fusible saltará para cortar la corriente.

COMPONENTES

1. Guardia frontal
2. Base
3. Protección trasera
4. Cubierta trasera del motor
5. Tapa trasera del motor
6. Eje rotatorio
7. Columna
8. Puerto carga batería
9. Salida USB

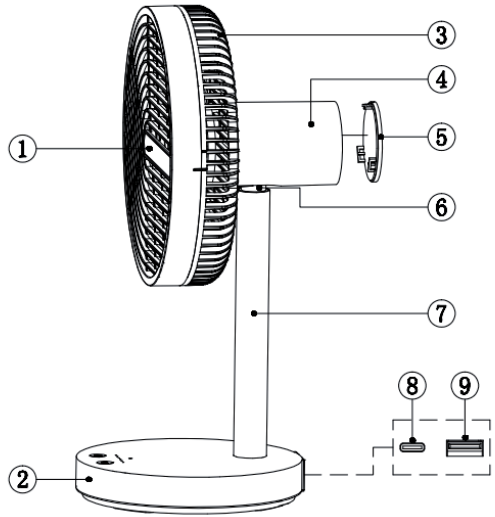

FUNCIONAMIENTO

ON/OFF, Selección de función

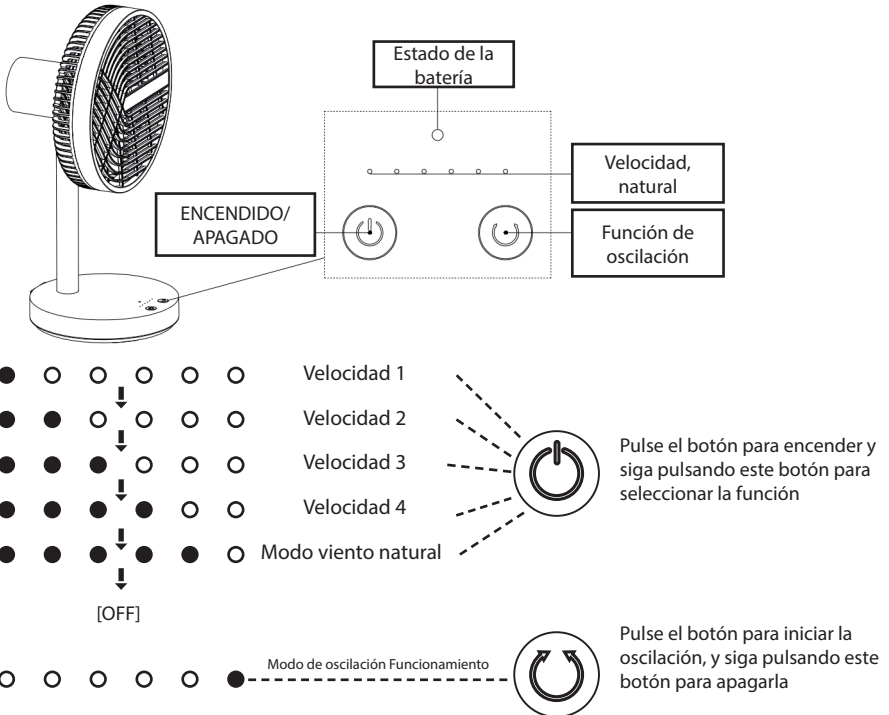

Atención: Pulse el botón ON/OFF durante 3 segundos para apagar el ventilador en funcionamiento.

Función de carga e inversión de carga

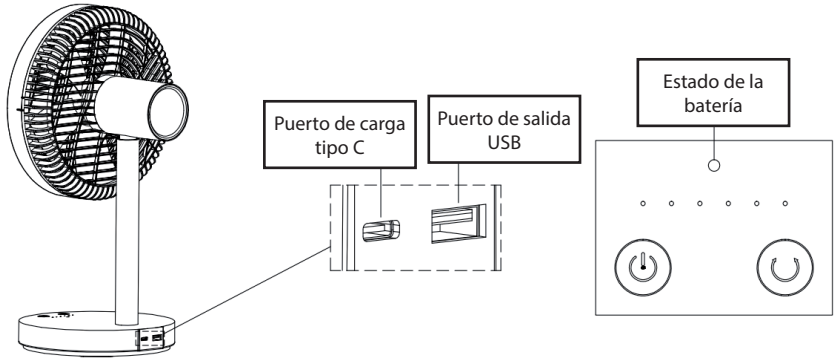

Cuando la batería está baja, la luz indicadora del estado de la batería se mostrará la luz roja y parpadeando lentamente, pedir a cargar inmediatamente, si todavía no está cargada, la luz seguirá parpadeando hasta que se apague. Utilice el cable que viene con el ventilador para conectar el puerto de carga en el ventilador, se iniciará la carga y la luz indicadora del estado de la batería se mostrará la luz roja y parpadeando rápidamente. La luz roja se apagará cuando la capacidad de la batería alcance el 26%. La luz verde parpadeará hasta que la capacidad de la batería alcance el 100%, lo que significa que la carga ha finalizado.

Función de carga inversa: La batería del ventilador es equivalente a un banco de energía. Cuando el ventilador se está cargando, el cable para el enchufe USB que el equipo de CC externo recargable se inserta en el puerto de salida USB del ventilador, y el enchufe que en el otro lado se inserta en el equipo externo, será empezar a cargar. La corriente máxima de carga es de alrededor de 1A.

Atención: No puede proporcionar la carga al equipo externo cuando el ventilador no está en estado de carga.

El ajuste del ángulo para la dirección del viento

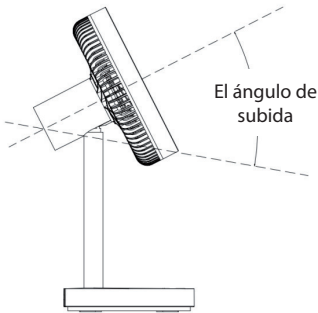

El ángulo de inclinación puede ajustarse manualmente hacia arriba y hacia abajo (el ángulo máximo de inclinación es de unos 37°). El método consiste en utilizar una mano para sujetar la columna y la otra para agarrar la parte superior del ventilador y tirar ligeramente hacia arriba y hacia abajo. Utilice la fuerza adecuada, no excesiva.

El ángulo para la izquierda

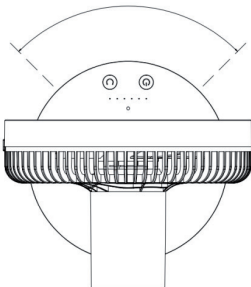

El ventilador puede oscilar a izquierda y derecha. El método es pulsar el botón de función de oscilación para iniciar, y pulse de nuevo para apagar.

No se puede utilizar para ajustar manualmente la izquierda y la derecha, para evitar daños en la función de oscilación.

Cómo desmontar el protector frontal

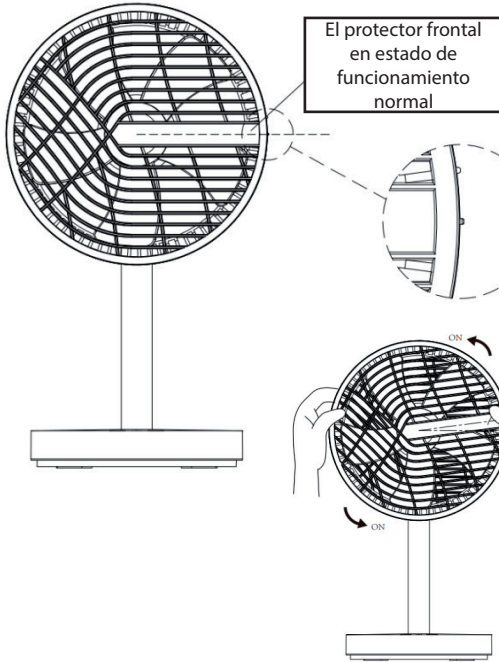

Asegúrese de que el ventilador está apagado y que las aspas no giran.

Compruebe la posición de la marca de instalación, las dos líneas de marca deben estar alineadas.

Mantenga el margen de guardia, y la rotación en sentido antihorario durante 7,5°

Cómo instalar el protector frontal

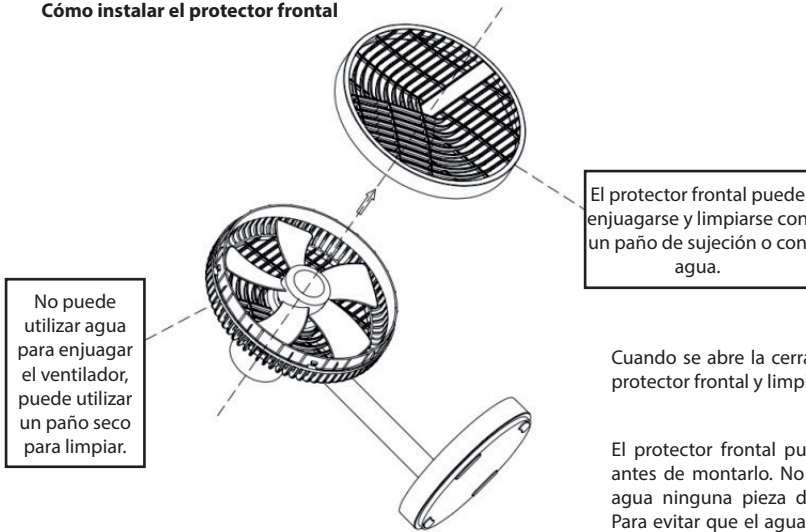

El protector frontal puede enjuagarse y limpiarse con un paño de sujeción o con agua.

No puede utilizar agua para enjuagar el ventilador, puede utilizar un paño seco para limpiar.

Cuando se abre la cerradura, se puede sacar el protector frontal y limpiar el polvo.

El protector frontal puede limpiarse y secarse antes de montarlo. No se puede enjuagar con agua ninguna pieza de la protección frontal. Para evitar que el agua caiga en el ventilador y se produzca un cortocircuito. Utilice una toalla seca para limpiar estas piezas.

Vuelva a montar en orden inverso después de la limpieza.

LIMPIEZA Y MANTENIMIENTO

- Desconectar el aparato antes de su limpieza.
- Utilice un paño suave para limpiar el aparato. Nunca use solventes o productos químicos agresivos. Nunca usar agua directamente.
- No limpiar con esponjas de fibra metálica. Puede rayar la superficie o causar descargas eléctricas.

ALMACENAJE

Apague y desenchufe el aparato.

Se recomienda colocar el aparato en su caja original para guardarlo. No debe colocarse nada sobre el aparato.

GARANTÍA

La garantía cubre cualquier vicio de construcción que provenga de defecto de materias primas o fabricación, a condición de que hayan seguido las instrucciones de uso y mantenimiento del Fabricante/Importador y de la instalación en su caso y siempre que el defecto o avería constatado no sea debido a accidente, negligencia o torpeza en el uso. La garantía está expresamente referida a la reparación en nuestros talleres o talleres autorizados y a la sustitución de las piezas que se estimen defectuosas, así como, su mano de obra. Excluye cualquier daño causado a personas o cosas por razón de accidente, mal funcionamiento o manejo incorrecto. Cesa la garantía cuando la máquina o aparato sea manipulado por personas ajenas no autorizadas o por incorporación de piezas no originales. Para que la garantía surta efecto, será imprescindible la presentación de la factura de compra en el momento de la solicitud de la misma.

SÍMBOLOS



De acuerdo con las directivas europeas aplicables a este producto.



Este símbolo de reciclaje marca un objeto o partes del material como valioso para el reciclaje.



Símbolo de clase II: este aparato está diseñado con doble aislamiento. No es necesario conectarlo a la toma de tierra.



Símbolo Triman de reciclaje utilizado en Francia. Recicle el cartón y el plástico en sus contenedores correspondientes.

RETIRADA DE LOS APARATOS DOMÉSTICOS USADOS



La directiva Europea 2012/19/EC sobre los Residuos de Aparatos Eléctricos y Electrónicos (RAEE), exige que los aparatos domésticos usados no se desechen en el flujo normal de los residuos municipales. Los aparatos usados deben ser recogidos por separado, a fin de optimizar la tasa de recuperación y el reciclaje de los materiales que entran en su composición y reducir el impacto sobre la salud humana y el medio ambiente.

Please read this manual carefully before use, and keep it for any future reference

TECHNICAL DATA

Model:	VENTY TA Li	Electric supply:	USB charging
Power:	5W - 4000mAh	Dimensions:	21x19x36 cm

SAFETY PRECAUTION

- Children of less than 3 years should be kept away unless continuously supervised.
- Children aged from 3 years and less than 8 years shall only switch on/off the appliance provided that it has been placed or installed in its intended normal operating position and they have been given supervision or instruction concerning use of the appliance in a safe way and understand the hazards involved. Children aged from 3 years and less than 8 years shall not plug in, regulate and clean the appliance or perform user maintenance.
- This appliance can be used by children aged from 8 years and above and persons with reduced physical, sensory or mental capabilities or lack of experience and knowledge if they have been given supervision or instruction concerning use of the appliance in a safe way and understand the hazards involved. Children shall not play with the appliance. Cleaning and user maintenance shall not be made by children without supervision.
- This appliance must be used under the rated voltage and frequency as indicated in rating label.
- For indoor household use only.
- Make sure this appliance and the power cord is not damaged before operating. In case of damage, please consult to your authorized technical service.
- Always place the fan on a stable, flat, level surface when operating, to avoid the overturning of the fan.
- Locate the power cord so the device or other objects are not resting on it. Do not run power cord under carpeting. Do not cover power cord with throw rugs, runners, or similars. Arrange power cord away from room traffic and where it will not be tripped over.
- Ensure the appliance is switched off before connecting to the mains power supply.
- Unplug from outlet when not in use and before cleaning. Don't fold and pull the wire. Please switch off power before unplugging.
- Use a soft cloth to clean the appliance. Do not use solvents or harsh chemicals. Never use direct water.

- Do not block air intakes or exhaust in any manner.
- Do not insert fingers or allow foreign objects to enter in the guard or the device, as this may cause an electric shock, fire or damage to the appliance.
- Babies and the elderly should not be directly under high wind for a long time.
- Do not touch the unit with wet or damp hands, if barefooted.
- Use only qualified agents for repairs or services.
- Use the fan away from high temperature, high humidity, acid and alkali oil, insecticide, curtains and other articles that are easy to be sucked in.
- Do not place appliance (or electrical cord) near an open flame, cooking or heating device.
- Keep the fan away from curtains or other objects that may be drawn in by the fan.
- Do not use this device in the immediate surroundings of a bath, a shower or a swimming pool.
- **WARNING:** In order to avoid overheating, do not cover the device.
- **CAUTION:** In order to avoid a hazard due to inadvertent resetting of the thermal cutout, this appliance must not be supplied through an external switching device, such as a timer, or connected to a circuit that is regularly switched on and off by the utility.
- To protect against the risk of electrical shock, do not immerse the unit, cord or plug in water or other liquid.
- Avoid sharing a power outlet with any other appliances.
- During the transport, assembly and storage, observe not to collide and squeeze the fan, especially the blade must be properly kept, to avoid any deformation, so as not to affect the performance of the fan.
- In case of any abnormal noise, smell, smoke and other problems during the use, shut off the power and send to our after-sales service department for maintenance.
- **CAUTION:** Before removing the protective housing, make sure that the fan is disconnected from the power supply.
- Fan overheating protection: there is a thermal fuse installed in the fan motor, if the motor is overheated, and the motor temperature reaches the level to activate the thermal fuse, the fuse will be blown out to cut off the power.

PARTS

1. Front Guard
2. Base
3. Rear Guard
4. Rear Motor Cover
5. Rear Motor Lid
6. Flexd Rack
7. Column
8. Type-c Port
9. USB output

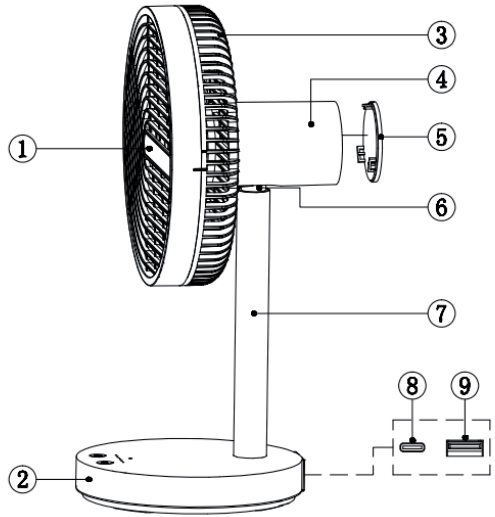

OPERATION

ON/OFF, Function selection & Oscillation

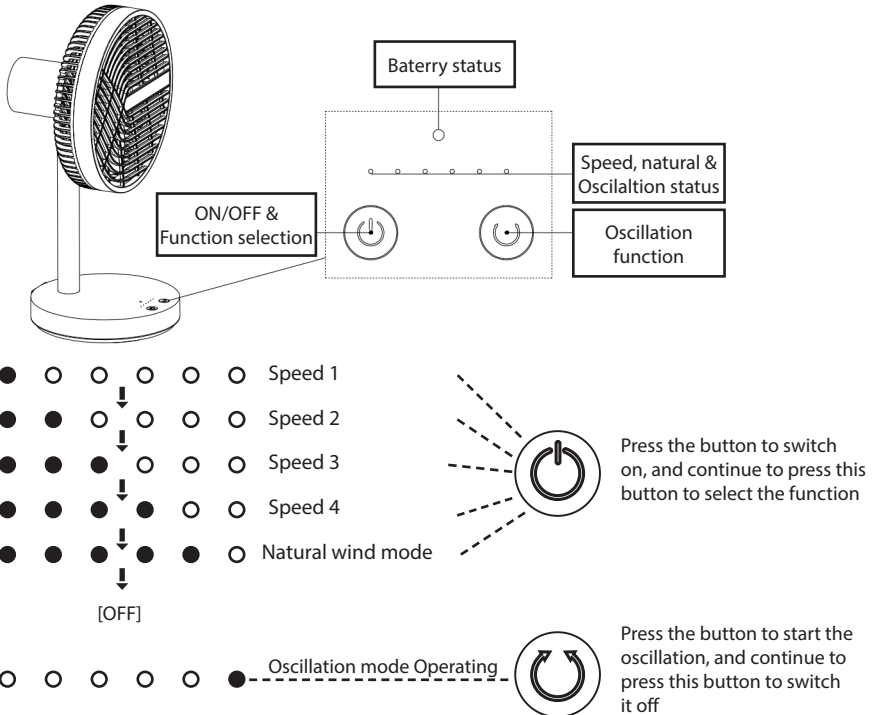

Attention: Press the ON/OFF Button for 3 seconds can switch off when the fan is operating

Function for charge and reverse charge

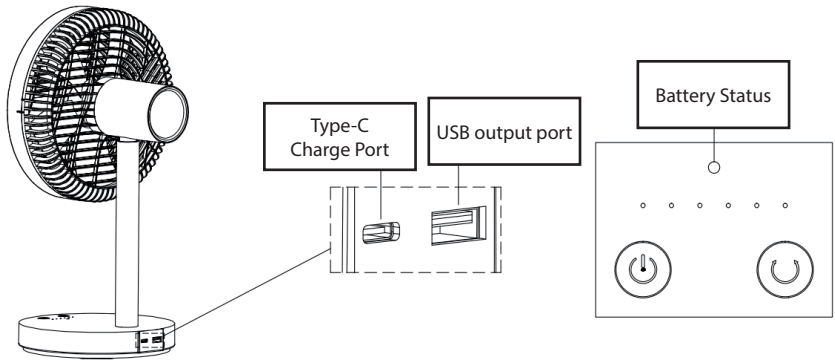

When low battery, the indicator light of battery status will be show the red light and flashing slowly, prompt to charge immediately, if it's still not charged, the light will keep flashing until to power off. Use the cable which package with the fan to connect the charge port on the fan, it will be start to charging and the indicator light of battery status will be show the red light and flashing rapidly. The red light will be off when the Battery capacity reaches to 26%. The green light will be flashing until the battery capacity reaches to 100% to be keeps it means the charge is finish.

Reverse charge function: The battery of fan is the equivalent of a power bank. It can provide power supply of DC5V1A for external DC equipment.

When the fan is charging, cable for the USB plug which the rechargeable external DC equipment is inserted into the USB output port of fan, and the plug which on the other side is inserted into the external equipment, it will be start to charge. The maximum current of charge is around 1A.

Attention: It cannot provide the charge to the external equipment when the fan is not in charging status.

The angle adjustment for the direction of the wind

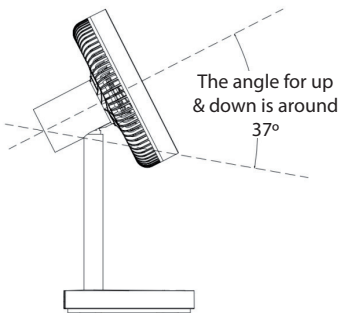

Pitch Angle can be manually adjusted up and down (The maximum of pitch angle is around 37°). Method is use one hand to hold the column, the other hand catch the top of fan and pull it up and down slightly. Use proper force, not excessive force

The angle for left & right is around 90°

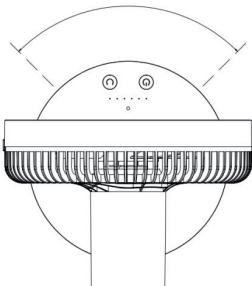

The fan can be oscillation left and right. The method is press the oscillation function button to start, and press it again to switch off.

It's not allow to use to manually adjusted for left and right, avoid damage to the oscillation function.

How to disassemble the front guard

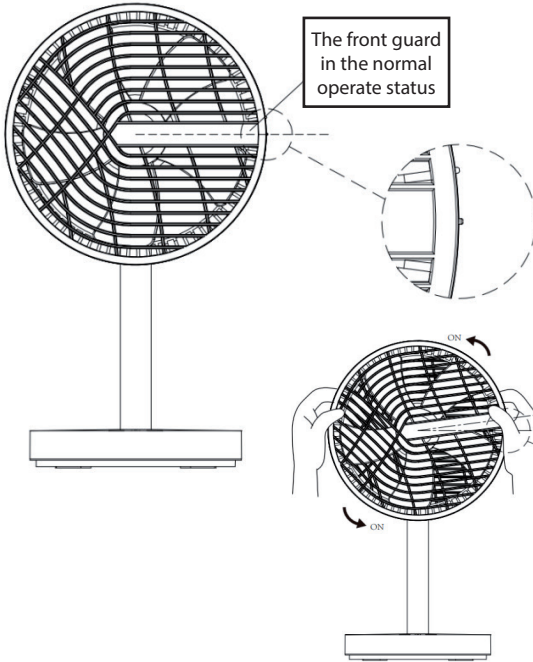

Make sure the fan is switch off and the blade is stop to turn.

Check the position of installation mark, two marker lines should be aligned.

Hold the margin of guard, and counterclockwise rotation for 7.5°

How to installation the front guard

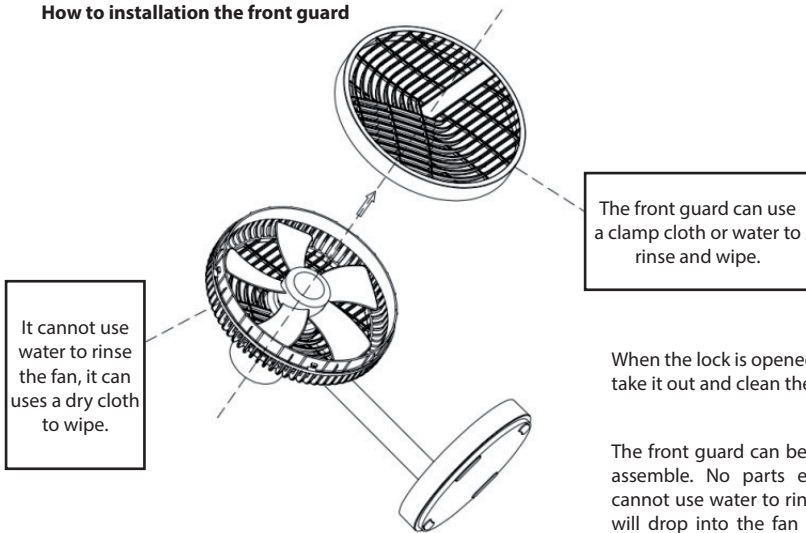

The front guard can use a clamp cloth or water to rinse and wipe.

It cannot use water to rinse the fan, it can uses a dry cloth to wipe.

When the lock is opened, the front guard can be take it out and clean the dust.

The front guard can be clean, and dried before assemble. No parts except the front guard cannot use water to rinse. To prevent the water will drop into the fan to happen short-circuit. Please use the dry towel to clean those parts.

Reassemble in reverse order after the clean.

CLEANING AND MAINTENANCE

- Unplug the appliance before cleaning.
- Use a soft cloth to clean the appliance. Do not use solvents or harsh chemicals. Never use direct water.
- Do not clean with metal scouring pads. It may scratch the surface or cause electrical shock.

END OF SEASON STORAGE

Switch off and unplug the unit.

It is recommended to store the unit in its original carton. Do not stack heavy objects on top of the unit.

WARRANTY

The warranty covers any defect produced during the manufacturing or caused by the raw material used in this product, and only in the event that the customer has followed the instructions and maintenance showed in the user's manual, and only in the event that the installer has followed the installation directions. This warranty does not cover any damage caused by accidents or negligence. The warranty only covers the customer in case that any reparation has been done in our authorised repairing shops. The warranty DOES NOT COVER any damage or injury caused to people, animals or things caused by an accident or the negligent use of this product. The warranty will be suspended in case of any manipulation of unauthorised people or in case of non-original parts or components. It is absolutely necessary to show your buying invoice to be covered by the warranty terms.

SYMBOLS



In accordance with European directives applicable to this product.



This recycling symbol marks an object or parts of the material as valuable for recycling.



Class II symbol: this appliance is designed with double insulation. It is not necessary to connect it to earth connection.



Triman recycling symbol used in France. Recycle cartons and plastics in the appropriate containers.

DISCARDING WORN HOUSEHOLD DEVICES



The European directive 2012/19/EC pertaining to electrical and electronic waste prohibits such household goods from being discarded with local refuse services. Worn devices must be collected separately to optimize the recovery and recycling rates of the components therein to reduce detrimental effects on the environment and on human health.

Lisez ces instructions attentivement avant l'utilisation, et conservez-les pour de futures consultations.

INFORMATIONS TECHNIQUES

Modèle:	VENTY TA Li	Alimentation:	Chargement USB
Puissance:	5W - 4000mAh	Dimension:	21x19x36 cm

MESURES DE SÉCURITÉ

- Il convient de maintenir à distance de cet appareil les enfants de moins de 3 ans, à moins qu'ils ne soient sous une surveillance continue.
- Les enfants âgés entre 3 ans et 8 ans doivent uniquement mettre l'appareil en marche ou à l'arrêt, à condition que ce dernier ait été placé ou installé dans une position normale prévue et que ces enfants disposent d'une surveillance ou aient reçu des instructions quant à l'utilisation de l'appareil en toute sécurité et en comprenant bien les dangers potentiels. Les enfants âgés entre 3 ans et 8 ans ne doivent ni brancher, ni régler, ni nettoyer l'appareil, et ni réaliser l'entretien de l'utilisateur.
- Cet appareil peut être utilisé par des enfants âgés d'au moins 8 ans et par des personnes ayant des capacités physiques, sensorielles ou mentales réduites ou dénuées d'expérience ou de connaissance, s'ils (si elles) sont correctement surveillé(e)s ou si des instructions relatives à l'utilisation de l'appareil en toute sécurité leur ont été données et si les risques encourus ont été appréhendés. Les enfants ne doivent pas jouer avec l'appareil. Le nettoyage et l'entretien par l'utilisateur ne doivent pas être effectués par des enfants sans surveillance.
- Assurez-vous que la tension d'alimentation électrique est conforme aux exigences électriques de l'appareil.
- Pour un usage domestique uniquement et à l'intérieur.
- N'utilisez pas votre rafraîchisseur si le cordon électrique ou la prise sont endommagés, s'il ne fonctionne pas correctement, s'il est tombé ou a été endommagé de manière quelconque.
- Poser toujours l'appareil sur une surface stable, plate et horizontale lorsque il est en fonction afin d'éviter qu'il puisse se renverser.
- Ne pas placer l'appareil ou d'autres objets sur le câble d'alimentation. Ne pas placer le câble d'alimentation en dessous de tapis. Placer le câble d'alimentation loin de zones de passage pour éviter qu'on puisse y trébucher dessus.
- Pour éviter tout risque de chocs électriques, assurez-vous que l'appareil est débranché de la prise de courant avant le déménagement, l'entretien ou le nettoyage.
- Pour débrancher l'appareil avant tout nettoyage, réparations, déplacement. Ne pliez pas le câble et ne tirez pas dessus. Veuillez éteindre l'appareil avant de le débrancher.
- Utilisez un chiffon doux pour nettoyer l'appareil. Ne jamais utiliser de solvants

ou de produits chimiques agressifs. Ne pas utiliser directement l'eau.

- N'obstruez en aucun cas les entrées ou sorties d'air.
- N'insérez pas les doigts et ne laissez pas d'objets étrangers pénétrer dans la grille ou dans l'appareil, car cela pourrait causer des blessures, un choc électrique, un incendie ou endommager l'appareil.
- Les bébés et les personnes âgées ne doivent pas être placés directement sous une forte ventilation pendant une longue période.
- Il ne faut pas toucher le rafraîchisseur avec des mains humides ou pieds nus.
- Toute réparation ou entretien de l'appareil doit être effectué par du personnel qualifié.
- Utilisez le ventilateur loin des températures élevées, de l'humidité élevée, des huiles acides ou alcalines, des insecticides, des rideaux et autres objets faciles à aspirer.
- Ne placez pas le ventilateur à proximité d'une flamme nue, d'une cuisinière ou d'autres appareils de chauffage.
- Tenez le ventilateur éloigné des rideaux ou d'autres objets qui pourraient être attirés par le ventilateur.
- N'utilisez pas cet appareil dans des endroits humides, comme les salles de bains, les douches ou près des piscines.
- N'utilisez pas cette unité dans des environnements poussiéreux ou des environnements avec des gaz inflammables et explosifs.
- Évitez d'exposer l'appareil à la lumière directe du soleil pendant une longue période.
- ATTENTION: ne pas couvrir l'appareil.
- Afin d'éviter toute décharge électrique, ne pas immerger l'appareil, le câble d'alimentation ou la prise dans l'eau ou dans tout autre liquide.
- Pendant le transport, le montage et le stockage, veillez à ne pas heurter ou écraser le ventilateur, en particulier les pales doivent être correctement préservées afin qu'elles ne soient pas déformées, pour ne pas affecter les performances du ventilateur.
- En cas de bruit anormal, d'odeur, de fumée et d'autres problèmes pendant l'utilisation, éteignez l'appareil et envoyez-le à notre service après-vente pour le maintenance.
- ATTENTION : Avant de retirer la grille de protection, assurez-vous que le ventilateur est déconnecté de l'alimentation électrique.
- Protection contre la surchauffe du ventilateur : un fusible thermique est installé dans le moteur du ventilateur, si le moteur surchauffe et que la température du moteur atteint le niveau d'activation du fusible thermique, le fusible sautera pour couper l'alimentation.

COMPOSANTS

1. Garde avant
2. Base
3. Garde arrière
4. Couvercle du moteur arrière
5. Couvercle du moteur arrière
6. Crémaillère flexible
7. Colonne
8. Port de type c
9. Sortie USB

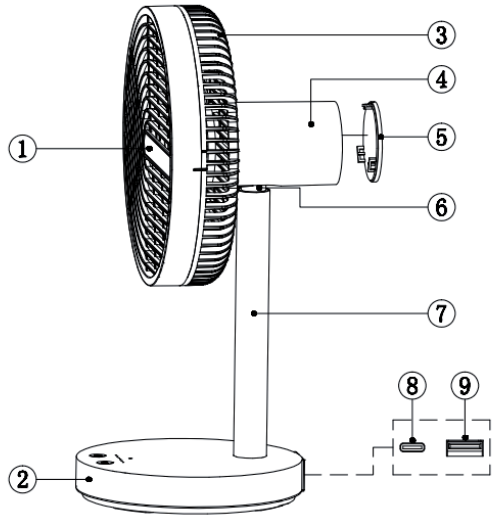

FONCTIONNEMENT

ON/OFF, Sélection de la fonction

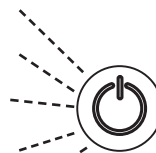
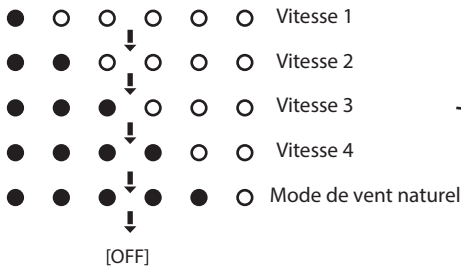
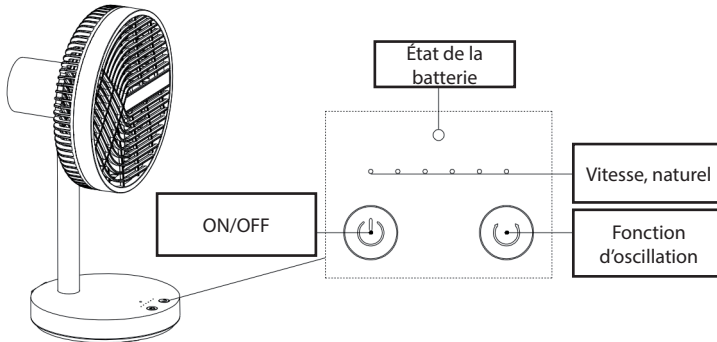

Appuyez sur le bouton pour allumer, et continuez à appuyer sur ce bouton pour sélectionner la fonction.



Appuyez sur le bouton pour démarrer l'oscillation, et continuez à appuyer sur ce bouton pour l'arrêter.

Attention : Appuyez sur le bouton ON/OFF pendant 3 secondes pour éteindre le ventilateur lorsqu'il fonctionne.

Fonction pour la charge et la charge inverse

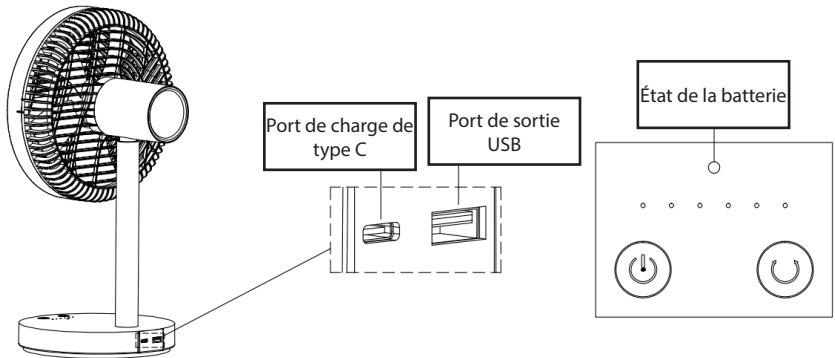

Lorsque la batterie est faible, le voyant d'état de la batterie s'allume en rouge et clignote lentement, ce qui invite à la recharger immédiatement. Si elle n'est toujours pas chargée, le voyant continue de clignoter jusqu'à ce qu'elle s'éteigne. Utilisez le câble fourni avec le ventilateur pour connecter le port de charge sur le ventilateur, il commencera à se charger et le voyant d'état de la batterie affichera une lumière rouge et clignotera rapidement. La lumière rouge s'éteint lorsque la capacité de la batterie atteint 26 %. Le voyant vert clignote jusqu'à ce que la capacité de la batterie atteigne 100 %, ce qui signifie que la charge est terminée.

Fonction de charge inversée : La batterie du ventilateur est l'équivalent d'une banque d'alimentation. Lorsque le ventilateur est en charge, le câble de la prise USB de l'équipement CC externe rechargeable est inséré dans le port de sortie USB du ventilateur, et la prise de l'autre côté est insérée dans l'équipement externe, la charge commence. Le courant maximal de charge est d'environ 1A.

Attention : Il ne peut pas fournir la charge à l'équipement externe lorsque le ventilateur n'est pas en état de charge.

Le réglage de l'angle pour la direction du vent

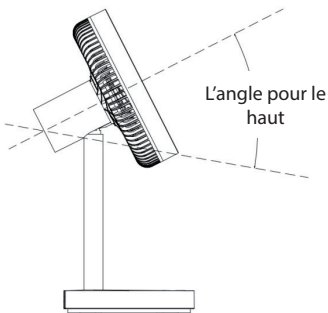

L'angle d'inclinaison peut être ajusté manuellement vers le haut et vers le bas (l'angle d'inclinaison maximum est d'environ 37°). La méthode consiste à utiliser une main pour tenir la colonne, l'autre main attrape le haut du ventilateur et le tire légèrement vers le haut et vers le bas. Utilisez la force appropriée, pas une force excessive.

L'angle pour la gauche

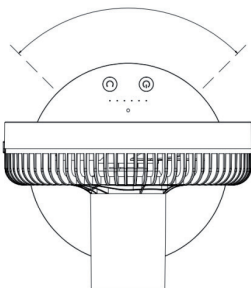

Le ventilateur peut osciller à gauche et à droite. La méthode consiste à appuyer sur le bouton de la fonction d'oscillation pour démarrer, et à appuyer à nouveau pour l'éteindre.

Il n'est pas possible de l'utiliser pour régler manuellement la gauche et la droite, afin d'éviter d'endommager la fonction d'oscillation.

Comment démonter la protection frontale

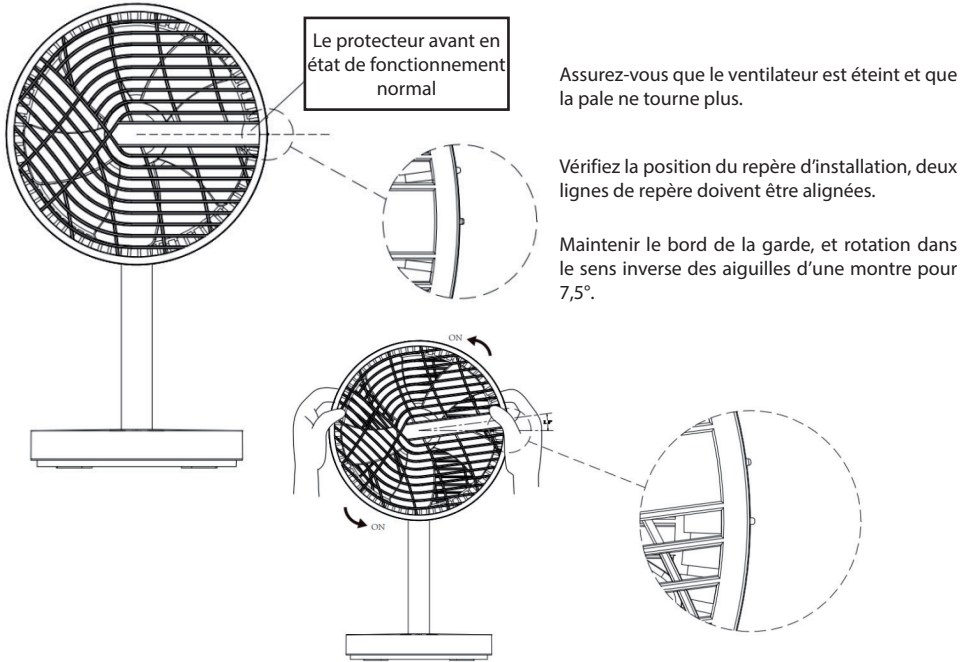

Comment installer la protection avant

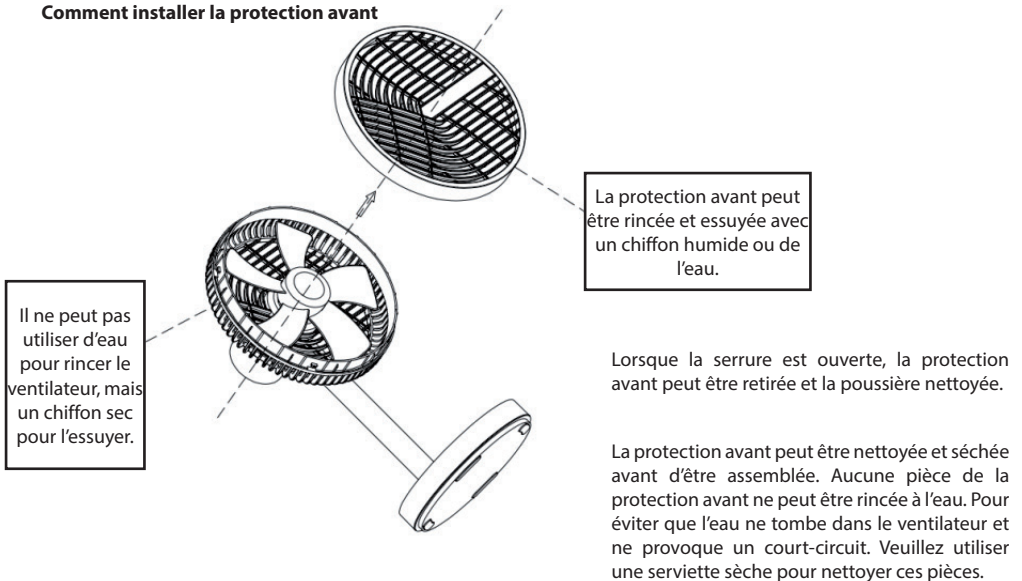

Remontez dans l'ordre inverse après le nettoyage.

NETTOYAGE ET ENTRETIEN

- Débranchez l'appareil avant de le nettoyer.
- Utilisez un chiffon doux pour nettoyer l'appareil. Ne jamais utiliser de solvants ou de produits chimiques agressifs. Ne pas utiliser directement l'eau.
- Ne pas nettoyer avec des petites éponges métalliques, qui pourraient égratiner la surface ou causer des décharges électrostatiques.

ENTREPOSAGE

Eteindre puis débrancher l'appareil.

On recommande de replacer l'appareil dans son carton d'origine pour l'entreposer. Il ne faut rien poser sur l'appareil.

GARANTIE

La garantie couvre n'importe quel défaut provenant des matières première ou de la fabrication, à condition que vous ayez bien suivi les instructions d'utilisation et d'entretien du Fabricant/Importateur et d'installation; et bien évidemment lorsque le défaut ou la panne constaté n'est pas dû à un accident, une négligence ou une maladresse. La garantie se réfère explicitement à la réparation dans nos ateliers ou ateliers autorisés et à la substitution des pièces qui sont estimées défectueuses, ainsi qu'à sa main d'œuvre. Sont exclus tous les dommages causés aux personnes ou objets par accident, mauvais fonctionnement ou manipulation incorrecte. La garantie prend fin lorsque la machine ou l'appareil est manipulé par d'autres personnes non autorisés ou lorsque de nouvelles pièces non originales sont introduites. Pour que la garantie entre en vigueur, la présentation d'une preuve d'achat sera indispensable au moment de la demande.

SYMBOLES



Conformément aux directives européennes applicables à ce produit.



Ce symbole de recyclage indique qu'un objet ou des parties de l'objet peuvent être recyclés.



Symbole de la classe II : cet appareil est conçu avec une double isolation. Il n'est pas nécessaire de le connecter à la terre.



Symbole de recyclage Triman. Recyclez le carton et le plastique dans les conteneurs appropriés.

RECYCLAGE DES APPAREILS DOMESTIQUES USÉS



La directive Européenne 2012/19/EC sur les Résidus des Equipements Électriques et Électroniques (RAEE), précise que les appareils domestiques usés ne doivent pas être jetés avec les ordures ménagères. Les appareils usés doivent être recyclés séparément, afin d'optimiser le taux de récupération et le recyclage des matériaux qui le composent et réduire l'impact sur la santé humaine et sur l'environnement.

É favor ler atentamente o manual antes de utilizar o aparelho. Guardar estas instruções.

ESPECIFICAÇÕES TÉCNICAS

Modelo:	VENTYTA Li	Alimentação:	Carregamento USB
Potência:	5W - 4000mAh	Medidas:	21x19x36 cm

AVISOS DE SEGURANÇA

- Crianças com menos de 3 anos devem ser mantidas afastadas, a menos que sejam continuamente supervisionadas.
- Crianças com idades entre 3 e 8 anos só devem ligar/desligar o aparelho desde que ele tenha sido colocado ou instalado na sua posição normal de utilização e que lhes tenha sido dada supervisão ou instruções relativas à utilização do aparelho de forma segura e compreendem os perigos envolvidos. Crianças com idades entre 3 e 8 anos não devem ligar, regular e limpar o aparelho ou realizar a manutenção.
- Este aparelho pode ser utilizado por crianças a partir de 8 anos e acima e por pessoas com capacidades físicas, sensoriais ou mentais reduzidas ou falta de experiência e conhecimento se lhes tiver sido dada supervisão ou instruções relativas à utilização do aparelho de forma segura e compreendem os perigos envolvidos. As crianças não devem brincar com o aparelho. A limpeza e manutenção não devem ser efectuadas por crianças sem supervisão.
- Não se esqueça que a tomada eléctrica, ou a tensão do alimentador está conforme com os requisitos eléctricos da unidade.
- Apenas para utilização doméstica em interiores.
- Verifique se a unidade eo cabo de alimentação não está danificado antes de o utilizar. Se uma anormalidade é observada, consulte o seu serviço autorizado.
- Sempre coloque o dispositivo sobre uma superfície estável, plana e nivelada, quando em funcionamento, para evitar a possibilidade de tombamento.
- Nunca deve colocar-se o aparelho nem outros objectos sobre o cabo de alimentação. Coloque o cabo de alimentação afastado de locais de passagem para não tropeçar.
- Certifique-se de que o aparelho está desligado antes de conectar-se à fonte de alimentação.
- Desligue o evaporativo quando não estiver em uso o antes de limpar. Não dobre ou puxe o cabo. Por favor, desligue o aparelho antes de desconectar.
- Use um pano macio para limpar o aparelho. Nunca use solventes ou produtos químicos. Evite limpeza direta com água.
- Não obstrua as entradas de ar ou as saídas de ar.
- Não inserir dedos ou permitir que objectos estranhos para entrar em qualquer

abertura de ventilação, uma vez que pode causar um choque eléctrico, fogo ou danos no dispositivo.

- Os bebés e os idosos não devem estar directamente sob forte ventilação durante um longo período de tempo.
- Não tocar o aparelho com as mãos molhadas ou com os pés descalços.
- Todas as reparações ou verificações do aparelho devem ser efetuadas por pessoas treinadas.
- Utilizar o ventilador longe de temperaturas elevadas, humidade elevada, óleo ácido ou alcalino, insecticida, cortinas e outros artigos que sejam fáceis de aspirar.
- Não colocar o ventilador perto de uma chama aberta, fogões de cozinha ou outros aparelhos de aquecimento.
- Manter o ventilador afastado de cortinas ou outros objectos que possam ser arrastados para dentro do ventilador.
- Não utilizar este aparelho em locais húmidos, tais como casas de banho, duches ou perto de piscinas.
- Não utilizar esta unidade em ambientes poeirentos ou ambientes com gases inflamáveis e explosivos.
- Evitar manter o aparelho sob luz solar directa durante um longo período de tempo.
- AVISO: não cubra o aparelho.
- Para proteger contra o risco de choque eléctrico, não mergulhe o aparelho, o cabo ou a ficha em água ou outro líquido.
- Durante o transporte, montagem e armazenamento, ter o cuidado de não bater ou esmagar o ventilador, especialmente as pás devem ser devidamente conservadas para que não sejam deformadas, de modo a não afectar o desempenho do ventilador.
- Em caso de qualquer ruído anormal, cheiro, fumo e outros problemas durante a utilização, desligue a corrente e envie para o nosso departamento de serviço pós-venda para manutenção.
- ATENÇÃO: Antes de remover a grelha de protecção, certifique-se de que o ventilador está desligado da fonte de alimentação.
- Protecção contra sobreaquecimento do ventilador: há um fusível térmico instalado no motor do ventilador, se o motor sobreaquecer, e a temperatura do motor atingir o nível para activar o fusível térmico, o fusível apaga-se para cortar a energia.

PARTES

1. Guarda Frontal
2. Base
3. Guarda Traseira
4. Capa do motor traseiro
5. Tampa do motor traseiro
6. Rack Flexd
7. Coluna
8. Porto tipo-c
9. Saída USB

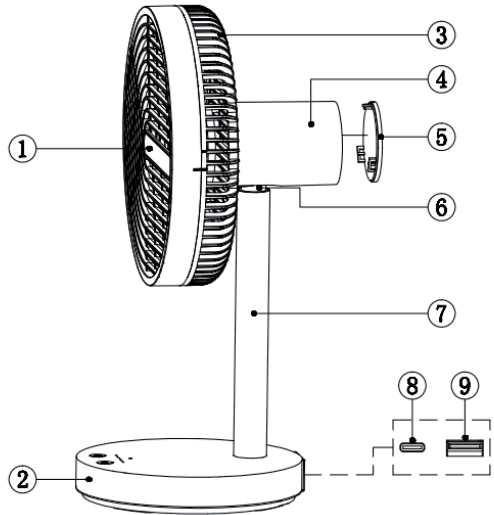

OPERAÇÃO

ON/OFF, Seleção de funções

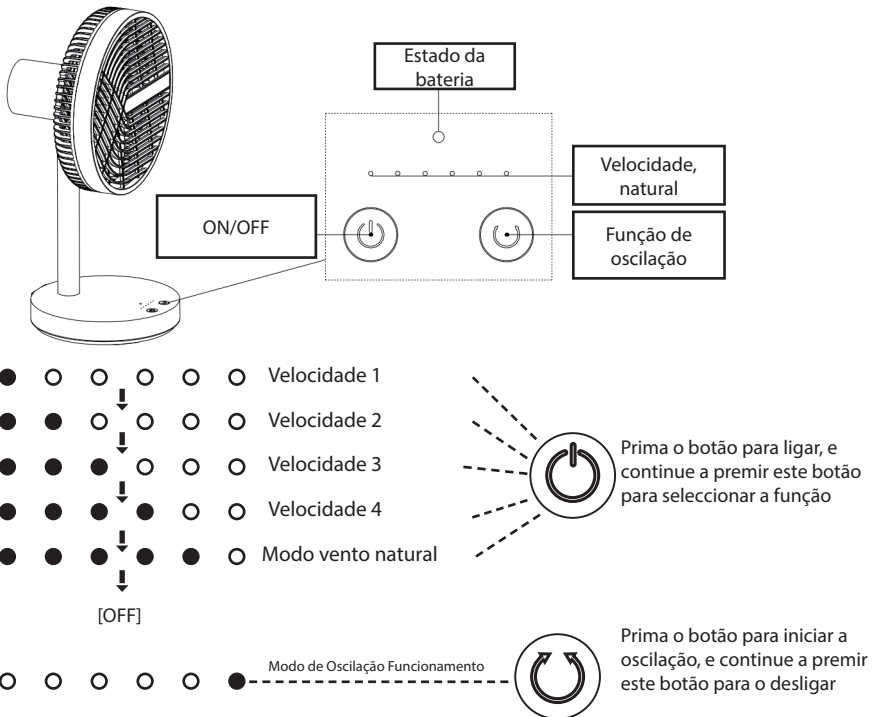

Atenção: Premir o Botão ON/OFF durante 3 segundos pode desligar quando o ventilador está a funcionar

Função de carga e inversão de carga

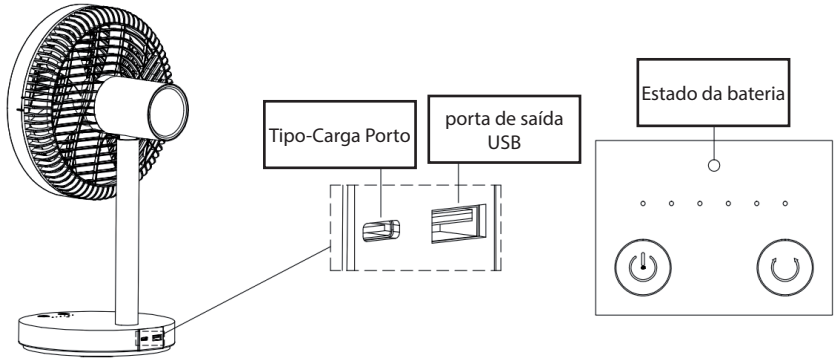

Quando a bateria estiver fraca, a luz indicadora do estado da bateria mostrará a luz vermelha e piscará lentamente, pronto a carregar imediatamente, se ainda não estiver carregada, a luz continuará a piscar até se desligar. Use o cabo que enche o ventilador para ligar a porta de carga no ventilador, este começará a carregar e a luz indicadora do estado da bateria mostrará a luz vermelha e piscará rapidamente. A luz vermelha estará apagada quando a capacidade da bateria atingir os 26%. A luz verde piscará até que a capacidade da bateria atinja os 100% para ser mantida significa que a carga está terminada.

Função de carga inversa: A bateria do ventilador é o equivalente a um banco de energia. Quando o ventilador está a carregar, cabo para a ficha USB que o equipamento DC externo recarregável é inserido na porta de saída USB do ventilador, e a ficha que do outro lado é inserida no equipamento externo, será iniciada a carga. A corrente máxima de carga é de cerca de 1A.

Atenção: Não pode fornecer a carga ao equipamento externo quando o ventilador não se encontra no estado de carga.

O ajuste do ângulo para a direcção do vento

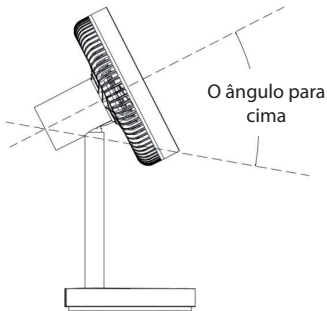

O ângulo de inclinação pode ser ajustado manualmente para cima e para baixo (O ângulo máximo de inclinação é de cerca de 37°). O método é utilizar uma mão para segurar a coluna, a outra mão apanha o topo do ventilador e puxa-o para cima e para baixo ligeiramente. Usar força adequada, não força excessiva.

O ângulo para a esquerda

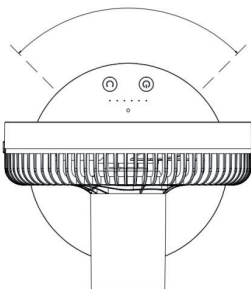

O ventilador pode ser oscilante para a esquerda e para a direita. O método é premir o botão de função de oscilação para iniciar, e premir novamente para desligar.

Não é permitido utilizar para ajustar manualmente para esquerda e direita, evitar danos na função de oscilação.

Como desmontar a guarda da frente

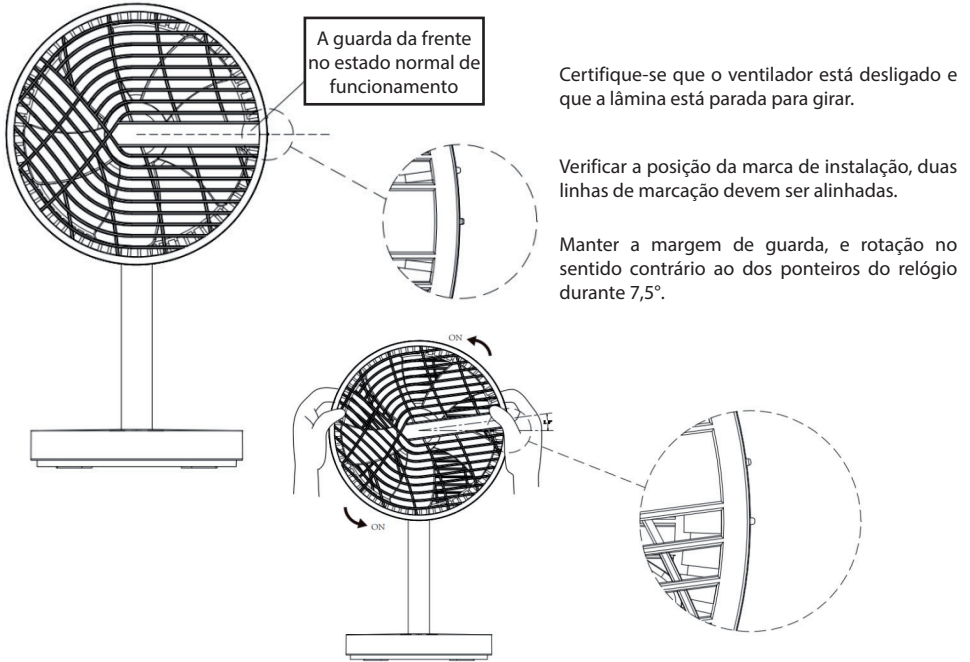

Como instalar a guarda frontal

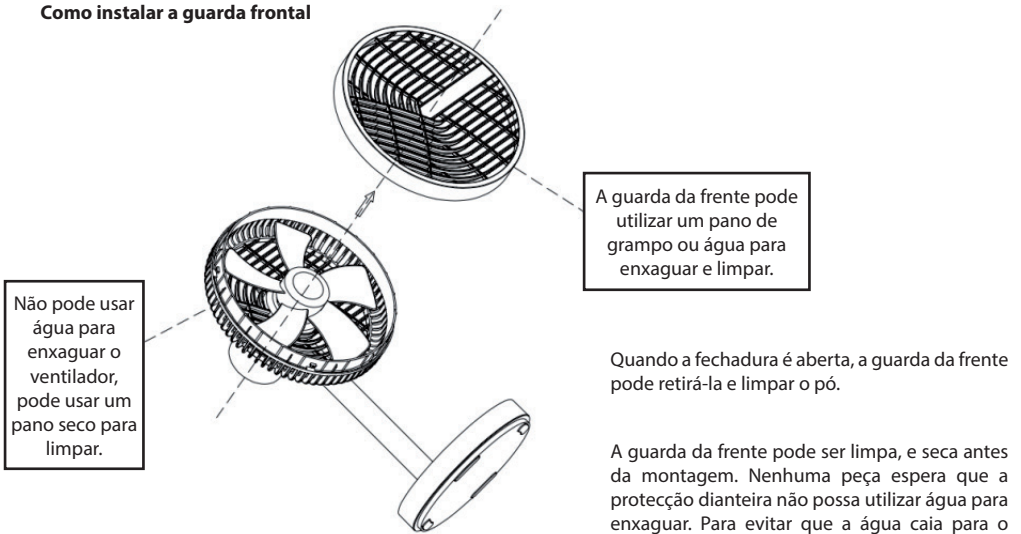

Remontar em ordem inversa após a limpeza.

LIMPIZA E MANUTENÇÃO

- Desligue o aparelho antes de limpar.
- Use um pano macio para limpar o aparelho. Nunca use solventes ou produtos químicos. Evite limpeza direta com água.
- Na limpeza não utilize materiais abrasivos como esponja de aço, pode riscar a superfície do produto ou causar choque eléctrico.

ARMAZENAMENTO

Desligue e desconecte o aparelho.

Recomenda-se colocar o aparelho em sua caixa original para salvá-lo. Não deve colocar nada em cima do aparelho.

GARANTIA

A garantia cobre quaisquer defeitos decorrentes do fabrico ou das matérias-primas utilizadas no produto, mas apenas se o utilizador tiver cumprido todas as instruções de instalação, utilização e manutenção constantes do Manual de Utilização fornecido pelo Fabricante/Importador. A garantia não cobre quaisquer danos provocados acidentalmente ou por uma utilização indevida ou negligente do produto, nem danos decorrentes do desgaste normal do aparelho. A garantia cobre exclusivamente reparações realizadas em estabelecimentos de reparação autorizados e por técnicos qualificados, bem com a substituição de peças consideradas defeituosas e a respectiva mão-de-obra. A garantia não cobre quaisquer danos ou ferimentos sofridos por pessoas, animais ou bens, que tenham sido provocados acidentalmente ou sejam decorrentes da utilização indevida ou negligente do produto. A garantia será cancelada em caso de manipulação por pessoal não qualificado ou de utilização de peças e componentes diferentes dos originais. Para solicitar quaisquer reparações ao abrigo da garantia é imprescindível a apresentação da factura ou do comprovativo de compra.

SÍMBOLOS



De acordo com as directivas europeias aplicáveis a este produto.



Este símbolo de reciclagem marca um objecto ou partes do material como valioso para a reciclagem.



Símbolo de classe II: este aparelho é projectado com duplo isolamento. Não é necessário ligá-lo à terra.



Símbolo de reciclagem Triman utilizado em França. Reciclar cartão e plástico nos recipientes apropriados.

RETIRADA DE APARELHOS USADOS



Directiva Europeia 2012/19/EC sobre Resíduos de Equipamentos Eléctricos e Electrónicos (REEE), exige que os aparelhos usados não sejam eliminados no fluxo normal de resíduos urbanos. Os aparelhos desactualizados devem ser recolhidos separadamente, a fim de otimizar a taxa de recuperação e reciclagem de materiais utilizados na sua preparação e reduzir o impacto sobre a saúde humana e o meio ambiente.

Legga attentamente queste istruzioni prima dell'uso, e le conservi per future consultazioni

SPECIFICHE TECNICHE

Modello:	VENTY TA Li	Alimentazione:	Ricarica USB
Potenza:	5W - 4000mAh	Misure:	21x19x36 cm

AVVERTENZE DI SICUREZZA

- Tenere lontani dall'apparecchio i bambini di età inferiore a 3 anni, a meno che costantemente sorvegliati.
- Ai bambini di età compresa tra 3 e 8 anni è consentito solo accendere/spengere l'apparecchio, purché questo sia collocato o installato nell'abituale posizione operativa ed essi siano attentamente sorvegliati e istruiti su come utilizzare in modo sicuro l'apparecchio e sui pericoli che ciò comporta. Ai bambini di età compresa tra 3 e 8 anni non è consentito inserire la spina, regolare e pulire l'apparecchio o eseguirne la manutenzione.
- L'apparecchio può essere utilizzato da bambini di età non inferiore ad 8 anni e da persone con ridotte capacità psico-fisico-sensoriali o con esperienza e conoscenze insufficienti, purché attentamente sorvegliate o istruite su come utilizzare in modo sicuro l'apparecchio e sui pericoli che ciò comporta. Assicurarsi che i bambini non giochino con l'apparecchio. Pulizia e manutenzione da parte dell'utente non devono essere effettuate da bambini, a meno che non siano sorvegliati.
- Si assicuri che il voltaggio della fonte di alimentazione si adatti ai requisiti elettrici dell'unità.
- Solo per uso domestico in ambienti interni.
- Se il cavo o la presa di alimentazione sono state danneggiate, devono essere sostituiti dal fabbricante, da un tecnico autorizzato o da una persona qualificata col fine di evitare rischi.
- Collocare sempre l'apparecchio su di una superficie stabile, piana ed orizzontale quando è in funzione, per evitare la possibilità di ribaltamento.
- Non posizionare l'apparecchio o altri oggetti sopra il cavo di alimentazione. Non collocare il cavo di alimentazione sotto a tappeti. Collocare il cavo di alimentazione lontano da zone di passaggio per evitare che ci si possa inciampare.
- Assicurarsi che l'apparecchio sia spento prima di collegarlo alla rete.
- Scollegare dalla presa di corrente quando non in uso e prima della pulizia. Non piegare né tirare il cavo. Spegnerne l'apparato prima di staccare la spina.
- Utilizzare un panno morbido per pulire l'apparecchio. Non realizzare la pulizia con solventi, né altri agenti chimici. Evitare il lavaggio diretto con acqua.
- Non devono coprirsi o bloccarsi le griglie di entrata ed uscita di aria.
- Non inserire dita o oggetti estranei nella griglia o nell'apparecchio, in quanto

potrebbero causare lesioni, scosse elettriche, incendi o danni al dispositivo.

- I bambini e gli anziani non dovrebbero essere direttamente sotto una forte ventilazione per un periodo di tempo prolungato.
- Non toccare l'apparecchio con le mani bagnate o piedi nudi.
- Tutte le riparazioni o revisioni dell'apparecchio devono essere realizzate da persone specializzate.
- Usare il ventilatore lontano da alte temperature, alta umidità, olio acido o alcalino, insetticida, tende e altri oggetti facili da aspirare.
- Non posizionare il ventilatore vicino a una fiamma aperta, fornelli o altri apparecchi di riscaldamento.
- Tenere il ventilatore lontano da tende, tendaggi o altri oggetti che potrebbero essere attirati nel ventilatore.
- Non usare questo apparecchio in luoghi umidi, come bagni, docce o vicino a piscine.
- Non usare in ambienti polverosi o in ambienti con gas infiammabili ed esplosivi.
- Evitare di tenere l'apparecchio alla luce diretta del sole per un lungo periodo di tempo.
- **ATTENZIONE:** non coprire l'apparecchio.
- Per proteggere dal rischio di scosse elettriche, non immergere l'apparecchio, il cavo di alimentazione o la spina in acqua o in altri liquidi.
- Durante il trasporto, il montaggio e lo stoccaggio, fare attenzione a non colpire o schiacciare il ventilatore, soprattutto le pale devono essere conservate correttamente in modo che non siano deformate, in modo da non influenzare le prestazioni del ventilatore.
- In caso di qualsiasi rumore anomalo, odore, fumo e altri problemi durante l'uso, spegnere l'alimentazione e inviare al nostro servizio post-vendita per la manutenzione.
- **ATTENZIONE:** Prima di rimuovere la griglia di protezione, assicuratevi che il ventilatore sia scollegato dall'alimentazione.
- Protezione dal surriscaldamento del ventilatore: c'è un fusibile termico installato nel motore del ventilatore, se il motore si surriscalda, e la temperatura del motore raggiunge il livello per attivare il fusibile termico, il fusibile salterà per tagliare la corrente.

COMPONENTI

1. Guardia anteriore
2. Base
3. Protezione posteriore
4. Coperchio posteriore del motore
5. Coperchio posteriore del motore
6. Cremagliera Flexid
7. Colonna
8. Porta di tipo C
9. Uscita USB

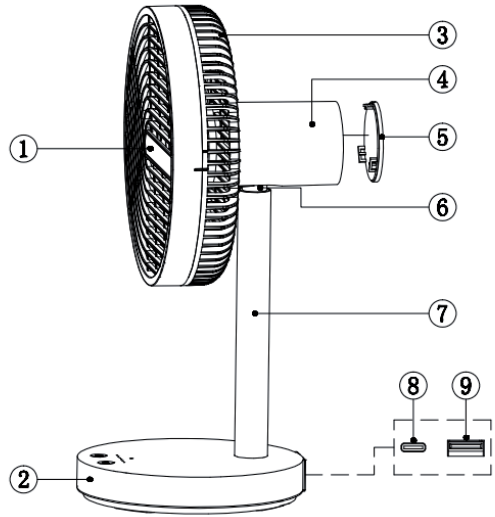

FUNZIONAMENTO

ON/OFF, selezione della funzione

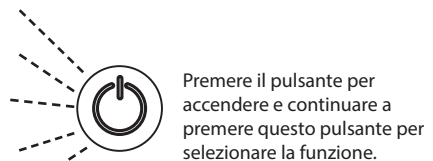
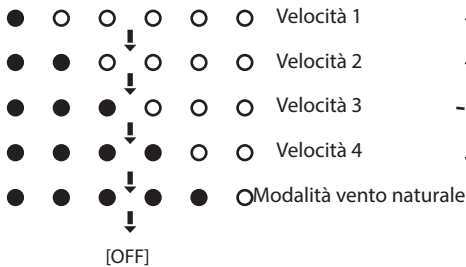
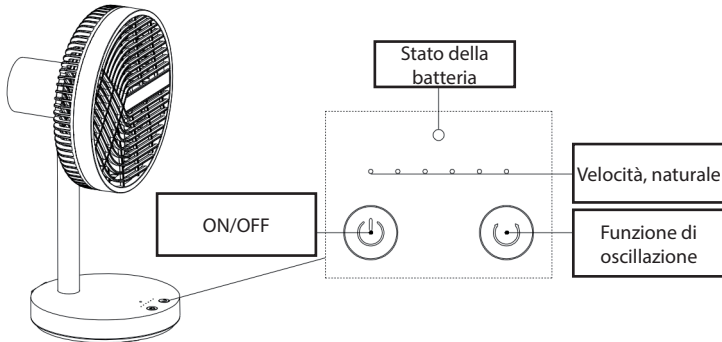

Attenzione: Premendo il pulsante ON/OFF per 3 secondi è possibile spegnere il ventilatore in funzione.

Funzione di carica e inversione di carica

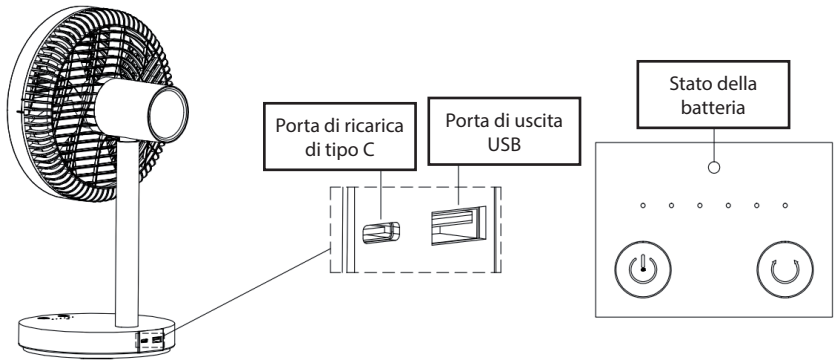

Quando la batteria è scarica, l'indicatore luminoso dello stato della batteria mostrerà la luce rossa e lampeggerà lentamente, inducendo a caricarla immediatamente; se non è ancora carica, la luce continuerà a lampeggiare fino allo spegnimento. Utilizzare il cavo fornito con il ventilatore per collegare la porta di ricarica del ventilatore, che inizierà a caricarsi e l'indicatore luminoso dello stato della batteria mostrerà la luce rossa e lampeggerà rapidamente. La luce rossa si spegne quando la capacità della batteria raggiunge il 26%. La luce verde lampeggerà fino a quando la capacità della batteria non raggiungerà il 100%, per non dimenticare che la carica è terminata.

Funzione di carica inversa: La batteria del ventilatore è l'equivalente di un power bank. Quando il ventilatore è in carica, il cavo per la spina USB dell'apparecchiatura esterna ricaricabile a corrente continua viene inserito nella porta di uscita USB del ventilatore e la spina che si trova dall'altra parte viene inserita nell'apparecchiatura esterna. La corrente massima di carica è di circa 1A.

Attenzione: Non può fornire la carica all'apparecchiatura esterna quando il ventilatore non è in stato di carica.

La regolazione dell'angolo per la direzione del vento

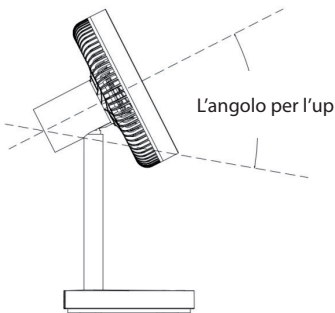

L'angolo per la sinistra

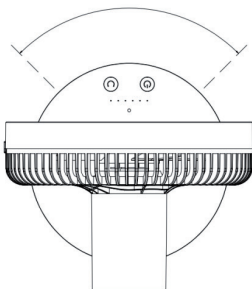

L'angolo di inclinazione può essere regolato manualmente verso l'alto e verso il basso (l'angolo di inclinazione massimo è di circa 37°). Il metodo consiste nell'utilizzare una mano per tenere la colonna, l'altra per afferrare la parte superiore della ventola e tirarla leggermente verso l'alto e verso il basso. Utilizzare una forza adeguata, non eccessiva.

Il ventilatore può oscillare a destra e a sinistra. Il metodo consiste nel premere il pulsante della funzione di oscillazione per avviarla e nel premerlo nuovamente per spegnerla.

Non è possibile utilizzare la regolazione manuale a destra e a sinistra per evitare di danneggiare la funzione di oscillazione.

Come smontare la protezione anteriore

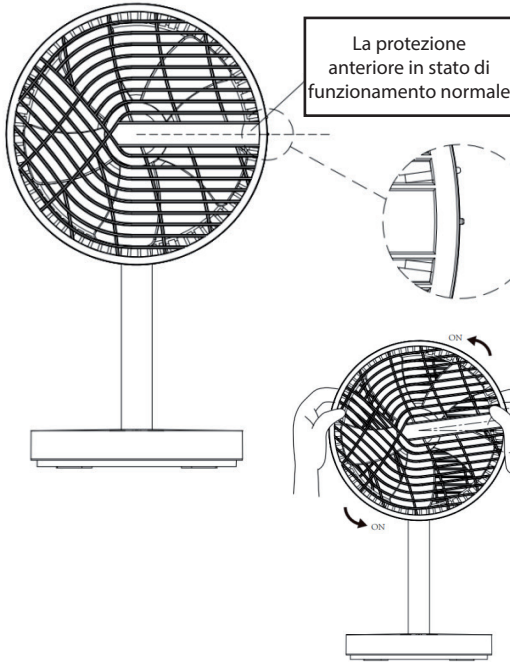

Assicurarsi che il ventilatore sia spento e che la pala sia ferma.

Controllare la posizione del segno di installazione; le due linee di marcatura devono essere allineate.

Mantenere il margine della protezione e ruotare in senso antiorario per 7,5°.

Come installare la protezione anteriore

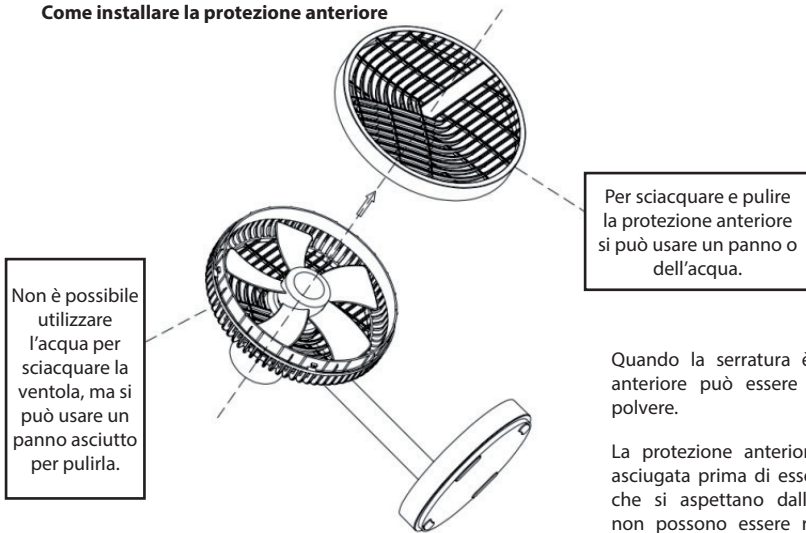

Per sciacquare e pulire la protezione anteriore si può usare un panno o dell'acqua.

Non è possibile utilizzare l'acqua per sciacquare la ventola, ma si può usare un panno asciutto per pulirla.

Quando la serratura è aperta, la protezione anteriore può essere estratta e pulita dalla polvere.

La protezione anteriore può essere pulita e asciugata prima di essere assemblata. Le parti che si aspettano dalla protezione anteriore non possono essere risciacquate con acqua. Per evitare che l'acqua cada nella ventola e si verifichi un cortocircuito. Utilizzare un asciugamano asciutto per pulire queste parti.

Dopo la pulizia, rimontare il tutto in ordine inverso.

PULIZIA E MANTENIMENTO

- Staccare la spina prima di pulire.
- Utilizzi un panno morbido per pulire l'apparecchio. Non realizzi la pulizia con solventi, né altri agenti chimici. Eviti il lavaggio diretto con acqua.
- Non pulire con spugnette metalliche, che potrebbero graffiare la superficie o causare scariche elettrostatiche.

IMMAGAZINAMENTO

Spegnere e staccare la spina.

Si consiglia di posizionare l'unità nella sua scatola originale per la conservazione. Si consiglia di non mettere nulla sopra l'apparato.

GARANZIA

La garanzia copre qualunque vizio di costruzione che provenga da difetto di materie prime o fabbricazione, a condizione che abbiano seguito le istruzioni di uso e mantenimento del Fabricante/Venditore e dell'installazione e purché il difetto o avaria constatato non sia dovuto ad incidente, negligenza o errore nell'uso. La garanzia è espressamente riferita alla riparazione nelle nostre officine od officine autorizzate alla sostituzione dei pezzi che si stimino difettosi, così come, la sua manodopera. Esclude qualunque danno causato a persone o cose in caso di incidente, cattivo funzionamento o manipolazione scorretta. Cessa la garanzia quando la macchina o apparato sia manipolato da persone non autorizzate o per utilizzo di pezzi non originali. Affinché la garanzia abbia effetto, sarà indispensabile la presentazione della fattura di acquisto nel momento del sollecito della stessa.

SIMBOLI



In conformità con le direttive europee applicabili a questo prodotto.



Questo simbolo di riciclaggio indica un oggetto o parti di materiale come validi per il riciclaggio.



Simbolo della classe II: questo apparecchio è progettato con doppio isolamento. Non è necessario collegarlo a terra.



Simbolo di riciclaggio Triman usato in Francia. Riciclare cartone e plastica nei contenitori appropriati.

SMALTIMENTO DEGLI APPARATI DOMESTICI USATI



La direttiva Europea 2012/19/EC sullo smaltimento di Appareti Elettrici ed Elettronici (RAEE), esige che gli apparati domestici usati non si gettino nel flusso normale dei residui municipali. Gli apparati usati devono essere raccolti a parte, al fine di ottimizzare il tasso di recupero ed il riciclaggio dei materiali che entrano nella sua composizione e ridurre l'impatto sulla salute umana e l'ecosistema.

Lesen sie diese wichtigen anweisungen sorgfältig durch und bewahren sie sie gut auf.

TECHNISCHE DATEN

Modell:	VENTY TA Li	Elekt. Spannung:	USB-Laden
Pleistung:	5W - 4000mAh	Abmessungen:	21x19x36 cm

SICHERHEITSAUWEISUNGEN

- Das Gerät nicht in Reichweite von Kindern unter 3 Jahren aufstellen, es sei denn, sie werden ständig beaufsichtigt.
- Kinder zwischen 3 und 8 Jahren dürfen das Gerät nur dann ein- und ausschalten, wenn es an seinem üblichen Betriebsplatz aufgestellt und installiert ist, und wenn sie beaufsichtigt sowie im sicheren Gebrauch des Gerätes geschult werden, und sich der damit verbundenen Gefahren bewusst sind. Kinder zwischen 3 und 8 Jahren dürfen nicht den Gerätestecker einstecken, das Gerät einstellen und reinigen bzw. Wartungsarbeiten daran ausführen.
- Das Gerät darf von Kindern ab 8 Jahren und von Personen mit eingeschränkten Kenntnissen hinsichtlich seiner Handhabung bzw. einer Beeinträchtigung der Sinnesorgane verwendet werden, unter der Voraussetzung, sie werden beaufsichtigt und im sicheren Gebrauch des Gerätes geschult, und sind sich der damit verbundenen Gefahren bewusst. Sorgen Sie dafür, dass Kinder nicht mit dem Gerät spielen. Die Reinigung und Wartung durch den Benutzer darf nicht von Kindern durchgeführt werden, es sei denn, sie werden beaufsichtigt.
- Stellen Sie sicher, dass die Einspeisung Spannung den elektrischen Anforderungen des Geräts entspricht.
- Nur für den Hausgebrauch in Innenräumen.
- Benutzen Sie Gerät nie mit beschädigtem Netzkabel oder Stecker, nach Defekten oder nach Beschädigungen jeglicher Art. Lassen Sie ein defektes Gerät nur von autorisiertem Fachpersonal reparieren.
- Stellen sie das Gerät immer auf eine trockene und ebene Oberfläche.
- Stellen Sie das Gerät nicht auf Teppiche. Verlegen Sie das Netzkabel nicht unter dem Teppich. Verlegen Sie das Netzkabel fernab von Verkehrsflächen, um Stolperunfälle zu vermeiden.
- Stellen Sie sicher, dass das Gerät ausgeschaltet ist, bevor Sie den Stecker in die Steckdose stecken.
- Ziehen Sie den Netzstecker, wenn das Gerät nicht in Betrieb ist. Schalten Sie das Gerät vor dem Ausstecken bitte aus. Das Kabel darf nicht geknickt oder angezogen werden.
- Zu reinigen, Verwenden Sie ein sanftes Tuch. Vermeiden Sie den direkten Kontakt mit Wasser. Die Reinigung darf nicht mit: Lösungsmittel, Ölen oder Chemikalien durchgeführt werden.

- Die Luftein- und -auslässe dürfen in keiner Weise blockiert werden.
- Stecken Sie nicht Ihre Finger in das Gitter oder das Gerät und lassen Sie keine Fremdkörper hinein, da dies zu Verletzungen, Stromschlägen, Feuer oder Schäden am Gerät führen kann.
- Säuglinge und ältere Menschen sollten nicht über einen längeren Zeitraum direkt unter starker Belüftung stehen.
- Berühren Sie das Gerät nicht mit nassen Händen oder bloßen Füßen.
- Alle Reparaturen oder Wartungen am Ventilator müssen von fachkundigen Personen durchgeführt werden.
- Verwenden Sie den Ventilator nicht in der Nähe von hohen Temperaturen, hoher Luftfeuchtigkeit, säurehaltigen oder alkalischen Ölen, Insektiziden, Vorhängen und anderen Gegenständen, die leicht abgesaugt werden können.
- Stellen Sie den Ventilator nicht in der Nähe einer offenen Flamme, eines Herdes oder anderer Heizgeräte auf.
- Halten Sie den Ventilator von Vorhängen oder anderen Gegenständen fern, die in den Ventilator gezogen werden könnten.
- Benutzen Sie das Gerät nicht in feuchten Räumen, wie Badezimmern, Duschen oder in der Nähe von Schwimmbädern.
- Verwenden Sie das Gerät nicht in staubigen Umgebungen oder in Umgebungen mit brennbaren und explosiven Gasen.
- Vermeiden Sie es, das Gerät über einen längeren Zeitraum in direktem Sonnenlicht aufzubewahren.
- NICHT ZUDECKEN! VORSICHTIG: das Gerät nicht zudecken.
- Um Entladungen zu vermeiden, das Gerät, das Stromkabel oder die Steckdose nicht ins Wasser oder in keine andere Flüssigkeit versenken.
- Achten Sie während des Transports, der Montage und der Lagerung darauf, dass der Ventilator nicht gestoßen oder gequetscht wird, insbesondere die Schaufeln sollten ordnungsgemäß aufbewahrt werden, damit sie nicht verformt werden, um die Leistung des Ventilators nicht zu beeinträchtigen.
- Sollten Sie während des Betriebs ungewöhnliche Geräusche, Gerüche, Rauch oder andere Probleme feststellen, schalten Sie das Gerät aus und schicken Sie es zur Wartung an unseren Kundendienst.
- ACHTUNG: Vergewissern Sie sich vor dem Entfernen des Schutzgitters, dass der Lüfter von der Stromversorgung getrennt ist.
- Überhitzungsschutz des Ventilator: Im Ventilatormotor ist eine Thermosicherung eingebaut. Wenn der Motor überhitzt und die Motortemperatur den Wert erreicht, der die Thermosicherung auslöst, brennt die Sicherung durch und schaltet den Strom ab.

KOMPONENTEN

1. Frontschutzhgitter
2. Basis
3. Hinterer Schutz
4. Hintere Motorabdeckung
5. Hintere Motorabdeckung
6. Flexd Rack
7. Säule
8. Typ-c-Anschluss
9. USB-Ausgang

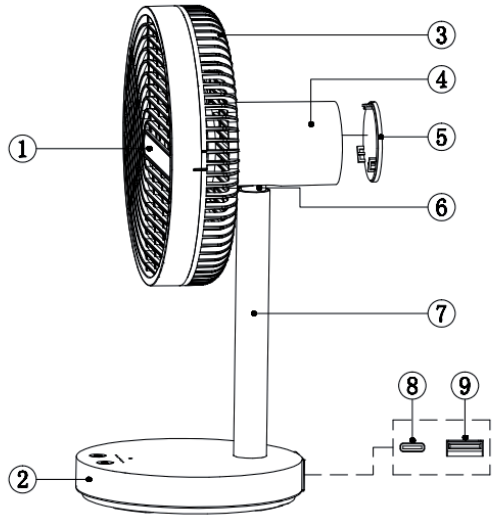

BETRIEBSANLEITUNG

ON/OFF, Funktionsauswahl

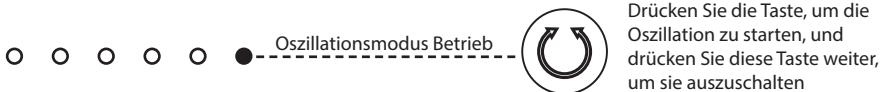
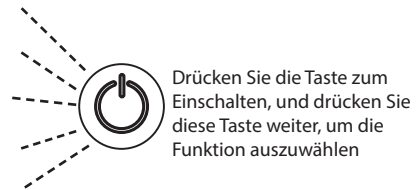
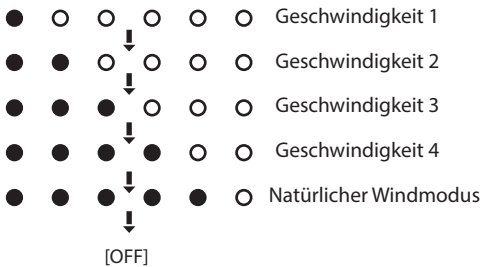
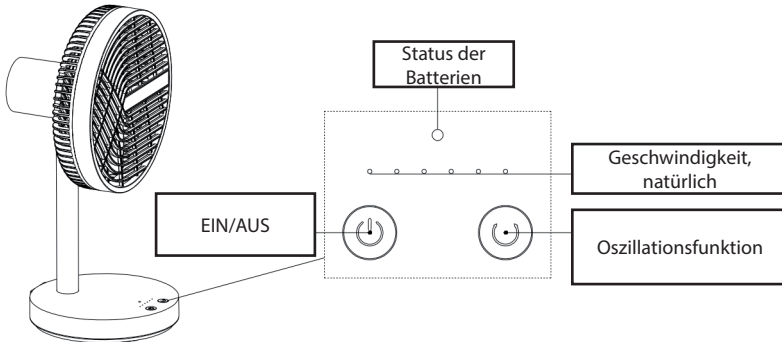

Achtung! Drücken Sie die ON/OFF-Taste für 3 Sekunden, um den Ventilator auszuschalten.

Funktion für Ladung und Verlagerung der Ladung

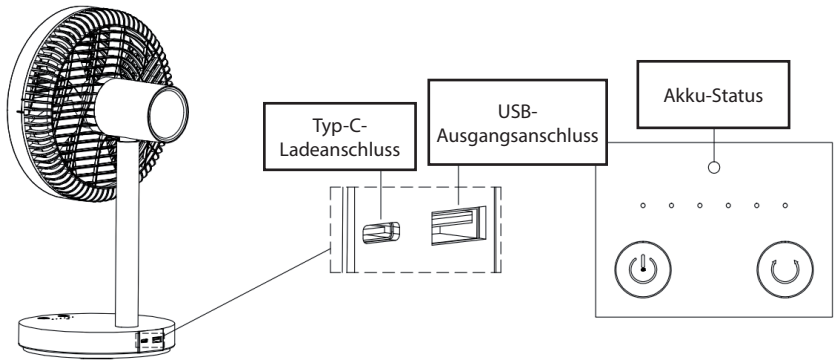

Bei niedrigem Akkustand leuchtet die Akkustatusanzeige rot und blinkt langsam. Wenn der Akku noch nicht aufgeladen ist, blinkt die Anzeige weiter, bis er ausgeschaltet wird. Verwenden Sie das mitgelieferte Kabel, um den Ladeanschluss am Ventilator anzuschließen. Der Ladevorgang beginnt, und die Akkustatusanzeige leuchtet rot und blinkt schnell. Das rote Licht erlischt, wenn die Batteriekapazität 26% erreicht hat. Das grüne Licht blinkt, bis die Akkukapazität 100% erreicht hat, um zu zeigen, dass der Ladevorgang abgeschlossen ist.

Umgekehrte Ladefunktion: Die Batterie des Lüfters ist das Äquivalent einer Powerbank. Wenn der Lüfter aufgeladen wird, wird das Kabel für den USB-Stecker des wiederaufladbaren externen DC-Gerätes in den USB-Ausgang des Lüfters eingesteckt, und der Stecker, der auf der anderen Seite in das externe Gerät eingesteckt wird, wird es anfangen zu laden. Der maximale Ladestrom beträgt etwa 1A.

Achtung! Wenn sich der Lüfter nicht im Ladezustand befindet, kann er keine Ladung an das externe Gerät abgeben.

Die Winkeleinstellung für die Windrichtung

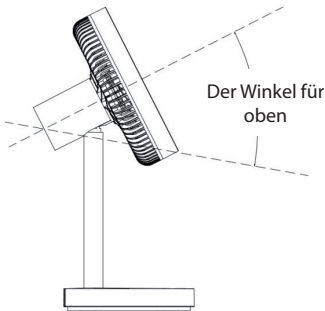

Der Winkel für links

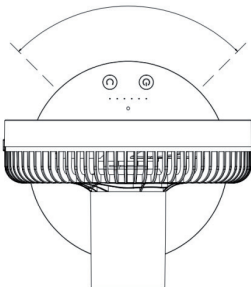

Der Neigungswinkel kann manuell nach oben und unten eingestellt werden (der maximale Neigungswinkel beträgt etwa 37°). Die Methode besteht darin, die Säule mit einer Hand zu halten, mit der anderen Hand den oberen Teil des Ventilators zu greifen und ihn leicht nach oben und unten zu ziehen. Verwenden Sie die richtige Kraft, nicht zu viel Kraft.

Der Ventilator kann nach links und rechts oszillieren. Drücken Sie die Oszillationsfunktionstaste zum Starten, und drücken Sie sie erneut zum Ausschalten.

Es ist nicht erlaubt, die manuelle Einstellung für links und rechts zu verwenden, um eine Beschädigung der Oszillationsfunktion zu vermeiden.

Function for charge and reverse charge

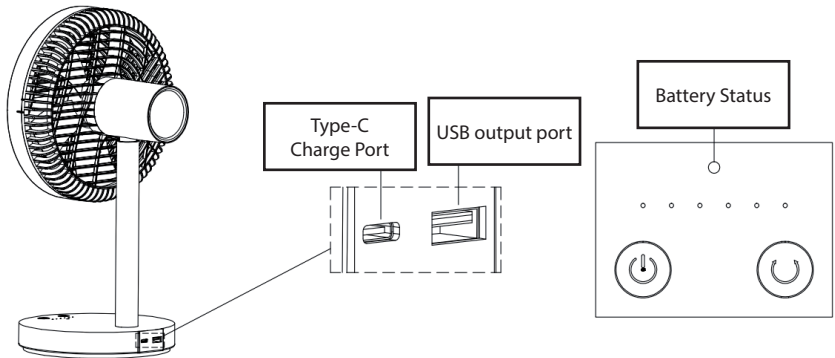

When low battery, the indicator light of battery status will be show the red light and flashing slowly, prompt to charge immediately, if it's still not charged, the light will keep flashing until to power off. Use the cable which package with the fan to connect the charge port on the fan, it will be start to charging and the indicator light of battery status will be show the red light and flashing rapidly. The red light will be off when the Battery capacity reaches to 26%. The green light will be flashing until the battery capacity reaches to 100% to be keeps it means the charge is finish.

Reverse charge function: The battery of fan is the equivalent of a power bank. It can provide power supply of DC5V1A for external DC equipment.

When the fan is charging, cable for the USB plug which the rechargeable external DC equipment is inserted into the USB output port of fan, and the plug which on the other side is inserted into the external equipment, it will be start to charge. The maximum current of charge is around 1A.

Attention: It cannot provide the charge to the external equipment when the fan is not in charging status.

The angle adjustment for the direction of the wind

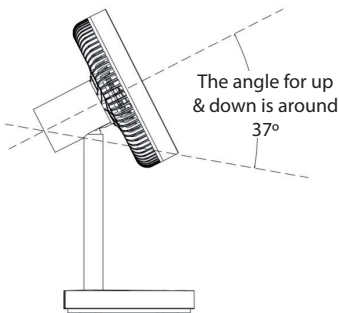

Pitch Angle can be manually adjusted up and down (The maximum of pitch angle is around 37°). Method is use one hand to hold the column, the other hand catch the top of fan and pull it up and down slightly. Use proper force, not excessive force

The angle for left & right is around 90°

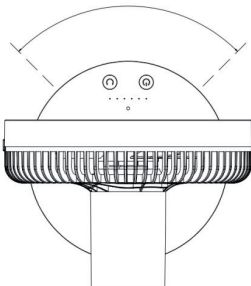

The fan can be oscillation left and right. The method is press the oscillation function button to start, and press it again to switch off.

It's not allow to use to manually adjusted for left and right, avoid damage to the oscillation function.

How to disassemble the front guard

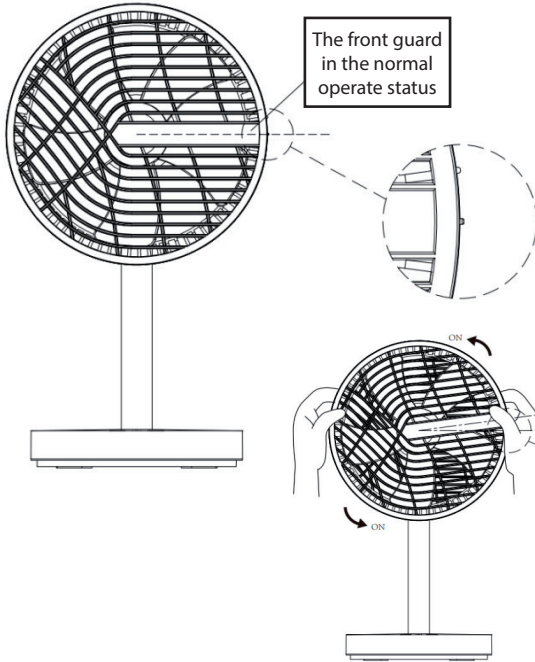

Make sure the fan is switch off and the blade is stop to turn.

Check the position of installation mark, two marker lines should be aligned.

Hold the margin of guard, and counterclockwise rotation for 7.5°

How to installation the front guard

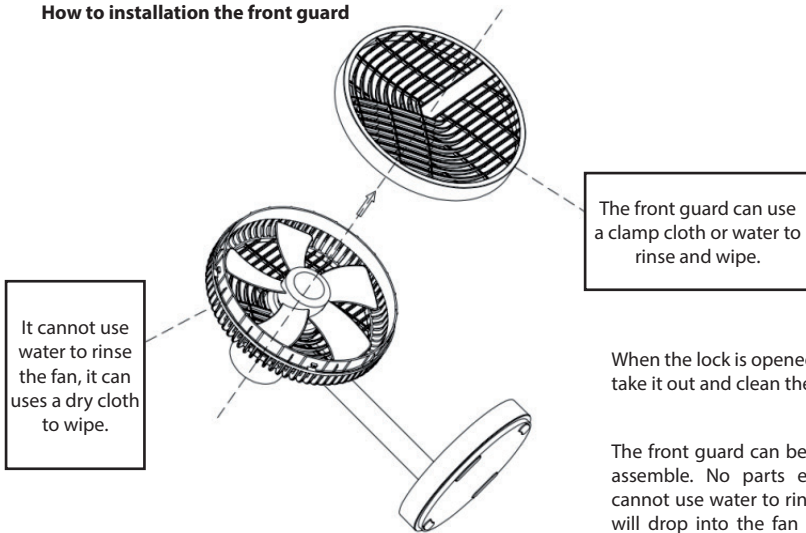

The front guard can use a clamp cloth or water to rinse and wipe.

It cannot use water to rinse the fan, it can uses a dry cloth to wipe.

When the lock is opened, the front guard can be take it out and clean the dust.

The front guard can be clean, and dried before assemble. No parts except the front guard cannot use water to rinse. To prevent the water will drop into the fan to happen short-circuit. Please use the dry towel to clean those parts.

Reassemble in reverse order after the clean.

REINIGUNG UND AUFRECHTERHALTUNG

· Schalten Sie das Gerät vor jeder Reinigung.

- Zu reinigen, Verwenden Sie ein sanftes Tuch. Vermeiden Sie den direkten Kontakt mit Wasser. Die Reinigung darf nicht mit: Lösungsmittel, Ölen oder Chemikalien durchgeführt werden.
- Nicht mit metallischen Schwämmchen reinigen, weil sie die Oberfläche verkratzen oder elektrostatische Entladungen verursachen können.

LAGERUNG

Stellen Sie das Gerät aus und ziehen Sie den Netzstecker aus der Steckdose.

Wir empfehlen das Gerät für seine Aufbewahrung in seiner Originalverpackung aufzubewahren. Legen oder stellen Sie nichts auf das Gerät.

GARANTIE

Die Gewährleistung beinhaltet jegliches defekt der Rohstoffe oder Herstellungsfehler bei der Produktion des Gerätes unter Voraussetzung der Benutzung des Gerätes nach den Gebrauchs- und Bedienungsanweisungen sowie Pflegeangaben des Hersteller/Händler und der Installation nach den hiesigen Anleitungen. In keinem Falle werden Defekte Aufgrund von Unfall, Nachlässigkeit oder Ungeschicklichkeit beim Gebrauch des Gerätes gewährleistet. Die Gewährleistung erstreckt sich auf die Reparatur in unseren Werkstätten bzw. zugelassenen Werkstätten sowie das Ersetzen der defekten Teilen und deren Einbaukosten. Jegliche Personen- oder Sachschadenentschädigungen Aufgrund von Unfällen, schlechter Bedienung oder Funktionsstörungen sind ausgeschlossen. Die Gewährleistung unterbricht sich wenn das Gerät durch nicht autorisiertes Personal sowie der Einbau nicht originaler Teile durchgeführt wird. Damit die Gewährleistung erkannt werden kann, muss die Rechnung des Kaufes vorgelegt werden.

SYMBOLE



In Übereinstimmung mit den für dieses Produkt geltenden europäischen Richtlinien.



Dieses Recycling-Symbol kennzeichnet einen Gegenstand oder Teile des Materials als wertvoll für das Recycling.



Symbol der Klasse II: Dieses Gerät ist mit einer doppelten Isolierung ausgestattet. Eine Verbindung zur Erde ist nicht erforderlich.



In Frankreich verwendetes Triman-Recycling-Symbol. Recyceln Sie Karton und Plastik in den entsprechenden Behältern.

ENTSORGUNG GEBRAUCHTEN HAUSHALTSGERÄTEN



Die EU-Richtlinie 2012/19/EC (WEEE) in Sachen Elektronischer Abfallgeräte, fordert das gebrauchte Haushaltsgeräte nicht in der herkömmlichen Abfallentwicklung entsorgt werden. Mit dem Ziel der Optimierung der Wiedergewinnung und des Recycling der eingesetzten Materialien sowie die Reduzierung der negativen Wirkungen auf die Menschliche Gesundheit und Umwelt müssen gebrauchte Geräte separat gehandhabt werden.

- El contenido de este manual y las especificaciones de este producto están sujetos a cambios sin previo aviso. La última versión de este manual está disponible en la página web www.purline.es
- The contents of this operation manual and the specifications of this product are subject to change without notice. An updated manual is available on www.purline.es
- Le contenu de ce manuel et les caractéristiques de ce produit sont sujets à modifications sans préavis. Vous pouvez télécharger la version actuelle du manuel: www.purline.es
- O conteúdo deste manual e as especificações deste produto estão sujeitos a alterações sem aviso prévio. Você pode descarregar a versão atual do Manual: www.purline.es
- Il contenuto di questo manuale e le specifiche di questo prodotto sono soggetti a modifiche senza preavviso. L'ultima versione del manuale di istruzioni può essere scaricata dal sito www.purline.es
- Der Inhalt dieses Handbuchs und die technischen Daten dieses Produktes können ohne vorherige Ankündigung geändert werden. Aktuellste Bedienungsanleitung online abrufbar: www.purline.es



CLIMACITY S.L.

C. Torrox, 2 - 5 · 28041 Madrid (ESPAÑA)

tel. 91 392 05 09 • www.purline.es