

Upute za pravilno postavljanje i korištenje kamina

Prilikom montaže kamina potrebno je najmanje pet osoba. Pažljivo vadite dijelove kako ne bi oštetili rubove kamina. Obratite pozornost na dijelove koji su pakirani na paleti, osobito na ložišnu ploču koja je pričvršćena okomito na paletu.

Mjesto na koje se postavlja roštilj mora bit udaljeno najmanje 3 m od okolnih kuća, drveća ili grmlja.

❶ Prije postavljanja potrebno je napraviti čvrstu (betonsku) podlogu za kamin.

Postolje postavite na potpuno ravnu podlogu kako bi se spriječila pomicanja.

Za spajanje cijelog kamina možete koristiti fleksibilno ljepilo ili šamotno brašno u kombinaciji destilirane vode. Obratite pozornost na upute koje su priložene uz ljepilo.

Svi elementi spajaju se na nanos ljepila između 2-3 cm. Obavezno koristite libelu (vaser vagu) pri spajanju kako bi odredili ravninu. Dijelove spajajte prema redoslijedu na skici.

Nakon što postavite kamin treba proći minimalno 48 sati prije postavljanja opreme i prve upotrebe.

PRAG TOLERANCIJE VATRE U LOŽIŠTU

Vatra u kaminu ne smije biti viša od 25 cm od ložišne ploče. U protivnom moguća su oštećenja kape kamina i ložišne ploče.

Uvijek ložite na sredini ložišta - kasnije rasporedite žar po cijelom ložištu.

Za potpalu koristite drvo. Obavezno ložite u tri navrata kako bi **izbjegli naglo zagrijavanje ložišta.**

1. Napravite potpalu - 15 - 20 minuta zagrijavanje kamina. Koristite sitna drva
2. Ložite malim komadima drva - 20 - 30 minuta. Obratite pozornost na prag tolerancije vatre u ložištu
3. Obavezno koristite drveni ugljen za postizanje odgovarajućeg žara.

PRETJERANOM UPOTREBOM LOŽENJA DOLAZI DO PUCANJA KAMINA

Prilikom loženja i pripreme jela sa roštilja uvijek koristite odgovarajući pribor. Pregaču i rukavice za zaštitu od topline. Duge vilice i lopatice za okretanje pečenja. Na taj način izbjegavate mogućnost povrede.

OBAVEZNO ZA GORNJI DIO KAMINA (model br.2)

Nakon što instalirate model, sa plastičnom mrežicom (rabić) pregledajte cijelu kapu. Nakon toga možete obojati kamin. Na taj način ćete sigurno spriječiti moguće pucanje kape



Postupak

1. plastičnu mrežicu (ko za fasadu) narežite da paše na kapu sa svih četiri strane
2. napravite glet masu od lijepila i premažite kapu kamina slojem debljine 2-2,5 mm.
3. pričekajte da se dobro posuši, nakon toga možete obojati kamin

Ovisno o modelu i pripadajućoj opremi.

Određeni kamini imaju šamotne pločice koje se postavljaju na glavnu ložišnu ③ ploču. Šamot štiti ploču od pucanja. Dok drugi modeli imaju podebljane betonske ploče. Obratite pozornost na prag tolerancije vatre u ložištu kako bi zaštitili ploču od pucanja.

PAŽNJA!!!

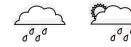

Kamin je potrebno zaštititi tijekom zimskih mjeseci najlonskom folijom i slično. Nikada ne koristite kamin za vrijeme kišnih perioda jer voda u kaminu kod naglog zagrijavanja može oštetiti kamin te uzrokovati pucanje.

DJECA NE SMIJU STAJATI BLIZU KAMINA, OSOBITO ZA VRIJEME UPOTREBE

Koristite zaštitne rukavice prilikom upotrebe kamina.

UPOZORENJE!!

Nikada ne koristite alkohol, lož ulje ili druga sredstva za potpalu kamina. Prije čišćenja kamina ostavite ga da se ohladi. Ne koristite vodu za prisilno gašenje vatre ili žara u kaminu.

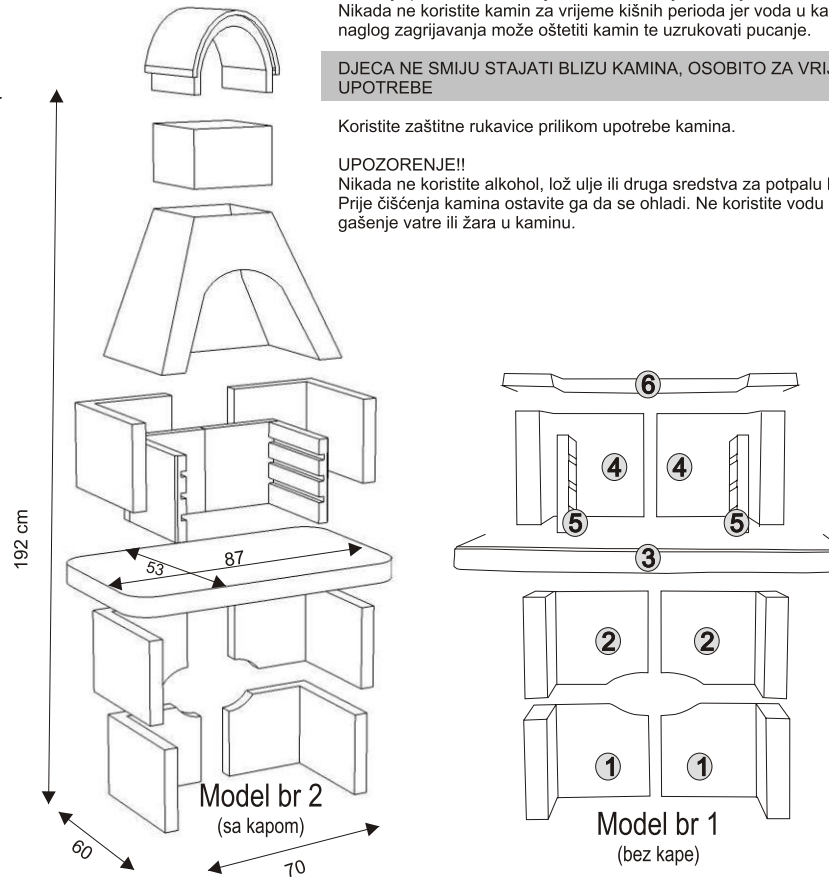

Materijali od kojih je kamin izrađen pokazuju karakteristike širenja kod zagrijavanja sa mogućom pojavom mikroskopskih napuknuća. Napuknuća se prilikom loženja šire a nakon hlađenja zatvaraju te se ne smatraju štetnim za korištenje

Kod nepoštivanja navedenih pravila ne uvažavamo reklamacije!!!