

Corberó

CTWD15CM / CTWD30CM

Obrigado por ter escolhido o nosso produto.
Por favor, leia atentamente este manual antes de instalar e utilizar este produto.

Gracias por escoger nuestro producto.
Por favor lea atentamente este manual antes de instalar y usar este producto.

Thank you for choosing our product.
Please read this manual carefully before installing and using this product.

MANUAL DE USARIO
TERMO ELÉCTRICO

USER MANUAL
ELECTRIC WATER HEATER

MANUAL DO UTILIZADOR
AQUECEDOR DE ÁGUA ELÉTRICO



Corberó

CTWD15CM / CTWD30CM

Obrigado por ter escolhido o nosso produto.
Por favor, leia atentamente este manual antes de instalar e utilizar este produto.

Gracias por escoger nuestro producto.
Por favor lea atentamente este manual antes de instalar y usar este producto.

Thank you for choosing our product.
Please read this manual carefully before installing and using this product.

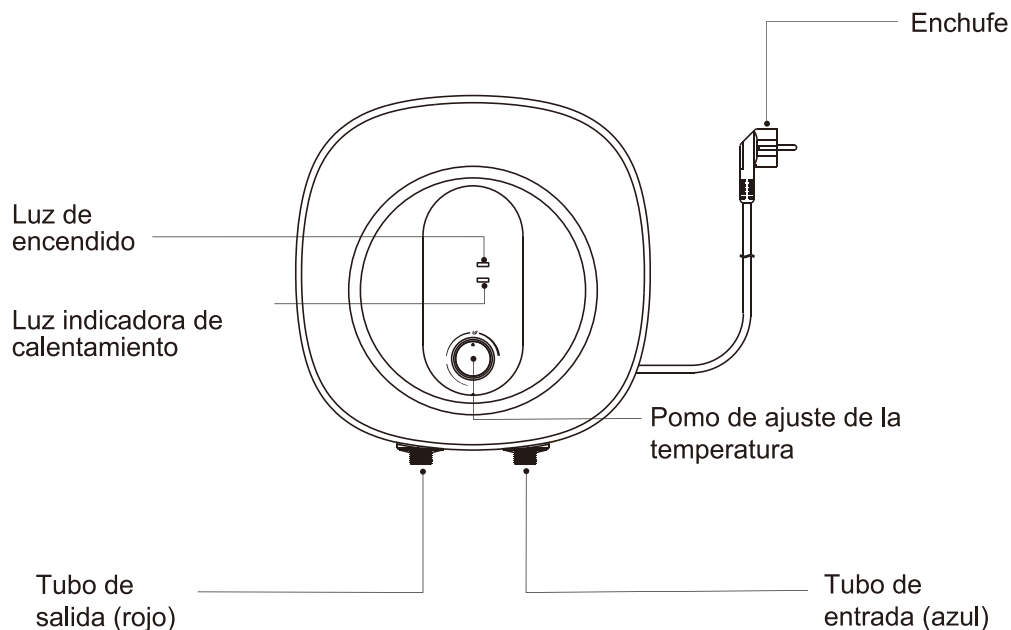

CERTIFICADO DE GARANTIA

A apresentação da factura de compra acompanhada deste certificado de garantia é indispensável.

Riscos cobertos.

Este aparelho está garantido contra qualquer avaria, desde que se destine ao uso doméstico, reparando-o dentro do período de garantia e apenas pela rede SAT autorizada.

Nossos eletrodomésticos Corberó têm garantia legal do fabricante que cobre qualquer avaria ou defeito por 36 meses, a partir da data da fatura de 1º de janeiro de 2022. Se necessário, cuidamos de qualquer eventual incidente desde que seja devido a um componente ou fabricação defeituosa falta.

Exceções de garantia.

- Que a data do certificado não coincida com a data de venda da fatura original.
- Avarias causadas por pancadas, quedas ou qualquer outra causa de força maior.
- Se o dispositivo foi adulterado por pessoal não autorizado.
- Avarias produzidas ou derivadas como resultado de uso indevido, defeitos de instalação, fazendo alterações no dispositivo que alteram seu funcionamento.
- Comissionamento, manutenção, limpeza, componentes sujeitos a desgaste, lâmpadas, peças estéticas, oxidação, plásticos, borrachas, invólucros e vidros.
- Fornos de microondas (exceto os embutidos) e fornos de mesa em caso de qualquer incidência de operação, devem ser levados ao serviço técnico mais próximo pelo cliente. Eles não são recolhidos ou reparados em casa.
- Garantia térmica elétrica. Garantia de 3 anos incluindo despesas de deslocação e mão-de-obra que correspondam à reparação do produto, devendo ter manutenção a cada 12 meses. Especialmente se instalou um aparelho a gás, tenha em atenção como proprietário da instalação, a obrigação de realizar uma revisão completa do equipamento, (de acordo com o Decreto-Lei n.º 84/2021. Lo termos eléctricos e caldeiras que incluam acumuladores de água quente, para o benefício da Garantia a aplicar, é obrigatório que o ânodo de magnésio esteja operacional e que desempenhe a função de protecção de forma adequada. ser verificado a cada dois anos no Serviço Oficial e renovado quando necessário Periodicidade que deve ser anual nas áreas com águas críticas (teor de CaCO3 superior a 200mg/L, ou seja, a partir de 20ºFH de dureza) Depósitos sem o estado correto do ânodo de proteção não estão cobertos pela garantia Independentemente do tipo de tanque ou produto, todas as válvulas de aquecimento ou de sobrepresão de água quente sanitária devem ser canalizadas para evitar danos e na casa devido a descargas de água. A garantia do produto não cobre danos causados pela não canalização da água derramada por esta válvula.

"ESTAS EXCEÇÕES ANULAM A GARANTIA, SENDO A REPARAÇÃO POR CONTA DO CLIENTE." Período

abrangido em dispositivos de acordo com a lei de garantias na venda de bens de consumo A lei atual é "Decreto-Lei n.º 84/2021"

Serviço Técnico Oficial: 351 961 789 806

CERTIFICATE OF GUARANTEE

The presentation of the purchase invoice accompanied by this guarantee certificate is essential.

Covered Risks.

This appliance is guaranteed against any malfunction, provided that it is intended for domestic use, proceeding to its repair within the warranty period and only by the authorized SAT network.

Our Corberó appliances have the manufacturer's legal warranty that covers any breakdown or defect for 36 months, from the invoice date of January 1, 2022. If necessary, we take care of any possible incident whenever it is due to a defective component or manufacturing fault. Warranty Exceptions

Warranty Exceptions

- That the date of the certificate does not coincide with the date of sale of the original invoice.
- Faults produced by blow, by fall or any other cause of force majeure.
- If the device has been manipulated by unauthorized personnel.
- Faults produced or derived as a consequence of improper use, installation defects, or modifications to the device that alter its operation.
- Start-up, maintenance, cleaning, components subject to wear, lamps, aesthetic parts, oxidation, plastics, rubbers, housings and crystals.
- Microwave ovens (with the exception of built-in ones) and tabletop ovens in the event of any incident of operation, they must be taken to the nearest technical service by the customer. They are not collected or repaired at home.
- Electric thermos guarantee. 3-year warranty including travel and labor costs that correspond to the repair of the product, having to have maintenance once every 12 months. Especially if you have installed a gas appliance, keep in mind as the owner of the installation, the obligation to carry out a complete review of the equipment, (according to Royal Decree 238 / 2013, of April 5. RITE. IT3, M. Lo thermos electrical and boilers that include hot water storage tanks, for the benefit of the Guarantee to apply, it is mandatory that the magnesium anode is operational and that it performs the protection function adequately. For this, it is recommended that the anode be checked biannually by the Official Service and is renewed when necessary. Periodicity that must be annual in those areas with critical waters (CaCO3 content greater than 200mg/L, that is, from 20°fH of hardness) Deposits without the correct state of the protection anode are not covered by the warranty. Regardless of the type of tank or product, all heating or DHW overpressure valves must be channeled to avoid damage and in the house due to water discharges. The product warranty does not cover damages caused by not channeling the water spilled by this valve.

"THESE EXCEPTIONS VOID THE WARRANTY, THE REPAIR BEING CHARGED TO THE CUSTOMER"

Period covered in devices according to the law of guarantees in the sale of consumer goods Current law is "RD 7/2021"

Official Technical Service: 911 08 08 08

Precauciones de instalación



Precauciones

- La pared para el montaje del aparato debe ser capaz de soportar al menos el cuádruple de la masa total del aparato cuando se llena de agua. Tome medidas de refuerzo fiables cuando sea necesario.
- El aparato debe instalarse lo más cerca posible de los puntos de agua frecuentes para reducir la pérdida de calor por las tuberías.
- Debe dejarse un espacio adecuado alrededor del aparato para facilitar el mantenimiento futuro. Cuando el aparato se instale por encima del techo, éste deberá estar provisto de una placa móvil y de una ventana de mantenimiento para retirar e instalar el aparato.
- Deben existir medidas de drenaje de seguridad, como desagües en el suelo, para evitar que las fugas de los aparatos causen daños a otras instalaciones.
- Debe instalarse en interiores y donde la temperatura del enlace sea superior a 0°C, para no provocar que el hielo rompa la tubería de agua del depósito. No debe haber objetos inflamables o explosivos alrededor del aparato de instalación.
- No invierta la conexión de las tuberías de agua de entrada y salida.
- Deben instalarse juntas de sellado en la interfaz de las tuberías de agua de entrada y salida, y la fuerza de rotación debe ser la adecuada durante la instalación.
- Se instalará una válvula de seguridad (un dispositivo de alivio de presión) en la entrada del aparato, a través de la cual el agua puede salir del tubo de drenaje de la válvula de alivio. La salida de la válvula de seguridad deberá mantenerse en contacto con la atmósfera. El tubo de drenaje deberá estar bien fijado a la salida de la válvula de alivio.
- Deben utilizarse los accesorios suministrados por nuestra empresa.
- Las tomas de corriente que suministran energía a los aparatos deben estar conectadas a tierra de forma fiable. No instale tomas de corriente en lugares que puedan estar húmedos o mojados.
- La instalación debe ser realizada por personal de instalación profesional.

Lista de embalaje

Nombre	Cantidad	Nombre	Cantidad
■ Calentador de agua	1	■ Soporte	1
■ Manual	1	■ Junta de sellado	1
■ Válvula de seguridad	1	■ Tubo de expansión de plástico	2
■ Tubo de drenaje de agua	1		
■ Tornillo de fijación	2		

Métodos de instalación

● Instalación del equipo

① Después de determinar la posición de instalación del aparato, perfora dos agujeros con una separación de 62mm y un diámetro de $\phi 10$ mm en la dirección horizontal de la pared de acuerdo con el tamaño que se muestra en la siguiente figura, y la profundidad del agujero no debe ser inferior a 90mm. Inserte dos tubos de expansión de plástico en el orificio, y fije la placa de montaje del anfitrión con tornillos de fijación.

② Alinee los dos orificios para colgar en la parte posterior del aparato con los dos ganchos de la placa para colgar y tire hacia abajo con fuerza para que los orificios para colgar cuelguen en el gancho.

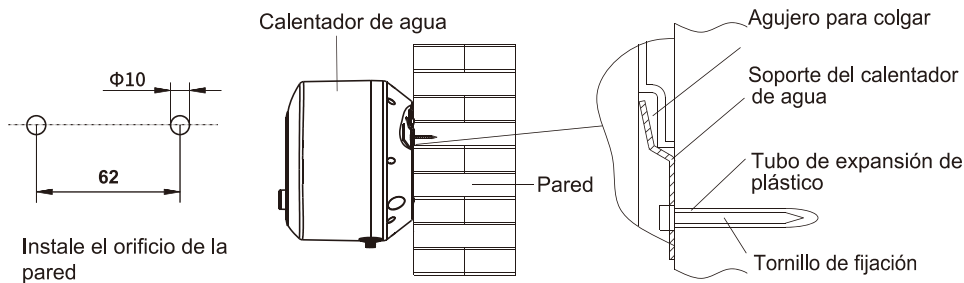

Instale el orificio de la pared

⚠ **Advertencia:** El aparato debe colgarse de forma segura para evitar daños personales y materiales por caída.

Conexión del tubo

● La especificación de la interfaz de entrada y salida de agua de este aparato es GI/2. Conecte los tubos según la siguiente figura.

① Conecte la válvula de seguridad con junta fijada al puerto de entrada del aparato con la flecha apuntando en la dirección del flujo.

② Inserte la tubería de drenaje en la parte inferior de la salida de la válvula de seguridad, el otro extremo de la continua hacia abajo para el drenaje seguro (como en el desagüe del suelo), la tubería de drenaje debe ser la instalación sin obstáculos, y la salida de la válvula de seguridad está conectado con la atmósfera.

③ Cuando la presión de entrada del agua es superior a 0,55 MPa, se debe añadir una válvula de seguridad adicional en la tubería de entrada de agua.

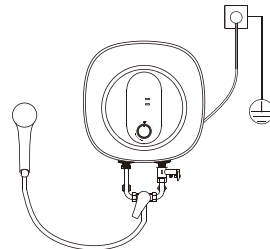

CERTIFICADO DE GARANTÍA

Imprescindible la presentación de la factura de compra acompañada del presente certificado de garantía.

Riesgos cubiertos.

Este aparato está garantizado contra cualquier defecto de funcionamiento, siempre que se destine a uso doméstico, procediéndose a su reparación dentro del plazo de garantía y sólo por la red de SAT autorizados. Nuestros electrodomésticos Corberó cuentan con la garantía legal del fabricante que cubre cualquier avería o defecto durante 36 meses, desde su fecha factura de 1 de enero del 2022. En caso de que fuera necesario, nosotros nos ocupamos de cualquier posible incidencia siempre que se deba a un componente defectuoso o fallo de fabricación.

Excepciones de garantía.

- Que la fecha del certificado no coincida con la fecha de venta de la factura original.
- Averías producidas por golpe, por caída o cualquier otra causa de fuerza mayor.
- Si el aparato ha sido manipulado por personal no autorizado.
- Las averías producidas o derivadas como consecuencia de un uso inadecuado, por defectos de instalación, por introducir modificaciones en el aparato que alteren su funcionamiento.
- Puestas en marcha, mantenimiento, limpiezas, componentes sujetos a desgaste, lámparas, piezas estéticas, oxidaciones, plásticos, gomas, carcasas y cristales.
- Los hornos microondas (a excepción de los integrables) y los hornos sobremesa en el caso de cualquier incidencia de funcionamiento, deben de llevarse al servicio técnico más próximo por parte del cliente. No se recojen ni reparan en el domicilio.
- Garantía termos eléctricos. Garantía de 3 años incluyendo los costes de desplazamiento y mano de obra que correspondan de la reparación del producto, teniendo que tener un mantenimiento una vez cada 12 meses. Especialmente si Ud. ha instalado un aparato a gas, tenga presente como titular de la instalación, la obligatoriedad de realizar una revisión completa de los equipos, (según Real Decreto 238 / 2013, del 5 Abril. RITE. IT3, M. Lo termos eléctricos y calderas que incluyen depósitos acumuladores de agua caliente, para que se aplique la prestación de la Garantía, es obligatorio que el ánodo de magnesio esté operativo y que realice la función de protección adecuadamente. Para ello es recomendable que el ánodo se revise bianualmente por el Servicio Oficial y sea renovado cuando fuera necesario. Periodicidad que deberá ser anual en aquellas zonas con aguas críticas (contenido de CaCO_3 superiores a 200mg/L, es decir a partir de 20ºfH de dureza). Depósitos sin el correcto estado del ánodo de protección, no tienen la cobertura de la garantía. Independientemente del tipo de depósito o producto, todas las válvulas de sobrepresión de calefacción o a.c.s., deberán ser canalizadas para evitar daños en la vivienda por descargas de agua. La garantía del producto no asume los daños causados por la no canalización del agua derramada por esta válvula.

“ESTAS EXCEPCIONES ANULAN LA GARANTÍA, SIENDO LA REPARACIÓN CON CARGO AL CLIENTE”

Periodo amparado en aparatos según ley de garantías en la venta de bienes de consumo Ley vigente es “RD 7/2021”

Sevicio Técnico Oficial: 911 08 08 08

Especificações do produto

Parâmetro	Modelo	CTWD15CM	CTWD30CM
Capacidade Nominal		15L	28L
Peso Líquido (estado anidro)		8kg	11.2kg
Potência Nominal		1500W	
Tamanho do produto (AxBxCmm)		380x380x325mm	440x440x390mm
Tensão Nominal		220-240V~ / 50-60Hz	
Pressão Nominal		0.75MPa	
Grau de impermeabilização		IPX4	
Gama de temperaturas de regulação		30 to 75°C	

Dimensões do produto

Unidade : mm

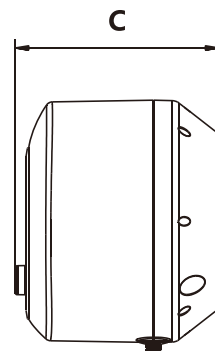
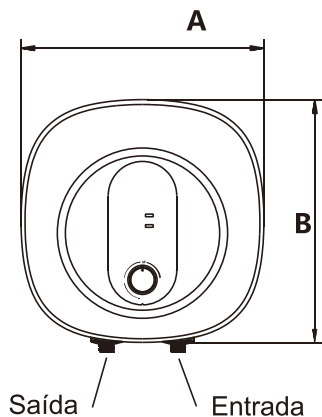

● Conexión de varias salidas

Si el usuario desea implementar un sistema de suministro de varias salidas, consulte el método mostrado en el dibujo para la conexión.

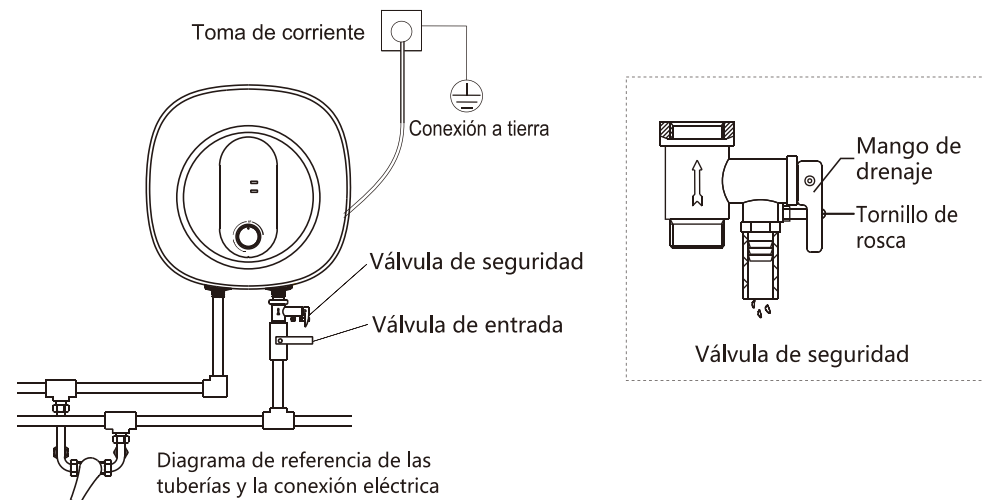

Aviso

- La presión nominal de la válvula de seguridad es de 0,75 MPa. Cuando la presión del sistema de tuberías excede su presión nominal, la válvula de seguridad drenará automáticamente y aliviará la presión, y el flujo de agua fuera de la salida es un fenómeno normal.
- La tubería de drenaje conectada al dispositivo de alivio de presión (válvula de seguridad) debe instalarse en dirección continua hacia abajo en un entorno libre de heladas. (Conduzca el otro extremo de forma continua hacia abajo hasta un desagüe seguro (por ejemplo, a un desagüe de suelo) para evitar que salga agua caliente).
- El azul es la entrada de agua y el rojo es la salida de agua.
- Si la tubería de agua caliente es demasiado larga, debe aislarse para reducir la pérdida de calor.
- Al colocar una toma de corriente, determine la posición de instalación en función de la longitud real del cable..

● Prueba de funcionamiento

- ① Una vez terminada la instalación, abra todas las válvulas de la tubería, luego abra el grifo de agua caliente, llene el aparato de agua y cierre el grifo de agua caliente. Compruebe si las tuberías tienen fugas. Si es así, vuelva a conectar las tuberías.
- ② Desenrosque el tornillo de tope de la manilla de la válvula de seguridad, tire de la manilla de la válvula de seguridad y compruebe si la descarga de agua de la válvula de seguridad es suave (la salida continua de agua significa que es normal).
- ③ Después de confirmar que el funcionamiento es normal, encienda el aparato y hágalo funcionar de acuerdo con la sección de métodos de funcionamiento. Apague y desconecte cuando todo esté bien.

Advertencia



Precaución

- La temperatura de alivio de presión de la válvula de seguridad puede provocar escaldaduras.
- Pueden producirse escaldaduras si la temperatura se ajusta a más de 50°C. Debe mezclarse con agua fría antes de utilizarlo.
- El aparato utiliza una fuente de alimentación de 220-240V~/50Hz.
- No tire del enchufe ni lo enchufe con las manos mojadas.
- No cierre la válvula de entrada de agua y no encienda la fuente de alimentación cuando el aparato no esté lleno de agua, para no dañar el aparato.
- La vida útil segura es de 8 años. Si el producto se sigue utilizando después de la vida útil segura, puede provocar un incendio o lesiones debido al deterioro de la calidad por los años de deterioro.
- No permita que los niños utilicen el aparato para evitar lesiones accidentales.



Aviso

- Confirme la temperatura real del agua antes de usarla para evitar que sea demasiado baja o demasiado alta.
- Gire el termostato a la temperatura más baja antes de desconectar el enchufe.
- Tire periódicamente de la palanca de la válvula de seguridad para comprobar si el drenaje de la válvula de alivio está desbloqueado. Si no es así, póngase en contacto con nosotros.
- En zonas frías, cuando el aparato no se utiliza durante mucho tiempo en invierno, el agua debe vaciarse para evitar que el aparato se congele y se dañe.
- Si el aparato está instalado debajo del fregadero, compruebe con frecuencia si el fregadero tiene fugas para evitar que el aparato corra peligro.

Limpeza

- Usar pano seco ou pano húmido para mergulhar um pouco de detergente neutro para limpar a superfície do aquecedor de água, não usar gasolina ou outros solventes, não deve pulverizar água.

Descalcificação

- De acordo com as condições locais de qualidade da água, quando o aquecedor de água utiliza um determinado tempo (geralmente 1 mês), é necessário remover a escala suja: primeiro desligar o aquecedor de água, fechar a válvula de entrada, separar a ligação entre a entrada e a saída, esvaziar a água do tanque interno. Após a descalcificação, reinstalar a ligação interna do tanque entre a entrada e a saída.

Drenagem

- Com interrupção ou manutenção prolongada, cortar primeiro a alimentação eléctrica, desligar a válvula de entrada de água, separar a ligação entre a tubagem de entrada e saída de água, esvaziá-la de cabeça para baixo, e reinstalar a ligação entre o tanque interno e a ligação entre a tubagem de entrada e saída de água. Quando voltar a utilizar, o depósito interno deve ser enchido com água antes de ligar a fonte de alimentação.

Substituir o ânodo de magnésio

- O ânodo de magnésio é para prevenir a corrosão no tanque interno, que é uma parte consumida. Após a instalação, é necessário verificar uma vez por ano. Se o ânodo de magnésio estiver prestes a esgotar-se ou tiver sido esgotado, deve ser substituído imediatamente com as mesmas especificações do ânodo de magnésio, para assegurar a vida útil do aquecedor de água.



Cuidado

- Tirar a ficha da tomada antes da manutenção.
- É estritamente proibida a desmontagem, manutenção e modificação do aquecedor de água por pessoal não profissional de manutenção.
- A válvula de segurança (dispositivos de alívio de pressão) deve tomar medidas regulares, para remover o carbonato de cálcio sedimentar e provar que não está bloqueado. Se estiver bloqueada, por favor reparar a tempo.
- A drenagem deve ser feita dentro do recipiente sob a temperatura da água abaixo de 40 °C, evitar escaldaduras.

Identificar e lidar com falhas comuns

Se o aquecedor de água avariar durante a utilização normal, cortar imediatamente a corrente, verificar de acordo com o seguinte conteúdo.

Avarias	Razões	Solução
Sem água corrente	① Se a água é cortada ou se a pressão é demasiado baixa ② Se a válvula do globo de água de entrada e saída está aberta ③ Se os tubos estão bloqueados	① Verificar o abastecimento de água ② Abrir a válvula do globo de água de entrada e saída ③ Tubos limpos
Sem água quente corrente	① Excesso de água fria de mistura ② Configuração a baixa temperatura ③ Tempo de aquecimento insuficiente ④ Quebra do circuito interno	① Ajustar válvula de mistura ② Repor a temperatura ③ Continuar a aquecer ④ Manutenção
A água corrente sai quente e fria	A pressão externa da água é instável	Esperar que a pressão da água passe normal
Pingos de água da saída da válvula de segurança	Normal	Ligar o tubo de escoamento e conduzir ao escoamento seguro
A água escorre continuamente da saída da válvula de segurança	Pressão de água demasiado alta	Instalar uma válvula limitadora de pressão na tubagem de entrada de água

Diagrama de cablagem

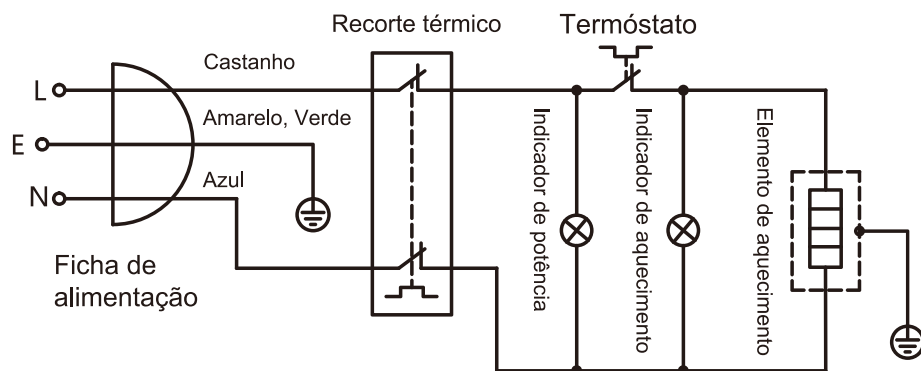

Método de uso

● Inyección de agua

Cuando el calentador de agua se utiliza por primera vez o se vuelve a utilizar después de una interrupción prolongada, debe inyectar agua. Abra todas las válvulas de la tubería y abra el grifo de agua caliente. Cuando el agua fluye continuamente, responde que el calentador de agua se ha llenado de agua. Cierre el grifo de agua caliente, mantenga abierta la válvula de la tubería de agua fría, asegúrese de que el agua fría pueda añadirse automáticamente después del uso de agua caliente. Y asegúrese de que el aparato siempre esté lleno de agua.

● Conecte la alimentación

Inserte el enchufe en un tomacorriente confiable, conecte la energía, el indicador de energía se encenderá, de acuerdo con el siguiente método para ajustar la perilla de control de temperatura, el calentador de agua funciona inmediatamente.

● Regulación de la temperatura

Ajuste la temperatura mediante el mando de control de la temperatura. Gire en el sentido de las agujas del reloj para aumentar la temperatura de ajuste, gire en el sentido contrario para reducir la temperatura de ajuste, y el rango de ajuste de la temperatura es de aproximadamente 75°C a temperatura ambiente.

Después de ajustar la temperatura, el calentador de agua funciona automáticamente y el indicador de calentamiento se enciende.

Cuando la temperatura del agua alcanza la temperatura de ajuste, la energía se cortará automáticamente, y el indicador de calentamiento se encenderá para entrar en el estado de preservación del calor.

Cuando la temperatura del agua desciende en algún momento, el agua vuelve a calentarse automáticamente y el indicador de calentamiento se ilumina.

Cuando se ajusta a "OFF", el calentador de agua no funcionará.

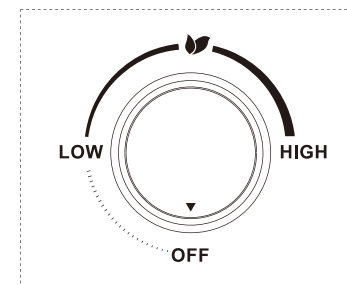

Pomo de control de la temperatura

Identifique y solucione las averías más comunes

Si el calentador de agua se estropea durante su uso normal, por favor, corte inmediatamente la corriente, y compruebe de acuerdo con el siguiente contenido.

Averías	Razones	Solución
No fluye el agua	① Si el agua está cortada o la presión es demasiado baja ② Si la válvula de globo de entrada y salida de agua está abierta ③ Si las tuberías están bloqueadas	① Comprobar el suministro de agua ② Abrir la válvula de globo de entrada y salida de agua ③ Limpiar las tuberías
No fluye el agua caliente	① Exceso de mezcla de agua fría ② Ajuste de baja temperatura ③ Tiempo de calentamiento insuficiente ④ Rotura del circuito interno	① Ajustar la válvula mezcladora ② Reajustar la temperatura ③ Mantener la calefacción ④ Mantenimiento
El agua que fluye sale caliente y fría	La presión externa del agua es inestable	Esperar a que la presión del agua se normalice
El agua gotea por la salida de la válvula de seguridad	Normal	Conectar el tubo de desagüe y conducirlo a un desagüe seguro
El agua gotea continuamente de la salida de la válvula de seguridad	La presión del agua es demasiado alta	Instalar una válvula limitadora de presión en la tubería de entrada de agua

Diagrama de cableado

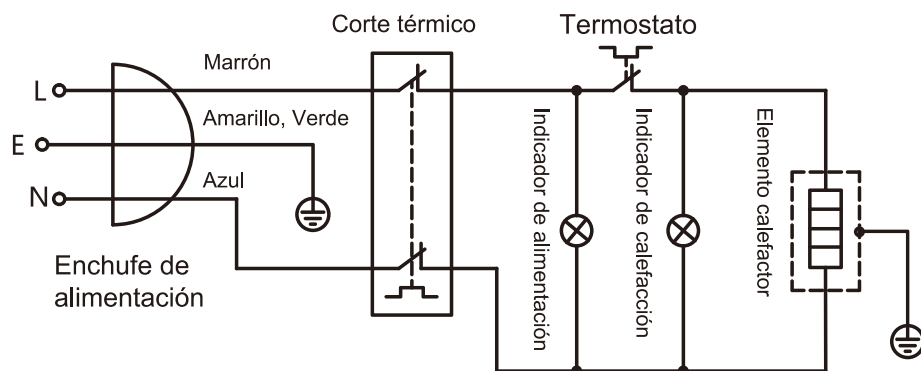

Método de utilização

● Injecção de água

Quando o aquecedor de água é utilizado pela primeira vez ou utilizado novamente após uma interrupção prolongada, deve injetar água. Abrir todas as válvulas na tubagem, e depois abrir a torneira de água quente. Quando a água corre continuamente, responde que o aquecedor de água foi enchido com água. Fechar a torneira de água quente, manter a válvula da tubagem de água fria aberta, certificar-se de que a água fria pode ser automaticamente adicionada após a utilização de água quente. E faça com que o aparelho tenha sido sempre enchido com água.

● Ligar o aparelho

Insira a ficha de alimentação na tomada de aterramento eléctrica fiável, ligue a corrente, o indicador de corrente acenderá, de acordo com o seguinte método para ajustar o botão de controlo de temperatura, o aquecedor de água funciona imediatamente.

● Regulação da temperatura

Ajustar a temperatura por botão de controlo de temperatura. Rodar no sentido horário para aumentar a temperatura de ajuste, rodar no sentido anti-horário para baixar a temperatura de ajuste, e o intervalo de ajuste da temperatura é cerca de 75°C à temperatura ambiente.

Depois de ajustar a temperatura, o aquecedor de água funciona automaticamente e o indicador de aquecimento acende-se.

Quando a temperatura da água atingir a temperatura de regulação, a energia será desligada automaticamente, e o indicador de aquecimento acender-se-á para entrar no estado de preservação do calor.

Quando a temperatura da água cai em algum período, a água aquece automaticamente de novo e o indicador de aquecimento acende-se.

Quando ajustado para "OFF", o aquecedor de água não funcionará.

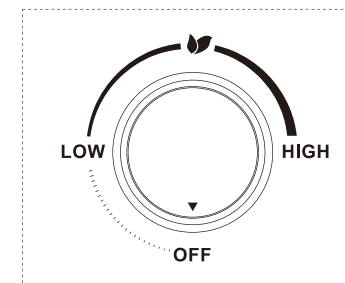

Botão de controlo de temperatura

Aviso

Cuidado

- A temperatura de alívio da pressão da válvula de segurança pode causar queimaduras.
- O escaldamento pode ocorrer se a temperatura for definida para mais de 50°C. Deve ser misturado com água fria antes de ser utilizado.
- O aparelho utiliza uma fonte de alimentação de 220-240V~/50Hz.
- Não puxar ou ligar a ficha de alimentação com as mãos molhadas.
- Não fechar a válvula de entrada de água, e não ligar a fonte de alimentação quando o aparelho não estiver cheio de água, de modo a não danificar o aparelho.
- A vida útil segura é de 8 anos. Quando o produto ainda é utilizado após a vida útil segura, pode causar incêndio ou ferimentos devido à deterioração da qualidade como anos de reparação.
- Não permitir que crianças operem o aparelho para evitar ferimentos acidentais.



Aviso

- Favor confirmar a temperatura real da água antes da sua utilização para evitar uma temperatura da água demasiado baixa ou demasiado alta.
- Rode o termóstato para a temperatura mais baixa antes de desligar a ficha da tomada.
- Puxar periodicamente o punho da válvula de segurança para verificar se a descarga da válvula de alívio está desbloqueada. Caso contrário, por favor contacte-nos.
- Em zonas frias, quando o aparelho não é utilizado durante muito tempo no Inverno, a água deve ser esvaziada para evitar que o aparelho congele e se danifique.
- Quando o aparelho for instalado debaixo do lavatório, verificar frequentemente se o lavatório está a vazar para evitar perigo para o aparelho.

Limpieza

- Utilice un paño seco o húmedo para mojar un poco de limpiador neutro para limpiar la superficie del calentador de agua, no utilice gasolina u otros disolventes, no debe rociar agua.

Descalcificación

- De acuerdo con las condiciones locales de calidad del agua, cuando el calentador de agua se utiliza un cierto tiempo (generalmente 1 mes), es necesario eliminar la cal sucia: primero apague el calentador de agua, cierre la válvula de entrada, separe la conexión entre la entrada y la salida, vacíe el agua del tanque interno. Después de la descalcificación, vuelva a instalar la conexión del tanque interno entre la entrada y la salida.

Draining

- En caso de interrupción prolongada o de mantenimiento, primero corte el suministro de energía, cierre la válvula de entrada de agua, separe la conexión entre la tubería de agua de entrada y de salida, vacíela boca abajo y vuelva a instalar la conexión entre el tanque interno y la conexión entre la tubería de agua de entrada y de salida. Cuando se vuelva a utilizar, el tanque interior debe llenarse de agua antes de conectar la fuente de alimentación.

Sustituir el ánodo de magnesio

- El ánodo de magnesio es para evitar la corrosión en el tanque interno, que es una parte de consumo. Después de la instalación, es necesario comprobarlo una vez al año. Si el ánodo de magnesio está a punto de agotarse o se ha agotado, debe ser reemplazado inmediatamente con las mismas especificaciones del ánodo de magnesio, para asegurar la vida útil del calentador de agua.



Precaución

- Desenchufe el cable de alimentación antes de realizar el mantenimiento.
- Queda estrictamente prohibido que el personal de mantenimiento no profesional desmonte, mantenga y modifique el calentador de agua.
- La válvula de seguridad (dispositivos de alivio de presión) necesita tomar acción regularmente, para remover los sedimentos de carbonato de calcio y probar que no está bloqueada.
- Si se bloquea, repare a tiempo.

Especificaciones del producto

Modelo	CTWD15CM	CTWD30CM
Parámetros		
Capacidad nominal	15L	28L
Peso neto (condición anhidra)	8kg	11.2kg
Potencia nominal	1500W	
Tamaño del producto (AxBxCmm)	380x380x325mm	440x440x390mm
Tensión nominal	220-240V~ / 50-60Hz	
Presión nominal	0.75MPa	
Impermeabilidad	IPX4	
Rango de temperatura de ajuste	30 to 75°C	

Dimensiones del producto

Unidad : mm

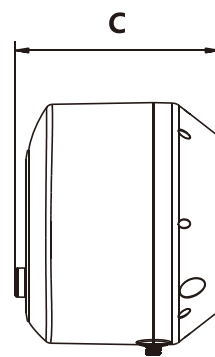
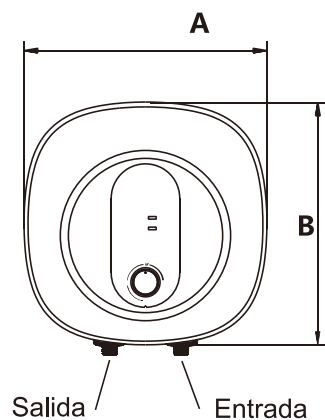

● Ligeira de saídas múltiplas

Se o utilizador quiser implementar um sistema de abastecimento multipipo, consulte o método mostrado no desenho para a ligação.

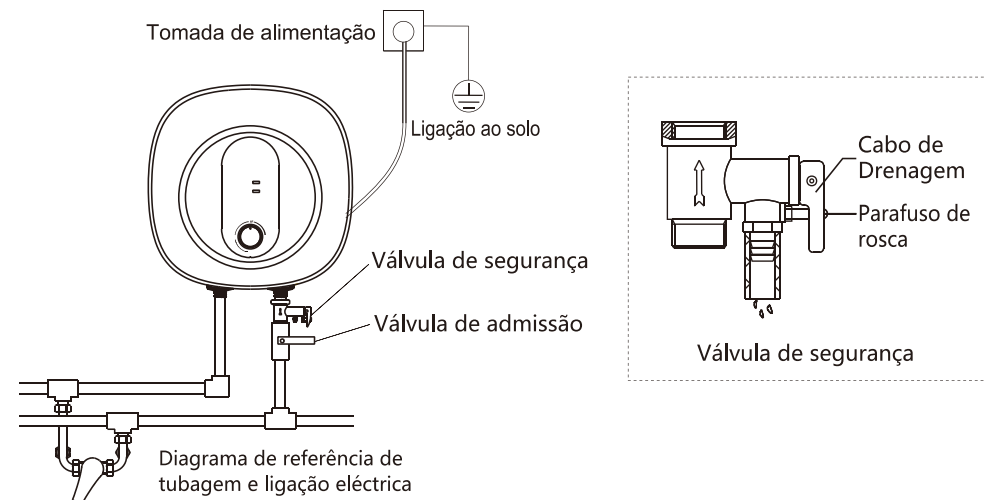

Aviso

- A pressão nominal da válvula de segurança é de 0,75MPa. Quando a pressão do sistema de tubagem excede a sua pressão nominal, a válvula de segurança drena e alivia automaticamente a pressão, e o fluxo de água para fora da saída é um fenómeno normal.
- A tubagem de drenagem ligada ao dispositivo de alívio da pressão (válvula de segurança) deve ser instalada num sentido descendente contínuo num ambiente sem geadas. (Conduzir a outra extremidade continuamente no sentido descendente para um dreno seguro (tal como para um dreno no chão) para evitar o escoamento de água quente).
- O azul é a entrada de água, e o vermelho é a saída de água.
- Se o tubo de água quente for demasiado longo, deve ser isolado para reduzir a perda de calor.
- Ao configurar uma tomada, determinar a posição de instalação de acordo com o comprimento real do cabo.

● Teste de funcionamento

- ① Depois de concluída toda a instalação, abrir todas as válvulas na tubagem, depois abrir a torneira de água quente, encher o aparelho com água e fechar a torneira de água quente. Verificar se as condutas estão a verter. Em caso afirmativo, voltar a ligar as condutas.
- ② Desaparafusar o parafuso de paragem na pega da válvula de segurança, puxar a pega da válvula de segurança, e verificar se a descarga de água da válvula de segurança está lisa. (saída contínua de água significa normal).
- ③ Depois de confirmar o funcionamento normal, ligar a alimentação e fazer funcionar o aparelho de acordo com a secção do método de funcionamento. Desligar e desligar quando tudo estiver bem.

Métodos de instalação

Instalação de equipamento

① Depois de determinada a posição de instalação do aparelho, fazer dois furos com um espaçamento de 62mm e um diâmetro de $\phi 10$ mm no sentido horizontal da parede, de acordo com o tamanho indicado na figura seguinte, e a profundidade do furo não deve ser inferior a 90mm. Inserir dois tubos de expansão de plástico no furo, e fixar a placa de montagem do hospedeiro com parafusos de fixação.

② Alinhar os dois furos de suspensão na parte de trás do aparelho com os dois ganchos da placa de suspensão e puxar para baixo com força para fazer os furos de suspensão pendurados no gancho.

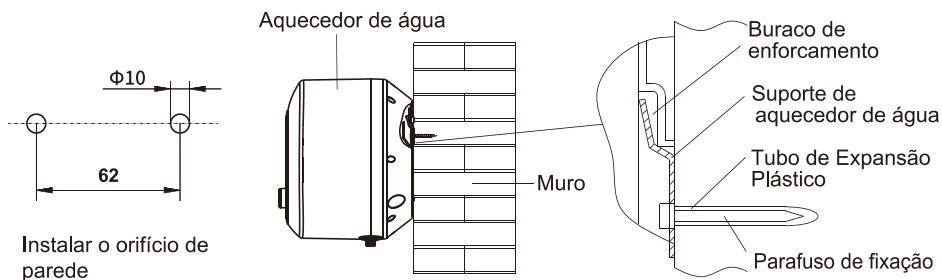

Instalar o orifício de parede

⚠ **Advertência:** O aparelho deve ser pendurado com segurança para evitar lesões pessoais e danos materiais.

Ligação do tubo

● A especificação da interface de entrada e saída de água deste aparelho é G1/2. Ligar os tubos de acordo com a figura seguinte.

① Ligar a válvula de segurança ligada à porta de entrada do aparelho com a seta apontando para o sentido do fluxo.

② Inserir o tubo de escoamento no fundo da saída da válvula de segurança, a outra extremidade da descarga contínua para baixo até à drenagem segura (tal como no ralo do chão), o tubo de escoamento deve estar desobstruído, e a saída da válvula de segurança está ligada à atmosfera.

③ Quando a pressão de entrada de água for superior a 0,55 MPa, deve ser adicionada uma válvula de segurança adicional na tubagem de entrada de água.

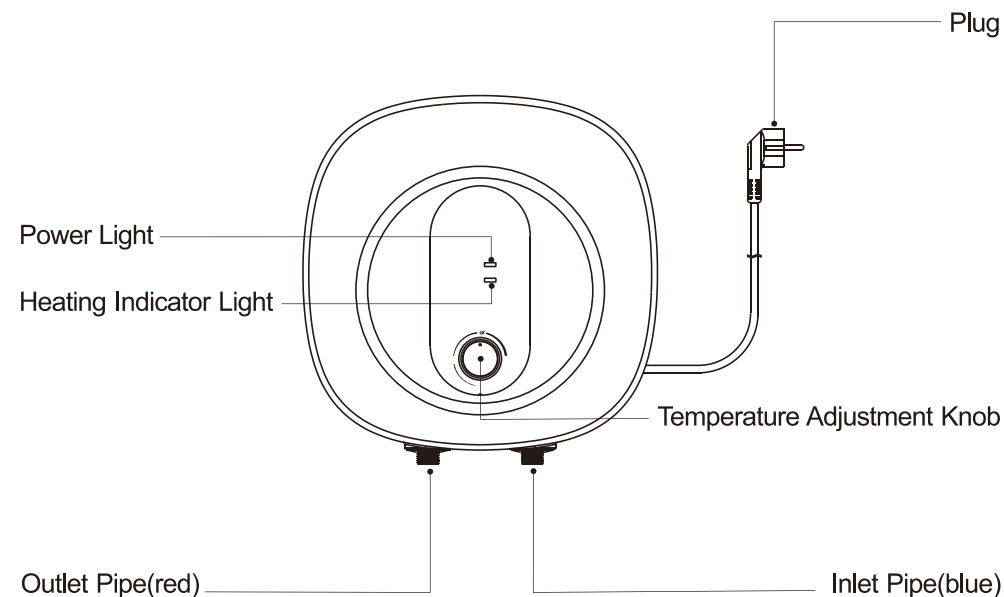
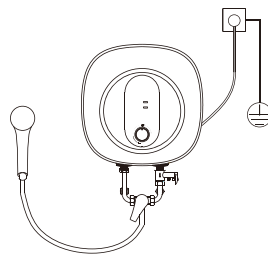

Installation Precautions



Cautions

- The wall for mounting the appliance shall be able to withstand at least fourfold of the total mass of the appliance when filled with water. Take reliable reinforcement measures when necessary.
- Appliance should be installed as close as possible to frequent water points to reduce heat loss from pipelines.
- Adequate space must be left around the appliance to facilitate future maintenance. When the appliance is installed above the ceiling, the ceiling shall be provided with a movable plate and a maintenance window for removing and installing the appliance.
- Safety drainage measures such as floor drains must be in place to prevent leakage of appliances from causing damage to other facilities.
- It must be installed indoors and where the temperature of the link is above 0°C, so as not to cause ice to break the water pipe of the tank.
- There should be no inflammable or explosive objects around the installation appliance.
- Do not reverse connection of inlet and outlet water pipes. Sealing gaskets should be installed at the interface of inlet and outlet water pipes, and the rotating force should be appropriate during installation.
- A safety valve (a pressure relief device) shall be installed at the inlet of the appliance through which water may flow out of the relief valve drain pipe. The outlet of the relief valve shall be maintained in contact with the atmosphere. The drain pipe should be securely fixed at the outlet of the relief valve.
- The attachments provided by our company must be used.
- Sockets providing power to appliances must be reliably grounded. Do not install power sockets in places that may be damp or wet.
- The installation must be performed by professional installation personnel.

Packing List

Name	Quantity	Name	Quantity
■ Water Heater	1	■ Bracket	1
■ Manual	1	■ Sealing Gasket	1
■ Safety Valve	1	■ Plastic Expansion Tube	2
■ Water Drain Pipe	1		
■ Fastening Screw	2		

Precauções de instalação



Precauções

- A parede de montagem do aparelho deve ser capaz de suportar pelo menos quatro vezes a massa total do aparelho quando cheio com água. Tomar medidas de reforço fiáveis quando necessário.
- O aparelho deve ser instalado o mais próximo possível de pontos de água frequentes para reduzir a perda de calor das condutas.
- Deve ser deixado um espaço adequado em torno do aparelho para facilitar a sua manutenção no futuro. Quando o aparelho for instalado acima do tecto, o tecto deve ser dotado de uma placa móvel e de uma janela de manutenção para remoção e instalação do aparelho.
- Medidas de drenagem de segurança, tais como sumidouros no chão, devem ser aplicadas para evitar que fugas de aparelhos causem danos a outras instalações.
- Deve ser instalado no interior e onde a temperatura da ligação esteja acima de 0°C, de modo a não provocar a quebra do tubo de água da cuba pelo gelo. Não deve haver objectos inflamáveis ou explosivos à volta do aparelho de instalação.
- Não inverter a ligação da tubagem de entrada e saída de água.
- As juntas de vedação devem ser instaladas na interface dos tubos de entrada e saída de água, e a força de rotação deve ser apropriada durante a instalação.
- Deve ser instalada uma válvula de segurança (dispositivo de alívio de pressão) na entrada do aparelho através da qual a água pode sair da tubagem de drenagem da válvula de alívio. A saída da válvula de descompressão deve ser mantida em contacto com a atmosfera. A tubagem de drenagem deve ser fixada com segurança à saída da válvula de alívio.
- Os acessórios fornecidos pela nossa empresa devem ser utilizados.
- As tomadas que fornecem energia aos aparelhos devem ser ligadas à terra de forma fiável. Não instalar tomadas de corrente em locais que possam estar húmidos ou molhados.
- A instalação deve ser efectuada por pessoal profissional de instalação.

Lista de embalagem

Nome	Qtd	Nome	Qtd
■ Aquecedor de água	1	■ Parênteses	1
■ Manual	1	■ Vedação de gaxeta	1
■ Válvula de segurança	1	■ Tubo de expansão plástico	2
■ Tubo de drenagem de água	1		
■ Parafuso de fixação	2		

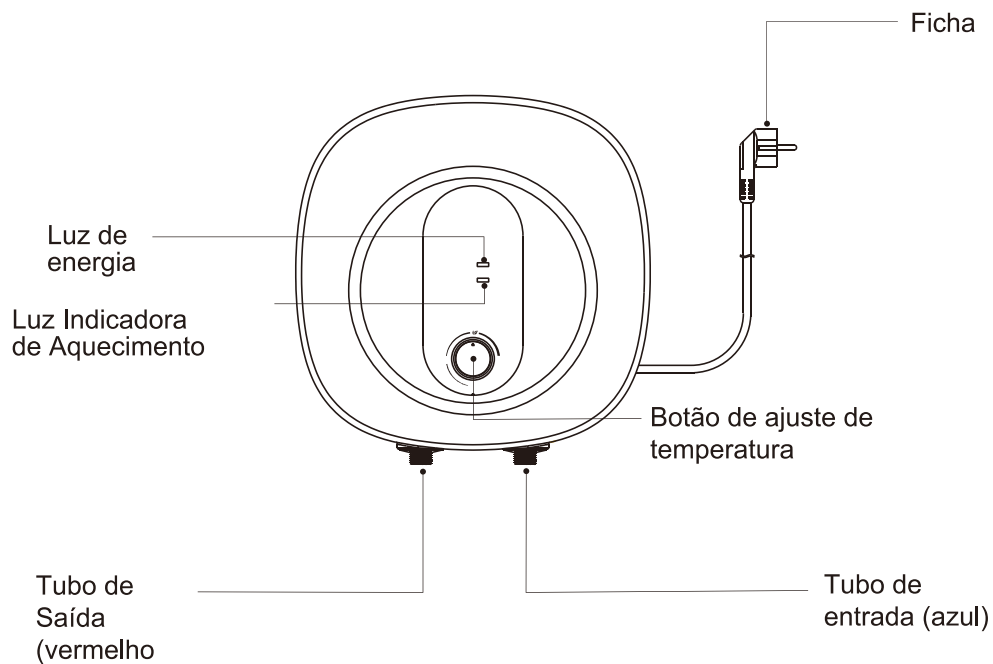

Methods of Installation

● Equipment installation

① After the installation position of the appliance is determined, drill two holes with a spacing of 62mm and a diameter of $\phi 10$ mm in the horizontal direction of the wall according to the size as shown in the following figure, and the hole depth shall not be less than 90mm. Insert two plastic expansion tubes into the hole, and secure the host mounting plate with fastening screws.

② Align the two hanging holes on the back of the appliance with the two hooks of the hanging plate and pull down with force to make the hanging holes hang into the hook.

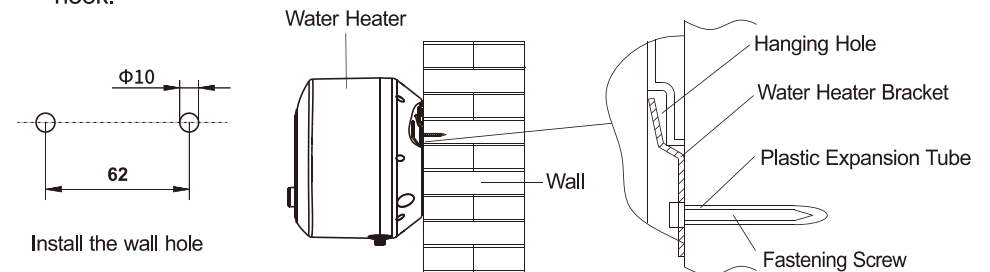

⚠ Warning: The appliance must be hung securely to prevent personal injury and property damage from falling.

● Tube Connection

The specification of inlet and outlet water interface of this appliance is G1/2. Connect pipes according to the following figure.

① Connect the gasketed safety valve attached to the inlet port of the appliance with the arrow pointing in the direction of flow.

② Insert the drain pipe into the bottom of the safety valve outlet, the other end of the continuous downward to the safe drainage (such as into the floor drain), the drain pipe should be unobstructed installation, and the safety valve outlet is connected with the atmosphere.

③ When the water inlet pressure is more than 0.55 MPa, an additional safety valve should be added on the water inlet pipe.

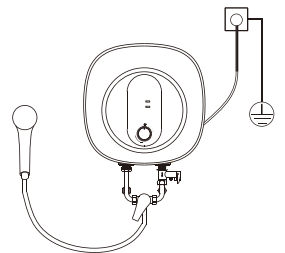

● Multiple Outlet Connection

If the user wants to implement a multi-pipe supply system, please refer to the method shown on the drawing for connection.

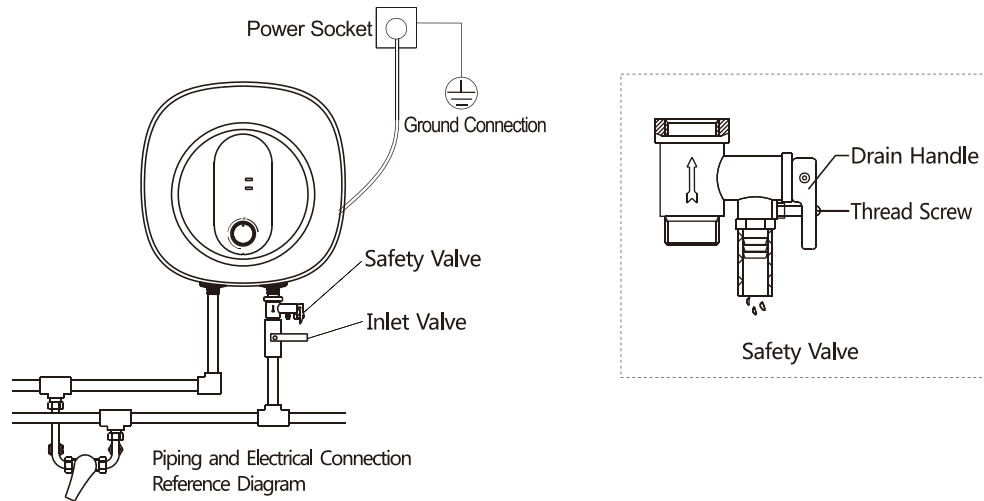

Notice

- The rated pressure of safety valve is 0.75MPa. When the pressure of the pipeline system exceeds its rated pressure, the safety valve will automatically drain and relieve pressure, and water flow out of the outlet is a normal phenomenon.
- The drain pipe connected to the pressure relief device (safety valve) must be installed in a continuous downward direction in a frost-free environment. (Lead the other end continuously downward to a safe drain (such as into a floor drain) to prevent hot water from flowing out).
- The blue is the water inlet, and the red is the water outlet.
- If the hot water pipe is too long, it should be insulated to reduce heat loss.
- When setting a power socket, determine the installation position according to the actual length of the cable.

● Test Run

- ① After all installation is completed, open all valves in the pipeline, then open the hot water tap, fill the appliance with water and close the hot water tap. Check whether the pipes are leaking. If so, reconnect the pipes.
- ② Unscrew the stop screw at the handle of the safety valve, pull the handle of the safety valve, and check whether the water discharge of the safety valve is smooth (continuous water outlet means normal).
- ③ After confirming normal operation, switch on the power and run the appliance according to the operation method section. Power off and disconnect when all is well.

Product Specifications

Parameter	Model	CTWD15CM	CTWD30CM
Rated Capacity		15L	28L
Net Weight(anhydrous condition)		8kg	11.2kg
Rated Power		1500W	
Product Size(AxBxCmm)		380x380x325mm	440x440x390mm
Rated Voltage		220-240V~ / 50-60Hz	
Rated Pressure		0.75MPa	
Waterproofing Grade		IPX4	
Setting Temperature Range		30 to 75°C	

Product Dimensions

Unit : mm

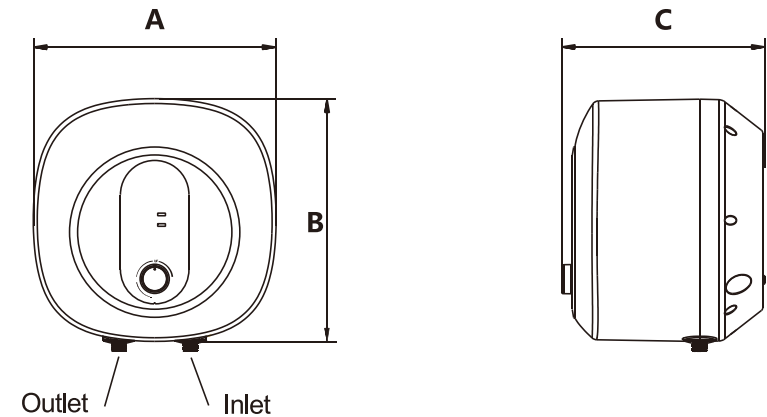

Cleaning

- Use dry cloth or wet cloth to dip a little of neutral cleaner to wipe water heater surface, do not use gasoline or other solvents, mustn't spray water.

Descaling

- According to the local water quality condition, when water heater using a certain time (usually 1 months), need to remove dirty scale: first turn off the water heater, close the inlet valve, separate the connection between inlet and outlet, empty inner tank water. After descaling, reinstall the inner tank connection between inlet and outlet.

Draining

- With long-term outage or maintenance, first cut off the power supply, turn off the inlet water valve, separate the connection between the inlet and outlet water pipe, empty it by upside down, and reinstall the connection between the inner tank and the connection between inlet and outlet water pipe. When using again, the inner tank must be filled with water before connecting the power supply.

Replace magnesium anode

- The magnesium anode is to prevent corrosion in the inner tank, which is a consumptive part. After installation, need to check once a year. If the magnesium anode is about to run out or has been run out, should be replaced immediately with the same specifications of the magnesium anode, to ensure the service life of the water heater.



Caution

- Pull out the power plug before maintaining.
- Non-professional maintenance personnel disassembly, maintenance and modification of water heater shall be strictly forbidden.
- The safety valve (pressure relief devices) need to regular take action, to remove calcium carbonate sedimentary and prove that it is not blocked. If blocked, please repair in time.
- Drainage must be within the container under the water temperature below 40 °C, avoid scald.

Warning



Caution

- The pressure relief temperature of the safety valve may cause scalding.
- Scalding may occur if the temperature is set to more than 50°C. It must be mixed with cold water before use.
- The appliance uses 220-240V~/50Hz power supply.
- Do not pull or plug the power plug with wet hands.
- Do not close the water inlet valve, and do not turn on the power supply when the appliance is not filled with water, so as not to damage the appliance.
- The safe service life is 8 years. When the product is still used after the safe service life, it may cause fire or injury due to the deterioration of quality as years of disrepair.
- Do not allow children to operate the appliance to avoid accidental injury.



Notice

- Please confirm the actual water temperature before use to avoid too low or too high water temperature.
- Turn the thermostat to the lowest temperature before unplugging the power plug.
- Periodically pull the safety valve handle to check whether the relief valve drain is unblocked. If not, please contact us.
- In cold areas, when the appliance is not used for a long time in winter, the water should be emptied to prevent the appliance from freezing and damage.
- When the appliance is installed under the sink, check frequently whether the sink is leaking to avoid danger to the appliance.

Method of Usage

● Water Injection

When the water heater use at the first time or used again after outage for a long time, should inject water. Open all valves in pipeline, and then turn on the hot water tap. When the water continuously flow, it replies that water heater have been filled with water. Turn off the hot water tap, kept cold water pipe valve opening, make sure that cold water could automatically add after hot water usage. And make appliance has always been filled with water.

● Switch on power

Insert the power plug into reliable electric grounding outlet, switch on the power, the power indicator will lighten, according to the following method to adjust the temperature control knob, water heater immediately operates.

● Temperature regulation

Adjust temperature by temperature control knob. Turn clockwise to raise the setting temperature, turn anticlockwise to lower the setting temperature, and the temperature adjustment range is about 75°C at room temperature.

After setting the temperature, the water heater automatically work and the heating indicator lights up.

When the water temperature reaches the setting temperature, the power will be cut off automatically, and the heating indicator will light out to enter the heat preservation state.

When the water temperature falls in some period, the water heat automatically again and the heating indicator lights up.

When set to "OFF", water heater will not work.

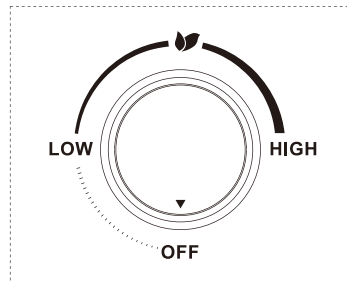

Temperature control knob

Identify and Deal with Common Faults

If water heater broke down during normal use, please immediately cut off the power, check according to the following content.

Faults	Reasons	Solution
No flowing water	①Whether the water is cut off or the pressure is too low ②Whether the inlet and outlet water globe valve is open ③Whether the pipes are blocked	①Check the water supply ②Open the inlet and outlet water globe valve ③Clean pipes
No hot flowing water	①Excessive mixing cold water ②Low temperature setting ③Insufficient heating time ④Internal circuit break down	①Adjust mixing valve ②Reset temperature ③Keep heating ④Maintenance
Flowing water comes out hot and cold	External water pressure is unstable	Waiting for water pressure go normal
Water drips from safety valve outlet	Normal	Connect drain pipe and lead to safe drain
Water continuously drips from safety valve outlet	Water pressure too high	Install a pressure limiting valve on the water inlet pipe

Wiring diagram

