

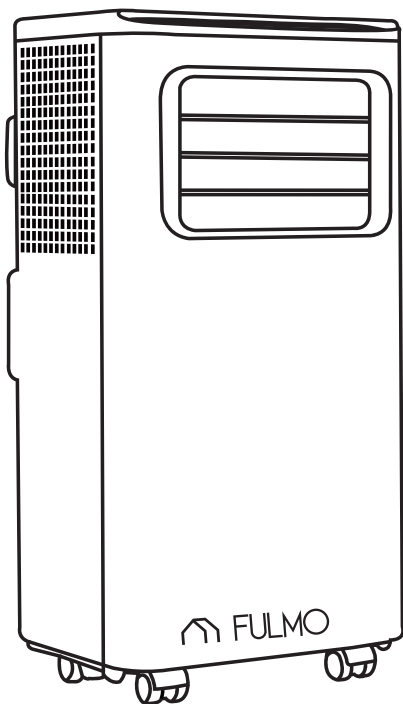

MANUAL USUARIO
AIRE ACONDICIONADO PORTATIL



Para los modelos: 7000BTU y 9000BTU

Lea detenidamente las instrucciones antes de su primer uso, mantenimiento e instalación.

ÍNDICE

CONSEJOS SEGURIDAD	3
PARTES	4
CONTENIDO DE LA CAJA	5
MANDO A DISTANCIA	
PANEL DE CONTROL	6
INSTALACIÓN	7
FUNCIONAMIENTO	10
MANTENIMIENTO	11
POSIBLES PROBLEMAS/SOLUCIONES	12
GARANTÍA	13

CONSEJOS DE SEGURIDAD

1. El aparato es de uso exclusivo en interiores
2. No use una toma de corriente o enchufe en mal estado
3. No usar cerca de una fuente de fuego (cocina, barbacoa, etc.)
4. Ni usar en un área donde pueda salpicar aceites o sus derivados.
5. Evite su exposición directa al sol.
6. No usar en una zona donde pueda salpicar agua (baño, ducha, piscina...)
7. No introduzca nunca lo dedos o cualquier otro objeto en la salida del aire.
8. Mantenga la unidad en posición vertical durante el transporte y/o almacenamiento para que el gas del compresor funcione correctamente.
9. Antes del limpiar su a/a, apague y desenchufe la alimentación eléctrica.
10. Al trasladar el a/a de una estancia a otra, apague, desconéctelo de la red y muévelo lentamente.
11. Para evitar posibles incendios nunca cubra el a/a
12. Todos los enchufes donde sea conectado el a/a deben cumplir con los requisitos locales de seguridad eléctrica.
13. No es un juguete, no deje a los niños cerca sin supervisión de un adulto.
14. En caso de que se dañe alguna pieza, apague el a/a, desconecte la alimentación, y póngase en contacto con su distribuidor o con el Servicio Técnico Oficial





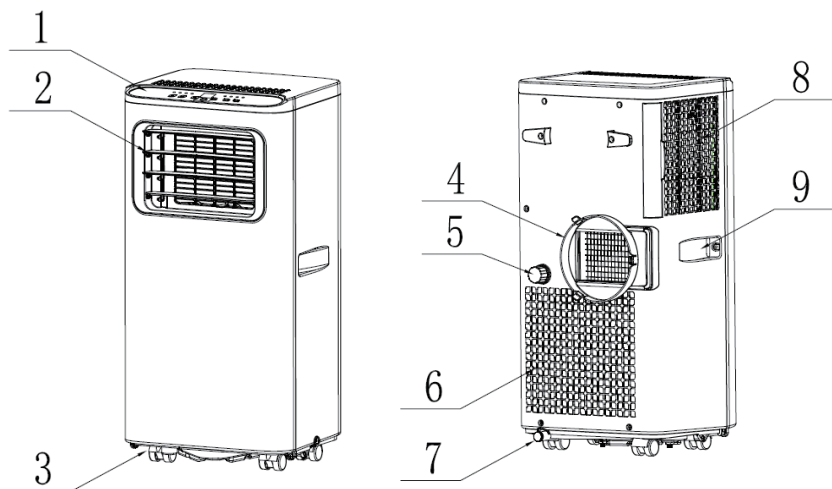





PARTES



1. PANEL DE CONTROL
2. REJILLA VENTILACION
3. RUEDAS
4. EXTRACCION DE AIRE
5. EVACUACION AGUA
6. ENTRADA AIRE
7. SALIDA DE AGUA
8. FILTRO
9. ASAS





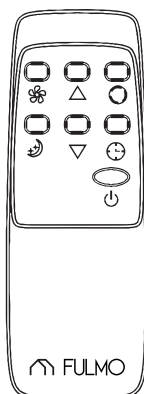

CONTENIDO DE LA CAJA

PARTE	DESCRIPCIÓN
	UNIDAD AIRE ACONDICIONADO
	TUBO EXTRACCIÓN AIRE CALIENTE
	CONECTOR A KIT VENTANA
	CONECTOR A A/A
	KIT VENTANA
	MANDO A DISTANCIA
	CONECTOR SALIDA AGUA
	TUBO DRENAJE

Después de desembalar, compruebe si se incluyen los accesorios mencionados

MANDO A DISTANCIA



-  **POWER** : ENCENDIDO/APAGADO
-  **FUNCION** : SELECCIONAMOS MODO FRIO, DESHUMIDIFICADOR, VENTILADOR
-  **RELOJ** : PROGRAMACIÓN APAGADO
-  **VELOCIDAD**: SELECTOR DE VELOCIDAD
-  **TEMP+**: SELECCIÓN MÁS TEMPERATURA/HORAS
-  **TEMP-**: SELECCIÓN MENOS TEMPERATURA/HORAS
-  *** ESTE ICONO NO ES FUNCIONAL EN ESTE MODELO.**

PANEL DE CONTROL

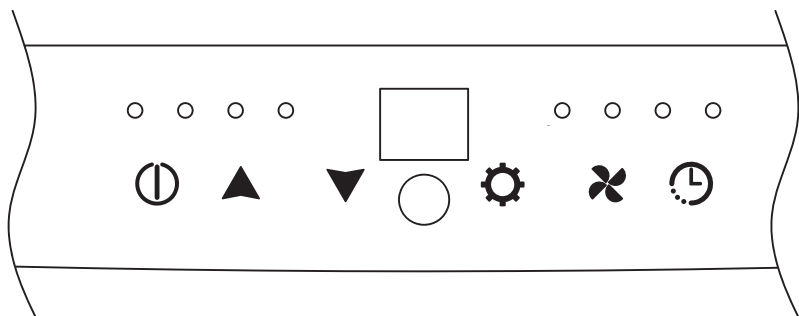

El panel de control dispone de una serie de botones para hacer funcional su a/a.

Empezando de izquierda a derecha, nos encontramos con el botón encendido/apagado (**POWER**), este pone en marcha su aparato.

El siguiente botón y el próximo, marcado con 2 flechas hacia arriba y abajo, aumentan y disminuyen la temperatura de salida.

El cuarto botón (**MODE**), sirve para cambiar las funciones de su aparato, pulsando repetidamente pasa de frío, a deshumidificador y a ventilador respectivamente, en la PANTALLA LED aparecerá la temperatura de salida de aire frío

al mismo tiempo que se enciende un pequeño led sobre la palabra **COOL**, si volvemos a pulsar, aparecerá en la PANTALLA LED **dH**, significa que el aparato ha entrado en modo deshumidificador, y se encenderá un pequeño led sobre la palabra **DEHUM**. Por último, pulsando otra vez, el aparato entra en modo ventilador, en la PANTALLA LED aparece **FA**, y se enciende una pequeña luz led sobre la palabra **FAN**.

El siguiente botón sirve para modificar la velocidad, **SPEED**, pulsando alternativamente pasamos a baja velocidad y a alta velocidad respectivamente. Al pulsar se enciende un pequeño led sobre la palabra **LOW** o **HIGH** en su caso.

El último botón es un programador de apagado, va en horas y en pulsando la PANTALLA LED pasa de 1 hasta 24, que es el tiempo tras el cual se apagará su aparato

Si se enciende el led sobre la palabra **FULL**, debe vaciar su aparato de agua en el interior con el tubo de drenaje suministrado.

INSTALACIÓN

Para su instalar su aparato, busque una superficie plana, cerca de una ventana.

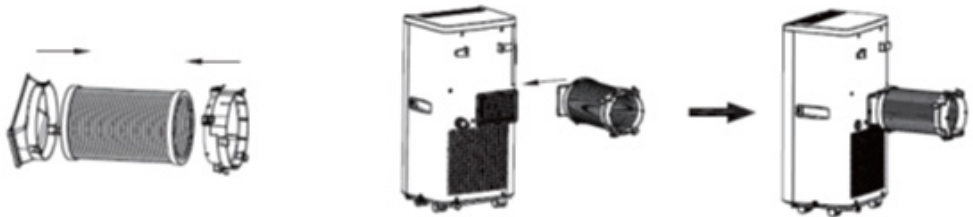

Inserte el tubo corrugado en cada uno de los terminales suministrados, quedará sujeto gracias a unas pestañas en la pieza, para volver a liberarlo pulse las tres pestañas y tire de él. Una vez introducido, deslice el terminal con forma rectangular en el aparato, en la parte trasera de derecha a izquierda con suavidad, asegúrese de que queda firme.

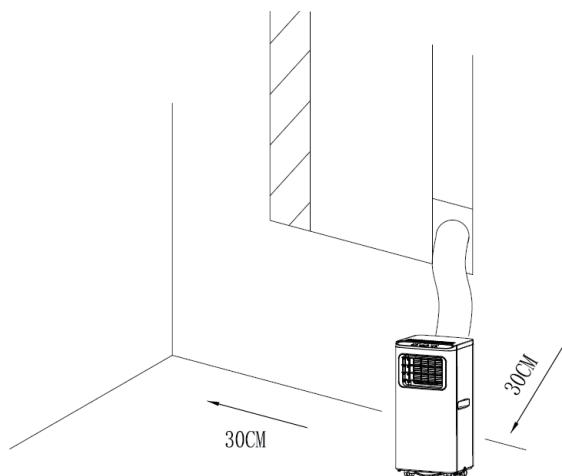

Asegúrese de que hay, al menos ,30 CMS., desde cualquier pared al aparato, con el fin de evitar condensaciones.

Saque el tubo corrugado al exterior a través de una ventana y ya puede encender su aparato.

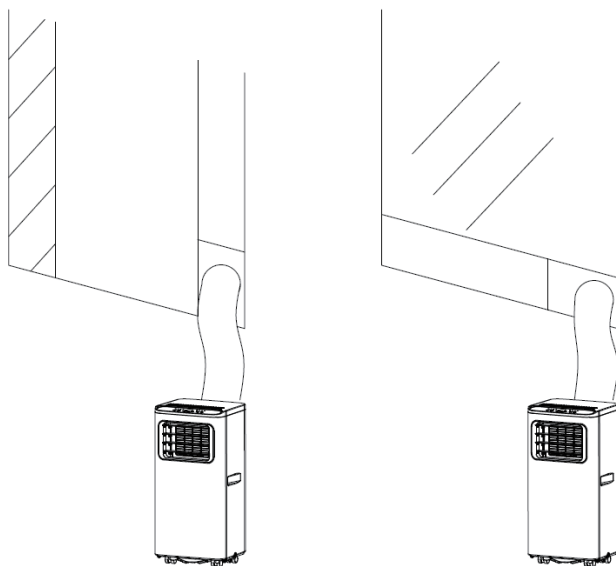

Da igual si quiere hacer una instalación del kit en horizontal o en vertical.

Extienda el kit hasta la distancia deseada. (mínimo 66 CMS, y máximo 123 CMS,) y fíjelo con el tornillo suministrado, inserte la pieza con el tubo corrugado y gírela para fijarla en el kit. Cierre la ventana para sujetar el kit.

Si va a ser una instalación "permanente", fije la pieza si lo desea con cinta de doble cara a la propia ventana.

Drenaje del aparato, puede ser de dos maneras, o de forma continua o cuando el depósito está lleno. Cuando el depósito está lleno, salta una alarma, que sonará 5 veces, la PANTALLA LED mostrará E3, se enciende un led en la parte superior del aparato sobre la palabra **FULL** y el compresor dejará de funcionar automáticamente. Tenemos que desconectar, desenroscar el tapón de la parte de atrás y efectuar el drenaje. Una vez vaciada la máquina, volverá a funcionar con normalidad.

Drenaje continuo

ES OBLIGATORIO ESTA FORMA DE REALIZAR EL DRENAJE

desenroscamos el tapón (5) y enroscamos el conector de salida de agua con el tubo de drenaje suministrado durante todo el tiempo que el aparato esté en funcionamiento. De esta manera toda el agua generada por condensación se evacuará de manera automática.



FUNCIONAMIENTO

Enchufe el aparato a la red eléctrica de manera individual, no lo enchufe a un multiplicador para evitar sobrecalentamientos.

Pulse el botón **POWER**, para ponerlo en marcha. Con el botón **MODE** seleccione el modo que desea, frío, deshumidificar o ventilador.

Seleccione la velocidad con el botón **SPEED**, y con los iconos de las flechas arriba y abajo marque la temperatura deseada.

Entre la función frío y deshumidificador, espere al menos 3 minutos entre cada encendido.

Al usar la función deshumidificadora, ajuste la temperatura del selector 2 grados menos que la temperatura ambiente, y pulse velocidad baja, el aparato empezará a funcionar de manera correcta.

Si solo desea la opción ventilador, pulse **MODE** hasta que aparezca la palabra **FAN** en la PANTALLA LED, y luego seleccione mediante el botón **SPEED** la velocidad deseada.

Con el mando a distancia puede hacer estas mismas funciones.

Con el botón **TIMER**, puede seleccionar el tiempo de funcionamiento de su aparato.

Las REJILLAS DE VENTILACION, sólo se mueven de forma manual, como las rejillas de ventilación de un a/a de un automóvil.

MANTENIMIENTO

Antes de la limpieza de su aparato, asegúrese de desconectar de la red eléctrica. No utilice ningún producto químico ni inflamable para limpiar su unidad, bajo ningún concepto puede mojarlo con agua. Para la limpieza de la superficie es suficiente un trapo ligeramente humedecido en agua y jabón neutro, luego pase un trapo seco para eliminar cualquier humedad.

La limpieza del filtro debe realizarse cuando éste se encuentre obstruido por polvo o suciedad, recomendamos hacerlo, al menos, una vez al mes. Para ello debemos abrir la solapa de la entrada de aire y extraer la rejilla del filtro. Debemos limpiarla con agua tibia y jabón neutro muy bien y dejarlo secar a la sombra. Una vez seco, debemos volver a colocar el filtro de aire en la rejilla de entrada y volver a cerrar.



POSIBLES PROBLEMAS/SOLUCIONES

PROBLEMA	POSIBLE CAUSA	SOLUCIÓN
1. LA UNIDAD NO ARRANCA CUANDO PULSAMOS EL BOTON DE ENCENDIDO	El indicador FULL parpadea, el deposito de agua está lleno	Drene o vacíe el depósito de agua
	La temperatura de la habitación es inferior a la temperatura que desea	Modifique la temperatura del aparato
2. NO ENFRÍA LO SUFICIENTE	Las puertas o ventanas no están cerradas	Asegúrese de que puertas y ventanas están cerradas
	Es posible que haya fuentes de calor en la estancia.	Retire las fuentes de calor si es posible
	El tubo de extracción no está bien colocado o está obstruido	Conecte o limpie el tubo de extracción.
	El ajuste de la temperatura es demasiado alto	Seleccione una temperatura menor
	La entrada de aire está bloqueada	Despeje la entra de aire
3. HACE RUIDO	El suelo no está nivelado o no es lo suficientemente plano	Coloque la unidad en un suelo plano y nivelado si es posible
	El sonido proviene del flujo del refrigerante dentro del acondicionador de aire.	Es normal
4. CODIGO E1	El sensor del serpentín del evaporador ha fallado	Sustituya el sensor del serpentín del evaporador a través del Servicio Técnico
5. CODIGO E2	El sensor del serpentín del evaporador ha fallado	Sustituya el sensor del serpentín del evaporado a través del ServicioTécnico.
6. CODIGO E3	Depósito de agua lleno	Vacíe o drene el depósito

GARANTÍA

Todos los productos cuentan con la garantía de AVANZZA TRADERS INTERNATIONAL S.L. por un periodo de 3 años a partir de la fecha de compra, s/ Ley 3/2014 de 27 de marzo, por la que se modifica el texto refundido de la Ley General para la Defensa de los Consumidores y Usuarios y otras leyes complementarias, aprobado por el Real Decreto Legislativo 1/2007, de 16 de noviembre, a excepción de 1 AÑO* para baterías y cargadores de batería. Sin embargo, cuando la falta de conformidad se manifiesta con posterioridad a los 6 meses, el consumidor debe probar que el defecto existía desde el principio, y sólo podrá hacerlo mediante informes periciales independientes. El período de garantía comienza en la fecha de adquisición. La factura original de compra, en la que figure la fecha y el número de modelo, será el justificante que le permitirá acreditar la fecha, y es imprescindible adjuntar una copia. En este tipo de aparatos es normal sufrir golpes y accidentes que pueden dejar una secuela no visible externamente del accidente producido. También, no realizar un adecuado montaje y ajuste del producto antes de su uso puede producir un mal funcionamiento o incluso un accidente. Antes de pensar que su producto está defectuoso debe verificar que hace un uso correcto y adecuado de él, y que conoce las instrucciones de funcionamiento. Un buen ajuste y mantenimiento del aparato son fundamentales para no sufrir una futura avería.

EL SERVICIO TECNICO OFICIAL EN ESPAÑA DE TODOS LOS PRODUCTOS DE LA MARCA FULMO, ESTA OPERADO POR MICROTECNIC, DONDE EL USUARIO DEBE LLEVAR SU PRODUCTO PARA SU PUESTA A PUNTO, REVISIÓN O POSIBLE AVERÍA. TODAS LAS REPARACIONES EN GARANTÍA LAS EFECTUARÁ MICROTECNIC, PREVIA REVISIÓN POR PARTE DE SUS TECNICOS Y MECANICOS ALTAMENTE CUALIFICADOS QUE DETERMINARÁN LOS POSIBLES FALLOS Y/O AVERÍAS DE LOS PRODUCTOS, PARA DETERMINAR SI CUMPLEN O NO CON LAS CONDICIONES DE LA PRESENTE GARANTIA. CUALQUIER PRODUCTO FULMO QUE HAYA SIDO ALTERADO, ABIERTO, MANIPULADO O MODIFICADO POR PERSONAL AJENO A MICROTECNIC PERDERÁ DE FORMA AUTOMÁTICA CUALQUIER TIPO DE GARANTÍA.

EN EL CASO QUE EL PROPIETARIO DEL PRODUCTO NO PUEDA DESPLAZARSE A UN CENTRO MICROTECNIC, DEBERÁ ESCRIBIR MAIL A SAT@FULMO.ES, DÓNDE LE INDICARÁN CON LA FORMA DE PROCEDER

Esta garantía cubre al usuario final con un uso normal del producto y contra defectos de fabricación de este. NUNCA para:

- Los productos que han sido utilizados para cualquier función distinta a la originalmente prevista (uso comercial, alquiler, etc.)
- Artículos sin embalaje original ni prueba de compra.
- Los defectos o desperfectos debidos a una incorrecta utilización o manipulación del material (como daños eléctricos, sobrecargas o mala alimentación...).
- El desgaste de consumibles y los daños estéticos.
- Las mermas en la funcionalidad (disminución de duración de batería, etc.) debidas a sobrepasar las limitaciones de concepción de estos (sobrecargas, uso excesivo, etc.)
- Los desperfectos ocasionados por humedad excesiva, lluvia, nieve y/o cualquier situación producida por líquidos o condiciones de almacenaje inadecuadas que afecten a la estanqueidad del producto
- Los defectos o desperfectos debidos a falta de mantenimiento, ajuste, o cualquier otro motivo que sea atribuible a un cuidado indebido por parte del usuario.
- Los desgastes o roturas producidas por las modificaciones realizadas para obtener un máximo rendimiento, y sobrepasando los límites de la máquina, propios de un uso inadecuado, causando así mayores y

más rápidos desgastes, calentamientos y rotura de piezas, etc.

- Los desgastes o desperfectos provocados por un mal uso.
- Los productos que tengan número de serie alterado, modificado o que ha sido eliminado
- Los productos que utilicen repuestos distintos a la marca original del fabricante, e instalados por personal ajeno al servicio técnico oficial operado por MICROTECNIC
- Los defectos o desperfectos debidos a un empaquetado incorrecto antes del transporte al servicio técnico.
- Daños producidos por actos vandálicos y/o causas de fuerza mayor.
- Productos manipulados por personal ajeno al Servicio de Asistencia Técnica de MICROTECNIC
- Productos con parámetros distintos a los configurados de fábrica.

Esta garantía SI cubre el coste de los repuestos y mano de obra de las reparaciones necesarias para restablecer el funcionamiento completo del producto, en los siguientes casos:

- Fallo de piezas o componentes causados por un defecto de fabricación
- Los productos que no tienen funcionamiento alguno al llegar a su destino





¡Gracias por confiar en nosotros!

El equipo de Fulmo



AVANZZA TRADERS INTERNATIONAL S.L.
B-42715680 C/MARIE CURIE 20,PLANTA 1 (P.T.A.)
29590 MALAGA