

CE

FULMO



Lea detenidamente las instrucciones antes de su primer uso y mantenimiento.

## MUEBLE PARA CHIMENEA INSERTABLE DE 18''

**¡GRACIAS POR CONFIAR EN NOSOTROS Y ELEGIR NUESTRO PRODUCTO!**



**CAT** Escaneja el codi QR, busca el teu producte a la web i descarrega el manual en català.

**PT** Escaneie o código QR, procure seu produto na web e Baixe o manual em português.

**EN** Scan the QR code, search for your product on the web and download the manual in English.

# ÍNDICE







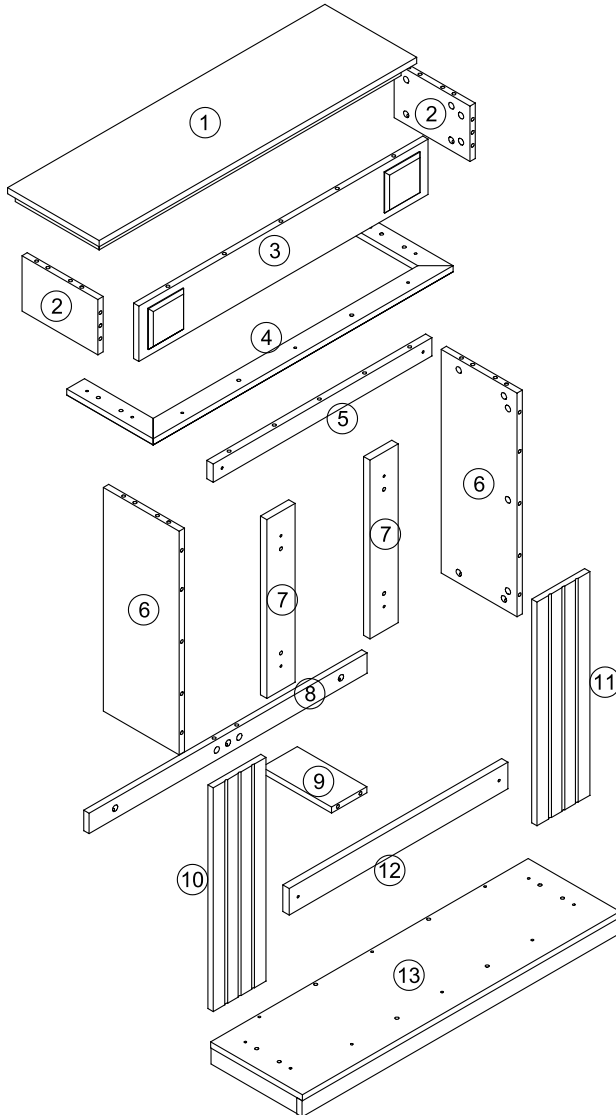

1. DESPIECE Y CONTENIDO DE LA CAJA
2. MONTAJE
3. GARANTÍA

3  
4  
15

## 1. DESPIECE Y CONTENIDO DE LA CAJA



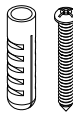

<b>CONTENIDO DE LA CAJA</b>		
<b>N.</b>	<b>DESCRIPCIÓN</b>	<b>CANTIDAD</b>
1	Panel superior	1
2	Laterales superiores	2
3	Base frontal	1
4	Estantes fijos	1
5	Travesaño central	1
6	Panel lateral inferior	2
7	Tope vertical intermedio	2
8	Carril trasero	1
9	Almohadilla	1
10	Columna frontal izquierda	1
11	Columna frontal derecha	1
12	Tope inferior	1
13	Base	1

<p>(A)</p>  <p>Ø15</p> <p>45X+1X</p>	<p>(B)</p>  <p>45X+1X</p>	<p>(C)</p> <p>Ø8x30mm</p>  <p>32X+1X</p>	<p>(D)</p> <p>Ø8x20mm</p>  <p>4X</p>
<p>(E)</p>  <p>8X</p>	<p>(F)</p>  <p>35X</p>	<p>(G)</p>  <p>4X</p>	<p>(H)</p>  <p>8X</p>
<p>(I)</p>  <p>1X</p>	<p>(J)</p>  <p>1X+1X</p>		

# 2.MONTAJE

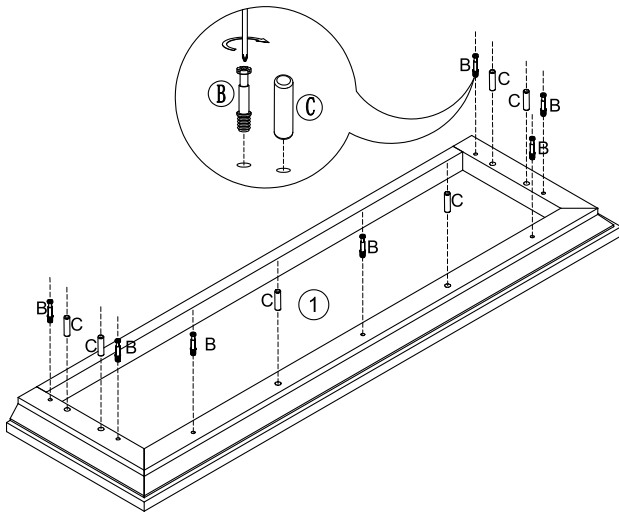

## PASO 1

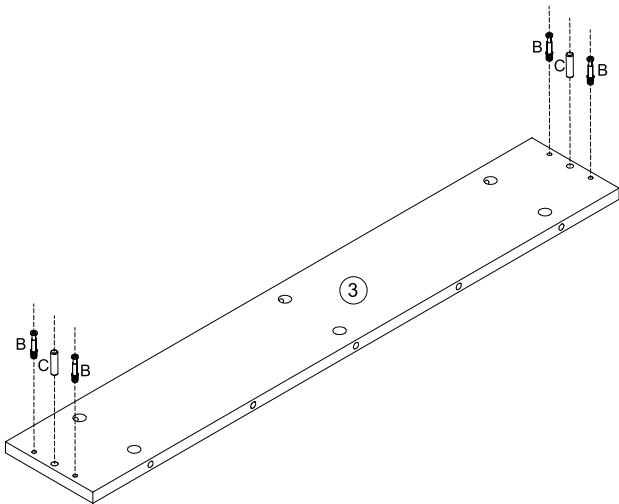

B		7
C		6

## PASO 2



B		4
C		2

# PASO 3

A		4
---	---	---

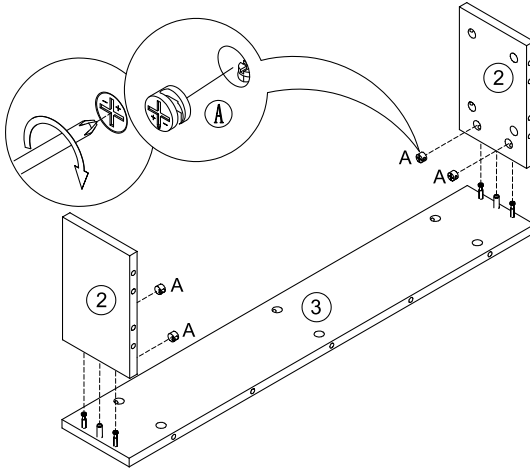

# PASO 4

A		7
---	---	---

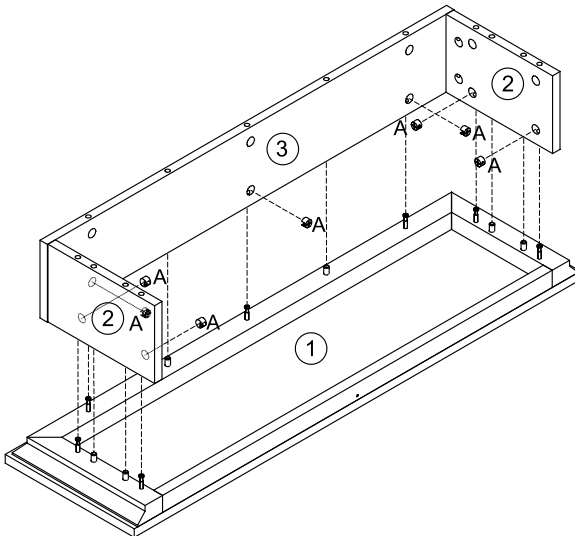

# PASO 5

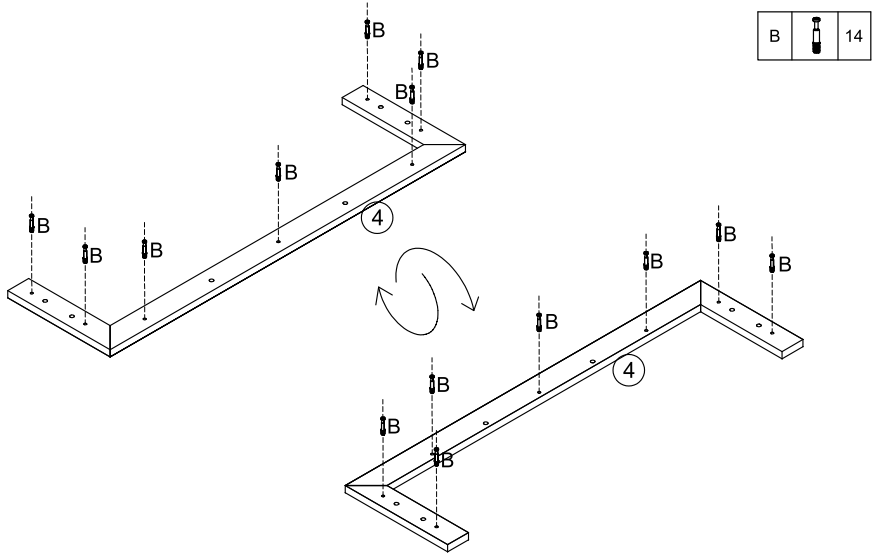

# PASO 6

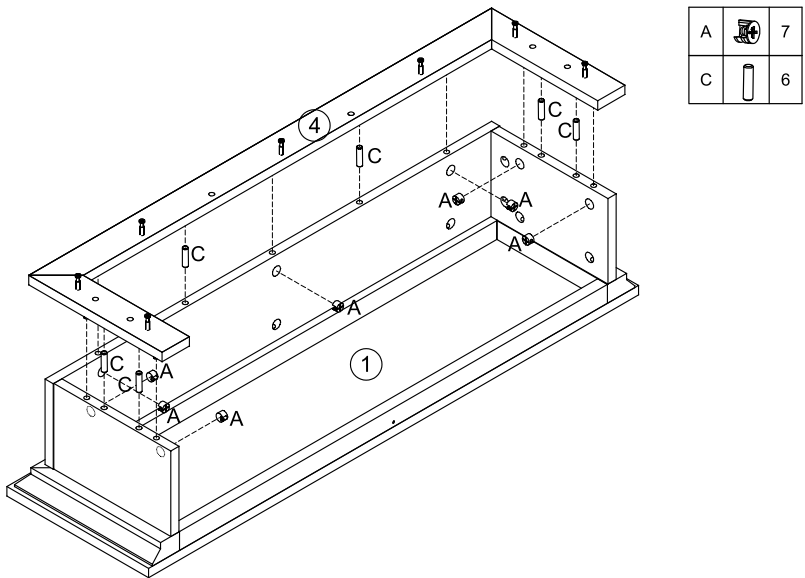

# PASO 7

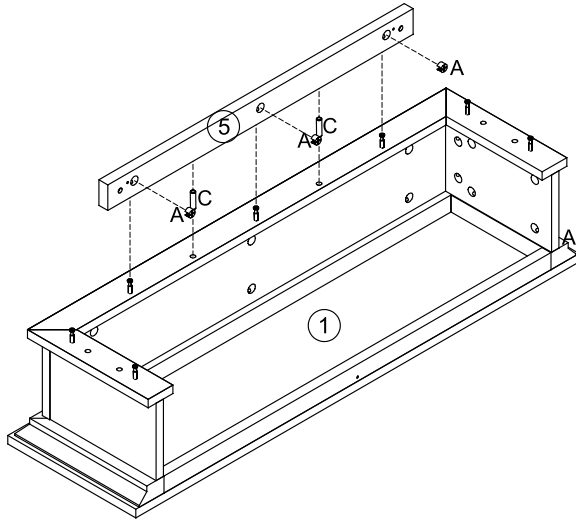

A		3
C		2

# PASO 8

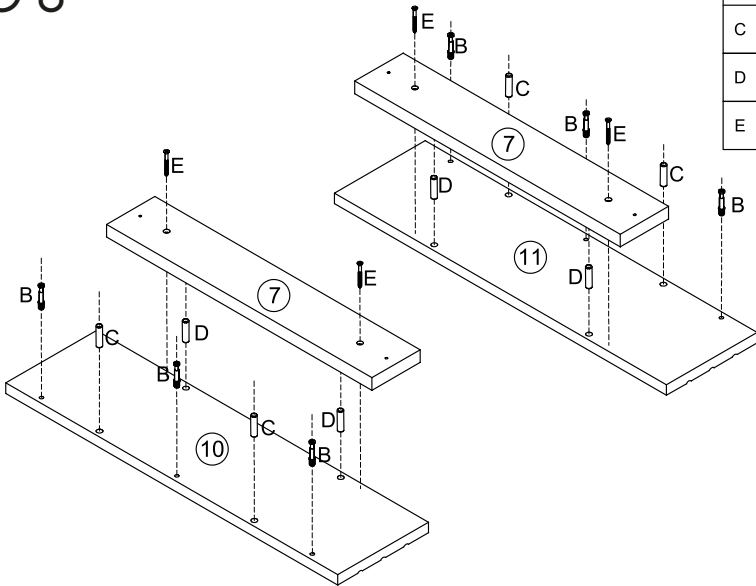



B		6
C		4
D		4
E		4

# PASO 9

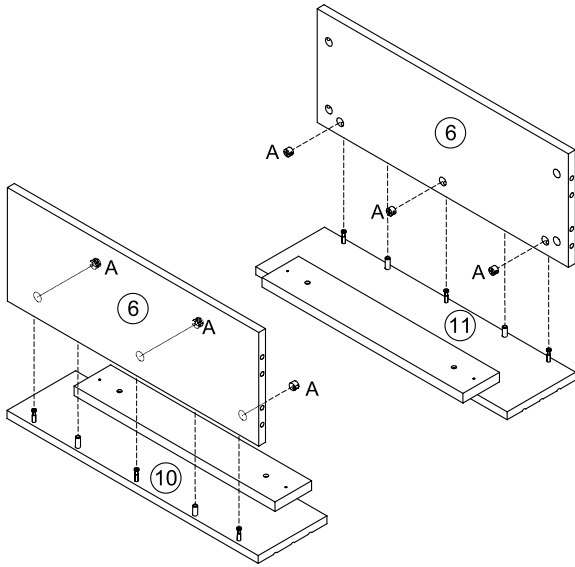
A		6
---	---	---



# PASO 10

A		4
C		4

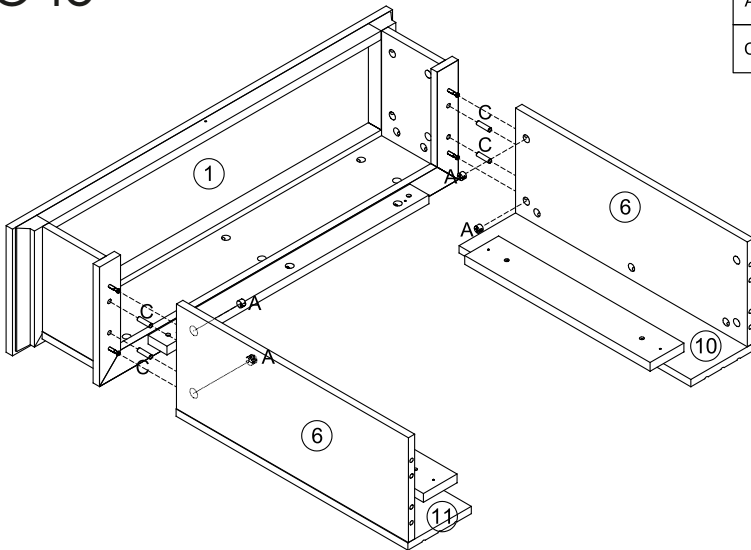



# PASO 11

B		4
---	---	---

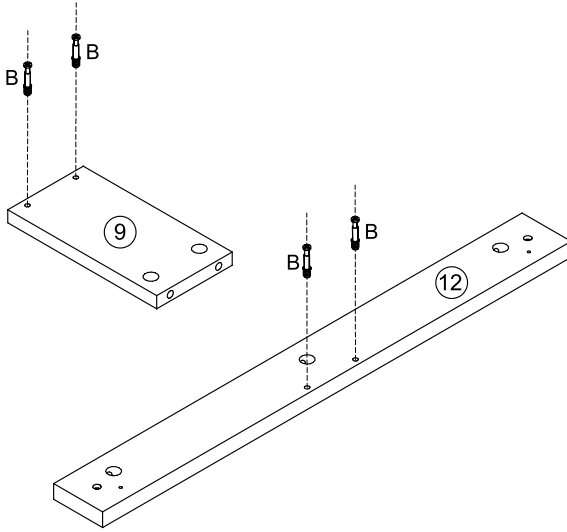

---

# PASO 12

A		2
---	---	---

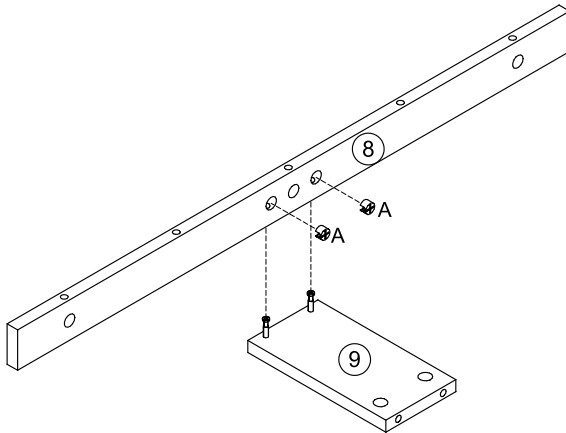

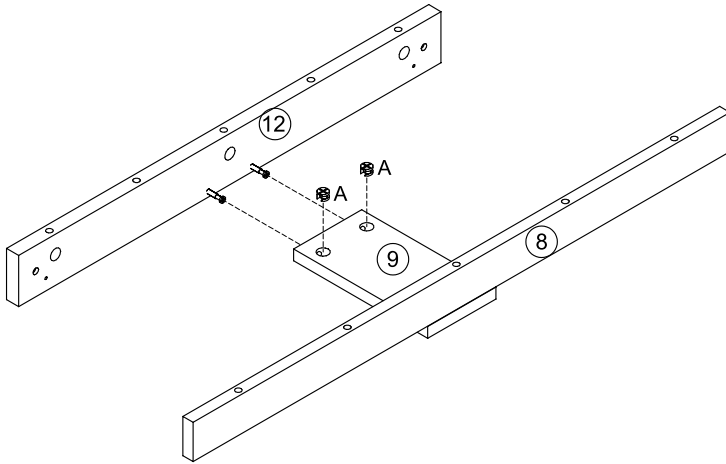

# PASO 13

A		2
---	---	---



# PASO 14

B		10
C		8

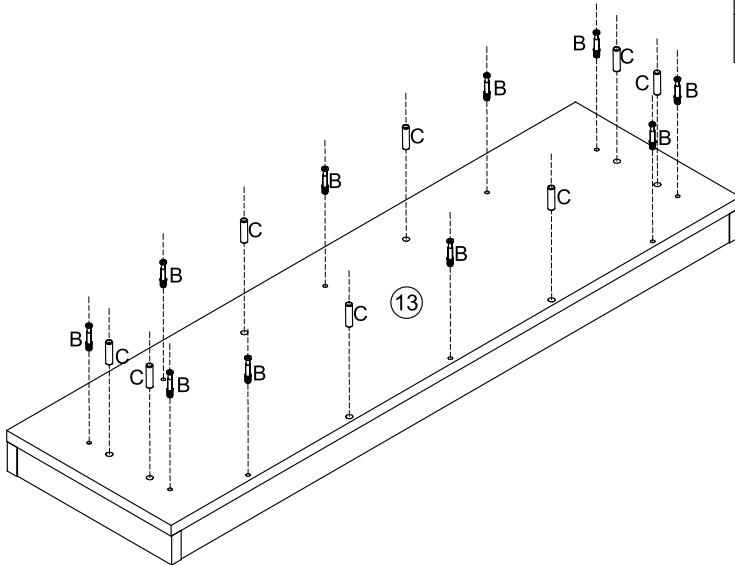

# PASO 15

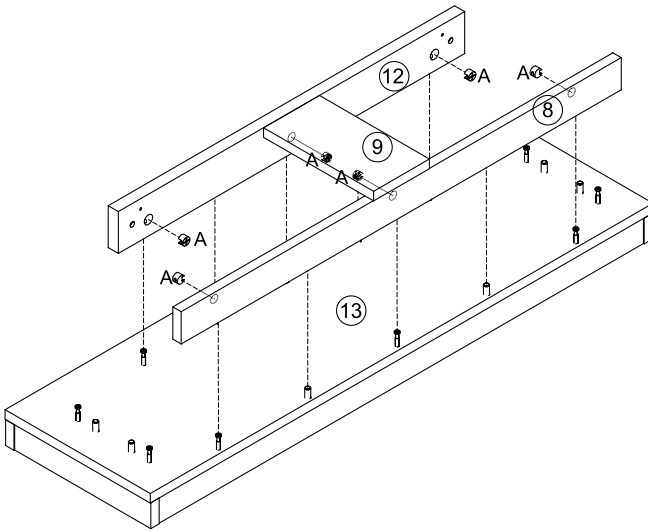

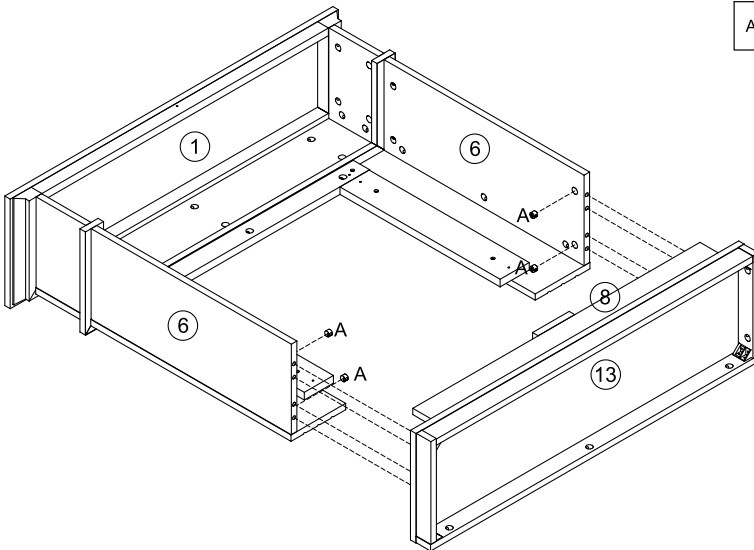

# PASO 16

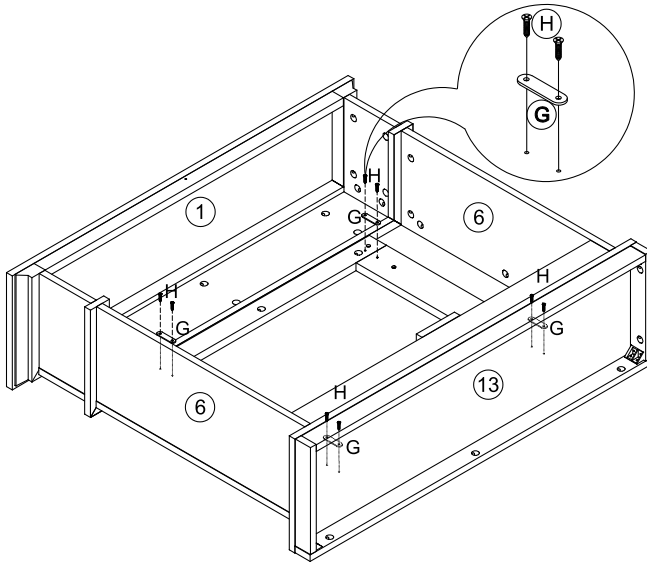

# PASO 17



G		4
H		8

---

# PASO 18

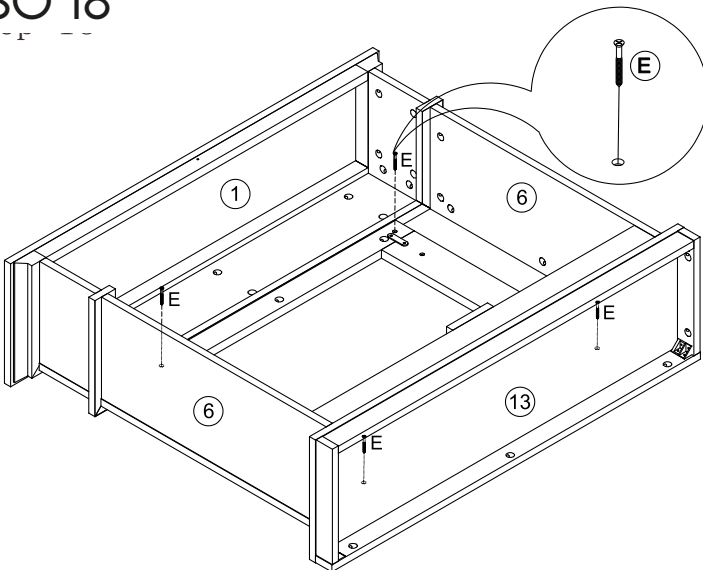

E		4
---	---	---

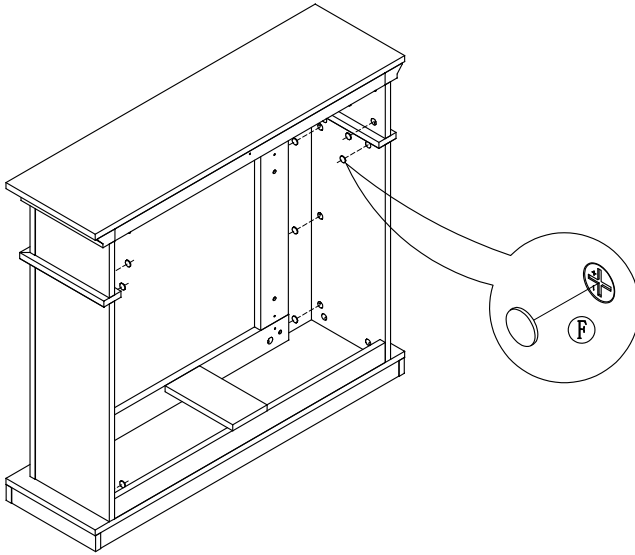

# PASO 19

F		35
---	---	----



---

# PASO 20

I		1
I		1
I		1

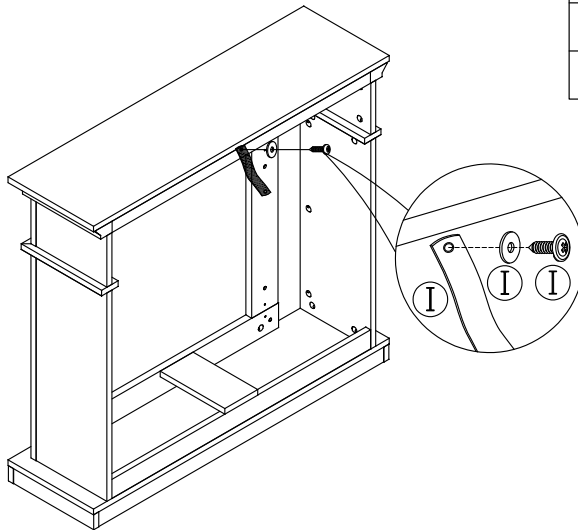

# PASO 21

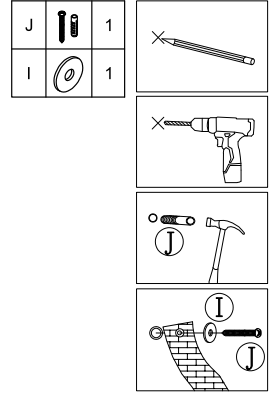
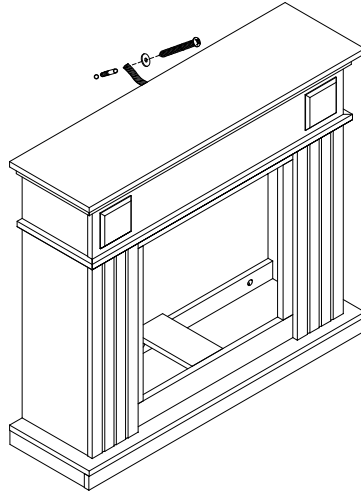

---

# PASO 22

Si decide instalar la Chimenea Insertable de 18", coloque con cuidado la unidad desde la repisa y céntrala en la abertura. Compruebe la alineación y fije la Chimenea Insertable de 18" a la repisa insertando tornillos a través de los orificios taladrados en el embellecedor. **NOTA:** No intente instalar la unidad desde la parte frontal de la repisa. No será posible instalarla.

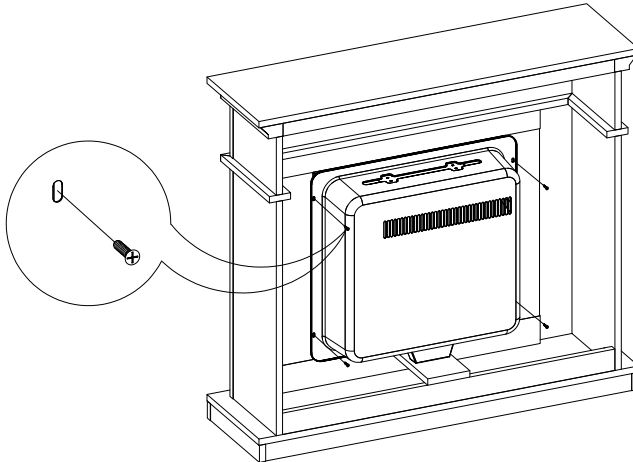

### 3. GARANTÍA

Todos los productos cuentan con la garantía de AVANZZA TRADERS INTERNATIONAL S.L. por un período de 3 años a partir de la fecha de compra, s/ Ley General para la Defensa de los Consumidores y Usuarios, a excepción de 1 AÑO\* para baterías y cargadores de batería. Sin embargo, cuando la falta de conformidad se manifiesta con posterioridad a los 6 meses, el consumidor debe probar que el defecto existía desde el principio, y sólo podrá hacerlo mediante informes periciales independientes. El período de garantía comienza en la fecha de adquisición. La factura original de compra, en la que figure la fecha y el nombre del modelo, será el justificante que le permitirá acreditar la fecha, y es imprescindible adjuntar una copia. En este tipo de aparatos es normal sufrir golpes y accidentes que pueden dejar una secuela no visible externamente del accidente producido. También, no realizar un adecuado montaje y ajuste del producto antes de su uso puede producir un mal funcionamiento o incluso un accidente. Antes de pensar que su producto está defectuoso debe verificar que hace un uso correcto y adecuado de él, y que conoce las instrucciones de funcionamiento. Por eso es imprescindible leer y comprender perfectamente las instrucciones de uso y montaje del producto. Un buen ajuste y mantenimiento del aparato son fundamentales para no sufrir una futura avería.

EL SERVICIO TÉCNICO OFICIAL EN ESPAÑA DE TODOS LOS PRODUCTOS DE LA MARCA FULMO, ESTÁ OPERADO POR MICROTECNIC, DONDE EL USUARIO DEBE LLEVAR SU PRODUCTO PARA SU PUESTA A PUNTO, REVISIÓN O POSIBLE AVERÍA. TODAS LAS REPARACIONES EN GARANTÍA SERÁN EFECTUADAS POR MICROTECNIC, Y REVISADAS PREVIAMENTE POR EL SERVICIO TÉCNICO, EL CUAL DETERMINARÁ LAS POSIBLES AVERÍAS DEL PRODUCTO CON EL FIN DE DETERMINAR EL CUMPLIMIENTO DE LA GARANTÍA. CUALQUIER PRODUCTO FULMO QUE HAYA SIDO ALTERADO, ABIERTO, MANIPULADO O MODIFICADO POR EL PERSONAL AJENO A MICROTECNIC PERDERÁ DE FORMA AUTOMÁTICA CUALQUIER TIPO DE GARANTÍA. EN EL CASO DE QUE EL PROPIETARIO DEL PRODUCTO NO PUEDA DESPLAZARSE A LOS ESTABLECIMIENTOS MICROTECNIC, DEBERÁ ENVIAR UN MENSAJE A SAT@FULMO.ES, DONDE RECIBIRÁ INDICACIONES SOBRE EL PROCEDIMIENTO A SEGUIR.

Esta garantía cubre al usuario final con un uso normal del producto y contra defectos de fabricación de este. NUNCA para:

- Los productos que han sido utilizados para cualquier función distinta a la originalmente prevista (uso comercial, alquiler, etc.).
- Artículos sin embalaje original ni prueba de compra.
- Los defectos o desperfectos debidos a una incorrecta utilización o manipulación del material (como daños eléctricos, sobrecargas o mala alimentación...).
- El desgaste de consumibles como baterías, filtros, membranas, etc., y los daños estéticos.
- Las mermas en la funcionalidad (disminución de duración de batería, etc.) debidas a sobrepasar las limitaciones de concepción de estos (sobrecargas, uso excesivo, usos no adecuados, etc.).

- Los desperfectos ocasionados por humedad excesiva, lluvia, nieve y/o cualquier situación producida por líquidos o condiciones de almacenaje inadecuadas que puedan afectar a la estanqueidad del producto.
- Los defectos o desperfectos debidos a falta de mantenimiento, ajuste, o cualquier otro motivo que sea atribuible a un cuidado indebido por parte del usuario.
- Los desgastes o roturas producidas por las modificaciones realizadas para obtener un máximo rendimiento, y sobrepasando los límites de la máquina, propios de un uso inadecuado, causando así mayores y más rápidos desgastes, calentamientos y rotura de piezas, etc.
- Los desgastes o desperfectos provocados por un mal uso.
- Los productos que tengan número de serie alterado, modificado o que hayan sido eliminados.
- Los productos que utilicen repuestos distintos a la marca original del fabricante, e instalados por personal ajeno al servicio técnico oficial operado por MICROTECNIC.
- Los defectos o desperfectos debidos a un empaquetado incorrecto antes del transporte al servicio técnico.
- Daños producidos por actos vandálicos y/o causas de fuerza mayor.
- Productos manipulados por personal ajeno al Servicio de Asistencia Técnica de MICROTECNIC.
- Productos con parámetros distintos a los configurados de fábrica.

Esta garantía SI cubre el coste de los repuestos y mano de obra de las reparaciones necesarias para restablecer el funcionamiento completo del producto, en los siguientes casos:

- Fallo de piezas o componentes causados por un defecto de fabricación.
- Los productos que no tienen funcionamiento alguno al llegar a su destino.

Atentamente, el equipo de FULMO.

