

## A SICHERHEITSHINWEISE SAFETY ADVICES

## B MONTAGE, PFLEGE UND WARTUNG ASSEMBLY, CARE INSTRUCTIONS, SERVICE AND MAINTENANCE

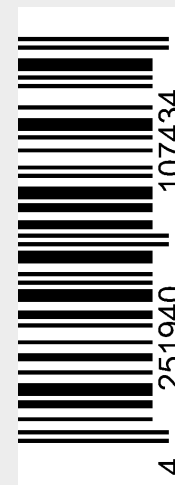
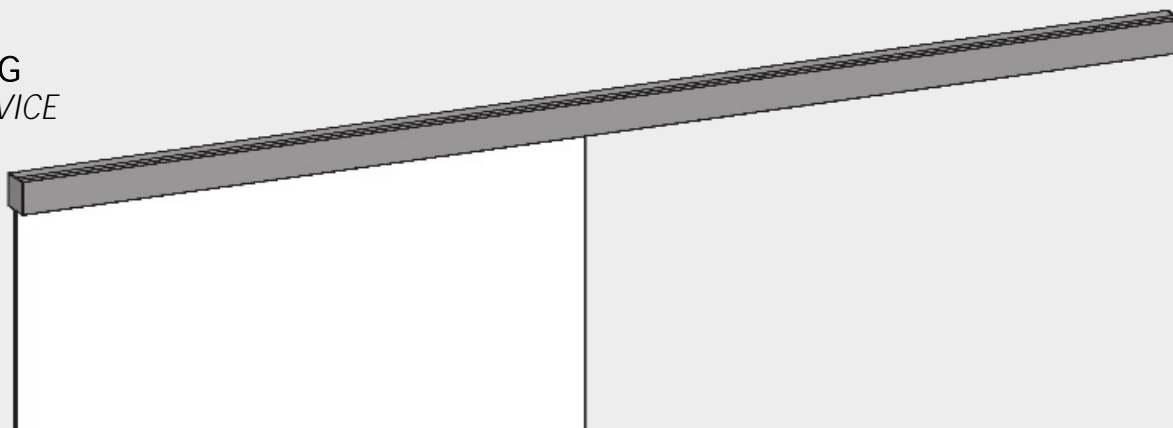

## A Sicherheitshinweise

- D** Wichtige Sicherheitshinweise für die Montage und Nutzung von Schiebetürsystemen:  
(Zusätzlich zu Montage- und Bedienungsanleitung zu beachten, um Schäden an Produkt sowie Personen- und Sachschäden zu vermeiden.)

**Wichtig:** Alle Nutzer sind über die sie betreffenden Punkte der nachfolgenden Hinweise sowie die Hinweise aus Montage- bzw. Bedienungsanleitung zu informieren!

### Allgemein:

- Schiebetüren dürfen nicht zu hart zu- oder aufgezogen werden. Dies trifft vor allem auf Schiebetüren ohne Softeinzug zu.

### Montage:

- Mitgeliefertes Befestigungsmaterial ist auf Kompatibilität mit den vorhandenen Untergründen zu prüfen. Gegebenenfalls muss geeignetes Befestigungsmaterial selbst besorgt werden.
- Vor der Montage müssen die Klemmflächen mit fettlösenden Haushaltsmitteln von Fetten befreit werden.
- Es besteht die Gefahr von Quetschungen beim Heben der Tür. Entsprechend ist erforderliche Schutzkleidung zu tragen.

## safety advices

- GB** *Important safety-related information for the mounting and use of sliding door systems:  
(Follow these instructions in addition to the mounting and operating instructions in order to avoid damage of product and damage to person or property.)*

**Important:** All users have to be informed about relevant points mentioned in following safety advices and installation and operating instructions!

### General information:

- Do not shut sliding doors with excessive force. This is especially important on sliding doors without soft closing device.

### Assembly:

- Included mounting material must be checked for compatibility with the existing wall and ceiling. If required, suitable mounting material must be purchased.
- Clean clamping areas with fat solvent (standard commercial cleaning agent) before mounting.
- There is a danger of bruising when lifting the door. Wearing protective clothing is required.

## B Montage, Pflege und Wartung

### Wichtige Informationen allgemein:

- Maximal zulässiges Gewicht der Tür liegt bei 40kg.
- Mindest- und Maximalbreiten beachten
- Mitgeliefertes Befestigungsmaterial ist auf Kompatibilität zu den vorhandenen Untergründen zu prüfen. Gegebenenfalls muss geeignetes Befestigungsmaterial selbst besorgt werden.

### Wartung:

- Der Sitz und die Gängigkeit der geklemmten Teile sowie die Justierung der Tür müssen regelmäßig kontrolliert werden. Insbesondere im Falle von hochfrequentierten Anlagen sollte die Prüfung von einem Fach- oder Installationsbetrieb erfolgen.
- Beschädigte Glaselemente (Abplatzungen und/oder Ausmuschelungen) müssen unverzüglich ausgetauscht werden!
- Die Reinigung der Metall-Oberflächen (z.B. Griffe, Schiene) darf nur mit geeigneten Reinigern und Pflegemitteln erfolgen.

### Pflege allgemein:

Die Oberflächen der Schiebetürsysteme sind nicht wartungsfrei und sollten gemäß ihrer Ausführung gereinigt werden.

- Für metallische Oberflächen (Eloxal-/Edelstahloberfläche) bitte nur geeignete Reiniger ohne Scheuermittelanteil verwenden.
- Für lackierte Oberflächen bitte nur entsprechende lösemittelfreie Reiniger verwenden.

Assembly, care instructions, service and maintenance

### Important information:

- Maximum permissible weight of the door is 40kg.
- Note minimum and maximum widths
- Included mounting material must be checked for compatibility with the existing wall and ceiling. If needed, suitable mounting material must be purchased.

### Maintenance:

- Check clamped parts at regular intervals for proper positioning, smooth running and the door for correct adjustment. Especially highly frequented door systems require inspection by properly qualified staff (specialized companies or installation firms).
- Immediately replace damaged glass elements (glass flaking and/or conchoidal fractures)!
- Only use suitable cleaning and care products to clean the metallic surfaces (e.g. handles, rail).

### General care instructions:

The surface finishes of the sliding door systems are not maintenance-free and should be cleaned according to their material and texture.

- For metallic surfaces (anodized/stainless steel finish) please only use appropriate cleaning agents without abrasive additives.
- For varnished surfaces please only use appropriate solvent-free cleaning agents.

### Glastür / glassdoor

Mindestbreite bis Standardtürhöhe 2058mm:

-> min. 750mm

2058mm - 2200mm:

-> min. 850mm

Min. door width up to standard door height 2058mm:

-> min. 750mm

2058mm – 2200mm:

-> min. 850mm

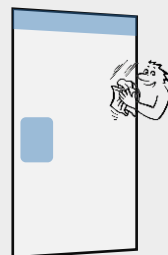
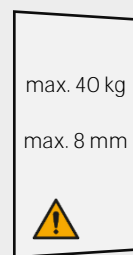

Klemm- und Klebebereiche  
reinigen  
clean clamping and adhesive  
areas

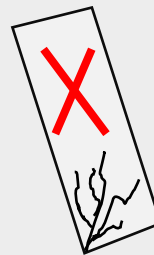

Scheibe ist vor  
Beschädigung zu schützen  
glass must be protected  
from damage

Lieferumfang / scope of delivery

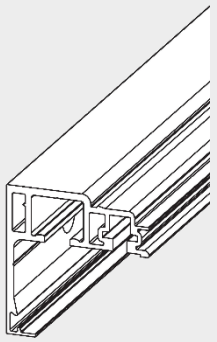

1x

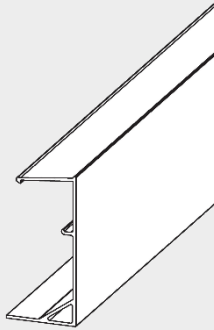

1x

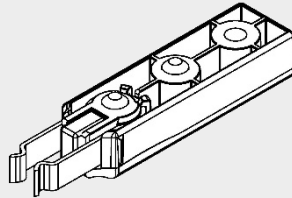

2x

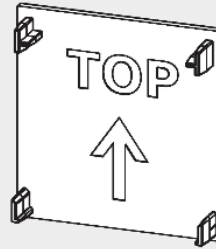

2x

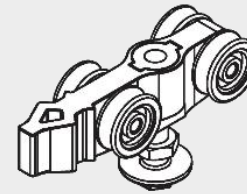

2x

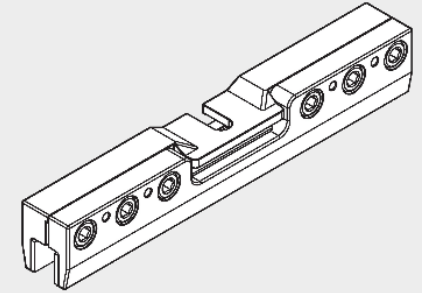

2x



8x35

6x



5x60 TX 25

6x

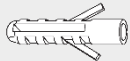

6x30

2x



4x30 PH2

2x

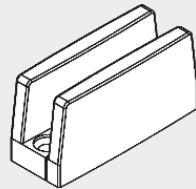

1x

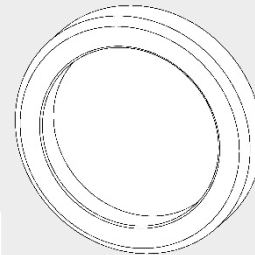

2x

Montagewerkzeug / assembly tools

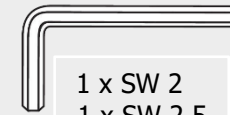

1 x SW 2  
1 x SW 2,5  
1 x SW 3  
1 x SW 4



1 x TX 25

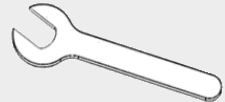

1 x SW 7  
1 x SW 8

Montagewerkzeuge (nicht im Lieferumfang) / assembly tools (not included)

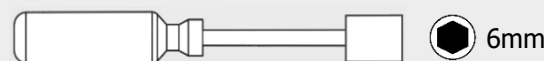
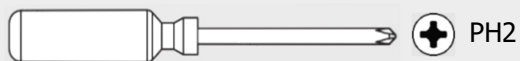
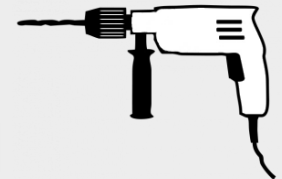
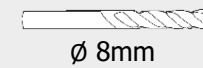
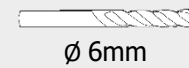
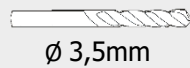

I Glastür / glass door

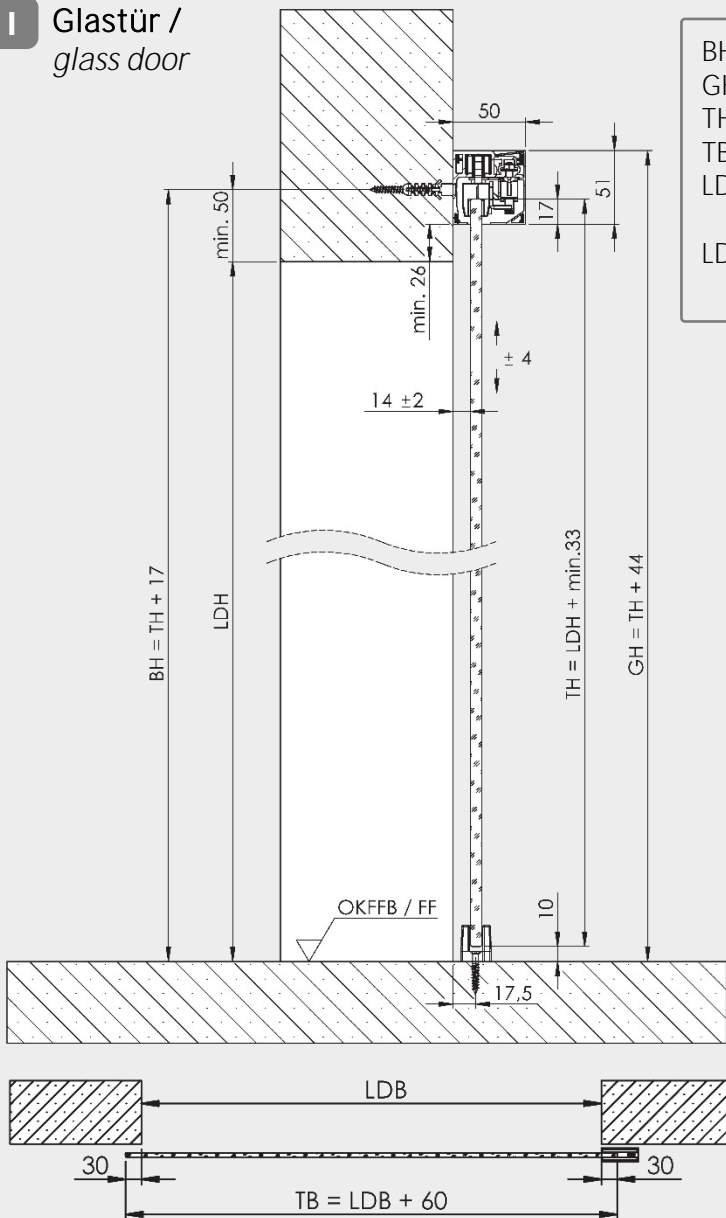

- BH = Bohrhöhe / drilling level
- GH = Gesamthöhe / total height
- TH = Türhöhe / door height
- TB = Türbreite / door width
- LDH = Lichte Durchgangshöhe / pass line height
- LDB = Lichte Durchgangsbreite / pass line width

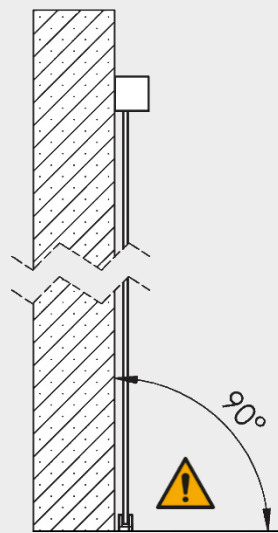

Glasüberstand: 30mm empfohlen  
Glass overlap: 30mm recommended

Abbildungen nicht Maßstabsgetreu / Illustrations not to scale

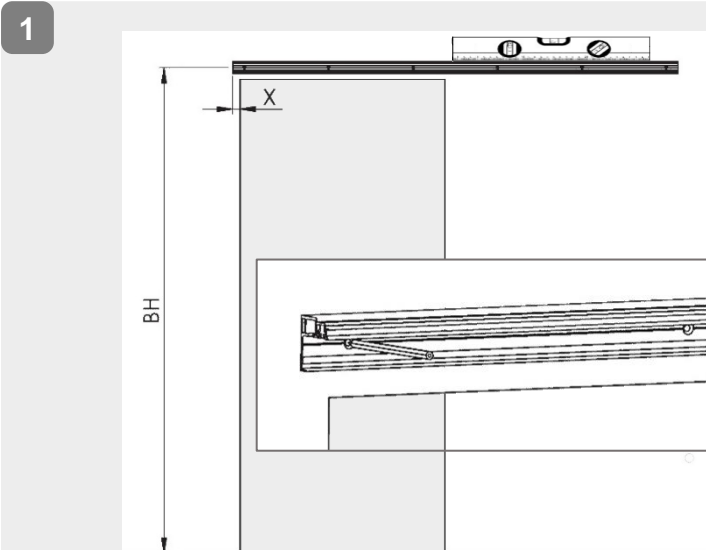

X = Glasüberstand / glass overlap + 4mm  
Empfohlen / recommended: X = 34mm

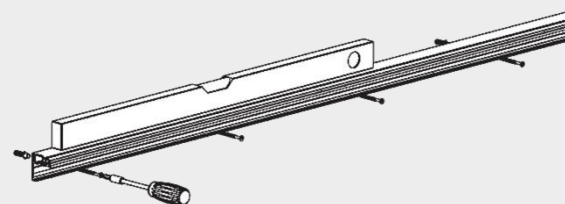
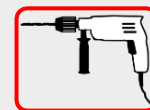
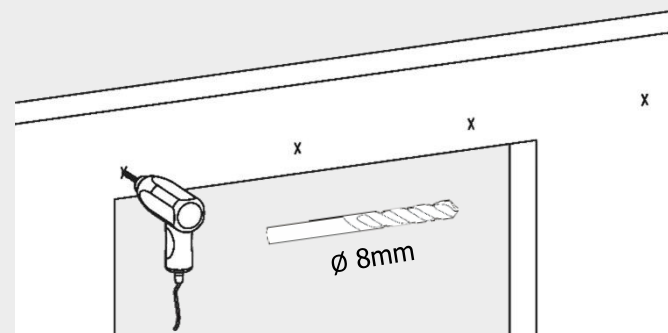

8x35

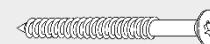

5x60 TX 25

**2**

Klemmbereiche reinigen  
clean clamping areas

45 45

SW 4 **4 – 6 Nm**

!

**3** Bodenführung / floor guidance

a

b

c

d

40

$X = 18,5 \pm 2$

$\phi 6\text{mm}$

4x30 PH2

6x30

**4**

10

Nase des Laufwagens muss immer nach außen zeigen / the nose of the carriage must always point outwards

**5**

8

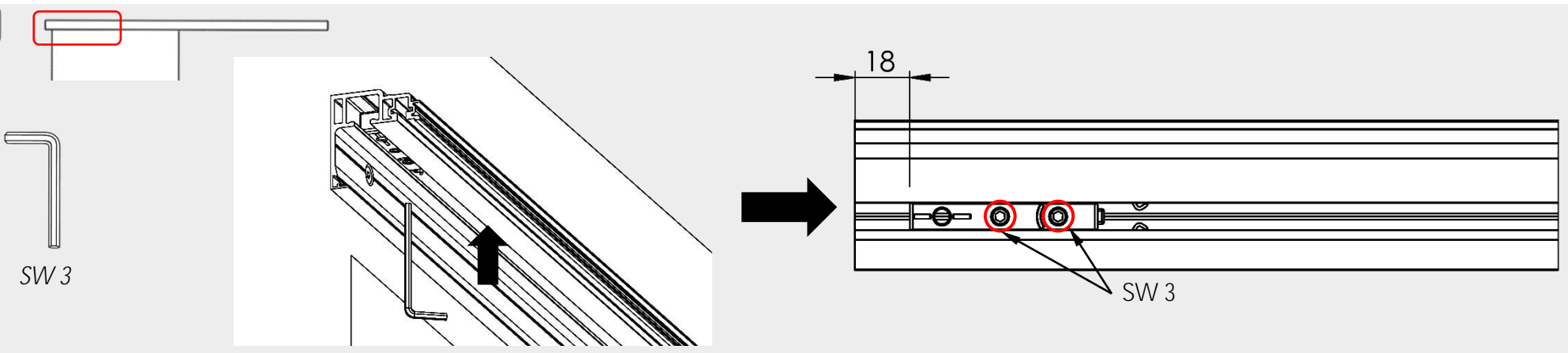

9

Glastür einhängen / insert glass door

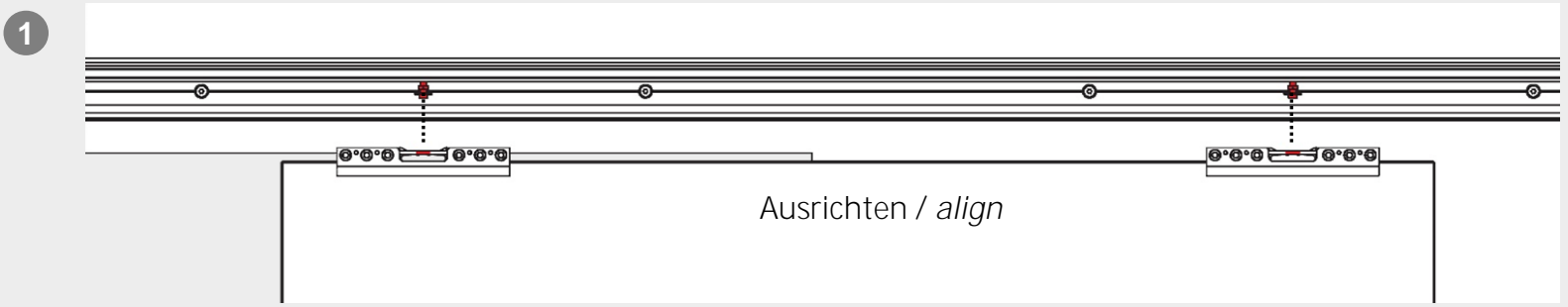

2

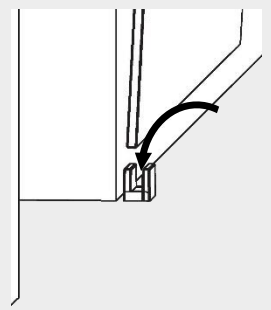

3

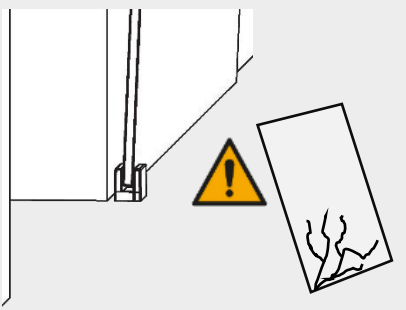

4

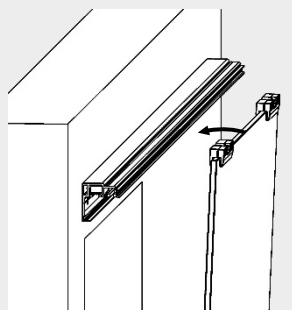

5

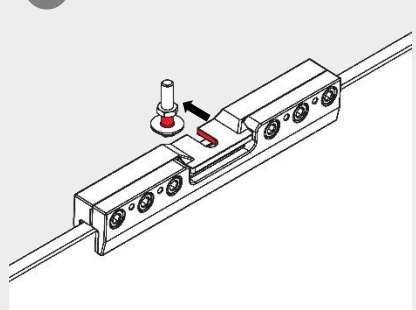

6

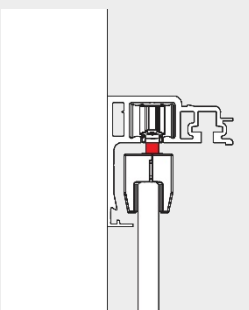

10 Höheneinstellung / height adjustment

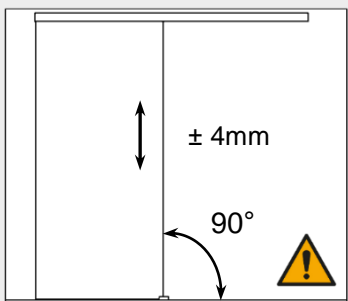

SW 7  
SW 8

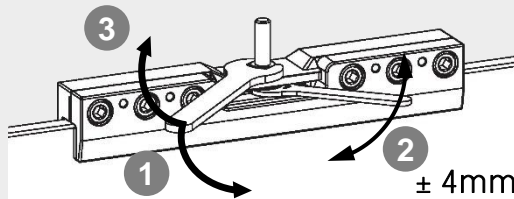

- 1 Mutter lösen /  
loosen the nut
- 2 Höhe einstellen /  
adjust height
- 3 Mutter anziehen /  
tighten the nut

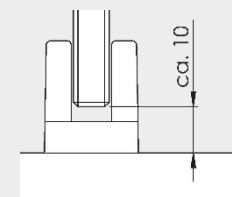

11 Höheneinstellung / height adjustment



Ggf. Griffstangen/Griffmuscheln innen berücksichtigen und Endposition der Tür entsprechend wählen!  
If applicable, keep pull handles/finger pulls inside in mind and choose end position of door accordingly.

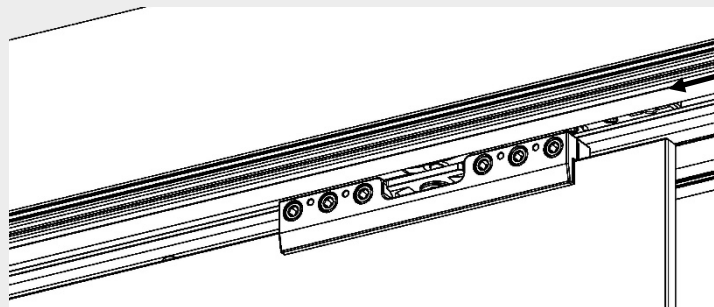

Stopper gegen Laufwagen drücken /  
press Stopper against carriage

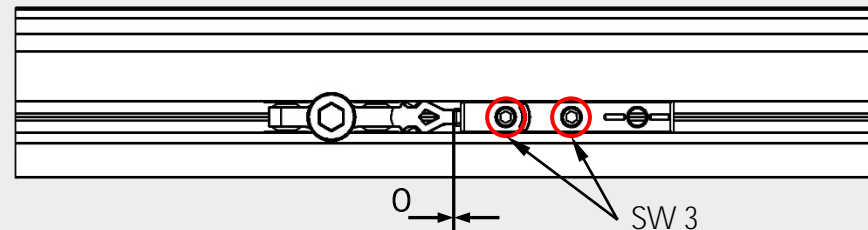
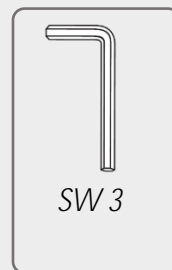

10

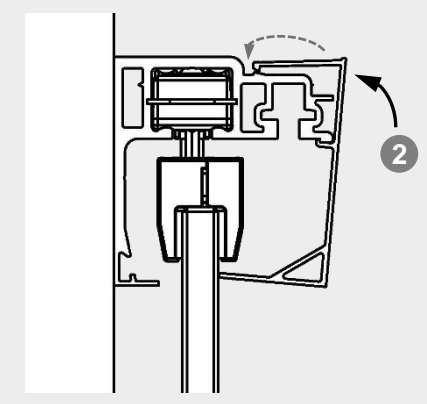
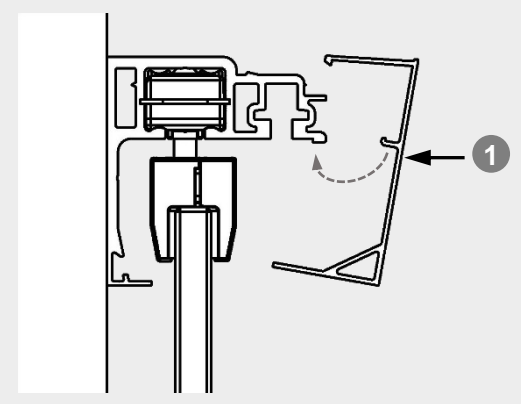
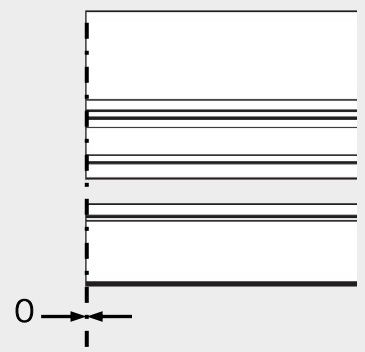
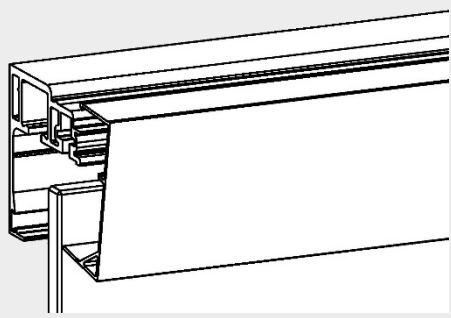

11

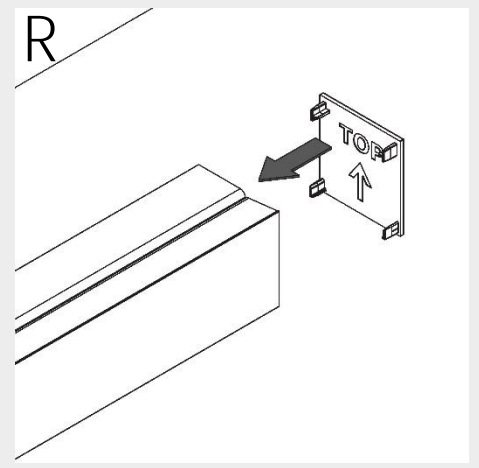
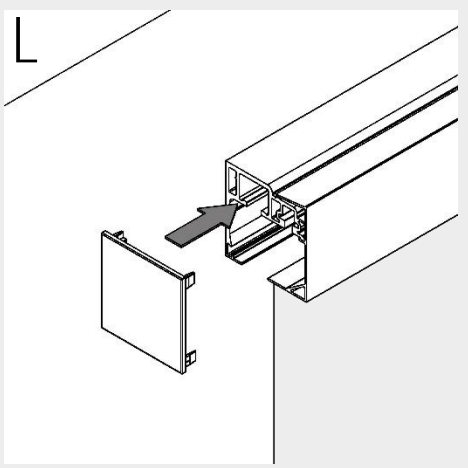

I

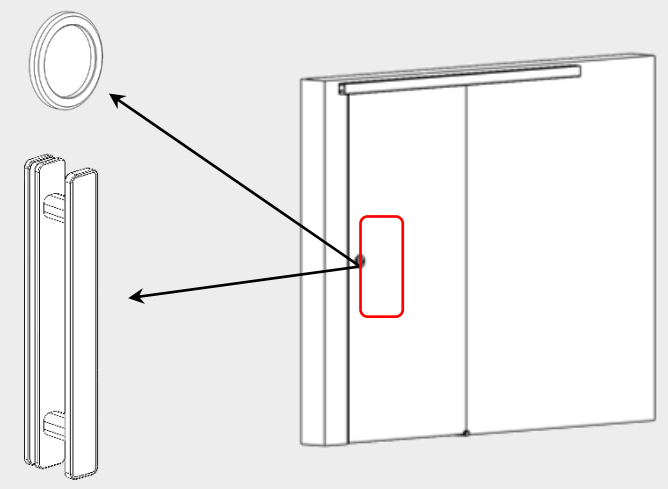

Andere Griffmuscheln / Griffstangen sind optional erhältlich.  
 other Finger pulls / pull handles are optionally available.



**A** BEZPEČNOSTNÍ POKYNY  
*BEZPEČNOSTNÉ POKYNY*

**B** MONTÁŽ, PÉČE A ÚDRŽBA  
*MONTÁŽ, OŠETROVANIE A ÚDRŽBA*

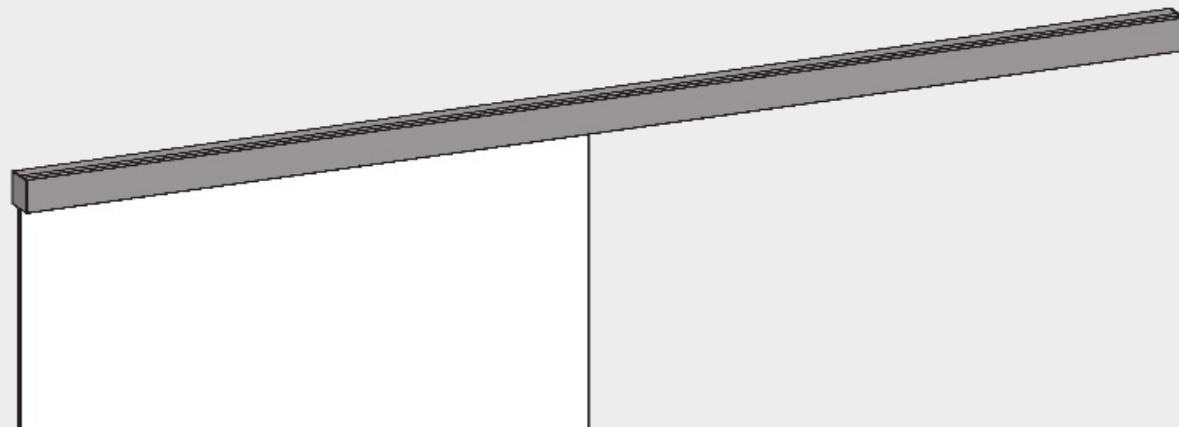

**A** Bezpečnostní pokyny

**CZ**

Důležité bezpečnostní pokyny pro montáž a použití systémů posuvných dveří:  
(Dodržujte tyto pokyny spolu s montážním a provozním návodem, abyste zabránili poškození výrobků, ohrožení osob a věcným škodám.)

**Důležité:** Všichni uživatelé musí být informováni o bodech v následujících pokynech, které se jich týkají, a o pokynech uvedených v montážním a provozním návodu!

**Všeobecné informace:**

- Posuvné dveře se nesmí při zavírání ani při otvírání posunovat příliš tvrdě. Týká se to především posuvných dveří bez měkkého dorazu.

**Montáž:**

- Dodaný upevňovací materiál se musí zkontrolovat, zda je kompatibilní se stávajícím podkladem. Případně je nutné, aby si uživatel obstaral sám vhodný upevňovací materiál.
- Před montáží se musí plochy, které jsou určeny pro sevření, vyčistit od maziva vhodným domácím čistícím prostředkem.
- Při zvedání dveří dochází k nebezpečí přiskřípnutí. Z toho důvodu je nutné nosit ochranný oděv.

*Bezpečnostné pokyny*

**SK**

*Dôležité bezpečnostné pokyny na montáž a používanie systémov posuvných dverí:  
(Dodržujte okrem návodu na montáž a obsluhu, aby ste zabránili poškodeniu výrobku, ako aj zraneniam a materiálnym škodám.)*

**Dôležité:** *Informujte všetkých používateľov o bodoch nasledujúcich pokynov alebo pokynoch z návodu na montáž a obsluhu, ktoré sa ich týkajú!*

**Všeobecne:**

- *Posuvné dvere sa nesmú napnúť alebo pritiahnúť príliš natvrdo. Týka sa to predovšetkým posuvných dverí bez mäkkého privierania.*

**Montáž:**

- *Skontrolujte, či je dodaný upevňovací materiál kompatibilný s existujúcimi podkladmi. V danom prípade si musíte sami zaobstarať vhodný upevňovací materiál.*
- *Pred montážou sa musia upínacie plochy zbaviť tukov bežnými prostriedkami na rozpúšťanie tukov do domácnosti.*
- *Pri zdvíhaní dverí vzniká nebezpečenstvo stlačenia. Je vhodné nosiť požadovaný ochranný odev.*

## B Montáž, péče a údržba

### Důležité všeobecné informace:

- Maximální povolená hmotnost dveří se pohybuje kolem 40 kg.
- Dodržujte minimální a maximální šířku
- Dodaný upevňovací materiál se musí zkontrolovat, zda je kompatibilní se stávajícím podkladem. Případně je nutné, aby si uživatel obstaral sám vhodný upevňovací materiál.

### Údržba:

- Usazení a volný pohyb sevřených dílů a taktéž jejich nastavení se musí pravidelně kontrolovat. Především v případě vysoce frekventovaných zařízení by tuto kontrolu měl provádět odborný nebo instalační podnik.
- Poškozené skleněné prvky (ulomené kousky a/nebo prohlubně) se musí bez odkladu vyměnit!
- Čištění kovových povrchů (např. madel, kolejniček) se může provádět jen vhodnými čisticími a ošetrovacími prostředky.

### Všeobecné informace o ošetřování:

Povrchy systémů posuvných dveří vyžadují údržbu a měly by se tudíž čistit podle jejich provedení.

- Na kovové povrchy (eloxovaný povrch/povrch z ušlechtilé oceli) používejte jen vhodné čisticí prostředky bez podílu prostředků na drhnutí.
- Na lakované povrchy používejte jen odpovídající čistidla bez rozpouštědel.

## Montáž, ošetrovanie a údržba

### Dôležité informácie všeobecne:

- Maximálna prípustná hmotnosť dverí je 40 kg.
- Dodržujte minimálne a maximálne šírky
- Skontrolujte, či je dodaný upevňovací materiál kompatibilný s danými podkladmi. V danom prípade si musíte sami zaobstarat vhodný upevňovací materiál.

### Údržba:

- Uloženie a ľahký chod upnutých častí, ako aj nastavenie dverí sa musí pravidelne kontrolovať. Hlavne v prípade veľmi frekventovaných zariadení by mala kontrolu urobiť špecializovaná alebo montážna firma.
- Poškodené sklené prvky (odlúpenie a/alebo vyštrbenie) sa musia ihneď vymeniť!
- Kovové povrchy (napr. kľučky, lišta) sa smú čistiť len vhodnými čističmi a ošetrovacími prípravkami.

### Ošetrovanie všeobecne:

Povrchy posuvných dverí nie sú bezúdržbové a mali by sa čistiť v závislosti od ich vyhotovenia.

- Na kovové povrchy (eloxované povrchy/povrchy z ušľachtilej ocele) použite, prosím, len vhodné čističe bez abrazívnej zložky.
- Na lakované povrchy používajte, prosím, len vhodné čističe bez rozpúšťadiel.

### Skleněné dveře / Sklené dvere

Minimální šířka při standardní šířce dveří 2058 mm:  
 -> min. 750 mm  
 2058 mm - 2200 mm:  
 -> min. 850 mm

Minimálna šírka až štandardná výška dverí 2058mm:  
 -> min. 750mm  
 2058mm - 2200mm:  
 -> min. 850mm

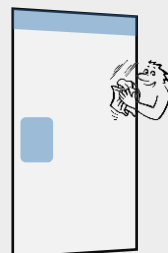
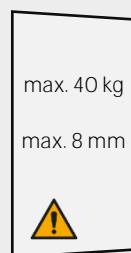

Čištění svírajících a lepených dílů /  
 Vycistite upínacie a lepiace plochy

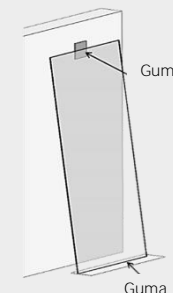
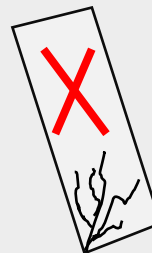

Tabule se musí chránit před poškozením /  
 Sklo chráňte pred poškodením

Rozsah dodávky / Rozsah dodávky

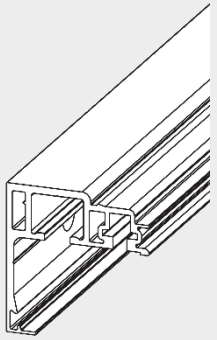

1x

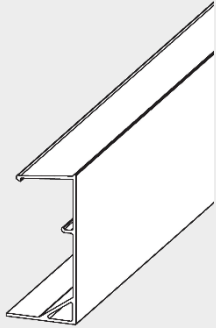

1x

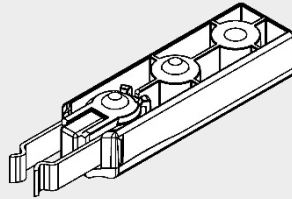

2x

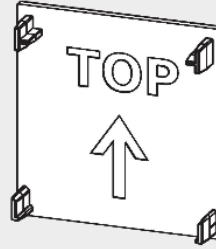

2x

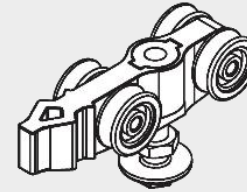

2x

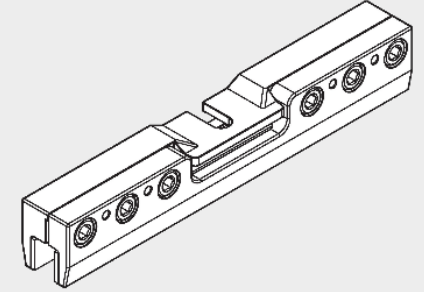

2x



8x35

6x



5x60 TX 25

6x

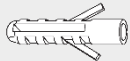

6x30

2x



4x30 PH2

2x

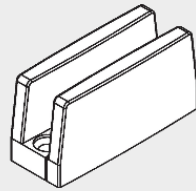

1x

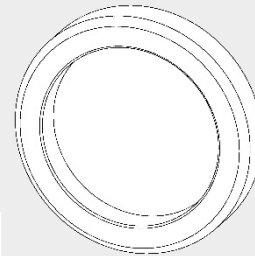

2x

Montážní nářadí / Montážne náradie



1 x SW 2  
1 x SW 2,5  
1 x SW 3  
1 x SW 4



1 x TX 25

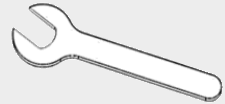

1 x SW 7  
1 x SW 8

Montážní nářadí (není obsahem dodávky) / Montážne náradie (nie je súčasťou dodávky)

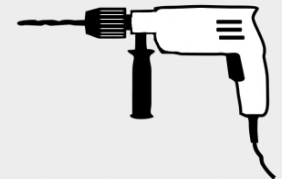
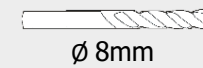
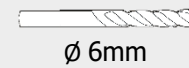
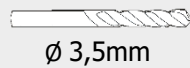
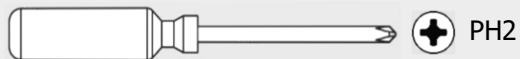

I Skleněné dveře / *Sklenené dvere*

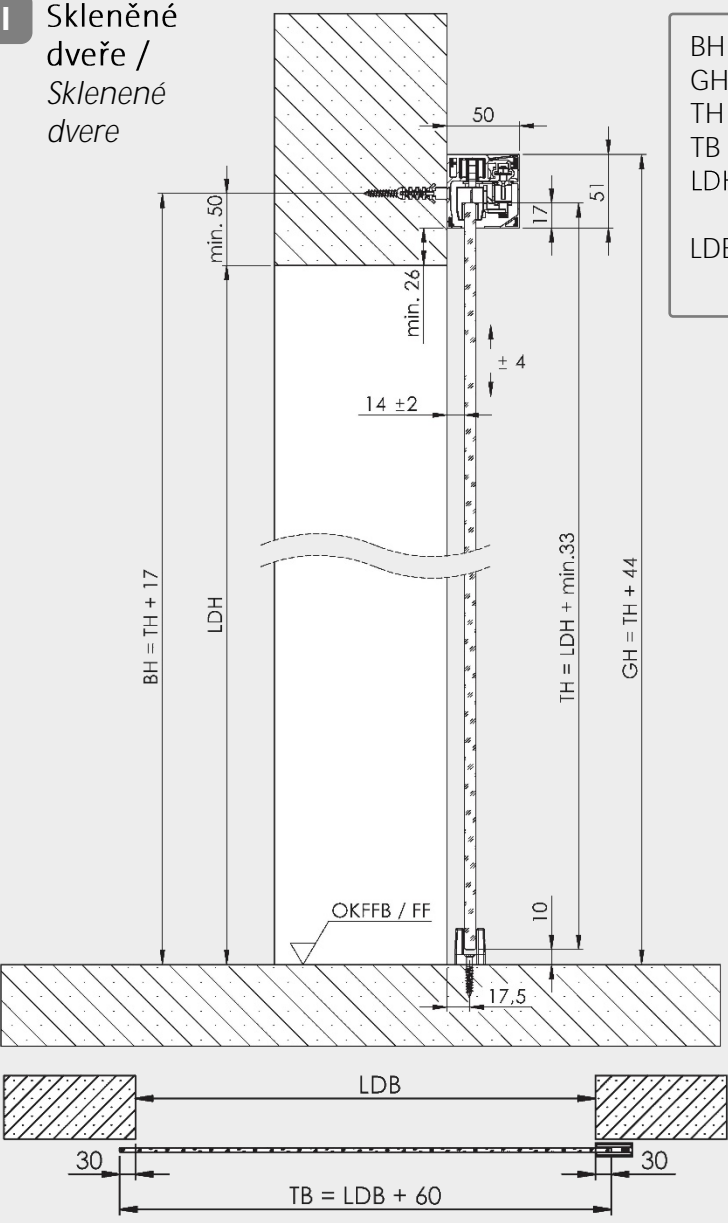

BH = výška vývrtu / *výška vrtu*  
 GH = celková výška / *celková výška*  
 TH = výška dveří / *výška dverí*  
 TB = šířka dveří / *šířka dverí*  
 LDH = světlá průchozí výška / *svetlá výška priechodu*  
 LDB = světlá průchozí šířka / *svetlá šířka priechodu*

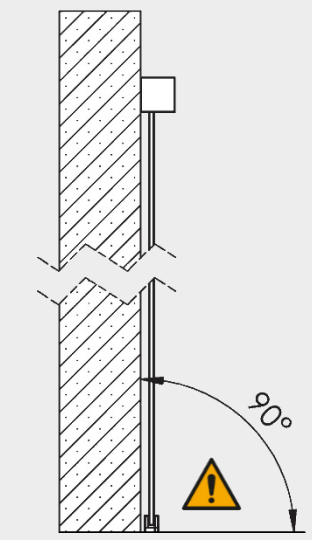

Přesah skla: doporučeno 30 mm / *Presah skla: odporúčaný 30mm*

Obrázky neodpovídají reálnému měřítku / *Obrázky nie sú v mierke*

1

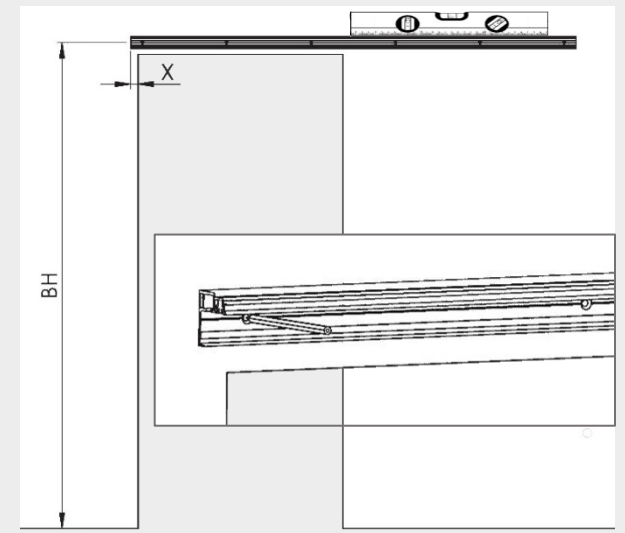

X = přesah skla / *Presah skla* + 4 mm  
 Doporučeno / *Odporúčaný*: X = 34 mm

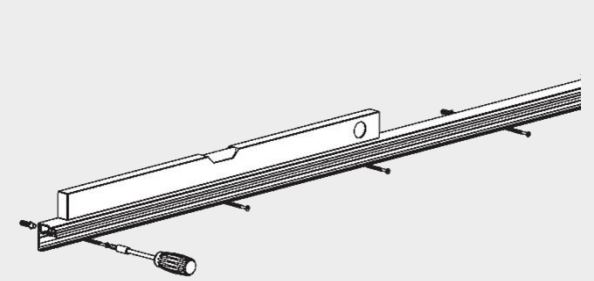
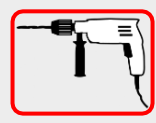
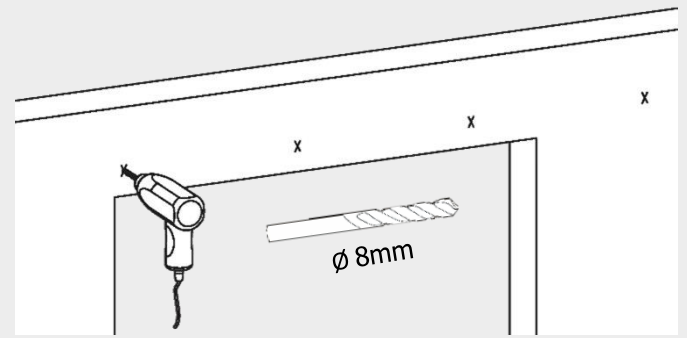

8x35



5x60 TX 25

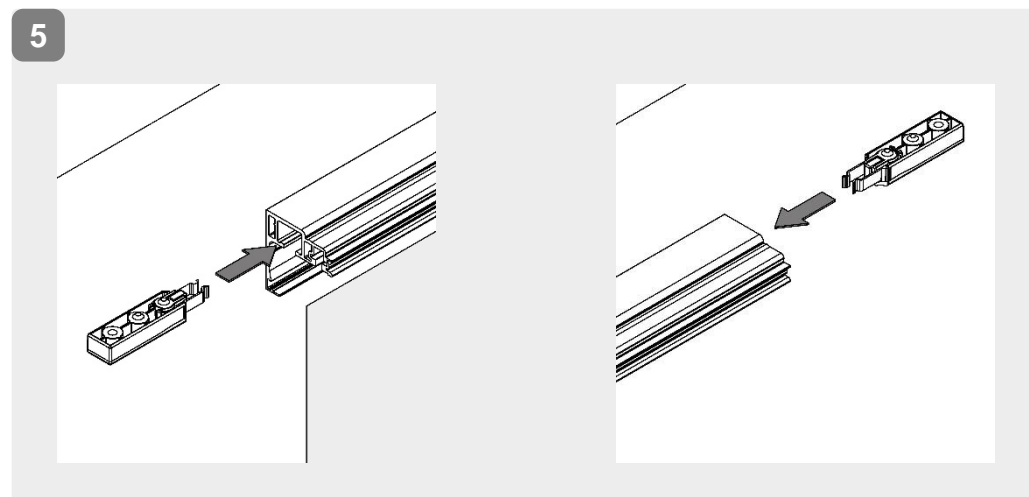
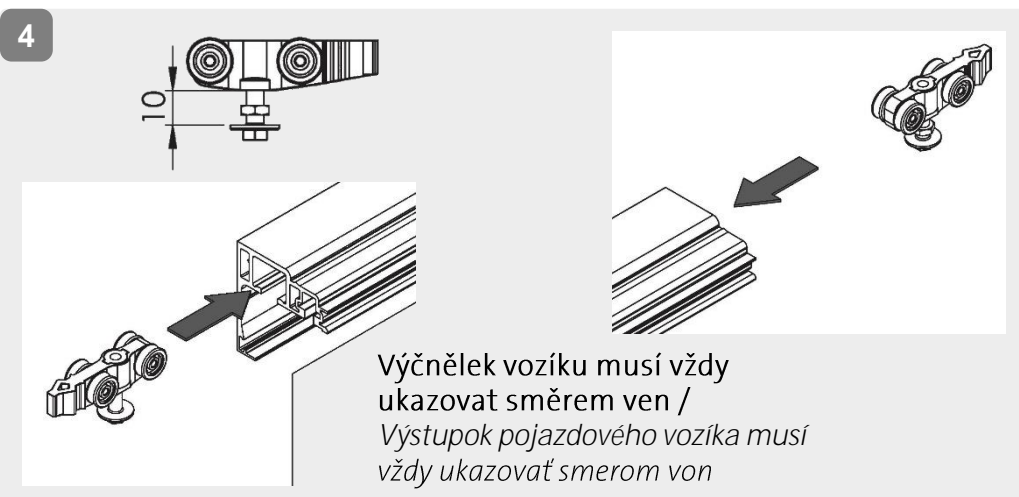
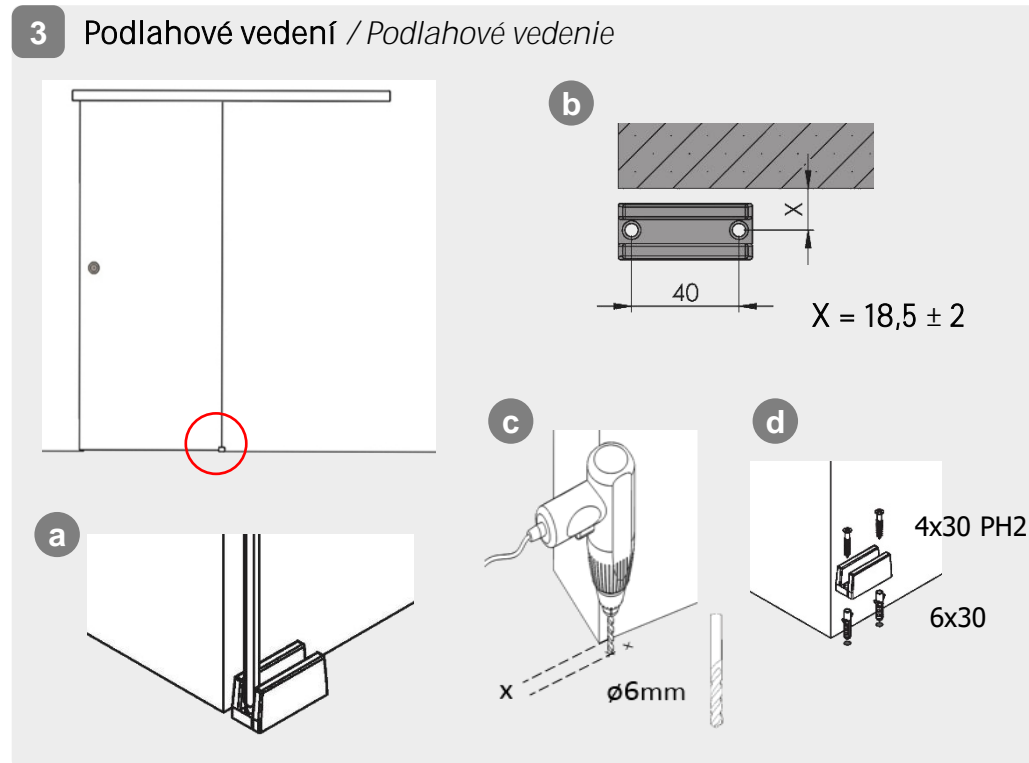
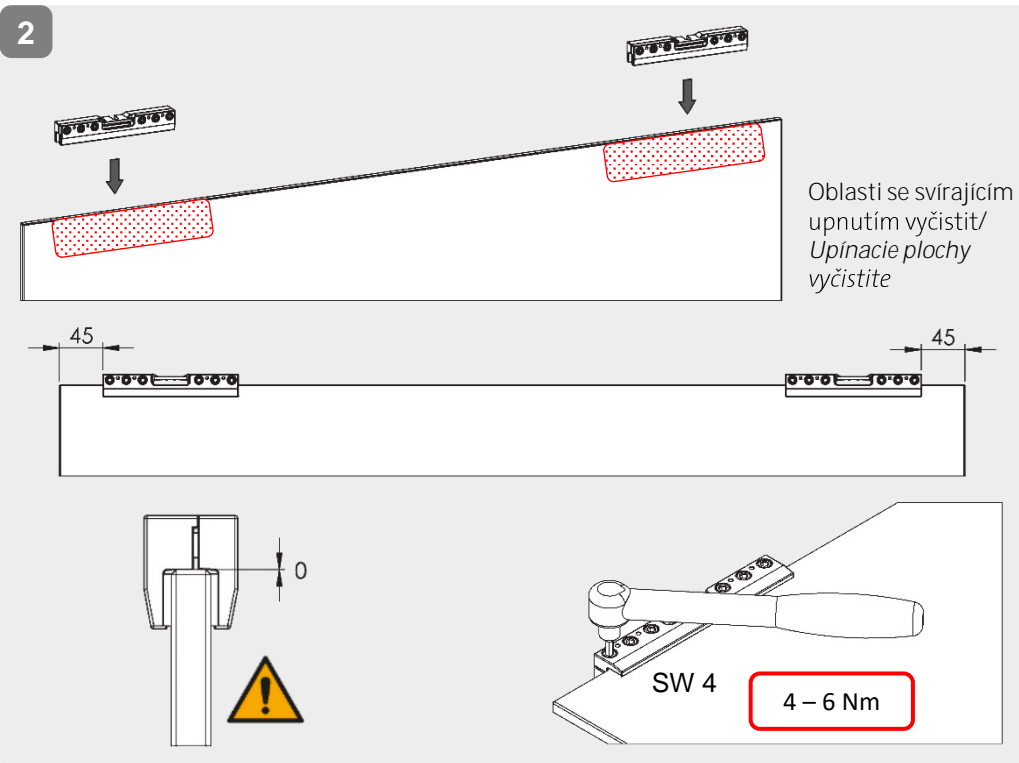

8

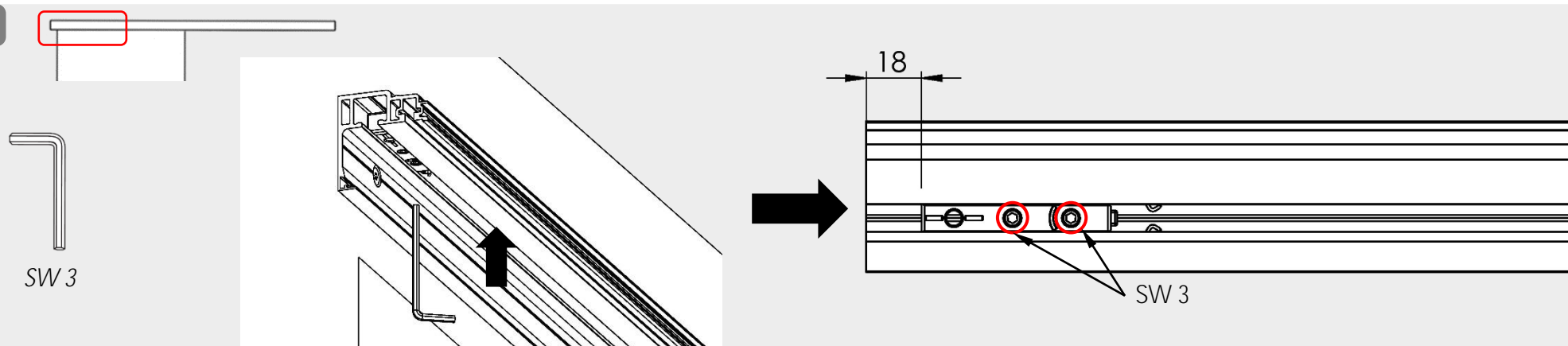

9 Zavěšení skleněných dveří / Sklené dvere zaveste

1

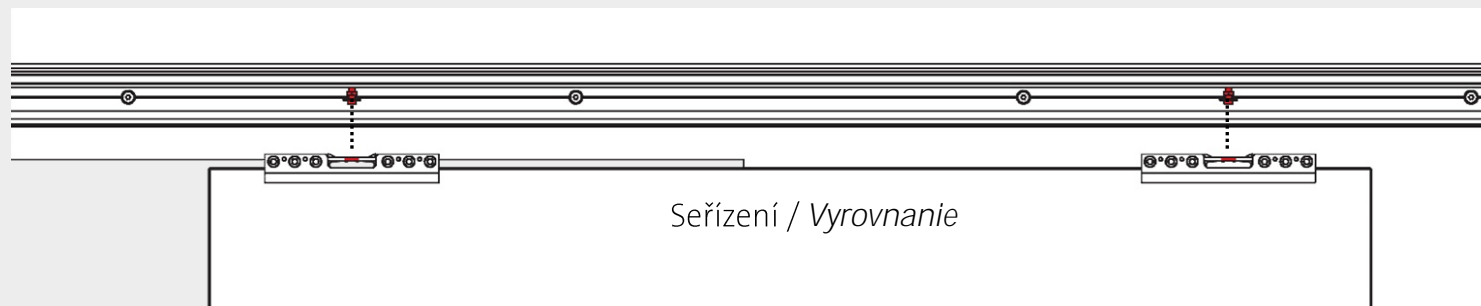

2

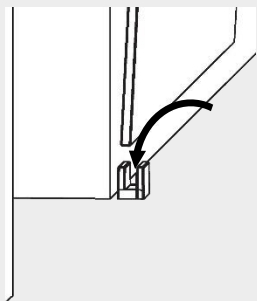

3

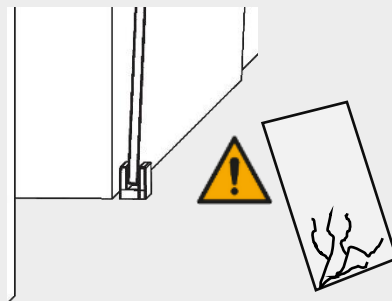

4

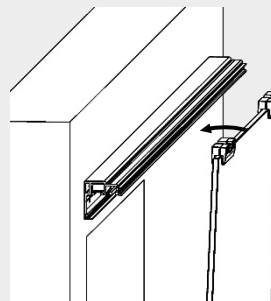

5

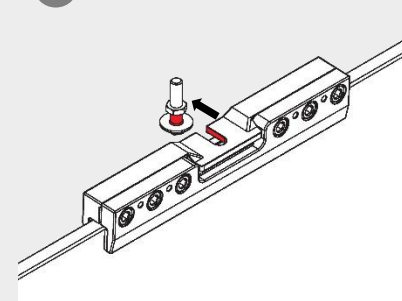

6

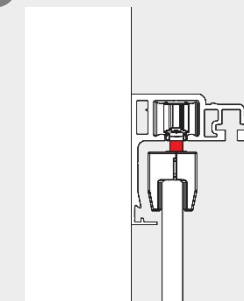

10 Výškové nastavení / Nastavenie výšky

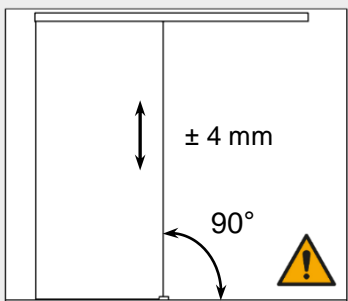

SW 7  
SW 8

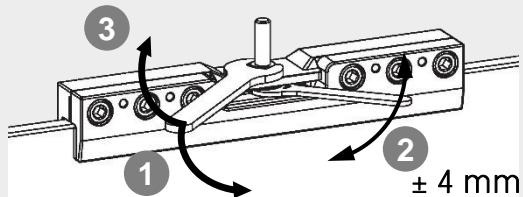

- 1 Uvolnění matice / Uvoľnenie matice
- 2 Nastavení výšky / Nastavenie výšky
- 3 Dotážení matice / Uvoľnenie matice

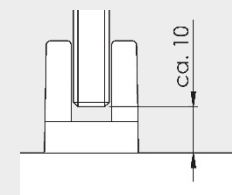

11 Výškové nastavení / Nastavenie výšky



Zohľadnite případná madla/zapuštěná madla na vnitřní straně a zvolte koncovou polohu podle daných dveří! /  
Príp. zohľadnite madlá/kruhové držadlo vo vnútri a vyberte podľa toho koncovú polohu dverí!

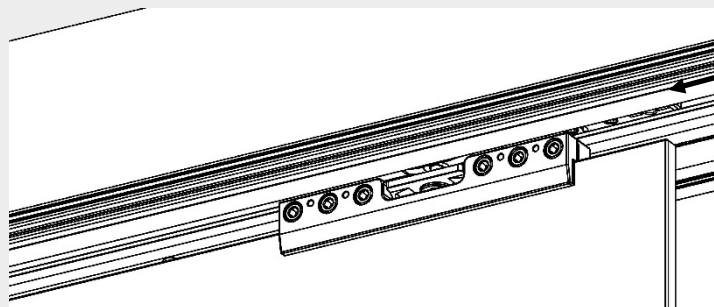

Zatlačte zarážku proti vozíku /  
Doraz tlačte proti pojazdovému vozíku

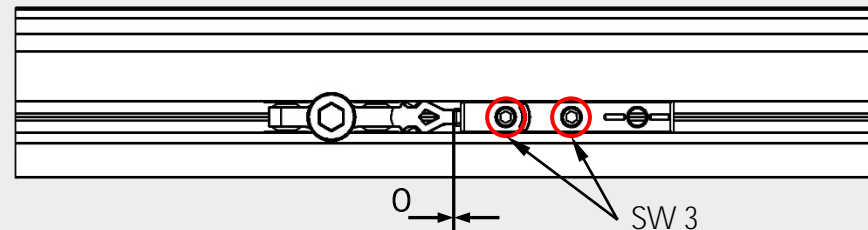
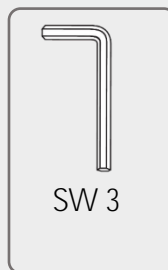

10

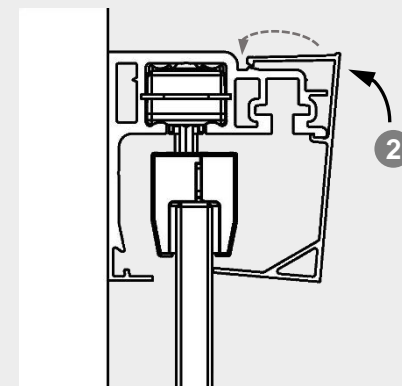
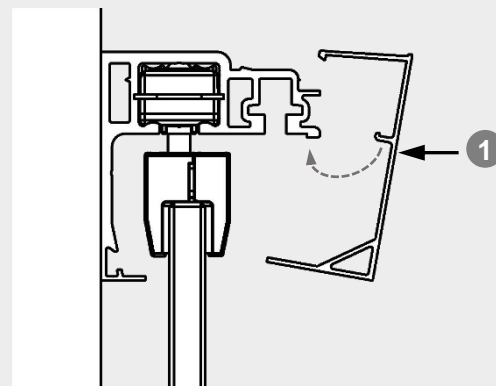
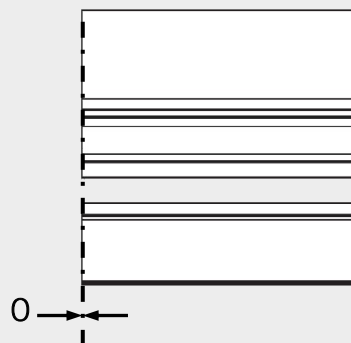
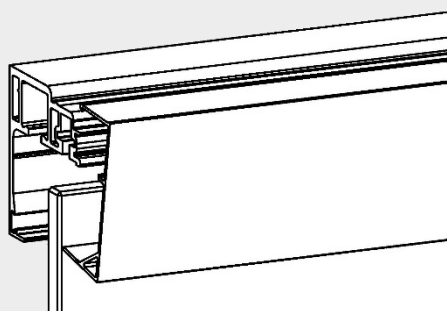

11

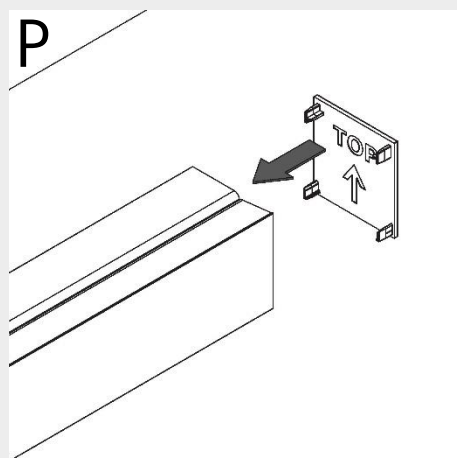
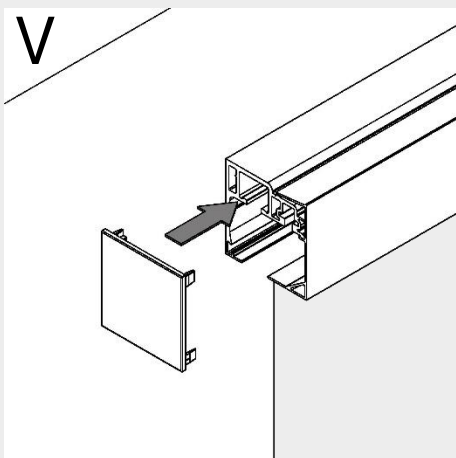

I

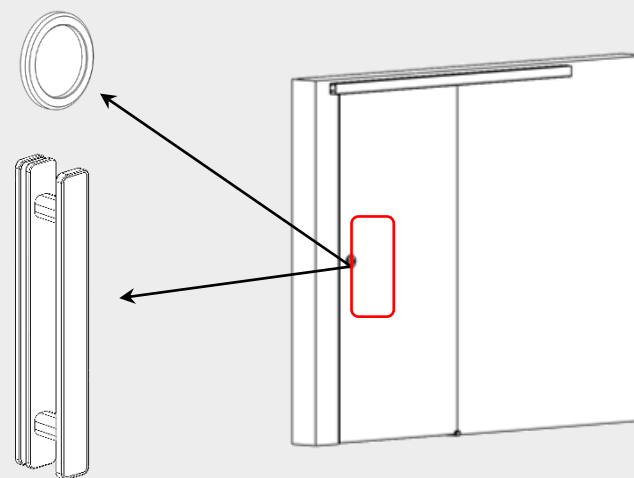

Ostatní zapuštěná madla / madla jsou k dispozici volitelně.  
Iné kruhové držadlá / madlá sú dostať podľa výberu.



## A SIGURNOSNE NAPOMENE VARNOSTNA NAVODILA

## B MONTAŽA, NJEGA I ODRŽAVANJE MONTAŽA, NEGA IN VZDRŽEVANJE

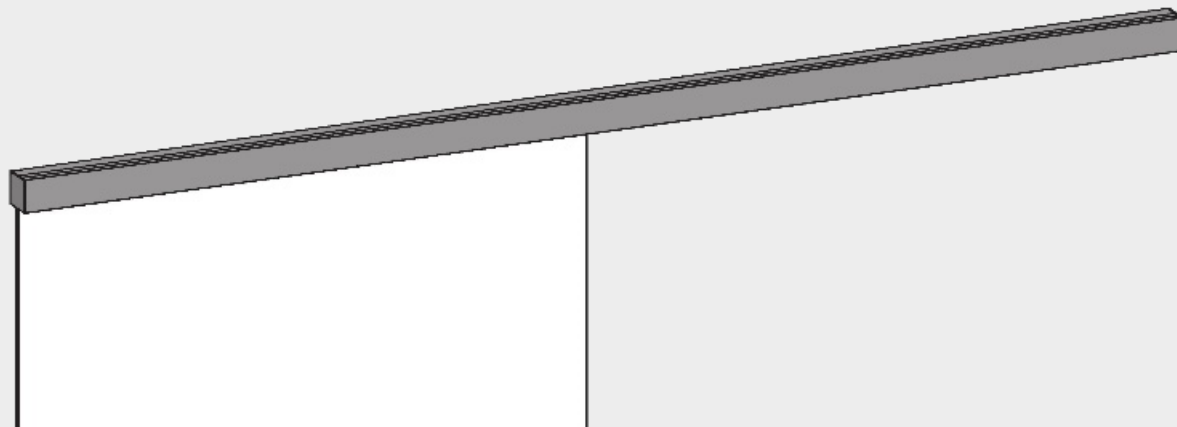

## A Sigurnosne napomene

**HR**

Važne sigurnosne napomene za montažu i uporabu sustava kliznih vrata:

(Osim na upute za montažu i uporabu, treba dodatno obratiti pozornost na sigurnosne napomene kako biste izbjegli štete na proizvodu te osobne ozljede i materijalne štete.)

**Važno:** Svi korisnici trebaju se informirati o odgovarajućim točkama sljedećih napomena te o napomenama iz uputa za montažu i uporabu!

**Općenito:**

- Klizna vrata ne smiju se suviše snažno zatvarati ili otvarati povlačenjem. To se posebno odnosi na klizna vrata bez mekog zatvaranja.

**Montaža:**

- Treba provjeriti kompatibilnost isporučenog pričvrstnog materijala s postojećim podlogama. Po potrebi trebate sami nabaviti prikladan pričvrstni materijal.
- Prije montaže stezne površine trebate očistiti kućanskim sredstvima koja otapaju masnoću.
- Postoji opasnost od prignječenja pri podizanju vrata. U skladu s time trebate nositi odgovarajuću zaštitnu odjeću.

Varnostna navodila

**SL**

**Pomembna navodila za varnost pri montaži in uporabi sistemov drsnih vrat:**

(Upoštevajte jih skupaj z navodili za montažo in uporabo, ter tako preprečite poškodbe izdelka, pa tudi poškodbe oseb in materialno škodo.)

**Pomembno:** Vse uporabnike je treba seznaniti z vsemi točkami naslednjih varnostnih opozoril in opozoril iz navodil za montažo oz. uporabo, ki se nanašajo na uporabnike!

**Splošno:**

- Drsnih vrat se ne sme odpirati in zapirati preveč močno. To zlasti velja za drsna vrata brez mehkega zapiranja.

**Montaža:**

- Preverite, ali je priloženi material za pritrditev primeren za obstoječe podlage. Po potrebi morate priskrbeti drug primeren material za pritrditev.
- Pred montažo vpenjalne površine očistite s čistilom za maščobo (gospodinjsko čistilno sredstvo).
- Pri dvigovanju vrat obstaja nevarnost stisnjenja. Nositi morate ustrezno zaščitno obleko.

**B** Montaža, njega i održavanje**Važne općenite informacije:**

- Maksimalna dopuštena težina vrata iznosi otprilike 40 kg.
- Obratite pozornost na minimalne i maksimalne širine.
- Treba provjeriti kompatibilnost isporučenog pričvrsnog materijala s postojećim podlogama. Po potrebi trebate sami nabaviti prikladan pričvrсни materijal.

**Održavanje:**

- Dosjed i pokretljivost stegnutih dijelova te podešenost vrata treba redovito provjeravati. Provjere treba provoditi specijalizirana ili instalacijska tvrtka, posebno u slučaju sustava na mjestima visokog prometa.
- Oštećeni stakleni elementi (pukotine i/ili ljuštenja) moraju se odmah zamijeniti!
- Metalne površine (npr. ručke, vodilice) smiju se čistiti samo prikladnim sredstvima za čišćenje i njegu.

**Općenita njega:**

Površine sustava kliznih vrata trebaju se održavati i čistiti ovisno o njihovoj izvedbi.

- Za metalne površine (površina od eloksiranog/nehrđajućeg čelika) upotrebljavajte samo odgovarajuća sredstva za čišćenje koja ne sadrže abrazivne sastojke.
- Za lakirane površine upotrebljavajte samo odgovarajuća sredstva za čišćenje koja ne sadrže otapala.

*Montaža, nega in vzdrževanje***Splošne pomembne informacije:**

- Največja dovoljena teža vrat je 40 kg.
- Upoštevajte minimalne in maksimalne širine
- Preverite, ali je priloženi material za pritrditev primeren za obstoječe podlage. Po potrebi morate priskrbeti drug primeren material za pritrditev.

**Vzdrževanje:**

- Redno je treba preverjati prileganje in tek vpetih delov ter nastavitve vrat. Predvsem pri sistemih s pogosto uporabo naj preverjanje opravi strokovno usposobljeno osebje ali podjetje, ki je izvedlo montažo.
- Poškodovane steklene dele (dele, ki so odkrušeni in/ali udarjeni) je treba takoj zamenjati!
- Kovinske površine (npr. ročaji, vodila) se lahko čisti samo z ustreznimi čistili in sredstvi za nego.

**Splošna navodila za nego:**

Površine sistemov drsnihih vrat niso samovzdrževalne in jih je treba očistiti ustrezno posamezni različici.

- Za kovinske površine (površina iz eloksala ali legiranega jekla) uporabljajte samo ustrezna neabrazivna čistila.
- Za lakirane površine uporabljajte samo ustrezna čistila brez topil.

**Staklena vrata / Steklena vrata**

Minimalna širina do standardne visine vrata  
2058 mm:

-> min. 750 mm

2058mm - 2200mm:

-> min. 850mm

Minimalna širina za standardne višine vrat do  
2058 mm:

-> min. 750 mm

2058 mm - 2200 mm:

-> min. 850mm

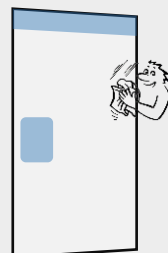
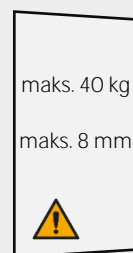

Očistite područja  
stezanja i lijepljenja. /  
Očistite površine za  
vpenjanje in lepljenje

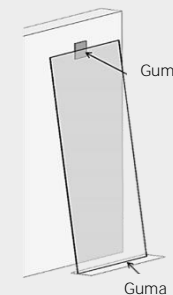
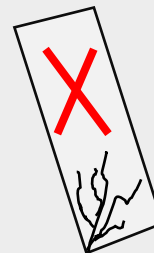

Staklo treba zaštititi od  
oštećenja. /  
Steklo zaščitite pred  
poškodbami

Sadržaj isporuke / Dobavljeni elementi

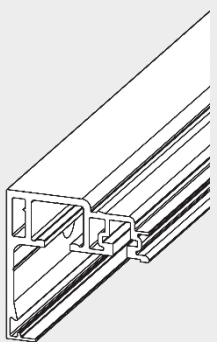

1x

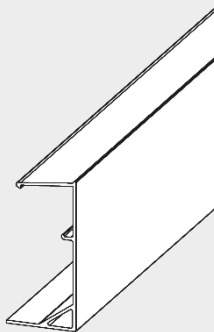

1x

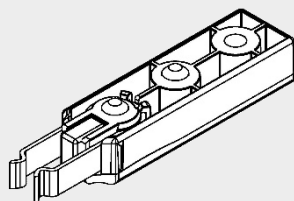

2x

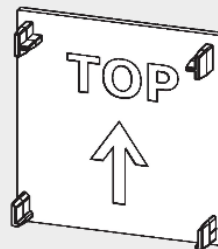

2x

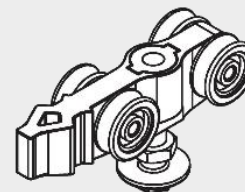

2x

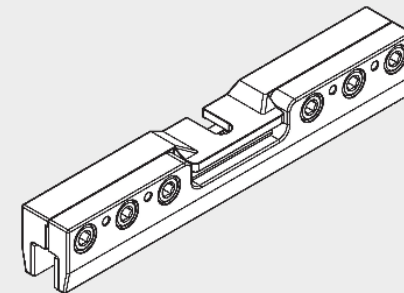

2x



8x35

6x



5x60 TX 25

6x



6x30

2x



4x30 PH2

2x

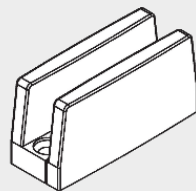

1x

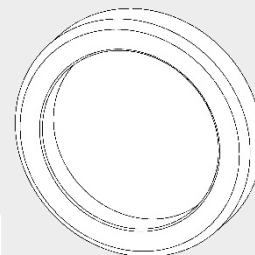

2x

Montažni alat / Orodje za montažo



1 x SW 2  
1 x SW 2,5  
1 x SW 3  
1 x SW 4



1 x TX 25



1 x SW 7  
1 x SW 8

Montažni alati (nisu uključeni u sadržaj isporuke) / Orodje za montažo (ni v kompletu)

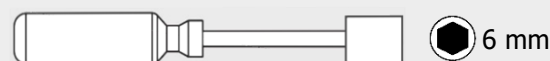
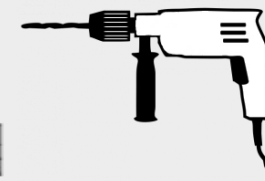
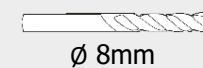
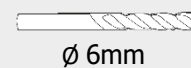
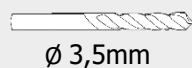

I Staklena vrata /  
Steklena vrata

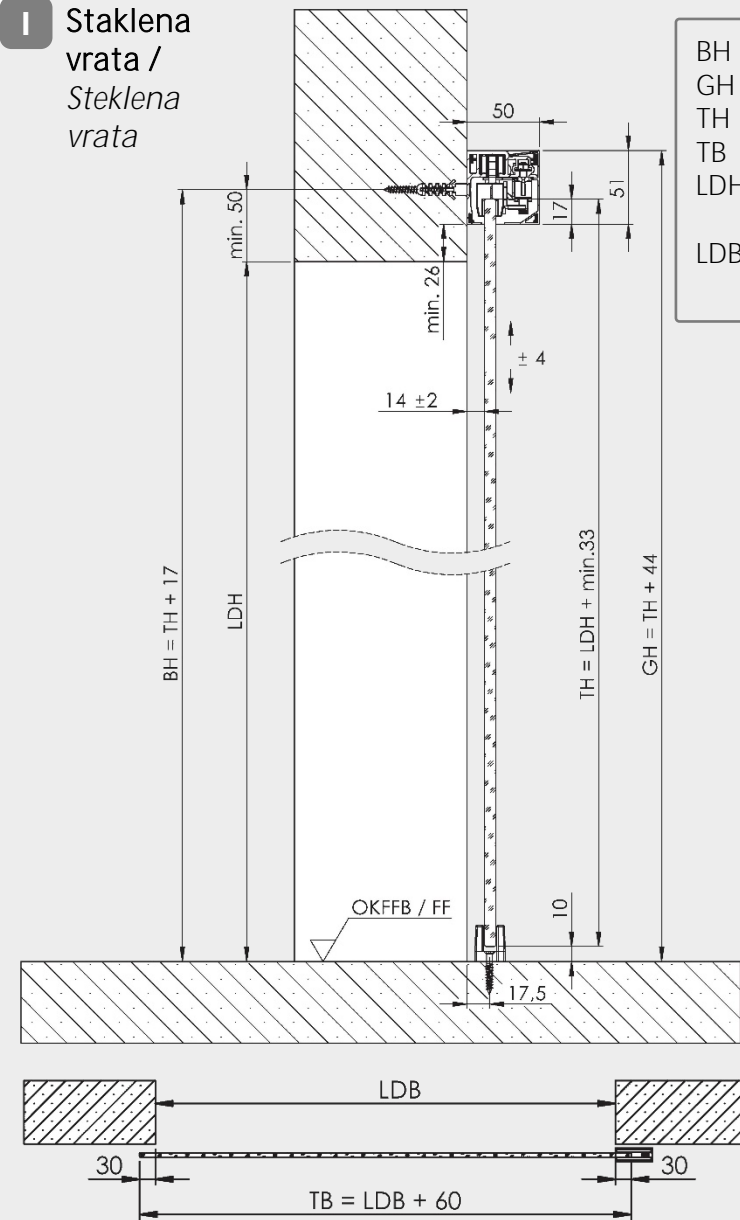

BH = visina bušenja / višina vrtanja  
 GH = ukupna visina / skupna višina  
 TH = visina vrata / višina vrat  
 TB = širina vrata / širina vrat  
 LDH = svjetla visina prolaza / višina stenske odprtine  
 LDB = čista širina prolaza / širina stenske odprtine

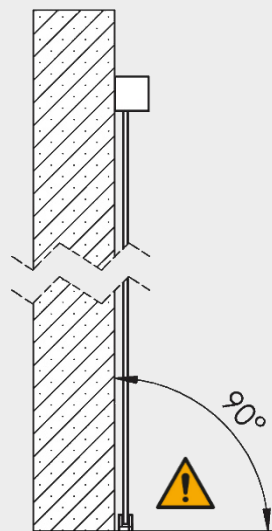

Prepust stakla:  
preporučuje se 30 mm  
 Seganje stakla čez rob:  
priporočeno 30 mm

Slike nisu u razmjeru / *Slike niso prikazane v pravem merilu*

1

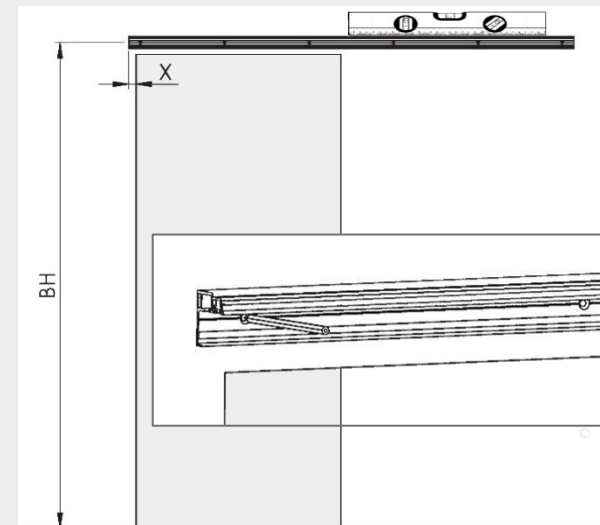

X = prepust stakla / *seganje stakla čez rob + 4mm*  
 Preporučuje se / *priporočeno* : X = 34 mm

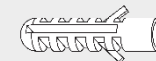
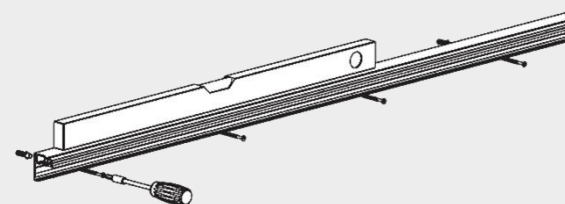
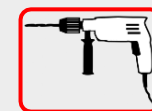
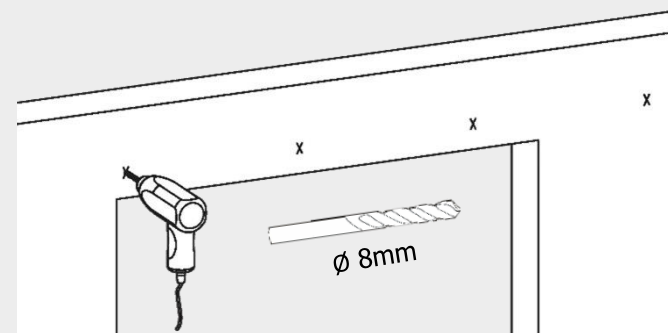

8x35

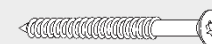

5x60 TX 25

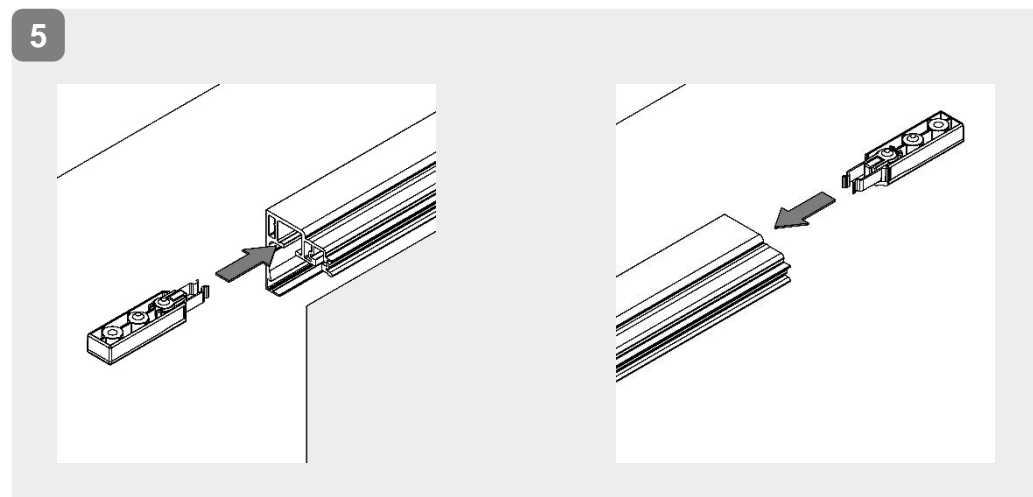
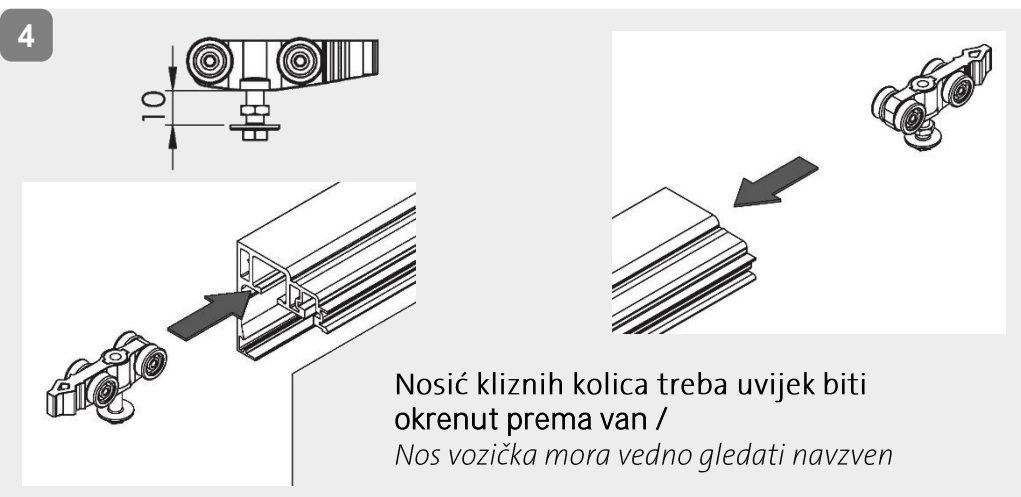
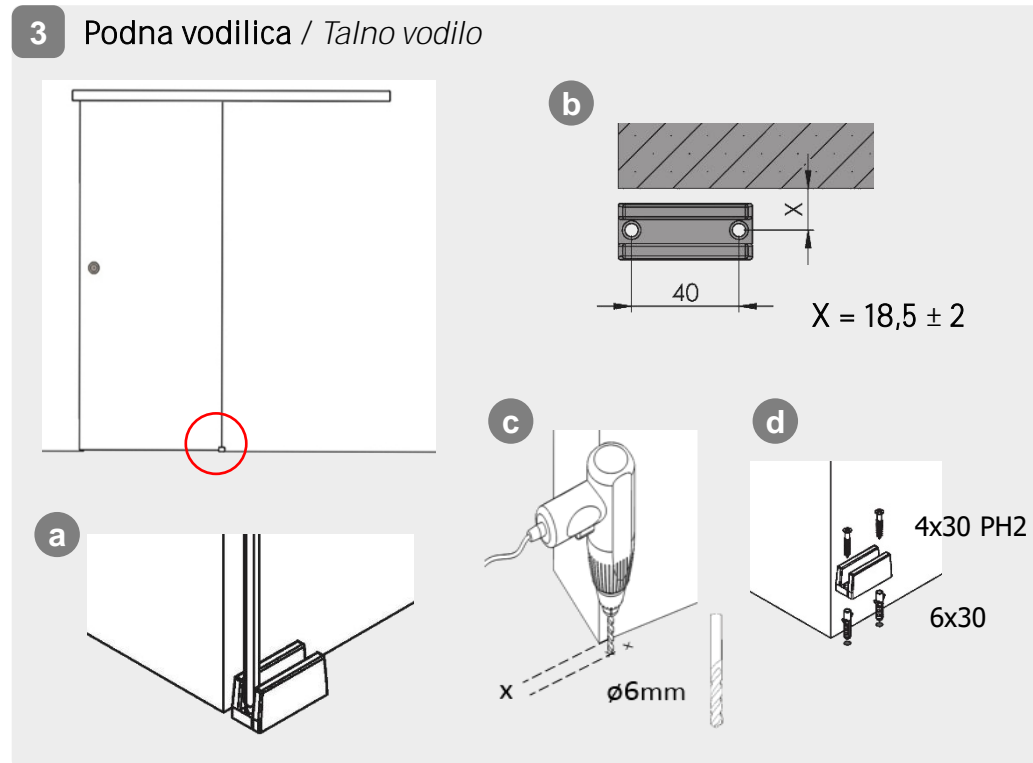
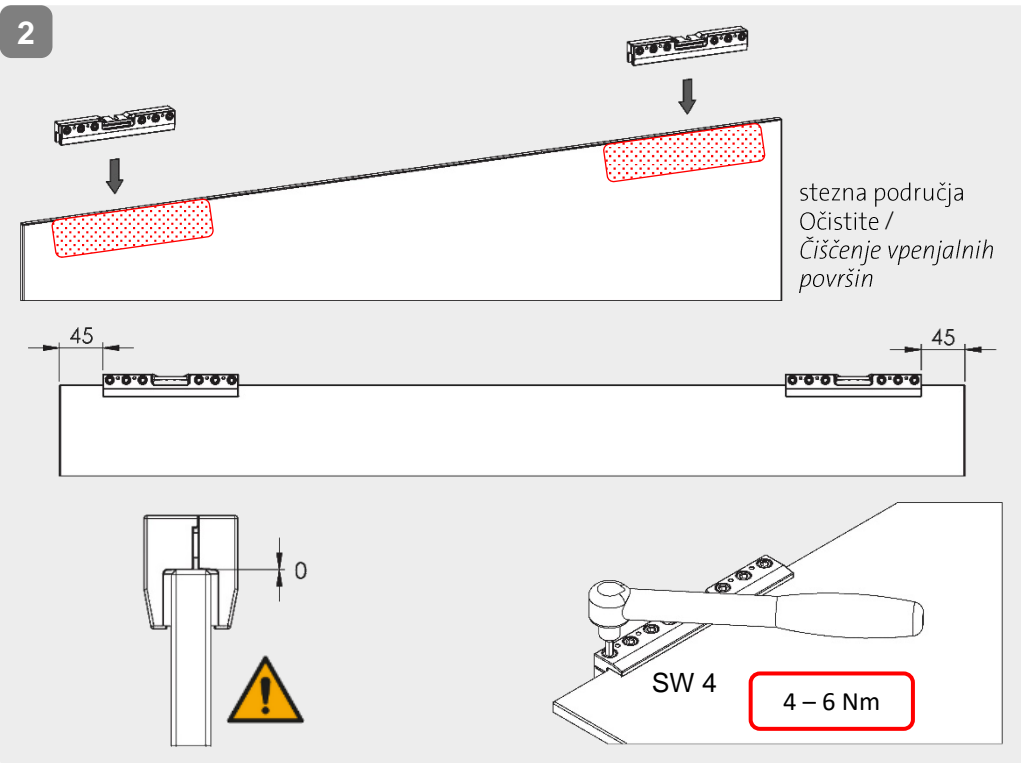

8

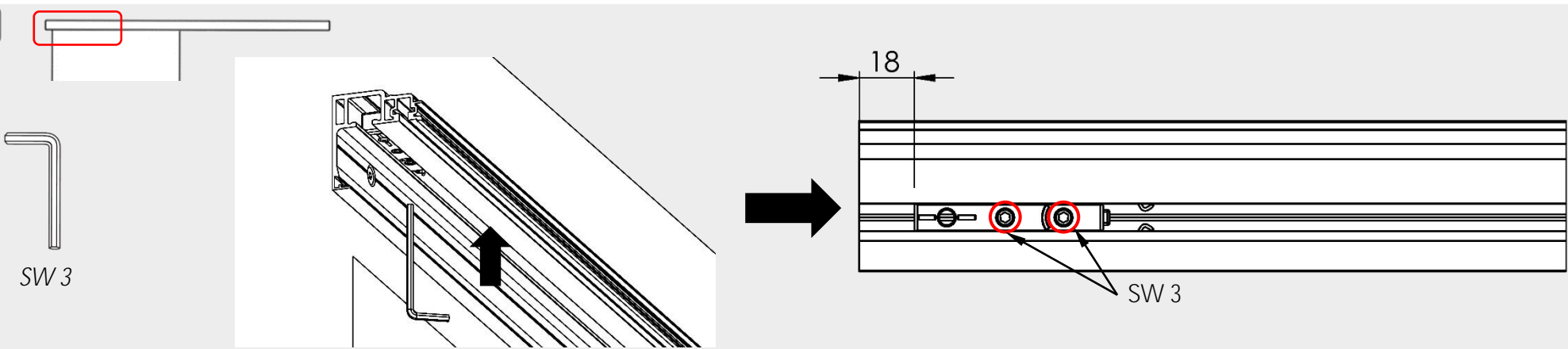

9

Montiaža staklenih vrata / Obesite steklena vrata

1

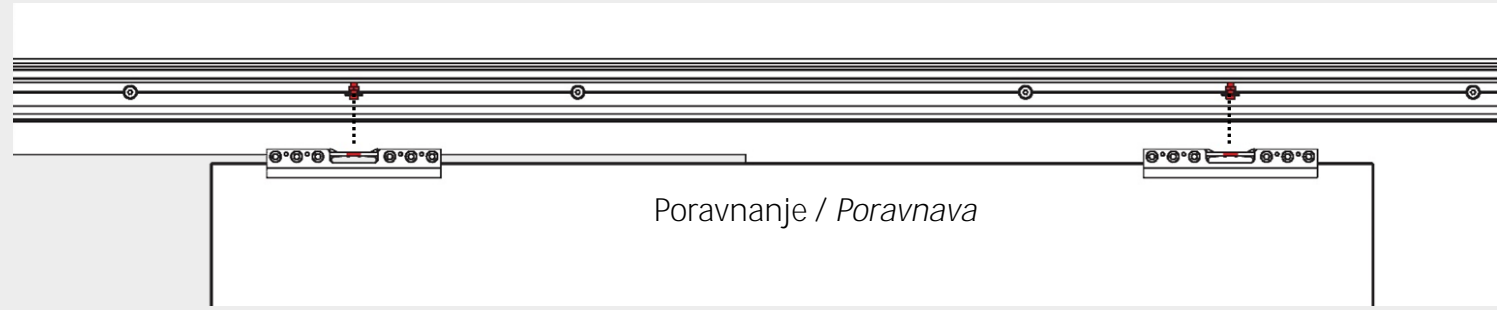

2

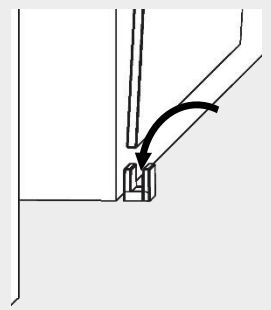

3

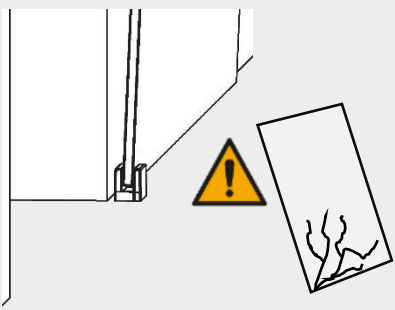

4

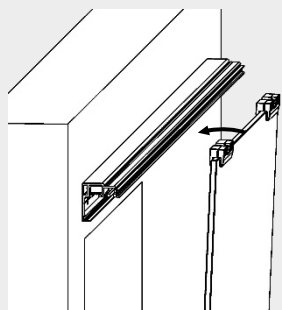

5

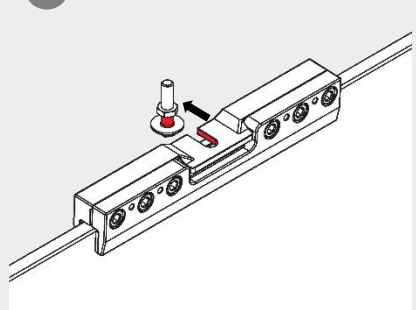

6

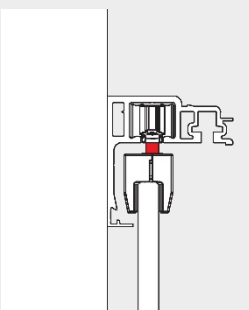

10 Namještanje po visini / *Nastavitev višine*

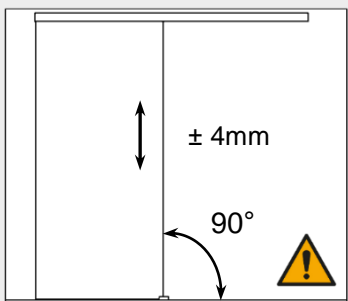

SW 7  
SW 8

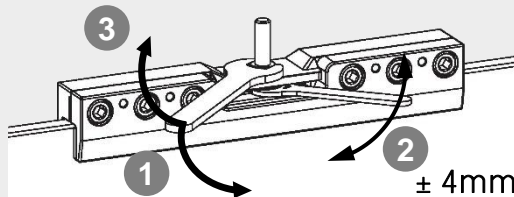

- 1 Otpustite maticu / *Odvijte matice*
- 2 Namjestite visinu / *Nastavite višino*
- 3 Pritegnite maticu / *Privijte matice*

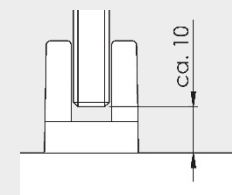

11 Namještanje po visini / *Nastavitev višine*



Ako postoje, uzmite u obzir rukohvate / ručke u obliku školjke s unutarnje strane i u skladu s time odaberite krajnji položaj vrata! / *Izberite ustrežni končni položaj vrat glede na vrsto ročajev (podolgovat/ugreznjen ročaj)!*

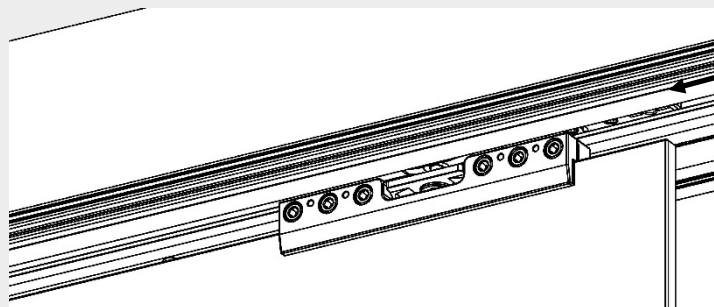

Pritisnite zaustavljač na klizna kolica / *Omejevalnik potisnite proti vozičku*

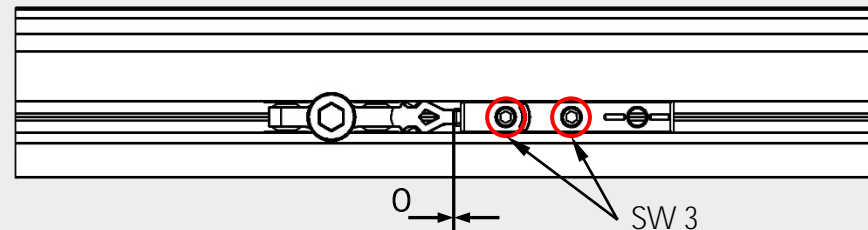
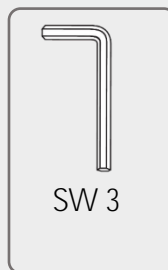

10

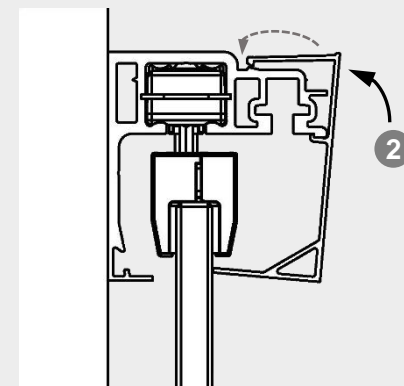
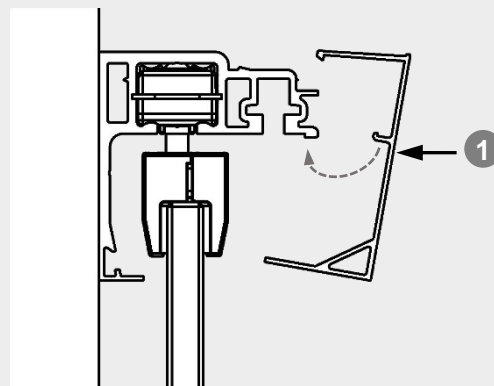
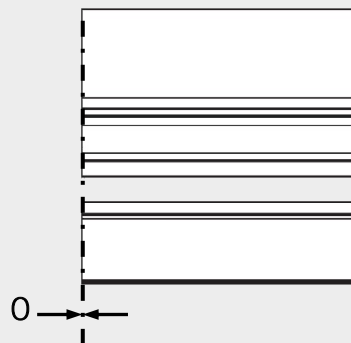
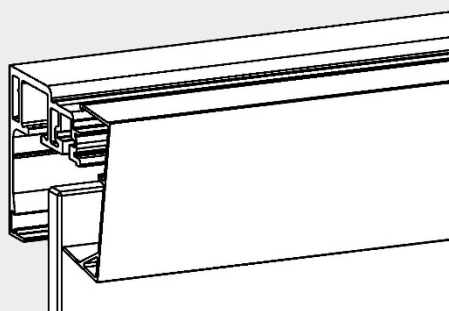

11

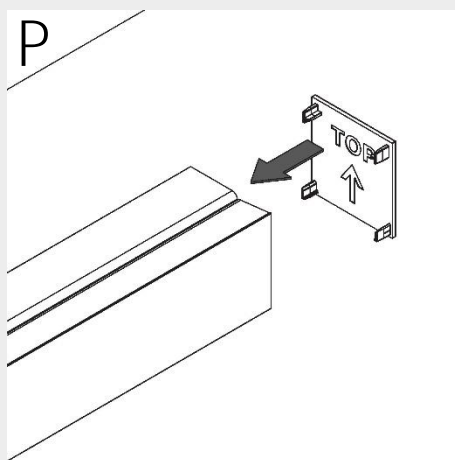
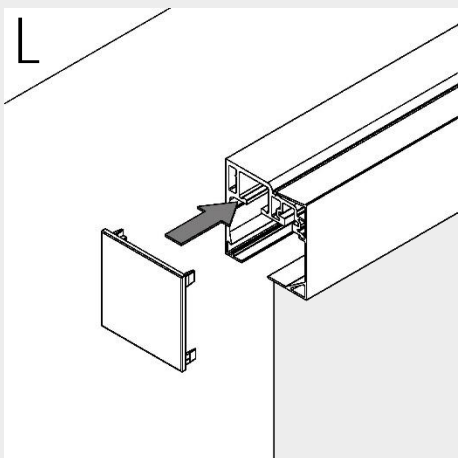

I

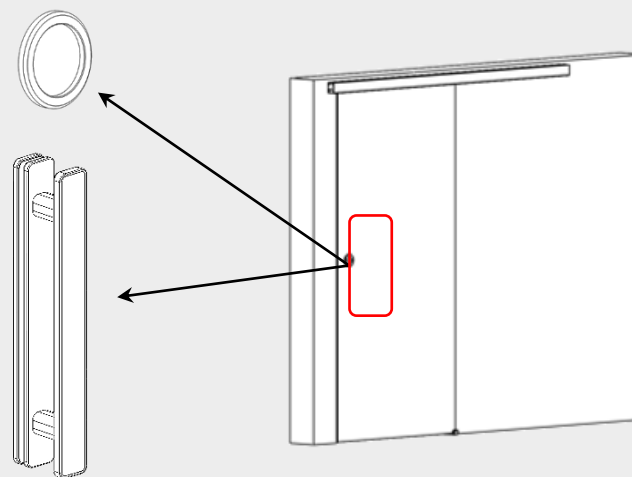

Druge ručke u obliku školjke / rukohvati dostupni su kao opcija.  
Drugi ugreznjeni ročaji ali podolgovati ročaji so na voljo kot dodatna oprema.