



- EN
- FR
- DE
- ES
- IT
- NL
- PT
- DA
- SV
- FI
- NO
- RU
- PL
- CS
- HU
- RO
- LV
- LT
- ET
- HR
- SL
- SK
- BG
- UK
- TR
- EL

RR18



- Important!** It is essential that you read the instructions in this manual before assembling, maintaining and operating the product.
- Attention!** Il est essentiel que vous lisiez les instructions contenues dans ce manuel avant d'assembler, d'entretenir et d'utiliser le produit.
- Achtung!** Es ist wichtig, dass Sie vor Zusammenbau, Wartung und Benutzung des Produktes die Anweisungen in dieser Anleitung lesen.
- ¡Atención!** Resulta fundamental que lea este manual de instrucciones antes de realizar el montaje, el mantenimiento y de utilizar este producto
- Attenzione!** È importante leggere le istruzioni contenute nel presente manuale prima di montare il prodotto, svolgere le operazioni di manutenzione sullo stesso e metterlo in funzione.
- Let op!** Het is van essentieel belang dat u de instructies in deze gebruiksaanwijzing leest voor u het product monteert, onderhoudt en gebruikt.
- Atenção!** É fundamental que leia as instruções deste manual antes da montagem, manutenção e operação do aparelho.
- OBS!** Det er vigtigt, at man læser instrukserne i denne brugsanvisning, inden man samler, vedligeholder og betjener produktet.
- Observera!** Det är viktigt att du läser instruktionerna i manualen före montering, användning och underhåll av produkten.
- Huomio!** On tärkeää, että luet tämän käsikirjan ohjeet ennen tuotteen kokoamista, huoltoa ja käyttöä.
- Advarsel!** Det er viktig at du leser instruksjonene i denne manualen før sammensetning, vedlikehold og bruk av produktet
- Внимание!** Необходимо прочитать инструкцию в данном руководстве перед сборкой, обслуживанием и эксплуатацией этого изделия.
- Uwaga!** Koniecznie należy przeczytać instrukcje zawarte w tym podręczniku przed montażem, obsługą oraz konserwacją produktu.
- Důležitost upozornění!** Neinstalujte, neprovádějte údržbu ani nepoužívejte tento výrobek dříve, než si přečtete pokyny uvedené v tomto návodu.
- Figyelem!** Fontos, hogy a termék összeszerelése, karbantartása és használatá előtt elolvassa a kézikönyvben található utasításokat.
- Atenție!** Este esențial să citiți instrucțiunile din acest manual înainte de asamblare, efectuarea întreținerii și operarea produsului.
- Uzmanību!** Ir svarīgi izlasīt šīs rokasgrāmatas instrukcijas pirms uzstādīšanas, apkopes un precēs darbināšanas.
- Dėmesio!** Prieš surenkant, prižiūrint ir naudojant gaminį, būtina perskaityti šiąme vadove pateiktus nurodymus.
- Tähtis!** Enne masina kokkupanekut, hooldamist ja kasutama hakkamist tuleb käesolevas juhendis esitatud juhised kindlasti läbi lugeda.
- Upozorenje!** Vrlo je važno da ste prije sklopanja, održavanja i rada s ovim proizvodom pročitali upute u ovom priručniku.
- Pomembno!** Pomembno je da pred montažo vzdrževanjem in uporabo tega izdelka preberete navodila v tem priručniku.
- Upozornenie!** Je dôležité, aby ste si pred montážou, údržbou a obsluhou produktu prečítali pokyny v tomto návode.
- Важно!** Исключительно важно е да прочетете инструкциите в настоящото ръководство, преди да преминете към сглобяване, поддръжка или работа с продукта.
- Важливо!** Дуже важливо, щоб ви прочитали інструкції в цьому керівництві перед складанням, обслуговуванням та експлуатацією цієї машини.
- Dikkat!** Ürünün montajını, bakımını yapmadan ve ürünün çalıştırılmasından önce bu kılavuzda yer alan talimatları okumanız önemlidir.
- Προσοχή!** Είναι πολύ σημαντικό να διαβάσετε τις οδηγίες στο παρόν εγχειρίδιο πριν συναρμολογήσετε, συντηρήσετε ή λειτουργήσετε το προϊόν.

Subject to technical modification | Sous réserve de modifications techniques | Technische Änderungen vorbehalten | Bajo reserva de modificaciones técnicas | Con riserva di eventuali modifiche tecniche | Technische wijzigingen voorbehouden | Com reserva de modificações técnicas | Med forbehold for tekniske ændringer | Med förbehåll för tekniska ändringar | Tekniset muutokset varataan | Med forbehold om tekniske endringer | могут быть внесены технические изменения | Z zastrzeżeniem modyfikacji technicznych | Změny technických údajů vyhrazeny | A műszaki módosítás jogát fenntartjuk | Sub rezerva modificărilor tehnice | Paturam tiesības mainīt tehniskos raksturlielumus | Pasiliekan teisę daryti techninius pakeitimus | Tehnilised muudatused võimalikud | Подлежно техничким промjenama | Tehnične spremembe dopuščene | Právo na technické zmeny je vyhradené | Подлежи на технически модификации | Є об'єктом для технічних змін | Teknik değışiklik hakkı saklıdır | Υπό την επιφύλαξη τεχνικών τροποποιήσεων

Safety, performance, and dependability have been given top priority in the design of your radio.

INTENDED USE

The radio is intended for reception of analog broadcasting, and streaming audio from BLUETOOTH enabled devices.

Through USB connection, the product can recharge USB devices.

Do not use the product for any other purpose.

RADIO SAFETY WARNINGS

- Never disassemble or modify the product in any way.
- Do not use the product near water.
- Do not place the product near any heat sources, such as radiators, heat registers, stoves, or other products (including amplifiers) that produce heat.
- Do not cover ventilation openings with items, such as newspapers, table-cloths, curtains, etc.
- Do not place the product in closed bookcases or racks without proper ventilation.
- Disposal of a battery into fire or a hot oven, or mechanically crushing or cutting of a battery, can result in an explosion.
- Leaving a battery in an extremely high temperature surrounding environment can result in an explosion or the leakage of flammable liquid or gas.
- A battery subjected to extremely low air pressure may result in an explosion or the leakage of flammable liquid or gas.

ADDITIONAL BATTERY SAFETY WARNINGS

- To reduce the risk of fire, personal injury, and product damage due to a short circuit, never immerse your tool, battery pack or charger in fluid or allow a fluid to flow inside them. Corrosive or conductive fluids, such as seawater, certain industrial chemicals, and bleach or bleach-containing products, etc., can cause a short circuit.

TRANSPORTING LITHIUM BATTERIES

Transport the battery in accordance with local and national provisions and regulations.

Follow all special requirements on packaging and labelling when transporting batteries by a third party. Ensure that no batteries can come in contact with other batteries or conductive materials while in transport by protecting exposed connectors with insulating, non-conductive caps or tape. Do not transport batteries that are cracked or leaking. Check with the forwarding company for further advice.

KNOW YOUR PRODUCT

See page 58.

1. Power/mode button
2. LCD display
3. USB charging port
4. Arrow buttons
5. Preset station button
6. Play/pause button
7. Volume buttons
8. Carrying handle
9. Battery port
10. Operator's manual
11. Charger
12. Battery pack

CONTROL BUTTONS

POWER/MODE BUTTON

- Press and hold the power/mode button for two seconds to turn the product on and off.
- Press the power/mode button briefly to cycle between modes.

Mode selection

Press the power/mode button to cycle through modes.

- BLUETOOTH mode
- AM/FM mode

NOTE: When turned on, the radio will return to the last mode that was used.

BLUETOOTH mode

- Press the power/mode button until the BLUETOOTH screen appears. The radio will begin searching for a previously paired device. "bt" will begin blinking in the LCD display.
- If the paired device is not available, "bt" will blink continuously.
- To pair a device with the radio, select "RYOBI RR18" on the BLUETOOTH capable device.
- When the device has successfully paired with the radio, "bt" will stop blinking in the LCD display.
- Once the device has successfully paired with the radio, use the controls on the BLUETOOTH capable device to move through tracks and control volume, or press the arrow buttons on the radio to go to the previous or next track. Press the play/pause button to play/pause streamed audio.

NOTE: These controls may not be supported by the BLUETOOTH device and/or streaming application being used.

- If a device disconnects with the radio, the BLUETOOTH indicator will flash until another device pairs to the radio.
- To disconnect the current device to allow connection to another BLUETOOTH enabled device, press and hold the play/pause button. The radio will then be in pair mode and can be connected to a different device.

NOTE: The product will turn off in half an hour if no audio has been streamed in BLUETOOTH mode. Turn on the product to resume operation.

AM/FM mode

- Press the power/mode button until the AM or FM appears on the LCD display.
- Press the left arrow button to tune to a lower frequency. Press the right arrow button to tune to a higher frequency. Briefly push either button (not press and hold) to tune one frequency step at a time. Press and hold the desired arrow button for one second to tune to the next frequency with clear reception.

VOLUME UP BUTTON

Use the volume up button to increase volume.

VOLUME DOWN BUTTON

Use the volume down button to decrease volume.

PLAY/PAUSE BUTTON ►||

In BLUETOOTH mode, press the play/pause button to play/pause streamed audio. Press and hold the play/pause button to disconnect the BLUETOOTH® enabled device.

PRESET STATION BUTTON

The memory feature saves up to 20 frequencies as presets in the radio's memory. You can save 10 frequencies in FM mode and 10 in AM mode.

To store a frequency in memory:

- Tune to the frequency you want to save.
- Press and hold the PRESETS button for 1 second. A memory location number will blink on and off.
- Press either arrow button to scroll through the memory locations.
- Press the PRESETS button to store the frequency in the selected memory location.

To recall a preset frequency:

- Press the PRESETS button and quickly release to cycle through stored frequencies.

ARROW BUTTONS <>

In BLUETOOTH mode: Press the arrow buttons on the radio to go to the previous or next track.

In radio mode: Press the left arrow button to tune to a lower frequency. Press the right arrow button to tune to a higher frequency. Briefly push either button (not press and hold) to tune one frequency step at a time. Press and hold the desired arrow button for one second to tune to the next frequency with clear reception.

USB CHARGING PORT

Connect a USB device to the USB charging port to get power from the product. When the product is turned off, the USB charging port does not supply power.

MAINTENANCE

- Use only original accessories and spare parts. Should components need to be replaced which have not been described, please contact an authorised service centre. All repairs should be performed by an authorised service centre.
- Avoid using solvents when cleaning plastic parts. Most plastics are susceptible to various types of commercial solvents and may be damaged by their use. Use clean cloths to remove dirt, carbon dust, etc.
- Do not at any time let brake fluids, gasoline, petroleum-based products, penetrating oils, etc., come in contact with plastic parts. Chemicals can damage, weaken or destroy plastic which may result in serious personal injury.

SYMBOLS ON THE PRODUCT



Safety alert



Volts



Direct current



European Conformity Mark



British Conformity Mark



Ukraine Conformity Mark



EurAsian Conformity Mark



Please read the instructions carefully before starting the product.

Do not dispose of waste batteries, waste electrical and electronic equipment as unsorted municipal waste.

Waste batteries and waste electrical and electronic equipment must be collected separately. Waste batteries, waste accumulators, and light sources have to be removed from the equipment.

Check with your local authority or retailer for recycling advice and collection point.

According to local regulations, retailers may have an obligation to take back waste batteries and waste electrical and electronic equipment free of charge. Your contribution to the reuse and recycling of waste batteries and waste electrical and electronic equipment helps to reduce the demand of raw materials.

Waste batteries, in particular containing lithium, and waste electrical and electronic equipment contain valuable and recyclable materials, which can adversely impact the environment and the human health if not disposed of in an environmentally compatible manner. Delete personal data from waste equipment, if any.



SYMBOLS IN THIS MANUAL



Note



Parts or accessories sold separately



Waiting time

La plus grande priorité a été donnée à la sécurité, aux performances et à la fiabilité de votre radio lors de sa conception.

UTILISATION PRÉVUE

La radio est destinée à la réception de la diffusion analogique et du streaming audio depuis des appareils compatibles BLUETOOTH.

Le produit peut recharger des appareils USB via une connexion USB.

Ne vous servez pas de ce produit pour d'autres utilisations que celles décrites au chapitre des utilisations prévues.

AVERTISSEMENTS DE SÉCURITÉ CONCERNANT LA RADIO

- Ne jamais démonter le produit de quelque manière que ce soit.
- N'utilisez pas le produit près de l'eau.
- Ne placez pas le produit à proximité de sources de chaleur telles que des radiateurs, des registres de chaleur, des réchauds ou d'autres produits (y compris des amplificateurs) qui produisent de la chaleur.
- Ne couvrez pas les ouvertures de ventilation avec des articles tels que des journaux, des torchons, des rideaux, etc.
- Ne mettez pas le produit dans une bibliothèque fermée ou sur une étagère sans ventilation convenable.
- Mise au rebut d'une batterie dans un feu ou dans un for chaud, ou écrasement mécanique ou coupure d'une batterie susceptible de provoquer une explosion.
- Maintien d'une batterie dans un environnement à très haute température pouvant provoquer une explosion ou la fuite de liquide ou de gaz inflammables.
- Batterie soumise à une pression de l'air extrêmement faible pouvant provoquer une explosion ou la fuite de liquide ou de gaz inflammables.

MISES EN GARDE DE SÉCURITÉ SUPPLÉMENTAIRES CONCERNANT LA BATTERIE

- Pour réduire le risque d'incendie, de blessures corporelles et de dommages cau-sés par un court-circuit, ne jamais immerger l'outil, le bloc-piles ou le chargeur dans un liquide ou laisser couler un fluide à l'intérieur de celui-ci. Les fluides corrosifs ou conducteurs, tels que l'eau de mer, certains produits chim-iques industriels, les produits de blanchiment ou de blanchi-ment, etc., Peuvent provoquer un court-circuit.

TRANSPORT DES BATTERIES AU LITHIUM

Transportez les batteries en conformité avec les dispositions et règlements locaux et nationaux.

Respectez toutes les exigences légales particulières concernant l'emballage et l'étiquetage des batteries lorsque vous confiez leur transport à un tiers. Assurez-vous qu'aucune batterie ne puisse entrer en contact avec une autre batterie ou avec des matériaux conducteurs lors de son transport en isolant les bornes électriques avec du ruban adhésif ou des capuchons isolants. Ne transportez pas une batterie qui serait fendue ou qui fuirait. Demandez conseil au transporteur pour de plus amples informations.

APPRENEZ À CONNAÎTRE VOTRE PRODUIT

Voir page 58.

1. Bouton alimentation/mode
2. Afficheur LCD
3. Port de charge USB
4. Boutons fléchés
5. Bouton de configuration des stations
6. Bouton lecture/pause
7. Boutons de volume
8. Poignée de transport

9. Réceptacle de la batterie
10. Manuel d'utilisation
11. Chargeur
12. Pack batterie

BOUTONS DE COMMANDE

BOUTON ALIMENTATION/MODE

- Appuyer sur le bouton Marche/Mode pendant deux secondes pour mettre le produit sous tension et hors tension.
- Appuyer brièvement sur le bouton Marche/Mode pour passer d'un mode à un autre.

Sélection du mode

Appuyez sur le bouton alimentation/mode pour parcourir les modes.

- Mode BLUETOOTH
- Mode AM/FM

NOTE: Une fois mise sous tension, la radio reviendra au dernier mode.

Mode BLUETOOTH

- Appuyez sur le bouton alimentation/mode jusqu'à ce que l'écran BLUETOOTH apparaisse. La radio commencera à rechercher un appareil précédemment apparié. « bt » commencera à clignoter sur l'écran LCD.
- Si l'appareil apparié n'est pas disponible, « bt » clignotera continuellement.
- Pour appairer un appareil avec la radio, sélectionnez « RYOBI RR18 » sur l'appareil BLUETOOTH.
- Lorsque l'appareil est apparié à la radio, « bt » cesse de clignoter sur l'écran LCD.
- Une fois l'appareil apparié à la radio, parcourez les pistes et contrôlez le volume à l'aide des commandes de l'appareil BLUETOOTH ou appuyez sur les boutons fléchés de la radio pour accéder à la piste précédente ou suivante. Appuyez sur le bouton lecture/pause pour lire/mettre en pause l'audio.

NOTE: Ces commandes ne sont peut-être pas prises en charge par l'appareil Bluetooth et/ou l'application de streaming qui est utilisée.

- Si un appareil se déconnecte de la radio, l'indicateur BLUETOOTH clignote jusqu'à ce qu'un autre appareil s'apparie à la radio.
- Pour déconnecter l'appareil en cours et autoriser la connexion à un autre appareil compatible BLUETOOTH, appuyez longuement sur le bouton lecture/pause. La radio sera alors en mode d'appariement et pourra être connectée à un autre appareil.

NOTE: Le produit s'éteindra au bout de 30 minutes si aucun son n'a été diffusé en mode BLUETOOTH. Allumez le produit pour reprendre le fonctionnement.

Mode AM/FM

- Appuyez sur le bouton alimentation/mode jusqu'à ce que AM ou FM apparaisse sur l'écran LCD.
- Appuyez sur la flèche gauche pour passer à une fréquence inférieure. Appuyez sur la flèche droite pour passer à une fréquence supérieure. Appuyez brièvement sur l'un ou l'autre des boutons (sans le maintenir enfoncé) pour régler une étape de fréquence à la fois. Appuyez sur la flèche souhaitée et maintenez-la enfoncée pendant une seconde pour régler la fréquence suivante avec une réception claire.

BOUTON D'AUGMENTATION DU VOLUME +

Utilisez le bouton d'augmentation du volume pour augmenter le volume.

BOUTON DE DIMINUTION DU VOLUME —

Utilisez le bouton de diminution du volume pour diminuer le volume.

BOUTON LECTURE/PAUSE ►||

En mode BLUETOOTH, appuyez sur le bouton lecture/pause pour lire/mettre en pause l'audio. Appuyez longuement sur le bouton lecture/pause pour déconnecter le périphérique BLUETOOTH®.

BOUTON PRÉRÉGLAGES DE LA STATION ■

La fonction mémoire permet d'enregistrer jusqu'à 20 fréquences comme préréglages dans la mémoire de la radio. 10 fréquences peuvent être enregistrées en mode FM et 10 en mode AM.

Pour enregistrer une fréquence en mémoire:

- Réglez la réception sur la fréquence que vous désirez enregistrer.
- Appuyez sur le bouton PRÉRÉGLAGES et maintenez-le enfoncé pendant 1 seconde. Un numéro de position en mémoire se mettra à clignoter.
- Appuyez sur l'une des flèches pour faire défiler les emplacements de mémoire.
- Appuyez sur le bouton PRÉRÉGLAGES pour enregistrer la fréquence dans l'emplacement de mémoire sélectionné.

Pour rappeler une fréquence mémorisée:

- Appuyez sur le bouton PRÉRÉGLAGES et relâchez rapidement pour parcourir les fréquences enregistrées.

BOUTONS FLÉCHÉS <>

En mode BLUETOOTH : Appuyez sur les boutons fléchés de la radio pour accéder à la piste précédente ou suivante.

En mode radio : Appuyez sur la flèche gauche pour passer à une fréquence inférieure. Appuyez sur la flèche droite pour passer à une fréquence supérieure. Appuyez brièvement sur l'un ou l'autre des boutons (sans le maintenir enfoncé) pour régler une étape de fréquence à la fois. Appuyez sur la flèche souhaitée et maintenez-la enfoncée pendant une seconde pour régler la fréquence suivante avec une réception claire.

PORT DE CHARGE USB

Connectez un appareil USB au port de charge USB pour obtenir une alimentation en provenance du produit. Lorsque le produit est hors tension, le port de charge USB ne fournit pas d'alimentation.

ENTRETIEN

- Utiliser uniquement des accessoires et des pièces de rechange d'origine. Pour remplacer des composants non décrits, contacter un centre d'entretien agréé. Toutes les réparations doivent être effectuées par un centre d'entretien agréé.
- Évitez d'utiliser des solvants pour nettoyer les parties en plastique. La plupart des plastiques sont susceptibles d'être endommagés par les solvants disponibles dans le commerce. Utilisez un chiffon propre pour essuyer les impuretés, la poussière, etc.
- Ne laissez jamais du liquide de frein, de l'essence, des produits pétroliers, des huiles pénétrantes, etc. entrer en contact avec les éléments en plastique. Les produits chimiques peuvent endommager, affaiblir ou détruire les plastiques, ce qui pourrait entraîner de graves blessures.

SYMBOLES APPLIQUÉS SUR LE PRODUIT



Alerte de Sécurité



Tension



Courant continu

Marque de conformité européenne

Marque de conformité britannique

Marque de conformité ukrainienne

Marque de conformité d'Eurasie

Veillez lire attentivement les instructions avant de mettre l'appareil en marche.

Ne jetez pas les batteries et les équipements électriques et électroniques usagés parmi les déchets municipaux non triés. Les batteries et les équipements électriques et électroniques usagés doivent être collectés séparément. Les batteries, accumulateurs et sources lumineuses usagés doivent être retirés de l'équipement. Pour obtenir des conseils en matière de recyclage et de points de collecte, se renseigner auprès des autorités locales ou du détaillant. Selon les réglementations locales, les détaillants peuvent avoir l'obligation de récupérer gratuitement les batteries et les équipements électriques et électroniques usagés. Votre contribution à la réutilisation et au recyclage des batteries et équipements électriques et électroniques usagés permet de réduire la demande en matières premières. Les batteries, notamment celles qui contiennent du lithium, ainsi que les équipements électriques et électroniques usagés comportent des matériaux précieux et recyclables, qui peuvent avoir un impact négatif sur l'environnement et la santé humaine s'ils ne sont pas éliminés de manière respectueuse de l'environnement. Supprimer les données personnelles de l'équipement usagé, le cas échéant.

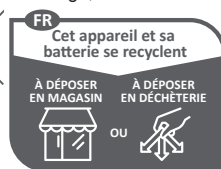

Points de collecte sur www.quefairedemesdechets.fr

SYMBOLES PRÉSENTS DANS LE MANUEL



Note



Pièces détachées et accessoires vendus séparément



Temps d'attente

Sicherheit, Leistung und Zuverlässigkeit hatten oberste Priorität bei der Entwicklung Ihrem Radio.

BESTIMMUNGSGEMÄSSE VERWENDUNG

Das Radio ist für den Empfang von analogem Rundfunk und Audio-Streaming von BLUETOOTH-fähigen Geräten vorgesehen. Über den USB-Anschluss kann das Produkt USB-Geräte aufladen. Benutzen Sie das Produkt nicht für andere Aufgaben, als die genannten bestimmungsgemäßen Verwendungen.

SICHERHEITSHINWEISE ZUM RADIO

- Das Gerät darf weder demontiert noch modifiziert werden.
- Verwenden Sie das Produkt nicht in der Nähe von Wasser.
- Stellen Sie das Gerät nicht in der Nähe von Wärmequellen auf, wie z. B. Heizkörpern, Heizregistern, Öfen oder anderen Produkten (einschließlich Verstärkern), die Wärme erzeugen.
- Decken Sie die Lüftungsöffnungen nicht mit Gegenständen wie Zeitungen, Tischtüchern, Vorhängen usw. ab.
- Stellen Sie das Produkt nicht in geschlossene Bücherschränke oder Regale ohne ausreichende Belüftung.
- Das Entsorgen des Akkus in einem Feuer oder einem heißen Ofen oder das mechanische Zerquetschen bzw. das Zerschneiden des Akkus kann zu einer Explosion führen.
- Wenn der Akku einer Umgebung mit extrem hohen Temperaturen ausgesetzt wird, kann dies zu einer Explosion oder zum Austreten von entzündlicher Flüssigkeit oder Gas führen.
- Wenn der Akku extrem niedrigem Luftdruck ausgesetzt wird, kann dies zu einer Explosion oder zum Austreten von entzündlicher Flüssigkeit oder Gas führen.

WEITERE SICHERHEITSHINWEISE ZUM AKKU

- Um die durch einen Kurzschluss verursachte Gefahr eines Brandes, von Verletzungen oder Produktbeschädigungen zu vermeiden, tauchen Sie das Werkzeug, den Wechselakku oder das Ladegerät nicht in Flüssigkeiten ein und sorgen Sie dafür, dass keine Flüssigkeiten in die Geräte und Akkus eindringen. Korrodierende oder leitfähige Flüssigkeiten, wie Salzwasser, bestimmte Chemikalien und Bleichmittel oder Produkte, die Bleichmittel enthalten, können einen Kurzschluss verursachen.

TRANSPORT VON LITHIUM AKKUS

Transportieren Sie den Akku gemäß Ihren örtlichen und nationalen Bestimmungen und Regeln.

Befolgen Sie alle besonderen Anforderungen für Verpackung und Beschriftung, wenn Sie Akkus von Dritten transportieren lassen. Stellen Sie sicher, dass beim Transport kein Akku in Kontakt mit anderen Akkus oder leitenden Materialien kommt, indem Sie die freien Anschlüsse mit Isolierband, nichtleitenden Kappen oder Klebeband schützen. Beschädigte oder auslaufende Akkus dürfen nicht transportiert werden. Befragen Sie Ihre Transportfirma nach weiteren Informationen.

MACHEN SIE SICH MIT IHREM PRODUKT VERTRAUT

Siehe Seite 58.

1. Einschalt-/Modus-Taste
2. LCD Anzeige
3. USB-Ladeanschluss

4. Pfeiltasten
5. Voreingestellte Stationstaste
6. Wiedergabe-/Pause-Taste
7. Lautstärketasten
8. Tragegriff
9. Akku-Aufnahmeschacht
10. Bedienungsanleitung
11. Ladegerät
12. Akkupack

STEUERTASTEN

EINSCHALT-/MODUS-TASTE

- Halten Sie die Einschalt-/Modus-Taste zwei Sekunden lang gedrückt, um das Gerät ein- und auszuschalten.
- Drücken Sie kurz die Einschalt-/Modus-Taste, um zwischen den Modi zu wechseln.

Auswahl des Modus

Drücken Sie die Einschalt-/Modus-Taste, um zwischen den Modi zu wechseln.

- BLUETOOTH-Modus
- AM/FM-Modus

HINWEIS: Nach dem Einschalten kehrt das Radio in den zuletzt eingestellten Modus zurück.

BLUETOOTH-Modus

- Drücken Sie die Einschalt-/Modus-Taste, bis der BLUETOOTH-Bildschirm erscheint. Das Radio beginnt mit der Suche nach einem zuvor gekoppelten Gerät. Im LCD-Display beginnt „bt“ zu blinken.
- Wenn das gekoppelte Gerät nicht verfügbar ist, blinkt „bt“ kontinuierlich.
- Um ein Gerät mit dem Radio zu koppeln, wählen Sie „RYOBI RR18“ auf dem BLUETOOTH-fähigen Gerät.
- Wenn das Gerät erfolgreich mit dem Radio gekoppelt wurde, hört „bt“ im LCD-Display auf zu blinken.
- Sobald das Gerät erfolgreich mit dem Radio gekoppelt wurde, können Sie mit den Bedienelementen des BLUETOOTH-fähigen Geräts zwischen den Titeln wechseln und die Lautstärke regeln oder die Pfeiltasten am Radio drücken, um den vorherigen bzw. den folgenden Titel aufzurufen. Drücken Sie die Taste Wiedergabe/Pause, um gestreamte Audiodaten abzuspielen/anzuhalten.

HINWEIS: Möglicherweise werden diese Steuerfunktionen vom verwendeten BLUETOOTH-Gerät und/oder der Streaming-Anwendung nicht unterstützt.

- Wenn die Verbindung zwischen einem Gerät und dem Radio getrennt wird, blinkt die BLUETOOTH-Anzeige, bis ein anderes Gerät mit dem Radio gekoppelt wird.
- Um die Verbindung zum aktuellen Gerät zu trennen, damit ein anderes BLUETOOTH-fähiges Gerät angeschlossen werden kann, halten Sie die Wiedergabe-/Pause-Taste gedrückt. Das Radio befindet sich dann im Paarungsmodus und kann mit einem anderen Gerät verbunden werden.

HINWEIS: Das Gerät schaltet sich nach einer halben Stunde aus, wenn kein Audio im BLUETOOTH-Modus gestreamt wird. Schalten Sie das Gerät ein, um den Betrieb erneut aufzunehmen.

AM/FM-Modus

- Drücken Sie die Einschalt-/Modus-Taste, bis AM oder FM auf dem LCD-Display erscheint.
- Drücken Sie die linke Pfeiltaste, um auf eine niedrigere Frequenz abzustimmen. Drücken Sie die rechte Pfeiltaste, um eine höhere Frequenz einzustellen. Drücken Sie kurz eine der beiden Tasten (nicht gedrückt halten), um

jeweils einen Frequenzschritt abzustimmen. Halten Sie die gewünschte Pfeiltaste eine Sekunde lang gedrückt, um auf die nächste Frequenz mit klarem Empfang abzustimmen.

TASTE ZUR ERHÖHUNG DER LAUTSTÄRKE +

Verwenden Sie die Taste „Volume up“, um die Lautstärke zu erhöhen.

TASTE ZUM VERRINGERN DER LAUTSTÄRKE –

Verwenden Sie die Taste „Volume down“, um die Lautstärke zu verringern.

WIEDERGABE-/PAUSE-TASTE ►||

Drücken Sie im BLUETOOTH-Modus die Wiedergabe-/Pause-Taste, um gestreamte Audiodaten wiederzugeben/anzuhalten. Halten Sie die Wiedergabe-/Pause-Taste gedrückt, um die Verbindung mit dem BLUETOOTH®-fähigen Gerät zu trennen.

PRESET-SENDERTASTE 📌

Die Speicherfunktion speichert bis zu 20 Frequenzen als Voreinstellungen im Speicher des Radios. Sie können 10 Frequenzen im FM-Modus und 10 im AM-Modus speichern. Speichern einer Frequenz:

- Stellen Sie die Frequenz ein, die Sie speichern möchten.
- Drücken Sie die Taste PRESETS und halten Sie sie für 1 Sekunde gedrückt. Eine Speicherpositionsnummer beginnt zu blinken.
- Drücken Sie eine der beiden Pfeiltasten, um durch die Speicherplätze zu blättern.
- Drücken Sie die Taste PRESETS, um die Frequenz auf dem gewählten Speicherplatz zu speichern.

Aufrufen einer voreingestellten Frequenz:

- Drücken Sie die Taste PRESETS und lassen Sie sie schnell wieder los, um die gespeicherten Frequenzen zu durchlaufen.

PFEILTASTEN <>

Im BLUETOOTH-Modus: Drücken Sie die Pfeiltasten am Radio, um zum vorherigen oder nächsten Titel zu wechseln.

Im Radio-Modus: Drücken Sie die linke Pfeiltaste, um auf eine niedrigere Frequenz abzustimmen. Drücken Sie die rechte Pfeiltaste, um eine höhere Frequenz einzustellen. Drücken Sie kurz eine der beiden Tasten (nicht gedrückt halten), um jeweils einen Frequenzschritt abzustimmen. Halten Sie die gewünschte Pfeiltaste eine Sekunde lang gedrückt, um auf die nächste Frequenz mit klarem Empfang abzustimmen.

USB-LADEANSCHLUSS

Schließen Sie ein USB-Gerät an den USB-Ladeanschluss an, um das Gerät mit Strom zu versorgen. Wenn das Gerät ausgeschaltet ist, liefert der USB-Ladeanschluss keinen Strom.

WARTUNG UND PFLEGE

- Verwenden Sie ausschließlich Originalzubehör und -ersatzteile. Sollte es erforderlich sein, nicht beschriebene Komponenten zu ersetzen, wenden Sie sich bitte an ein autorisiertes Servicecenter. Alle Reparaturen sollten in einem autorisierten Servicecenter durchgeführt werden.
- Vermeiden Sie beim Reinigen der Plastikteile den Einsatz von Lösungsmitteln. Die meisten Kunststoffe können durch im Handel erhältliche Lösungsmittel beschädigt werden. Verwenden Sie einen sauberen Lappen für die Reinigung von Verschmutzungen, Kohlenstaub usw.

- Lassen Sie niemals Bremsflüssigkeiten, Benzine, Produkte auf Erdölbasis, Rostlöser usw. mit den Plastikteilen in Kontakt geraten. Chemikalien können Plastik beschädigen, aufweichen oder zerstören, was zu schweren Verletzungen führen kann.

SYMBOLE AUF DEM PRODUKT



Sicherheitswarnung



Spannung



Gleichstrom



Europäisches Konformitätskennzeichen



Britisches Konformitätskennzeichen



Ukrainisches Konformitätskennzeichen



EurAsian Konformitätszeichen



Bitte lesen Sie die Anweisungen sorgfältig durch, bevor Sie das Produkt einschalten.

Entsorgen Sie Altbatterien, Elektro- und Elektronikaltgeräte nicht als unsortierten Siedlungsabfall. Altbatterien und Elektro- und Elektronikaltgeräte müssen getrennt gesammelt werden. Altbatterien, Altakkumulatoren und Lichtquellen müssen aus den Geräten entfernt werden. Informieren Sie sich bei den örtlichen Behörden oder bei Ihrem Einzelhändler über Recyclingoptionen und die Entsorgungseinrichtung. Je nach den örtlichen Vorschriften kann der Einzelhandel verpflichtet sein, Altbatterien und Elektro- und Elektronik-Altgeräte unentgeltlich zurückzunehmen. Ihr Beitrag zur Wiederverwendung und zum Recycling von Elektro- und Elektronikaltgeräten trägt dazu bei, den Bedarf an Rohstoffen zu verringern. Altbatterien, insbesondere lithiumhaltige Batterien, und Elektro- und Elektronik-Altgeräte enthalten wertvolle, wiederverwertbare Materialien, die sich negativ auf die Umwelt und die menschliche Gesundheit auswirken können, wenn sie nicht auf umweltverträgliche Weise entsorgt werden. Löschen Sie ggf. personenbezogene Daten aus Altgeräten.



SYMBOLE IN DER BEDIENUNGSANLEITUNG



Hinweis



Teile oder Zubehör getrennt erhältlich



Wartezeit

Seguridad, desempeño y fiabilidad han sido las prioridades en el diseño de su radio.

USO PREVISTO

La radio está diseñada para la recepción de transmisiones analógicas y para la transmisión de audio desde dispositivos con función BLUETOOTH.

A través de una conexión USB, el producto puede recargar dispositivos USB.

Utilice el producto exclusivamente para el uso para el que fue diseñado.

ADVERTENCIAS DE SEGURIDAD DE LA RADIO

- No desmonte ni modifique nunca el producto de ningún modo.
- No utilice el aparato cerca del agua.
- No coloque el producto cerca de una fuente de calor, como radiadores, rejillas de calefacción, hornos u otros productos (incluidos amplificadores) que generen calor.
- No cubra los orificios de ventilación con ningún objeto, como periódicos, manteles, cortinas, etc.
- No coloque el producto en estantes o armarios cerrados sin la ventilación adecuada.
- Arrojar una batería al fuego o a un horno caliente, o aplastar o cortar una batería con medios mecánicos, puede provocar una explosión.
- Dejar una batería en un entorno con unas temperaturas extremadamente altas puede provocar una explosión o la fuga de líquido o gas inflamable.
- Una batería sometida a una presión de aire extremadamente baja puede provocar una explosión o la fuga de líquido o gas inflamable.

ADVERTENCIAS DE SEGURIDAD DE LA BATERÍA ADICIONAL

- Para reducir el riesgo de incendio, lesión personales y daños al producto debido a un cortocircuito, no sumerja nunca la herramienta, el paquete de baterías o el cargador en líquido ni permita que fluya un fluido dentro de ellos. Los fluidos corrosivos o conductivos, como el agua de mar, ciertos productos químicos industriales y blanqueadores o lejías que contienen, etc., Pueden causar un cortocircuito.

TRANSPORTE DE BATERÍAS DE LITIO

Transporte la batería de conformidad con las disposiciones y las normativas locales y nacionales.

Cuando las baterías sean transportadas por un tercero, cumpla los requisitos especiales relativos al embalaje y etiquetado. Asegúrese de que ninguna batería entra en contacto con otra batería o con materiales conductores durante el transporte, proteja los conectores expuestos con tapones o tapas aislantes no conductoras. No transporte baterías con fisuras o fugas. Para más asesoramiento, póngase en contacto con la empresa de distribución.

CONOZCA EL PRODUCTO

Consulte la página 58.

1. Botón de encendido/modo
2. Pantalla LCD
3. Puerto de carga USB
4. Botones de flecha
5. Botón de emisora programada
6. Botón de reproducción/pausa
7. Botones de volumen
8. Asa de transporte

9. Puerto de la batería
10. Manual del usuario
11. Cargador
12. Batería

BOTONES DE CONTROL

BOTÓN DE ENCENDIDO/MODO

- Mantenga pulsado el botón de encendido/modo durante dos segundos para encender y apagar el producto.
- Pulse brevemente el botón de encendido/modo para cambiar entre los modos.

Selección del modo

Pulse el botón de encendido/modo para cambiar entre los modos.

- Modo BLUETOOTH
- Modo AM/FM

NOTA: Al encender la radio, esta volverá al último modo en el que estaba.

Modo BLUETOOTH

- Pulse el botón de encendido/modo hasta que aparezca la pantalla de BLUETOOTH. La radio empezará a buscar un dispositivo emparejado previamente. El mensaje «bt» empezará a parpadear en la pantalla LCD.
- Si el dispositivo emparejado no está disponible, el mensaje «bt» parpadeará de forma continua.
- Para emparejar un dispositivo con la radio, seleccione «RYOBI RR18» en el dispositivo con función BLUETOOTH.
- Cuando el dispositivo se haya emparejado correctamente con la radio, el mensaje «bt» dejará de parpadear en la pantalla LCD.
- Una vez que el dispositivo se haya emparejado correctamente con la radio, utilice los controles del dispositivo con función BLUETOOTH para desplazarse por las canciones y controlar el volumen, o pulse los botones de flecha de la radio para ir a la canción anterior o a la siguiente canción. Pulse el botón de reproducción/pausa para reproducir/poner en pausa la transmisión de audio.

NOTA: Es posible que estos controles no sean compatibles con el dispositivo BLUETOOTH y/o la aplicación de transmisión que se estén utilizando.

- Si un dispositivo se desconecta de la radio, el indicador BLUETOOTH parpadeará hasta que otro dispositivo se empareje con la radio.
- Para desconectar el dispositivo actual y permitir la conexión con otro dispositivo con función BLUETOOTH, mantenga pulsado el botón de reproducción/pausa. De este modo, la radio entrará en el modo de emparejamiento y se podrá conectar con otro dispositivo.

NOTA: El producto se apagará en media hora si no se ha transmitido audio en el modo BLUETOOTH. Encienda el producto para reanudar su funcionamiento.

Modo AM/FM

- Pulse el botón de encendido/modo hasta que el modo AM o FM aparezca en la pantalla LCD.
- Pulse el botón de flecha hacia la izquierda para sintonizar una frecuencia más baja. Pulse el botón de flecha hacia la derecha para sintonizar una frecuencia más alta. Pulse brevemente uno de los botones (no lo mantenga pulsado) para ir avanzando de forma gradual por las frecuencias de sintonización. Mantenga pulsado el botón

de flecha deseado durante un segundo para sintonizar la siguiente frecuencia que ofrezca una recepción clara.

BOTÓN PARA AUMENTAR EL VOLUMEN +

Utilice el botón de subir el volumen para aumentar el volumen.

BOTÓN PARA REDUCIR EL VOLUMEN -

Utilice el botón de bajar el volumen para reducir el volumen.

BOTÓN DE REPRODUCCIÓN/PAUSA ▢

En el modo BLUETOOTH, pulse el botón de reproducción/pausa para reproducir/poner en pausa la transmisión de audio. Mantenga pulsado el botón de reproducción/pausa para desconectar el dispositivo con función BLUETOOTH®.

BOTÓN PREAJUSTES DE LA ESTACIÓN

La función de memoria permite guardar hasta 20 frecuencias como preajustes en la memoria de la radio. Puede guardar 10 frecuencias en el modo FM y 10 en el modo AM.

Para almacenar una frecuencia en la memoria:

- Sintonice la frecuencia que desee almacenar.
- Mantenga pulsado el botón PREAJUSTES durante 1 segundo. Un número de ubicación de memoria parpadea al encenderse y apagarse.
- Pulse uno de los botones de flecha para desplazarse por las ubicaciones de memoria.
- Pulse el botón PREAJUSTES para guardar la frecuencia en la ubicación de memoria seleccionada.

Para recordar una frecuencia preconfigurada:

- Pulse el botón PREAJUSTES y suéltelo rápidamente para pasar por las frecuencias guardadas.

BOTONES DE FLECHA < >

En el modo BLUETOOTH: Pulse los botones de flecha de la radio para a la canción anterior o a la siguiente canción.

En el modo radio: Pulse el botón de flecha hacia la izquierda para sintonizar una frecuencia más baja. Pulse el botón de flecha hacia la derecha para sintonizar una frecuencia más alta. Pulse brevemente uno de los botones (no lo mantenga pulsado) para ir avanzando de forma gradual por las frecuencias de sintonización. Mantenga pulsado el botón de flecha deseado durante un segundo para sintonizar la siguiente frecuencia que ofrezca una recepción clara.

PUERTO DE CARGA USB

Conecte un dispositivo USB al puerto de carga USB para obtener alimentación desde el producto. Cuando el producto está apagado, el puerto de carga USB no proporciona energía.

MANTENIMIENTO

- Utilice exclusivamente accesorios y piezas de recambio originales. Si fuese necesario sustituir componentes no descritos, póngase en contacto con un centro de servicio autorizado. Todas las reparaciones deben ser realizadas por un centro de servicio autorizado.
- Evite el uso de disolventes para limpiar las piezas de plástico. La mayor parte de los plásticos pueden resultar dañados con los disolventes que se venden en el mercado. Utilice un paño limpio para quitar las impurezas, el polvo, etc.
- No permita en ningún momento que las piezas de plástico entren en contacto con líquido de frenos, gasolina, productos derivados del petróleo, aceites penetrantes, etc. Los productos químicos pueden dañar, destruir o debilitar el plástico, lo que puede ocasionar graves daños personales.

SÍMBOLOS EN EL PRODUCTO



Atención



Voltios



Corriente directa



Marca de conformidad europea



Marca de conformidad británica



Marca de conformidad de Ucrania



Certificado EAC de conformidad



Por favor, lea atentamente las instrucciones antes de encender el producto.

No deseches los residuos de baterías, aparatos eléctricos y electrónicos como residuos municipales no clasificados. Los residuos de baterías, aparatos eléctricos y electrónicos se deben recoger de forma independiente. Los residuos de baterías, acumuladores y fuentes de luz se deben retirar de los aparatos. Consulte a sus autoridades locales o a su vendedor para obtener información sobre reciclaje y puntos de recogida. De acuerdo con lo establecido en las normativas locales, los establecimientos minoristas pueden tener la obligación de recuperar los residuos de baterías, aparatos eléctricos y electrónicos de forma gratuita. Su contribución a la hora de reutilizar y reciclar los residuos de baterías y los residuos de aparatos eléctricos y electrónicos ayuda a reducir la demanda de materias primas. Los residuos de baterías, en especial las que contienen litio, y los residuos de aparatos eléctricos y electrónicos contienen materiales valiosos que se pueden reciclar, y que podrían afectar de forma negativa al medio ambiente y a la salud humana si no se desechan de un modo medioambientalmente responsable. Si lo hubiera, elimine cualquier dato personal de los residuos de los aparatos.

SÍMBOLOS EN ESTE MANUAL



Nota



Las piezas o accesorios se venden por separado



Tiempo de espera

E' stata data massima priorità a sicurezza, prestazioni e affidabilità nel design di questa radio.

UTILIZZO

La radio è pensata per la ricezione della trasmissione analogica e la diffusione audio dai dispositivi abilitati per BLUETOOTH.

Mediante il collegamento USB, il prodotto può ricaricare i dispositivi USB.

Non utilizzare il prodotto in modi diversi da quelli indicati.

AVVERTENZE DI SICUREZZA RADIO

- Non smontare o modificare mai il prodotto in qualche modo.
- Non utilizzare il prodotto accanto all'acqua.
- Non mettere il prodotto vicino a fonti di calore, come radiatori, sorgenti di calore, stufe o altri prodotti (inclusi amplificatori) che producono calore.
- Non coprire le aperture di areazione con oggetti, come giornali, tovaglie, tende ecc.
- Non posizionare il prodotto su librerie chiuse o scaffali senza una adeguata ventilazione.
- Una batteria gettata nel fuoco o messa in un forno caldo, nonché schiacciata meccanicamente o tagliata, può esplodere.
- Una batteria lasciata in un ambiente dalla temperatura estremamente elevata può esplodere o può subire la fuoriuscita di liquidi o gas infiammabili.
- Una batteria soggetta a una pressione atmosferica estremamente bassa può esplodere o può subire la fuoriuscita di liquidi o gas infiammabili.

AVVERTENZE AGGIUNTIVE PER LA SICUREZZA DELLA BATTERIA

- Per ridurre il rischio d'incendio, di lesioni o di danni al prodotto causati da corto circuito, non immergere mai l'utensile, la batteria ricaricabile o la carica batterie in un liquido e non lasciare mai penetrare alcun liquido all'interno dei dispositivi e delle batterie. I fluidi corrosivi o conduttori come acqua salata, alcuni agenti chimici, agenti candeggianti o prodotti contenenti agenti candeggianti potrebbero provocare un corto circuito.

TRASPORTARE BATTERIE AL LITIO

Trasportare la batteria secondo quanto indicato dalle norme e regolamentazioni locali e nazionali.

Seguire tutte le istruzioni speciali riportate sulla scatola e sull'etichetta quando si fanno trasportare batterie da eventuali terzi. Assicurarsi che le batterie non entrino in contatto con altre batterie o materiali conduttivi durante il trasporto proteggendo i connettori esposti con tappi isolanti, non conduttivi o nastro adesivo. Non trasportare batterie rotte o che perdono liquidi. Rivolgersi alla ditta distributrice per ulteriori consigli.

FAMILIARIZZARE CON IL PRODOTTO

Vedere a pagina 58.

1. Pulsante Power/modalità
2. Display a LCD
3. Porta di caricamento USB
4. Pulsanti frecce
5. Pulsante stazione preselezionata
6. Pulsante Play/pausa

7. Pulsanti del volume
8. Manico per il trasporto
9. Porta batterie
10. Manuale utente
11. Caricatore
12. Gruppo batterie

PULSANTI DI COMANDO

PULSANTE POWER/MODALITÀ

- Tenere premuto il pulsante power/modalità per due secondi per accendere o spegnere il prodotto.
- Premere il pulsante power/modalità per passare da una modalità a un'altra.

Selezione modalità

Premere il pulsante power/modalità per passare da una modalità a un'altra.

- Modalità BLUETOOTH
- Modalità AM/FM

NOTE: Se accesa, la radio tornerà all'ultima modalità.

Modalità BLUETOOTH

- Premere il pulsante power/modalità fino a quando non compare la schermata BLUETOOTH. La radio inizierà a cercare il dispositivo precedentemente accoppiato. bt inizierà a lampeggiare sul display LCD.
- Se il dispositivo accoppiato non è disponibile, "bt" inizierà a lampeggiare continuamente.
- Per accoppiare il dispositivo alla radio, selezionare "RYOBI RR18" sul dispositivo con BLUETOOTH.
- Una volta correttamente abbinato il dispositivo con la radio, "bt" smetterà di lampeggiare nel display LCD.
- Una volta correttamente abbinato alla radio, utilizzare i comandi sul dispositivo con BLUETOOTH per spostarsi tra i brani e il volume di controllo, o premere i pulsanti freccia sulla radio per andare al brano precedente o successivo. Premere il pulsante play/pause per riprodurre/mettere in pausa l'audio diffuso.

NOTE: Questi comandi potrebbero non essere supportati dal dispositivo Bluetooth e/o dall'applicazione utilizzata.

- Se il dispositivo si scollega dalla radio, la spia BLUETOOTH lampeggerà fino a quando un altro dispositivo si abina alla radio.
- Per scollegare il dispositivo corrente per consentire il collegamento all'altro BLUETOOTH, tenere premuto il pulsante play/pause. La radio sarà in modalità abbinamento e può essere collegata a un dispositivo diverso.

NOTE: Il prodotto si spegne dopo mezz'ora se non è stato trasmesso audio in modalità BLUETOOTH. Accendere il prodotto per riprendere il funzionamento.

Modalità AM/FM

- Premere il pulsante power/modalità fino a quando non compare AM o FM sul display LCD.
- Premere il pulsante freccia sinistra per la sintonizzazione a una frequenza più bassa. Premere il pulsante freccia destra per la sintonizzazione a una frequenza più alta. Premere brevemente il pulsante (senza tenere premuto) per sintonizzare una frequenza alla volta. Tenere premuto il pulsante a freccia desiderato per un secondo per ottimizzare la frequenza successiva con una chiara ricezione.

TASTO ALZA VOLUME +

Utilizzare il pulsante alza volume per aumentarlo.

TASTO ABBASSA VOLUME -

Utilizzare il pulsante abbassa volume per diminuirlo.

PULSANTE PLAY/PAUSA ▶||

In modalità BLUETOOTH, premere il pulsante play/pause per riprodurre/mettere in pausa l'audio diffuso. Tenere premuto il pulsante play/pause per scollegare il dispositivo abilitato per BLUETOOTH®.

PULSANTE STAZIONE PRESET

La funzione di memoria consente di salvare fino a 20 frequenze come preimpostate nella memoria della radio. È possibile salvare 10 frequenze in modalità FM e in 10 modalità AM.

Per salvare una frequenza in memoria:

- Collegarsi alla frequenza che si desidera salvare.
- Tenere premuto il pulsante PRESET per 1 secondo. Il numero di locazione memoria lampeggerà indicando quando è acceso o spento.
- Premere il pulsante freccia per scorrere tra le posizioni della memoria.
- Premere il pulsante PRESET per memorizzare la frequenza nella posizione di memoria selezionata.

Per richiamare una frequenza preimpostata:

- Premere il pulsante PRESET e rilasciare rapidamente per scorrere tra le frequenze memorizzate.

PULSANTI FRECCE < >

In modalità BLUETOOTH: Premere i pulsanti freccia sulla radio per andare al brano precedente o successivo.

In modalità radio: Premere il pulsante freccia sinistra per la sintonizzazione a una frequenza più bassa. Premere il pulsante freccia destra per la sintonizzazione a una frequenza più alta. Premere brevemente il pulsante (senza tenere premuto) per sintonizzare una frequenza alla volta. Tenere premuto il pulsante a freccia desiderato per un secondo per ottimizzare la frequenza successiva con una chiara ricezione.

PORTA DI CARICAMENTO USB

Collegare un dispositivo USB a una porta di carica USB per utilizzare la carica del prodotto. Quando il prodotto è spento, la porta di carica USB non fornisce potenza.

MANUTENZIONE

- Usare solo accessori originali e parti di ricambio. Nel caso in cui dovessero essere sostituiti componenti che non sono stati descritti, contattare un centro assistenza autorizzato. Tutte le riparazioni devono essere effettuate da un centro assistenza autorizzato.
- Evitare di utilizzare solventi quando si puliscono le parti in plastica. La maggior parte dei materiali plastici rischia di essere danneggiata dall'uso dei solventi disponibili in commercio. Utilizzare un panno pulito per rimuovere lo sporco, la polvere, ecc.
- Non lasciare che liquidi per freni, benzina, prodotti a base di petrolio, oli penetranti, ecc, entrino in contatto con le parti in plastica. Le sostanze chimiche potranno danneggiare, indebolire o distruggere la plastica, il che potrà risultare in gravi lesioni personali.

SIMBOLI SUL PRODOTTO



Allarme di sicurezza

V

Volt



Corrente diretta



Marchio di conformità europeo



Marchio di conformità britannico



Marchio di conformità ucraina

001



Marchio di conformità EurAsian



Leggere attentamente le istruzioni prima di utilizzare il prodotto.

Non smaltire le batterie scariche e altre apparecchiature elettriche ed elettroniche come normali rifiuti. Le batterie scariche e i dispositivi elettrici ed elettronici dovranno essere raccolti separatamente. Le batterie usate, gli accumulatori e le fonti luminose non più utilizzabili dovranno essere rimossi dall'apparecchiatura. Consultare l'autorità locale o il rivenditore per consigli sullo smaltimento e il punto di raccolta. In base alle normative locali i rivenditori potrebbero avere l'obbligo di riprendersi le batterie usate e le apparecchiature elettriche ed elettroniche gratuitamente. Il vostro contributo al riciclaggio delle batterie e delle apparecchiature elettriche ed elettroniche aiuta a ridurre la richiesta di materie prime. Le batterie usate, in particolare quelle che contengono litio e le apparecchiature elettriche ed elettroniche contengono materiali preziosi e riciclabili che potrebbero avere un impatto avverso sull'ambiente e la salute umana, se non smaltiti in un modo ecocompatibile. Eliminare i dati personali, se presenti, dalle apparecchiature da buttare.



SIMBOLI NEL MANUALE



Note



Parti o accessori venduti separatamente



Tempo di attesa

Veiligheid, prestaties en betrouwbaarheid kregen topprioriteit in het ontwerp van uw radio.

BEOOGD GEBRUIK

De radio is bedoeld voor het ontvangen van analoge uitzendingen en streamen van audio van apparaten die over Bluetooth beschikken.

Het product kan via de USB-aansluiting andere USB-apparaten opnieuw opladen.

Gebruik het product niet voor andere doeleinden dan waarvoor het is bestemd.

RADIOVEILIGHEIDSWAARSCHUWINGEN

- Demonteer of wijzig het apparaat nooit op enigerlei wijze.
- Niet gebruiken in de buurt van water.
- Plaats het product niet in de buurt van warmtebronnen, zoals radiatoren, verwarmingsroosters, kachels of andere producten (waaronder versterkers) die warmte produceren.
- Bedek ventilatieopeningen niet met voorwerpen, zoals kranten, tafelkleden, gordijnen, enz.
- Product niet in een gesloten boekenkast of boekenrek zonder goede ventilatie plaatsen.
- Afvoer van een accu in vuur of een hete oven, of het mechanisch pletten of snijden van een accu, kan tot een explosie leiden.
- Het achterlaten van een accu in een omgeving met extreem hoge temperatuur kan leiden tot een explosie of de lekkage van een ontvlambare vloeistof of gas.
- Een accu die wordt blootgesteld aan extreem lage luchtdruk kan leiden tot een explosie of de lekkage van ontvlambare vloeistof of gas.

EXTRA WAARSCHUWINGEN BATTERIJVEILIGHEID

- Voorkom brand, persoonlijk letsel of materiële schade door kortsluiting en dompel het gereedschap, de wisselaccu en het laadtoestel niet onder in vloeistoffen en waarborg dat geen vloeistoffen in de apparaten en accu's kunnen dringen. Corrosieve of geleidende vloeistoffen zoals zout water, bepaalde chemicaliën, bleekmiddelen of producten die bleekmiddelen bevatten, kunnen een kortsluiting veroorzaken.

VERVOEREN VAN LITHIUM BATTERIJEN

Vervoer de accu in overeenstemming met de plaatselijke en nationale voorzieningen en regelgevingen.

Volg alle speciale vereisten op de verpakking en etiketten bij het vervoeren van batterijen door een derde partij. Zorg dat de batterijen tijdens het vervoer niet in contact komen met andere batterijen of geleidende materialen door de blootliggende aansluitpunten te beschermen met een isolerende, niet-geleidende dop of tape. Geen gekraakte of lekkende accu's vervoeren. Controleer bij het doorsturende bedrijf voor verder advies.

KEN UW PRODUCT

Zie pagina 58.

1. Aan-uitknop/modusknop
2. LCD-scherm
3. USB-oplaadpoort
4. Pijlknoppen
5. Knop voor de voorkeurzenders
6. Knop afspelen/pauzeren
7. Volumeknoppen
8. Draaghandvat

9. Accupoort
10. Bedieningshandleiding
11. Lader
12. Batterijpak

BEDIENINGSKNOPPEN

AAN-UITKNOP/MODUSKNOP

- Houd de aan-uit/modusknop twee seconden ingedrukt om het product in en uit te schakelen.
- Druk kort op de aan-uit/modusknop om tussen de modi te wisselen.

Modusselectie

Druk op de aan-uitknop/modusknop om tussen de verschillende modi te wisselen.

- BLUETOOTH-modus
- AM/FM-modus

OPMERKING: Na het inschakelen gaat de radio naar de laatst ingeschakelde modus.

BLUETOOTH-modus

- Druk op de aan-uitknop/modusknop totdat het BLUETOOTH-scherm verschijnt. De radio gaat zoeken naar een eerder gekoppeld apparaat. bt gaat knipperen in het LCD-scherm.
- Als het gekoppelde apparaat niet beschikbaar is, blijft "bt" continu knipperen.
- Om een apparaat met de radio te koppelen, selecteert u "RYOBI RR18" op het apparaat dat over BLUETOOTH beschikt.
- Als het apparaat succesvol met de radio is gekoppeld, stopt "bt" met knipperen in het LCD-scherm.
- Zodra het apparaat met de radio is gekoppeld, kunt u met de bedieningsknoppen op het apparaat dat over BLUETOOTH beschikt nummers zoeken en het volume regelen. Druk op de knop afspelen/pauzeren om gestreamde audio af te spelen of te pauzeren.

OPMERKING: Deze bedieningselementen worden mogelijk niet ondersteund door het BLUETOOTH-apparaat en/of de streamingtoepassing die u gebruikt.

- Als een apparaat de verbinding met de radio verbreekt, knippert de BLUETOOTH-indicator totdat een ander apparaat verbinding met de radio maakt.
- Om de verbinding van het huidige apparaat te verbreken zodat verbinding met een ander apparaat met BLUETOOTH kan worden gemaakt, moet de knop afspelen/pauzeren ingedrukt worden gehouden. De radio komt in de koppelmodus en kan met een ander apparaat worden verbonden.

OPMERKING: Het product wordt uitgeschakeld als er in BLUETOOTH-modus een half uur lang geen audio is gestreamd. Schakel het product in om de werking te hervatten.

AM/FM-modus

- Druk op de aan-uitknop/modusknop totdat op het LCD-scherm AM of FM zichtbaar wordt.
- Druk op de linkerpijlknoop om op een lagere frequentie af te stemmen. Druk op de rechterpijlknoop om op een hogere frequentie af te stemmen. Druk kort op één van beide knoppen (niet ingedrukt houden) om per frequentiestap af te stemmen. Houd de gewenste pijlknoop gedurende

één seconde ingedrukt om op de volgende frequentie met heldere ontvangst af te stemmen.

KNOP VOLUME VERHOGEN +

Gebruik de knop volume omhoog om het geluidsvolume te verhogen.

KNOP VOLUME VERLAGEN –

Gebruik de knop volume omlaag om het geluidsvolume te verlagen.

KNOP AFSPLEEN/PAUZEREN ►||

Druk in de BLUETOOTH-modus op de knop afspelen/pauzeren om gestreamde audio af te spelen of te pauzeren. Houd de knop afspelen/pauzeren ingedrukt om de verbinding met het BLUETOOTH®-apparaat te verbreken.

KNOP STATION VOORINSTELLEN

De geheugenfunctie bewaart tot 20 frequenties als voorinstellingen in het radiogeheugen. U kunt 10 frequenties bewaren in FM-modus en 10 in AM-modus.

Frequentie in geheugen opslaan:

- Naar de frequentie schakelen die u wilt bewaren.
- Houd de knop VOORINSTELLINGEN gedurende 1 seconde ingedrukt. Een geheugenlocatienummer zal aan en uit knipperen.
- Druk op één van de pijlknoppen om door de geheugenlocaties te bladeren.
- Druk op de knop VOORINSTELLINGEN om de frequentie op de geselecteerde geheugenlocatie op te slaan.

Preset frequentie ophalen:

- Druk op de knop VOORINSTELLINGEN en laat deze snel los om door de opgeslagen frequenties te bladeren.

PIJLKNOPPEN <>

In BLUETOOTH-modus: Druk op de pijlknoppen op de radio om naar het vorige of volgende nummer te gaan.

In radiomodus: Druk op de linkerpijlknop om op een lagere frequentie af te stemmen. Druk op de rechterpijlknop om op een hogere frequentie af te stemmen. Druk kort op één van beide knoppen (niet ingedrukt houden) om per frequentiestap af te stemmen. Houd de gewenste pijlknop gedurende één seconde ingedrukt om op de volgende frequentie met heldere ontvangst af te stemmen.

USB-OPLAADPOORT

Verbind een USB-apparaat met de USB-oplaadpoort om stroom van het product te krijgen. Als het product is uitgeschakeld, levert de USB-oplaadpoort geen stroom.

ONDERHOUD

- Gebruik uitsluitend originele accessoires en reserveonderdelen. Als er onderdelen moeten worden vervangen die niet zijn beschreven, neem dan contact op met een geautoriseerd servicecentrum. Alle reparaties moeten worden uitgevoerd door een geautoriseerd servicecentrum.
- Voorkom het gebruik van oplosmiddelen wanneer u kunststof onderdelen reinigt. De meeste kunststoffen kunnen worden beschadigd door de in de handel zijnde oplosmiddelen. Gebruik een schone doek om vuil of stof te verwijderen.
- Remvloeistof, benzine, producten op basis van petroleum, kruiolie, enz mogen nooit in contact komen met kunststof

onderdelen. Chemicaliën kunnen kunststof beschadigen, verzwakken of verwoesten, wat kan leiden tot ernstig letsel.

SYMBOLEN OP HET PRODUCT



Veiligheidswaarschuwing



Volt



Gelijkstroom



CE-markering



Brits conformiteitskeurmerk



Oekraïens conformiteitskeurmerk



EurAsian-symbool van overeenstemming



Lees zorgvuldig de instructies voor u het product start.

Gooi afgedankte elektrische en elektronische apparatuur niet weg als ongesorteerd gemeentelijk afval. Afgedankte elektrische en elektronische apparatuur moet afzonderlijk worden ingezameld. Afvalbatterijen, afvalaccu's en lichtbronnen moeten uit de apparatuur worden verwijderd. Neem contact op met uw gemeente of winkelier voor advies over recycling en het inzamelpunt. Volgens de plaatselijke voorschriften kunnen winkeliers verplicht zijn afgedankte elektrische en elektronische apparatuur kosteloos terug te nemen. Uw bijdrage aan hergebruik en recycling van afgedankte batterijen en afgedankte elektrische en elektronische apparatuur helpt de vraag naar grondstoffen te verminderen. Afgedankte batterijen, in het bijzonder deze die lithium bevatten, en afgedankte elektrische en elektronische apparatuur bevatten waardevolle en recycleerbare materialen, die een negatief effect kunnen hebben op het milieu en de volksgezondheid, indien ze niet op een milieuvriendelijke manier worden verwijderd. Verwijder eventuele persoonlijke gegevens van afgedankte apparatuur.



SYMBOLEN IN DE GEBRUIKSAANWIJZING



Opmerking



Onderdelen of accessoires afzonderlijk gekocht



Wachtijd

Segurança, desempenho e fiabilidade foram as prioridades na conceção do seu rádio.

UTILIZAÇÃO PREVISTA

O rádio destina-se à receção de radiodifusão analógica e à transmissão de áudio a partir de dispositivos com função BLUETOOTH.

O produto pode carregar dispositivos USB através da ligação USB.

Utilize o produto exclusivamente para o uso para o qual foi concebido.

AVISOS DE SEGURANÇA DO RÁDIO

- Nunca desmonte nem modifique o produto.
- Não utilize o aparelho próximo da água
- Não coloque o produto perto de fontes de calor, tais como radiadores, grelhas de aquecimento, fogões ou outros produtos (incluindo amplificadores) que produzam calor.
- Não tape as aberturas de ventilação com objetos, tais como jornais, toalhas de mesa, cortinas, etc.
- Não coloque o aparelho em estantes ou prateleiras fechadas sem ventilação adequada.
- A eliminar de baterias em lume ou num forno quente ou através do esmagamento ou cortes mecânicos pode resultar numa explosão.
- Deixar uma bateria em ambientes excepcionalmente quentes pode resultar em explosões ou em fugas de líquidos ou gases inflamáveis.
- Um bateria exposta a uma pressão do ar extremamente baixa pode resultar numa explosão ou em fugas de líquidos ou gases inflamáveis.

AVISOS DE SEGURANÇA ADICIONAIS DAS BATERIAS

- Para evitar o risco de incêndio, de feridas ou de danificação do produto causado por um curto-circuito, não imerja a bateria intercambiável ou o carregador em líquidos e assegure-se de que líquidos não penetrem nos aparelhos ou nas baterias. Líquidos corrosivos ou condutivos como água salgada, determinadas substâncias químicas ou produtos que contêm branqueadores podem causar um curto-circuito.

TRANSPORTE DE BATERIAS DE LÍTIU

Transporte a bateria em conformidade com as disposições e os regulamentos locais e nacionais.

Respeite os requisitos especiais que existem na embalagem e a etiquetagem durante o transporte de baterias por terceiros. Assegure-se que não há risco de uma bateria entrar em contacto com outra bateria nem com materiais condutores durante o transporte, protegendo os conectores expostos com tampas ou fita isoladoras e não condutoras. Não transporte baterias com fissuras ou fugas. Contacte a empresa transitária para mais aconselhamento.

CONHEÇA O SEU PRODUTO

Consulte a página 58.

1. Botão de alimentação/modo
2. Visor LCD
3. Tomada USB de carregamento
4. Botões de seta
5. Botão de estações predefinidas
6. Botão Reproduzir/Pausa

7. Botões de volume
8. Pega de transporte
9. Orifício da bateria
10. Manual do operador
11. Carregador
12. Bateria

BOTÕES DE CONTROLO

BOTÃO DE ALIMENTAÇÃO/MODO

- Prima continuamente o botão de alimentação/modo durante dois segundos para ligar e desligar o produto.
- Prima brevemente o botão de alimentação/modo para percorrer os modos.

Seleção de modo

Prima o botão de alimentação/modo para percorrer os modos.

- Modo BLUETOOTH
- Modo AM/FM

NOTA: Se estiver ligado, o rádio regressa ao último modo em que se encontrava.

Modo BLUETOOTH

- Prima o modo de alimentação/modo até que seja apresentado o ecrã BLUETOOTH. O rádio irá começar a procurar dispositivos emparelhados anteriormente. "bt" começa a piscar no ecrã LCD.
- Se o dispositivo emparelhado não estiver disponível, "bt" pisca continuamente.
- Para emparelhar um dispositivo com o rádio, selecione "RYOBI RR18" no dispositivo compatível com BLUETOOTH.
- Se o dispositivo for emparelhado corretamente com o rádio, "bt" deixa de piscar no ecrã LCD.
- Depois de emparelhar o dispositivo com o rádio, use os controlos no dispositivo BLUETOOTH para alternar entre as faixas e controlar o volume ou prima os botões de seta no rádio para avançar ou retroceder uma faixa. Prima o botão de reprodução/pausa para reproduzir/pausar o áudio transmitido.

NOTA: Estes controlos podem não ser suportados pelo dispositivo BLUETOOTH e/ou aplicação de streaming que está a utilizar.

- Se um dispositivo se desligar do rádio, o indicador BLUETOOTH irá piscar até outro dispositivo se emparelhar com o rádio.
- Para desligar o dispositivo atual e permitir a ligação outro dispositivo BLUETOOTH, prima continuamente o botão de reprodução/pausa. O rádio entra em modo de emparelhamento e pode ser ligado a um dispositivo diferente.

NOTA: O produto desliga-se dentro de meia hora se não for transmitido áudio no modo BLUETOOTH. Ligue o produto para retomar o funcionamento.

Modo AM/FM

- Prima o botão de alimentação/pausa até que AM ou FM apareça no ecrã LCD.
- Pressione o botão da seta esquerda para sintonizar uma frequência inferior. Pressione o botão da seta direita para sintonizar uma frequência superior. Carregue brevemente num dos botões (não pressione) para sintonizar frequência a frequência. Mantenha pressionado o botão

de seta desejado durante um segundo para sintonizar a frequência seguinte com boa recepção.

BOTÃO PARA AUMENTAR O VOLUME +

Use o botão de aumentar o volume para aumentar o volume.

BOTÃO PARA REDUZIR O VOLUME —

Use o botão de diminuir o volume para diminuir o volume.

BOTÃO REPRODUZIR/PAUSA ►||

No modo BLUETOOTH, pressione o botão de reprodução/pausa para reproduzir/pausar o áudio transmitido. Prima continuamente o botão de reprodução/pausa para desligar o dispositivo BLUETOOTH® ativado.

BOTÃO DE ESTAÇÕES PREDEFINIDAS ▣

A memória guarda até 20 frequências como predefinições na memória do rádio. Pode guardar 10 frequências no modo FM e 10 no modo AM.

Para armazenar uma frequência na memória:

- Sintonize a frequência que deseja armazenar.
- Pressione o botão PRESETS durante 1 segundo. Um número de localização de memória pisca ao ligar-se e desligar-se.
- Prima um dos botões de seta para percorrer as localizações na memória.
- Pressione o botão PRESETS para memorizar a frequência no número selecionado.

Para recordar uma frequência pré-configurada:

- Pressione o botão PRESETS e solte-o rapidamente para percorrer as frequências memorizadas.

BOTÕES DE SETA <>

No modo BLUETOOTH: Pressione os botões de setas no rádio para retroceder/avançar para a faixa anterior/seguinte.

No modo de rádio: Pressione o botão da seta esquerda para sintonizar uma frequência inferior. Pressione o botão da seta direita para sintonizar uma frequência superior. Carregue brevemente num dos botões (não pressione) para sintonizar frequência a frequência. Mantenha pressionado o botão de seta desejado durante um segundo para sintonizar a frequência seguinte com boa recepção.

TOMADA USB DE CARREGAMENTO

Ligue um dispositivo USB à tomada de carregamento USB para obter energia do rádio. Se o produto estiver desligado, a porta de carregamento USB não fornece energia.

MANUTENÇÃO

- Utilize apenas acessórios e peças sobresselentes originais. Caso os componentes que tenham de ser substituídos não se encontrem descritos, contacte um centro de assistência autorizado. Todas as reparações devem ser realizadas por um centro de assistência autorizado.
- Evite usar solventes ao limpar as peças de plástico. A maioria dos plásticos pode ser danificada pelos solventes vendidos no comércio. Utilize um pano limpo para remover as sujidades, o pó, etc.
- Nunca, em qualquer momento, deixe que fluidos de travagem, gasolina, produtos petrolíferos, óleos de perfuração, etc., entrem em contacto com as peças de plástico. Estes produtos químicos contêm substâncias que podem danificar, deteriorar ou destruir o plástico, o que poderia provocar ferimentos graves.

SÍMBOLOS NO PRODUTO



Alerta de Segurança

V

Volts



Corrente directa



Marca europeia de conformidade



Marca britânica de conformidade



Marca ucraniana de conformidade



Marca de conformidade EurAsian



Por favor, leia atentamente as instruções antes de acender o produto.

Não elimine baterias, pilhas, equipamentos elétricos e eletrônicos juntamente com resíduos municipais não separados. Os resíduos de baterias, pilhas e equipamentos elétricos e eletrônicos devem ser recolhidos separadamente. Os resíduos de acumulares de baterias, pilhas e fontes de luz têm de ser retirados do equipamento. Consulte a sua autoridade local ou retalhista para obter aconselhamento sobre reciclagem e pontos de recolha. De acordo com os regulamentos locais, os retalhistas têm a obrigação de receber os resíduos de baterias, pilhas e equipamentos elétricos e eletrônicos livres de encargos. O seu contributo para reutilizar e reciclar os resíduos de equipamentos elétricos e eletrônicos ajuda a reduzir a procura de matérias-primas. As baterias e pilhas usadas, em particular, contêm lítio e os resíduos de equipamentos elétricos e eletrônicos contêm materiais recicláveis precioso, que podem afetar negativamente o meio ambiente e a saúde humana se não forem eliminados de uma forma ambientalmente compatível. Elimine os dados pessoais dos equipamentos, se existirem.



SÍMBOLOS NESTE MANUAL



Nota



As peças ou acessórios vendem-se separadamente



Tempo de espera

Sikkerhed, ydelse og driftssikkerhed har fået toprioritet i designet af din radio.

TILTÆNKET ANVENDELSESFØRMÅL

Radioen er beregnet til modtagelse af analog udsendelse og streaming af audio fra BLUETOOTH-aktiverede enheder. Produktet kan genoplade USB-enheder via USB-forbindelsen.

Produktet må kun bruges til de formål, der er angivet under formålsbestemt/korrekt brug.

RADIOSIKKERHEDSADVARSLER

- Du må aldrig adskille eller ændre produktet på nogen måde.
- Undlad at bruge produktet nær vand.
- Anbring ikke produktet i nærheden af varmekilder, såsom radiatorer, varmeventiler, komfurer eller andre produkter (herunder forstærkere), der producerer varme.
- Dæk ikke ventilationsåbninger med genstande såsom aviser, duge, gardiner osv.
- Undlad at anbringe produktet i lukkede bogreoler eller reoler uden ordentlig ventilation.
- Bortskaffelse af et batteri med ild eller i en varm ovn eller mekanisk knusning eller skæring af et batteri, kan medføre en eksplosion.
- Hvis et batteri efterlades i en omgivelsesmiljø med meget høj temperatur, kan det medføre eksplosion eller udslip af brændbar væske eller gas.
- Hvis et batteri udsættes for ekstremt lave temperaturer, kan det medføre eksplosion eller udslip af brændbar væske eller gas.

YDERLIGERE SIKKERHEDSADVARSLER OM BATTERI

- For at undgå risiko for brand, kvæstelser eller beskadigelse af produktet forårsaget af kortslutning må værktøjet, batteripakken eller opladeren ikke nedsænkes i vand. Sørg ligeledes for, at der ikke trænger væske ind i enhederne og batterierne. Korroderende eller ledende væsker, f.eks. saltvand, bestemte kemikalier, blegestoffer eller produkter, som indeholder blegestoffer, kan forårsage kortslutning.

TRANSPORT AF LITHIUM-BATTERIER

Batteriet skal transporteres i henhold til lokale og nationale forskrifter og love.

Når batterier skal transporteres af tredjepart, skal alle specielle krav til emballering og mærkning efterleves. Man skal sikre sig, at ingen batterier kan komme i kontakt med andre batterier eller ledende materialer under transporten ved at beskytte blottede konnektorer med isolerende, ikke-ledende hætter eller tape. Undlad at transportere batterier med revner eller utætheder. Rådfør dig desuden hos speditøren.

KEND PRODUKTET

Se side 58.

1. Tænd/tilstandsknappen
2. LCD-display
3. USB-opladeport
4. Pilknapper
5. Knap for indstillede stationer
6. Knappen afspil/pause

7. Lydstyrkeknep
8. Bærehåndtag
9. Batteriåbning
10. Betjeningsvejledning
11. Oplader
12. Batterienhed

KONTROLKNAPPER

TÆND/TILSTANDSKNAPPEN

- Tryk på tænd/tilstandsknappen og hold den nede i to sekunder for at tænde og slukke for produktet.
- Tryk kort på tænd/tilstandsknappen for at skifte mellem tilstandene.

Valg af indstilling

Tryk på tænd/tilstandsknappen for at bladere gennem tilstandene.

- BLUETOOTH-tilstand
- AM/FM-tilstand

BEMÆRK: Når den tændes, vil radioen vende tilbage til den sidste tilstand, der var aktiveret.

BLUETOOTH-tilstand

- Tryk på tænd/tilstandsknappen, indtil BLUETOOTH-skærmen vises. Radioen vil begynde at søge efter en tidligere parret enhed. bt vil begynde at blinke i LCD-displayet.
- Hvis den parrede enhed ikke er tilgængelig, vil "bt" blinke kontinuerligt.
- For at parre en enhed med radioen skal du vælge "RYOBI RR18" på den BLUETOOTH-kompatible enhed.
- Når enheden er parret med radioen, vil "bt" ophøre med at blinke på LCD-skærmen.
- Når enheden er parret med radioen, skal du bruge kontrollerne på den BLUETOOTH-kompatible enhed til at gennemgå musiknumre og kontrollere lydstyrken, eller tryk på piletasterne på radioen for at gå til det forrige eller næste nummer. Tryk på knappen knappen spil/pause for at afspille/pause streamet audio.

BEMÆRK: Disse kontrolknapper understøttes muligvis ikke af den Bluetooth®-enhed og/eller den streamingapplikation, der anvendes.

- Hvis en enhed afbryder forbindelsen til radioen, blinker BLUETOOTH-indikatoren, indtil en anden enhed parres med radioen.
- For at afbryde forbindelsen til den aktuelle enhed for at tillade forbindelse til en anden BLUETOOTH-aktiveret enhed, skal du trykke på og holde knappen spil/pause nede. Radioen vil derefter være i "parringstilstand" og kan tilsluttes en anden enhed.

BEMÆRK: Produktet slukkes efter en halv time, hvis der ikke streames lyd i BLUETOOTH-tilstand. Tænd for produktet for at genoptage driften.

AM/FM-tilstand

- Tryk på tænd/tilstandsknappen, indtil AM eller FM vises på LCD-skærmen.
- Tryk på venstre piletast for at justere til en lavere frekvens. Tryk på den højre piletast for at justere til en højere frekvens. Tryk kort på en af knapperne (ikke trykke og holde nede) for at justere et frekvenstrin ad gangen. Tryk og hold den ønskede piletast nede i

et sekund for at tune til den næste frekvens med klar modtagelse.

LYDSTYRKE OP-KNAP +

Brug knappen volume up til at øge lydstyrken.

LYDSTYRKE NED-KNAP —

Brug knappen Volume down til at reducere lydstyrken.

KNAPPEN AFSPIL/PAUSE ►||

I BLUETOOTH-tilstand skal du trykke på knappen spil/pause for at afspille/pause streamet audio. Tryk på og hold knappen spil/pause nede for at afbryde den BLUETOOTH®-aktiverede enhed.

INDSTILLINGSKNAP TIL STATIONER

Hukommelsesfunktionen gemmer op til 20 frekvenser som forhåndsindstillinger i radioens hukommelse. Du kan gemme 10 frekvenser i FM-tilstand og 10 AM-tilstand.

Sådan lagres en frekvens i hukommelsen:

- Tun frem til den frekvens, der skal lagres.
- Tryk og hold knappen FORHÅNDSINDSTILLINGER nede i 1 sekund. Et nummer for hukommelsesstedet blinker.
- Tryk på en af piletasterne for at scrolle gennem hukommelsespladserne.
- Tryk på knappen FORHÅNDSINDSTILLINGER for at gemme frekvensen på det valgte hukommelsessted.

Sådan genkaldes en forindstillet frekvens:

- Tryk på knappen FORHÅNDSINDSTILLINGER, og slip den hurtigt for at gennemgå de gemte frekvenser.

PILKNAPPER <>

I BLUETOOTH-tilstand: Tryk på pilknapperne på radioen for at gå til det forrige eller næste musikstykke.

I radiotilstand: Tryk på venstre piletast for at justere til en lavere frekvens. Tryk på den højre piletast for at justere til en højere frekvens. Tryk kort på en af knapperne (ikke trykke og holde nede) for at justere et frekvenstrin ad gangen. Tryk og hold den ønskede piletast nede i et sekund for at tune til den næste frekvens med klar modtagelse.

SYMBOLER PÅ PRODUKTET



Sikkerheds Varsel

V

Volt



Direkte strøm



Europæisk overensstemmelsesmærkning



Britisk overensstemmelsesmærkning



Ukrainsk overensstemmelsesmærkning



EurAsian overensstemmelsesmærke



Læs venligst vejledningen omhyggeligt inden start af produktet.

Bortskaf ikke brugte batterier, elektriske dele og elektronisk udstyr som usorteret kommunalt affald. Brugte batterier, kasserede elektriske dele og elektronisk udstyr skal indsamles separat. Brugte batterier, affaldsakkumulatorer og lyskilder skal fjernes fra udstyret. Kontakt din lokale myndighed eller forhandler for rådgivning om genbrug og indsamlingssted. Ifølge lokale bestemmelser er detailhandlere måske forpligtede til gratis at tage kasserede batterier, elektriske dele og elektronisk udstyr retur til bortskaffelse. Dit bidrag til genbrug og genanvendelse af brugte batterier, kasserede elektriske dele og elektronisk udstyr bidrager til at reducere efterspørgslen efter råmaterialer. Kasserede batterier, navnlig indeholdende lithium, og kasserede elektriske dele og elektronisk udstyr indeholder værdifulde og genanvendelige materialer, som kan have en negativ indvirkning på miljøet og menneskers sundhed, hvis det ikke bortskaffes på en miljøvenlig måde. Slet persondata fra eventuelt kasseret udstyr.



USB-OPLADEPORT

Tilslut en USB-enhed til USB-opladningsporten for at få strøm fra produktet. Når produktet er slukket, leverer USB-opladningsporten ikke strøm.

VEDLIGEHOLDELSE

- Brug kun originalt tilbehør og reservedele. Hvis der er brug for at udskifte komponenter, som ikke er beskrevet, skal du kontakte et autoriseret servicecenter. Alle reparationer bør udføres af et autoriseret servicecenter.
- Undgå brug af opløsningsmidler til rengøring af plastdele. De fleste plasttyper bliver ødelagt, hvis de renses med almindelige gængse opløsningsmidler. Fjern snavs, støv m.v. med en ren klud.
- Sørg for, at bremsevæske, benzin, petroleumsbaserede produkter, penetreringsolie, mv., aldrig kommer i kontakt med plastdele. Disse kemiske produkter indeholder stoffer, som kan beskadige, mørne eller ødelægge plastmaterialet, så man risikerer at komme alvorligt til skade.

SYMBOLER I BRUGSANVISNINGEN



Bemærk



Dele eller tilbehør, der sælges separat



Ventetid

Säkerhet, prestanda och pålitlighet har varit högsta prioritet vid design av din radio.

ANVÄNDNINGSSOMRÅDE

Radion är avsedd för mottagning av analoga sändningar och strömning av ljud från BLUETOOTH-aktiverade enheter. Produkten kan återladda USB-enheter via USB-anslutningen. Använd inte produkten på något annat sätt än vad som är avsett.

SÄKERHETSVARNINGAR FÖR RADIO

- Demontera eller modifiera aldrig produkten på något sätt.
- Använd inte produkten nära vatten.
- Placera inte produkten nära värmekällor, såsom radiatorer, värmeregister, spisar eller andra produkter (inklusive förstärkare) som alstrar värme.
- Täck inte ventilationsöppningar med sådant som tidningar, bordsdukar, gardiner osv.
- Placera inte produkten i slutna skåp eller hyllor utan ventilation.
- Att kasta ett batteri i elden eller en varm ugn, eller mekaniskt krossa eller skära sönder ett batteri, kan resultera i en explosion.
- Att lämna ett batteri i en omgivningsmiljö med extremt varm temperatur kan resultera i en explosion eller läckage av brandfarlig vätska eller gas.
- Ett batteri som utsätts för extremt lågt lufttryck kan resultera i en explosion eller läckage av brandfarlig vätska eller gas.

YTTERLIGARE SÄKERHETSVARNINGAR FÖR BATTERIER

- För att undvika den fara för brand, personskador eller produktskador som orsakas av en kortslutning, doppa inte ner verktyget, utbytesbatteriet eller laddaren i vätskor och se till att ingen vätska kan tränga in i apparaterna eller batterierna. Korroderande eller ledande vätskor, som saltvatten, vissa kemikalier, blekningsmedel eller produkter som innehåller blekmedel, kan orsaka en kortslutning.

TRANSPORTERA LITIUMBATTERIER.

Transportera batteriet enligt lokala och nationella lagar och regleringar.

Följ alla specifika krav på förpackning och etiketter när batteri transporteras av tredje part. Se till att batteriet inte kommer i kontakt med andra batterier eller ledande material genom att skydda exponerade kontakter med isolerande, icke ledande skydd eller tejp. Transportera inte batterier som är spruckna eller läcker. Kontrollera med vidarebefordrande företag för mer information.

LÄR KÄNNA DIN PRODUKT

Se sidan 58.

1. Ström-/lägesknapp
2. LCD-display
3. USB-laddningsport
4. Pilknappar
5. Förinställningsknapp för station
6. Knapp för play/paus
7. Volymknappar
8. Bärhandtag
9. Batteriport
10. Bruksanvisning
11. Laddare
12. Batteripack

KONTROLLKNAPPAR

STRÖM-/LÄGESKNAPP

- Tryck på ström-/lägesknappen i två sekunder för att sätta på respektive stänga av produkten.
- Tryck försiktigt på ström-/lägesknappen för att växla mellan lägena.

Lägesval

Tryck på ström-/lägesknappen för att växla mellan lägena.

- BLUETOOTH-läge
- AM/FM-läge

NOTERA: När radion slås på kommer den till det sist valda läget.

BLUETOOTH-läge

- Tryck på ström-/lägesknappen tills BLUETOOTH visas. Radion börjar söka efter en tidigare parad enhet. "bt" börjar blinka på LCD-displayen.
- Om den parade enheten inte är tillgänglig, blinkar "bt" kontinuerligt.
- För att para en enhet med radion, välj "RYOBI RR18" på enheten med BLUETOOTH.
- När enheten har parats med radion slutar "bt" blinka i LCD-displayen.
- När enheten har kopplats ihop med radion använder du kontrollerna på den BLUETOOTH-aktiverade enheten för att bläddra bland spår och kontrollera volymen, eller tryck på pilknapparna på radion för att gå till föregående eller nästa spår. Tryck på knappen play/paus för att spela upp/pausa strömmat ljud.

NOTERA: Dessa reglage kanske inte stöds av BLUETOOTH-enheten och/eller den strömningsapplikation som används.

- Om en enhet kopplas bort från radion blinkar BLUETOOTH-indikatorn tills en annan enhet paras med radion.
- För att koppla bort den aktuella enheten och ansluta en annan BLUETOOTH-aktiverad enhet, tryck och håll kvar play/pause-knappen. Radion övergår då till parningsläge och kan anslutas till en annan enhet.

NOTERA: Produkten stängs av efter en halvtimme om inget ljud har strömmats i BLUETOOTH-läget. Slå på produkten för att starta den igen.

AM/FM-läge

- Tryck på ström-/lägesknappen tills AM eller FM visas på LCD-displayen.
- Tryck på vänster pilknapp för att ställa in en lägre frekvens. Tryck på höger pilknapp för att ställa in en högre frekvens. Tryck kort på endera knappen (håll inte ner knapparna) för att ställa in ett frekvenssteg i taget. Tryck och håll kvar önskad pilknapp i en sekund för att ställa in nästa frekvens med tydlig mottagning.

VOLYM UPP-KNAPP +

Använd hög volym-knappen för att höja volymen.

VOLYM NED-KNAPP —

Använd sänk volym-knappen för att sänka volymen.

KNAPP FÖR PLAY/PAUS ►||

I BLUETOOTH-läget, tryck på play/pause-knappen för att spela upp/pausa strömmat ljud. Tryck och håll kvar knappen play/pause för att koppla bort BLUETOOTH®-aktiverade enheter.

PRESET-KNAPP FÖR SPARAD RADIOSTATION 📌

Minnesfunktionen sparar upp till 20 förinställda frekvenser i radion. Man kan spara 10 frekvenser i FM-läget och 10 i AM-läget.

För att lagra en frekvens i minnet:

- Ställ in den frekvens du vill spara.
- Tryck och håll kvar PRESETS-knappen i 1 sekund. Ett minnesplatsnummer kommer att blinka.
- Tryck på valfri pilknapp för att bläddra genom minnesplatserna.
- Tryck på PRESETS-knappen för att spara frekvensen på den valda minnesplatsen.

För att hoppa till en lagrad frekvens:

- Tryck på PRESETS-knappen och släpp snabbt för att växla mellan lagrade frekvenser.

PILKNAPPAR <>

I BLUETOOTH-läget: Tryck på pilknapparna på radion för att gå till föregående eller nästa spår.

I radioläget: Tryck på vänster pilknapp för att ställa in en lägre frekvens. Tryck på höger pilknapp för att ställa in en högre frekvens. Tryck kort på endera knappen (håll inte ner knapparna) för att ställa in ett frekvenssteg i taget. Tryck och håll kvar önskad pilknapp i en sekund för att ställa in nästa frekvens med tydlig mottagning.

USB-LADDNINGSPORT

Anslut en USB-enhet till USB-laddningsporten för att få ström från produkten. När produkten är avstängd levererar USB-laddningsporten inte ström.

UNDERHÅLL

- Använd endast originaltillbehör och originalreservdelar. Behöver komponenter som inte beskrivits bytas ut, kontakta ett auktoriserat servicecenter. Alla reparationer ska utföras av ett auktoriserat servicecenter.
- Undvik att använda lösningsmedel vid rengöring av plastdelar. Flerparten plaster kan skadas vid användning av vissa lösningsmedel som säljs i affärerna. Använd en ren tygtrasa för att torka bort smuts, damm, osv.
- Låt aldrig bromsvätska, bensin, petroleumbaserade produkter, penetrerande oljor och liknande komma i kontakt med plastdelar. Dessa kemiska produkter innehåller ämnen som kan skada, försvaga eller förstöra plasten, vilket kunde förorsaka allvarliga kroppsskador.

SYMBOLER PÅ PRODUKTEN



Säkerhetsvarning

V

Volt



Liktström



CE-märkning



Brittisk CE-märkning



Ukrainsk CE-märkning

001



EurAsian överensstämmelsesymbol



Läs alla instruktioner noggrant innan du startar produkten.

Kassera inte uttjänta batterier, elavfall och elektronisk utrustning som restavfall. Uttjänta batterier, elavfall och elektronisk utrustning måste samlas in separat. Uttjänta batterier, uttjänta ackumulatörer och ljuskällor måste avlägsnas från utrustningen. Fråga din lokala myndighet eller återförsäljare för återvinningsråd och uppsamlingsplats. Beroende på lokala bestämmelser kan återförsäljare vara skyldiga att kostnadsfritt ta tillbaka uttjänta batterier samt elektriskt och elektroniskt avfall. Ditt bidrag till återanvändning och återvinning av uttjänta batterier samt elektriskt och elektroniskt avfall bidrar till att minska behovet av råmaterial. Uttjänta batterier, särskilt litiumbatterier, samt elavfall och elektronisk utrustning innehåller värdefulla och återvinningsbara material som kan påverka miljön och människors hälsa negativt, om de inte kasseras på ett miljömässigt sätt. Radera eventuella personuppgifter från avfallsutrustningen.



SYMBOLER I MANUALEN



Notera



Delar och utrustning säljs separat



Väntetid

Radiosi suunnittelussa on pidetty etusijalla turvallisuutta, suorituskykyä ja luotettavuutta.

KÄYTTÖTARKOITUS

Radio on tarkoitettu analogisten lähetysten vastaanottamiseen ja audion suoratoistoon BLUETOOTH-laitteista.

Tuote voi ladata USB-laitteita USB-liitännän kautta.

Älä käytä tätä tuotetta millään muulla tavalla kuin mihin se on tarkoitettu.

RADION TURVALLISUUSVAROITUKSET

- Älä koskaan pura tai muuta laitetta millään tavalla.
- Tätä tuotetta ei saa käyttää veden lähetyksillä.
- Älä sijoita tuotetta minkään lämmönlähteen, kuten lämpöpatterin, lämmitysritilän, uunin tai muun lämpöä tuottavan tuotteen (ml. vahvistimet) lähelle.
- Älä peitä tuuletusaukkoja esimerkiksi sanomalehdillä, pöytäliinoilla, verhoilla tms.
- Älä laita tuotetta suljettuun kirjahyllyyn tai telineeseen, jossa ei ole riittävä tuuletusta.
- Akun hävittäminen avotulella tai kuumassa uunissa, tai akun murskaaminen tai leikkaaminen mekaanisesti, voi johtaa räjähdykseen.
- Akun altistaminen erittäin kuumalle ympärivälle lämpötilalle saattaa johtaa räjähdykseen tai herkästi syttyvän nesteen tai kaasun vuotamiseen.
- Akun altistaminen erittäin matalalle ilmanpaineelle saattaa johtaa räjähdykseen tai herkästi syttyvän nesteen tai kaasun vuotamiseen.

LISÄÄ AKUN TURVALLISUUSVAROITUKSIA

- Jotta vältetään lyhytsulun aiheuttama tulipalon, loukkaantumisen tai tuotteen vahingoittumisen vaara, älä koskaan upota työkalua, vaihtoakkuja tai latauslaitetta nesteeseen ja huolehdi siitä, ettei mitään nesteitä pääse tunkeutumaan laitteiden tai akkujen sisään. Syövyttävät tai sähköä johtavat nesteet, kuten suolavesi, tietyt kemikaalit ja lalkaisuaaineet tai valkaisuaaineita sisältävät tuotteet voivat aiheuttaa lyhytsulun.

LITIUMAKKIJEN KULJETTAMINEN

Kuljeta akkuja paikallisten ja kansallisten ehtojen ja säädösten mukaisesti.

Noudata kaikkia pakkaamista ja nimeämistä koskevia erikoissääädöksiä, kun kolmas osapuoli kuljettaa akkuja. Varmista, että mikään akku ei kosketa muita akkuja tai johtavaa materiaalia kuljetuksen aikana suojaamalla paljaat navat eristävillä, johtamattomilla korkeilla tai teipillä. Älä kuljeta akkuja, jotka ovat halkeilleet tai vuotavat. Kysy välitysyriykseltä lisäneuvoja.

TUNNE TUOTTEESI

Katso sivu 58.

1. Virta/tila-painike
2. LCD-näyttö
3. USB-latausportti
4. Nuolipainikkeet
5. Esiasetusaseman painike
6. Toisto/keskeytä-painike
7. Äänenvoimakkuuspainikkeet
8. Kantokahva

9. Akkutila
10. Käyttäjän käsikirja
11. Laturi
12. Akku

OHJAUSPAINIKKEET

VIRTA/TILA-PAINIKE

- Paina virta/tila-painiketta kahden sekunnin ajan kytkäksesi tuotteen päälle ja pois päältä.
- Voit selata tiloja painamalla virta/tila-painiketta nopeasti.

Tilanvalinta

Voit selata tiloja painamalla virta/tila-painiketta.

- BLUETOOTH-tila
- AM/FM-tila

HUOM: Kun radio on päällä, se palaa viimeiseen valittuun tilaan.

BLUETOOTH-tila

- Paina virta/tila-painiketta, kunnes BLUETOOTH-näyttö tulee näkyviin. Radio alkaa etsiä aiempaa laiteparia. bt alkaa vilkkua LCD-näytössä.
- Jos laitepari ei ole käytettävissä, "bt" alkaa vilkkua tauotta.
- Voit muodostaa laiteparin radion kanssa valitsemalla BLUETOOTH-yhteensopivasta laitteesta "RYOBI RR18".
- Kun laitepari radion kanssa on muodostettu, "bt" lakkaa vilkkumasta LCD-näytössä.
- Kun laitepari on muodostettu radion kanssa, voit vaihtaa kappaletta ja säätää äänenvoimakkuutta BLUETOOTH-yhteensopivan laitteen säätimillä tai siirtyä edelliseen tai seuraavaan kappaleeseen painamalla radion nuolinäppäimiä. Toista/keskeytä audion suoratoisto painamalla toista/keskeytä-painiketta.

HUOM: Käytössä oleva BLUETOOTH-laite ja/tai suoratoistosuovellus ei välttämättä tue näitä ohjaimia.

- Jos laitteen yhteys radioon katkeaa, BLUETOOTH-merkkivalo vilkkuu, kunnes toinen laite muodostaa laiteparin radion kanssa.
- Jos haluat purkaa nykyisen laitteen yhteyden voitaksesi muodostaa yhteyden toiseen BLUETOOTH-laitteeseen, paina toista/keskeytä-painiketta. Tällöin radio siirtyy parimuodostustilaan ja voidaan yhdistää toiseen laitteeseen.

HUOM: Tuote sammuu puolen tunnin kuluttua, jos audiota ei suoratoisteta BLUETOOTH-tilassa. Jos haluat jatkaa käyttöä, kytke tuote päälle.

AM/FM-tila

- Paina virta/tila-painiketta, kunnes AM tai FM näkyy LCD-näytössä.
- Viritä matalammalle taajuudelle painamalla vasenta nuolipainiketta. Viritä korkeammalle taajuudelle painamalla oikeaa nuolipainiketta. Paina lyhyesti jompaakumpaa painiketta (älä paina ja pidä painettuna), jos haluat virittää yhden taajuusasteleone kerrallaan. Paina haluamaasi nuolipainiketta sekunnin ajan virittääksesi seuraavalle taajuudelle, jolla on hyvä yhteys.

ÄÄNVOIMAKKUUS YLÖS -PAINIKE +

Äänvoimakkuutta lisätään painamalla äänvoimakkuus ylös -painiketta.

ÄÄNVOIMAKKUUS ALAS -PAINIKE —

Äänvoimakkuutta vähennetään painamalla äänvoimakkuus alas -painiketta.

TOISTO/KESKEYTÄ-PAINIKE ►||

BLUETOOTH-tilassa voit toistaa/keskeyttää audion suoratoiston painamalla toista/keskeytä-painiketta. Kytke BLUETOOTH®-yhteensopiva laite irti painamalla toista/keskeytä-painike hetkeksi pohjaan.

PRESET-ASEMAMPAINIKE 📌

Radion muistiin voidaan tallentaa jopa 20 taajuutta. Voit tallentaa 10 taajuutta FM-tilassa ja 10 AM-tilassa.

Taajuuden tallentaminen muistiin:

- Viritä sille taajuudelle, jonka haluat tallentaa.
- Paina PRESETS-painiketta 1 sekunnin ajan. Muistin numero vilkkuu.
- Selaa muistiasetuksia painamalla jompaakumpaa nuolipainiketta.
- Tallenna taajuus valittuun muistipaikkaan painamalla PRESETS-painiketta.

Esimäärittetyt taajuuden käyttö:

- Voit selata tallennettuja taajuuksia painamalla PRESETS-painiketta ja vapauttamalla sen nopeasti.

NUOLIPAINIKKEET <>

BLUETOOTH-tilassa: Siirry edelliseen tai seuraavaan kappaleeseen painamalla radion nuolipainikkeitä.

Radiotilassa: Viritä matalammalle taajuudelle painamalla vasenta nuolipainiketta. Viritä korkeammalle taajuudelle painamalla oikeaa nuolipainiketta. Paina lyhyesti jompaakumpaa painiketta (älä paina ja pidä painettuna), jos haluat viritää yhden taajuusasteleen kerrallaan. Paina haluamaasi nuolipainiketta sekunnin ajan viritääksesi seuraavalle taajuudelle, jolla on hyvä yhteys.

TUOTTEESSA OLEVAT SYMBOLIT



Turvavaroitus



Voltti



Tasavirta



Eurooppalainen vaatimustenmukaisuusmerkintä



Brittiläinen vaatimustenmukaisuusmerkintä



Ukrainalainen vaatimustenmukaisuusmerkintä



EurAsian-vaatimustenmukaisuusmerkki



Lue ohjeet huolella ennen laitteen käyttöä.

Älä hävitä käytettyjä akkuja sekä sähkö- ja elektroniikkalaiteromua lajittelemattomana yhdyskuntajätteenä. Käytetyt akut sekä sähkö- ja elektroniikkalaiteromu on kerättävä erikseen. Käytetyt paristot ja akut ja hukkavalonilähteet on poistettava laitteista. Kysy paikalliselta viranomaiselta tai jälleenmyyjältä kierrätysneuvoja ja keräyspiste. Paikallisten määräysten mukaan jälleenmyyjillä voi olla velvollisuus ottaa käytetyt akut sekä sähkö- ja elektroniikkalaiteromu takaisin veloitusetta. Panokset käytettyjen akkujen sekä sähkö- ja elektroniikkalaiteromun uudelleenkäyttöön ja kierrätykseen auttaa vähentämään raaka-aineiden kysyntää. Käytetyt, erityisesti litiumia sisältävät akut sekä sähkö- ja elektroniikkalaiteromu sisältävät arvokkaita ja kierrätettäviä materiaaleja, jotka voivat vaikuttaa haitallisesti ympäristöön ja ihmisten terveyteen, jos niitä ei hävitetä ympäristöstävällisellä tavalla. Poista mahdolliset henkilötiedot jätelaitteista.



USB-LATAUSPORTTI

Liitä USB-laite USB-latausportiin saadaksesi laitteesta virtaa. Kun tuote on kytketty pois päältä, USB-latausportti ei syötä virtaa.

HUOLTO

- Käytä ainoastaan alkuperäisiä lisävarusteita ja varaosia. Jos vaihtamista vaativat komponentit ovat osia, joita tässä ei ole kuvattu, ota yhteyttä valtuutettuun huoltoliikkeeseen. Kaikki korjaukset on tehtävä valtuutetussa huoltoliikkeessä.
- Älä puhdistu muoviosia liuottimilla. Suurin osa muoveista ei siedä markkinoilla olevia määrättyjä liuotteita, jotka vahingoittavat niitä. Käytä puhdasta riepua lian, pölyn jne. puhdistukseen.
- Älä koskaan päästä jarrunesteitä, bensiiniä, öljytuotteita, lämpäiseviä öljyjä tms. kosketuksiin muoviosien kanssa. Nämä kemialliset tuotteet sisältävät aineita, jotka voivat vaurioittaa, heikentää tai tuhota muovin minkä seurauksena voi aiheutua vakavia ruumiinvammoja.

KÄSIKIRJAN SYMBOLIT



Huom



Osat ja lisävarusteet on hankittava erikseen



Odotusaika

Sikkerhet, ytelse og pålitelighet er gitt førsteprioritet ved konstruksjonen av din radio.

TILTENKT BRUK

Radioen er beregnet til mottakelse av analogkringkasting, og streaming av lyd fra BLUETOOTH-aktiverede enheter.

Gjennom USB-tilkobling kan produktet lade USB-enheter på nytt.

Ikke bruk produktet på noe annen måte enn det som er beskrevet som tiltenkt bruk.

RADIOSIKKERHETSADVARSLER

- Demonter eller modifiser aldri produktet på noen måte.
- Ikke bruk nær vann.
- Ikke plasser produktet i nærheten av varmekilder, slik som radiatorer, varmerister, ovner eller andre produkter (inkludert forsterkere) som produserer varme.
- Ikke dekk ventilasjonsåpninger med gjenstander, slik som aviser, bordkluter, gardiner osv.
- Ikke plasser produktet i lukkede bokskap eller hyller uten tilfredsstillende ventilasjon.
- Det kan føre til eksplosjon om et batteri kastes inn i åpne flammer eller en varm ovn, eller ved mekanisk knusing eller kutting av et batteri.
- Det kan medføre eksplosjon eller lekkasje av antennelig væske eller gass hvis batteriet ligger i et miljø med ekstremt høy omgivelsestemperatur.
- Et batteri som utsettes for ekstremt lavt lufttrykk kan eksplodere, eller det kan lekke ut antennelig væske eller gass.

EKSTRA ADVARSLER FOR BATTERISIKKERHET

- For å unngå fare for en brann forårsaket av en kortslutning, av personskader eller skader av produktet, må det forhindres at batteripakken eller laderen dypes i væsker og også sørges for at ingen væsker kan komme inn i apparatene eller batteriene. Korroderende og ledende væsker som saltvann, visse kjemikalier og blekemidler eller produkt som inneholder blekemidler kan forårsake en kortslutning.

TRANSPORTERE LITIUM-BATTERIER

Transporter batteriet i samsvar med lokale og nasjonale forskrifter og bestemmelser.

Følg alle spesielle krav når det gjelder pakking og merking når tredje part skal transportere batteriene. Pass på at batteriene ikke kan komme i kontakt med andre batterier eller ledende materialer når de transporteres ved at du beskytter åpne koblinger med isolerende, ikkeledende hettet eller tape. Ikke transportert batterier som har sprekker eller lekket. Sjekk med transportfirmaet for ytterligere råd.

KJENN DITT PRODUKT.

Se side 58.

1. Strøm-/modusknapp
2. LCD-skjerm
3. USB-ladeinngang
4. Pilknapper
5. Knapp for forhåndsinnstilt stasjon
6. Spill/pause-knapp
7. Volumknapper
8. Bærehåndtak
9. Batteridør

10. Brukerhåndbok

11. Lader

12. Batteripakke

KONTROLLKNAPPER

STRØM-/MODUSKNAPP

- Trykk og hold strøm-/modus-knappen i to sekunder for å slå produktet på eller av.
- Trykk på strøm-/modusknappen kort for å gå mellom moduser.

Valg av modus

Trykk på strøm-/modusknappen for å gå gjennom moduser.

- BLUETOOTH-modus
- AM/FM-modus

NB: Når den er slått på, vil radioen gå tilbake til den siste modusen som var innstilt.

BLUETOOTH-modus

- Trykk på strøm-/modusknappen til BLUETOOTH-skjermen vises. Radioen vil begynne å søke etter en tidligere parett enhet. bt vil begynne å blinke på LCD-skjermen.
- Hvis den parett enheten ikke er tilgjengelig, vil "bt" blinke kontinuerlig.
- For å pare en enhet med radioen, velg "RYOBI RR18" på BLUETOOTH-kompatibel enhet.
- Når enheten har parett seg med radioen, vil "bt" slutte å blinke på LCD-skjermen.
- Når enheten har parett seg med radioen, bruker du kontrollene på BLUETOOTH-enheten til å bevege deg gjennom spor og kontrollvolum, eller trykk på pilknappene på radioen for å gå til forrige eller neste spor. Trykk på spill/pause-knappen for å spille/pause streamet lyd.

NB: Disse kontrollene støttes kanskje ikke av den BLUETOOTH-enheten og/eller streamingapplikasjonen som brukes.

- Hvis en enhet kobles fra radioen, vil BLUETOOTH-indikatoren blinke inntil en annen enhet er koblet til radioen.
- For å koble den aktuelle enheten fra for å tillate tilkobling til en annen BLUETOOTH-aktivert enhet, trykk og hold spill/pause-knappen. Radioen vil da være i parmodus og kan kobles til en annen enhet.

NB: Produktet vil slå seg av om en halv time hvis ingen lyd har blitt streamet i BLUETOOTH-modus. Slå på produktet for å gjenoppta operasjonen.

AM/FM-modus

- Trykk på strøm-/modusknappen til AM- eller FM-skjermen vises på LCD-skjermen.
- Trykk på venstre pilknapp for å justere til en lavere frekvens. Trykk på høyre pilknapp for å justere til en høyere frekvens. Trykk på en av knappene (ikke trykk og hold) for å justere ett frekvenstrinn om gangen. Trykk og hold inne den ønskede pilknappen i ett sekund for å justere til neste frekvens med tydelig mottak.

VOLUM OPP-KNAPP

Bruk volum opp-knappen for å øke volumet.

VOLUM NED-KNAPPEN —

Bruk volum ned-knappen for å redusere volumet.

SPILL-/PAUSE-KNAPP ►||

I BLUETOOTH-modus trykker du på spill/pause-knappen for å spille/pause streamet lyd. Trykk og hold spill/pause-knappen for å koble fra BLUETOOTH@-aktivert enhet.

FORHÅNDSINNSTILLING-KNAPP ▢

Minnefunksjonen lagrer opptil 20 frekvenser som forhåndsinnstillinger i radioens minne. Du kan lagre 10 frekvenser i FM-modus og 10 i AM-modus.

For å lagre en frekvens i minnet:

- Still inn den frekvensen du ønsker å lagre.
- Trykk inn og hold knappen for forhåndsinnstillinger i 1 sekund. Et minnelokaliseringsnummer vil blinke på og av.
- Trykk på hver pilknapp for å bla gjennom minneposisjoner.
- Trykk på FORHÅNDSINNSTILLINGER-knappen for å lagre frekvensen på den valgte minneplassen.

For å hente frem en forhåndsinnstilt frekvens:

- Trykk på FORHÅNDSINNSTILLINGER-knappen og slipp raskt for å gå gjennom lagrede frekvenser.

PILKNAPPER <>

I BLUETOOTH-modus: Trykk på pilknappene på radioen for å gå til forrige eller neste spor.

I radiomodus: Trykk på venstre pilknapp for å justere til en lavere frekvens. Trykk på høyre pilknapp for å justere til en høyere frekvens. Trykk på en av knappene (ikke trykk og hold) for å justere ett frekvenstrinn om gangen. Trykk og hold inne den ønskede pilknappen i ett sekund for å justere til neste frekvens med tydelig mottak.

USB-LADEINNGANG

Koble en USB-enhet til USB-ladeporten for å få strøm fra produktet. Når produktet er slått av, leverer ikke USB-ladeporten strøm.

VEDLIKEHOLD

- Bruk bare originalt tilbehør og reservedeler. Hvis komponenter som ikke har blitt beskrevet må skiftes ut, ta kontakt med et autorisert servicesenter. Alle reparasjoner skal utføres av et autorisert servicesenter.
- Unngå bruk av løsemidler når du rengjør plastdelene. De fleste plastmaterialene kan skades ved bruk av løsningsmidlene som fås i handelen. Bruk en ren klut til å tørke bort smuss, støv osv.
- Du må aldri la bremsevæske, drivstoff, petroleumbaserte produkter, rustopløsende olje osv. komme i kontakt med plastikkdeler. Slike kjemiske produkter inneholder stoffer som kan skade, svekke eller ødelegge platen, noe som kan medføre alvorlige kroppsskader.

SYMBOLER PÅ PRODUKTET



Sikkerhetsalarm

V

Volt



Likestrøm



Europeisk samsvarsmerking



Britisk samsvarsmerking



Ukrainsk samsvarsmerking



EurAsian Konformitetstegn



Les instruksjonene nøye før apparatet tas i bruk.

Ikke kast avfallsbatterier, elektrisk og elektronisk utstyrsavfall som usortert kommunalt avfall. Avfallsbatterier og elektrisk og elektronisk utstyrsavfall må samles inn separat. Avfallsbatterier, avfallsakkumulatorer og lyskilder må fjernes fra utstyret. Forhør deg med de lokale myndighetene for resirkuleringsråd og innsamlingspunkt. I henhold til lokale forskrifter kan forhandlere være forpliktet til å ta tilbake avfallsbatterier, elektrisk og elektronisk utstyrsavfall gratis. Ditt bidrag til gjenbruk av og gjenvinning av avfallsbatterier og elektrisk og elektronisk utstyrsavfall bidrar til å redusere etterspørselen etter råmaterialer. Avfallsbatterier, spesielt de som inneholder litium, og elektrisk og elektronisk utstyrsavfall inneholder verdifulle og resirkulerbare materialer som kan påvirke miljøet og menneskets helse negativt, hvis de ikke blir kastet på en miljøkompatibel måte. Slett personlig data fra utstyrsavfall, om noen.



SYMBOLER I MANUALEN



Nb



Deler eller tilbehør solgt separat



Ventetid

При разработке вашего радиоприемника особое внимание уделялось безопасности, производительности и надежности.

НАЗНАЧЕНИЕ

Этот радиоприемник предназначен для приема сигналов аналогового радиовещания и потоковой передачи аудиосигналов, принимаемых от устройств с поддержкой BLUETOOTH.

Это изделие способно заряжать устройства с USB через порт USB.

Используйте устройство строго по назначению, указанному в настоящем руководстве.

ПРАВИЛА ТЕХНИКИ БЕЗОПАСНОСТИ ПРИ РАБОТЕ С РАДИОПРИЕМНИКОМ

- Запрещается разбирать изделие или менять его конструкцию.
- Не используйте прибор вблизи воды.
- Запрещается размещать изделие в непосредственной близости от любых источников тепла, таких как радиаторы, нагревательные регистры, плиты, а также любых других изделий (включая усилители), излучающих тепло.
- Запрещается закрывать вентиляционные отверстия какими-либо предметами, такими как газеты, скатерти, занавески и т. д.
- Не ставьте прибор в закрытые книжные шкафы или стеллажи, не имеющие соответствующей вентиляции.
- Утилизация аккумулятора посредством открытого огня, горячей печи, механического дробления или резки может привести к взрыву.
- Длительное воздействие на аккумулятор сверхвысоких температур может привести к взрыву, а также к утечке воспламеняемой жидкости или газа.
- Под воздействием сверхвысокого атмосферного давления возможен взрыв аккумулятора, а также утечка воспламеняемой жидкости или газа.

ТРЕБОВАНИЯ БЕЗОПАСНОСТИ ПРИ ИСПОЛЬЗОВАНИИ ДОПОЛНИТЕЛЬНОЙ АККУМУЛЯТОРНОЙ БАТАРЕИ

- Для предотвращения опасности пожара в результате короткого замыкания, травм и повреждения изделия не опускайте инструмент, сменный аккумулятор или зарядное устройство в жидкости и не допускайте попадания жидкостей внутрь устройств или аккумуляторов. Коррозийные и проводящие жидкости, такие как соленый раствор, определенные химикаты, отбеливающие средства или содержащие их продукты, могут привести к короткому замыканию.

ТРАНСПОРТИРОВКА ЛИТИЕВЫХ БАТАРЕЙ

Транспортируйте аккумуляторную батарею в соответствии с местными и государственными правилами и положениями.

При транспортировке батарей третьей стороной соблюдайте все специальные требования по упаковке и маркировке. Проверьте, чтобы аккумуляторные батареи не вступали в контакт с другими батареями или проводимыми материалами при транспортировке, для этого защитите огненные разъемы изоляцией, изолирующими колпачками или лентами. Не переносите батареи с повреждениями или утечками. За дальнейшими консультациями обратитесь в транспортно-экспедиционную компанию.

ИЗУЧИТЕ ИЗДЕЛИЕ

Стр 58.

1. Кнопка питания/выбора режима работы
2. ЖК-дисплей
3. Зарядный USB-порт
4. Кнопки со стрелками
5. Кнопка установки радиостанций
6. Кнопка «Воспроизведение/пауза»
7. Кнопки громкости
8. Ручка для транспортировки
9. Гнездо подключения батареи
10. Руководство оператора
11. Зарядное устройство
12. Аккумулятор

КНОПКИ УПРАВЛЕНИЯ

КНОПКА ПИТАНИЯ/ВЫБОРА РЕЖИМА РАБОТЫ

- Для включения и выключения изделия нажмите и удерживайте кнопку питания в течение двух секунд.
- Для циклического переключения режимов работы нажимайте на кнопку питания/выбора режима работы.

Выбор режима работы

Для циклического переключения режимов работы нажимайте на кнопку питания/выбора режима работы.

- Режим BLUETOOTH
- Режим AM/FM

ПРИМЕЧАНИЕ: При включении радиоприемник вернется в режим работы, в котором он находился до выключения.

Режим BLUETOOTH

- Нажимайте на кнопку питания/выбора режима работы, пока на дисплее не отобразится экран режима BLUETOOTH. Радиоприемник начнет поиск ранее сопряженного устройства. На ЖК-дисплее начнет мигать значок «bt».
- Если сопряженное устройство недоступно, на ЖК-дисплее начнет постоянно мигать значок «bt».
- Для выполнения сопряжения какого-то устройства с этим радиоприемником выберите устройство «RYOBI RR18» на устройстве с поддержкой BLUETOOTH.
- После успешного завершения сопряжения устройства с радиоприемником на ЖК-дисплее перестанет мигать значок «bt».
- После успешного завершения сопряжения устройства с радиоприемником используйте элементы управления на устройстве с поддержкой BLUETOOTH для переключения треков и регулировки громкости или нажимайте на кнопки со стрелками на радиоприемнике для перехода к предыдущему или следующему треку. Для воспроизведения или приостановки потокового аудиовещания нажмите на кнопку «Воспроизведение/пауза».

ПРИМЕЧАНИЕ: Эти элементы управления могут не поддерживаться устройством с BLUETOOTH и/или используемым приложением для потоковой передачи данных.

- В случае потери связи устройства с радиоприемником индикатор BLUETOOTH будет мигать до тех пор,

пока не будет выполнено сопряжение радиоприемника с каким-либо устройством.

- Для отключения связи с текущим устройством и возможности установления связи с каким-либо другим устройством с поддержкой BLUETOOTH нажмите и удерживайте кнопку «Воспроизведение/пауза». После этого радиоприемник перейдет в режим сопряжения, и можно будет установить связь с каким-то другим устройством.

ПРИМЕЧАНИЕ: При отсутствии потоковой передачи аудиосигнала в режиме BLUETOOTH в течение получаса изделие автоматически выключается. Для возобновления работы включите изделие.

Режим AM/FM

- Нажимайте на кнопку «Воспроизведение/пауза», пока на ЖК-дисплее не отобразится значок «AM» или «FM».
- Для переключения на более низкую частоту в пределах диапазона нажмите на кнопку со стрелкой влево. Для переключения на более высокую частоту в пределах диапазона нажимайте на кнопку со стрелкой вправо. Краткое нажатие (без удержания) на любую из этих кнопок предназначено для пошагового изменения частоты в пределах диапазона. Для переключения на следующую радиостанцию в пределах диапазона с четким приемом нажмите и удерживайте необходимую из кнопок со стрелками в течение одной секунды.

КНОПКА УВЕЛИЧЕНИЯ УРОВНЯ ГРОМКОСТИ +

Кнопка увеличения громкости предназначена для увеличения уровня громкости.

КНОПКА УМЕНЬШЕНИЯ УРОВНЯ ГРОМКОСТИ —

Кнопка уменьшения громкости предназначена для уменьшения уровня громкости.

КНОПКА «ВОСПРОИЗВЕДЕНИЕ/ПАУЗА» ►||

Для начала воспроизведения или приостановки потокового аудиовещания в режиме BLUETOOTH нажмите на кнопку «Воспроизведение/пауза». Для отключения связи с устройством с поддержкой BLUETOOTH нажмите и удерживайте кнопку «Воспроизведение/пауза».

КНОПКА ПРЕДУСТАНОВОК РАДИОСТАНЦИЙ

Функция памяти позволяет сохранять до 20 значений частот в качестве предустановок в памяти радиоприемника. Можно сохранять 10 различных значений частот в диапазоне FM и 10 в диапазоне AM.

Сохранение частоты настройки в памяти:

- Настройтесь на частоту радиостанции, которую вы хотите сохранить.
- Нажмите и удерживайте кнопку PRESETS (Предустановки) в течение 1 секунд. Номер ячейки памяти начинает мигать.
- Для переключения между различными предустановками нажимайте на кнопки со стрелками.
- Для сохранения определенного значения частоты в выбранной ячейке памяти нажмите на кнопку PRESETS (Предустановки).

Настройка на сохраненные радиостанции:

- Для циклического переключения между сохраненными значениями частот нажимайте и отпускайте кнопку PRESETS.

КНОПКИ СО СТРЕЛКАМИ < >

В режиме BLUETOOTH: Для перехода к предыдущему или следующему треку нажимайте на кнопки со стрелками на радиоприемнике.

В режиме радио: Для переключения на более низкую частоту в пределах диапазона нажмите на кнопку со стрелкой влево. Для переключения на более высокую частоту в пределах диапазона нажимайте на кнопку со стрелкой вправо. Краткое нажатие (без удержания) на любую из этих кнопок предназначено для пошагового изменения частоты в пределах диапазона. Для переключения на следующую радиостанцию в пределах диапазона с четким приемом нажмите и удерживайте необходимую из кнопок со стрелками в течение одной секунды.

ЗАРЯДНЫЙ USB-ПОРТ

Для обеспечения питания какого-то устройства с USB портом от этого изделия подключите это устройство к зарядному порту USB. После выключения изделия зарядный порт USB не обеспечивает питание.

ТЕХНИЧЕСКОЕ ОБСЛУЖИВАНИЕ

- Используйте только оригинальные принадлежности и запасные детали. При необходимости замены компонентов, не описанных здесь, обратитесь в авторизованный сервисный центр. Все ремонтные работы должны производиться авторизованным сервисным центром.
- Избегайте использования растворителей во время чистки пластмассовых частей. Многие пластмассы чувствительны к воздействию различных бытовых растворителей и в результате их использования могут разрушиться. Для снятия грязи, пыли и пр. пользуйтесь чистой тряпкой.
- Никогда не допускайте контакта тормозной жидкости, бензина, продуктов на нефтяной основе, пропиточного масла и т. д. с пластмассовыми частями. Эти химикаты содержат вещества, которые могут испортить, ослабить или разрушить пластмассу. Это ведет к тяжелым травмам.

УСЛОВНЫЕ ОБОЗНАЧЕНИЯ НА ПРОДУКТЕ



Внимание



Вольт



Постоянный ток



Знак соответствия европейским стандартам



Знак соответствия стандартам Великобритании



Знак соответствия Украины

001



Знак Евразийского Соответствия



Внимательно прочтите данные инструкции перед использованием продукта.

Утилизация аккумуляторов, электрического и электронного оборудования в месте с несортированными бытовыми отходами не допускается. Сбор аккумуляторов, электрического и электронного оборудования в целях утилизации должен осуществляться отдельно. Перед утилизацией необходимо извлечь из оборудования элементы питания, аккумуляторы и источники света. Уточните порядок утилизации и местонахождения пункта приема у местных властей или поставщика. Ритейлеры могут быть обязаны бесплатно принимать аккумуляторы, электрическое и электронное оборудование на утилизацию в соответствии с местными регламентами. Ваш вклад в повторную переработку аккумуляторов, а также электрического и электронного оборудования позволит сократить потребность в сырье. Аккумуляторы, в частности, содержащие литий, а также электрическое и электронное оборудование содержит ценные и подлежащие повторной переработке материалы, которые в случае ненадлежащей утилизации способны вредить экологии и здоровью людей. Перед утилизацией удалите с оборудования все персональные данные.



Примечание



Детали или принадлежности, приобретаемые отдельно



Необходимо подождать

Транспортировка:

Категорически не допускается падение и любые механические воздействия на упаковку при транспортировке.

При разгрузке/погрузке не допускается использование любого вида техники, работающей по принципу зажима упаковки.

Хранение:

Необходимо хранить в сухом месте.

Необходимо хранить вдали от источников повышенных температур и воздействия солнечных лучей.

При хранении необходимо избегать резкого перепада температур.

Хранение без упаковки не допускается.

Срок службы изделия:

Срок службы изделия составляет 5 лет.

Не рекомендуется к эксплуатации по истечении 5 лет хранения с даты изготовления без предварительной проверки.

Дата изготовления (код даты) отштампован на поверхности корпуса изделия.

Пример:

W17 Y2015, где Y2015 - год изготовления

W17 – неделя изготовления

Определить месяц изготовления можно согласно приведенной ниже таблице, на примере 2015 года.

Обратите внимание! Количество недель в месяце различается от года в год.

Месяц	Январь	Февраль	Март	Апрель	Май	Июнь	Июль	Август	Сентябрь	Октябрь	Ноябрь	Декабрь	Год
Неделя	01	05	09	14	18	22	27	31	36	40	44	49	2015
	02	06	10	15	19	23	28	32	37	41	45	50	
	03	07	11	16	20	24	29	33	38	42	46	51	
	04	08	12	17	21	25	30	34	39	43	47	52	
	05	09	13	18	22	26	31	35	40	44	48	53	
			14			27							

- EN
- FR
- DE
- ES
- IT
- NL
- PT
- DA
- SV
- FI
- NO
- RU
- PL
- CS
- HU
- RO
- LV
- LT
- ET
- HR
- SL
- SK
- BG
- UK
- TR
- EL

W przypadku tego radia zwrócono szczególną uwagę na zapewnienie bezpieczeństwa, wysokiej wydajności oraz niezawodności.

PRZEZNACZENIE

Radio przeznaczone jest do odbioru analogowych transmisji radiowych oraz dźwięku przesyłanego strumieniowo z urządzeń obsługujących technologię BLUETOOTH.

Produkt może ładować urządzenia USB po podłączeniu ich do gniazda USB.

Nie należy używać tego produktu niezgodnie z przeznaczeniem.

RADIO – OSTRZEŻENIA DOTYCZĄCE BEZPIECZEŃSTWA

- Nigdy nie demontować ani nie modyfikować produktu w żaden sposób.
- Nie należy używać tego produktu w pobliżu wody.
- Nie umieszczać produktu w pobliżu źródeł ciepła, takich jak grzejniki, zasuwę kominowe, piece lub inne produkty (w tym wzmocniacze) wytwarzające ciepło.
- Nie zasłaniać otworów wentylacyjnych przedmiotami, takimi jak gazety, obrusy, zasłony itp.
- Nie należy umieszczać produktu w pobliżu regałów z książkami bez zapewnienia odpowiedniej wentylacji.
- Próba spalania akumulatora w ognisku bądź piecu lub jego zgniecenia bądź przecięcia może skutkować wybuchem.
- Pozostawienie akumulatora w skrajnie wysokiej temperaturze może doprowadzić do eksplozji lub wycieku łatwopalnego płynu bądź gazu.
- W przypadku narażenia akumulatora na skrajnie niskie ciśnienie może dojść do wybuchu lub do wycieku łatwopalnego płynu bądź gazu.

AKUMULATOR — DODATKOWE OSTRZEŻENIA DOTYCZĄCE BEZPIECZEŃSTWA

- Aby uniknąć niebezpieczeństwa pożaru, obrażeń lub uszkodzeń produktu na skutek zwarcia, nie wolno zanurzać narzędzia, akumulatora wymiennego ani ładowarki w cieczach i należy zatroszczyć się o to, aby do urządzeń i akumulatorów nie dostały się żadne cieczce. Zwarcie spowodować mogą korodujące lub przewodzące cieczce, takie jak woda morską, określone chemikalia i wybielacze lub produkty zawierające wybielacze.

TRANSPORTOWANIE AKUMULATORÓW LITOWYCH

Akumulatory należy transportować zgodnie z lokalnymi i krajowymi przepisami i regulacjami.

Należy postępować zgodnie z wszystkimi specjalnymi wymaganiami dotyczącymi pakowania i etykietowania akumulatorów podczas transportu przez stronę trzecią. Upewnij się, że żadne akumulatory nie zetkną się z innymi akumulatorami lub materiałami przewodzącymi podczas transportu. W tym celu należy zabezpieczyć odkryte złącza nieprzewodzącymi nakładkami izolacyjnymi lub taśmą izolacyjną. Nie należy transportować pękniętych ani nieszczelnych akumulatorów. Szczegółowe porady można uzyskać w firmie spedycyjnej.

INFORMACJE O PRODUKCIE

Patrz strona 58.

1. Włącznik/przycisk trybu
2. Wyświetlacz LCD
3. Port USB do ładowania
4. Przyciski strzałek
5. Przycisk wyboru stacji zaprogramowanych

6. Przycisk „Odtwarzaj” / „Pauza”
7. Przyciski regulacji głośności
8. Uchwyty
9. Gniazdo akumulatora
10. Instrukcja obsługi
11. Ładowarka
12. Bateria

PRZYCISKI STERUJĄCE

WŁĄCZNIK/PRZYCISK TRYBU

- Nacisnąć i przytrzymać przycisk zasilania/trybu przez 2 s, aby włączyć bądź wyłączyć produkt.
- Nacisnąć krótko przycisk zasilania/trybu, aby przełączać się między trybami.

Wybór trybu

Nacisnąć przycisk zasilania/trybu, aby przełączać się między trybami.

- Tryb BLUETOOTH
- Tryb AM/FM

UWAGA: Po włączeniu radio powróci do ostatniego trybu, w którym się znajdowało.

Tryb BLUETOOTH

- Nacisnąć przycisk zasilania/trybu, aż pojawi się ekran BLUETOOTH. Radio rozpocznie wyszukiwanie wcześniej sparowanego urządzenia. Na wyświetlaczu LCD zacznie migać napis „bt”.
- Jeśli sparowane urządzenie nie będzie dostępne, zacznie migać napis „bt”.
- Aby sparować urządzenie z radiem, należy wybrać pozycję „RYOBI RR18” w urządzeniu obsługującym BLUETOOTH.
- Gdy urządzenie zostanie pomyślnie sparowane z radiem, na wyświetlaczu LCD przestanie migać napis „bt”.
- Po pomyślnym sparowaniu urządzenia z radiem należy używać elementów sterujących na urządzeniu obsługującym BLUETOOTH, aby przechodzić między utworami i regulować głośność, lub naciskać przyciski strzałek na radiu, aby przechodzić do poprzedniego lub następnego utworu. Nacisnąć przycisk odtwarzania/pauzy, aby odtwarzać/pauzować przesyłany strumieniowo dźwięk.

UWAGA: Urządzenie BLUETOOTH i/lub używana aplikacja streamingowa mogą nie obsługiwać dostępnych elementów sterujących.

- Jeśli urządzenie rozłączy się z radiem, wskaźnik BLUETOOTH będzie migać, dopóki inne urządzenie nie zostanie sparowane z radiem.
- Aby rozłączyć bieżące urządzenie i umożliwić połączenie z innym urządzeniem obsługującym technologię BLUETOOTH, należy nacisnąć i przytrzymać przycisk odtwarzania/pauzy. Radio przełączy się wtedy w tryb parowania i będzie można je połączyć z innym urządzeniem.

UWAGA: Jeśli w trybie BLUETOOTH nie będzie przesyłany strumieniowo żaden dźwięk, produkt wyłączy się po 30 minutach. Aby wznowić działanie funkcji, należy włączyć produkt.

Tryb AM/FM

- Nacisnąć przycisk zasilania/trybu, aż na wyświetlaczu LCD pojawi się „AM” lub „FM”.
- Nacisnąć przycisk strzałki w lewo, aby dostroić się do niższej częstotliwości. Nacisnąć przycisk strzałki w prawo, aby dostroić się do wyższej częstotliwości. Nacisnąć krótko jeden z przycisków (bez przytrzymywania), aby dostroić częstotliwość krokowo. Nacisnąć i przytrzymać

przycisk strzałki przez jedną sekundę, aby dostroić się do następczej częstotliwości z czystym odbiorem.

PRZYCISK ZWIĘKSZANIA GŁOŚNOŚCI +

Przycisk zwiększania głośności służy do zwiększania głośności.

PRZYCISK ZMNIĘSZANIA GŁOŚNOŚCI —

Przycisk zmniejszania głośności służy do zmniejszania głośności.

PRZYCISK „ODTWARZAJ” / „PAUZA” ►||

W trybie BLUETOOTH naciskać przycisk odtwarzania/pauzy, aby odtwarzać/pauzować przesyłany strumieniowo dźwięk. Aby rozłączyć urządzenie obsługujące technologię BLUETOOTH, nacisnąć i przytrzymać przycisk odtwarzania/pauzy.

PRZYCISK USTAWIEŃ WSTĘPNYCH PRESET

Funkcja pamięci zapisuje w pamięci radia do 20 częstotliwości jako ustawienia wstępne. Można zapisać 10 częstotliwości w trybie FM oraz 10 w trybie AM.

Programowanie częstotliwości:

- Dostroić się do częstotliwości, która ma zostać zapisana.
- Nacisnąć przycisk ustawień wstępnych PRESETS i przytrzymać go przez 1 s. Migotał będzie numer programu.
- Nacisnąć dowolny przycisk strzałki, aby przewijać stacje w pamięci urządzenia.
- Nacisnąć przycisk ustawień wstępnych PRESETS, aby zapisać częstotliwość w wybranym miejscu pamięci.

Przywoływanie zaprogramowanej częstotliwości:

- Nacisnąć przycisk ustawień wstępnych PRESETS i szybko go zwolnić, aby przełączać się między zapisanymi częstotliwościami.

PRZYCISKI STRZAŁEK < >

W trybie BLUETOOTH: Naciskać przyciski strzałek na radiu, aby przejść do poprzedniego lub następczego utworu.

W trybie radia: Nacisnąć przycisk strzałki w lewo, aby dostroić się do niższej częstotliwości. Nacisnąć przycisk strzałki w prawo, aby dostroić się do wyższej częstotliwości. Nacisnąć krótko jeden z przycisków (bez przytrzymywania), aby dostroić częstotliwość krokowo. Nacisnąć i przytrzymać przycisk strzałki przez jedną sekundę, aby dostroić się do następczej częstotliwości z czystym odbiorem.

SYMBOLE PRODUKTU



Alarm bezpieczeństwa

V

Wolt



Prąd stały



Symbol zgodności z przepisami europejskimi



Symbol zgodności z przepisami brytyjskimi



Symbol zgodności z przepisami ukraińskimi



Znak zgodności EurAsian



Przed uruchomieniem produktu należy dokładnie przeczytać te instrukcje.

Zużytego sprzętu elektrycznego i elektronicznego, w tym zużytych baterii i akumulatorów, nie należy wyrzucać jako nieposortowanych odpadów komunalnych. Zużyty sprzęt elektryczny i elektroniczny, w tym zużyte baterie i akumulatory, musi być gromadzony osobno. Zużyte baterie, akumulatory i źródła światła muszą zostać usunięte ze sprzętu. Skontaktować się z lokalnymi władzami lub sprzedawcą detalicznym w celu uzyskania porad dotyczących recyklingu i punktu zbiórki odpadów. Zgodnie z lokalnymi przepisami sprzedawcy detalicznej mogą być zobowiązani do nieodpłatnego odbioru zużytego sprzętu elektrycznego i elektronicznego, w tym baterii i akumulatorów. Państwa wkład w ponowne wykorzystanie i recykling zużytego sprzętu elektrycznego i elektronicznego, w tym baterii i akumulatorów, pomaga zmniejszyć zapotrzebowanie na surowce. Zużyte baterie i akumulatory — w szczególności zawierające lit — a także pozostały sprzęt elektryczny i elektroniczny, zawierają nadające się do recyklingu i cenne materiały i surowce, które mogą mieć negatywny wpływ na środowisko naturalne i zdrowie ludzkie, jeśli nie są usuwane w sposób przyjazny dla środowiska naturalnego. Z utylizowanego sprzętu należy usunąć wszelkie ewentualne dane osobowe.



PORT USB DO ŁADOWANIA

Podłączyć urządzenie USB do portu ładowania USB, aby uzyskać zasilanie z produktu. Gdy produkt jest wyłączony, port ładowania USB nie jest zasilany.

KONSERWACJA

- Stosować wyłącznie oryginalne akcesoria i części zamienne. W przypadku konieczności wymiany części, które nie zostały opisane, należy skontaktować się z autoryzowanym centrum serwisowym. Wszystkie naprawy powinny być wykonywane przez autoryzowane centrum serwisowe.
- Nie stosować rozpuszczalników do czyszczenia elementów plastikowych. Większość tworzyw sztucznych, mogłyby zostać uszkodzone przez użycie rozpuszczalników dostępnych w sprzedaży. Używajcie czystej szmatki do mycia zabrudzeń, pyłu, itd.
- Nie wolno dopuścić do kontaktu plastikowych części z płynem hamulcowym, benzyną, produktami ropopochodnymi, olejami penetrującymi itp. Te produkty chemiczne zawierają substancje, które mogłyby uszkodzić, osłabić lub zniszczyć plastik, co mogłoby spowodować poważne zranienie.

SYMBOLE W INSTRUKCJI



Uwaga



Części lub akcesoria sprzedawane oddzielnie



Czas oczekiwania

Bezpečnost, výkon a spolehlivost byli hlavní prioritou při návrhu vašeho rádia.

ZAMÝŠLENÉ POUŽITÍ

Toto rádio je určeno pro příjem analogového vysílání a streamování zvuku ze zařízení podporujících BLUETOOTH. Přístroj může přes port USB dobíjet zařízení USB.

Nepoužívejte výrobek jinak než je uvedeno v určeném použití.

BEZPEČNOSTNÍ UPOZORNĚNÍ K RÁDIU

- Nikdy tento produkt nerozebírejte ani nijak neupravujte.
- Výrobek nepoužívejte blízko vody.
- Neumisťujte přístroj do blízkosti zdrojů tepla, jako jsou radiátory, regulátory tepla, kamna nebo jiné přístroje (včetně zesilovačů), které produkují teplo.
- Nezakrývejte větrací otvory předměty, jako jsou noviny, ubrusy, závěsy atd.
- Výrobek neumisťujte do blízkosti knihoven nebo polic bez zajištění řádné ventilace.
- Likvidace baterie vhozením do ohně nebo horké trouby, případně mechanickým drcením či rozřezáním, může způsobit její výbuch.
- Ponechání baterie v prostředí s extrémně vysokou okolní teplotou může způsobit její výbuch nebo únik hořlavé kapaliny či plynu.
- Vystavení baterie extrémně nízkému tlaku vzduchu může způsobit její výbuch nebo únik hořlavé kapaliny či plynu.

DOPLŇUJÍCÍ BEZPEČNOSTNÍ UPOZORNĚNÍ K BATERII

- Abyste zabránili nebezpečí požáru způsobeného zkratem, poraněním nebo poškozením výrobku, neponořujte nářadí, výměnnou baterii nebo nabíječku do kapaliny a zajištěte, aby do zařízení a akumulátorů nevnikly žádné tekutiny. Korodující nebo vodivé kapaliny, jako je slaná voda, určité chemikálie a bělicí prostředky nebo výrobky, které obsahují bělidlo, mohou způsobit zkrat.

TRANSPORT LITHIOVÝCH BATERIÍ

Přenos baterie dle místních a národních opatření a předpisů.

Dodržujte všechny zvláštní požadavky na balení a značení při transportu baterií třetí stranou. Zajistěte, aby žádné baterie nepřišly do kontaktu s jinými bateriemi nebo vodivými materiály při transportu pomocí ochrany nekrytých kontaktů prostřednictvím izolace, nevodivých krytek či lepicích pásek. Nepřepravujte prasklé nebo baterie s unikajícím elektrolytem. Ptejte se u zásilkové společnosti na další radu.

SEZNAMTE SE S VÝROBKEM

Viz strana 58.

1. Tlačítko power/mode (napájení/režim)
2. Display LCD
3. Dobíjecí port USB
4. Tlačítka se šipkami
5. Tlačítko pro předvolbu stanic
6. Tlačítko play/pause (přehrávání/pauza)
7. Tlačítka hlasitosti
8. Přenášečí rukojeť
9. Otvor pro baterie
10. Příručka pro operátora
11. Nabíječka
12. Bateriový modul

OVLÁDACÍ TLAČÍTKA

TLAČÍTKO POWER/MODE (NAPÁJENÍ/REŽIM)

- Stisknutím a podržením tlačítka power/mode (napájení/režim) po dobu dvou sekund přístroj zapnete nebo vypnete.
- Krátkým stisknutím tlačítka power/mode (napájení/režim) můžete procházet režimy.

Volba režimu

Stisknutím tlačítka power/mode (napájení/režim) můžete procházet režimy.

- Režim BLUETOOTH
- Režim AM/FM

POZNÁMKA: Po zapnutí se rádio vrátí do posledního režimu, který byl nastaven.

Režim BLUETOOTH

- Tiskněte tlačítko power/mode (napájení/režim), dokud se nezobrazí obrazovka BLUETOOTH. Rádio začne vyhledávat dříve spárované zařízení. Na LCD displeji začne blikat „bt“.
- Není-li spárované zařízení k dispozici, bude „bt“ blikat trvale.
- Chcete-li spárovat zařízení s rádiem, vyberte „RYOBI RR18“ na zařízení podporujícím BLUETOOTH.
- Po úspěšném spárování zařízení s rádiem přestane na LCD displeji blikat „bt“.
- Jakmile se zařízení úspěšně spáruje s rádiem, pomocí ovládacích prvků na zařízení podporujícím technologii BLUETOOTH můžete procházet skladby a ovládat hlasitost nebo tisknutím tlačítek se šipkami na rádiu přecházet na předchozí nebo další skladbu. Stisknutím tlačítka play/pause (přehrávání/pauza) přehrajete/pozastavíte streamovaný zvuk.

POZNÁMKA: Tyto ovládací prvky nemusí být podporovány zařízeními BLUETOOTH anebo používanou streamovací aplikací.

- Po odpojení zařízení od rádia bude indikátor BLUETOOTH blikat, dokud se s rádiem nespáruje jiné zařízení.
- Chcete-li odpojit aktuální zařízení a umožnit připojení k jinému zařízení podporujícímu BLUETOOTH, stiskněte a podržte tlačítko play/pause (přehrávání/pauza). Rádio pak bude v režimu párování a lze je připojit k jinému zařízení.

POZNÁMKA: Není-li v režimu BLUETOOTH streamován žádný zvuk, přístroj se za půl hodiny vypne. Zapněte přístroj, abyste jej znovu spustili.

Režim AM/FM

- Tiskněte tlačítko power/mode (napájení/režim), dokud se na displeji LCD nezobrazí AM nebo FM.
- Stisknutím tlačítka se šipkou vlevo nalaďte nižší frekvenci. Stisknutím tlačítka se šipkou vpravo nalaďte vyšší frekvenci. Krátkým stisknutím kteréhokoli tlačítka (nikoli stisknutím a podržením) budete ladit jednu frekvenci za druhou. Stisknutím a podržením příslušného tlačítka se šipkou po dobu jedné sekundy nalaďte další frekvenci s čistým příjmem.

TLAČÍTKO ZVÝŠENÍ HLASITOSTI +

Chcete-li zvýšit hlasitost, použijte tlačítko pro zvýšení hlasitosti.

TLAČÍTKO SNÍŽENÍ HLASITOSTI –

Chcete-li snížit hlasitost, použijte tlačítko pro snížení hlasitosti.

TLAČÍTKO PLAY/PAUSE (PŘEHRÁVÁNÍ/PAUZA) ►||

V režimu BLUETOOTH stiskněte tlačítko play/pause (přehrávání/pauza) pro přehrávání/pozastavení streamovaného zvuku. K odpojení zařízení podporujícího BLUETOOTH® stiskněte a podržte tlačítko play/pause (přehrávání/pauza).

PRESETS – TLAČÍTKO PŘEDVOLBY

Funkce paměti ukládá až 20 frekvencí jako předvolby do paměti rádia. Můžete uložit 10 frekvencí v rozsahu FM a 10 v rozsahu AM.

Uložení frekvence do paměti:

- Ladění frekvence, kterou chcete uložit.
- Stiskněte a podržte tlačítko PRESETS po dobu 1 sekundy. Číslo paměťové pozice začne blikat a pak přestane blikat.
- Stisknutím kteréhokoli tlačítka se šipkou procházejte uložené pozice.
- Stiskněte tlačítko PRESETS pro uložení frekvence do zvoleného paměťového místa.

Pro vyvolání přednastaveného kmitočtu:

- Stiskněte a rychle uvolněte tlačítko PRESETS, abyste mohli procházet uložené frekvence.

TLAČÍTKA SE ŠIPKAMI <>

V režimu BLUETOOTH: Stisknutím tlačítek se šipkami na rádiu přejdete na předchozí nebo další skladbu.

V režimu rádio: Stisknutím tlačítka se šipkou vlevo naladíte nižší frekvenci. Stisknutím tlačítka se šipkou vpravo naladíte vyšší frekvenci. Krátkým stisknutím kteréhokoli tlačítka (nikoli stisknutím a podržením) budete ladit jednu frekvenci za druhou. Stisknutím a podržením příslušného tlačítka se šipkou po dobu jedné sekundy naladíte další frekvenci s čistým příjmem.

DOBÍJECÍ PORT USB

Chcete-li čerpat energii z přístroje, připojte zařízení USB k nabíjecímu portu USB. Když je přístroj vypnutý, nabíjecí port USB nedodává energii.

ÚDRŽBA

- Používejte pouze původní příslušenství a náhradní díly. Pokud je potřeba vyměnit neuvedené součásti, obraťte se na pověřené servisní středisko. Veškeré opravy by mělo provádět pověřené servisní středisko.
- Vyhněte se používání rozpouštědel, když čistíte plastové díly. Většina ředidel běžně dostupných v obchodní síti se nehodí k čištění plastových částí, neboť narušuje povrch plastů. K odstranění nečistot, prachu apod. používejte čistý hadr.
- Nikdy nenechte přijít brzdové kapaliny, petrolej, výrobky založené na petroleji, pronikavé oleje, atd. do kontaktu s plastovými součástmi. Tyto výrobky obsahují chemikálie, které mohou poškodit, oslabit nebo zničit plastové části, případně snížit jejich životnost a být příčinou úrazu.

SYMBOLY NA VÝROBKU



Bezpečnostní výstraha

V

Napětí



Stejnoseměrný proud



Značka shody s evropskými normami



Značka shody s britskými normami



Značka shody s ukrajinskými normami

001



Euroasijská značka shody



Před použitím přístroje si prosím řádně přečtěte tyto pokyny.

Nelikvidujte vybité baterie a elektrické a elektronické zařízení společně s netříděným komunálním odpadem. Vybité baterie a elektrický a elektronický odpad musí být shromažďovány odděleně. Vybité baterie, akumulátory a odpadní světelné zdroje musí být od zařízení odděleny. Zjistěte si u místní samosprávy nebo u maloobchodníka, jaké jsou pokyny k recyklaci a kde je sběrné místo. Podle místních nařízení mohou mít maloobchodníci povinnost brát bezplatně zpět vybité baterie, elektrický a elektronický odpad. Když budete přispívat k opětnému použití a recyklaci vybitých baterií a elektrického a elektronického odpadu, pomůže to snížit potřebu surovin. Vybité baterie, zejména ty s obsahem lithia, elektrický a elektronický odpad obsahují cenné a recyklovatelné materiály, které mohou mít nepříznivý dopad na životní prostředí a lidské zdraví, nebudou-li zlikvidovány ekologickým způsobem. Odstraňte z odpadu osobní údaje, pokud nějaké obsahuje.



SYMBOLY POUŽITÉ V NÁVODU



Poznámka



Díly nebo příslušenství jsou v prodeji samostatně



Čekací doba

A rádió tervezések a biztonság, a teljesítmény és a megbízhatóság voltak a legfontosabb szempontok.

RENDELTESSZERŰ HASZNÁLAT

A rádió célja analóg közvetítés vétele, és hang streamingje BLUETOOTH-kompatibilis eszközökről.

A termék az USB-portján keresztül képes USB-eszközöket újratölteni.

Ne használja a terméket a rendeltetésétől eltérő célra.

BIZTONSÁGI FIGYELMEZTETÉSEK A RÁDIÓHOZ

- Soha, semmilyen módon ne szerelje szét és ne módosítsa a terméket.
- Ne használja a terméket víz közelében.
- Ne helyezze a terméket semmilyen hőforrás közelébe, mint például fűtőtestek, fűtőnyílások, tűzhelyek vagy más hő termelő termékek (beleértve az erősítőket).
- Ne takarja el a szellőzőnyílásokat tárgyakkal, mint például újságok, terítők, függönyök stb.
- Ne helyezze a terméket megfelelő szellőzés nélküli zárt könyvespolcra vagy állványra.
- Az akkumulátor tűzben, forró sütőben vagy gépi aprítással való megsemmisítése vagy az akkumulátor szétvágása robbanást eredményezhet.
- Az akkumulátor rendkívül magas hőmérsékletű környezetben való tartása a gyúlékony folyadék vagy gáz robbanását vagy szivárgását okozhatja.
- A rendkívül alacsony légnyomásnak kitett akkumulátor a gyúlékony folyadék vagy gáz robbanását vagy szivárgását eredményezheti.

AZ AKKUMULÁTOR KIEGÉSZÍTŐ BIZTONSÁGI FIGYELMEZTETÉSEI

- A rövidzárlat általi tűz, sérülések vagy termékkárosodások veszélye elkerülésére ne merítse a szerszámot, a cserélhető akkut vagy a töltőkészüléket folyadékokba, és gondoskodjon arról, hogy ne hatoljanak folyadékok a készülékekbe és az akkukba. A korrozív hatású vagy vezetőképes folyadékok, mint pl. a sós víz, bizonyos vegyi anyagok, fehéritők vagy fehéritő tartalmú termékek, rövidzárlatot okozhatnak.

LÍTIUM AKKUMULÁTOROK SZÁLLÍTÁSA

Az akkumulátorokat a helyi és nemzeti előírásokkal és szabályokkal összhangban szállítsa.

Az elemek külső fél általi szállításakor kövesse a csomagolásra és a címkézésre vonatkozó speciális előírásokat. Ügyeljen arra, hogy az akkumulátorok ne érhessenek más akkumulátorokhoz vagy vezető anyagokhoz szállítás közben; ehhez a szabadon maradt csatlakozókat védje szigetelő fedéllel vagy szalaggal. Ne szállítson repedt vagy szivárgó akkumulátorokat. További információért vegye fel a kapcsolatot a továbbítást végző céggel.

ISMERJE MEG A TERMÉKET

58. oldal.

1. Power/Mode gomb
2. LCD kijelző
3. Töltő USB-port
4. Nyílógombok
5. Előbeállított állomás gomb
6. Lejátszás/szünet gomb
7. Hangerő gombok

8. Hordozófogantyú
9. Akkumulátornyílás
10. Használati útmutató
11. Töltő
12. Akkumulátor

SZABÁLYOZÓGOMBOK

POWER/MODE GOMB

- Tartsa lenyomva a Power/Mode gombot két másodpercig a termék be- és kikapcsolásához.
- A Power/Mode gomb rövid megnyomásával válthat az üzemmódok között.

Üzemmód kiválasztása

A Power/Mode gomb megnyomásával válthat az üzemmódok között.

- BLUETOOTH-üzemmód
- AM/FM-üzemmód

MEGJEGYZÉS: Bekapcsoláskor a rádió az utolsó használt üzemmódjába tér vissza.

BLUETOOTH-üzemmód

- A BLUETOOTH képernyő megjelenéséig nyomja a Power/Mode gombot. A rádió keresni kezd egy korábban párosított eszközt. Az LCD-kijelzőn „bt” fog villogni.
- Ha a párosított eszköz nem érhető el, a „bt” felirat folyamatosan villogni fog.
- A BLUETOOTH-képes eszközön válassza ki a „RYOBI RR18” lehetőséget, hogy párosítsa a rádióval.
- Amikor az eszközt sikeresen párosította a rádióval, megszűnik a „bt” villogása az LCD-kijelzőn.
- Miután az eszköz sikeresen csatlakozott a rádióhoz, a BLUETOOTH-kompatibilis eszköz vezérlőit használva váltsa a számok között és szabályozza a hangerőt, vagy nyomja meg a rádió nyíl gombjait, hogy az előző vagy következő számra lépjen. Nyomja meg a lejátszás/szünet gombot a streamelt hang lejátszásához/szüneteltetéséhez.

MEGJEGYZÉS: Előfordulhat, hogy a használt BLUETOOTH-eszköz és/vagy multimédiás adatátviteli alkalmazás nem támogatja ezeket a vezérlőgombokat.

- Ha egy eszköz lecsatlakozik a rádióról, a BLUETOOTH jelzés villog, amíg egy másik eszköz nem kapcsolódik a rádióhoz.
- Nyomja meg és tartsa nyomva a lejátszás/szünet gombot, hogy leváltsa a jelenlegi eszközt és csatlakozhasson egy másik BLUETOOTH-képes eszközhöz. Ekkor a rádió párosítási üzemmódban lesz, és egy másik eszközhöz csatlakoztatható.

MEGJEGYZÉS: A termék fél óra elteltével kikapcsol, ha nem történt hangátvitel BLUETOOTH üzemmódban. A működés folytatásához kapcsolja be a terméket.

AM/FM-üzemmód

- Nyomja meg a Power/Mode gombot, amíg az AM vagy FM felirat meg nem jelenik az LCD-kijelzőn.
- Nyomja meg a bal nyíl gombot, hogy alacsonyabb frekvenciára váltsa. Nyomja meg a jobb nyíl gombot, hogy magasabb frekvenciára váltsa. Nyomja meg röviden az egyik gombot (ne tartsa lenyomva), hogy egyszerre egy frekvenciálépést váltsa. Nyomja meg és tartsa lenyomva egy másodpercig a kívánt nyíl gombot, hogy a következő tisztán fogható frekvenciára váltsa.

HANGERŐ NÖVELÉSE GOMB +

A hangerő fel gombbal növelheti a hangerőt.

HANGERŐ CSÖKKENTÉSE GOMB –

A hangerő le gombbal csökkentheti a hangerőt.

LEJÁTSZÁS/SZÜNET GOMB ►

BLUETOOTH-üzemmódban nyomja meg a lejátszás/szünet gombot a streamelt hang lejátszásához/szüneteltetéséhez. Nyomja meg és tartsa nyomva a lejátszás/szünet gombot a BLUETOOTH-képes eszköz leválasztásához.

ÁLLOMÁS PRESET GOMBJA

A memóriafunkció akár 20 frekvenciát elment beállításként a rádió memóriájában. 10 frekvenciát menthet el FM üzemmódban, és 10 frekvenciát AM üzemmódban.

Frekvencia tárolása a memóriában:

- Hangolja be a tárolni kívánt frekvenciát.
- Nyomja meg és tartsa lenyomva 1 másodpercig a PRESETS gombot. A memóriahely száma villog.
- Nyomja meg az egyik nyíl gombot a memóriában tárolt csatornák végiglapozásához.
- Nyomja meg a PRESETS gombot, hogy a kiválasztott memóriacímen tárolja a frekvenciát.

A memóriába tárolt frekvenciák behívása:

- Nyomja meg a PRESETS gombot, és gyorsan engedje el, hogy válts on az elmentett frekvenciák között.

NYÍLGOMBOK <>

BLUETOOTH-üzemmódban: Nyomja meg a rádió nyíl gombjait, hogy az előző vagy következő számra lépjen.

Rádió üzemmódban: Nyomja meg a bal nyíl gombot, hogy alacsonyabb frekvenciára válts on. Nyomja meg a jobb nyíl gombot, hogy magasabb frekvenciára válts on. Nyomja meg röviden az egyik gombot (ne tartsa lenyomva), hogy egyszerre egy frekvenciálépést válts on. Nyomja meg és tartsa lenyomva egy másodpercig a kívánt nyíl gombot, hogy a következő tisztán fogható frekvenciára válts on.

TÖLTŐ USB-PORT

Csatlakoztass on egy USB-eszközt a töltő USB-porthoz, hogy áramot nyerjen a termékéből. Kikapcsolt termék esetén az USB-töltőport nem ad tápot.

KARBANTARTÁS

- Csak eredeti tartozékokat és pótalkatrészeket használjon. Ha nem leirt alkatrészeket kell cserélni, vegye fel a kapcsolatot egy hivatalos szervizközponttal. Minden javítást hivatalos szervizközpontban végeztesse el.
- A műanyag részek tisztításakor tartózkodjon a tisztítószerek használatától. A kereskedelmi forgalomban kapható oldószerek rongáló hatással vannak a műanyagból készült elemek többségére. A por és egyéb szennyeződések stb. tisztítására használjon egy tiszta ruhadarabot.
- A műanyag részek semmilyen körülmények között nem érintkezhetnek fékolajjal, benzinnel, petróleum alapú termékekkel, beszívódó olajokkal stb. Ezek a vegyszerek olyan vegyületeket tartalmaznak, melyek megromlathatják, meglágyíthatják vagy lebonthatják a műanyagból készült részeket, ami súlyos testi sérüléseket is okozhat.

SZIMBÓLUMOK A TERMÉKEN

Biztonsági figyelmeztetés

V

Volt



Egyenáram



Európai megfelelőségi jelölés



Brit megfelelőségi jelölés



Ukrán megfelelőségi jelölés



Eurázsiai megfelelőségi jelzés



Kérjük, olvassa át gondosan ezt az útmutatót a termék beindítása előtt.

Az akkumulátorok, valamint az elektromos és elektronikus berendezések hulladékait ne dobja a válogatatlán települési hulladékok közé. Az akkumulátorok, valamint az elektromos és elektronikus berendezések hulladékait elkülönítve gyűjtse. A hulladékká vált elemeket, akkumulátorokat és fényforrásokat vegye ki a berendezésből. Lépjen kapcsolatba a helyi hatósággal vagy kereskedővel az újrahasznosításra vonatkozó útmutatásért és a gyűjtőállomásokkal kapcsolatos információkért. A helyi szabályozások szerint a kereskedők kötelesek lehetnek ingyen visszavenni az akkumulátorok, illetve az elektromos és elektronikus berendezések hulladékait. A hozzájárulása az akkumulátorok, illetve az elektromos és elektronikus berendezések hulladékainak újrafelhasználásához és újrafeldolgozásához segít csökkenteni a nyersanyagok iránti keresletet. Különösen a lítiumot tartalmazó akkumulátorok, illetve az elektromos és elektronikus berendezések hulladékai értékes és újrafeldolgozható anyagokat tartalmaznak, amelyek káros hatással lehetnek a környezetre és az emberi egészségre, ha nem környezetbarát módon kezelik őket. A hulladékká vált berendezésből szűkség esetén törölje a személyes adatokat.

**A KÉZIKÖNYVBEN HASZNÁLT SZIMBÓLUMOK**

Megjegyzés



Külön értékesített alkatrészek és kiegészítők



Várakozási idő

Au fost acordate priorități maxime asupra siguranței, performanței și fiabilității în proiectarea radioului dvs.

DOMENIU DE APLICAȚII

Aparatul de radio este conceput pentru recepționarea emisiunilor analoge și redarea audio în flux de la dispozitive cu BLUETOOTH activat.

Prin intermediul unei conexiuni USB, produsul poate reîncărca dispozitivele care au USB.

Nu folosiți produsul în niciun alt fel decât cel menționat pentru folosirea lui destinată.

AVERTISMENTE PRIVIND SIGURANȚA UTILIZĂRII APARATULUI DE RADIO

- Nu dezamblați niciodată produsul și nici nu trebuie modificat în niciun fel.
- Nu folosiți produsul lângă apă.
- Nu amplasați produsul lângă surse de căldură, precum calorifere, calorimetre, cuptoare sau alte produse (inclusiv amplificatoare) care produc căldură.
- Nu acoperiți fantele de ventilație cu lucruri precum ziare, fețe de masă, perdele etc.
- Nu așezați produsul în biblioteci sau rafturi fără o aerisire corespunzătoare.
- Aruncarea acumulatorilor în foc sau în cuptorul încins, precum și zdrobirea mecanică sau tăierea acumulatorilor poate duce la explozie.
- Lăsarea acumulatorilor într-un mediu cu temperatură foarte mare poate duce la explozie sau la scurgeri de gaz sau lichid inflamabil.
- Acumulatorii supuși unei presiuni atmosferice extrem de joasă poate duce la explozie sau la scurgeri de gaz sau lichid inflamabil.

AVERTISMENTE SUPLIMENTARE PRIVIND SIGURANȚA LA UTILIZAREA BATERIILOR

- Pentru a reduce pericolul unui incendiu și evitarea rănilor sau deteriorarea produsului în urma unui scurtcircuit nu imersați scula, acumulatorul de schimb sau încărcătorul în lichide și asigurați-vă să nu pătrundă lichide în aparate și acumulatori. Lichidele corosive sau cu conductibilitate, precum apa sărată, anumite substanțe chimice și înălbitori sau produse ce conțin înălbitori, pot provoca un scurtcircuit.

TRANSPORTAREA ACUMULATORILOR PE LITIU

Transportați bateria în conformitate cu prevederile și reglementările locale și naționale.

Urmați toate cerințele speciale de pe ambalaj și etichete atunci când transportați acumulatorii la o parte terță. Asigurați-vă că în timpul transportului nicio baterie nu vine în contact cu alte baterii sau materiale conducătoare de electricitate prin protejarea bornelor expuse cu bandă sau capace izolatoare non conducătoare de electricitate. Nu transportați acumulatorii ce sunt crăpați sau au scurgeri. Verificați cu compania de transport pentru sfaturi ulterioare.

CUNOAȘTEȚI-VĂ PRODUSUL.

Salt la pagina nr. 58.

1. Buton de pornire/mod
2. Afișaj LCD
3. Port de încărcare USB
4. Butoane săgeată
5. Buton pentru posturi presetate

6. Buton redare/pauză
7. Butoane pentru volum
8. Mâner de transport
9. Port acumulator
10. Manualul operatorului
11. Încărcător
12. Pachet de baterii

BUTOANE CONTROL

BUTON DE PORNIRE/MOD

- Apăsati și țineți apăsat butonul de pornire/mod timp de două secunde pentru a porni și opri produsul.
- Apăsati scurt butonul de pornire/mod pentru a schimba modulurile.

Selecție mod

Apăsati butonul de pornire/mod pentru a schimba modulurile.

- Modul BLUETOOTH
- Modul AM/FM

NOTĂ: Când este pornit, radioul revine la ultimul mod pe care a fost setat.

Modul BLUETOOTH

- Apăsati butonul de pornire/mod până când apare ecranul BLUETOOTH. Aparatul de radio va începe să caute un dispozitiv cu care a fost asociat anterior. Pe afișajul LCD va licări „bt”.
- Dacă dispozitivul asociat nu este disponibil, „bt” va licări în mod continuu.
- Pentru a asocia un dispozitiv cu aparatul radio, selectați „RYOBI RR18” de pe dispozitivul care are tehnologie BLUETOOTH.
- Când s-a efectuat cu succes asocierea dispozitivului cu aparatul de radio, pe afișajul LCD „bt” se va opri din licărit.
- Când dispozitivul este asociat la aparatul de radio, utilizați butoanele de control de pe dispozitivul cu tehnologie BLUETOOTH pentru a selecta melodiile și pentru a controla volumul sau apăsați butoanele săgeți de pe radio pentru a sări la melodia anterioară sau următoare. Apăsati butonul de redare/pauză pentru a reda/a pune pe pauză transmisia audio.

NOTĂ: Este posibil ca aceste butoane să nu fie suportate de dispozitivul cu tehnologie BLUETOOTH și/sau de aplicația de transmitere în flux pe care o utilizați.

- Dacă dispozitivul se deconectează de la radio, indicatorul BLUETOOTH va pălpi până când un alt dispozitiv va fi asociat la radio.
- Pentru a deconecta dispozitivul curent cu scopul de a asocia alt dispozitiv cu tehnologie BLUETOOTH, apăsați și țineți apăsat butonul de redare/pauză. Radioul va fi atunci în mod asociere și poate fi conectat la un alt dispozitiv.

NOTĂ: Produsul se va opri în 30 de minute dacă modul BLUETOOTH nu a fost folosit pentru redare audio. Pentru a relua funcționarea, reporniți produsul.

Modul AM/FM

- Apăsati butonul de pornire/mod până când pe afișajul LCD apare AM sau FM.
- Apăsati butonul săgeată stânga pentru a vă racorda la o frecvență mai mică. Apăsati butonul săgeată dreapta pentru a vă racorda la o frecvență mai mare. Apăsati scurt oricare buton (nu țineți apăsat) pentru a sări de la un post radio la altul. Apăsati și țineți apăsat butonul cu

săgeata dorită timp de o secundă pentru a vă racorda la următorul post radio cu recepție clară.

BUTONUL DE MĂRIRE A VOLUMULUI +

Utilizați acest buton pentru a mări volumul.

BUTONUL DE MICȘORARE A VOLUMULUI —

Utilizați acest buton pentru a scădea volumul.

BUTON REDARE/PAUZĂ ►||

În mod BLUETOOTH, apăsați butonul de redare/pauză pentru a reda/a pune pe pauză transmisia audio. Apăsați și țineți apăsat butonul de redare/pauză pentru a deconecta dispozitivul compatibil BLUETOOTH®.

BUTON POST PRESETAT

În memorie se vor salva până la 20 posturi de radio ca valori presetate în memoria radioului. Puteți salva 10 posturi de radio în mod FM și 10 în mod AM.

Pentru a stoca o frecvență în memorie:

- Reglați la frecvența pe care doriți să o salvați.
- Apăsați și țineți apăsat butonul PRESETARE timp de 1 secundă. Numărul pentru locul de memorare va lumina intermitent.
- Apăsați oricare dintre butoanele cu săgeată pentru a derula pozițiile memorate.
- Apăsați butonul PRESETARE pentru a stoca frecvența în locația de memorie selectată.

Pentru a accesa o frecvență presetată:

- Apăsați butonul PRESETARE foarte rapid pentru a căuta printre frecvențele radio stocate.

BUTOANE SĂGEATĂ <>

În modul BLUETOOTH: Apăsați butoanele săgeată de pe radio pentru a merge la melodia anterioară sau următoare.

În modul radio: Apăsați butonul săgeată stânga pentru a vă racorda la o frecvență mai mică. Apăsați butonul săgeată dreapta pentru a vă racorda la o frecvență mai mare. Apăsați scurt oricare buton (nu țineți apăsat) pentru a sări de la un post radio la altul. Apăsați și țineți apăsat butonul cu săgeata dorită timp de o secundă pentru a vă racorda la următorul post radio cu recepție clară.

SIMBOLURILE DE PE PRODUS.



Avertizare de siguranță

V

Volți



Curent continuu



Marcajul de conformitate europeană



Marcajul britanic de conformitate



Marcajul ucrainian de conformitate



Marcaj de conformitate EurAsian



Citiți instrucțiunile cu atenție înainte de pornirea produsului.

A nu se arunca deșeurile de echipamente electronice și electrice și bateriile epuizate la gunoii menajer. Deșeurile formate din echipamente electrice și electronice și bateriile epuizate trebuie colectate separat. Sursele de iluminare, bateriile și acumulatorii epuizați trebuie scoase din aceste echipamente. Solicitați consiliere de la autoritatea dvs. locală sau de la comerciantul de unde ați achiziționat aspiratorul, în privința punctului de colectare. Conform reglementărilor naționale, vânzătorii cu amănuntul au obligația de a colecta bateriile epuizate, deșeurile de echipament electric și electronic, gratuit. Contribuția dvs. la reciclarea și reutilizarea bateriilor, a echipamentelor electrice și electronice ajută la reducerea cererii de materii prime. Bateriile epuizate, în special cele cu litiu, deșeurile formate din echipamente electrice și electronice conțin materiale reciclabile valoroase, care pot avea o influență negativă asupra mediului înconjurător și asupra sănătății umane, dacă nu sunt eliminate într-o manieră ecologică. Ștergeți datele personale din echipamentul deșeu, dacă este cazul.



PORT DE ÎNCĂRCARE USB

Conectați un dispozitiv cu USB la un port USB de încărcare pentru a încărca de la produs. Când produsul este oprit, portul USB de încărcare nu asigură alimentarea cu curent.

ÎNȚREȚINEREA

- Utilizați doar accesorii și piese de schimb originale. Dacă trebuie înlocuite anumite componente ce nu au fost descrise, contactați un centru service autorizat. Toate reparațiile trebuie efectuate de un centru service autorizat.
- Evitați utilizarea solvenților atunci când curățați piesele din plastic. Majoritatea materialelor plastice pot să fie deteriorate prin utilizarea unor solvenți vânduți în comerț. Utilizați o cârpă curată pentru a curăța murdăriile, praful etc.
- Nu lăsați niciun moment ca lichidele de frână, produsele pe bază de petrol, uleiurile penetrante etc să intre în contact cu părțile din plastic. Aceste produse chimice conțin substanțe care pot distruge, fragiliza sau deteriora plasticul.

SIMBOLURILE DIN MANUAL



Notă



Piese sau accesorii vândute separat



Timp de așteptare

Drošība, sniegums un uzticamība ir jūsu radio augstākā prioritāte.

PAREDZĒTĀ LIETOŠANA

Radio ir paredzēts analogas apraides uztveršanai un audio straumēšanai no BLUETOOTH iespējotām ierīcēm.

Produkts var uzlādēt citas USB ierīces, izmantojot USB savienojumu.

Neizmantojiet ierīci citiem mērķiem, bet tikai tam paredzētajiem.

RADIO DROŠĪBAS BRĪDINĀJUMI

- Nekad neizjauciet vai neizmainiet produktu jebkāda veidā.
- Nelietojiet produktu ūdens tuvumā.
- Nenovietojiet produktu tuvumā jebkādiem karstuma avotiem, piemēram, radiatoriem, siltuma skaitītājiem, krāsnīm vai citiem produktiem (ieskaitot pastiprinātājus), kas rada siltumu.
- Neaizsedziet ventilācijas atveres ar priekšmetiem, piemēram, avīzēm, galdautiem, aizkariem utt.
- Nenovietojiet produktu slēgtos plauktos vai stendos bez atbilstošas ventilācijas.
- Akumulatora utilizācija ugunī vai karstā krāsnī, mehāniska saspiešana vai sagriešana var izraisīt sprādzienu.
- Akumulatora atstāšana īpaši augstas temperatūras vidē var izraisīt sprādzienu vai uzliesmojoša šķidruma vai gāzes noplūdi.
- Akumulatora pakļaušana īpaši zemam gaisa spiedienam var izraisīt sprādzienu vai uzliesmojoša šķidruma vai gāzes noplūdi.

PAPILDU AKUMULATORU BLOKA DROŠĪBAS BRĪDINĀJUMI

- Lai novērstu īssavienojuma izraisītu aizdegšanās, savainojumu vai produkta bojājuma risku, neiegremdējiet instrumentu, maināmo akumulatoru vai uzlādes ierīci šķidrums un rūpējieties par to, lai ierīcēs un akumulatoros neiekļūtu šķidrums. Koroziju izraisoši vai vadītspējīgi šķidrumi, piemēram, sālsūdens, noteiktas ķīmikālijas, balinātāji vai produkti, kas satur balinātājus, var izraisīt īssavienojumu.

LITĪJA AKUMULATORU PĀRVADĀŠANA

Pārvadājiet akumulatoru saskaņā ar vietējiem un valsts nosacījumiem un noteikumiem.

Ja akumulatoru pārvadāšanu veic trešā puse, ievērojiet visas īpašās prasības par iepakojšanu un marķēšanu. Transportējot nodrošiniet, lai akumulatori nesaskaras ar citiem akumulatoriem vai vadošiem materiāliem, atsegtos savienotājus aizsargājot ar izolējošiem, nevadošiem vāciņiem vai lenti. Nepārvietojiet akumulatorus, kas ir iekļūti vai ar noplūdi. Konsultējieties ar pārsūtīšanas uzņēmumu.

IERĪCES IEPAZĪŠANA

Skatīt 58. lpp.

1. Ieslēgšanas/režīma poga
2. LCD displejs
3. USB uzlādes ports
4. Bultiņu pogas
5. Uzstādīto staciju poga

6. Poga atskaņot/pauzēt
7. Skajuma pogas
8. Pārvietošanas rokturis
9. Akumulatora savienojuma ligzda
10. Lietotāja rokasgrāmata
11. Lādētājs
12. Akumulators

VADĪBAS POGAS

IESLĒGŠANAS/REŽĪMA POGA

- Nospiediet un turiet ieslēgšanas/režīma pogu divas sekundes, lai ieslēgtu vai izslēgtu produktu.
- Īsi nospiediet ieslēgšanas/režīma pogu, lai pārslēgtos starp režīmiem.

Režīma izvēle

Nospiediet ieslēgšanas/režīma pogu, lai pārslēgtu režīmu.

- BLUETOOTH režīms
- AM/FM režīms

PIEZĪME: Ieslēdzot radio, tas atgriezīsies pēdējā režīmā, kas bija ieslēgts.

BLUETOOTH režīms

- Nospiediet ieslēgšanas/režīma pogu, līdz parādās BLUETOOTH ekrāns. Radio sāks meklēt iepriekš pārī savienotu ierīci. LCD displejā sāks mirgot "bt".
- Ja pārī savienota ierīce nav pieejama, "bt" LCD displejā mirgos nepārtraukti.
- Lai savienotu ierīci ar radio, atlasiet "RYOBI RR18" BLUETOOTH iespējotā ierīcē.
- Kad ierīce ir veiksmīgi savienota ar radio, "bt" pārtrauks mirgot LCD displejā.
- Kad ierīce ir veiksmīgi savienota ar radio, izmantojiet BLUETOOTH ierīces vadības ierīces, lai pārvietotos caur skaņu ierakstiem un kontrolētu skajumu vai nospiediet bultiņu pogas uz radio, lai atskaņotu iepriekšējo vai nākamo skaņdarbu. Nospiediet atskaņošanas/pauzes pogu, lai atskaņotu/apturētu straumētu audio.

PIEZĪME: Vadības ierīces var nebūt atbalstītas BLUETOOTH ierīcē un/vai izmantotajā straumēšanas lietotnē.

- Ja ierīce atvienojas no radio, BLUETOOTH indikators mirgos, līdz vēl cita ierīce savienojas pārī ar radio.
- Lai atvienotu pašreizējo ierīci un ļautu pieslēgties citai BLUETOOTH iespējotai ierīcei, nospiediet un turiet atskaņošanas/pauzes pogu. Tad radio būs savienojas nosacīti režīmā, un to var pievienot citai ierīcei.

PIEZĪME: Produkts izslēgsies pēc pusstundas, ja BLUETOOTH režīmā nenotiek audio straumēšana. Ieslēdziet produktu, lai atsāktu darbību.

AM/FM režīms

- Nospiediet ieslēgšanas/režīma pogu, līdz uz LCD displeja parādās AM vai FM.
- Nospiediet kreiso bultiņu, lai regulētu uz zemāku frekvenci. Nospiediet labo bultiņu pogu, lai regulētu uz augstāku frekvenci. Īsi nospiediet jebkuru no pogām (nospiediet un neturiet), lai regulētu pa vienam frekvences solim. Nospiediet un turiet vēlamo bultiņu pogu vienu sekundi, lai iestatītu uz nākamo frekvenci ar skaidru uztveršanu.

SKAĻUMA PALIELINĀŠANAS POGA +

Izmantojiet skaļuma palielināšanas pogu, lai palielinātu skaļumu.

SKAĻUMA SAMAZINĀŠANAS POGA —

Izmantojiet skaļuma samazināšanas pogu, lai samazinātu skaļumu.

POGA ATSKAŅOT/PAUZĒT ►||

BLUETOOTH režīmā nospiediet atskaņošanas/pauzes pogu, lai atskaņotu/apturētu straumētu audio. Nospiediet un turiet atskaņot/pauze pogu, lai atvienotu BLUETOOTH® iespējoto ierīci.

IESTATĪTO STACIJU POGA 

Atmiņas funkcija saglabā līdz pat 20 frekvencēm, kā radio atmiņā iestatītas stacijas. Jūs varat saglabāt 10 frekvences FM režīmā un 10 – AM režīmā.

Lai frekvenci saglabātu atmiņā:

- Noskaņojiet uz saglabājamo frekvenci.
- Nospiediet un turiet IESTATĪTĀS STACIJAS pogu 1 sekundi. Atmiņas atrašanās vietas numurus mirgos - ieslēgsies un izslēgsies.
- Nospiediet jebkuru bultiņas pogu, lai ritinātu caur saglabātajām stacijām.
- Nospiediet IESTATĪTO STACIJU pogu, lai saglabātu frekvenci izvēlētajā atmiņas vietā.

Lai atsauktu iepriekš iestatītu frekvenci:

- Nospiediet IESTATĪTO STACIJU pogu un ātri to atļaidiet, lai cikliski ietu caur saglabātajām frekvencēm.

BULTIŅU POGAS <>

BLUETOOTH režīmā: Nospiediet bultiņas pogas uz radio, lai dotos uz iepriekšējo vai nākamo ierakstu.

Radio režīmā: Nospiediet kreiso bultiņu, lai regulētu uz zemāku frekvenci. Nospiediet labo bultiņas pogu, lai regulētu uz augstāku frekvenci. Īsi nospiediet jebkuru no pogām (nospiediet un neturiet), lai regulētu pa vienam frekvences solim. Nospiediet un turiet vēlamo bultiņas pogu vienu sekundi, lai iestatītu uz nākamo frekvenci ar skaidru uztveršanu.

UZ PRECES ESOŠIE SIMBOLI

Drošības brīdinājums

V

Volti



Līdzstrāva



Eiropas atbilstības zīme



Lielbritānijas atbilstības zīme



Ukrainas atbilstības zīme



EurAsian atbilstības marķējums



Pirms iedarbināt izstrādājumu, lūdzu, uzmanīgi izlasiet norādījumus.

Neizmetiet akumulatoru atkritumus kā nešķirotus sadzīves atkritumus. Akumulatoru iekārtu atkritumi, elektrisko un elektronisko iekārtu atkritumi jāsavāc atsevišķi. Bateriju, akumulatoru un gaismas avotu atkritumi ir jāizņem no iekārtām. Sazinieties ar vietējo pašvaldību vai mazumtirgotāju, lai saņemtu ieteikumus pārstrādei un savākšanas punktos. Saskaņā ar vietējiem noteikumiem mazumtirgotājiem var būt pienākums bez maksas pieņemt atpakaļ akumulatoru, elektrisko un elektronisko iekārtu atkritumus. Jūsu ieguldījums elektrisko un elektronisko iekārtu atkritumu otrreizējā izmantošanā un otrreizējā pārstrādē palīdz samazināt izejvielu pieprasījumu. Akumulatoru atkritumi, it īpaši tie, kas satur litiju, un elektrisko un elektronisko iekārtu atkritumi satur vērtīgus un pārstrādājamus materiālus, kas var nelabvēlīgi ietekmēt vidi un cilvēku veselību, ja tos neapglabā videi draudzīgā veidā. Izzēsiet no atkritumos nododamajām iekārtām personīgos datus, ja tādi tur ir.

**USB UZLĀDES PORTS**

Pievienojiet USB ierīci USB lādēšanas pieslēgvietai, lai iegūtu jaudu no produkta. Kad produkts ir izslēgts, USB lādēšanas pieslēgvietā nenodrošina barošanu.

APKOPE

- Izmantojiet tikai oriģinālo papildaprīkojumu un rezerves daļas. Ja nepieciešams nomainīt daļas, kuras nav aprakstītas, lūdzu sazinieties ar pilnvarotū servisa centru. Jebkādu remontu ir jāveic pilnvarotā servisa centrā.
- Tīrot plastmasas daļas, izvairieties no šķīdinātāju lietošanas. Vairums plastmasu ir jutīgas pret dažāda veida pārdošanā esošajiem šķīdinātājiem un to izmantošanas rezultātā var tikt bojātas. Izmantojiet tīru drānu, lai notīrītu netīrumus, oglekļa putekļus utt.
- Nekādā gadījumā plastmasas daļām neļaujiet nonākt saskarē ar bremžu šķidrums, benzīnu, naftas izstrādājumiem, eļļām ar paaugstinātu mitrināšanas spēju utt. Ķīmikālijas var sabojāt, novājināt vai iznīcināt plastmasu, kas var izraisīt nopietnas personīgās traumas.

SIMBOLI ROKASGRĀMATĀ

Piezīme



Atsevišķi nopērkamās daļas vai piederumi



Gaidīšanas laiks

Projektuojant radijo imtuvą, didžiausias prioritetas suteiktas saugai, eksploatacinėms savybėms ir patikimumui.

NAUDOJIMO PASKIRTIS

Šis radijo imtuvas skirtas analoginei transliacijai ir srautiniam garso perdavimui iš įrenginių, turinčių BLUETOOTH funkciją.

Naudojant USB jungtį, galima įkrauti USB įrenginius.

Gaminį galima naudoti tik pagal paskirtį.

RADIJO IMTUVO NAUDOJIMO SAUGOS TAISYKLĖS

- Šio gaminio niekada jokiū būdu neardykite ir nekeiskite jo konstrukcijos.
- Nenaudokite gaminio arti vandens.
- Nedėkite gaminio šalia šilumos šaltinių, pvz., radiatorių, oro kondicionierių, viryklių ar kitų šilumą skleidžiančių gaminių (įskaitant stiprintuvus).
- Neuždenkite ventiliacijos angų, pavyzdžiui, laikraščiais, staltiesėmis, užuolaidomis ir pan.
- Nedėkite gaminio į uždarus knygų lentynas ar nevedinamus stelažus.
- Nemeskite akumuliatoriaus į ugnį arba karštą krosnį, nesuspauskite ir nepjaustykite jo, nes jis gali sprogti.
- Palikus akumuliatorių labai aukštos temperatūros aplinkoje gali kilti sprogimas, ištekėti degios dujos arba išsiveržti degūs garai.
- Jei akumuliatorius bus veikiamas labai žemo oro slėgio, gali kilti sprogimas, ištekėti degios dujos arba išsiveržti degūs garai.

PAPILDOMI AKUMULIATORIAUS SAUGOS ĮSPĖJIMAI

- Siekdami išvengti trumpojo jungimo sukeltą gaisro pavojų, sužalojimų arba produkto pažeidimų, neikiškite įrankio, keičiamo akumuliatoriaus arba įkroviklio į skysčius ir pasirūpinkite, kad į prietaisus arba akumuliatorius nepatektų jokių skysčių. Koroziją sukeltantys arba laidūs skysčiai, pvz., sūrus vanduo, tam tikri chemikalai ir balikliai arba produktai, kurių sudėtyje yra baliklių, gali sukelti trumpąjį jungimą.

LIČIO BATERIJŲ GABENIMAS

Gabenkite bateriją pagal įmonės ir valstybinius reikalavimus ir taisykles.

Gabendama baterijas, trečioji šalis privalo vadovautis ant pakuotės ar etikečių nurodytais specialiaisiais reikalavimais. Pasirūpinkite, kad gabenant baterijas nesusiliestų su kitomis baterijomis ar laidžiosiomis medžiagomis: ant jungiamųjų elementų uždėkite izoliuojančius, nelaidžius apsauginius dangtelius arba šiuos elementus apvyniokite juosta. Negabenkite įtrūkusių ar pratekančių baterijų. Išsamesnio patarimo kreipkitės į gabentojo įmonę.

GERAI IŠMANYKITE APIE GAMINĮ

Ziūrėti 58 psl.

1. Įjungimo / režimo mygtukas
2. Skystųjų kristalų ekranas
3. USB įkrovimo prievadas
4. Rodyklių mygtukai
5. Nustatytų stočių mygtukas
6. Leidimo / pristabdymo mygtukas
7. Garsumo mygtukai
8. Nešimo rankena
9. Baterijos gnybtas

10. Naudojimo instrukcija

11. Įkroviklis

12. Baterijos paketas

VALDYMO MYGTUKAI

JUNGIMO / REŽIMO MYGTUKAS

- Paspauskite ir dvi sekundes palaikykite nuspaudę įjungimo / režimo pasirinkimo mygtuką, jei įrenginį norite jungti ar išjungti.
- Paspauskite įjungimo / režimo pasirinkimo mygtuką, kad perjungtumėte režimus.

Režimo pasirinkimas

Paspauskite įjungimo / režimo mygtuką, kad perjungtumėte režimus.

- BLUETOOTH režimas
- AM / FM režimas

PASTABA: Įjungus, radijas grįš į paskutinį režimą.

BLUETOOTH režimas

- Spauskite įjungimo / režimo mygtuką, kol pasirodys BLUETOOTH ekranas. Radijo imtuvas pradės ieškoti anksčiau susieto įrenginio. Skystųjų kristalų ekrane pradės mirksėti „bt“.
- Susieto įrenginio neradus, be perstojo mirksės „bt“.
- Norėdami susieti įrenginį su radijo imtuvu, BLUETOOTH įrenginyje pasirinkite „R.YOBI RR18“.
- Kai įrenginys bus sėkmingai susietas su radijo imtuvu, skystųjų kristalų ekrane „bt“ nustos mirksėti.
- Susieję įrenginį su radijo imtuvu, garso takelius perjunkite ir garso lygį reguliuokite naudodami BLUETOOTH įrenginio valdiklius arba, jei norite perjungti ankstesnį ar kitą garso takelį, spauskite radijo imtuvo rodyklinius mygtukus. Paspauskite leidimo / pristabdymo mygtuką, kad įjungtumėte / pristabdytumėte garso transliaciją.

PASTABA: Naudojant tam tikrą BLUETOOTH įrenginį ir (arba) transliavimo programėlę, šie valdikliai gali neveikti.

- Jei įrenginys atsijungs nuo radijo imtuvo, BLUETOOTH indikatorius mirksės tol, kol prie radijo imtuvo prisijungs kitas įrenginys.
- Norėdami atjungti dabartinį įrenginį ir prijungti kitą BLUETOOTH įrenginį, paspauskite ir laikykite nuspausta leidimo / pristabdymo mygtuką. Tada radijo imtuvas pradės veikti susiejimo režimu ir galės būti susietas su kitu įrenginiu.

PASTABA: Įrenginys išsijungs per pusvalandį, jei veikiant BLUETOOTH režimui nebus transliuojamas garsas. Norėdami, kad įrenginys vėl veiktų, įjunkite jį.

AM / FM režimas

- Paspauskite įjungimo / režimo mygtuką, kol skystųjų kristalų ekrane bus rodoma AM arba FM.
- Paspauskite kairiosios rodyklės mygtuką, kad nustatytumėte mažesnę radijo dažnį. Paspauskite dešinėsios rodyklės mygtuką, kad nustatytumėte didesnę radijo dažnį. Spustelėkite kurį nors iš mygtukų (tik spustelėkite, o ne laikykite nuspaudę), jei norite pakeisti dažnį vos viena padala. Paspauskite ir vieną sekundę palaikykite nuspaudę norimą rodyklių mygtuką, jei norite nustatyti kitą stipraus signalo dažnį.

GARSO PADIDINIMO MYGTUKAS +

Garsą didinkite spausdami garso didinimo mygtuką.

GARSO SUMAŽINIMO MYGTUKAS —

Garsą mažinkite spausdami garso mažinimo mygtuką.

LEIDIMO / PRISTABDYMO MYGTUKAS ►||

Veikiant BLUETOOTH režimui paspauskite leidimo / pristabdymo mygtuką, kad įjungtumėte / pristabdytumėte garso transliaciją. Paspauskite ir palaikykite leidimo / pristabdymo mygtuką, kad atjungtumėte BLUETOOTH® įrenginį.

PRESET (IŠ ANKSTO NUSTATYTŲ STOČIŲ) MYGTUKAS ▣

Į radijo imtuvo atmintį galima įrašyti iki 20 dažnių iš anksto suprogramuotų nuostatų forma. Galima įrašyti 10 dažnių FM režimu ir 10 AM režimu.

Dažnio saugojimas atmintyje:

- Nustatykite norimą išsaugotą dažnį
- Paspauskite ir 1 s palaikykite nuspaudę mygtuką PRESETS. Atminties vietos numeris mirksėdamas pradės šviesti ir užges.
- Atminties eilės numerius perjunkite spausdami rodyklių mygtukus.
- Paspauskite mygtuką PRESETS, kad dažnis būtų įrašytas pasirinktu atminties eilės numeriu.

Išankstinio dažnio nustatymo atšaukimas:

- Spustelėkite mygtuką PRESETS ir greitai atleiskite, kad perjungtumėte įrašytus dažnius.

RODYKLIŲ MYGTUKAI <>

Veikiant BLUETOOTH režimui: Spausdami radijo imtuvo rodyklių mygtukus perjunkite ankstesnį ar kitą garso takelį.

Veikiant radijo režimui: Paspauskite kairiosios rodyklės mygtuką, kad nustatytumėte mažesnę radijo dažnį. Paspauskite dešinėsios rodyklės mygtuką, kad nustatytumėte didesnę radijo dažnį. Spustelėkite kurį nors iš mygtukų (tik spustelėkite, o ne laikykite nuspaudę), jei norite pakeisti dažnį vos viena padala. Paspauskite ir vieną sekundę palaikykite nuspaudę norimą rodyklių mygtuką, jei norite nustatyti kitą stipraus signalo dažnį.

SIMBOLIAI ANT ĮRENGINIO



Pranešimas apie saugumą

V

Voltais



Nuolatinė srovė



Europos atitikties ženklas



Didžiosios Britanijos atitikties ženklas



Ukrainos atitikties ženklas

001



„EurAsian“ atitikties ženklas



Prieš pradėdami naudoti šį prietaisą, prašome atidžiai perskaityti šias instrukcijas.

Neišmeskite senų akumuliatorių, elektros ir elektroninės įrangos atliekų kartu su nerūšiuotomis komunalinėmis atliekomis. Seni akumuliatoriai, elektros ir elektroninės įrangos atliekos privaloma surinkti atskirai. Senos baterijos, akumuliatoriai ir šviesos šaltinių atliekos turi būti pašalinti iš įrangos. Kur rasti surinkimo ir perdirbimo punktą ir kaip tinkamai užliuzuoti seną įrenginį, kreipkitės į vietos valdžios įstaigą ar pardavėją. Atsižvelgiant į vietos teisės aktus, mažmenininkai gali būti įpareigoti nemokamai priimti atgal senus akumuliatorius ir elektros bei elektroninės įrangos atliekas. Prisidėdami prie pakartotinio senų akumuliatorių ir elektros bei elektroninės įrangos atliekų panaudojimo ir perdirbimo padėdame mažinti žaliavų poreikį. Senuose akumuliatoriuose, ypač tuose, kuriuose yra ličio, elektros ir elektroninės įrangos atliekos yra vertingų ir perdirbimui tinkamų medžiagų, kurios gali turėti neigiamą poveikį aplinkai ir žmonių sveikatai, jei nėra šalinamos aplinkai nekenksmingu būdu. Išrinkite senuose prietaisuose esančius asmens duomenis, jei tokių būvo.



USB ĮKROVIMO PRIEVADAS

Prijunkite USB įrenginį prie USB įkrovimo prievado, kad įrenginys būtų maitinamas. Išjungus įrenginį, USB įkrovimo prievadas netiekia maitinimo.

PRIEŽIŪRA

- Naudokite tik originalius priedus ir atsargines dalis. Jei pririnktų pakeisti šioje instrukcijoje neaprašytus komponentus, susisiekite su įgaliotuoju techninės priežiūros centru. Visi remonto darbai privalo būti vykdomi įgaliotajame techninės priežiūros centre.
- Valydami plastikines detales, nenaudokite tirpiklių. Daugelis plastikų jautrūs įvairių tipų komerciniams tirpikliams ir juos naudojant galima pažeisti plastikines detales. Valydami purvą, anglies dulkes ir kt. naudokite švarią šluostę.
- Stabdžių skysčiai, gazolinas ir benzino produktai, skvarbiios alyvos ir pan. jokiau būdu negali patekti ant plastiko dalių. Juose yra chemikalų, kurie gali sugadinti, pažeisti arba susilpninti plastiką.

SIMBOLIAI VADOVE



Pastaba



Detalės arba priedai yra parduodami atskirai



Laukimo laikas

Raadio konstrueerimisel on peaeesmärgiks olnud toote ohutus, tootlikkus ja töökindlus.

OTSTARBEKOHANE KASUTAMINE

Raadio on mõeldud analoogringhäälingu ja voogehli vastuvõtmiseks BLUETOOTH-toega seadmetest.

USB-ühenduse kaudu saab toote abil USB-seadmeid laadida.

Ärge kasutage seadet ühelgi muul viisil kui mainitud sihtotstarbeks.

RAADIOHUTUSE HOIATUSED

- Ärge võtke kunagi toodet lahti ega muutke seda.
- Ärge kasutage seadet vee lähedal.
- Ärge asetage toodet soojusallikate, näiteks radiaatorite, küttekehade, ahjude ega muude soojust tootvate toodete (sh võimendite) lähedusse.
- Ärge katke ventilatsiooniavasid esemetega, nagu ajalehed, laudlinad, kardinad jne.
- Ärge paigaldage seadet suletud ruulisse või püstakusse, kus pole piisavat õhuvahetust.
- Aku utiliseerimine tules või kuumas ahjus või selle mehaaniline purustamine võib kaasa tuua plahvatuse.
- Ärge jätke akut väga kõrge temperatuuriga kohta; aku võib plahvatada või sellest võib lekkida kergestisüttivat vedelikku või gaasi.
- Äärmiselt madala õhurõhu korral võib aku plahvatada või sellest võib lekkida kergestisüttivat vedelikku või gaasi.

AKU LISAOHUTUSJUHISEID

- Lühisest põhjustatud tuleohtu, vigastuste või toote kahjustuste vältimiseks ärge kastke tööriista, vahetusakut ega laadimiseadet vedelikku ning jälgige, et vedelikke ei tungiks seadmetesse ega akusse. Korrodeeruvad või elektrit juhtivad vedelikud, nagu soolvesi, teatud kemikaalid ja pleegitusained või pleegitusaineid sisaldavad tooted, võivad põhjustada lühisid.

LIITUMAKUDE TEISALDAMINE

Akude transportimisel juhinduge kasutuskoahas kehtivatest ja riiklikest määrustest ja eeskirjadest.

Akude transportimisel allettevõtjate poolt järgige kõiki spetsiaalseid pakkimise ja tähistamise nõudeid. Veenduge, et akud ei satu kokkupuutesse teiste akude ega voolu juhtivate materjalidega, transportimise ajal kaitske klemme voolu mittejuhtivate isoleerkatete või teibiga. Ärge transportige pragunenud või lekivaid akusid. Küsige lisateavet transportetevõtelt.

ÕPPIGE OMA TOODET TUNDMA

Vt lk 58.

1. Toite/režiimi-nupp
2. LCD-näidik
3. USB-laadimisport
4. Noolenupud
5. Jaamahäälestuse nupp
6. Esitamise/peatamise nupp
7. Helitugevuse nupud
8. Kandehoidik
9. Aku ühenduspesa
10. Kasutusjuhend
11. Laadija
12. Aku

JUHTNUPUD

TOITE/REŽIIMI-NUPP

- Toote sisse- ja väljalülitamiseks hoidke toite-/režiiminuppu 2 sekundit all.
- Režiimide vahel liikumiseks vajutage lühidalt toite-/režiiminuppu.

Režiimi valik

Režiimide vahel liikumiseks vajutage toite/režiimi-nuppu.

- BLUETOOTH-režiim
- AM/FM-režiim

MÄRKUS: Raadio sisse-lülitamisel pöörduv see viimasena kasutatud režiimi.

BLUETOOTH-režiim

- Vajutage toite/režiimi-nuppu, kuni ilmub BLUETOOTHi ekraan. Raadio hakkab otsima eelnevalt ühendatud seadet. „bt“ hakkab LCD-ekraanil vilkuma.
- Kui seotud seade pole saadaval, jääb „bt“ vilkuma.
- Raadioga seadme sidumiseks valige BLUETOOTH-seadmel „RYOBI RR18“.
- Kui seade on edukalt raadioga ühendatud, lõpetab „bt“ LCD-ekraanil vilkumise.
- Kui seade on raadioga edukalt seotud, kasutage lugude vahel liikumiseks ja helitugevuse reguleerimiseks BLUETOOTH-seadme juhtnuppe või vajutage raadio noolenuppu, et liikuda eelmisele või järgmisele loole. Vajutage voogesitatud heli esitamiseks/peatamiseks esitamise/peatamise nuppu.

MÄRKUS: Kasutatav BLUETOOTH-seade ja/või voogesitusrakendus ei pruugi neid juhtnuppe toetada.

- Kui seade katkestab raadioga ühenduse, vilgub BLUETOOTHi märgutuli, kuni teine seade raadioga ühendatakse.
- Praeguse seadme lahtiühendamiseks, et lubada ühendust mõne teise BLUETOOTH-seadmega, vajutage ja hoidke esitamise/peatamise nuppu. Raadio on seejärel ühendamisrežiimis ja selle saab ühendada mõne muu seadmega.

MÄRKUS: Kui BLUETOOTH-režiimis heli ei voogesitata, lülitub toode poole tunni jooksul välja. Töö jätkamiseks lülitage seade uuesti sisse.

AM/FM-režiim

- Vajutage toite/režiimi-nuppu, kuni LCD-ekraanile ilmub AM või FM.
- Madalama sageduse häälestamiseks vajutage vasakut noolenuppu. Kõrgema sageduse häälestamiseks vajutage paremat noolenuppu. Ühe sageduse sammhaaval häälestamiseks vajutage koraks ükskõik kumba nuppu (ärge vajutage ja hoidke seda all). Järgmise sageduse häälestamiseks vajutage soovitud noolenuppu ja hoidke seda 1 sekundi jooksul selge vastuvõtu korral all.

HELITUGEVUSE TÕSTMISE NUPP +

Helitugevuse suurendamiseks kasutage helitugevuse suurendamise nuppu.

HELITUGEVUSE ALANDAMISE NUPP —

Helitugevuse vähendamiseks kasutage helitugevuse alandamise nuppu.

ESITAMISE/PEATAMISE NUPP ►||

BLUETOOTH-režiimis vajutage voogesitatud heli esitamiseks/peatamiseks esitamise/peatamise nuppu. BLUETOOTH®-toega seadme lahtiühendamiseks vajutage esitamise/peatamise nuppu ja hoidke seda all.

EELSEADISTATUD JAAMA NUPP ❷

Mälufunktsioon salvestab raadio eelseadistusena kuni 20 sagedust. Saate sagedused salvestada 10 FM- 10 ja AM-režiimis.

Sageduse salvestamine mälus.

- Salvestatavale sagedusele häälestamine.
- Vajutage EELSEADISTUSE nuppu ja hoidke seda 1 sekundit all. Mälu kohanumber lülitub vahelduvalt sisse ja välja.
- Mälu asukohtade sirvimiseks vajutage ükskõik kumba noolenuppu.
- Sageduse hoidmiseks valitud mälukohas vajutage EELSEADISTUSE nuppu.

Eelseadistatud sageduste taastamine

- Salvestatud sageduste vahel liikumiseks vajutage EELSEADISTUSE nuppu ja vabastage see kiiresti.

NOOLENUPUD <>

BLUETOOTH-režiimis Eelmise või järgmise loo juurde minemiseks vajutage raadio noolenuppe.

Raadiorežiimis Madalama sageduse häälestamiseks vajutage vasakut noolenuppu. Kõrgema sageduse häälestamiseks vajutage paremat noolenuppu. Ühe sageduse sammhaaval häälestamiseks vajutage korra ükskõik kumba nuppu (ärge vajutage ja hoidke seda all). Järgmise sageduse häälestamiseks vajutage soovitud noolenuppu ja hoidke seda 1 sekundi jooksul selge vastuvõtu korral all.

USB-LAADIMISPORT

Seadme toite saamiseks ühendage USB-seade USB-laadimisporti. Kui toode on välja lülitatud, ei anna USB-laadimisport toidet.

HOOLDUS

- Kasutage üksnes originaalartavikuid ja -varuosi. Kui on vaja välja vahetada osad, mida ei ole kirjeldatud, võtke ühendust volitatud hoolduskeskusega. Remonditöid tohivad teostada volitatud hoolduskeskused.
- Vältige plastosade puhastamisel lahustite kasutamist. Enamik plaste on tundlikud kaubandusvõrgust saadaolevate lahustite suhtes ja võivad nende mõjul oma omadusi kaotada. Tolmust, õlist, määrdest ja muust mustusest puhastamiseks kasutage puhast riidelappi.
- Ärge laske plastosadel mitte mingil juhul sattuda kokkupuutesse auto pidurivedeliku, bensiini, bensiinipõhiste toodete, immutusõlidega või muude samalaadsete vedelikega. Kemikaalid võivad kahjustada, nõrgendada või hävitada plastiku, mis võib omakorda põhjustada vigastusi kasutajale.

MASINAL OLEVAD SÜMBOLID

Ohutusala teave

V

Volt



Alalisvool



Euroopa vastavusmäärgis



Suurbritannia vastavusmäärgis



Ukraina vastavusmäärgis

001



Euraasia vastavusmärk



Lugege enne masina kasutamist juhised hoolikalt läbi.

Ärge kõrvaldage kasutatud patareisid ning elektri- ja elektroonikaseadmete jäätmeid sortimata olmejäätmetena. Kasutatud patareisid ning elektri- ja elektroonikaseadmete jäätmeid tuleb koguda eraldi. Patareijäätmed, akujäätmed ja jäätmetest valgusallikad tuleb seadmetest eemaldada.

Taaskasutusnõuannete ja kogumispunktiga seotud teabe saamiseks pöörduge kohaliku omavalitsuse või edasimüüja poole. Kohalike eeskirjade kohaselt võib jaemüüjatel olla kohustus kasutatud patareisid ning elektri- ja elektroonikaseadmete jäätmed tasuta tagasi võtta. Teie panus patareide ning elektri- ja elektroonikaseadmete jäätmete korduskasutamisse ja ringlussevõttu aitab vähendada toorainete nõudlust.

Patareijäätmed, mis sisaldavad eelkõige liitiumi, ning elektri- ja elektroonikaseadmete jäätmed sisaldavad väärtuslikke ja ringlussevõetavaid materjale, mis võivad keskkonda ja inimeste tervist kahjustada, kui neid ei kõrvaldata keskkonnasäästlikul viisil. Olemasolul kustutage jäätmeseadmist isikuandmed.

KASUTUSJUHENDI KASUTATUD SÜMBOLID

Märkus



Eraldi ostetavad osad või tarvikud



Ooteaeg

EN

FR

DE

ES

IT

NL

PT

DA

SV

FI

NO

RU

PL

CS

HU

RO

LV

LT

ET

HR

SL

SK

BG

UK

TR

EL

U razvoju ove vašeg radia dati su maksimalni prioriteti sigurnosti, performansama i pouzdanosti.

NAMJENA

Radio je namijenjen za prijam analognog emitiranja programa, i strujanja audio sadržaja iz uređaja s podrškom za BLUETOOTH.

Preko USB priključka, proizvod može ponovno napuniti USB uređaje.

Nemojte koristiti proizvod na bilo koji drugi način od onog za koji je namijenjen.

SIGURNOSNA UPOZORENJA ZA RADIO

- Nikada nemojte rastavljati niti mijenjati proizvod ni na koji način.
- Nemojte koristiti proizvod pored vode.
- Proizvod ne stavljajte blizu nijednog izvora topline, kao što su radijatori, grijalice, štednjaci ili ostalih proizvoda (uključujući pojačala) koji proizvode toplinu.
- Ventilacijske otvore ne pokrivajte predmetima poput novina, stolnjaka, zavjesa itd.
- Nemojte postavljati proizvod u zatvorena kućišta ili u nizove bez pravilne ventilacije.
- Aku utiliseerimine tules või kuumas ahjus või selle mehaaniline purustamine võib kaasa tuua plahvatuse.
- Ärge jätkake akut väga kõrge temperatuuriga kohta; aku võib plahvatada või sellest võib lekkida kergestisüttivat vedelikku või gaasi.
- Äärmiselt madala õhurõhu korral võib aku plahvatada või sellest võib lekkida kergestisüttivat vedelikku või gaasi.

DODATNA SIGURNOSNA UPOZORENJA ZA BATERIJU

- Zbog izbjegavanja opasnosti od požara jednim kratkim spojem, opasnosti od ozljeda ili oštećenja proizvoda, alat, izmjenjivi akumulator ili napravu za punjenje ne uronjavati u tekućine i pobrinite se za to, da u uređaje ili akumulator ne prodiru nikakve tekućine. Korozirajuće ili vodljive tekućine kao slana voda, određene kemikalije i sredstva za bijeljenje ili proozvodni koji sadrže sredstva bijeljenja, mogu prouzročiti kratak spoj.

TRANSPORTIRANJE LITIJUMSKIH BATERIJA

Transportirajte bateriju u skladu s lokalnim i nacionalnim pravilima i zakonima.

Sljedite sve specijalne zahtjeve na pakiranju i naljepnicama prilikom transporta baterije od treće strane. Osigurajte da baterija ne može doći u kontakt s drugim baterijama ili provodnim materijalima tijekom transporta tako da zaštitite izložene priključke s izolacijom, kapićama koje ne provode energiju ili trakom. Nemojte transportirati baterije koje su polomljene ili cure. Provjerite kod kompanije koja transportira za daljnju pomoć.

UPOZNAJTE SVOJ PROIZVOD

Pogledajte stranicu 58.

1. Gumb za uključivanje/odabir načina rada
2. LCD zaslon
3. USB priključak za punjenje
4. Gumbi sa strelicama
5. Gumb za spremljene stanice
6. Gumb za reprodukciju/pauziranje
7. Gumbi za podešavanje glasnoće
8. Ručka za nošenje

9. Ulaz za bateriju
10. Priručnik za rukovatelja
11. Punjač
12. Baterija

UPRAVLJAČKI GUMBI

GUMB ZA UKLJUČIVANJE/ODABIR NAČINA RADA

- Pritisnite i držite pritisnutim gumb za uključivanje/način rada u trajanju od dvije sekunde kako biste uključivali i isključivali proizvod.
- Kratko pritisnite gumb za uključivanje/način rada kako biste se pomicali između načina rada.

Odabir načina rada

Pritisnite gumb za uključivanje/način rada kako biste se pomicali po načinima rada.

- BLUETOOTH način rada
- AM/FM način rada

NAPOMENA: Kada je uključen, radio će se vratiti na posljednji način rada na kojem je bio.

BLUETOOTH način rada

- Pritišćite gumb za uključivanje/način rada sve dok se ne pojavi ekran sustava BLUETOOTH. Radio će početi tražiti prethodno upareni uređaj. „bt“ će početi treptati na LCD zaslonu.
- Ako upareni uređaj nije dostupan, „bt“ će treptati bez prestanka.
- Kako biste uparili uređaj s radijom, odaberite stavku „RYOBI RR18“ na uređaju s podrškom za BLUETOOTH.
- Kada se uređaj uspješno upari s radijom, „bt“ će prestati treptati na LCD zaslonu.
- Nakon što se uređaj uspješno upari s radijom, upotrijebite kontrole na uređaju s podrškom za BLUETOOTH kako biste se kretali kroz zapise i upravljali glasnoćom, ili pritisnite gumb sa strelicama na radiju kako biste se pomaknuli na prethodni ili sljedeći zapis. Pritisnite gumb za reprodukciju/pauzu kako biste reproducirali/pauzirali emitirani audio zapis.

NAPOMENA: Ove kontrole možda neće podržati BLUETOOTH uređaj i/ili aplikacija koja se koristi za prijenos podataka strujanjem.

- Ako se uređaj odspoji od radija, pokazivač BLUETOOTH veze će treptati sve dok se drugi uređaj ne upari s radijom.
- Kako biste se odspojili od trenutnog uređaja i omogućili povezivanje na drugi uređaj s podrškom za BLUETOOTH, pritisnite i držite pritisnutim gumb za reprodukciju/pauzu. Radio će zatim biti u načinu rada za uparivanje i može se povezati s drugim uređajem.

NAPOMENA: Proizvod će se isključiti za pola sata ako nijedan audio zapis ne bude emitiran u BLUETOOTH načinu rada. Uključite proizvod kako biste nastavili s radom.

AM/FM način rada

- Držite pritisnutim gumb za uključivanje/način rada sve dok se AM ili FM ne pojavi na LCD zaslonu.
- Pritisnite lijevi gumb sa strelicom kako biste se ugodili na nižu frekvenciju. Pritisnite desni gumb sa strelicom kako biste se ugodili na višu frekvenciju. Kratko pritisnite bilo koji gumb (nemojte ga pritisnuti i držati pritisnutim) kako biste se ugađali na jednu po jednu frekvenciju. Pritisnite i držite željeni gumb sa strelicom jednu sekundu kako biste se ugodili na sljedeću frekvenciju s čistim prijamom.

GUMB ZA POVEĆANJE GLASNOĆE +

Gumb za povećanje glasnoće upotrijebite za povećanje jakosti zvuka.

GUMB ZA SMANJENJE GLASNOĆE —

Gumb za stišavanje zvuka upotrijebite za smanjenje jakosti zvuka.

GUMB ZA REPRODUKCIJU/PAUZIRANJE ►||

U BLUETOOTH načinu rada, pritisnite gumb za reprodukciju/pauzu kako biste reproducirali/pauzirali emitirani audio zapis. Pritisnite i držite pritisnutim gumb za reprodukciju/pauzu kako biste odspojili uređaj s podrškom za BLUETOOTH®.

GUMB SA ZADANOM POSTAVOM STANICA 

U značajku memorije moguće je spremi do 20 frekvencija kao zadane postavu u memoriji radija. Možete spremi 10 frekvencija u FM načinu rada i 10 u AM načinu rada.

Za spremanje frekvencije u memoriju:

- Podesite na frekvenciju koju želite spremi.
- Pritisnite i držite pritisnutim gumb ZADANE POSTAVE u trajanju od 1 sekunde. Broj mjesta memorije se uključuje i isključuje.
- Pritisnite bilo koji gumb sa strelicom kako biste se pomicali kroz lokacije u memoriji.
- Pritisnite gumb ZADANE POSTAVE kako biste pohranili frekvenciju na lokaciju zadane memorije.

Za poziv prethodno postavljene frekvencije:

- Pritisnite gumb ZADANE POSTAVE i brzo ga pustite kako biste se pomicali kroz pohranjene frekvencije.

GUMBI SA STRELICAMA <>

U BLUETOOTH načinu rada: Pritisnite gumbe sa strelicama na radiju kako biste se pomaknuli na prethodni ili sljedeći zapis.

U radio načinu rada: Pritisnite lijevi gumb sa strelicom kako biste se ugodili na nižu frekvenciju. Pritisnite desni gumb sa strelicom kako biste se ugodili na višu frekvenciju. Kratko pritisnite bilo koji gumb (nemojte ga pritisnuti i držati pritisnutim) kako biste se ugađali na jednu po jednu frekvenciju. Pritisnite i držite željeni gumb sa strelicom jednu sekundu kako biste se ugodili na sljedeću frekvenciju s čistim prijamom.

SIMBOLI NA PROIZVODU

Sigurnosno upozorenje

V

Volti



Istosmjerna struja



Europska oznaka sukladnosti



Britanska oznaka sukladnosti



Ukrajinska oznaka sukladnosti



EurAsian znak konformnosti



Molimo vas da prije pokretanja uređaja pažljivo pročitate upute.

Otpadne akumulatore, otpadnu električnu i elektroničku opremu nemojte odlagati kao nesortirani komunalni otpad. Otpadni akumulatori i otpadna električna i elektronička oprema moraju se prikupljati odvojeno. Otpadne baterije, otpadni akumulatori i izvori svjetla moraju se ukloniti iz opreme. Od lokalnih nadležnih tijela ili trgovca zatražite savjete koji se odnose na recikliranje i mjesto za skupljanje otpada. U skladu s lokalnim propisima, trgovci u maloprodaji imaju obvezu besplatnog preuzimanja otpadnih baterija i otpadne električne i elektroničke opreme. Vaš doprinos ponovnoj upotrebi i recikliranju otpadnih baterija i otpadne električne i elektroničke opreme pomaže u smanjenju potrebe za sirovinama. Otpadne baterije, osobito one koje sadrže litij i električna i elektronička oprema sadrži i vrijedne materijale koje je moguće reciklirati, koji mogu negativno utjecati na okoliš i ljudsko zdravlje, ako se ne uklanja na način ekološki sukladan s okolišem. Izbršite osobne podatke iz otpadne opreme, ako ih ima.

**USB PRIKLJUČAK ZA PUNJENJE**

USB uređaj spojite na USB priključak za punjenje kako biste uspostavili napajanje iz proizvoda. Kada je proizvod isključen USB priključak za punjenje ne obavlja napajanje električnom energijom.

ODRŽAVANJE

- Koristite isključivo originalne nastavke, dodatke i rezervne dijelove. Ako je potrebno zamijeniti komponente koje nisu opisane, obratite se ovlaštenom servisnom centru. Sve popravke treba obaviti ovlašteni servisni centar.
- Prilikom čišćenja plastičnih dijelova izbjegavajte koristiti kemijska sredstva. Većina plastika je podložna različitim vrstama komercijalnih kemijskih sredstava za čišćenje i mogu se oštetiti prilikom njihovog korištenja. Za uklanjanje nečistoća, prašine, ulja masti i drugog upotrebljavajte čistu krpu.
- Nikada ne dopustite kontakt plastičnih dijelova s tekućinom za kočnice, benzinom, proizvodima na bazi petroleja, sredstvima za odmašćivanje, idr. Kemikalije mogu oštetiti, oslabiti ili uništiti plastiku što može dovesti do ozbiljnih osobnih ozljeda.

SIMBOLI U PRIRUČNIKU

Napomena



Dijelovi ili pribor prodan odvojeno



Vrijeme čekanja

Varnost, učinkovitost in zanesljivost so bile pri načrtovanju vašega radia ključnega pomena.

NAMEN UPORABE

Radio je namenjen za sprejemanje analogni radijskih postaj in pretakanje zvoka iz naprav BLUETOOTH.

Izdelek lahko prek priključka USB polni naprave USB.

Izdelka ne uporabljajte na noben način, ki ni predpisan za to napravo.

VARNOSTNA OPOZORILA ZA RADIO

- Izdelka nikoli ne razstavljajte in na noben način ne prilagajajte.
- Ne uporabljajte izdelka blizu vode.
- Izdelka ne postavljajte v bližino virov toplote, kot so radiatorji, grelci, štedilniki ali drugi izdelki (vključno z ojačevalci), ki proizvajajo toploto.
- Prezračevalnih odprtin ne prekrivajte s predmeti, kot so časopisi, namizni prtji, zavese itd.
- Izdelka ne nameščajte v zaprte knjižne omare ali na police brez primerne prezračevanja.
- Odlaganje baterije v ogenj ali vročo pečico ali mehansko stiskanje ali rezanje baterije lahko povzroči eksplozijo.
- Če baterijo pustite v zelo vročem okolju, lahko pride do eksplozije ali uhajanja vnetljive tekočine ali plina.
- Če je baterija izpostavljena ekstremno nizkemu zračnemu tlaku, lahko pride do eksplozije ali uhajanja vnetljive tekočine ali plina.

DODATNA VARNOSTNA OPOZORILA ZA BATERIJO

- V izogib, s kratkim stikom povzročene nevarnosti požara, poškodb ali okvar na proizvodu, orodja, izmenljivega akumulatorja ali polnilne naprave ne potapljajte v tekočine in poskrbite, da ne bo prihajalo do vdora tekočin v naprave in akumulatorje. Korozivne ali prevodne tekočine, kot so slana voda, določene kemikalije in belila ali proizvodi, ki le ta vsebujejo, lahko povzročijo kratek stik.

PREVAŽANJE LITIJEVIH AKUMULATORJEV

Akumulator prevažajte v skladu z lokalnimi in državnimi uredbami in predpisi.

Upošteвайте vse posebne zahteve glede pakiranja in označevanja, kadar prevoz opravlja tretja oseba. Zagotovite, da akumulatorji med prevozom ne morejo priti v stik z drugimi akumulatorji ali prevodnimi materiali, tako da zaščitite izpostavljene konektorje z neprevodnimi izolacijskim pokrovčki ali trakom. Ne prevažajte poškodovanih akumulatorjev oz. akumulatorjev, ki puščajo. Za nadaljnje informacije se obrnite na posredništvo.

SPOZNAJTE SVOJ IZDELEK

Glej stran 58.

1. Gumb za vklop in izklop/način
2. LCD zaslon
3. USB-vhod za polnjenje
4. Gumba s puščico
5. Gumb za prednastavljene postaje
6. Gumb za predvajanje/premor
7. Gumba za glasnost
8. Ročaj
9. Priklop za bateriji
10. Priročnik za uporabo

11. Polnilec

12. Baterija

GUMBI ZA UPRAVLJANJE

GUMB ZA VKLOP IN IZKLOP/NAČIN Φ

- Izdelek vklopite in izklopite tako, da pritisnete in pridržite gumb za vklop in izklop/način dve sekundi.
- Na kratko pritisnite gumb za vklop in izklop/način, da preklopite med načini.

Izbira načina

Pritisnite gumb za vklop in izklop/način, da preklopite med načini.

- Način BLUETOOTH

- Način AM/FM

OPOMBA: Radio se bo ob vklopu vrnil na nazadnje uporabljen način.

Način BLUETOOTH

- Pritisnite gumb za vklop in izklop/način, dokler se ne prikaže zaslon BLUETOOTH. Radio bo začel iskati prej seznanjeno napravo. Na zaslonu LCD začne utripati »bt«
- Če seznanjena naprava ni na voljo, bo napis »bt« stalno utripal.
- Če želite seznaniti napravo z radiem, na napravi BLUETOOTH izberite »RYOBI RR18«.
- Po uspešnem seznanjanju naprave z radiem napis »bt« na zaslonu LCD preneha utripati.
- Po uspešni seznanitvi naprave z radiem lahko za premikanje po skladbah in upravljanje glasnosti uporabljate krmilne elemente na napravi BLUETOOTH ali pa za premik na prejšnjo ali naslednjo skladbo pritisnete gumba s puščico na radiu. Pritisnite gumb predvajanje/premor za predvajanje/premor predvajanja pretočnega zvoka.

OPOMBA: Naprava BLUETOOTH in/ali aplikacija za pretakanje, ki jo uporabljate, teh krmilnih elementov morda ne podpira.

- Če se povezava naprave z radiem prekine, bo indikator BLUETOOTH utripal, dokler se z radiem ne seznanita druga naprava.
- Če želite prekiniti povezavo s trenutno napravo, da bi lahko povezali drugo napravo BLUETOOTH, pritisnite in pridržite gumb predvajanje/premor. Radio s tem preklopite v način seznanjanja in ga lahko povežete z drugo napravo.

OPOMBA: Če se zvok v načinu BLUETOOTH ne pretaka, se izdelek po pol ure izklopi. Za ponovno uporabo vklopite izdelek.

Način AM/FM

- Pritisnite gumb za vklop in izklop/način, dokler se na zaslonu LCD ne prikaže AM ali FM.
- S pritiskom na gumb s puščico levo se pomaknete na nižjo frekvenco. S pritiskom na gumb s puščico desno se pomaknete na višjo frekvenco. Na kratko pritisnite enega od gumbov (pritisnite in ne pridržite), da frekvenco spremenite za en korak. Pritisnite in pridržite zeleni gumb s puščico za eno sekundo, da se pomaknete na naslednjo frekvenco z dobrim sprejemom.

GUMB ZA ZVIŠANJE GLASNOSTI +

Gumb za povečanje glasnosti uporabite za povečanje glasnosti.

GUMB ZA ZNIŽANJE GLASNOSTI -

Gumb za zmanjšanje glasnosti uporabite za zmanjšanje glasnosti.

GUMB ZA PREDVAJANJE/PREMOR ►►

V načinu BLOETOOTH lahko s pritiskom na gumb predvajanje/premor predvajate/začasno prekinete predvajanje pretočnega zvoka. Če želite prekiniti povezavo s trenutno napravo BLUETOOTH®, pritisnite in pridržite gumb predvajanje/premor.

GUMB ZA PREDNASTAVITEV POSTAJE 📻

S pomočjo funkcije pomnilnika lahko v prednastavitve radia shranite največ 20 frekvenc. Shranite lahko 10 frekvenc v načinu FM in 10 frekvenc v načinu AM.

Za shranitev frekvence v pomnilnik:

- Nastavi na frekvenco, ki jo želite shraniti.
- Pritisnite in 1 sekundo pridržite gumb PREDNASTAVITVE. Številka mesta v pomnilniku bo utripala.
- Za pomikanje po mestih pomnilnika pritisnite katerega od gumbov s puščico.
- Pritisnite gumb PREDNASTAVITVE, da frekvenco shranite na izbrano mesto v pomnilniku.

Za priklic prednastavljene frekvence:

- Za pomikanje po shranjenih frekvencah pritisnite in hitro spustite gumb PREDNASTAVITVE.

GUMBA S PUŠČICO <>

V načinu BLUETOOTH: S pritiskom gumba s puščico na radiu se pomaknete na prejšnjo ali naslednjo skladbo.

V načinu radia: S pritiskom na gumb s puščico levo se pomaknete na nižjo frekvenco. S pritiskom na gumb s puščico desno se pomaknete na višjo frekvenco. Na kratko pritisnite enega od gumbov (pritisnite in ne pridržite), da frekvenco spremenite za en korak. Pritisnite in pridržite zeleni gumb s puščico za eno sekundo, da se pomaknete na naslednjo frekvenco z dobrim sprejemom.

USB-VHOD ZA POLNENJE

Za polnjenje naprave USB prek izdelka priključite napravo v vrata USB za polnjenje. Ko je izdelek izklopljen, polnilna vrata USB ne zagotavljajo toka.

VZDRŽEVANJE

- Uporabljajte le originalne dodatke in rezervne dele. Če je potrebna zamenjava sestavnih delov, ki niso opisani, se obrnite na pooblaščen servisni center. Vsa popravila morajo izvesti v pooblaščenem servisnem centru.
- Pri čiščenju plastičnih delov se izogibajte toplom. Večina vrst plastik se lahko pri uporabi različnih komercialnih topil poškoduje. Za odstranjevanje umazanije, saj in podobnega uporabljajte čisto krpo.
- Zavorna tekočina, gorivo, izdelki na osnovi nafte, prodirajoče olje ipd. nikoli ne smejo priti v stik s plastičnimi deli. Kemikalije lahko poškodujejo, oslabijo ali uničijo plastiko, kar lahko ima za posledico tudi resne telesne poškodbe.

SIMBOLI NA IZDELKU

Varnostni alarm

V

Volti



Enosmerni tok



Evropski znak skladnosti



Britanski znak skladnosti



Ukrajinski znak skladnosti

001



EurAsian oznaka o skladnosti



Pred zagonom naprave pozorno preberite navodila.

Odpadnih baterij in odpadne električne in elektronske opreme ne odlagajte med nesortirane gospodinjne odpadke. Odpadne baterije in odpadno električno in elektronsko opremo je treba zbirati ločeno. Odpadne baterije, odpadne akumulatorje in svetlobne vire je treba odstraniti iz opreme. Glede recikliranja in odpadnih baterij in odpadne električne in elektronske opreme morda brezplačno prevzeti. Vaš prispevek k ponovni uporabi in recikliranju odpadnih baterij in odpadne električne in elektronske opreme pomaga zmanjšati zahteve po surovinah. Odpadne baterije, predvsem tiste, ki vsebujejo litij, in odpadna električna in elektronska oprema vsebujejo dragocene materiale in materiale, ki jih je mogoče reciklirati, in lahko v primeru, da se ne odložijo na način, skladen z okoljem, negativno vplivajo na okolje in zdravje ljudi. Če so v odpadni opremi shranjeni osebni podatki, jih izbršite.

**SIMBOLI V PRIROČNIKU**

Opomba



Deli ali dodatki so na prodaj ločeno



Čas čakanja

Na dosiahnutie jednoduchej obsluhy a prevádzky boli pri navrhovaní tohto rádia najvyššou prioritou bezpečnosť, výkon a spoľahlivosť.

ÚČEL POUŽITIA

Rádio je určené na príjem analógového vysielania a streamovanie zvuku zo zariadení s podporou rozhrania BLUETOOTH.

Pomocou USB pripojenia dokáže výrobok nabíjať USB zariadenia.

Tento produkt nepoužívajte žiadnym iným spôsobom, ako je uvedené v účele použitia.

BEZPEČNOSTNÉ VÝSTRAHY PRE RÁDIO

- Výrobok nikdy nijakým spôsobom nerozoberajte ani neupravujte.
- Nepoužívajte tento produkt v blízkosti vody.
- Neumiestňujte výrobok do blízkosti zdrojov tepla, ako sú radiátory, vykurovacie prieduchy, kachle alebo iné výrobky (vrátane zosilňovačov), ktoré produkujú teplo.
- Nezakrývajte vetracie otvory predmetmi, ako sú noviny, obrusy, záclony atď.
- Neumiestňujte produkt do uzavretých knižníc alebo regálov bez primeraného vetrania.
- Likvidácia batérie hodením do ohňa alebo pece na spaľovanie či mechanické drvenie alebo rezanie batérie môže spôsobiť explóziu.
- Ponechanie batérie v prostredí s veľmi vysokou teplotou môže mať za následok explóziu alebo unikanie horľavej kvapaliny alebo plynu.
- Batéria vystavená účinkom extrémne nízkeho tlaku vzduchu môže mať za následok explóziu alebo unikanie horľavej kvapaliny alebo plynu.

DOPLNKOVÉ BEZPEČNOSTNÉ VÝSTRAHY PRE BATÉRIU

- Aby ste zabránili nebezpečenstvu požiaru spôsobeného skratom, poraneniam alebo poškodeniam výrobku, neponárajte náradie, výmennú batériu alebo nabíjačku do kvapalín a postarajte sa o to, aby do zariadení a akumulátorov nevnikli žiadne tekutiny. Korodujúce alebo vodivé kvapaliny, ako je slaná voda, určité chemikálie a bieliace prostriedky alebo výrobky, ktoré obsahujú bieliadlo, môžu spôsobiť skrat.

PREPRAVA LÍTIOVÝCH AKUMULÁTOROV

Akumulátor prepravujte v súlade s miestnymi smernicami a nariadeniami.

Keď akumulátory prepravuje tretia strana, dodržiavajte všetky požiadavky na balení a označení. Zabezpečte, aby počas prepravy akumulátory neprišli do kontaktu s inými akumulátormi ani vodivými materiálmi – chráňte obnažené konektory pomocou izolácie, nevodivými viečkami alebo páskou. Neprepravujte akumulátory, ktoré sú prasknuté alebo vytekajú. Ďalšie pokyny zistíte u nasledujúcej spoločnosti.

OBOZNÁMTE SA S VAŠIM PRODUKTOM

Vid' strana 58.

1. Tlačidlo napájania/režimu
2. LCD displej
3. USB port na nabíjanie
4. Tlačidlá so šípkami
5. Tlačidlo predvolenej stanice
6. Tlačidlo na prehrávanie/pozastavenie prehrávania

7. Tlačidlá na nastavenie hlasitosti
8. Rukoväť na nosenie
9. Otvor na akumulátory
10. Návod na obsluhu
11. Nabíjačka
12. Súprava batérie

TLAČIDLÁ NA OVLÁDANIE

TLAČIDLO NAPÁJANIA/REŽIMU

- Stlačením a podržaním tlačidla napájania/režimu na dve sekundy výrobok zapnete a vypnete.
- Krátkym stlačením tlačidla napájania/režimu môžete cyklicky prepínať režimy.

Výber režimu

Stlačením tlačidla napájania/režimu môžete cyklicky prepínať režimy.

- Režim BLUETOOTH
- Režim AM/FM

POZNÁMKA: Po zapnutí sa rádio vráti do posledného nastaveného režimu.

Režim BLUETOOTH

- Stláčajte tlačidlo napájania/režimu, kým sa nezobrazí obrazovka rozhrania BLUETOOTH. Rádio začne vyhľadávať predtým spárované zariadenie. Na LCD displeji začne blikať „bt“.
- Ak spárované zariadenie nie je k dispozícii, „bt“ bude blikať nepretržite.
- Ak chcete spárovať zariadenie s rádiom, vyberte v zariadení podporujúcom rozhranie BLUETOOTH položku „RYOBI RR18“.
- Po úspešnom spárovaní zariadenia s rádiom na LCD displeji prestane blikať „bt“.
- Po úspešnom spárovaní zariadenia s rádiom použité ovládacie prvky na zariadení podporujúcom rozhranie BLUETOOTH na vyhľadávanie skladieb a ovládanie hlasitosti alebo pomocou tlačidiel na rádiu prepnite na predchádzajúcu alebo ďalšiu skladbu. Stlačením tlačidla na prehrávanie/pozastavenie prehrávania prehráť/pozastaviť prehrávanie streamovaného zvuku.

POZNÁMKA: Tieto ovládacie prvky nemusia byť podporované používaným BLUETOOTH zariadením a/alebo aplikáciou na streamovanie.

- Ak sa zariadenie od rádia odpojí, indikátor rozhrania BLUETOOTH bude blikať, kým sa s rádiom nespáruje iné zariadenie.
- Ak chcete odpojiť aktuálne zariadenie a umožniť pripojenie k inému zariadeniu s rozhraním BLUETOOTH, stlačte a podržte tlačidlo na prehrávanie/pozastavenie prehrávania. Rádio bude potom v režime párovania a možno ho pripojiť k inému zariadeniu.

POZNÁMKA: Výrobok sa vypne o pol hodiny, ak nebude streamovaný žiaden zvuk v režime BLUETOOTH. Prevádzku obnovíte zapnutím výrobku.

Režim AM/FM

- Stláčajte tlačidlo napájania/režimu, kým sa na LCD displeji nezobrazí AM alebo FM.
- Stlačením tlačidla so šípkou doľava naladíte nižšiu frekvenciu. Stlačením tlačidla so šípkou doprava naladíte vyššiu frekvenciu. Krátkym stlačením ktoréhokoľvek tlačidla (nie stlačením a podržaním) naladíte postupne frekvencie.

Stlačením a podržaním požadovaného tlačidla so šípkou na jednu sekundu naladíte ďalšiu frekvenciu s čistým príjmom.

TLAČIDLO ZVÝŠENIA HLASITOSTI +

Tlačidlo na zvýšenie hlasitosti použité na zvýšenie hlasitosti.

TLAČIDLO ZNÍŽENIA HLASITOSTI —

Tlačidlo na zníženie hlasitosti použité na zníženie hlasitosti.

TLAČIDLO NA PREHRÁVANIE/POZASTAVENIE PREHRÁVANIA ►►

V režime rozhrania BLUETOOTH stlačte tlačidlo na prehrávanie/pozastavenie prehrávania na prehrávanie/pozastavenie streamovaného zvuku. Stlačením a podržaním tlačidla na prehrávanie/pozastavenie prehrávania odpojte zariadenie s funkciou BLUETOOTH®.

TLAČIDLO PREDVOLIEB PRESETS

Funkcia pamäte uloží do pamäte rádia až 20 frekvencií ako predvolby. V režime FM môžete uložiť 10 frekvencií a 10 v režime AM.

Uloženie frekvencie do pamäte:

- Naladenie frekvencie, ktorú chcete uložiť.
- Stlačte a podržte tlačidlo predvolieb PRESETS na 1 sekundu. Číslo pamäťovej pozície bude blikať.
- Stlačením ktoréhokoľvek tlačidla so šípkou môžete prechádzať medzi pozíciami pamätí.
- Stlačením tlačidla predvolieb PRESETS uložíte frekvenciu v rámci vybranej pozície pamäte.

Vyvolanie frekvenčnej predvolby:

- Stlačením tlačidla predvolieb PRESETS a jeho rýchlym uvoľnením dokážete prechádzať uloženými frekvenciami.

TLAČIDLÁ SO ŠÍPKAMI < >

V režime BLUETOOTH: Stlačením tlačidiel so šípkami na rádiu prejdete na predchádzajúcu alebo nasledujúcu skladbu.

V režime rádia: Stlačením tlačidla so šípkou doľava naladíte nižšiu frekvenciu. Stlačením tlačidla so šípkou doprava naladíte vyššiu frekvenciu. Krátkym stlačením ktoréhokoľvek tlačidla (nie stlačením a podržaním) naladíte postupne frekvencie. Stlačením a podržaním požadovaného tlačidla so šípkou na jednu sekundu naladíte ďalšiu frekvenciu s čistým príjmom.

SYMBOLY NA PRODUKTE



Výstražná značka

V

Napätie



Jednosmerný prúd



Európske označenie zhody



Britské označenie zhody



Ukrajinské označenie zhody

001



Euroázijská značka zhody



Pred spustením zariadenia si pozorne prečítajte tento návod.

Odpadové batérie a akumulátory a odpadové elektrické a elektronické zariadenia nelikvidujte ako netriedený komunálny odpad. Odpadové batérie a akumulátory a odpadové elektrické a elektronické zariadenia sa musia zbierať separovane. Odpadové batérie, odpadové akumulátory a svetelné zdroje treba z výrobu vybrať. Pokyny na recykláciu a miesta recyklácie zistíte u vášho miestneho orgánu alebo predajcu. Podľa miestnych predpisov môžu mať maloobchodníci povinnosť bezplatne prevziať odpadové batérie a akumulátory a odpadové elektrické a elektronické zariadenia. Váš príspevok k opätovnému použitiu a recyklácii odpadových batérií a akumulátorov a odpadových elektrických a elektronických zariadení pomáha znižovať dopyt po surovinách. Odpadové batérie a akumulátory, konkrétne tie, ktoré obsahujú lítium, a odpadové elektrické a elektronické zariadenia obsahujú cenné a recyklovateľné materiály, ktoré môžu mať nepriaznivý vplyv na životné prostredie a ľudské zdravie, ak sa nelikvidujú ekologicky vhodným spôsobom. Odstráňte prípadné osobné údaje z odpadového zariadenia.

USB PORT NA NABÍJANIE

Pripojte zariadenie s rozhraním USB k USB portu na nabíjanie, aby ste získali energiu z výrobku. Keď je výrobok vypnutý, nabíjaci port USB neodáva energiu.

ÚDRŽBA

- Používajte len originálne príslušenstvo a náhradné diely. Ak treba diely vymeniť, a nebolo to opísané, obráťte sa na autorizované servisné stredisko. Všetky opravy musí vykonať autorizované servisné stredisko.
- Vyhýbajte sa použitiu rozpúšťadiel pri čistení plastových častí. Večina plastických materiálov je obzvlášť citlivá na rozlične vrstve komerčially dostupných topilín, ktoré z nich môžu ľahko poškodiť. Na odstránenie špiny, uhlíkového prachu a pod. použite čisté tkaniny.
- Dbajte na to, aby do kontaktu s plastovými dielmi nikdy neprišli do kontaktu brzdovaly, kvapaliny, benzín, ropné produkty, prenikavé oleje a pod. Chemikálie môžu poškodiť, oslabiť, alebo zničiť plastové časti a tak spôsobiť vážne zranenie.

SYMBOLY V NÁVODE



Poznámka



Diely alebo príslušenstvo predávané samostatne



Doba čakania

Безопасността, работните характеристики и надеждността са аспектите, на които е отделен най-голям приоритет при проектирането на вашето радио.

ПРЕДНАЗНАЧЕНИЕ

Радиоприемникът е предназначен за приемане на аналогови радиосигнали и за поточно предаване от устройства, поддържащи BLUETOOTH.

Чрез USB връзка уредът може да презарежда устройства с USB. Не го използвайте за никакви други цели.

ПРЕДУПРЕЖДЕНИЯ ЗА БЕЗОПАСНОСТ ПРИ РАБОТА С РАДИОПРИЕМНИКА

- Никога не разглобявайте продукта и не го модифицирайте по никакъв начин.
- Не използвайте уреда в близост до вода.
- Не поставяйте уреда в близост до източници на топлина, като радиатори, отоплителни уреди, печки или други уреди (в това число усилватели), които произвеждат топлина.
- Не покривайте вентилационните отвори с предмети, като например вестници, кърпи, завеси и т.н.
- Не поставяйте уреда в затворени шкафове или стелаж без подходяща вентилация.
- Изхвърлянето на батерията в огън или гореща фурна, както и механичното смачкване или срязване на батерия може да доведе до експлозия.
- Ако батерията бъде оставена в среда с прекомерно висока температура, това може да доведе до експлозия или изтичане на запалима течност или газ.
- Ако батерията бъде подложена на въздействието на твърде ниско въздушно наляган, това може да доведе до експлозия или изтичане на запалима течност или газ.

ДОПЪЛНИТЕЛНИ ПРЕДУПРЕЖДЕНИЯ ЗА БЕЗОПАСНОСТ ЗА БАТЕРИЯТА

- За да избегнете опасността от пожар, предизвикана от късо съединение, както и нараняванията и повредите на продукта, не потапяйте инструмента, сменемата акумулаторна батерия или зарядното устройство в течности и се погрижете в уредите и акумулаторните батерии да не попадат течности. Течностите, предизвикващи корозия или провеждащи електричество, като солена вода, определени химикали, изобелващи вещества или продукти, съдържащи изобелващи вещества, могат да предизвикат късо съединение.

ТРАНСПОРТИРАНЕ НА ЛИТиеВИ БАТЕРИИ

Транспортирайте батериите в съответствие с местните и национални постановления и разпоредби.

Спазвайте всички специални изисквания за пакетирание и етикетирание, когато транспортирате батерии чрез трето лице. Уверете се, че батериите не влизат в контакт с други батерии или проводими материали по време на транспортиране, като предпазите откритите конектори с изолация, непроводими капачета или лента. Не транспортирайте батерии, които са спукани или текат. Свържете се със следната компания за допълнителен съвет.

ОПОЗНАЙТЕ ВАШИЯ ПРОДУКТ

Вж. страница 58.

1. Бутон за включване и изключване/смяна на режима
2. Дисплей с течни кристали
3. USB порт за зареждане
4. Бутони със стрелки
5. Бутон за предварително зададена станция
6. Бутон за възпроизвеждане/пускане на пауза
7. Бутони за силата на звука
8. Ръкохватка за пренасяне
9. Гнездо за батерията
10. Ръководство за оператора
11. Зарядно устройство
12. Батерия

БУТОНИ ЗА УПРАВЛЕНИЕ

БУТОН ЗА ВКЛЮЧВАНЕ И ИЗКЛЮЧВАНЕ/СМЯНА НА РЕЖИМА

- Натиснете и задръжте бутона за включване и изключване/смяна на режима за две секунди, за да включите и изключите уреда.
- Натиснете за кратко бутона за за включване и изключване/смяна на режима, за да преминете през режимите.

Селектор на режим

Натиснете бутона за за включване и изключване/смяна на режима, за да преминете през режимите.

- Режим BLUETOOTH
- Режим AM/FM

ЗАБЕЛЕЖКА: Когато го включите, радиото ще се върне в последния активен режим.

Режим BLUETOOTH

- Натиснете бутона за включване и изключване/смяна на режима, докато се появи екранът BLUETOOTH. Радиоприемникът ще започне да търси вече сдвоено устройство. „bt“ ще започне да мига на LCD дисплея.
- Ако сдвоеното устройство не е налице, „bt“ ще мига непрекъснато.
- За да сдвоите устройство с радиоприемника, изберете „RYOBI RR18“ на устройство, поддържащо BLUETOOTH.
- Когато устройството бъде успешно сдвоено с радиоприемника, на LCD дисплея ще спре да мига „bt“.
- След като устройството бъде успешно сдвоено с радиоприемника, използвайте контролите на устройството, поддържащо BLUETOOTH, за да сменяте записите и да управлявате силата на звука, или бутоните със стрелки на радиоприемника, за да преминете към предходния или към следващия запис. Натиснете бутона за възпроизвеждане/поставяне на пауза за да възпроизведете/поставите на пауза поточно предавания аудиосигнал.

ЗАБЕЛЕЖКА: Тези бутони за управление може да не се поддържат от устройството и/или приложението за стрийминг BLUETOOTH.

- Ако връзката на устройството с радиоприемника бъде прекъсната, индикаторът за BLUETOOTH ще

започне да мига, докато не бъде съвременно друго устройство с радиоприемника.

- За да прекъснете връзката с текущото устройство, за да можете да осъществите връзка с друго устройство с BLUETOOTH, натиснете и задръжте бутона за възпроизвеждане/поставяне на пауза. Радиоприемникът ще влезе в режим на съвояване и може да се осъществи връзка с друго устройство.

ЗАБЕЛЕЖКА: Уредът ще се изключи след половин час, ако не бъде предаван поточно аудиосигнал в режим BLUETOOTH. Включете уреда, за да възобновите функцията.

Режим AM/FM

- Натиснете бутона за включване и изключване/смяна на режима, докато на LCD дисплея се появи AM или FM.
- Натиснете бутона със стрелка наляво, за да настроите към по-ниска честота. Натиснете бутона със стрелка надясно, за да настроите към по-висока честота. Натиснете за кратко един от бутоните (без да задръжате), за да промените честотата с една стъпка. Натиснете и задръжте съответния бутон със стрелка в продължение на една секунда, за да настроите към следващата честота с ясен сигнал.

БУТОН ЗА УВЕЛИЧАВАНЕ НА СИЛАТА НА ЗВУКА +

Можете да увеличите силата на звука с този бутон.

БУТОН ЗА НАМАЛЯВАНЕ НА СИЛАТА НА ЗВУКА —

Можете да намалите силата на звука с този бутон.

БУТОН ЗА ВЪЗПРОИЗВЕЖДАНЕ/ПУСКАНЕ НА ПАУЗА ►►

В режим на BLUETOOTH натиснете бутона за възпроизвеждане/поставяне на пауза, за да възпроизведете/поставите на пауза поточно предавания аудиосигнал. За да прекъснете връзката с устройството с BLUETOOTH®, натиснете и задръжте бутона за възпроизвеждане/поставяне на пауза.

БУТОН ЗА ПРЕДВАРИТЕЛНО ЗАДАДЕНА СТАНЦИЯ ▣

В паметта на радиоприемника могат да се съхраняват до 20 радиочестоти като предварително зададени станции. Можете да запазите 10 честоти в режим на FM и 10 в режим на AM.

За да съхраните честота в паметта:

- Настройте до честотата, която искате да запазите.
- Натиснете и задръжте бутона PRESETS в продължение на 1 секунда. Ще започне да премигва номер на мястото в паметта.
- Натиснете един от бутоните със стрелки, за да превъртите позициите в паметта.
- Натиснете бутона PRESETS, за да съхраните честотата на избраното място в паметта.

За да изведете предварително зададена честота:

- Натиснете бутона PRESETS и бързо го пуснете, за да превъртите съхранените честоти.

БУТОНИ СЪС СТРЕЛКИ < >

В режим на BLUETOOTH: Натиснете бутоните със стрелки на радиоприемника, за да преминете към предходния или към следващия запис.

В режим на радио: Натиснете бутона със стрелка наляво, за да настроите към по-ниска честота. Натиснете бутона със стрелка надясно, за да настроите към по-висока честота. Натиснете за кратко един от бутоните (без да задръжате), за да промените честотата с една стъпка. Натиснете и задръжте съответния бутон със стрелка в продължение на една секунда, за да настроите към следващата честота с ясен сигнал.

USB ПОРТ ЗА ЗАРЕЖДАНЕ

Свържете USB устройство към USB порта за зареждане, за да подадете захранване от уреда. Когато уредът е изключен, през USB порта за зареждане не се подава енергия.

ПОДДРЪЖКА

- Използвайте само оригинални принадлежности и резервни части. Ако трябва да се подменят компоненти, които не са описани, моля, свържете се с упълномощен сервизен център. Всички ремонти трябва да се извършват от упълномощен сервизен център.
- Избягвайте използването на разтворители при почистването на пластмасовите части. Повечето пластмаси са чувствителни към различни видове разтворители и може да се повредят при използването на такива. Използвайте меки кърпи за отстраняване на замърсявания, въглероден прах и др.
- В никакъв случай не позволявайте пластмасовите части да влизат в контакт със спирални течности, нефтени продукти, проникващи масла и т.н. Химикалите могат да повредят, отслабят или унищожат пластмасата, което може да доведе до сериозни физически наранявания.

СИМВОЛИ НА ПРОДУКТА



Предупреждение относно безопасността

V

Напрежение



Постоянен ток



Знак за съответствие с европейските изисквания



Знак за съответствие с изискванията на Обединеното кралство



Знак за съответствие с изискванията на Украйна



EurAsian знак за съответствие



Прочетете инструкциите внимателно,
преди да стартирате машината.

Не изхвърляйте отпадъците от батерии,
електрическо и електронно оборудване
като несортирани битови отпадъци.
Отпадъците от батерии и електрически
и електронно оборудване трябва да се
събират отделно. Отпадъците от батерии,
акумулатори и светлинни източници трябва
да бъдат премахнати от оборудването. За
съвети относно рециклирането и пункта за
събиране се обърнете към вашите местни
власти или търговски представители.



Съгласно местните разпоредби търговците
на дребно трябва да бъдат задължени да
приемат обратно отпадъци от батерии и
електрическо и електронно оборудване.
Вашият принос за повторната употреба
и рециклирането на отпадъци от батерии
и електрическо и електронно оборудване
помага за намаляване на търсенето на
суровини. Отпадъците от батерии, особено
съдържащите литий, и електрическо и
електронно оборудване съдържат ценни,
подходящи за рециклиране материали,
които може да имат неблагоприятно
въздействие върху околната среда
и човешкото здраве, ако не бъдат
изхвърлени по екологичен начин. Ако на
отпадъчното оборудване има лични данни,
изтрийте ги.

СИМВОЛИ В НАСТОЯЩОТО РЪКОВОДСТВО



Забележка



Частите или принадлежностите се
продават отделно



Време на изчакване

Головними міркуваннями при розробці цього радіо були безпека, ефективність та надійність.

ПРИЗНАЧЕННЯ

Радіоприймач призначений для прийому аналогового радіосигналу, а також відтворення потокового аудіо від пристроїв через зв'язок BLUETOOTH.

Виріб може заряджати USB-пристрої через роз'єм USB. Не використовуйте пристрій для будь-яких інших цілей.

ПОПЕРЕДЖЕННЯ З ТЕХНІКИ БЕЗПЕКИ ПРИ ЕКСПЛУАТАЦІЇ РАДІОПРИЙМАЧА

- Забороняється розбирати чи у будь-який спосіб модифікувати виріб.
- Не використовуйте пристрій поблизу води.
- Не розміщуйте виріб поблизу джерел теплового випромінювання, як-от радіатори, теплогенератори, пічки, а також виробів (включно з підсилювачами), які сильно нагріваються під час роботи.
- Слідкуйте за тим, щоби вентиляційні отвори не були закриті газетами, скатертинами, шторами чи іншими подібними предметами.
- Не розміщуйте пристрій в закритих шафах або на стійках без належної вентиляції.
- Заборонено утилізувати акумулятор у вогні, в гарячій печі або піддавати механічному дробленню чи розрізанню, це може призвести до вибуху.
- Заборонено залишати акумулятор в навоколишньому середовищі з надзвичайно високою температурою, це може призвести до вибуху або витoku горючої рідини або газу.
- Якщо акумулятор піддається надзвичайно низькому тиску повітря, це може призвести до вибуху або витoku горючої рідини або газу.

ТЕХНІКА БЕЗПЕКИ ПРИ ЕКСПЛУАТАЦІЇ АКУМУЛЯТОРНОЇ БАТАРЕЇ

- Для запобігання небезпеці пожежі в результаті короткого замикання, травмат і пошкодження виробів не занурюйте інструмент, змінний акумулятор або зарядний пристрій у рідину і не допускайте потрапляння рідини всередину пристроїв або акумуляторів. Корозійні і струмопровідні рідини, такі як солоний розчин, певні хімікати, вибілювальні засоби або продукти, що їх містять, можуть призвести до короткого замикання.

ТРАНСПОРТУВАННЯ ЛІТЄВИХ БАТАРЕЙ

Транспортуйте батарею відповідно до місцевих та національних положень та правил.

Дотримуйтеся усіх спеціальних вимог щодо пакування та маркування при транспортуванні батареї третьою стороною. Переконайтеся, що батареї не можуть вступати в контакт з іншими батареями або провідними матеріалами при транспортуванні, захищаючи відкриті роз'єми ізоляційними непровідними кришками або стрічкою. Не перевозити батареї, які мають тріщини або протечки. Консультуйтеся з експедиторською компанією для подальших консультацій.

ЗНАЙТЕ СВІЙ ПРОДУКТ

Див. стор. 58.

1. Кнопка живлення / вибору режиму
2. РК-дисплей
3. USB-порт для заряджання
4. Кнопки зі стрілками

5. Кнопка налаштування станції
6. Кнопка відтворення/паузи
7. Кнопки регулювання гучності
8. Ручка для транспортування
9. Гніздо для акумулятора
10. Керівництво з експлуатації
11. Зарядний пристрій
12. Акумуляторна батарея

КНОПКИ УПРАВЛІННЯ

КНОПКА ЖИВЛЕННЯ / ВИБОРУ РЕЖИМУ

- Щоб увімкнути або вимкнути виріб, натисніть на кнопку увімкнення / вибору режиму та утримуйте її впродовж двох секунд.
- Щоб увімкнути наступний режим, натисніть на кнопку живлення / вибору режиму.

Вибір режиму

Щоб увімкнути наступний режим, натисніть на кнопку живлення / вибору режиму.

- Режим BLUETOOTH
- Режим AM/FM

ПРИМІТКА: При увімкненні радіоприймача вмикається останній режим, що використовувався.

Режим BLUETOOTH

- Натискайте на кнопку живлення / вибору режиму, доки не з'явиться вікно BLUETOOTH. Приймач почне шукати пристрій, з яким раніше було встановлено зв'язок. На рідкокристалічному дисплеї почнуть блимати літери "bt".
- Якщо таких пристроїв немає, літери "bt" блиматимуть постійно.
- Щоб встановити зв'язок пристрою з приймачем, оберіть "RYOBI RR18" на пристрої з функцією BLUETOOTH.
- Після встановлення зв'язку пристрою з радіоприймачем сигнал "bt" на дисплеї припинить блимати.
- Після встановлення зв'язку з радіоприймачем можна користатися засобами управління на пристрої з функцією BLUETOOTH для зміни треків або регулювання гучності. Перехід до попереднього або наступного треку здійснюється за допомогою кнопок зі стрілками. Натисніть кнопку відтворення/паузи, щоб поставити на паузу або відновити відтворення потокового аудіо.

ПРИМІТКА: Ці функції можуть не підтримуватися пристроями з функцією BLUETOOTH та (або) стрімінговими застосунками, що використовуються.

- Якщо зв'язок з радіоприймачем втрачається, індикатор BLUETOOTH блиматиме, доки не буде встановлено зв'язок з іншим пристроєм.
- Щоби від'єднатися від поточного пристрою та встановити зв'язок з іншим пристроєм з функцією BLUETOOTH, натисніть та утримуйте кнопку відтворення/паузи. Радіоприймач перейде в режим пошуку пари, і можна буде встановити зв'язок з іншим пристроєм.

ПРИМІТКА: Якщо впродовж 30 хвилин у режимі BLUETOOTH аудіо не відтворюється, виріб вимикається. Щоби відновити роботу, увімкніть виріб.

Режим AM/FM

- Натискайте кнопку живлення / вибору режиму, доки на рідкокристалічному дисплеї не з'явиться позначка AM або FM.

- Натисніть на кнопку зі стрілкою вліво, щоб перейти на нижчу частоту. Натисніть на кнопку зі стрілкою вправо, щоб перейти на вищу частоту. Натисніть на кнопку (не утримуючи її), щоб зменшити частоту на один інтервал. Натисніть на кнопку зі стрілкою та утримуйте її впродовж однієї секунди, щоб знайти наступну частоту з чітким прийомом сигналу.

КНОПКА ЗБІЛЬШЕННЯ ГУЧНОСТІ +

Натискання цієї кнопки збільшує гучність.

КНОПКА ЗМЕНШЕННЯ ГУЧНОСТІ —

Натискання цієї кнопки зменшує гучність.

КНОПКА ВІДТВОРЕННЯ/ПАУЗИ ▶||

В режимі BLUETOOTH натисканням кнопки живлення / вибору режиму можна ставити на паузу та відновлювати відтворення потокового аудіо. Щоби від'єднатися від поточного пристрою з функцією BLUETOOTH®, натисніть та утримуйте кнопку відтворення/паузи.

КНОПКА НАЛАШТУВАНЬ РАДІОСТАНЦІЙ

У пам'яті можна зберегти до 20 фіксованих частот. При цьому можна занести в пам'ять 10 частот у діапазоні FM і 10 частот у діапазоні AM.

Для того, щоб зберегти частоту у пам'яті пристрою:

- Знайдіть частоту, яку хочете зберегти.
- Натисніть кнопку PRESETS й утримуйте її впродовж 1 секунд. На дисплеї з'явиться та зникне номер, під яким частоту занесено в пам'ять.
- Натисніть будь-яку кнопку зі стрілкою, щоб перейти на іншу занесену в пам'ять частоту.
- Натисніть кнопку PRESETS, щоб зберегти частоту в під обраним номером.

Увімкнення занесеної в пам'ять частоти:

- натисніть і одразу відпустіть кнопку PRESETS, щоб приймач почав послідовно вмикати занесені в пам'ять частоти.

КНОПКИ ЗІ СТІЛКАМИ <>

В режимі BLUETOOTH: за допомогою кнопок зі стрілками можна переходити до попереднього або наступного треку.

В режимі радіо: Натисніть на кнопку зі стрілкою вліво, щоб перейти на нижчу частоту. Натисніть на кнопку зі стрілкою вправо, щоб перейти на вищу частоту. Натисніть на кнопку (не утримуючи її), щоб зменшити частоту на один інтервал. Натисніть на кнопку зі стрілкою та утримуйте її впродовж однієї секунди, щоб знайти наступну частоту з чітким прийомом сигналу.

- Ніколи не дозволяйте гальмівній рідині, бензину, продуктам на основі нафти, і проникаючим маслам вступати в контакт з пластиковими деталями. Хімічні речовини можуть пошкодити, послабити або знищити пластик, який може привести до серйозної травми.

СИМВОЛИ НА ПРОДУКТІ



Попередження безпеки



Вольти



Постійний струм



Європейський знак відповідності



Британський знак відповідності



Український знак відповідності



Євразійський знак відповідності



Будь ласка, уважно прочитайте інструкцію перед запуском продукту.

Не викидайте старі акумулятори, старе електричне та електронне устаткування разом із несортованим побутовим сміттям. Старі акумулятори, старе електричне та електронне устаткування збираються окремо. З устаткування необхідно зняти старі батареї, акумулятори та джерела світла. За інформацією стосовно утилізації або місць збору звертайтеся до місцевої влади або дилера. Місцеве законодавство може зобов'язувати продавців безкоштовно приймати старі акумулятори та електричне й електронне устаткування. Ваш внесок до справи повторного використання та переробки старих акумуляторів, електричного та електронного устаткування зменшує потребу у сировині. В акумуляторах, особливо літєвих, і старому електричному та електронному устаткуванні містяться цінні, придатні для переробки матеріали, і якщо утилізація такого устаткування проводиться у неекологічний спосіб, це негативно впливає на навколишнє середовище та людське здоров'я. Видаліть персональні дані з устаткування, яке передається на переробку.



USB-ПОРТ ДЛЯ ЗАРЯДЖАННЯ

під'єднайте пристрій USB до зарядного порту USB, щоб пристрій отримував живлення від виробу. Коли виріб вимкнений, напруга на зарядний порт USB не надходить.

ОБСЛУГОВУВАННЯ

- Використовуйте тільки оригінальні аксесуари та запасні частини. Якщо виникає потреба замінити частину, опис якої відсутній, звертайтеся до авторизованого сервісного центру. Всі ремонтні роботи повинні виконуватися в авторизованому сервісному центрі.
- Не використовуйте розчинники для очищення пластмасових деталей. Більшість пластмас вразлива до різних видів комерційних розчинників і може бути пошкоджена їх використанням. Використовуйте чисті ганчірки для видалення бруду і вугільного пилу.

СИМВОЛИ В ЦІЙ ІНСТРУКЦІЇ З ЕКСПЛУАТАЦІЇ



Примітка



Запасні деталі або приналежності продаються окремо



Час очікування

Radyonuz tasarlanırken temel öncelik güvenlik, performans ve güvenilirlik özelliklerine verilmiştir.

10. Kullanım kılavuzu
11. Şarj cihazı
12. Batarya kutusu

KULLANIM AMACI

Radyo, analog yayın ve BLUETOOTH etkin cihazlardan ses akışı alımına yönelik tasarlanmıştır.

USB bağlantısı ile ürünü USB cihazları şarj etmek için kullanabilirsiniz.

Bu ürünü belirtilen kullanım amacı dışında herhangi bir amaçla kullanmayın.

KONTROL DÜĞMELERİ

AÇMA/KAPAMA/MOD DÜĞMESİ

- Ürünü açmak ve kapatmak için iki saniye boyunca açma/kapama/mod düğmesine basılı tutun.
- Modlar arasında geçiş yapmak için açma/kapama/mod düğmesine kısaca basın.

Mod seçimi

Modlar arasında geçiş yapmak için açma/kapama/mod düğmesine basın.

- BLUETOOTH modu
- AM/FM modu

NOT: Açıldığında radyo son moda geri döner.

BLUETOOTH modu

- BLUETOOTH ekranı görünene kadar açma/kapama/mod düğmesine basın. Radyo önceden eşleştirilmiş bir cihazı aramaya başlar. LCD ekranda "bt" ışığı yanıp sönmeye başlayacaktır.
- Eşleştirilen cihaz kullanılamıyorsa "bt" ışığı sürekli yanıp sönecektir.
- Radyoyla bir cihazı eşleştirmek için "RYOBI RR18" BLUETOOTH uyumlu cihazda seçin.
- Cihaz radyo ile başarılı bir şekilde eşleştiğinde "bt" yazısı LCD ekranda yanıp sönmeyi bırakacak.
- Cihaz telsizle başarılı bir şekilde bağlandığında parçalar arasında geçiş yapmak ve ses düzeyini kontrol etmek için BLUETOOTH özellikli cihazdaki denetimleri kullanın ya da önceki veya sonraki parçaya geçmek için radyo üzerindeki ok tuşlarına basın. Yayınlanan ses dosyasını oynatmak/duraklatmak için oynat/duraklat düğmesine basın.

NOT: Bu denetimler kullanılan BLUETOOTH cihazı ve/veya akış uygulaması tarafından desteklenmeyebilir.

- Cihazın telsizle bağlantısı kesilirse BLUETOOTH göstergesi başka bir cihaz telsizle eşleşene kadar yanıp söner.
- Başka bir BLUETOOTH etkin cihazın bağlanmasına izin vermek için mevcut cihazın bağlantısını kesmek amacıyla oynat/duraklat düğmesine basılı tutun. Radyo sonrasında eşleşme moduna geçer ve farklı bir cihaza bağlanabilir.

NOT: BLUETOOTH modunda ses çalınmazsa ürün yarım saat içinde kapanır. Kullanıma devam etmek için ürünü açın.

AM/FM modu

- LCD ekranda AM veya FM görünene kadar açma/kapama/mod düğmesine basın.
- Daha düşük bir frekansa geçmek için sol ok düğmesine basın. Daha yüksek bir frekansa geçmek için sağ ok düğmesine basın. Frekansı bir kerede bir adım ayarlamak için iki düğmeden birini kısaca ittirin (basılı tutmayın). Net çeken bir sonraki frekansa ayarlamak için bir saniye boyunca istenen ok düğmesine basılı tutun.

SES DÜZEYİNİ ARTTIRMA DÜĞMESİ +

Sesi yükseltmek için ses yükseltme düğmesini kullanın.

RADYO GÜVENLİK UYARILARI

- Ürünü hiçbir şekilde sökmeyin veya ürünün üzerinde değişiklik yapmayın.
- Cihazı su yakınında kullanmayın.
- Ürünü radyatör, kalorifer ızgarası, soba veya başka ürünlerin (amplifikatörler dahil) herhangi bir ısı kaynağının yakınına yerleştirmeyin.
- Havalandırma açıklıklarını gazete, masaörtüsü, perde gibi şeylerle kapatmayın.
- Uygun havalandırması olmayan kapalı kitaplıklara ya da raflara koymayın.
- Pil ateşe ya da sıcak fırına atıldığında veya mekanik olarak ezilip kesildiğinde patlamaya yol açabilir.
- Pilin aşırı yüksek sıcaklığın olduğu bir ortamda bırakılması patlamaya ya da alev alabilen sıvı ya da gaz sızıntısına yol açabilir.
- Pil oldukça düşük hava basıncına maruz kaldığında patlama ya da alev alabilen sıvı ya da gaz sızıntısı meydana gelebilir.

PİL İÇİN EK GÜVENLİK UYARILARI

- Bir kısa devreden kaynaklanan yangın, yaralanma veya ürün hasarları tehlikesini önlemek için aleti, güç paketini veya şarj cihazını asla sıvıların içine daldırmayınız ve cihazların ve pillerin içine sıvı girmesini önleyiniz. Tuzlu su, belirli kimyasallar, ağartıcı madde veya ağartıcı madde içeren ürünler gibi korozif veya iletken sıvılar kısa devreye neden olabilir.

LİTYUM PİLLERİN NAKLİYESİ

Pili yerel ve ulusal hükümlere ve yönetmeliklere göre nakledin.

Piller üçüncü bir şahıs tarafından nakledilirken ambalaj ve etiket üzerindeki tüm özel gereksinimlere uyun. Açıkta ki konektörleri iletken olmayan yalıtım başlıkları veya bantı ile koruyarak pillerin nakliye sırasında diğer pillerle veya iletken materyallerle temas etmediğinden emin olun. Çatlak veya sızıntı yapan pilleri nakletmeyin. Daha fazla bilgi için nakliye şirketine danışın.

ÜRÜNÜNÜZÜ TANIYIN

Sayfa 58'ya bakın.

1. Açma/kapama/mod düğmesi
2. LCD ekran
3. USB şarj girişi
4. Ok düğmeleri
5. Ön ayarlı istasyon düğmesi
6. Oynat/duraklat düğmesi
7. Ses düğmeleri
8. Taşıma tutamağı
9. Pili bağlantı noktası

SES DÜZEYİNİ AZALTMA DÜĞMESİ —

Sesi alçaltmak için ses alçaltma düğmesini kullanın.

OYNAT/DURAKLAT DÜĞMESİ ►

BLUETOOTH modunda yayınlanan ses dosyası oynatmak/duraklatmak için oynat/duraklat düğmesine basın. BLUETOOTH® etkin cihazın bağlantısını kesmek için oynat/duraklat düğmesine basılı tutun.

ÖNAYAR İSTASYON DÜĞMESİ ❷

Hafıza özelliği radyonun belleğindeki ön ayarlara göre en fazla 20 frekans kaydeder. FM modunda 10 frekans ve AM modunda 10 frekans kaydedebilirsiniz.

Belleğe frekans kaydedilmesi:

- Kaydetmek istediğiniz frekansı ayarlayın.
- 1 saniye boyunca ÖNAYARLAR düğmesine basılı tutun. Bellek konumu numarası yanıp sönecektir.
- Ok düğmelerinden birine basarak bellek konumları arasında gezinin.
- Seçili hafıza konumuna frekansı kaydetmek için ÖNAYARLAR düğmesine basın.

Ön ayarlı frekansın hatırlatılması:

- Hafızadaki frekanslar arasında gezinmek için ÖNAYARLAR düğmesine basın ve hemen bırakın.

OK DÜĞMELERİ <>

BLUETOOTH modunda: Önceki veya sonraki parçaya geçmek için radyo üzerindeki ok tuşlarına basın.

Radyo modunda: Daha yüksek bir frekansa geçmek için sol ok düğmesine basın. Daha yüksek bir frekansa geçmek için sağ ok düğmesine basın. Frekansı bir kerede bir adım ayarlamak için iki düğmeden birini kısaca ittirin (basılı tutmayın). Net çeken bir sonraki frekansa ayarlamak için bir saniye boyunca istenen ok düğmesine basılı tutun.

USB ŞARJ GİRİŞİ

Üründen güç almak için USB şarj girişine bir USB cihaz bağlayın. Ürün kapatıldığında USB şarj girişi güç vermez.

BAKİM

- Yalnızca orijinal yedek parçaları ve aksesuarları kullanın. Daha önce açıklanmış bileşenlerin değiştirilmesi gerekirse lütfen yetkili servis merkeziyle iletişime geçin. Tüm onarımlar yetkili bir servis merkezi tarafından gerçekleştirilmelidir.
- Plastik parçaları temizlerken solventleri kullanmaktan kaçının. Plastiklerin çoğu ticari kullanımlı uçucu maddeler karşı hassastır. Lekeleri, tozu, vb. temizlemek için temiz bir bez kullanınız.
- Asla fren hidroliğinin, benzinin, petrol esaslı ürünlerin, yüzeye işleyen yağların vb. plastik parçalarla temas etmesine izin vermeyin. Bu kimyasal ürünler plastik parçaları zara verebilir, kırabilir ya da bozabilir.

ÜRÜN ÜZERİNDEKİ SEMBOLLER



Güvenlik Uyarısı

V

Volt



Doğru akım



Avrupa Uyumluluk İşareti



Britanya Uyumluluk İşareti



Ukrayna Uyumluluk İşareti



EurAsian Uyumluluk İşareti



Ürünü çalıştırmadan önce, lütfen aşağıdaki talimatları dikkatlice okuyun.

Atık pilleri, atık elektrikli ve elektronik ekipmanı, sınıflandırılmamış belediye atığı olarak bertaraf etmeyin. Atık piller ile atık elektrikli ve elektronik ekipmanlar ayrıca toplanmalıdır. Atık pil, akü ve ışık kaynakları ekipmandan çıkarılmalıdır. Yerel otorite veya satıcıdan geri dönüşüm tavsiyesi alın ve toplama noktasını öğrenin. Yerel düzenlemelere göre perakendecilerin atık piller ile atık elektrikli ve elektronik ekipmanı ücretsiz olarak geri alma yükümlülüğü olabilir. Atık bataryaların yanı sıra atık elektrikli ve elektronik ekipmanların yeniden kullanımı ve geri dönüşümüne katkınız, hammadde talebini azaltmaya yardımcı olur. Özellikle lityum içeren atık piller ile atık elektrikli ve elektronik ekipmanlar, çevreye uyumlu bir şekilde bertaraf edilmediği takdirde çevre ve insan sağlığını olumsuz yönde etkileyebilecek değerli ve geri dönüştürülebilir malzemeler içerir. Varsa, atık ekipmandaki kişisel verileri silin.



KİTAPÇIKTAKİ SEMBOLLER



Not



Parçalar ya da aksesuarlar ayrı olarak satılır.



Bekleme süresi

Στον σχεδιασμό του ραδιοφώνου σας έχει δοθεί μέγιστη προτεραιότητα στην ασφάλεια, την απόδοση και την αξιοπιστία.

ΠΡΟΟΡΙΖΟΜΕΝΗ ΧΡΗΣΗ

Το ραδιόφωνο προορίζεται για τη λήψη αναλογικών ραδιοφωνικών εκπομπών και ροής ήχου από συσκευές με δυνατότητα BLUETOOTH.

Το προϊόν μπορεί να επαναφορτίσει συσκευές USB μέσω σύνδεσης USB.

Μην χρησιμοποιείτε το προϊόν με τρόπο διαφορετικό από αυτόν που αναφέρεται για τη χρήση του.

ΠΡΟΕΙΔΟΠΟΙΗΣΕΙΣ ΑΣΦΑΛΕΙΑΣ ΓΙΑ ΤΟ ΡΑΔΙΟΦΩΝΟ

- Ποτέ μην αποσυναρμολογείτε και ποτέ μην τροποποιείτε τη συσκευή κατ' οποιοδήποτε τρόπο.
- Μην χρησιμοποιείτε το προϊόν κοντά σε νερό.
- Μην τοποθετείτε το προϊόν κοντά σε πηγές θερμότητας, όπως καλοριφέρ, θερμαντικά σώματα, σόμπες ή άλλα προϊόντα (συμπεριλαμβανομένων των ενισχυτών) που παράγουν θερμότητα.
- Μην καλύπτετε τα ανοίγματα εξαερισμού με αντικείμενα, όπως εφημερίδες, τραπέζομάντιλα, κουρτίνες κ.λπ.
- Μην τοποθετείτε το προϊόν σε κλειστές βιβλιοθήκες ή ράφια χωρίς κατάλληλο εξαερισμό.
- Τυχόν απόρριψη της μπαταρίας στη φωτιά ή σε καυτό φούρνο, ή με μηχανική καταστροφή ή κοπή της, μπορεί να προκαλέσει έκρηξη.
- Τυχόν έκθεση της μπαταρίας σε υπερβολικά υψηλή θερμοκρασία μπορεί να επιφέρει έκρηξη ή διαρροή εύφλεκτου υγρού ή αερίου.
- Τυχόν έκθεση της μπαταρίας σε υπερβολικά χαμηλή πίεση αέρα μπορεί να επιφέρει έκρηξη ή διαρροή εύφλεκτου υγρού ή αερίου.

ΕΠΙΠΡΟΣΘΕΤΕΣ ΠΡΟΕΙΔΟΠΟΙΗΣΕΙΣ ΑΣΦΑΛΕΙΑΣ ΜΠΑΤΑΡΙΑΣ

- Για να αποτρέπεται τον κίνδυνο πυρκαγιάς λόγω βραχυκυκλώματος, τραυματισμούς ή ζημιές του προϊόντος, να μη βυθίζετε το εργαλείο, τον ανταλλακτικό συσσωρευτή ή τη συσκευή φόρτισης σε υγρά και να φροντίζετε, ώστε να μη διεισδύουν υγρά στις συσκευές και τους συσσωρευτές Διαβρωτικές ή αγώγιμες υγρές ουσίες, όπως αλατόνερο, ορισμένες χημικές ουσίες και λευκαντικά ή προϊόντα που περιέχουν λευκαντικά, μπορεί να προκαλέσουν βραχυκύκλωμα.

ΜΕΤΑΦΟΡΑ ΜΠΑΤΑΡΙΩΝ ΛΙΘΙΟΥ

Μεταφέρετε τη μπαταρία σε συμφωνία με τις τοπικές εθνικές διατάξεις και τους κανονισμούς.

Τηρείτε όλες τις ειδικές απαιτήσεις στη συσκευασία και στην ετικέτα κατά τη μεταφορά των μπαταριών από τρίτους. Εξασφαλίζετε ότι δεν θα έρχονται σε επαφή οι μπαταρίες με άλλες μπαταρίες ή με αγώγιμα υλικά κατά τη διάρκεια της μεταφοράς, προστατεύοντας τους εκτεθειμένους συνδέσμους με μόνωση, μη αγώγιμα πώματα ή ταινία. Μη μεταφέρετε μπαταρίες που έχουν χτυπήματα ή διαρροή. Ενημερωθείτε από τη πρακτορείο μεταφορών για περαιτέρω ειδοποιήσεις.

ΓΝΩΡΙΣΤΕ ΤΟ ΠΡΟΪΟΝ ΣΑΣ

Βλέπε σελίδα 58.

1. Κουμπί ενεργοποίησης/λειτουργιών
2. Οθόνη LCD
3. Θύρα φόρτισης USB
4. Κουμπιά βέλους
5. Πλήκτρο προεπιλεγμένου σταθμού
6. Κουμπί play [αναπαραγωγή]/ pause [παύση]
7. Πλήκτρα ρύθμισης έντασης
8. Λαβή μεταφοράς
9. Θύρα μπαταρίας
10. Εγχειρίδιο χειριστή
11. Φορτιστής
12. Μπαταρία

ΚΟΥΜΠΙΑ ΧΕΙΡΙΣΤΗΡΙΩΝ

ΚΟΥΜΠΙ ΕΝΕΡΓΟΠΟΙΗΣΗΣ/ΛΕΙΤΟΥΡΓΙΩΝ Φ

- Πατήστε και κρατήστε πατημένο το κουμπί ενεργοποίησης/λειτουργιών για δύο δευτερόλεπτα για να ενεργοποιήσετε ή να απενεργοποιήσετε το προϊόν.
- Πατήστε για λίγο το κουμπί ενεργοποίησης/λειτουργιών για εναλλαγή μεταξύ λειτουργιών.

Επιλογή λειτουργίας

Πατήστε το κουμπί ενεργοποίησης/λειτουργιών για εναλλαγή μεταξύ λειτουργιών.

- Λειτουργία BLUETOOTH
- Λειτουργία AM/FM

ΣΗΜΕΙΩΣΗ Όταν ενεργοποιηθεί, το ραδιόφωνο θα επιστρέψει στην τελευταία λειτουργία στην οποία βρισκόταν την τελευταία φορά που απενεργοποιήθηκε.

Λειτουργία BLUETOOTH

- Πατήστε το κουμπί ενεργοποίησης/λειτουργιών μέχρι να εμφανιστεί η οθόνη BLUETOOTH. Το ραδιόφωνο θα αρχίσει να αναζητά συσκευές που έχουν συζευχθεί παλαιότερα. Η ένδειξη «bt» θα αρχίσει να αναβοσβήνει στην οθόνη ενδειξών.
- Εάν η συζευγμένη συσκευή δεν είναι διαθέσιμη, θα αρχίσει να αναβοσβήνει συνεχόμενα η ένδειξη «bt».
- Για σύζευξη μιας συσκευής με το ραδιόφωνο, επιλέξτε «RYOBI RR18» στη συσκευή με δυνατότητα BLUETOOTH.
- Όταν η συσκευή συζευχθεί επιτυχώς με το ραδιόφωνο, η ένδειξη «bt» θα σταματήσει να αναβοσβήνει στην οθόνη ενδειξών.
- Μετά την επιτυχή σύζευξη της συσκευής με το ραδιόφωνο, χρησιμοποιήστε τα χειριστήρια της συσκευής με δυνατότητα BLUETOOTH για να μετακινήθετε στα κομμάτια και να ρυθμίσετε την ένταση του ήχου, ή πατήστε τα κουμπιά με τα βέλη για να μεταβείτε στο προηγούμενο ή το επόμενο κομμάτι. Πατήστε το κουμπί play/pause για αναπαραγωγή/παύση της ροής ήχου.

ΣΗΜΕΙΩΣΗ Τα χειριστήρια αυτά μπορεί να μην υποστηρίζονται από τη συσκευή BLUETOOTH και/ή την εφαρμογή ροής ήχου που χρησιμοποιείται.

- Εάν μια συσκευή αποσυνδεθεί από το ραδιόφωνο, η ενδεικτική λυχνία BLUETOOTH θα αναβοσβήνει μέχρι να συζευχθεί μια άλλη συσκευή με το ραδιόφωνο.
- Για να αποσυνδέσετε την τρέχουσα συσκευή και να επιτρέψετε τη σύνδεση σε μια άλλη συσκευή με δυνατότητα BLUETOOTH, πατήστε παρατεταμένα το

κουμπί play/pause. Στη συνέχεια, το ραδιόφωνο θα βρίσκεται σε λειτουργία σύζευξης και θα μπορεί να συνδεθεί με μια άλλη συσκευή.

ΣΗΜΕΙΩΣΗ Το προϊόν θα απενεργοποιηθεί σε μισή ώρα εφόσον δεν έχει μεταδοθεί ήχος σε λειτουργία BLUETOOTH. Θέστε σε λειτουργία το προϊόν για να ξεκινήσει εκ νέου να λειτουργεί.

Λειτουργία AM/FM

- Πατήστε το κουμπί play/pause μέχρι να εμφανιστούν οι ενδείξεις AM ή FM στην οθόνη.
- Πατήστε το κουμπί με το αριστερό βέλος για να συντονιστείτε σε χαμηλότερη συχνότητα. Πατήστε το κουμπί με το δεξί βέλος για να συντονιστείτε σε υψηλότερη συχνότητα. Πατήστε σύντομα οποιοδήποτε από τα δύο κουμπιά (όχι παρατεταμένο πάτημα) για να συντονιστείτε ένα βήμα συχνότητας κάθε φορά. Πατήστε και κρατήστε πατημένο το επιθυμητό κουμπί βέλους για ένα δευτερόλεπτο για να συντονιστείτε στην επόμενη συχνότητα με καθαρή λήψη.

ΚΟΥΜΠΙ VOLUME UP (ΑΥΞΗΣΗ ΕΝΤΑΣΗΣ) +

Χρησιμοποιήστε το κουμπί αύξησης της έντασης για να αυξήσετε την ένταση του ήχου.

ΚΟΥΜΠΙ VOLUME DOWN (ΜΕΙΩΣΗΣ ΕΝΤΑΣΗΣ) -

Χρησιμοποιήστε το κουμπί μείωσης της έντασης για να μειώσετε την ένταση του ήχου.

ΚΟΥΜΠΙ PLAY [ΑΝΑΠΑΡΑΓΩΓΗ]/ PAUSE [ΠΑΥΣΗ] ►►

Στη λειτουργία BLUETOOTH, πατήστε το κουμπί play/pause για να αναπαραγάγετε/παύσετε τη ροή ήχου. Για να αποσυνδέσετε συσκευή με ενεργοποιημένο BLUETOOTH®, πατήστε παρατεταμένα το κουμπί play/pause.

ΚΟΥΜΠΙ ΠΡΟΕΠΙΛΟΓΩΝ ΣΤΑΘΜΩΝ PRESET (ΠΡΟΕΠΙΛΟΓΗ)

Η λειτουργία μνήμης αποθηκεύει έως 20 συχνότητες ως προεπιλογές στη μνήμη του ραδιοφώνου. Μπορείτε να αποθηκεύσετε 10 συχνότητες στη λειτουργία FM και 10 στη λειτουργία AM.

Για να αποθηκεύσετε μια συχνότητα στη μνήμη:

- Συντονιστείτε στη συχνότητα που θέλετε να αποθηκεύσετε.
- Πατήστε και κρατήστε πατημένο το κουμπί PRESETS (ΠΡΟΕΠΙΛΟΓΕΣ) για 1 δευτερόλεπτο. Ο αριθμός θέσης μνήμης θα αναβοσβήνει.
- Πατήστε οποιοδήποτε κουμπί βέλους για να μετακινηθείτε στις θέσεις μνήμης.
- Πατήστε το κουμπί PRESETS (ΠΡΟΕΠΙΛΟΓΕΣ) για να αποθηκεύσετε τη συχνότητα στην επιλεγμένη θέση μνήμης.

Για να ανακαλέσετε μία προεπιλεγμένη συχνότητα:

- Πιέστε το κουμπί PRESETS (ΠΡΟΕΠΙΛΟΓΕΣ) και αφήστε το γρήγορα για να περιηγηθείτε κυκλικά στις αποθηκευμένες συχνότητες.

ΚΟΥΜΠΙΑ ΒΕΛΟΥΣ <>

Σε λειτουργία BLUETOOTH: Πατήστε τα κουμπιά βέλους στο ραδιόφωνο για να μεταβείτε στο προηγούμενο ή το επόμενο κομμάτι.

Σε λειτουργία ραδιοφώνου: Πατήστε το κουμπί με το αριστερό βέλος για να συντονιστείτε σε χαμηλότερη συχνότητα. Πατήστε το κουμπί με το δεξί βέλος για να

συντονιστείτε σε υψηλότερη συχνότητα. Πατήστε σύντομα οποιοδήποτε από τα δύο κουμπιά (όχι παρατεταμένο πάτημα) για να συντονιστείτε ένα βήμα συχνότητας κάθε φορά. Πατήστε και κρατήστε πατημένο το επιθυμητό κουμπί βέλους για ένα δευτερόλεπτο για να συντονιστείτε στην επόμενη συχνότητα με καθαρή λήψη.

ΘΥΡΑ ΦΟΡΤΙΣΗΣ USB

Συνδέστε μια συσκευή USB στη θύρα φόρτισης USB για να πάρετε ρεύμα από το προϊόν. Όταν το προϊόν είναι απενεργοποιημένο, η θύρα φόρτισης USB δεν παρέχει ρεύμα.

ΣΥΝΤΗΡΗΣΗ

- Χρησιμοποιείτε μόνο γνήσια εξαρτήματα και ανταλλακτικά. Σε περίπτωση ανάγκης αντικατάστασης εξαρτημάτων που δεν έχουν περιγραφεί, επικοινωνήστε με κάποιον εξουσιοδοτημένο πάροχο σέρβις. Όλες οι επισκευές θα πρέπει να εκτελούνται από εξουσιοδοτημένο κέντρο σέρβις.
- Αποφύγετε τη χρήση διαλυτών κατά τον καθαρισμό πλαστικών εξαρτημάτων. Τα περισσότερα πλαστικά μπορούν να υποστούν ζημιά από τη χρήση ορισμένων διαλυτών που διατίθενται στο εμπόριο. Χρησιμοποιήστε ένα καθαρό πανάκι για να καθαρίσετε τις ακαθαρσίες, τη σκόνη, κλπ.
- Σε καμία περίπτωση μην επιτρέπτε τα υγρά φρένων, η βενζίνη, προϊόντα με βάση το πετρέλαιο, έλαια που διεισδύουν κλπ. να έρχονται σε επαφή με πλαστικά τμήματα. Αυτά τα χημικά προϊόντα περιέχουν ουσίες οι οποίες μπορούν να προξενήσουν ζημιά, να μειώσουν ή να καταστρέψουν το πλαστικό.

ΣΥΜΒΟΛΑ ΣΤΟ ΠΡΟΪΟΝ



Προειδοποίηση ασφάλειας

V

Βλτ



Συνεχές ρεύμα



Ευρωπαϊκό σήμα συμμόρφωσης



Βρετανικό σήμα συμμόρφωσης



Ουκρανικό σήμα συμμόρφωσης

001



EurAsian σήμα πιστότητας



Παρακαλούμε διαβάστε προσεκτικά τις οδηγίες πριν χρησιμοποιήσετε το προϊόν.

Οι μπαταρίες καθώς και ο ηλεκτρονικός και ηλεκτρικός εξοπλισμός δεν πρέπει να απορρίπτονται στα αδιαχώριστα απορρίματα της κοινότητας. Οι μπαταρίες καθώς και ο ηλεκτρονικός και ηλεκτρικός εξοπλισμός προς απόρριψη θα πρέπει να συλλέγονται χωριστά. Οι μπαταρίες, οι συσσωρευτές και οι πηγές φωτός προς απόρριψη θα πρέπει να αφαιρούνται από τον εξοπλισμό. Επικοινωνήστε με την τοπική σας αρχή ή τον προμηθευτή σας για συμβουλές ανακύκλωσης και σημείο συλλογής. Σύμφωνα με τους τοπικούς κανονισμούς, οι προμηθευτές ενδέχεται να υποχρεούνται να παραλαμβάνουν τον ηλεκτρονικό και ηλεκτρικό εξοπλισμό προς απόρριψη, χωρίς χρέωση. Η συμβολή σας στην επαναχρησιμοποίηση και την ανακύκλωση ηλεκτρονικού και ηλεκτρικού εξοπλισμού προς απόρριψη βοηθά στη μείωση της ζήτησης πρώτων υλών. Οι άχρηστες μπαταρίες, και κυρίως όσες περιέχουν λίθιο, όπως και ο άχρηστος ηλεκτρονικός και ηλεκτρικός εξοπλισμός, περιέχουν πολύτιμα ανακυκλώσιμα υλικά, τα οποία μπορεί να βλάψουν τόσο το περιβάλλον, όσο και την ανθρώπινη υγεία, εάν δεν απορρίπτονται με τρόπο φιλικό προς το περιβάλλον. Διαγράψτε τυχόν προσωπικά δεδομένα από τον εξοπλισμό.



ΣΥΜΒΟΛΑ ΣΤΟ ΕΓΧΕΙΡΙΔΙΟ



Σημείωση



Ανταλλακτικά και εξαρτήματα πωλούνται χωριστά



Χρόνος αναμονής

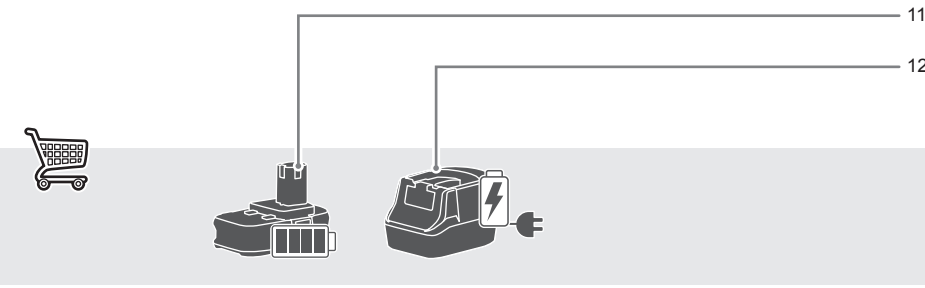
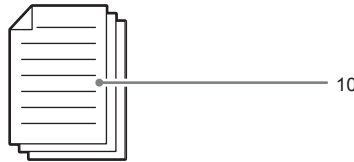
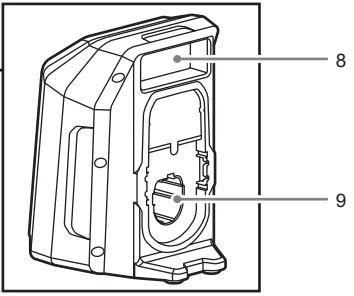
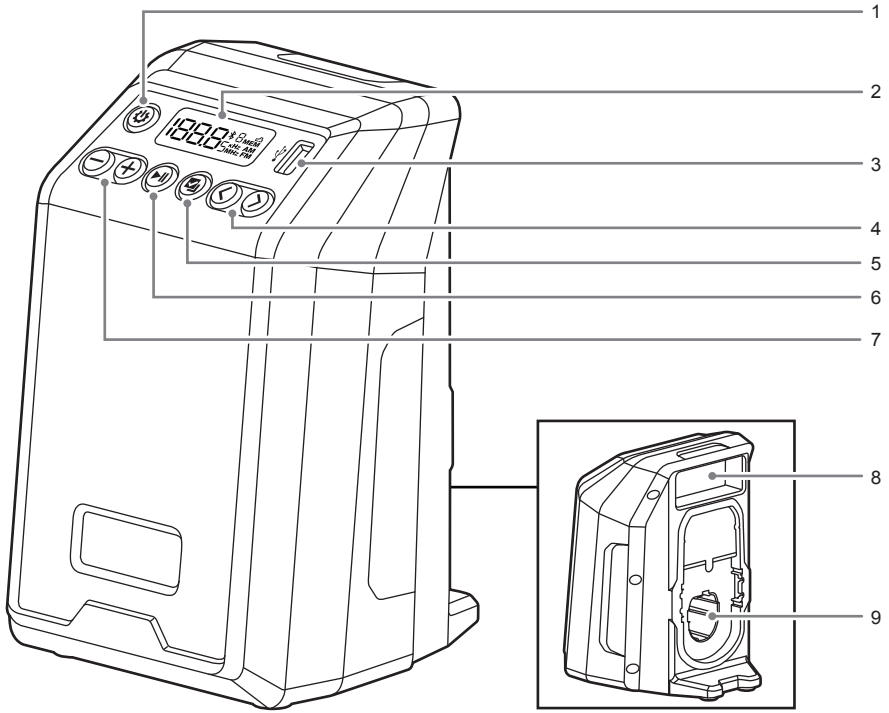

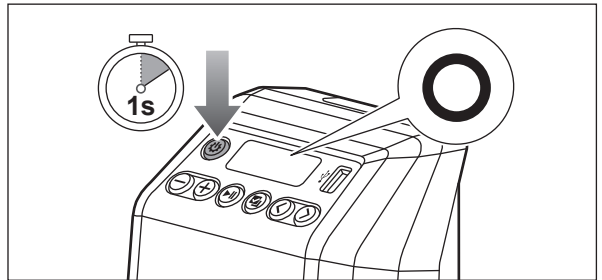
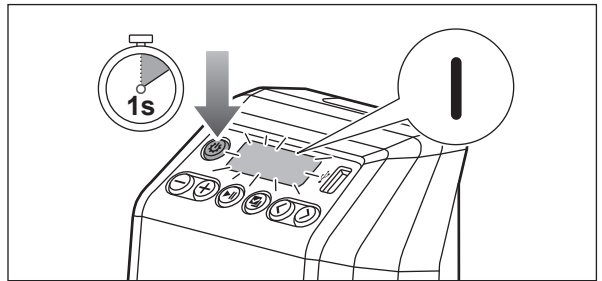
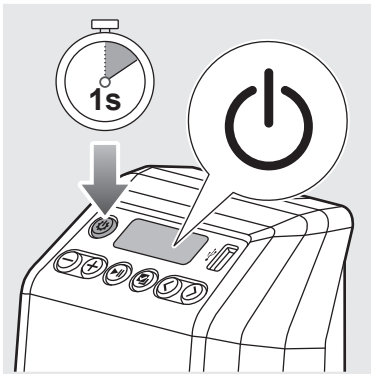
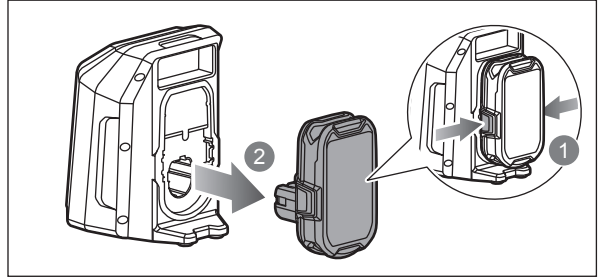
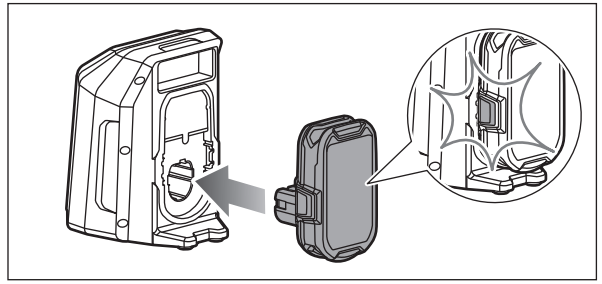
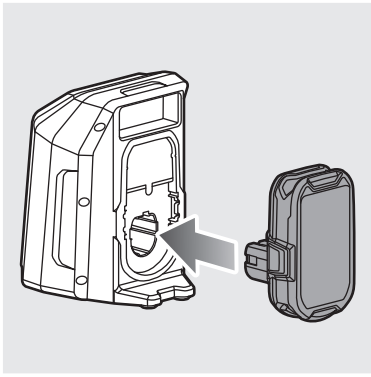

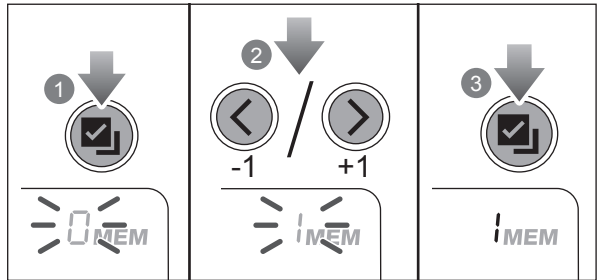
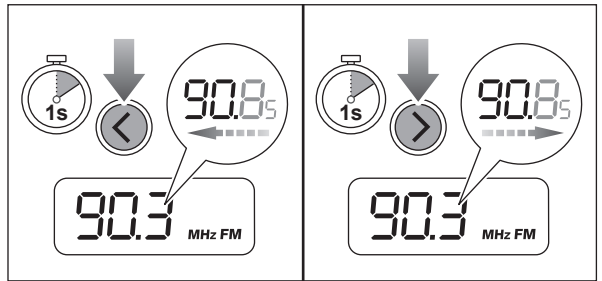
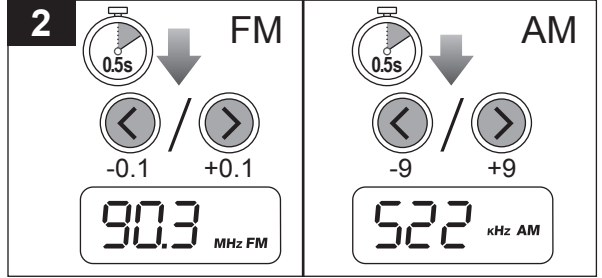
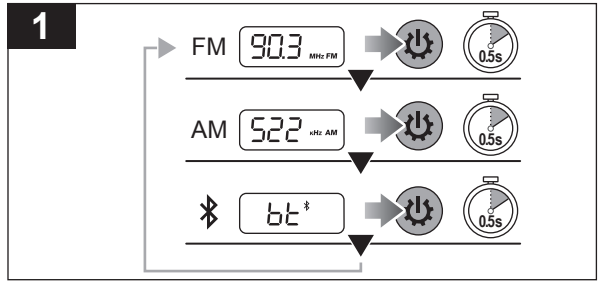
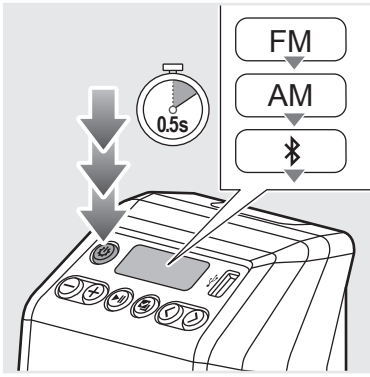

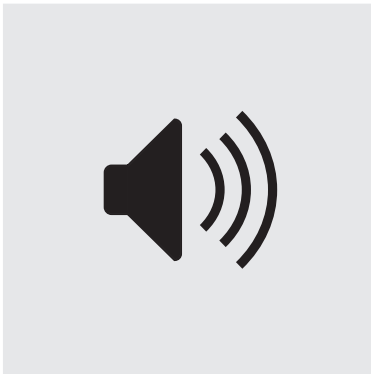
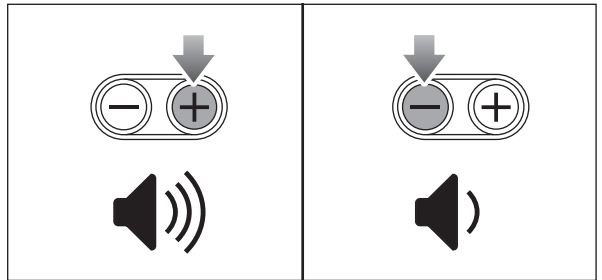
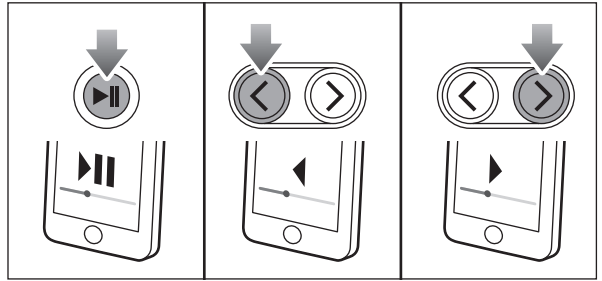
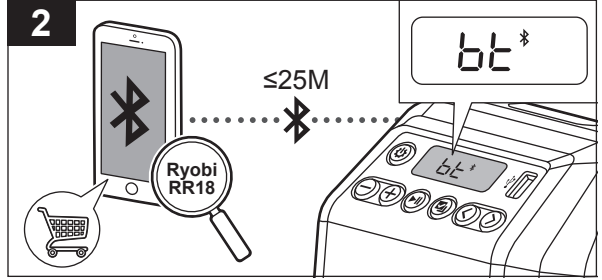
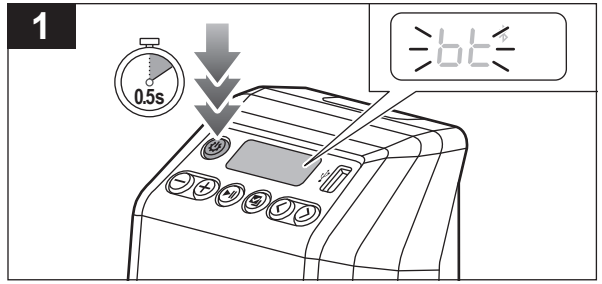
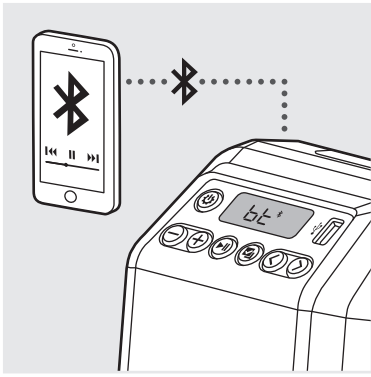

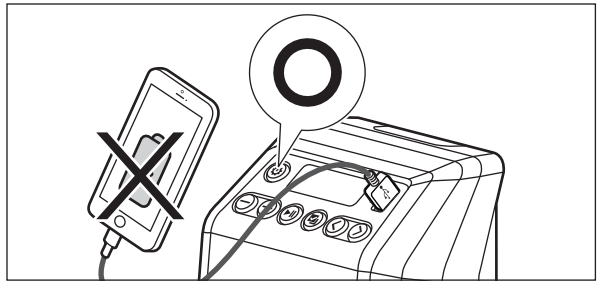
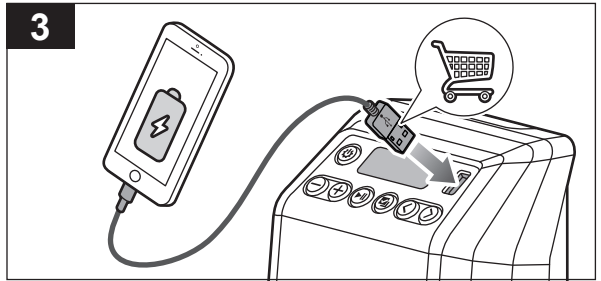
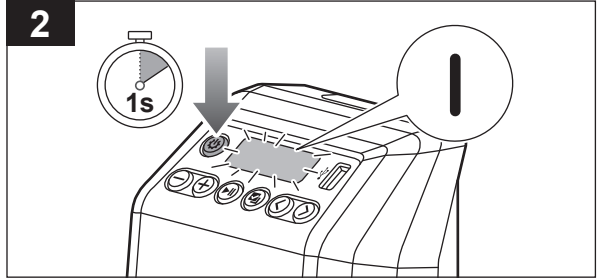
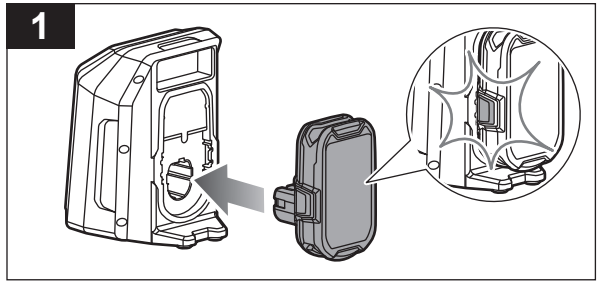

English	Français	Deutsch	Español	Italiano	Nederlands	Português	
Battery and charger	Batterie et chargeur	Akku und Ladegerät	Batería y cargador	Batteria e caricatore	Accu en lader	Bateria e carregador	
Compatible battery packs (not included)	Pack batterie compatible (non compris)	Kompatible Akkupacks (nicht im Lieferumfang enthalten)	Packs de Batería compatibles (no incluido)	Gruppo batterie compatibili (non incluso)	Compatibel accupack (niet inbegrepen)	Baterias compatíveis (não incluída)	RB18..
Compatible chargers (not included)	Chargeur compatible (non compris)	Kompatibles Ladegerät (nicht im Lieferumfang enthalten)	Cargador compatible (no incluido)	Caricatore compatibile (non incluso)	Compatibele oplader (niet inbegrepen)	Carregador compatível (não incluída)	BCL1418..H RC18..

Dansk	Svenska	Suomi	Norsk	Русский	Polski	Čeština	
Batteri og oplader	Batteri och laddare	Akku ja laturi	Batteri og lader	Батарея и зарядное устройство	Akumulator i ładowarka	Baterie a nabíječka	
Kompatibelt batteri (medfølger ikke)	Kompatibelt batteripack (inte inkluderat)	Yhteensopiva akku (ei mukana)	Kompatible batteripakker (ikke inkludert)	Совместимая аккумуляторная батарея (не входит в комплект поставки)	Pasujące akumulatory (nie dołączona)	Kompatibilní akumulátor (nepřibalen)	RB18..
Kompatibel oplader (medfølger ikke)	Passande laddare (inte inkluderat)	Yhteensopiva laturi (ei mukana)	Kompatibel lader (ikke inkludert)	Совместимое зарядное устройство (не входит в комплект поставки)	Odpowiednia ładowarka (nie dołączona)	Kompatibilní nabíječka (nepřibalen)	BCL1418..H RC18..

Magyar	Română	Latviski	Lietuviškai	Eesti	Hrvatski	
Akkumulátor és töltő	Baterie și încărcător	Akkumulators un lādētājs	Baterija ir įkroviklis	Aku ja laadija	Baterija i punjač	
Kompatibilis akkumulátor (nem tartozék)	Acumulatori compatibili (neinclus)	Saderīgu akumulatoru komplekts (nav kompl.)	Suderinamas baterijos paketas (nepriedama)	Ühilduvad akupaketid (ei ole komplektis)	Kompatibilno pakiranje baterija (nije uključeno)	RB18..
Kompatibilis töltő (nem tartozék)	Încărcător compatibil (neinclus)	Saderīgs lādētājs (nav kompl.)	Tinkamas įkroviklis (nepriedama)	Kasutatav laadija (ei ole komplektis)	Kompatibilni punjač (nije uključeno)	BCL1418..H RC18..

Slovenščina	Slovenčina	България	Українська мова	Türkçe	Ελληνικά	
Baterija in polnilnik	Akkumulátor a nabíjačka	Батерия и зарядно устройство	Акумулятор і зарядний пристрій	Batarya ve şarj aleti	Μπαταρία και φορτιστής	
Združljive baterije (ni priložen)	Kompatibilná jednotka akumulátorov (nie je súčasťou balenia)	Съвместима акумулаторна батерия (не е включена в комплекта)	Сумісний акумулятор (не входить в комплект)	Uyumlu pil takımı (dahil değildir)	Συμβατή μπαταρία (δεν περιλαμβάνεται)	RB18..
Združljiv polnilnik (ni priložen)	Kompatibilná nabíjačka (nie je súčasťou balenia)	Съвместимо зарядно устройство (Не е включено)	Сумісний зарядний пристрій (не входить в комплект)	Uyumlu şarj cihazı (dahil değildir)	Συμβατος φορτιστης (δεν περιλαμβάνεται)	BCL1418..H RC18..

English	Français	Deutsch	Español	Italiano	Nederlands	Português
Product specifications	Caractéristiques de l'appareil	Produkt-Spezifikationen	Especificaciones del producto	Specifiche prodotto	Productspecificaties	Especificações do produto
Radio	Radio	Funk	Radio	Radio	Radio	Rádio
Model	Numéro de modèle	Modell	Marca	Marca	Merk	Marca
Voltage	Tension	Spannung	Tensión	Voltaggio	Spanning	Voltagem
Frequency band(s) of BLUETOOTH	Bande(s) de fréquence de BLUETOOTH	BLUETOOTH-Frequenzband bzw. -bänder	Banda(s) de frecuencia de BLUETOOTH	Banda di frequenza del BLUETOOTH	Frequentieband(en) van BLUETOOTH	Banda(s) de frequência de BLUETOOTH
BLUETOOTH version	Version BLUETOOTH	BLUETOOTH-Version	Versión BLUETOOTH	Versione BLUETOOTH	BLUETOOTH-versie	Versão BLUETOOTH
AM tuner	Récepteur AM	AM Tuner	Sintonizador AM	Stazioni AM	AM-tuner	Sintonizador AM
FM tuner	Récepteur FM	FM Tuner	Sintonizador FM	Regolatore FM	FM tuner	Sintonizador FM
USB port	Port USB	USB-Anschluss	Puerto USB	Porta USB	USB-poort	Tomada USB
USB charging port output	Sortie du port de charge USB	Ausgang des USB-Ladeanschlusses	Salida del puerto de carga USB	Uscita porta di caricamento USB	Output USB-oplaadpoort	Saída da tomada de carregamento USB
Dimensions (W x H x D)	Dimensions (L x H x P)	Abmessungen (B x L x T)	Dimensiones (An. x Al. x Prof.)	Dimensioni (Lung x larg x Alt)	Afmetingen (b x h x d)	Dimensões (L x A x P)
Weight - excluding battery pack	Poids - sauf pack batterie	Gewicht - ohne Akkupack	Peso - Excluyendo conjunto de batería	Peso - Senza gruppo batteria	Gewicht - exclusief accupack	Peso - excluindo conjunto de bateria
Weight - according to EPTA Procedure 01/2014	Poids - Selon la procédure EPTA 01/2014	Gewicht - Gemäß EPTA-Verfahren 01/2014	Peso - Según el procedimiento EPTA 01/2014	Peso - Secondo quanto indicato dalla EPTA-Procedure 01/2014	Gewicht - Overeenkomstig de EPTA-procedure 01/2014	Peso - De acordo com o Procedimento EPTA 01/2014

Čeština	Magyar	Română	Latviski	Lietuviškai	Eesti	Hrvatski
Technické údaje produktu	Termék műszaki adatai	Specificațiile produsului	Produkta specifikācijas	Gaminio techninės savybės	Toote tehnilised andmed	Specifikacije proizvoda
Rádio	Rádió	Radio	Radio	Radijo imtuvas	Raadio	Radio
Značka	Márka	Număr serie	Modeļa numurs	Prekės ženklas	Mark	Marka
Elektrické napětí	Feszültség	Tensiune	Spriegums	Ītampa	Pinge	Napon
Kmitočtové pásmo(-a) BLUETOOTH	A BLUETOOTH frekvenciasávja(i)	Banda/benzile de frecvență BLUETOOTH	BLUETOOTH frekvences josla(-s)	BLUETOOTH dažnio juosta (-os)	BLUETOOTHi sagedusriba(d)	Frekvencijiski pojas(evi) BLUETOOTH veze
Verze BLUETOOTH	BLUETOOTH-verzió	Versiune BLUETOOTH	BLUETOOTH versija	BLUETOOTH versija	BLUETOOTHi versioon	Versija sustava BLUETOOTH
Ladění AM	AM vevő	Selector unde AM	AM skaņotājs	AM stoties nustatymo įtaisas	AM-vastuvõtja	AM birač kanala
Ladění FM	FM vevő	Tuner FM	FM skaņotājs	FM stoties nustatymo įtaisas	FM-vastuvõtja	FM birač kanala
Port USB	USB-port	Port USB	USB pieslēgvieta	USB lizdas	USB port	USB ulaz
Výstupní dobíjecí port USB	Töltő USB-port kimenete	Ieșire port de încărcare USB	USB lādēšanas pieslēgvieta izeja	USB įkrovimo prievado išvesties galia	USB-laadimisportidi väljund	Izlaz USB priključka za punjenje
Rozměry (š x v x d)	Méreték (SZÉ x MA x MÉ)	Dimensiuni (L x l x l)	Izmēri (P x A x D)	Matmenys (P x A x l)	Mõõtmed (L x K x D)	Dimenzije (Š x V x D)
Hmotnost - bez baterie	Súly - akkumulátor nélkül	Greutate - exclusiv acumulatorul	Svars - izņemot akumulatora iepakojumu	Svoris - neįskaitant baterijos paketo	Kaal - välja arvatud akupakett	Težina - baterija nije uključena
Hmotnost - Die protokolu EPTA 01/2014	Súly - A 01/2014 EPTA-eljárás szerint	Greutate - În conformitate cu Procedura EPTA din 01/2014	Svars - Saskaņā ar EPTA procedūru 01/2014	Svoris - Pagal Europos elektrinių įrankių asociacijos (EPTA) nustatytą tvarką 01/2014	Kaal - Vastavalt EPTA-protseduurile 01/2014	Težina - Prema EPTA-postupku 01/2014

Dansk	Svenska	Suomi	Norsk	Русский	Polski	
Produktspecifikationer	Produktspecifikationer	Tuotteen tekniset tiedot	Produktspesifikasjoner	Характеристики изделия	Parametry techniczne	
Radio	Radio	Radio	Radio	Радиоприемник	Radioodbiornik	
Brand	Modellnummer	Mallinnumero	Merke	Марка	Numer modelu	RR18
Spænding	Spänning	Jännite	Spenning	Напряжение	Napięcie	18 V $\overline{\text{---}}$
Frekvensbånd for Bluetooth	BLUETOOTH-frekvensbånd	BLUETOOTHin taajuusalue(et)	Frekvensbånd for BLUETOOTH	Диапазон частот BLUETOOTH	Pasma(-a) częstotliwości BLUETOOTH	2402 - 2480 MHz
Bluetooth-version	BLUETOOTH-version	BLUETOOTH-versio	BLUETOOTH-versjon	Версия BLUETOOTH	Wersja BLUETOOTH	V5,1
AM-tuner	AM-mottagare	AM-virtitin	AM-mottaker	Тюнер AM	Tuner AM	522 - 1620 KHz
FM-tuner	FM-mottagare	FM-virtitin	FM-radio	FM-тюнер	Odbiornik radiowy FM	87,5 - 108,0 MHz
USB-port	USB-port	USB-portti	USB-inggang	USB-порт	Port USB	Type A
USB-opladeport udgang	Uteffekt for USB-ladningsport	USB-latausportin teho	USB-ladeportutgang	Выходной зарядный порт USB	Port USB do ładowania — wyjście	5,0 V / 2,1 A
Dimensioner (B x H x D)	Mått (B x H x D)	Mitat (L x K x S)	Mål (B x H x D)	Габаритные размеры (Ш x В x Д)	Wymiary (szer. x wys. x głęb.)	142 x 131 x 194 mm
Vægt - Batteri medfølger ikke	Vikt - Batteri medfølger ej	Paino - ilman akkua	Vekt - uten batteripakke	Вес - без аккумуляторной батареи	Waga - bez akumulatora	1,0 kg
Vægt - I henhold til EPTA-procedure 01/2014	Vikt - Enligt EPTA 01/2014	Paino - EPTA-menetelmän 01/2014 mukaan	Vekt - I henhold til EPTA-prosedyre 01/2014	Вес - Соответствует требованиям EPTA-Procedure 01/2014	Waga - Zgodnie z procedurą EPTA 01/2014	1,4 kg(1,3Ah) - 2,2 kg(9,0Ah)

Slovenščina	Slovenčina	България	українська мова	Türkçe	Ελληνικά	
Specifikacije izdelka	Špecifikácie produktu	Спецификации на продукта	Технічні характеристики продукту	Ürün Özellikleri	Προδιαγραφές Προϊόντος	
Radio	Rádio	Радио	Радіо	Telsiz	Ραδιόφωνο	
Znamka	Značka	Модел	Модель	Marka	Μάρκα	RR18
Napetost	Napätie	Напряжение	Напруга	Gerilim	Τάση	18 V $\overline{\text{---}}$
Frekvenčni pasovi BLUETOOTH	Frekvenčné pásma BLUETOOTH	Честотна лента(и) на BLUETOOTH	Диапазон(-и) частоти BLUETOOTH	BLUETOOTH frekans bantları	Ζώνη ή ζώνες συχνότητων του BLUETOOTH	2402 - 2480 MHz
Različica BLUETOOTH	Verzia BLUETOOTH	Версия на BLUETOOTH	Версія BLUETOOTH	BLUETOOTH sürümü	Έκδοση BLUETOOTH	V5,1
AM-sprejemnik	AM tuner	AM тюнер	AM приймач	AM tuner	Συσκευή συντονισμού AM	522 - 1620 KHz
FM sprejemnik	FM tuner	FM тюнер	FM приймач	FM radyo	Δέκτης FM	87,5 - 108,0 MHz
USB-vhod	USB port	порт	USB-порт	USB portu	Θύρα USB	Type A
Izhodna moč vrat za polnjenje USB	Výstupný USB port na nabíjanie	Исходен USB порт за зареждане	Вихідна потужність зарядного порту USB	USB şarj giriş çikisi	Έξοδος θύρας φόρτισης USB	5,0 V / 2,1 A
Dimenzije (Š x V x G)	Rozměry (Š x V x H)	Размери (W x H x D)	Габаритні розміри (Ш x В x Д)	Boyutlar (G x Y x D)	Διαστάσεις (Π x Υ x Β)	142 x 131 x 194 mm
Teža - razen baterij	Hmotnosť - okrem jednotky akumulátora	Тегло - без батерията	Вага (без аккумулятора)	Ağırlık - Harici batarya takımı	Βάρος - χωρίς μπαταρία	1,0 kg
Teža - Skladno s postopkom EPTA 01/2014	Hmotnosť - Podľa EPTA-Procedure 01/2014	Тегло - според процедура на EPTA 01/2014	Вага (відповідно до процедури EPTA 01/2014)	Ağırlık - EPTA-Procedureü 01/2014'e göre	Βάρος - Σύμφωνα με την Διαδικασία EPTA 01/2014	1,4 kg(1,3Ah) - 2,2 kg(9,0Ah)

EN RYOBI WARRANTY APPLICATION CONDITIONS

In addition to any statutory rights resulting from the purchase, this product is covered by a warranty as stated below.

1. The warranty period is 24 months for consumers and commences on the date the product was purchased. This date has to be documented by an invoice or other proof of purchase. The product is designed and dedicated to consumer and private use only. So there is no warranty provided in case of professional or commercial use. This warranty applies only on new products.
2. There is a possibility to extend for a part of the range of power tools (AC/DC) the warranty period over the period described above using the registration on the www.ryobitools.eu website. The eligibility of products for extended warranty is clearly displayed in stores and / or on packaging and is contained within the product documentation. The end user is required to register his/her newly-acquired products online within 30 days from the date of purchase. The end user may register for the extended warranty in his/her country of residence if listed on the online registration form where this option is valid. Furthermore, end users must give their consent to the storage of their personal data that is required to be entered online. They must also accept the terms and conditions. The registration confirmation receipt, which is sent out by e-mail, and the original invoice showing the date of purchase will serve as proof of the extended warranty.
3. The warranty covers all defects of the product during the warranty period due to faults in workmanship or material at the purchase date. The warranty is limited to repair and/or replacement and does not include any other obligations including but not limited to incidental or consequential damages. The warranty is not valid if the product has been misused, used contrary to the instruction manual, or has been incorrectly connected to a power supply. This warranty does not apply to:
 - any damage to the product that is the result of improper or lack of maintenance
 - any product that has been altered or modified
 - any product where original identification (trade mark, serial number) markings have been defaced, altered or removed
 - any damage caused by non-observance of the instruction manual
 - any product not displaying the CE approval mark on the rating plate
 - any product that has been attempted to be repaired by a non-authorized warranty service centre or without prior authorisation by Technonic Industries
 - any product connected to improper power supply (amps, voltage, frequency)
 - any damage caused by external influences (water, chemical, physical, shocks) or foreign substances
 - normal wear and tear spare parts
 - inappropriate use, overloading of the tool
 - use of non-approved accessories or parts
 - Power tool accessories provided with the tool or purchased separately, including but not limited to screw driver bits, drill bits, abrasive discs, sand paper and blades, lateral guide, etc.
 - Components (parts and accessories) subject to natural wear and tear, including but not limited to service & maintenance kits, carbon brushes, bearings, chuck, SDS drill bit attachment or reception, power cord, auxiliary handle, transport carry case, sanding plate, dust bag, dust exhaust tube, felt washers, impact wrench pins & springs, etc.
4. For servicing, the product must be sent or presented to a RYOBI authorised service station listed for each country in the following list of service station addresses. In some countries your local RYOBI dealer undertakes to send the product to the RYOBI service organisation. When sending a product to a RYOBI service station, the product should be safely packed without any dangerous contents such as petrol, marked with sender's address and accompanied by a short description of the fault.
5. A repair / replacement under this warranty is free of charge. It does not constitute an extension or a new start of the warranty period. Exchanged parts or products become our property. In some countries delivery charges or postage will have to be paid by the sender. Your statutory rights arising from the purchase of the product remain unaffected.
6. This warranty is valid in the European Community, Switzerland, Iceland, Norway, Liechtenstein, Turkey, Russia, and the United Kingdom. Outside these areas, please contact your authorised RYOBI dealer to determine if another warranty applies.

AUTHORISED SERVICE CENTRE

Any request or issue with the product can be addressed to your local authorised service centres (visit www.ryobitools.eu) or directly to: Technonic Industries GmbH, Max Eyth Straße 10, 71364 Winnenden, Germany. Please state the serial number and product type printed on the label.

FR RYOBI CONDITIONS D'APPLICATION DE LA GARANTIE

En plus des droits statutaires liés à l'achat, ce produit est couvert par une garantie telle que décrite ci-dessous.

1. La durée de la garantie accordée au consommateur est de 24 mois à partir de la date d'achat. Cette date doit être authentifiée par une facture ou toute autre preuve d'achat. Le produit a été conçu en vue d'une utilisation strictement privée. Aucune garantie ne s'applique donc en cas d'utilisation professionnelle ou commerciale.
2. Il existe pour une partie de la gamme d'outils électroportatifs (AC/DC), une possibilité d'étendre la période de garantie au-delà de la période précédemment décrite en utilisant le formulaire d'enregistrement présent sur le site Internet www.ryobitools.eu. L'éligibilité d'un outil est clairement affichée dans les points de vente et/ou sur l'emballage et la documentation. L'utilisateur final doit enregistrer son/ses outil(s) nouvellement acheté(s) en ligne dans les 30 jours qui suivent la date d'achat. L'utilisateur a la possibilité de s'enregistrer pour l'extension de garantie dans son pays de résidence si celui-ci est listé dans le formulaire d'enregistrement en ligne où cette option est valide. L'utilisateur final doit donner son consentement pour l'enregistrement des données requises pour accéder au site et doit accepter les termes et conditions. La confirmation d'enregistrement, envoyée par courrier électronique, ainsi que la facture originale mentionnant la date d'achat serviront de preuve de l'extension de garantie.
3. La garantie couvre pendant la période de garantie les défauts des produits liés à la fabrication et aux matériaux à la date d'achat. La garantie est limitée à la réparation et/ou au remplacement et n'inclut aucune autre obligation, tel que, mais sans s'y limiter, les dommages accessoires ou indirects. La garantie est non valable en cas de mauvaise utilisation du produit, d'utilisation contraire aux instructions du mode d'emploi, ou en cas de branchement incorrect. Cette garantie ne s'applique pas pour :
 - tout dommage au produit résultant d'un mauvais entretien
 - tout produit ayant été altéré ou modifié
 - tout produit dont les marquages originaux d'identification (marque, numéro de série) ont été dégradés, altérés ou retirés
 - tout dommage causé par le non-respect des instructions du mode d'emploi
 - tout produit non CE
 - tout produit ayant subi une tentative de réparation par du personnel non qualifié ou sans autorisation préalable de Technonic Industries
 - tout produit raccordé à une alimentation secteur non conforme (ampérage, voltage, fréquence)
 - tout dommage causé par des influences extérieures (chimiques, physiques, chocs) ou par des substances étrangères
 - l'usure normale des pièces consommables
 - une utilisation inappropriée, une surcharge de l'outil
 - l'utilisation de pièces ou accessoires non agréés
 - accessoires de l'outil électrique fournis avec l'outil ou achetés séparément. Cela comprend notamment les embouts de vissage, les forets de perceuse, les disques abrasifs, le papier de verre et les lames, le guide latéral
 - Les composants (pièces et accessoires) sujets à l'usure naturelle, ceci incluant notamment les mandrins, les charbons, adaptateurs SDS, les cordons d'alimentation, les poignées auxiliaires, les mallettes de transport, les plateaux de ponçage, les sacs collecteurs de poussière, les tubes d'extraction de poussière, les carrés de clé à choc, etc.
4. Si le produit doit être réparé, envoyez-le à un service après-vente agréé RYOBI dont vous trouverez ci-dessous la liste pour chaque pays. Dans certains pays, votre revendeur RYOBI se chargera d'envoyer le produit à un centre de réparation RYOBI. Lorsque vous envoyez un produit à un service après-vente RYOBI, celui-ci doit être correctement emballé, sans contenir aucun produit dangereux tel que de l'essence, et vous devez indiquer votre adresse ainsi qu'une courte description du problème.
5. Une réparation / un remplacement sous garantie est gratuit(e). Ceci ne constituera pas une extension de garantie ni un nouveau départ de la période de garantie. Les pièces ou les outils remplacés deviennent notre propriété. Dans certains pays, les frais de port devront être assumés par l'expéditeur. Vos droits statutaires restent inchangés.
6. Cette garantie est valable dans la Communauté européenne, la Suisse, l'Islande, la Norvège, le Liechtenstein, la Turquie, la Russie et le Royaume-Uni. En dehors de ces zones, veuillez contacter votre distributeur agréé RYOBI pour déterminer si une autre garantie s'applique.

CENTRE DE SERVICE AGRÉÉ

Toute demande ou tout problème concernant le produit peut être transmis à votre centre de service agréé local (consultez www.ryobitools.eu) ou directement à : Technonic Industries GmbH, Max Eyth Straße 10, 71364 Winnenden, Allemagne. Veuillez mentionner le numéro de série et le type de produit imprimés sur l'étiquette.

DE RYOBI GARANTIEBEDINGUNGEN

Zusätzlich zu den gesetzlichen Rechten aus dem Kauf gilt für dieses Produkt die nachstehend aufgeführte Garantie.

- Der Garantiezeitraum beträgt für Verbraucher 24 Monate und beginnt mit dem Datum des Kaufs. Dieses Datum muss durch eine Rechnung oder einen anderen Kaufbeleg dokumentiert werden. Dieses Produkt wurde ausschließlich zur privaten Nutzung durch Verbraucher entwickelt. Für den Fall einer professionellen bzw. kommerziellen Nutzung besteht daher keine Garantie.
- Es besteht die Möglichkeit, für einen Teil des Sortiments der Elektrogeräte (AC/DC) den Garantiezeitraum über den oben genannten Zeitraum hinaus zu verlängern, indem der Verbraucher die Registrierung auf der Website www.ryobitools.eu durchführt. Die Berechtigung der Werkzeuge für die Garantieverlängerung ist deutlich im Geschäft und/oder auf der Verpackung beschrieben und in der Produktdokumentation erwähnt. Der Verbraucher muss das neu erworbene Gerät online innerhalb von 30 Tagen ab dem Kaufdatum registrieren. Der Verbraucher kann das Gerät zwecks Garantieverlängerung in seinem Wohnsitzland/Heimatland registrieren, wenn dieses Land auf dem Online-Registrierungsformular aufgeführt und die Option gültig ist. Darüber hinaus muss der Verbraucher seine Zustimmung zur Speicherung der Daten geben, die online eingegeben werden müssen, und er muss die allgemeinen Geschäftsbedingungen akzeptieren. Die Bestätigung der Registrierung, die per E-Mail versandt wird, und die Originalrechnung mit dem Kaufdatum gelten als Beleg für die Garantieverlängerung.
- Die Garantie deckt alle Defekte des Geräts während des Garantiezeitraums ab, die auf zum Zeitpunkt des Kaufs bestehende Verarbeitungs- oder Materialfehler zurückzuführen sind. Die Garantie beschränkt sich auf Reparatur und/oder Ersatz und beinhaltet keine anderen Verpflichtungen, insbesondere keinen Schadenersatz für Folge- oder Nebenschäden. Die Garantie gilt nicht, wenn das Gerät fehlerhaft eingesetzt wurde, gegenseitlich zur Bedienungsanleitung eingesetzt wurde oder falsch geschlossen wurde. Die Garantie gilt nicht für Folgendes:
 - Schäden am Gerät, die auf unkorrekte Wartung zurückzuführen sind
 - Geräte, an denen Veränderungen vorgenommen wurden
 - Produkte, bei denen die ursprüngliche Identifizierung (Handelsmarke, Seriennummer) unleserlich gemacht, verändert oder entfernt wurde
 - Schäden durch Nichtbeachtung der Bedienungsanleitung
 - nicht-CE-zertifizierte Geräte
 - Geräte, an denen durch nicht-qualifizierte Personen oder ohne vorherige Genehmigung von Techtronic Industries Reparaturversuche vorgenommen wurden
 - Geräte, die an unkorrekte Energiequellen (Ampere, Volt, Frequenz) angeschlossen wurden
 - Schäden durch äußere Einflüsse (chemisch, physisch, Stöße) oder Fremdstoffe
 - normaler Verschleiß von Ersatzteilen
 - unangemessene Nutzung, Überlastung des Geräts
 - Nutzung nicht genehmigter Zubehörteile oder Ersatzteile
 - mit dem Gerät gelieferte oder separat erworbene Zubehörteile. Dieser Ausschluss beinhaltet, ist aber nicht beschränkt auf Schraubendreher-Bits, Bohreinsätze, Schleifscheiben, Sandpapier und Klängen, Seitenführungen
 - Komponenten (Ersatzteile und Zubehörteile), die natürlichen und normalen Verschleißerscheinungen unterworfen sind, einschließlich aber nicht beschränkt auf : Service- und Wartungssätze, Kohlebürsten, Lager, Spannfüter, SDS-Bohreraufnahme /Bit-Adapter, Netzkabel, Zusatzhandgriff, Transportkoffer , Schleifteller, Staubbeutel, Staubsabsaugrohr, Filzunterlegscheiben, Bolzen und Federn von Schlagschraubern usw.
- Zum Service muss das Gerät zu einer von RYOBI autorisierten Servicestation gebracht oder dorthin gesendet werden. Die Servicestationen für die einzelnen Länder sind in der folgenden Liste aufgeführt. In einigen Ländern sendet Ihr RYOBI-Händler vor Ort das Gerät an das RYOBI-Serviceunternehmen. Beim Einsenden an die RYOBI-Servicestation sollte das Gerät sicher verpackt sein, ohne gefährliche Inhalte wie Benzin, und es sollte mit der Adresse des Absenders und einer kurzen Beschreibung des Fehlers versehen sein.
- Eine Reparatur bzw. ein Ersatz gemäß dieser Garantie ist kostenlos. Hieraus ergibt sich weder eine Garantieverlängerung noch der Beginn eines neuen Garantiezeitraums. Die ausgetauschten Ersatzteile oder Werkzeuge gehen in unser Eigentum über. In einigen Ländern müssen die Zustellgebühren oder die Versandkosten vom Absender gezahlt werden. Ihre gesetzlichen Rechte aus dem Kauf des Geräts bleiben hiervon unberührt.
- Diese Garantie ist gültig in der Europäischen Gemeinschaft, der Schweiz, Island, Norwegen, Liechtenstein, der Türkei, Russland und dem Vereinigten Königreich. Bitte wenden Sie sich außerhalb dieser Gebiete an Ihren autorisierten RYOBI-Händler, um festzustellen, ob eine andere Garantie gilt.

AUTORISIERTER KUNDENDIENST

Bitte wenden Sie sich bei Fragen zum oder Problemen mit dem Gerät an das örtliche autorisierte Servicecenter (siehe www.ryobitools.eu) oder direkt an: Techtronic Industries GmbH, Max Eyth Straße 10, 71364 Winnenden, Germany. Bitte geben Sie die Seriennummer und den auf dem Typenschild aufgedruckten Gerätetyp an.

ES CONDICIONES DE APLICACIÓN DE LA GARANTÍA DE RYOBI

Además de cualquier derecho legal derivado de la compra, este producto está cubierto por una garantía que se indica a continuación.

- El periodo de garantía es de 24 meses para consumidores y comienza en la fecha en que se comprara el producto. Dicha fecha debe documentarse con una factura u otro comprobante de compra. El producto está diseñado y concebido únicamente para el uso privado del consumidor. Por lo tanto, no se ofrece garantía en caso de uso profesional o comercial.
- Existe la posibilidad de ampliar el periodo de garantía respecto a una parte de la gama de herramientas eléctricas (CA/CC) durante el periodo descrito más arriba y mediante el registro en el sitio web www.ryobitools.eu. La elegibilidad de las herramientas para que se amplie el periodo de garantía se muestra claramente en las tiendas o en el embalaje y está incluida en la documentación del producto. El usuario final tiene que registrar en línea sus herramientas recientemente adquiridas en un plazo de 30 días a partir de la fecha de compra. El usuario final podrá registrarse para obtener la garantía ampliada en su país de residencia si este aparece en la lista del formulario de registro en línea cuando esta opción sea válida. Además, los usuarios finales deberán dar su consentimiento al almacenamiento de los datos necesarios para el acceso en línea y tienen que aceptar los términos y condiciones. El recibo de confirmación de registro, que se envía por correo electrónico, y la factura original que muestra la fecha de compra servirán como comprobante para la garantía ampliada.
- La garantía cubre todos los defectos del producto durante el periodo de garantía debido a fallos de mano de obra o material en la fecha de compra. La garantía se limita a la reparación o sustitución y no incluye ninguna otra obligación como, por ejemplo, daños accidentales o consecuentes. La garantía no es válida si se ha usado mal el producto, se ha usado contraviniendo el manual de instrucciones o se ha conectado de forma incorrecta. Esta garantía no es aplicable a:
 - ningún daño en el producto que sea consecuencia de un mantenimiento inadecuado
 - ningún producto que haya sido alterado o modificado
 - ningún producto en el que los marcados de identificación originales (marca comercial, número de serie) se hayan borrado, modificado o eliminado
 - ningún daño provocado por no seguir el manual de instrucciones
 - ningún producto que no sea CE
 - ningún producto que haya sufrido un intento de reparación por parte de un profesional no cualificado o sin la autorización previa de Techtronic Industries.
 - ningún producto conectado a un suministro eléctrico inadecuado (amperios, voltaje, frecuencia)
 - ningún daño causado por influencias externas (químicas, físicas, impactos) o sustancias extrañas
 - desgaste normal de piezas de repuesto
 - uso inadecuado, sobrecarga de la herramienta
 - uso de accesorios o piezas no aprobados
 - Accesorios de herramientas eléctricas proporcionados con la herramienta o comprados por separado. Tales exclusiones incluyen, entre otros, brocas de destornilladores, brocas de taladro, discos abrasivos, papel de lija y cuchillas, y guías laterales
 - Componentes (piezas y accesorios) sujetos a un desgaste natural, que incluyen, entre otros, equipos de servicio y mantenimiento, escobillas de carbono, cojinetes, pinzas, accesorio o recepción de broca de taladro SDS, cable eléctrico, manillar auxiliar, bolsa de transporte, hoja lijadora, bolsa de polvo, tubo de escape de polvo, disco de fieltro, pasadores y resortes de llave de impacto, etc.
- Para su mantenimiento, el producto debe enviarse o presentarse a una estación de servicio de RYOBI autorizada que figure en la siguiente lista de direcciones de estaciones de servicio por países. En algunos países, su distribuidor RYOBI local se responsabiliza de enviar el producto a la compañía de servicio de RYOBI. Cuando se envíe un producto a una estación de servicio de RYOBI, este debe estar empaquetado de forma segura sin contenidos peligrosos como gasolina, marcado con la dirección del remitente y acompañado de una breve descripción del fallo.
- Una reparación / sustitución con esta garantía es gratuita. No constituye una ampliación ni un nuevo comienzo del periodo de garantía. Las piezas o herramientas intercambiadas pasan a ser de nuestra propiedad. En algunos países, los gastos de envío o correo tendrá que pagarlos el remitente. Sus derechos legales derivados de esta compra de la herramienta no se verán afectados.
- Esta garantía es válida en la Comunidad Europea, Suiza, Islandia, Noruega, Liechtenstein, Turquía, Rusia y el Reino Unido. Fuera de estas zonas, póngase en contacto con su distribuidor de RYOBI autorizado para determinar si es aplicable otra garantía.

SERVICIO TÉCNICO AUTORIZADO

Cualquier solicitud o problema relacionado con el producto se puede remitir a su centro de servicio autorizado local (visite www.ryobitools.eu) o directamente a: Techtronic Industries GmbH, Max Eyth Straße 10, 71364 Winnenden, Germany. Indique el número de serie y el tipo de producto que aparecen impresos en la etiqueta.

IT CONDIZIONI DI VALIDITÀ DELLA GARANZIA RYOBI

In aggiunta ai diritti di legge risultanti dall'acquisto, il prodotto è coperto dalla garanzia sotto descritta.

1. Il periodo di garanzia è di 24 mesi per i consumatori, a decorrere dalla data di acquisto del prodotto. La data deve essere documentata da una fattura o altra prova d'acquisto. Il prodotto è progettato e destinato solo all'utilizzo privato dei consumatori. Pertanto non viene fornita alcuna garanzia in caso di uso professionale o commerciale.
2. Per una serie di utensili elettrici (CA/CC) è possibile prolungare il periodo di garanzia oltre quello descritto, registrandosi sul sito web www.ryobitools.eu. Gli utensili per i quali è possibile prolungare il periodo di garanzia sono chiaramente indicati nei negozi e/o sulle confezioni e nella documentazione dei prodotti. L'utente deve registrare online l'utensile acquistato entro 30 giorni dalla data di acquisto. L'utente può registrarsi per la garanzia prolungata nel proprio paese di residenza, se questo è elencato nel modulo di registrazione online dove questa opzione sia valida. Inoltre gli utenti devono fornire il proprio consenso alla conservazione dei dati da immettere online e devono accettare le condizioni generali. La conferma di registrazione, inviata tramite e-mail, e la fattura originale indicante la data di acquisto, costituiranno la prova della garanzia prolungata.
3. La garanzia copre tutti i difetti del prodotto durante il periodo di garanzia, risultanti da manodopera o materiali alla data di acquisto. La garanzia è limitata alla riparazione e/o sostituzione e non include alcun altro obbligo quali, a mero titolo esemplificativo, i danni incidentali o consequenziali. La garanzia non è valida se il prodotto è stato usato scorrettamente, in modo contrario al manuale di istruzioni o se è stato collegato in modo errato. La garanzia non è valida per:
 - qualsiasi danno al prodotto dovuto a manutenzione errata;
 - qualsiasi prodotto che sia stato alterato o modificato;
 - qualsiasi prodotto le cui marcate di identificazione originali (marchi di fabbrica, numero di serie) siano state cancellate, alterate o rimosse;
 - qualsiasi danno causato dalla non osservanza delle istruzioni del manuale;
 - qualsiasi prodotto privo di omologazione CE;
 - qualsiasi prodotto che sia stato sottoposto a un tentativo di riparazione da parte di un professionista non qualificato oppure senza la previa autorizzazione di Technonic Industries;
 - qualsiasi prodotto collegato a un'alimentazione errata (per ampere, tensione, frequenza);
 - qualsiasi danno causato da influenze esterne (chimiche, fisiche, urti) o sostanze estranee;
 - la normale usura delle parti di ricambio;
 - uso inappropriato, sovraccarico dell'utensile;
 - uso di accessori o parti non omologate;
 - accessori per utensili elettrici forniti con l'utensile o acquistati separatamente. Questa esclusione comprende, a mero titolo esemplificativo, punte per cacciaviti, punte per trapani, dischi abrasivi, carta vetrata, lame e guide laterali;
 - componenti (parti e accessori) soggetti alla normale usura compresi, a mero titolo esemplificativo, kit di servizio e manutenzione, spazzole al carbonio, cuscinetti, mandrini, attacchi per punte a vite autopoterforante, cavi di alimentazione, maniglie ausiliarie, custodie di trasporto, piastre di levigatura, sacchetti per la polvere, tubi di scarico della polvere, rondelle di feltro, perni e molle per avvitatori ecc.
4. Per la manutenzione il prodotto dev'essere spedito o portato presso uno dei centri assistenza autorizzati RYOBI elencati per ogni paese nel seguente elenco di indirizzi dei centri. In alcuni paesi il rivenditore locale RYOBI si incarica di inviare il prodotto all'organizzazione di assistenza RYOBI. Quando si invia un prodotto a un centro assistenza RYOBI, imballarlo in modo sicuro senza contenuti pericolosi come la benzina, apporre l'indirizzo del mittente e accompagnarlo da una breve descrizione del guasto.
5. La riparazione/sostituzione ai sensi della presente garanzia è gratuita. Non costituisce un prolungamento o un nuovo inizio del periodo di garanzia. Le parti o gli utensili scambiati diventano di nostra proprietà. In alcuni paesi i costi di consegna o di spedizione postale devono essere pagati dal mittente. I diritti di legge derivanti dall'acquisto dell'utensile rimangono inalterati.
6. La presente garanzia è valida in Comunità Europea, Svizzera, Islanda, Norvegia, Liechtenstein, Turchia, Russia e Regno Unito. Al di fuori di tali aree contattare il rivenditore autorizzato RYOBI per sapere se è valida un'altra garanzia.

CENTRO SERVIZI AUTORIZZATO

Qualsiasi richiesta o problema con il prodotto può essere indirizzato ai centri di assistenza autorizzati locali (visitare www.ryobitools.eu) o direttamente a: Technonic Industries GmbH, Max Eyth Straße 10, 71364 Winnenden, Germany. Si prega di indicare il numero di serie e il tipo di prodotto stampati sull'etichetta.

NL RYOBI GARANTIEVOORWAARDEN

Naast de wettelijke rechten die voortvloeien uit de aankoop, wordt dit product gedekt door een garantie, zoals hieronder staat vermeld.

1. De garantietermijn voor consumenten bedraagt 24 maanden en gaat in op de datum waarop het product is gekocht. Deze datum moet worden gedocumenteerd met een factuur of een ander aankoopbewijs. Het product is uitsluitend ontworpen en bedoeld voor persoonlijk gebruik door consumenten. Er wordt dus geen garantie gegeven voor professioneel of commercieel gebruik.
2. Voor een deel van ons aanbod van elektrische gereedschappen (AC/DC) is het mogelijk om de garantietermijn te verlengen over de boven beschreven termijn, met behulp van de website www.ryobitools.eu. De gereedschappen die in aanmerking komen voor de verlenging van de garantietermijn wordt duidelijk weergegeven in winkels en/of verpakkingen en staat beschreven in de productdocumentatie. De eindgebruiker moet zijn/haar nieuw gekochte gereedschappen binnen 30 dagen na aankoop online registreren. De eindgebruiker kan zich registreren voor de verlengde garantietermijn als zijn woonland staat vermeld op het online registratieformulier waar deze optie geldig is. Bovendien moeten eindgebruikers toestemming geven voor de opslag van de gegevens die online ingevuld moeten worden en moeten ze de algemene voorwaarden accepteren. Het ontvangstbewijs van de registratie, dat per e-mail wordt verzonden en de oorspronkelijke factuur met de aankoopdatum vormt het bewijs van de verlengde garantietermijn.
3. De garantie dekt tijdens de garantietermijn alle gebreken van het product vanwege defecten in vakmanschap of materiaal op de aankoopdatum. De garantie is beperkt tot reparatie en/of vervanging en bevat geen andere verplichtingen, waaronder maar niet beperkt tot incidentele of gevolgschade. De garantie is niet geldig als het product is misbruikt, in strijd met de gebruiksaanwijzing wordt gebruikt of onjuist is aangesloten. Deze garantie geldt niet voor:
 - alle schade aan het product die het gevolg is van onjuist onderhoud
 - elk product dat is veranderd of aangepast
 - elk product waar de oorspronkelijke identificatie (handelsmerk, serienummer) is beschadigd, gewijzigd of verwijderd
 - alle schade die is veroorzaakt door het niet opvolgen van de gebruiksaanwijzing
 - elk niet-CE-product
 - elk product waar een poging tot reparatie is gedaan door een niet-erkende professional of zonder voorafgaande toestemming door Technonic Industries.
 - elk product dat is verbonden met een verkeerde voeding (ampereage, spanning, frequentie)
 - alle schade die is veroorzaakt door externe invloeden (chemisch, fysisch, schokken) of vreemde stoffen
 - normale slijtage van reserveonderdelen
 - ongepast gebruik, overbelasting van het gereedschap
 - gebruik van niet-goedgekeurde accessoires of onderdelen
 - gereedschapsaccessoires die bij het gereedschap worden geleverd of afzonderlijk zijn aangeschaft. Zulke uitzonderingen bevatten, maar niet beperkt tot schroevendraaierbits, boorbits, slijpschijven, schuurpapier en zagen, laterale geleiding
 - Componenten (onderdelen en accessoires) die onderhevig zijn aan natuurlijke slijtage, waaronder maar niet beperkt tot service- en onderhoudsets, koolstofborstels, lagers, boorkoppen, SDS boorbitbevestigingen of ontvangers, stroomsoorten, hulpgrepen, transporttassen, schuurplateaus, stofzakken, stofafvoerbuizen, viltrengen, pennen en veren van slagmoersleutels, etc.
4. Voor onderhoud moet het product worden verzonden of gebracht naar een erkend servicecenter van RYOBI die voor elk land staan vermeld in de volgende lijst met adressen voor servicecenters. In sommige landen zal uw lokale RYOBI-dealer het product verzenden naar de RYOBI-serviceorganisatie. Wanneer u het product naar een servicecenter van RYOBI verzendt, moet het product veilig worden verpakt zonder enige gevaarlijke inhoud, zoals benzine, met het adres van de afzender en vergezeld van een korte beschrijving van het defect.
5. Een reparatie/vervanging die onder deze garantie valt is gratis. Het vormt geen verlenging of een nieuwe start van de garantietermijn. Verwisselde onderdelen of gereedschappen worden ons eigendom. In sommige landen moeten de verzendkosten door de afzender worden betaald. Uw wettelijke rechten die voortvloeien uit de aankoop van het gereedschap blijven onaangetast.
6. Deze garantie is geldig binnen de Europese Gemeenschap, Zwitserland, IJsland, Noorwegen, Liechtenstein, Turkije, Rusland en het Verenigd Koninkrijk. Buiten deze gebieden moet u contact opnemen met uw erkende RYOBI-dealer om vast te stellen of er een andere garantie van toepassing is.

GEAUTORISEERD ONDERHOUDSCENTRUM

Elk verzoek of probleem met het product kan worden gericht aan uw lokale geautoriseerde servicecentra (bezoek www.ryobitools.eu) of rechtstreeks aan: Technonic Industries GmbH, Max Eyth Straße 10, 71364 Winnenden, Germany. Vermeld het serienummer en het type product dat op het etiket staat.

PT CONDIÇÕES DE APLICAÇÃO DA GARANTIA RYOBI

Para além de quaisquer direitos previstos por lei resultantes da compra, este produto está coberto por uma garantia conforme descrição abaixo.

1. O período da garantia é de 24 meses para consumidores particulares e inicia-se na data de compra do produto. Esta data tem de ser documentada por uma factura ou por outra prova de compra. O produto foi concebido para e destina-se apenas a consumidores particulares e uso privado. Assim, não é dada garantia em caso de utilização por profissionais ou uso comercial.
2. Para uma parte da gama de ferramentas eléctricas (AC/DC) existe a possibilidade de prolongamento do período da garantia após o período descrito acima, mediante registo no Web site www.ryobitools.eu. A elegibilidade das ferramentas para prolongamento do período da garantia é claramente visível nas lojas e/ou nas embalagens e está contida na documentação do produto. O utilizador final tem de fazer o registo online das suas ferramentas recém-adquiridas no prazo de 30 dias após a data de compra. O utilizador final pode fazer o registo para prolongamento da garantia no seu país de residência, desde que esteja listado no formulário de registo online e para os casos em que esta opção seja válida. Para além disso, os utilizadores finais têm de autorizar o armazenamento dos dados cujo preenchimento lhes for solicitado online e têm de aceitar os termos e as condições. O recibo de confirmação do registo é enviado por e-mail e, em conjunto com a factura original ostentando a data de compra, servirá de prova do prolongamento da garantia.
3. A garantia cobre todos os defeitos do produto durante o período da garantia devidos a defeitos de fabrico ou de material à data da compra. A garantia está limitada à reparação e/ou substituição e não inclui quaisquer outras obrigações, incluindo mas não se limitando a, perdas complementares ou indirectas. A garantia não é válida se o produto tiver sido utilizado incorrectamente, utilizado de forma contrária ao Manual de Instruções ou se as respectivas ligações tiverem sido feitas incorrectamente. Esta garantia não se aplica ao seguinte:
 - quaisquer danos ao produto que sejam resultado de manutenção incorrecta
 - qualquer produto que tenha sido alterado ou modificado
 - qualquer produto cujas marcações de identificação de origem (marca comercial, número de série) tiverem sido apagadas, alteradas ou retradas
 - quaisquer danos causados pelo incumprimento do Manual de Instruções
 - qualquer produto que não seja da Comunidade Europeia
 - qualquer produto ao qual tenha sido feita, ou tentada fazer, uma reparação por outra pessoa que não um profissional habilitado ou sem autorização prévia da Technronic Industries.
 - qualquer produto ligado a uma fonte de alimentação eléctrica incorrecta (Amperes, Voltagem e Frequência)
 - qualquer dano causado por influências externas (químicas, físicas, impactos) ou substâncias estranhas
 - desgaste e degradação normal de sobresselentes
 - utilização incorrecta, sobrecarga da ferramenta
 - utilização de acessórios ou peças não aprovados
 - acessórios para ferramentas eléctricas fornecidos com a ferramenta ou comprados em separado. Estas exclusões incluem mas não se limitam a, pontas de aparafusadora, brocas, discos abrasivos, papel de lixa e lâminas, guia lateral
 - Componentes (peças e acessórios) sujeitos a desgaste e degradação natural, incluindo mas não se limitando a, Kits de Assistência e Manutenção, escovas de carvão, rolamentos, bucha, acessórios ou recepções de brocas SDS, cabos eléctricos, peças auxiliares, estojos de transporte, placas de lixagem, sacos de poeiras, tubos de saída de poeiras, anilhas de feltro, pinos e molas da aparafusadora de impacto, etc.
4. Para assistência, o produto tem de ser enviado para, ou apresentado em, um posto de assistência autorizado RYOBI, conforme listado para cada país na lista de moradas de postos de assistência seguinte. Nalguns países, o seu concessionário RYOBI local encarregue-se de enviar o produto para a organização de assistência RYOBI. Quando enviar um produto para um posto de assistência RYOBI, o produto deve ser embalado de forma segura, sem conter nenhuns conteúdos perigosos (por exemplo, gasolina), marcado com o endereço do remetente e acompanhado por uma breve descrição da avaria.
5. Uma reparação/substituição ao abrigo desta garantia é gratuita. Não constitui um prolongamento a, nem um novo início de, o período da garantia. As peças ou ferramentas substituídas tornam-se propriedade nossa. Nalguns países, o remetente terá de pagar os custos de entrega ou a remessa postal. Os seus direitos previstos por lei resultantes da compra da ferramenta mantêm-se inalterados
6. Esta garantia é válida na Comunidade Europeia, Suíça, Islândia, Noruega, Liechtenstein, Turquia, Rússia e Reino Unido. Fora destas áreas, entre em contacto com o seu concessionário autorizado RYOBI para determinar se existe outra garantia aplicável.

CENTRO DE ASSISTÊNCIA AUTORIZADO

Qualquer pedido ou problema relacionado com o produto pode ser encaminhado para os seus centros de reparação autorizados locais (visite www.ryobitools.eu) ou directamente para: Technronic Industries GmbH, Max Eyth Straße 10, 71364 Winnenden, Germany. Indique o número de série e o tipo de produto impressos na etiqueta.

DA RYOBI BETINGELSER FOR GARANTI

Udover lovbestemte rettigheder, som resulterer af købet, er dette produkt dækket af en garanti, som anført herunder.

1. Garantiperioden er 24 måneder for forbrugere og begynder på den dato, som produktet blev købt. Denne dato skal dokumenteres af en faktura eller andet bevis for køb. Produktet er udelukkende designet og dedikeret til forbrugere og privat brug. Så der ydes ingen garanti i tilfælde af professionel eller kommerciel brug.
2. Der er en mulighed for at forlænge garantiperioden for en del af udvalget af elværktøj (AC/DC), hen over den ovenfor beskrevne periode vha. registrering på hjemmesiden www.ryobitools.eu. Berettigelsen af værktøjet til forlængelse af garantiperioden er tydeligt vist i butikker og/eller på emballage/og indeholdt i produktokumentationen. Slutbrugeren skal registrere hans/hendes nyligt indkøbte værktøj online indenfor 30 dage efter købsdatoen. Slutbrugeren kan registrere sig for den forlængede garanti i sit land, hvis han/hun er opført på den online registreringsformular, hvor denne mulighed er gyldig. Derudover skal slutbrugere give deres samtykke til at opbevare data, som er påkrævet for at indstille online, og de er nødt til at acceptere vilkår og betingelser. Registreringsbekræftelse/tilføringen, som sendes ud på e-mail, og den originale faktura, som viser købsdatoen, vil fungere som bevis for den forlængede garanti.
3. Garantien dækker alle defekter, som et produkt måtte have i løbet af garantiperioden, og som skyldes produktionsfejl eller materialefejl på købsdatoen. Garantien er begrænset til reparation og/eller udsiftning og inkluderer ikke andre forpligtelser, inklusiv men ikke begrænset til tilfældige skader eller følgeskader. Garantien er ugyldig, hvis produktet er blevet misbrugt, brugt uden at overholde vejledningen, eller det er blevet forkert tilsat. Denne garanti gælder ikke:
 - Beskadigelse af produktet, som er et resultat af uegnet vedligeholdelse
 - Et produkt der er blevet ændret eller modificeret
 - Et produkt hvor de originale identifikationsmærkninger (varemærke, serienummer) er blevet ødelagt, ændret eller fjernet.
 - Enhver beskadigelse forårsaget af manglende overholdelse af vejledningen
 - Ethvert ikke CE-produkt
 - Ethvert produkt som er blevet forsøgt repareret af en ukvalificeret professionel eller uden tidligere autorisation af Technronic Industries.
 - Ethvert produkt som er tilsat uegnet strømforsyning (ampere, spænding, frekvens)
 - Enhver skade forårsaget af ekstern påvirkning (kemisk, fysisk, chok) eller fremmedelementer
 - Normal slid på reservedele
 - Uegnet brug, overbelastning af værktøjet
 - Brug af ikke-godkendt tilbehør eller dele
 - Elværktøjstilbehør som leveres med værktøjet eller købes separat. Sådanne udtagelser inkluderer men er ikke begrænset til skruestrækkerbiter, bor, bits, slibeskiver, sandpapper og klinger, sidestyr
 - Komponenter (dele og tilbehør) som er udsat for naturligt slid og ælde, inklusiv men ikke begrænset til Service- og vedligeholdelsesætt, kulborster, lejer, bøsninger, påsætning eller modtagelse af SDS-bor, El ledning, hjælpehåndtag, transporttaske, sandplade, støvpose, støvdætningslange, filtervask, nåle og fjedre slagnagle etc.
4. For eftersyn skal produktet sendes til eller præsenteres for en RYOBI-autoriseret service værksted, som er oplyst for hvert land i den følgende liste over service værksted adresser. I nogle lande påtager din lokale RYOBI-forhandler sig ansvaret for at sende produktet til RYOBI-serviceorganisationen. Når et produkt sendes til en RYOBI-service værksted, skal det pakkes sikkert ind uden noget farligt indhold som benzin, mærkes med afsenderens adresse og med en kort beskrivelse af fejlen.
5. En reparation/erstatning under denne garanti er gratis. Den udgør ikke en forlængelse eller en ny start på garantiperioden. Udvekslede dele eller værktøjer bliver vores ejendom. I nogle lande skal leveringsafgifter eller port betales af afsenderen. Dine lovbestemte rettigheder i forbindelse med købet forbliver uanfægtede
6. Denne garanti gælder i EU, Schweiz, Island, Norge, Liechtenstein, Tyrkiet, Rusland og Storbritannien. Udenfor disse områder bedes du kontakte din autoriserede RYOBI-forhandler for at afgøre, om en anden garanti gælder.

AUTORISERED SERVICE/ÆRKSTEDER

Enhver anmodning eller problem angående produktet kan adresseres til dine lokale autoriserede servicecentre (gå ind på www.ryobitools.eu) eller direkte til: Technronic Industries GmbH, Max Eyth Straße 10, 71364 Winnenden, Germany. Angiv serienummer og produkttype, der er trykt på etiketten.

SV RYOBI ANVÄNDNINGSVILLKOR FÖR GARANTI

Förutom eventuella lagstadgade rättigheter som uppstår genom köpet, täcks den här produkten av en garanti som anges nedan.

1. Garantiperioden är 24 månader för konsumenter och börjar gälla från det datum då produkten köptes. Detta datum måste dokumenteras på en faktura eller annat köpbevis. Produkten är utformad och avsedd för konsumenter och privat bruk. Därmed tillhandahålls ingen garanti vid yrkesmässigt eller kommersiellt bruk.
2. Det finns möjlighet att förlänga garantiperioden för en del av utbudet för elverktyg (AC/DC) under den period som anges ovan genom att använda registreringen på webbplatsen www.ryobitools.eu. De verktyg som är berättigade till en förlängning av garantiperioden visas tydligt i butikker och/eller på förpackningen/och anges i produktdokumentationen. Slut användaren behöver registrera hans/hennes nyförvärdade verktyg online inom 30 dagar från köpdatumet. Slut användaren kan registrera sig för den förlängda garantin i det land där han/hon bor om landet finns angivet i registreringsformuläret online och där detta alternativ är giltigt. Dessutom måste slut användaren ge sitt medgivande till lagring av data vilket krävs vid registrering online samt acceptera villkoren. Bekräftelsekvittot för registreringen som skickas ut via e-post och originalfakturan som visar köpdatumet kommer att gälla som bevis för den förlängda garantin.
3. Garantin täcker alla produktdefekter under garantiperioden som beror på brister i utförande eller material vid köpdatumet. Garantin är begränsad gällande reparation och/eller utbyte och inkluderar inte några skyldigheter inklusive men inte begränsat till oförutsedda skador eller följdskador. Garantin är inte giltig om produkten har missbrukats, använts i strid med bruksanvisningen eller inte anslutits på rätt sätt. Denna garanti täcker inte:
 - eventuella skador på produkten som uppstått till följd av felaktigt underhåll
 - produkter som har ändrats eller modifierats
 - produkter där ursprungliga identifieringsmärkingar (varumärke, serienummer) har målats över, ändrats eller tagits bort
 - eventuella skador som uppstått till följd av att bruksanvisningen inte efterföljts
 - alla icke CE-produkter
 - eventuella produkter som har försökt repareras av en icke-kvalificerad yrkesman eller utan föregående medgivande från Technonic Industries.
 - eventuella produkter som anslutits till felaktig strömförsörjning (ampere, volt, frekvens)
 - eventuella skador som uppstått till följd av yttre påverkan (kemisk, fysisk, stöt) eller främmande ämnen
 - normalt slitage av reservdelar
 - olämplig användning, överbelastning av verktyget
 - användningen av icke-godkända tillbehör eller delar
 - tillbehör till elverktyg som medföljde verktyget eller köpts separat. Sådana undantag inkluderar men är inte begränsat till skruvmejselbits, borrbits, slipskivor, sandpapper, blad och sidokäna
 - Komponenter (delar och tillbehör) är föremål för naturligt slitage, inklusive men inte begränsat till service- och underhållsatsar, kolborstlar, kullager, chuck, tillbehör eller tillhörande SDS-borrbitt, strömladd, hjälphandtag, transportväska, slippplatta, dampmpåse, dammutbläsör, filtbrickor, stift och fjädrar till mutterdragare osv.
4. Vid service måste produkten skickas eller uppvisas för en RYOBI-auktoriserad servicecenter som står angiven för varje land i följande adresslista över servicecenter. I vissa länder tar din lokala RYOBI-återförsäljare på sig ansvaret att skicka produkten till RYOBI-serviceorganisationen. När en produkt skickas till en RYOBI-servicecenter, ska produkten paketeras säkert utan något färligt innehåll såsom bensin, markeras med avsändarens adress samt en kort beskrivning av felet.
5. En reparation/ett utbyte under denna garanti är kostnadsfri. Det utgör inte en förlängning eller förmyle av garantiperioden. Utbyta delar eller verktyg blir vår egendom. I vissa länder måste leveranskostnader eller porto betalas av avsändaren. Dina lagstadgade rättigheter som härrör från köpet av verktyget förblir opåverkade
6. Denna garanti är giltig i Europeiska gemenskapen, Schweiz, Island, Norge, Liechtenstein, Turkiet, Ryssland och Storbritannien. Utanför dessa länder, kontakta din auktoriserade RYOBI-återförsäljare för att avgöra om en annan garanti gäller.

AUKTORISERAT SERVICECENTER

Varje begäran eller problem avseende produkten kan adresseras till ditt lokala auktoriserade servicecenter (besök www.ryobitools.eu) eller direkt till: Technonic Industries GmbH, Max Eyth Straße 10, 71364 Winnenden, Germany. Ange serienumret och produkttypen som anges på etiketten.

FI RYOBI-TAKUUN SOVELTAMISEHDOT

Tällä tuotteella on oston luomien lakisääteisten oikeuksien ohella alla mainitun mukainen takuu.

1. Takuun kesto on kuluttajille 24 kuukautta ja takuuaika alkaa tuotteen ostohetkestä. Tämän päivämäärän tulee lukea laskusta tai muussa ostotositteesta. Tuote on suunniteltu ja tarkoitettu vain kuluttajien ja yksityiseen käyttöön. Takuu ei siis kata ammatti- eikä kaupallista käyttöä.
2. Joidenkin sähkötyökälujen (AC/DC) takuun kesto on mahdollista laajentaa yllä mainittua kestoja pidemmäksi verkkoosivuston www.ryobitools.eu rekisteröinnin kautta. Työkälujen kelpoisuus takuukäytön laajennukseen näkyy selkeästi myymälöissä ja/tai pakkauksissa ja/tai tämä tieto sisältyy tuotetodokumentaatioon. Loppukäyttäjän täytyy rekisteröidä vasta hankittu työkälut internetissä 30 päivän kuluessa ostopäivämäärästä. Loppukäyttäjät voi rekisteröidä laajennetun takuun kotimaassaan, jos se on luetteluna online-rekisteröintilomakkeessa, jossa mainitaan, missä tämä vaihtoehto on voimassa. Loppukäyttäjien täytyy lisäksi hyväksyä tietojen tallennus, joka heidän täytyy antaa online-tilassa sekä ehdot. Rekisteröinnin vahvistuskuitti, joka lähetetään sähköpostitse, ja alkuperäinen ostopäivämäärän ilmaiseva lasku toimivat laajennetun takuun tosittaina.
3. Takuu kattaa kaikki tuotteen takuuaikana tulevat viat, joiden aiheuttajina ovat tuotteen ostopäivästä olleet valmistus- tai materiaaliviat. Takuu on rajoitettu korjaukseen ja/tai vaihtoon eikä se sisällä mitään muita velvoitteita mukaan lukien satunnais- ja seurannaisvahinkoja, mutta rajoittumatta niihin. Takuu ei päde, jos tuotetta on käytetty väärin, käyttöohjeen vastaisesti tai jos se on liitetty virheellisesti. Tämä takuu ei kata:
 - virheellisestä huollosta johtuvia vaurioita
 - muunnettua tai muutettua tuotetta
 - tuotetta, jonka alkuperäiset tunnistemerkinnät (tavaramerkki, sarjanumero) on turmeltu, muutettu tai poistettu
 - tämän käyttöoppaan laiminlyönnistä johtuvia vaurioita
 - ei-CE-tuotetta
 - tuotetta, jota on yrittänyt korjata epäpätevä ammattilainen tai joka on korjattu ilman Technonic Industriesin ennakkolupaa.
 - tuotetta, joka on liitetty virheelliseen teholahteen (ampeirit, jännite, taajuus)
 - ulkoisten vaikutusten (kemiallinen, fyysinen, iskut) tai vieraiden aineiden aiheuttamaa vauriota
 - normaaleja kuluvia varaosia
 - virheellistä käyttöä, työkälun ylikuormitusta
 - ei-nyhkyästytyjen tarvikkeiden tai osien käyttöä
 - sähkötyökälun tarvikkeita, jotka on toimitettu työkälun mukana tai ostettu erikseen. Poissuljettuja osia ovat nuuvaustar, poranterät, himalaikat, hiiekkapaperi ja terät, sivuohjain, näihin kuitteikan rajoittumatta
 - Luonnollisesti kuluvia komponentteja (osia tai tarvikkeita), joihin sisältyvät huolto- ja kunnossapitoset, hiiliharjat, laakerit, teräsiisikat, SDS-porien kiinnittin tai istukka, virtajohto, apukahva, kullutusketelo, himalaikka, pölypussi, pölynpoistoputki, huopatiivisteit, iskunvääntimen pulitit ja jouset yms. näihin kuitteikan rajoittumatta.
4. Tuote on lähetettävä huollettavaksi valtuutettuun RYOBI-huoltoon tai käytettävä siellä. Niiden osoitteet kussakin maassa löytyvät seuraavasta luettelosta. Joissakin maissa paikallinen RYOBI-jälleenmyyjä huolehtii tuotteen lähetyksestä RYOBI-huolto-organisaation. Kun tuote lähetetään RYOBI-huoltoon, se täytyy pakata hyvin ilman vaarallisia aineita, kuten polttoainetta, ja pakkaukseen täytyy merkitä lähettäjän nimi sekä vian lyhyt kuvaus.
5. Takuun kattama korjaus/vaihto on maksuton. Se ei tarkoita takuukäytön laajennusta tai alkamista alusta. Vaihdetut osat tai työkälut siirtyvät valmistajan omistukseen. Joissakin maissa lähettäjän täytyy maksaa lähetyskustannukset tai postikulut. Työkälun oston luomat lakisääteiset oikeudet pysyvät koskemattomina
6. Tämä takuu on voimassa Euroopan yhteisössä, Sveitsissä, Islannissa, Norjassa, Liechtensteinissa, Turkissa, Venäjällä ja Yhdistyneessä kuningaskunnassa. Ota näiden alueiden ulkopuolelta yhteyttä omaan valtuutettuun RYOBI-jälleenmyyjään ja selvitä, onko jotain muuta takuuta.

VALTUUTETTU HUOLTO

Kaikki tuotteen liittyvät pyynnöt tai kysymykset voidaan osoittaa paikallisille valtuutetuille huoltoilikeille (katso www.ryobitools.eu) tai suoraan osoitteeseen: Technonic Industries GmbH, Max Eyth Straße 10, 71364 Winnenden, Germany. Ilmoita tarraan painettu sarjanumero ja tuotetyyppi.

NO RYOBI GARANTIBETINGELSER

I tillegg til eventuelle lovbestemte rettigheter som følger av kjøpet, er dette produktet dekket av en garanti som angitt nedenfor.

1. Garantiperioden er 24 måneder for konsumenter og gjelder fra den datoen som produktet ble kjøpt. Denne datoen skal dokumenteres med en faktura eller annet kjøpsbevis. Produktet er designet og beregnet kun til konsument- og privat bruk. Så det gis ingen garanti ved profesjonell eller kommersiell bruk.
2. For en del av utvalget av elektriske verktøy (AC/DC) er det mulighet til å utvide garantiperioden i den perioden som er beskrevet ovenfor ved bruk av registreringer på nettsidene www.ryobitools.eu. Kvalifisering av verktøyene for en utvidelse av garantiperioden er tydelig vist i butikker og/eller på pakningen / og finnes innen produktdokumentasjonen. Sluttbrukeren må registrere sine nylig anskaffede verktøy online innen 30 dager etter kjøpsdato. Sluttbrukeren kan registrere seg for den utvidede garantien i sitt land hvis det er opplistet på online registreringsskjemaet der dette alternativet er gyldig. Videre må sluttbrukere gi sitt samtykke til oppbevaring av dataene som kreves for å gå online, og de må godta vilkår og betingelser. Registreringsbekreftelsen, som sendes ut på e-post, og den originale fakturaen som viser kjøpsdato, vil tjene som bevis for den utvidede garantien.
3. Garantien dekker alle defekter i produktet under garantiperioden på grunn av defekter i utførelse eller materiale på kjøpsdato. Garantien er begrenset til å reparere og/eller erstatte og inkluderer ikke noen andre forpliktelser, inkludert, men ikke begrenset til, tilfellige eller følgesmessige skader. Garantien er ikke gyldig hvis produktet har blitt misbrukt, brukt på annen måte enn det som beskrives i bruksanvisningen eller er koblet til på feil måte. Denne garantien gjelder ikke for:
 - enhver skade på produktet som er resultat av utilstrekkelig vedlikehold
 - hvert produkt som har blitt endret eller modifisert
 - hvert produkt der de originale identifiseringsmerkene (varemerke, serienummer) har blitt uleselig, er endret eller fjernet
 - enhver skade som forårsakes av ikke-overholdelse av instruksjonshåndboken
 - hvert ikke-CE-produkt
 - hvert produkt som har blitt forsøkt reparert eller av en ikke-kvalifisert fagperson eller uten tidligere autorisasjon fra Technonic Industries.
 - hvert produkt tilkoblet feil strømforsyning (ampere, spenning, frekvens)
 - enhver skade som er forårsaket av eksterne påvirkninger (kjemiske, fysiske, støt) eller fremmede stoffer
 - normal slitasje og slitereservedeler
 - feil bruk, overbelastning av verktøyet
 - bruk av ikke-godkjent tilbehør eller deler
 - Elektrisk verktøytilbehør levert med verktøyet eller kjøpt separat. Slike ekskluderinger, inkludert, men ikke begrenset til skrutrekkerbits, drillbits, slipeskiver, sandpapir og blader, lateral føring
 - Komponenter (deler og tilbehør) som er utsatt for naturlig slitasje, inkludert, men ikke begrenset til service- og vedlikeholdssett, karbonbørster, lagre, chuck, SDS-borlibifeste eller -mottak, strømlørdning, hjelpéhåndtak, transportbæresekke, sandingsplate, støvpøse, støvutslippsrør, filtpakninger, støttrekkeplinner og fjær, osv.
4. For service må produktet sendes eller fremlegges for en RYOBI-autorisert servicestasjon opplistet for hvert land i den følgende listen over servicestasjonsadresser. I noen land sender den lokale RYOBI-forhandleren produktet til RYOBI serviceorganisasjonen. Ved å sende et produkt til en RYOBI servicestasjon skal produktet være sikkert pakket uten noe farlig innhold, slik som bensin, merket med senderens adresse og fulgt av en kort beskrivelse av feilen.
5. En reparasjon/erstatning under denne garantien er gratis. Den utgjør ingen forlengete eller en ny start av garantiperioden. Uvoksede deler eller verktøy blir vår eiendom. I noen land vil leveringskostnader eller frankering måtte betales av senderen. Dine lovbestemte rettigheter som oppstår fra kjøp av verktøyet forblir uberørt.
6. Denne garantien er gyldig i EU, Sveits, Island, Norge, Liechtenstein, Tyrkia, Russland og Storbritannia. Utenfor disse områdene ta kontakt med din autoriserte RYOBI-forhandler om en annen garanti gjelder.

AUTORISERT SERVICECENTER

Enhver forespørsel eller problem med produktet kan henvises til de lokale autoriserte servicecenterne (se www.ryobitools.eu) eller direkte til: Technonic Industries GmbH, Max Eyth Straße 10, 71364 Winnenden, Germany. Angi serienummer og produkttype som er trykket på etiketten.

RU УСЛОВИЯ ПРИМЕНЕНИЯ ГАРАНТИИ НА ПРОДУКЦИЮ RYOBI

Помимо законных прав, возникающих при покупке, данное изделие покрывается гарантией в соответствии с приведенными ниже пунктами.

1. Гарантийный период для покупателя составляет 24 месяца с даты покупки изделия. Дата покупки должна быть подтверждена полностью заполненным гарантийным талоном и чеком о покупке. Данное изделие предназначено только для частного использования покупателем. Поэтому гарантия не распространяется на использование в профессиональных или коммерческих целях.
2. Предусмотрена возможность продления для части изделий линейки электроинструментов (AC/DC) гарантийного периода с помощью регистрации на сайте www.ryobitools.eu. Право инструмента на продление гарантийного периода четко указано в магазинах и / или на упаковке / и содержится в сопутствующей инструменту документации. Конечный пользователь должен зарегистрировать свой приборный инструмент в течение 30 дней с даты покупки. Конечный пользователь может зарегистрировать свой инструмент на продление гарантии в стране своего проживания, если она указана в форме онлайн-регистрации. Кроме того, конечный пользователь должен дать свое согласие на хранение данных, которые необходимо ввести в онлайн-форму и принять правила и условия. Подтверждение регистрации, которое вы получите по электронной почте, заполненный гарантийный талон и оригинальный чек, в котором указана дата покупки, будут служить доказательством продленной гарантии.
3. Гарантия покрывает в течение гарантийного периода все дефекты качества или материала изделия на дату покупки. Гарантия ограничена ремонтom и / или заменой и не включает никакие другие обязательства, включая, но не ограничиваясь случайными или косвенными убытками. Гарантия становится недействительной, если изделие использовалось не по назначению, вопреки инструкциям, данным в Руководстве пользователя или было неправильно подключено. Настоящая гарантия не распространяется на:
 - любые повреждения изделия в результате неправильного технического обслуживания или недостаточного ухода за инструментом
 - любые изделия, подвергшиеся изменениям и модификации
 - любые изделия, оригинальные идентификационные отметки которого (торговая марка, серийный номер) были повреждены, изменены или удалены
 - любые повреждения, вызванные несоблюдением инструкций Руководства пользователя
 - любые изделия, не сертифицированные маркой "CE" для продажи в Европейском союзе
 - любые изделия, подвергшиеся попыткам ремонта неквалифицированным работником или без предварительного утверждения компанией Technonic Industries.
 - любые изделия, подключенные к неправильно источнику питания (сила тока, напряжение, частота)
 - любые повреждения, вызванные внешними воздействиями (химические, физические, удары) или посторонними веществами
 - естественный износ запасных деталей
 - несоответствующее использование, перегрузка инструмента
 - использование неутвержденных аксессуаров и неоригинальных запасных деталей
 - аксессуары электроинструментов, поставляемые с инструментом или приобретаемые отдельно. К этому списку относятся, но не исчерпывают его: сверла, шурупы, дрели, абразивные диски, наждачную бумагу, лезвия и боковые направляющие
 - компоненты (детали и аксессуары), подверженные естественному износу и разрыву, включая, но не ограничиваясь наборы для технического обслуживания, угольные щетки, подшипники, патроны, переходники SDS, кабели питания, дополнительные ручки, футляры для транспортировки, шлифовальные подошвы, пылесборники, трубки для отвода пыли, войлочные шайбы, штыри и пружины ударных ключей и др.
4. Для проведения технического обслуживания изделие следует направлять в авторизованные сервисные центры RYOBI, указанные для каждой страны в приведенном ниже списке адресов станций сервисного обслуживания. В некоторых странах местные дилеры RYOBI отправляют изделия в сервисные организации RYOBI. При отправке изделия в сервисный центр RYOBI, изделие должно быть безопасно упаковано и не содержать никаких опасных веществ, таких как бензин, должен быть подписан адрес отправителя и сопровождаться кратким описанием неисправности.
5. Ремонт / замена проводится в рамках настоящей гарантии бесплатно. Он не продлевает гарантию и не начинает новый гарантийный период. Заменяемые детали и инструменты становятся нашей собственностью. В некоторых странах отправитель должен оплачивать стоимость отправки. Ваши законные права, возникшие при покупке инструмента, остаются неизменными
6. Настоящая гарантия действительна в Европейском Сообществе, Швейцарии, Исландии, Норвегии, Лихтенштейне, Турции, России и Великобритании. Вне указанных территорий обращайтесь к своему авторизованному дилеру RYOBI, чтобы узнать, применяются ли условия каких-либо других гарантий.

УПОЛНОМОЧЕННЫЙ СЕРВИСНЫЙ ЦЕНТР

При возникновении проблем с изделием обращайтесь в один из региональных авторизованных сервисных центров (см. www.ryobitools.eu) или напрямую: Technonic Industries GmbH, Max Eyth Straße 10, 71364 Winnenden, Germany. Укажите серийный номер и тип изделия, указанные на табличке.

PL WARUNKI GWARANCJI RYOBI

Oprócz praw ustawowych wynikających z zakupu produkt jest objęty gwarancją, której warunki podano poniżej.

- Okres gwarancyjny wynosi 24 miesiące dla konsumentów i rozpoczyna się w dniu zakupu produktu. Datę zakupu należy udokumentować fakturą lub innym dowodem zakupu. Produkt został zaprojektowany i jest przeznaczony do użytku konsumenckiego i prywatnego. W związku z tym gwarancja nie obejmuje zastosowań profesjonalnych i komercyjnych.
- Istnieje możliwość wydłużenia okresu gwarancyjnego dla części asortymentu narzędzi ręcznych z napędem mechanicznym (AC/DC) poprzez zarejestrowanie produktu na stronie internetowej www.ryobitools.eu. Kwalifikowalność narzędzi do wydłużenia okresu gwarancyjnego jest wyraźnie określona w sklepach i/lub na opakowaniu oraz w dokumentacji produktu. Użytkownik końcowy musi zarejestrować nowo kupione narzędzia online w ciągu 30 dni od daty zakupu. Użytkownik końcowy może zarejestrować się w celu przedłużenia gwarancji w swoim kraju zamieszkania, jeżeli jest on wymieniony w formularzu rejestracji online, gdzie opcja ta obowiązuje. Ponadto użytkownicy końcowi muszą wyrazić zgodę na przetwarzanie danych, wprowadzanych na stronie internetowej i zaakceptować regulamin. Dowodem wydłużenia gwarancji jest wysłane pocztą elektroniczną potwierdzenie rejestracji i oryginalny faktury potwierdzającej datę zakupu.
- Gwarancja obejmuje wszystkie wady produktu ujawnione w okresie gwarancyjnym wynikające usterek wykonania lub materiału obcych w dniu zakupu. Gwarancja jest ograniczona do naprawy i/lub wymiany i nie obejmuje żadnych innych zobowiązań, w tym między innymi odpowiedzialności za szkody przypadkowe lub wtórne. Gwarancja nie obowiązuje, jeżeli produkt był nieprawidłowo używany, używany niezgodnie z instrukcją lub nie był prawidłowo podłączony. Gwarancja nie obejmuje:
 - uszkodzenia produktu wynikającego z nieprawidłowej konserwacji,
 - produktu, który został zmieniony lub zmodyfikowany,
 - produktu, którego oryginalne oznaczenie (znak towarowy, numer seryjny) zostało zniszczone, zmienione lub usunięte,
 - jakichkolwiek uszkodzeń wynikających z nieprzestrzegania instrukcji,
 - jakiegokolwiek produktu bez certyfikatu CE,
 - jakiegokolwiek produktu, który próbowano naprawić z pomocą niewykwalifikowanej osoby lub bez uzyskania wcześniejszej zgody firmy Technonic Industries.
 - jakiegokolwiek produktu podłączonego nie nieprawidłowego źródła zasilania (nieprawidłowe nateżenie prądu, napięcie, częstotliwość),
 - jakichkolwiek uszkodzeń spowodowanych wpływem czynników zewnętrznych (chemicznych, fizycznych, drgań) lub substancji obcych,
 - normalnego zużycia części zamiennych,
 - nieprawidłowego użycia, przeciążenia narzędzia,
 - stosowania niezatwierdzonych akcesoriów lub części,
 - akcesoriów narzędzi ręcznych z napędem mechanicznym dostarczonych z narzędziami lub kupionych oddzielnie. Takie wyłączenia obejmują, między innymi, wymienne ostrza wrętkarka, wiertła, tarcze cierne, papier ścierny i ostrza, prowadnice boczna,
 - elementów (części i akcesoriów) podlegających naturalnemu zużyciu obejmujących, między innymi, zestawy do konserwacji i serwisu, szczotki węglowe, łożyska, uchwyty, przystawkę wiertła SDS, gniazdo, przewód zasilania, uchwyty pomocnicze, skrzynie transportową, płytę szlifującą, worek pyłowy, rurę odprowadzania pyłu, podkładki filcowe, kołki i sprężyny klucza udarowego itp.
- W celu serwisowania produkt należy wysłać lub okazać w autoryzowanym punkcie serwisowym RYOBI znajdującym się na przedstawionym poniżej wykazie punktów serwisowych w poszczególnych krajach. W niektórych krajach lokalny dystrybutor produktów RYOBI podejmuje się wysyłki produktu do centrum serwisowego RYOBI. W przypadku wysyłki do punktu serwisowego RYOBI produkt — pozbawiony jakichkolwiek niebezpiecznych substancji, na przykład benzyny — należy bezpiecznie zapakować i dołączyć adres nadawcy oraz krótki opis usterek.
- Naprawa/wymiana w ramach niniejszej gwarancji jest bezpłatna. Nie stanowi jednak o przedłużeniu lub rozpoczęciu od nowa biegu okresu gwarancyjnego. Wymienione części lub narzędzia stają się naszą własnością. W przypadku niektórych krajów nadawca będzie musiał uregulować koszty dostawy lub opłaty pocztowe. Prawa ustawowe wynikające z zakupu narzędzia pozostają niezmiennione.
- Niniejsza gwarancja obowiązuje we Wspólnocie Europejskiej, Szwajcarii, na Islandii, w Norwegii, a także w Liechtensteinie, Turcji, Rosji oraz Zjednoczonym Królestwie Wielkiej Brytanii i Irlandii Północnej. Poza tymi obszarami należy skontaktować się z autoryzowanym dostawcą produktów RYOBI i ustalić, czy obowiązuje inna gwarancja.

AUTORYZOWANY PUNKT SERWISOWY

Wszelkie zapytania i problemy z produktem można zgłaszać do lokalnych autoryzowanych centrów serwisowych (patrz www.ryobitools.eu) lub bezpośrednio do Technonic Industries GmbH, Max Eyth Straße 10, 71364 Winnenden, Germany. Prosimy o podanie wydrukowanego na etykiecie numeru seryjnego oraz typu produktu.

CS ZÁRUČNÍ PODMÍNKY RYOBI

Kromě zákonných práv vyplývajících z koupě výrobku se na tento výrobek vztahuje také níže uvedená záruka.

- Záruční doba pro spotřebitele je 24 měsíců a začíná datem nákupu výrobku. Datum musí být zaznamenáno na fakturě nebo jiném dokladu o koupi. Tento výrobek je navržen a určen pouze pro soukromé účely spotřebitelů. Záruka se tedy nevztahuje na profesionální nebo komerční využití výrobku.
- U některých elektrických nástrojů (AC/DC) je možné záruční dobu prodloužit. K tomu je nutná registrace na stránkách www.ryobitools.eu. Možnost prodloužené záruční doby výrobků je jasně uvedena v prodejních, popř. na obalech nebo v dokumentech o výrobku. Koncový uživatel musí svůj nový nástroj zaregistrovat online do 30 dnů od data nákupu. Koncový uživatel se může k prodloužené záruční době zaregistrovat v zemi trvalého pobytu, pokud je tato uvedena na internetovém registračním formuláři u výrobku, kde je tato možnost dostupná. Koncoví uživatelé musí dále souhlasit s uložením osobních údajů, která musí zadat na internetu, a přijmout obchodní podmínky. E-mail s potvrzením registrace a původní faktura s datem koupě poslouží jako důkaz o prodloužené záruce.
- Záruka se vztahuje na veškeré vady na výrobku v rámci záruční doby způsobené výrobními vadami nebo vadami materiálu v době koupě. Záruka je omezena na opravu, popřípadě výměnu a nezahnuje žádné další povinnosti, včetně mimo jiné vedlejších či následných odškodnění. Záruka neplatí při použití výrobku k nevhodným účelům, v rozporu s uživatelskou příručkou nebo při nesprávném zapojení. Záruka se nevztahuje na:
 - veškeré škody na výrobku způsobené nesprávnou údržbou
 - veškeré produkty, které byly pozmeněny nebo upraveny
 - veškeré produkty, kde byly původní identifikační prvky (obchodní značka, sériové číslo) poničeny, pozmeněny nebo odstraněny
 - veškeré škody způsobené nedodržováním pokynů uživatelské příručky
 - veškeré produkty bez CE certifikace
 - veškeré produkty, které se pokouší opravit nekvalifikovaný odborník nebo opravy bez předchozího svolení společnosti Technonic Industries.
 - veškeré produkty zapojené do nesprávného elektrického zdroje (proud, napětí, frekvence)
 - veškeré škody způsobené externími vlivy (chemickými, fyzickými, nárazy) nebo cizími látkami
 - běžné opotřebování dílů
 - nehodné použití, přetěžování nástroje
 - použití neschválených příslušenství nebo dílů
 - příslušenství k elektrickému nástroji poskytnuté s nástrojem nebo zakoupené samostatně. Tyto výjimky se vztahují mimo jiné na šroubovací bity, vrtáky, brusné disky, brusný papír a špele, postranní vodič lišty
 - komponenty (díly a příslušenství) podléhající přirozenému opotřebování, včetně mimo jiné servisních sad, karbonových kartáčů, ložisek, skříňů, SDS nástavce na vrtací bity, napájecího kabelu, pomocné rukojeti, přepravního pouzdra, brusné desky, prachového vaku, vřítavkové prachové trubice, plstěných podložek, západek a pružin rázového utahovačku atd.
- K provedení servisu musí být výrobek zaslán nebo předán do autorizovaného servisního centra společnosti RYOBI, jejichž adresy jsou uvedeny podle zemi v seznamu servisních center. V některých zemích za vás výrobek pošle servisní organizaci RYOBI sá prodejce výrobků této značky. Při zasílání výrobku do servisního centra RYOBI je potřeba výrobek bezpečně zabalit bez nebezpečného obsahu jako benzín, opatřit adresou odesílatele a připojit krátký popis závady.
- oprava, popř. výměna v rámci této záruky je zdarma. Neznamená to prodloužení nebo začátek nové záruční lhůty. Vyměněné díly nebo nástroje přejdou do našeho vlastnictví. V některých zemích platí poštovné odesílatelem. Vaše zákonná práva vyplývající z koupě tohoto nástroje zůstávají nedotčena.
- Tato záruka platí v Evropském společenství, Švýcarsku, na Islandu, v Norsku, Lichtenštejnsku, Turecku, Rusku a Spojeném království. Mimo tato území kontaktujte autorizovaného prodejce značky RYOBI, který zjistí, zda se na výrobek vztahuje jiná záruka.

POVĚŘENÉ SERVISNÍ STŘEDIŠKO

S požadavky nebo problémy týkajícími se tohoto výrobku se můžete obracet na místní pověřená servisní střediska (podle www.ryobitools.eu) nebo přímo na Technonic Industries GmbH, Max Eyth Straße 10, 71364 Winnenden, Germany. Uveďte výrobní číslo a druh výrobku ze štítku.

HU A RYOBI GARANCIA ALKALMAZÁSÁNAK FELTÉTELEI

A vásárlásból adódó törvényben rögzített jogok mellett a termékre az alábbi garancia vonatkozik.

1. A fogyasztói garancia tartama 24 hónap, mely a termék vásárlásának napjával kezdődik. Ezt a dátumot számlával vagy a vásárlást igazoló egyéb dokumentummal kell bizonyítani. A termék rendeltetése csak fogyasztói és magánéleti használat. Ezért professzionális vagy kereskedelmi használat esetén a garancia nem érvényes.
2. A szerszámgépek (egyenáramú/váltóáramú) egy részénél a garancia időtartama a www.ryobitools.eu weblapon regisztrálva meghosszabbítható. Az áruházakban, a csomagoláson, illetve a termék dokumentációjában egyértelműen jelezzé van, hogy az adott termék garanciája meghosszabbítható-e. A végfelhasználónak a vásárlás dátumától számított 30 napon belül regisztrálnia kell az újonnan vásárolt szerszámmal. A végfelhasználó akkor regisztrálhatja a kiterjesztett garanciára, ha az ország, ahol lakik, fel van sorolva az online regisztrációs úrlapon azon országok között, ahol választható ez az opció. Ezenkívül a végfelhasználónak bele kell egyeznie az online regisztrálás során szükséges adatok tárolásába, és el kell fogadnia a felhasználási feltételeket. A kiterjesztett garanciát a regisztráció beérkezése után e-mailben küldött visszaigazolás és a vásárlás dátumát tartalmazó eredeti számla igazolja.
3. A garancia a termék vásárlásakor fennálló, a gyártás során keletkezett hibákra és anyaghibákra érvényes a garanciális időtartamon belül. A garancia csak a javítás/csere/kerülőkorlátozódik, és nem terjed ki semmilyen egyéb kötelezettségre, nem kizárólagosan ideértve a véletlen vagy szándékos rongálást. A garancia nem érvényes, ha a terméket nem megfelelően, a használati utasításban foglaltakkal ellentétben, illetve nem megfelelően csatlakoztatva használták. A garancia nem vonatkozik:
 - a terméket a nem megfelelő karbantartás következtében ért károsodásra
 - megváltoztatott vagy átalakított termékre
 - olyan termékre, melyen az eredeti azonosítók (védjegy, sorozatszám) megrongálódtak, megváltoztatták vagy eltávolították
 - a használati utasítás be nem tartásából eredő kárra
 - CE jelöléssel nem rendelkező termékekre
 - olyan termékre, melyet nem képzett, illetve a Techtronic Industries által nem feljogosított szerelő javított
 - nem megfelelő (áramerősségű, feszültségű, frekvenciájú) áramforrásra csatlakoztatott termékre
 - külső (vegyi, fizikai, ütés) hatásokból vagy idegen anyagokból eredő károokra
 - a cserélhető alkatrészek természetes kopására és elhasználódására
 - a szerzés helytelen használatára, túlterhelésére
 - nem jóváhagyott tartozékok és alkatrészek használatára
 - A szerszámmal adott vagy külön megvásárolt tartozékokra. Ilyenek például (de nem kizárólag) a csavarhúzófejek, fúrószárak, csiszolókorongok, csiszolópapír, kések, oldalirányú terelők.
 - A természetes kopásnak, elhasználódásnak kitett alkatrészek és kiegészítők, például (de nem kizárólag) szerviz- és karbantartókészletek, szénkéfék, csapágycsák, tokmány, SDS fúrószár csatlakozója, tápkábel, segédfogantyú, szállítók, csiszolólap, porzsák, porlevéltelő cső, filcaltételek, ütőműves csavarbehajító gép csapszege és rugója stb.
4. A termék javításra el kell vinni egy meghatalmazott RYOBI szervizbe; ezeket az egyes országokhoz a következő listában találja. Egyes országokban a helyi RYOBI kereskedő vállalja a termék elszállítását a RYOBI szervizbe. A terméket veszélyes tartalom, például benzin nélkül csomagolva, a feladó címét feltüntetve, a hiba rövid leírásával együtt küldje el a RYOBI szervizbe.
5. A jelen garancia hatálya alatt végzett javítás, illetve csere ingyenes. Nem jelenti a garanciális időtartam újraindítását. A kicsérült alkatrészek és szerszámok a mi tulajdonunkba kerülnek. Egyes országokban a szállítási vagy postázás költségét a feladó viseli. A vevőnek a szerszám megvásárlásából adódó törvényes jogai nem változnak.
6. Ez a garancia az Európai Közösségben, Svájcban, Izlandon, Norvégiában, Liechtensteinben, Törökországban, Oroszországban és az Egyesült Királyságban érvényes. E területen kívül kérdezze meg a RYOBI forgalmazót, hogy milyen garancia van érvényben.

HIVATALOS SZERVIZKÖZPONT

Ha bármilyen kérésre vagy problémára van a termékkel kapcsolatban, forduljon a helyi hivatalos szervizközponthoz (látogasson el a www.ryobitools.eu oldalra), vagy közvetlenül ide: Techtronic Industries GmbH, Max Eyth Straße 10, 71364 Winnenden, Germany. Adjja meg a címreke nyomtatott sorozatszámot és terméktípust.

RO CONDIȚII DE APLICARE A GARANȚIEI PENTRU PRODUSELE RYOBI

În plus față de condițiile statutare rezultate din achiziționarea acestui produs, acesta este acoperit de garanția stipulată mai jos.

1. Perioada de garanție este de 24 de luni pentru consumatorii și începe de la data achiziționării produsului. Data de începere a garanției trebuie demonstrată cu o factură sau altă dovadă a cumpărării produsului. Produsul este destinat și conceput doar pentru utilizare în scopuri personale. Din acest motiv, nu se oferă garanție pentru utilizarea sa în scop profesional sau comercial.
2. Există posibilitatea de extindere a perioadei de garanție pentru gama de unelte electrice (de CA/CC) peste perioada stipulată mai sus prin înscrierea produsului pe website-ul www.ryobitools.eu. Eligibilitatea pentru perioada de extindere a garanției este afișată în mod clar în magazinele de vânzare și/sau pe ambalaj sau este inclusă în documentația livrată împreună cu produsul. Utilizatorul final este obligat să-și înregistreze produsul online în termen de maximum 30 de zile de la achiziția acestuia. Utilizatorul final poate înregistra produsul pentru garanția extinsă oferită în țara sa de rezidență dacă aceasta este validă în formularul de înregistrare online și dacă această opțiune este validă. În plus, utilizatorul final trebuie să-și dea acordul pentru stocarea datelor personale solicitate la înregistrarea online și trebuie să accepte termenii și condițiile. Mesajul de confirmare a înregistrării, trimis prin e-mail și factura originală cu data achiziției vor dovedi perioada de garanție extinsă.
3. Garanția acoperă toate defecțiunile produsului survenite în perioada de garanție datorate defecțiilor de execuție sau materialelor folosite, începând cu data achiziției acestuia. Garanția este limitată la reparare și/sau înlocuire și nu include alte obligații, inclusiv, dar fără a se limita la daune accidentale sau rezultate pe cale de consecință. Garanția își pierde valabilitatea dacă produsul este utilizat necorespunzător, utilizat neconform cu instrucțiunile de utilizare din manualul cu instrucțiuni sau conectat încorect. Garanția nu se aplică în cazul:
 - oricărei defecțiuni survenite în urma întreținerii necorespunzătoare a produsului
 - oricărui produs alterat sau modificat
 - oricărui produs la care inscripțiile cu datele de identificare (marca comercială, numărul de serie) au fost șterse, modificate sau îndepărtate
 - oricărei defecțiuni datorate neconformării cu instrucțiunile din manualul de utilizare
 - oricărui produs necertificat CE
 - oricărui produs asupra căruia au fost efectuate tentative de reparare de către personal necalificat sau fără autorizație prealabilă din partea Techtronic Industries.
 - oricărui produs conectat la o sursă de alimentare necorespunzătoare (curent, tensiune, frecvență)
 - oricăror defecțiuni datorate unor influențe externe (chimice, fizice, șocuri) sau substanțe străine
 - uzurii și fisurării normale a pieselor de rezervă
 - utilizării neadecvate, suprasolicitării uneltei
 - utilizării de piese și accesorii neaprobate
 - accesoriilor pentru unelțile furnizate odată cu aceasta sau achiziționate separat. Aceste excluderi se aplică, dar fără a se limita la următoarele: burghie, biți de șurubelniță, discuri abrazive, hârtie abrazivă și lame de tăiere, ghidaje laterale
 - Componentele (piese și accesorii) supuse uzurii normale, care includ, fără a se limita la, kituri de întreținere și service, perii de cărbune, rulmenți, mandrină, adaptoare pentru burghie SDS, cordon de alimentare, mână auxiliare, cutie de transport, placă pentru șlefuit, sac pentru praf, tub pentru evacuarea prafului, discuri de păsli, adaptoare și resorturi pentru cheile de strângere prin vibrare, etc.
4. Pentru efectuarea reparațiilor, produsul trebuie trimis sau adus la un centru de reparații autorizat RYOBI din lista următoare de centre de reparații prezentate pentru fiecare țară. În anumite țări, reprezentatul local RYOBI va trimite produsul spre reparare la sediul central de reparații RYOBI. Atunci când trimiteți produsul spre reparare la un centru de reparații RYOBI, acesta trebuie ambalat în siguranță, fără conținut periculos (cum ar fi benzină), marcat cu adresa expeditorului și însoțit de o scurtă descriere a defectului.
5. Repararea/înlocuirea în perioada de garanție este gratuită. Aceasta nu este însoțită de o prelungire sau o reînținerie a perioadei de garanție. Piesele sau uneltele schimbate devin proprietatea dvs. În anumite țări, taxele de expediție sau poștale vor fi suportate de expeditor. Drepturile dvs. statutare rezultate din achiziția produsului rămân neschimbate
6. Această garanție este valabilă în Comunitatea Europeană, Elveția, Islanda, Norvegia, Liechtenstein, Turcia, Rusia și Marea Britanie. În afara acestor zone, vă rugăm să contactați reprezentantul dvs. local RYOBI pentru a determina dacă se aplică alt tip de garanție.

CENTRU DE SERVICE AUTORIZAT

Orice întrebare sau problemă în legătură cu produsul se poate adresa la centrele locale autorizate de service (vizitați www.ryobitools.eu) sau direct la: Techtronic Industries GmbH, Max Eyth Straße 10, 71364 Winnenden, Germany. Vă rugăm să specificați numărul de serie și tipul de produs tipărite pe etichetă.

LV RYOBI GARANTIJAS PIEMĒROŠANAS NOSACĪJUMI

Papildus jebkādam likumiskajām tiesībām, kuras rodas, veicot pirkumu, izstrādājums tiek nodrošināts ar tālāk tekstā noteikto garantiju.

1. Garantijas periods patērētājiem ir 24 mēneši, tā atskaitē tiek sākota no datuma, kurā veikta izstrādājuma iegāde. Šim datumam jābūt dokumentētām rēķina vai citā pirkumu apliecināšā dokumentā. Izstrādājums ir radīts un paredzēts tikai patērētāja privātai lietošanai. Saisītība ar iepriekšminēto, garantija netiek nodrošināta profesionālās vai komerciālās lietošanas gadījumā.
2. Pastāv iespēja pagarināt daļas no elektroinstrumentu kļāsta (Mairstrāvas/akumulatoru) garantiju ilgāk par iepriekš minēto periodu, izmantojot registrāciju interneta vietnē www.ryobitools.eu. Instrumenti, kas pakļauti garantijas perioda pagarināšanai, tiek skaidri apzīmēti veikalos un/vai uz iepakojuma un izstrādājumu komplektojošajā dokumentācijā. Gala lietotājam nepieciešams reģistrē tā iegādātā jauno instrumentu 30 dienu laikā no pirkuma datuma. Gala lietotājs var reģistrēties pagarinātajai garantijai savā mītnes valstī, ja tā minētā tiešsaistes registrācijas veidlapā, kurā šī iespēja ir aktīva. Bez tam, gala lietotājam ir jāsniedz pierādīšana tiešsaistes ievadīšanai nepieciešamo datu glabāšanai un jāpiekrīt noteikumiem un nosacījumiem. Registrācijas apstiprinājums, kas tiek nosūtīts, izmantojot e-pastu, un rēķina oriģināls, kurā norādīts iegādes datums, kalpo kā pagarinātās garantijas apstiprinājums.
3. Garantija attiecas uz visiem izstrādājuma defektiem garantijas periodā, kas saistīti ar ražošanas vai materiālu defektiem no pirkuma datuma. Šī garantija tiek ierobežota ar remontu un/vai nomainu un neietver jebkādas citas saistības, tās skaitā, bet ne tikai, cēloņsakarīgos vai saistītos bojājumus. Garantija nav spēkā, ja izstrādājums ir nepareizi lietots, izmantots pretējā norādē lietošanas rokasgrāmatā vai bijis nepareizi pieslēgts. Šī garantija netiek attiecināta uz:
 - jebkādiem izstrādājuma bojājumiem, kas radušies nepareizas uzturēšanas rezultātā
 - jebkuru izstrādājumu, kas ticis pārveidots vai mainīts
 - jebkuru izstrādājumu, kura oriģinālās identifikācijas (preču zīme, sērijas numurs) marķējums ir ticis nodzēsts, mainīts vai noņemts
 - jebkādiem bojājumiem, kuri radušies neievērojot norādes lietošanas rokasgrāmatā
 - jebkādam izstrādājumam bez CE sertifikācijas
 - jebkurai izstrādājumam, kura remontu mēģinājis veikt nekvalificēts personāls vai bez Technonic Industries iepriekšējās autorizācijas.
 - jebkurai izstrādājumam, kurš bijis pieslēgts neatbilstošo parametru (strāvas, sprieguma, frekvences) sprieguma avotam
 - jebkuriem bojājumiem, kuri radušies ārējas iedarbības (ķīmiskas, fiziskas, triecieni) vai vielu ietekmē
 - detaļu normāla lietošanas nodiluma rezultātā
 - nepareizas lietošanas vai instrumentu pārslogošanas rezultātā
 - neapstiprinātu detaļu vai aprīkojuma lietošanas rezultātā
 - elektroinstrumentu aksesuāriem, kas atrodas instrumenta komplektošanā vai ir iegādāti atsevišķi. Šīs izņemtas attiecināms uz, bet neaprobežojoties ar, skrūvņveidī uzgaliem, urbjiem, abrazīvajiem diskiem, smilšpapīru un asmeņiem, sānu vadotnēm
 - komponentiem (daļām un aksesuāriem), kas pakļauti normālam nodilumam, ieskaitot, bet neaprobežojoties ar Servisa un apkopju komplekti, oglekļa sukas, gultni, patrona, SDS urbjū uztvērējiem vai uzlīkas, elektrības vads, papildus rokturis, transportēšanas un pārnēsāšanas kaste, spilmašīnas plāksne, putekļu maiss, putekļu izvādīšanas caurule, paplākšņi, triecienaislēgu tapas un atsperes, u.t.t.
4. Servisa nodrošināšanai, izstrādājums ir jānodod pilnvarotā RYOBI servisa centrā, kas norādīts katrā valstī tālāk minētajā servisa centru adresē sarakstā. Dažās valstīs Jūsu vietējais RYOBI izplatītājs uzņemas izstrādājuma nosūtīšanu uz RYOBI servisa organizāciju. Nosūtīt izstrādājumu uz RYOBI servisa centru, izstrādājuma jābūt droši iepakotam, tas nedrīkst saturēt bīstamas vielas kā degvielu, sūtijumam jābūt marķētam ar sūtijūta adresi un tās ķūmiem aprakstu.
5. Remonts/nomaina šīs garantijas ietvaros ir bezmaksas. Tas nerada garantijas perioda pagarināšanu vai jaunu garantiju. Nomainītās daļas vai instrumentu kļūst par mūsu īpašumu. Dažās valstīs piegādes vai pasta izmaksas būs jāpamaksā sūtijūtam. Jūsu likumiskās tiesības, kas nodibinās, iegādājoties instrumentu, paliek nemainīgas
6. Šī garantija ir spēkā Eiropas Kopienā, Šveicē, Islandē, Norvēģijā, Lihtenšteinā, Turcijā, Krievijā un Apvienotajā Karalistē. Ārpus šīm teritorijām, lūdz, sazinieties ar Jūsu pilnvaroto RYOBI izplatītāju, lai noteiktu, vai ir piemērojama cita garantija.

AUTORIZĒTS APKALPOŠANAS CENTRS

Ar jebkuru pieprasījumu vai problēmu, kas saistīta ar produktu, var vērsties Jūsu vietējā pilnvarotajā servisa centrā (apmeklējiet www.ryobitools.eu) vai tieši pie: Technonic Industries GmbH, Max Eyth StraÙe 10, 71364 Winnenden, Germany, Lūdz, norādīt sērijas numuru un produkta tipu, kas norādīts uz etiķetes.

LT „RYOBI“ GARANTIJOS TAIKYMO SĄLYGOS

Papildant bet kokias įstatymuose numatytas perkant atsirandancias teises, šiam įrenginiui taikoma toliau nurodyta garantija.

1. Vartotojams suteikiama 24 mėnesių trukmės garantija nuo įrenginio įsigijimo datos. Ši data turi būti nurodyta sąskaitoje faktūroje ar kitame pirkimą įrodančiame dokumente. Šis įrenginys skirtas tik vartotojų rinkai ir asmeniniam naudojimui. Todėl garantija netaikoma, jei įrenginys naudojamas profesinėms ar komercinėms reikmėms.
2. Įsigijus tam tikrus elektrinius įrenginius (AC/DC), suteikiama galimybė pratęsti garantiją, kad ji galiootų ilgiau, nei nurodyta pirmiau, naudojantis registracija interneto svetainėje www.ryobitools.eu. Ar galima pratęsti įrenginio garantiją laikotarpi, aiškiai nurodoma parduotuvėse ir (arba) ant įrenginio pakuočės, ir (arba) įrenginio dokumentuose. Galutinis naudotojas turi užregistruoti savo naujai įsigytą įrenginį per 30 dienų nuo įsigijimo datos. Galutinis naudotojas gali registruotis išplėstinei garantijai savo gyvenamojoje šalyje, jei ji nurodyta internetinėje registracijos formoje, kurioje siūloma tokia galimybė. Be to, galutinai naudotojai turi sutikti su duomenų, kuriuos reikia įvesti internetu, saugojimu ir svetainės naudojimo sąlygomis. Kaip išplėstinės garantijos įrodymas naudojamas registracijos patvirtinimo kvitas, atsiunčiamas el. paštu, ir originali sąskaita faktūra, kurioje nurodyta įsigijimo data.
3. Ši garantija apima visus garantiniu laikotarpiu aptiktus įrenginio trūkumus, atsiradusius dėl gamybos arba medžiaginių defektų nuo įsigijimo datos. Ši garantija ribojama remonto ir (arba) pakeitimu, ir neapima jokių kitų įsipareigojimų, įskaitant (bet tuo neapsiribojant) šaltinius arba antrinius nuostolius. Garantija anuliuojama, jei įrenginys buvo naudojamas netinkamai, naudojamas ne pagal naudojimo instrukciją arba netinkamai prijungtas. Ši garantija netaikoma:
 - jokiai įrenginiui padarytai žalai, kurią lėmė netinkama techninė priežiūra;
 - jokiam įrenginiui, kuris buvo keičiamas ar modifikuojamas;
 - jokiam įrenginiui, kurio originalūs identifikavimo ženklai (prekės ženklas, serijos numeris) buvo sugadinti, pakeisti arba pašalinti;
 - jokiai žalai, kurią lėmė naudojimo instrukcijos nesilaikymas;
 - jokiems CE ženklu nepažymėtiems įrenginiams;
 - jokiam įrenginiui, kurį bandė remontuoti nekvalifikuoti asmenys arba kuris buvo remontuojamas be „Technonic Industries“ leidimo;
 - jokiam įrenginiui, kuris buvo prijungtas prie netinkamo maitinimo tinklo (netinkamos srovės, įtampos, dažnio);
 - jokiai žalai, kurią lėmė išorinis poveikis (cheminis, fizinis, smūgiai) arba pašalinės medžiagos;
 - dėmosiomis dalimis;
 - netinkamam naudojimui, įrenginio perkrovai;
 - nepatvirtintų priedų arba dalių naudojimui;
 - su įrenginiu pateiktiems arba atskirai įsigytiems elektrinio įrenginio priedams. Šios išimties apima (tuo neapsiribojant) atsuktuvų antgalius, gražtų antgalius, šlifavimo diskus, švitinį popierių ir geležies, šoninį kreiptuvą;
 - komponentams (dalims ir priedams), kurie netaikaliai dėvėsi, įskaitant (bet tuo neapsiribojant) įprastines ir technines priežiūros rinkinius, anglinius šepetėlius, guolius, laikiklį, SDS gražtų antgalių priedą arba lizdą, maitinimo kabelį, pagalbinę rankena, nešiojimo dėklą, šlifavimo diską, maišelį dulkmėms, dulkių ištraukimo vamzdelį, fetro poveržes, smūginio veržiarakio kaišius ir spyruokles ir pan.
4. Prieikelis atlikti priežiūros darbus, įrenginį reikia siųsti arba atvežti RYOBI įgaliotajam priežiūros centrui, nurodytam kiekvienos šalies priežiūros centrų adresų sąraše. Kai kuriose šalyse vietinis RYOBI atstovas siunčia įrenginį RYOBI priežiūros organizacijai. Siunčiant įrenginį RYOBI priežiūros centrui, reikia saugiai ir supakuoti pašalinant visas pavojingas medžiagas, pvz., benzina, nurodyti ant pakuočės siuntėjo adresą ir pridėti trumpą gėdimo aprašymą.
5. Pagal šią garantiją remontas / keitimas atliekami nemokamai. Tokie veiksmai nelaikomi garantijos pratęsimu arba naujo garantinio laikotarpio pradžia. Šalyse arba įrenginiui, kuriuos pateikėme, tampa mūsų nuosavybe. Kai kuriose šalyse pristatymo ir pašto išlaidas turi padengti siuntėjas. Įstatymuose numatytos jūsų teisės, atsirandancios perkant įrenginį, lieka nepakeistos.
6. Ši garantija galioja Europos Bendrijos šalyse, Šveicarijoje, Islandijoje, Norvegijoje, Lihtenšteinėje, Turkiijoje, Rusijoje ir Jungtinėje Karalystėje. Jei gyvenate ne šiose šalyse, kreipkitės į įgaliotąjį RYOBI atstovą ir sužinokite, ar jums taikoma kita garantija.

ĮGALIOTAS TEHNINIS PRIEŽIŪROS CENTRAS

Jei turite kokių nors pageidavimų ar problemų, susijusių su šiuo gaminiu, galite kreiptis į artimiausią įgaliotąjį techninės priežiūros centrą aplankydami www.ryobitools.eu arba tiesiogiai: Technonic Industries GmbH, Max Eyth StraÙe 10, 71364 Winnenden, Germany. Nurodykite etiketėje išspausdintą serijos numerį ir gaminio tipą.

Lisaks toote ostust tulenevatele seadusjärgsetele õigustele, kehtib tootele ka alltoodud garantiiga.

- Tarbijatele on garantiiaeg 24 kuud ja algab sellel kuupäeval, mil toode osteti. Selle kuupäeva tõestuseks on vaja arvet või mõnda teist tõendit ostu sooritamise kohta. Toode on mõeldud eratarbijatele ainult isiklikuks kasutamiseks. Seega ei kehti garantii ostu kasutamisel kutsugevuses või kaubanduslikel eesmärkidel.
- Teatud osale elektrilistele (vahelduvvoolu/alalisvoolu) tööriistadele on võimalik pikendada eespool toodud garantiiaega, kasutades toote registreerimist veebilehel www.ryobitools.eu. Teave tööriista võimaliku pikendatud garantiiaja kohta on selgelt esile toodud poodides ja/või pakendis / ning see sisaldab toote dokumentatsiooni. Lõpparbitria peab registreerima oma uued tööriistad interneti teel 30 päeva jooksul pärast ostupäeva. Lõppkasutaja võib registreerida pikendatud garantiiaja saamise oma elukohariigi, kui veebis olevas registreerimisvormis on see valik lubatud. Lisaks peavad kasutajad andma oma nõusoleku veebis nõutud sisestatavate andmete säilitamiseks ning nad peavad nõustuma tingimustega. E-posti teel saadetav registreerimise kinnitus ja arve originaal, kus on näha ostu sooritamise kuupäev, on pikendatud garantiiaja tõestuseks.
- Garantii kaob kõik defektid toote garantiiaja jooksul, kui ostu kuupäeval ilmnevad talitus- või materjalivead. Garantii piirub toote remondi ja/või väljavahetamisega ning ei sisalda muid kohustusi, muu hulgas ettenägematuid või kaudseid kahjusid. Garantii ei kehti, kui toodet ei ole kasutatud sihtotstarbelistel või kooskõlas kasutusjuhendiga või see on valesti ühendatud. Garantii ei kehti järgmistel põhjustel:
 - toode on kahjustatud vale hoolduse tõttu
 - toodet on muudetud
 - toote algupäraseid identifitseerimismärke (kaubamärk, seerianumber) on rikutud, muudetud või eemaldatud
 - kahju on tekkinud kasutusjuhendi mittejärgimisest
 - tootel puudub CE-märgis
 - toodet on püüdnud remondida vastavat kvalifikatsiooni mitte omav isik või ilma firma Technronic Industries eelneva loata.
 - toode on ühendatud valesse toiteallikasse (voolutugevus, pinge, sagedus)
 - välismõjude (keemilised, füüsilised, elektrilöögid) või võõrkehade tekitatud kahju
 - tavapärane kulumine ja katkised varuosad
 - ebaõige kasutamine, tööriista ülekoormamine
 - heaalkiitmata tarvikute või osade kasutamine
 - koos tööriistaga saadud või eraldi ostetud elektriliste tööriistade tarvikud. Need erandi puudutavad muu hulgas kruvikeeraja otsakuid, puuriterasid, lihvkettaid, lihvapaberit ja -taldu, küljjuhkuid
 - Komponentid (osad ja tarvikud), mida iseloomustab kulumine ja vananemine, muu hulgas remondi- ja hoolduskomplektid, süsinikharjad, laagrid, padrunid, SDS-puuriterasid, toitejuhe, lisakäepide, transpordikott, lihvlaat, tolmuokott, tolmu väljalasketoru, vildist seibid, lõõkmutrivõtme võllid ja vedrud jne.
- Hoolduskesk peab toote saatma või viima RYOBI volitatud teenindusse, mille aadressi leiata järgnevast teeninduspunktile nimekirjast vastava riigi alt. Mõnedes riikides võtab kohalik RYOBI edasimüüja enda kanda kohustuse saata toode RYOBI teenindusorganisatsiooni. Toote saatmisel RYOBI teenindusse peab toode olema ohutult pakitud ja ei tohi sisaldada ohtlikke aineid (nt bensini), kirjas peab olema saatja aadress ja lisatud vea lühikirjeldus.
- Garantii alusel tehtavad remonditööd / asendamine on tasuta. See ei pikenda garantiiaega ega lühista uue garantiiaja algust. Väljavahetatud osad või tööriistad kuuluvad meile. Mõnedes riikides maksab klientoimetamis- ja postikulud saatja. Teile jäävad kehtima tööriista ostust tulenevad seadusjärgsed õigused
- See garantii kehtib Euroopa Liidus, Šveitsis, Islandil, Norras, Liechtensteinis, Türgis, Venemaal ja Ühendkuningriigis. Väljaspool neid piirkondi võtke ühendust volitatud RYOBI edasimüüjaga, et teha kindlaks kas kehtib mõni teine garantii.

VOLITATUD HOOLDUSKESKUS

Tootega seotud päringute või probleemide korral pöörduge kohaliku volitatud hoolduskeskuse poole (vt www.ryobitools.eu) või otse aadressile: Technronic Industries GmbH, Max Eyth Straße 10, 71364 Winnenden, Germany. Märkige ära sildil olev seerianumber ja toote tüüp.

Osim svim zakonskim pravima koja proizlaze iz kupnje, ovaj je proizvod pokriven jamstvom kako je navedeno u nastavku.

- Jamstveno razdoblje za potrošače traje 24 mjeseca i počinje s datumom na koji je proizvod kupljen. Taj datum mora se dokumentirati računom ili drugim dokazom o kupnji. Proizvod je konstruiran i namijenjen samo za privatnu upotrebu korisnika. Stoga se jamstvo ne daje u slučaju profesionalne ili komercijalne uporabe.
- Postoji mogućnost da se za dio asortimana električnih alata pokrenutih izmjeničnom strujom (AC/DC) produži gore navedeno jamstveno razdoblje putem registriranja na mrežnom mjestu www.ryobitools.eu. Uvjeti koje je potrebno zadovoljiti kako bi se produžilo jamstveno razdoblje jasno su istaknuti u prodavaonicama i / ili na pakiranjima / i nalaze se unutar dokumentacije proizvoda. Krajnji korisnik mora registrirati svoje novo kupljene alate na mreži u roku od 30 dana od datuma kupnje. Krajnji korisnik može se registrirati za proizvedeno jamstvo u svojoj zemlji boravišta ako se nalazi na popisu u mrežnom obrascu za registraciju gdje je ta opcija važeća. Nadalje, krajnji korisnici moraju dati svoj pristanak na pohranu podataka koji su potrebni za mrežni ulazak i moraju prihvatiti odredbe i uvjete. Potvrda o prijemu registracije, kao i šalje putem e-pošte, kao i originalni račun s vidljivim datumom kupnje poslužiti će kao dokaz produženog jamstva.
- Jamstvo pokriva sve nedostatke proizvoda tijekom jamstvenog razdoblja koji su nastali zbog neispravnosti prilikom izrade ili materijala s datumom kupnje. Jamstvo je ograničeno na popravak i/ili zamjenu i ne obuhvaća nikakve druge obveze, uključujući, ali ne ograničavajući se na slučajne ili posljedice štete. Jamstvo ne vrijedi ako je proizvod bio zlorabljivan, korišten u suprotnosti s priručnikom s uputama ili ako je pogrešno spojen. Ovo jamstvo ne primjenjuje se na:
 - svaku štetu koja je na proizvodu nastala kao rezultat nepravilnog održavanja
 - svaki proizvod koji je promijenjen ili izmijenjen
 - svaki proizvod na kojem su izvorne identifikacijske oznake (žig, serijski broj) bile oštećene, izmijenjene ili uklonjene
 - svaku štetu prouzročenu nepridržavanjem priručnika s uputama
 - svaki proizvod koji nema oznaku CE
 - svaki proizvod koji je pokušao popraviti nekvalificirani profesionalac ili onaj koji je popravljen bez prethodnog odobrenja tvrtke Technronic Industries.
 - svaki proizvod koji je spojen na neprikladan izvor električnog napajanja (neodgovarajuća amperaza, napon, frekvencija)
 - svaku štetu prouzročenu unutarnjim utjecajima (kemijskim, fizikalnim, udarima) ili stranim tvarima
 - normalno habanje i trošenje rezervnih dijelova
 - neodgovarajuću uporabu, preopterećenje alata
 - upotrebu neodobrenog pribora ili dijelova
 - dodatnu opremu električnog alata isporučenu s alatom ili kupljenu odvojeno. Takvi izuzetci uključuju ali nisu ograničeni na vrhove odvijača, svrdla bušilice, abrazivne diske, brusni papir i nožve, bočnu vodilicu
 - Komponente (dijelovi i pribor) podložne prirodnom trošenju i habanju, što uključuje, ali nije ograničeno na komplecte za servisiranje i održavanje, ugljične četkice, ležajeve, steznu glavu, nastavak ili priključak za svrdla za SDS bušilice, priključni kabel, pomoćnu ručku, transportne torbe, brusnu ploču, vreću za prašinu, ispušnu cijev za prašinu, podloške od filca, udarni ključ, zatici i opruge, itd.
- Za potrebe servisiranja, proizvod se mora poslati ili odnijeti u ovlaštenu servisnu postaju tvrtke RYOBI navedenu na sljedećem popisu s adresama servisnih postaja u svakoj zemlji. U nekim zemljama, vaš lokalni RYOBI zastupnik obvezuje se da će poslati proizvod u servisnu organizaciju tvrtke RYOBI. Kada se proizvod šalje u neku servisnu postaju tvrtke RYOBI, proizvod se mora sigurno pakirati bez ijednog od opasnih sadržaja kao što je benzin, na njemu mora pisati adresa pošiljatelja i mora biti popraćen kratkim opisom kvara.
- Popravak / zamjena pod ovim jamstvom su besplatni. Oni ne predstavljaju produženje ili novi početak jamstvenog razdoblja. Zamijenjeni dijelovi ili alati postaju naše vlasništvo. U nekim državama troškove isporuke ili poštarinu mora platiti pošiljatelj. Vaša zakonska prava koja proizlaze iz kupnje alata ostaju nepromijenjena
- Ovo jamstvo je valjano u zemljama Europske zajednice, Švicarskoj, Islandu, Norveškoj, Lihtenštajnu, Turskoj, Rusiji i Ujedinjenoj Kraljevini. Izvan tih područja vas molimo da se obratite svojem ovlaštenom zastupniku tvrtke RYOBI kako biste utvrdili primjenjuje li se drugo jamstvo.

OVLAŠTENI SERVISNI CENTAR

Za svaki zahtjev ili problem s proizvodom možete se obratiti vašim ovlaštenim servisnim centrima (posjetite adresu www.ryobitools.eu) ili izravno na: Technronic Industries GmbH, Max Eyth Straße 10, 71364 Winnenden, Germany. Navedite serijski broj i vrstu proizvoda otkrivenu na naljepnici.

SL POGOJI ZA VELJAVNOST GARANCIJE RYOBI

Poleg morebitnih zakonsko določenih pravic, ki izvirajo iz nakupa, za ta izdelek velja spodaj navedena garancija.

- Garancijsko obdobje je za potrošnike 24 mesecev in začne teči z dnem nakupa izdelka. Ta datum mora biti dokumentiran z računom ali drugim dokazilom o nakupu. Izdelek je zasnovan in namenjen izključno za potrošniško zasebno uporabo. V primeru strokovne oziroma komercialne uporabe izdelka garancija ne velja.
- Obstaja možnost podaljšanja garancije na del naše ponudbe električnih orodij (AC/DC) prek obdobja garancije, opisanega zgoraj, s pomočjo registracije na spletnem mestu www.ryobitools.eu website. Ustreznost orodij za podaljšanje garancijskega obdobja je jasno prikazano v trgovinah in/ali na embalaži oziroma je navedena v dokumentaciji izdelka. Končni uporabnik mora registrirati svoje novo orodje na spletu v 30 dneh po datumu nakupa. Končni uporabnik lahko registrira podaljšano garancijo v svoji državi bivanja, če je na obrazcu spletne registracije navedeno, da ta možnost velja za njegovo državo. Poleg tega morajo končni uporabniki podati svoje soglasje za shranjevanje podatkov, ki so potrebni za spletni dostop in morajo sprejeti pogoje in določila uporabe spletnega mesta. Potrdilo o registraciji, ki ga pošljemo prek e-pošte, in originalni račun, ki prikazuje datum nakupa, služita kot dokazilo o podaljšani garanciji.
- Garancija krije vse okvare izdelka, do katerih pride v garancijskem obdobju zaradi napak v izdelavi ali materialu, ki so bile prisotne ob datumu nakupa. Garancija je omejena na popravilo in/ali zamenjavo in ne vključuje nobenih drugih obveznosti, med drugim vključno z naključno ali posledično škodo. Garancija ne velja, če je bil izdelek napačno uporabljen, uporabljen v nasprotju z navodili iz priložnice za uporabo ali če ni bil pravilno povezan. Ta garancija ne velja za:
 - škodo na izdelku, ki je posledica neustreznega vzdrževanja
 - spremenjen ali prilagojen izdelek
 - izdelek, katerega originalna identifikacijska oznaka (blagovna znamka, serijska številka) je bil poškodovan, spremenjena ali odstranjena
 - škodo, ki je posledica neupoštevanja navodil iz priložnice za uporabo
 - izdelek, ki nima oznake CE
 - izdelek, ki ga je poskušal popraviti nekvalificiran strokovnjak ali ki je bil popravljen brez predhodne odobritve s strani družbe Techtronic Industries.
 - izdelek, ki je bil povezan na neustrezno napajanje (amperska moč, napetost, frekvenca)
 - škodo, ki jo povzročijo zunanji vplivi (kemični, fizični, mehanski) ali tuje snovi
 - rezervne dele, ki so podvrženi običajni uporabi
 - neprimerno uporabo, preobremenitev orodja
 - uporabo neodobrenih dodatkov ali delov
 - Dodatno električno orodje, priloženo orodju ali kupljeno ločeno. Take izjeme so med drugim nastavki za izvijače, svedri, abrazivni diski, brusni papir in rezila, stranska vodila.
 - Komponente (sestavni in rezervni deli), ki so podvrženi običajni obrabi, med drugim vključno s kompleti za servisiranje in vzdrževanje, oglikovimi krtačkami, ležaji, vpenjali, svedrni priključki SDS ali sprejemnimi odprtini zanje, napajalnimi kablji, pomožnimi ročaji, prenosnimi kovčki, brusnimi ploščami, vreckami za prah, cevmi za izpuh prahu, tesnili iz filca, iglami in vzmetni udarnega ključa itd.
- Za servisiranje morate izdelek poslati ali prinesiti v pooblaščen servisni center družbe RYOBI, ki je naveden za vsako državo na naslednjem seznamu naslovov servisnih centrov. V nekaterih državah se vaš lokalni posrednik družbe RYOBI obveže, da bo poslal izdelek na servis družbe RYOBI. Ko pošljete izdelek v servisni center družbe RYOBI, mora biti izdelek varno zapakiran in ne sme vsebovati nobenih nevarnih snovi, kot je npr. bencin, opremljen pa mora biti z naslovom pošiljatelja in vsebovati kratek opis napake.
- Popravilo/zamenjava v skladu s to garancijo sta brezplačni storitvi. To pa ne predstavlja podaljšanja ali ponovnega začetka garancijskega obdobja. Zamenjani deli ali orodja postanejo naša last. V nekaterih državah stroške dostave ali poštnino plača pošiljatelj. Vaše zakonsko določene pravice, ki izvirajo iz nakupa orodja, ostajajo nespremenjene.
- Ta garancija velja v Evropski skupnosti, Švici, na Islandiji, Norveškem, v Lichtenštajnu, Turčiji, Rusiji in Združenem kraljestvu. Izven teh območij se obrnite na svojega pooblaščenega posrednika izdelkov RYOBI, dealer ki vam bo povedal, ali velja kakšna druga garancija.

POOBlašČEN SERVISNI CENTER

V primeru zahtev ali težav v zvezi z izdelkom se lahko obrnete na lokalne pooblaščenec servise centre (obiščite www.ryobitools.eu) ali neposredno na: Techtronic Industries GmbH, Max Eyth Straße 10, 71364 Winnenden, Germany. Prosimo, da navedete serijsko številko in tip izdelka, ki sta natisnjena na oznaki.

SK ŽARUČNÉ PODMIENKY RYOBI

Na tento výrobok sa okrem všetkých zákonných práv, vyplývajúcich z nákupu, vzťahuje záruka v nasledovnom znení.

- Záručná doba pre spotrebiteľa je 24 mesiacov a začína plynúť odo dňa, kedy bol výrobok zakúpený. Tento dátum musí byť doložený faktúrou alebo iným dokladom o kúpe. Výrobok je navrhnutý a určený pre spotrebiteľov a len na súkromné používanie. Preto sa záruka sa neposkytuje v prípade použitia na profesionálne a komerčné účely.
- V prípade elektrického náradia (na striedavý/jednosmerný prúd AC/DC), existuje možnosť predĺženia záručnej doby oproti záručnej dobe, uvedenej vyššie, s využitím on-line registrácie na webovej stránke www.ryobitools.eu. Označenie na náradí o nároku na predĺženie záručnej doby je zreteľne uvedené v obchodoch a/alebo na obale a je uvedené v dokumentácii k výrobku. Koncový používateľ musí zaregistrovať svoje novozískané náradie on-line do 30 dní odo dňa nákupu. Koncový používateľ sa môže registrovať na predĺženie záruku v krajine svojho bydliska, ak je v on-line registračnom formulári uvedená táto možnosť. Ďalej musia koncoví používatelia ešte dať svoj súhlas k uchovávaní údajov, ktoré je potrebné zadať on-line a musia súhlasiť s podmienkami. Potvrdenie o prijatí registrácie, ktorý je zaslané e-mailom a originál faktúry, v ktorej je uvedený dátum nákupu, slúžia ako dôkaz o predĺženej záruke.
- Záruka sa vzťahuje na všetky poruchy výrobku v záručnej dobe, spôsobené chybami materiálů alebo spracovania k dátumu nákupu. Táto záruka je obmedzená na opravu a/alebo výmenu a nezahŕňa ďalšie povinnosti, vrátane, okrem iných, náhodné alebo následné škody. Táto záruka je neplatná, ak bol výrobok nesprávne používaný, bol používaný v rozpore s návodom na použitie alebo bol nesprávne zapojený. Táto záruka sa nevzťahuje na:
 - akékoľvek poškodenie výrobku, ktoré bolo spôsobené nesprávnou obsluhou
 - akýkoľvek výrobok, ktorý bol zmenený alebo upravený
 - akýkoľvek výrobok, na ktorom bolo poškodené, upravené alebo odstránené identifikačné označenie (ochranná známka, výrobné číslo)
 - akékoľvek škody, spôsobené neododržaním návodu na obsluhu
 - akýkoľvek výrobok, ktorý neobsahuje označenie CE
 - akýkoľvek výrobok, ktorý sa pokúšal opraviť nekvalifikovaný odborník alebo bol opravovaný bez predchádzajúceho súhlasu so strany spoločnosti Techtronic Industries.
 - akýkoľvek výrobok, pripojený k nesprávnejmu napájaciemu zdroju (ampéry, napätie, frekvencia)
 - akékoľvek poškodenia, spôsobené vonkajšími vplyvmi (chemickými, fyzikálnymi, nárazmi) alebo cudzorodými látkami
 - bežné opotrebovanie náhradných dielov
 - nevhodné používanie, preťažovanie nástroja
 - použitie neschváleného príslušenstva a dielov
 - príslušenstvo k elektrickému náradu, dodávané spolu s náradím alebo zakúpené oddelene. Takéto vylúčenia sa vzťahujú, okrem iného, na nástady skrutkovačov, vrtáky, brusne kotúče, brusný papier a čepele, bočné vodiace lišty
 - Súčiastky (diely a príslušenstvo), ktoré podliehajú prirodzenému opotrebeniu, okrem iného úpravy na servis a údržbu, uhliky, ložiská, skľučovadlá, SDS vrtáky a príslušenstvo, príloh alebo príjmanie, napájací kábel, pomocná rukoväť, prepravná skriňa, brusná doska, prachové vrecko, výfuková trubica, plstené podložky, kolký a pružiny na rázový utahovač atď.
- Na opravu musí byť výrobok odoslaný alebo doručený do autorizovaného servisného strediska RYOBI, uvedeného pre každú krajinu v nasledovnom zozname adries servisných stredísk. V niektorých krajinách miestny zástupca RYOBI preberá na seba záväzok zaslať tovar do servisnej organizácie RYOBI. Pri odoslaní výrobku do servisného strediska RYOBI je potrebné výrobok bezpečne zabaliť bez akýchkoľvek nebezpečného obsahu, ako je benzín, s vyznačením adresy odosielateľa, s krátkym popisom poruchy.
- Oprava/výmena je vrámi tejto záruky bezplatná. Neznamá a predĺženie záruky alebo spustenie novej záručnej doby. Vymenené diely alebo nástroje sa stávajú našim vlastníctvom. V niektorých krajinách náklady na odoslanie alebo pôvodné musí zaplatiť odosielateľ. Vaše zákonné práva, vyplývajúce z nákupu náradia, zostávajú nedotknuté
- Táto záruka je platná v Európskych spoločenstvách, Švajčiarsku, Islande, Nórsku, Lichtenštajnsku, Turecku, Rusku a Spojenom kráľovstve. Ak sa nachádzate mimo týchto oblastí, obráťte sa na autorizovaného predajcu RYOBI na určenie, či sa dá uplatniť iná záruka.

AUTORIZOVANÉ SERVISNÉ CENTRUM

Všetky žiadosti alebo problémy s výrobkom možno adresovať miestnym autorizovaným servisným strediskám (navštívte www.ryobitools.eu) alebo priamo na: Techtronic Industries GmbH, Max Eyth Straße 10, 71364 Winnenden, Germany. Uvedte sériové číslo a typ výrobku uvedené na etike.

ВГ УСЛОВИЯ ЗА ВАЛИДНОСТ НА ГАРАНЦИЯТА НА RYOBI

В допълнение към законоустановените права, произтичащи от покупката, този продукт е обхванат от гаранция, както е изложено по-долу.

- Гаранционният срок е 24 месеца за клиенти и започва да тече от деня на закупуване на продукта. Тази дата трябва да се докаже с фактура или друго доказателство за покупка. Продуктът е изработен и предназначен само за потребителска и лична употреба. Следователно не се дава гаранция в случаи на използване от професионалисти или с търговска цел.
- Съществува възможност за удължаване на гаранционния срок за част от диапазона на гаранцията на електрически инструменти (AC/DC) след изтичането на описания тук чрез регистрация на уеб сайта www.ryobitools.eu. В магазините и/или на опаковката или вътре в документацията на продукта е показано ясно дали инструментът отговаря на условията за такова удължаване на гаранционния срок. Крайният потребител трябва да регистрира своите новопридобити инструменти онлайн в рамките на 30 дни от датата на покупка. Крайният потребител може да се регистрира за удължена гаранция в държавата си на пребиваване, ако е посочена във формуляра за онлайн регистрация като място, където тази опция е валидна. Освен това крайните потребители трябва да дават съгласието си за съхранение на данните, които са задължителни за потвърждение онлайн, и трябва да приемат общите условия. Полученото потвърждение за регистрация, изпратено по електронна поща, и оригиналната фактура, показваща датата на покупка, ще служат като доказателство за удължената гаранция.
- Гаранцията покрива всички дефекти на продукта по време на гаранционния срок, които се дължат на проблеми в изработката или материалите към момента на покупката. Гаранцията е ограничена до ремонт и/или замяна и не включва други задължения, включително, но не само, случайни или косвени щети. Гаранцията е невалидна, ако продуктът е използван неправилно или в противоречие с ръководството с инструкции, както и ако е свързан неправилно. Тази гаранция не важи за:
 - щети по продукта в резултат на неправилна профилактика
 - продукти, които са били изменени или модифицирани
 - продукт, при който оригиналните маркировки за идентификация (търговска марка, сериен номер) са изтрили, променени или премахнати
 - повреда, причинена от неспазване на ръководството с инструкции
 - продукт без CE маркировка
 - продукт, за който е направен опит за ремонт от невалифициран специалист или без предварително разрешение от Techtronic Industries.
 - продукт, свързан със неподходящо електрозахранване (ампераж, волтаж, честота)
 - щети, причинени от външни влияния (химични, физични, удари) или чужди вещества
 - нормално износване на резервни част
 - неподходяща употреба, претоварване на инструмента
 - използване на неодобрен аксесоари или части
 - Аксесоарите за електрически инструмент са предоставени с инструмента или се купуват отделно. Тези изключения включват, но не само, найкрайници за отвертка, свердела, абразивни дискове, шкурка и остриета, страничен водач
 - Компоненти (части и аксесоари), подложени на естествено износване, включително, но не само, комплекти за обслужване и поддръжка, карбонови четки, лагери, патронник, приставка със свердело SDS или приемно устройство, захранващ кабел, спомогателна ръкохватка, кутия за транспортиране, шифтовъчна пластина, торба за прах, торба за отвеждане на прах, филцови шайби, шифтове и пружини за винтоверти и др.
- За обслужване продуктът трябва да се изпрати или занесе на авторизиран сервиз на RYOBI, посочен за всяка държава в следния списък с адреси на сервиси. В някои държави местният търговец на RYOBI поема отговорността да изпрати продукта до сервизен център на RYOBI. При изпращане на продукт до сервиз на RYOBI той трябва да е опакован безопасно без опасност съдържание, напр. бензин, да е маркиран с адреса на подателя и придружен от кратко описание на повредата.
- Ремонтът/замяната по силата на тази гаранция са безплатни. Те не водят до удължаване или подновяване на гаранционния срок. Сменените части или инструменти стават наша собственост. В някои държави таксите за доставка или изпращане трябва да се платят от подателя. Законоустановените ви права, произтичащи от закупуването на инструмента, остават незаеснати
- Тази гаранция е валидна в Европейската общност, Швейцария, Испания, Норвегия, Лихтенщайн, Турция и Обединеното кралство. Извън тези области се свържете с упълномощения търговец на RYOBI, за да се установи дали е приложима друга гаранция.

УПЪЛНОМОЩЕН СЕРВИЗЕН ЦЕНТЪР

Всички заявки или проблеми, свързани с продукта, могат да бъдат отправени към местните упълномощени сервизни центрове (посетете www.ryobitools.eu) или директно до: Techtronic Industries GmbH, Max Eyth Straße 10, 71364 Winnenden, Germany. Посочете серийния номер и типа на продукта, отпечатани върху етикета.

УК ГАРАНТИЙНИ УМОВИ ДЛЯ RYOBI

Окрім загалом установлених законом прав, що стосуються покупки, цей пристрій покривається гарантією, що зазначено нижче.

- Гарантійний період для споживачів складає 24 місяці і починається з моменту придбання цього пристрою. Ця дата повинна бути задокументована у гарантійному талоні або чеку. Цей пристрій був розроблений і призначений тільки для споживчого та приватного використання. У разі професійного або комерційного використання цього пристрою, він втрачає гарантію.
- Існує можливість подовжити гарантійний період для частини лінійки електронструментів (перемінного/постійного струму), понад період описаний вище за допомогою реєстрації на сайті www.ryobitools.eu. Пристрій, якій мають право на подовження гарантійного періоду, маючі чіткі позначки щодо цього в магазинах і/або на упаковці і/або документації до пристрою. Кінцевий користувач повинен зареєструвати його/її новопридбані пристрої онлайн протягом 30 днів з дати покупки. Кінцевий користувач може зареєструватися для подовження гарантійного періоду в своїй країні постійного перебування, якщо вона є доступною у відповідній онлайн формі реєстрації. Крім того, кінцеві користувачі повинні дати свою згоду на зберігання даних, які необхідні для введення онлайн, а також вони повинні прийняти правила та умови. Отримання підтвердження реєстрації, яке відправляється на адресу електронної пошти, та оригінал гарантійного талона із зазначеною датою покупки буде слугувати доказом подовженої гарантії.
- Гарантія поширюється на всі дефекти пристрою протягом гарантійного терміну щодо недотримання стандартів виробництва або матеріалів на дату придбання. Гарантія обмежується ремонтом та/або заміною, та не включає в себе будь-яких інших зобов'язань, в тому числі, але не обмежена у разі випадкових та подальших пошкоджень. Гарантія не діє, якщо пристрій використовувався ненадлежащим чином, всупереч інструкції за експлуатацією або був неправильно підключений до мережі. Дана гарантія не поширюється на:
 - пристрої, що були пошкоджені у результаті неправильного технічного обслуговування;
 - пристрої, що були видозіменні або модифіковані;
 - пристрої, оригінальні ідентифікаційні (товарний знак, серійний номер) маркування яких було пошкоджене, змінено або видалено;
 - будь-які пошкодження, заподіяні недотриманням інструкції за експлуатації;
 - пристрої, що не мають маркування CE;
 - пристрої, що були відремонтовані невалідованим фахівцем або за відсутності попереднього дозволу від Techtronic Industries;
 - пристрої, підключені до невідповідного джерела живлення (сила току, напруження, частота);
 - будь-які пошкодження спричинені зовнішнім впливом (хімічним, фізичним, стрибком напруги) або сторонніми речовинами;
 - нормальну амортизацію запасних частин;
 - невідповідне використання, перевантаження пристрою;
 - використання невідтверджених запасних частин або аксесуарів;
 - приладдя до електронструменту, що постачається разом з пристроєм або купуються окремо. Такі винятки вносять ають але не обмежують для наконечників викруток, свердел, абразивних дисків, наждачного паперу та лез, бічних напрямних
 - компоненти (частини та приладдя) з урахуванням нормального зношування, враховуючи, але без обмеження на комплекти профілактики та технічного обслуговування, вузькі щітки, підшипники, патрони, кріплення або прийом SDS свердел, кабелі живлення, додаткові рукоятки, чохла для транспортування, шліфувальні пластини, мішки для збору пилу, трубки вихлопу, фетрові кілця, штирі і пружини гайковерту і т.д.
- Для обслуговування, пристрій має бути відправлений або поданий до одного з авторизованих сервісних центрів RYOBI, які перелічені для кожної країни у наступному переліку адрес сервісних центрів. У деяких країнах місцевий дилер RYOBI зобов'язується відправити пристрій до сервісного центру RYOBI. При відправленні пристрою до сервісного центру RYOBI, пристрій має бути надійно упакований без будь-якого небезпечного вмісту, наприклад бензину, з позначеною адресою відправника та супроводжуваний коротким описом несправності.
- Ремонт / заміна відповідно до цієї гарантії здійснюється безкоштовно. Це не є основою для подовження або початку нового гарантійного періоду. Замінені частини або прилади переходять до власності компанії. У деяких країнах вартість доставки або поштові витрати повинні бути сплачені відправником. Загально встановлені права покупця на пристрій залишаються незмінними
- Ця гарантія є дійсною у країнах, членах ЄС, Швейцарії, Ісландії, Норвегії, Лихтенштейні, Туреччині, Росії та Великій Британії. За межами цих зон, будь ласка, зверніться до офіційного дилера RYOBI, щоб визначити, чи застосовується інша гарантія.

АВТОРИЗОВАНІ СЕРВІСНІ ЦЕНТРИ

З будь-яких питань або проблем, пов'язаних з пристроєм, ви можете звернутися до місцевих авторизованих сервісних центрів (відвідайте www.ryobitools.eu) або напрямку до: Techtronic Industries GmbH, Max Eyth Straße 10, 71364 Winnenden, Germany. Будь ласка, вкажіть серійний номер та тип продукту, вказані на етикетці.

Αλμυdan kaynaklanan yasal haklara ek olarak, ürün aşağıda belirtilen garanti kapsamındadır.

1. Tüketiciler için 24 ay olan garanti süresi, ürünün satın alındığı tarihte başlar. Bu tarihin bir fatura ya da alım kanıtıyla belgelenmesi gerekir. Ürün sadece tüketim ve özel kullanım için geliştirilmiş ve adanmıştır. Bu nedenle, profesyonel ya da ticari kullanım halinde garanti kapsamı sağlanmaz.
2. Elektrikli el aletlerinin bir bölümü (AC/DC) için www.ryobitools.eu sayfasındaki kayıt işlemini kullanarak garantinin belirtilen süresinin ötesine uzatma imkanı mevcuttur. Aletlerin garanti süresinin uzatılmasına uygun olup olmadığını mağazalarda ve / veya ambalajı açılmış belirlenmiş olup, ürün dokümantasyonunda gösterilir. Son kullanıcıların yeni aldığı aletleri satın alma tarihini izleyen 30 gün içinde kaydedilmesi gerekir. Son kullanıcı ikamet ettiği ülkede, bu seçeneğin geçerli olduğu çevrimiçi kayıt formunda belirtilmişse, uzatılmış garanti süresi için kayıt yapılabilir. Dahası, son kullanıcıların çevrimiçi giriş için gerekli verilerin kaydedilmesine izin vermesi ve hüküm ve koşulları kabul etmelidir. E-posta ile gönderilen kayıt teyit makbuzu ve alım tarihini gösteren orijinal fatura uzatılmış garantinin kanıtı olarak değerlendirilir.
3. Garanti, ürünün alım tarihindeki işçilik ve malzeme kusurları nedeniyle garanti süresi içinde oluşacak bütün arızalarını kapsar. Bu garanti onarım ve değiştirilmeyle sınırlı olup, tesadüfî ya da dolaylı hasarlar da dahil, ancak bunlarla kısıtlı olmayan başka hiçbir taahhüdü kapsamaz. Garanti, ürünün kötü, kullanılı klavuzuna aykırı kullanılması ya da yanlış başlanmış olması halinde geçerli değildir. Bu garanti aşağıdakileri kapsamaz:
 - üründe, yanlış bakımdan kaynaklanan herhangi bir hasar
 - değiştirilmesi ya da modifye edilmiş herhangi bir hasar
 - orijinal tanımlı işaretleri (ticari marka, seri numarası) silinmiş, değiştirilmiş ya da kaldırılmış herhangi bir ürün
 - kullanma klavuzuna uymamaktan kaynaklanmış herhangi bir hasar
 - herhangi bir AT dışı ürün
 - kalifiye olmayan personel tarafından ya da önceden Techtronic Industries onayı alınmadan onarılmış herhangi bir ürün.
 - yugunusuz güç kaynağına (amper, voltaj, frekans) bağlanmış herhangi bir ürün
 - harici etkenlerden (kimyasal, fiziksel, darbe) veya yabancı cisimlerden kaynaklanan her türlü hasar
 - normal aşınır ve yıpranır aksam
 - yugunusuz kullanın, aletin aşırı yüklenmesi
 - onaysız aksesuar veya parça kullanımı
 - Alette birlikte sağlanmış ya da ayrıca alınmış elektrikli alet aksesuarları. Tornavida uçları, matkap uçları, aşındırıcı diskler, zımpara kağıdı ve bıçakları, yanıl klavuz gibi aksesuarlar, ancak bunlarla sınırlı olmayan eklentiler
 - Servis ve Bakım kitiyle, kömür fırçaları, yataklar, kovanlar, SDS matkap ucu bağlantısı ya da yuvaları, güç kablosu, yedek tutamak, nakliye ve taşıma kutusu, kumlamla plakası, toz torbası, toz egzoz borusu, keçe rondelalar, Darbeli Tornavida Pim ve yayları vb. gibi parçaları kapsayan, ancak bunlarla sınırlı olmayan, aşınma ve yıpranmaya tabii bileşenler (aksam ve aksesuarlar).
4. Ürünün servis için her ülkede aşağıdaki servis istasyonları adres listesinde yer alan yetkili bir RYOBI servis istasyonuna gönderilmesi ya götürülmesi gereklidir. Bazı ülkelerde, yerel RYOBI distribütörünüz ürünü RYOBI servis teşkilatına göndermeyi üstlenir. Bir ürün bir RYOBI servis istasyonuna gönderilirse, ürünün güvenli bir biçimde ambalajlanması, bezin gibi tehlikeli maddeler içermemesi, gönderenin adresini taşımaması ve arızanın kısa bir açıklamasını içermesi gerekir.
5. Bu garanti kapsamında yapılacak onarım / değişiklik ücretsizdir. Garanti süresinin uzatılması ya da yeniden başlatılması anlamına gelmez. Değiştirilmiş parçalar veya aletler bize ait olur. Bazı ülkelerde teslimat ücretleri veya posta giderlerinin gönderici tarafından ödenmesi gerekir. Alımdan kaynaklanan yasal haklarınız etkilenmez.
6. Bu garanti Avrupa Birliği'nde, İsviçre, İzlanda, Norveç, Lihtenştayn, Türkiye, Rusya ve Birleşik Krallık'ta geçerlidir. Bu alanların dışında, başka bir biçiminden geçerli olup olmadığını belirlemek için lütfen yetkili RYOBI distribütörünüzle iletişime geçin.

YETKİLİ SERVİS MERKEZİ

Ürüne ilgili her türlü talep ve sorun yerel yetkili servis merkezlerine (www.ryobitools.eu adresini ziyaret edin) veya doğrudan aşağıdaki şekilde iletişiliriz: Techtronic Industries GmbH, Max Eyth Straße 10, 71364 Winnenden, Germany. Lütfen etikette yer alan seri numarasını ve ürün tipini belirtin.

Εκτός από τα νόμιμα δικαιώματα, τα οποία προκύπτουν από την αγορά, το προϊόν καλύπτεται από εγγύηση, λεπτομέρειες της οποίας ακολουθούν στη συνέχεια.

1. Η διάρκεια της εγγύησης για τους καταναλωτές είναι 24 μήνες και αρχίζει από την ημερομηνία αγοράς. Η ημερομηνία θα πρέπει να αναφέρεται στην απόδειξη ή σε άλλο αποδεικτικό αγοράς. Το προϊόν έχει σχεδιαστεί και προορίζεται αποκλειστικά για οικιακή χρήση από καταναλωτές. Συνεπώς, δεν παρέχεται εγγύηση σε περίπτωση επαγγελματικής ή εμπορικής χρήσης.
2. Υπάρχει η δυνατότητα επέκτασης της εγγύησης για ορισμένα ηλεκτρικά εργαλεία (AC/DC), πέραν του παραπάνω αναφερόμενου χρονικού διαστήματος, μέσω εγγραφής στο δικτυακό τόπο www.ryobitools.eu. Η επεκτασιμότητα των εργαλείων με δυνατότητα επέκτασης της περιόδου εγγύησης αναγράφεται ρητά στα καταστήματα καλή επάνω στη συσκευασία, ενώ περιέχεται στην τεκμηρίωση του προϊόντος. Το τελικό χρήστη θα πρέπει να καταχωρίσει τα προσωπικά στοιχεία του εργαλείου εγγύησης, εντός 30 ημερών από την ημερομηνία αγοράς. Ο τελικός χρήστης μπορεί να εγγραφεί για την επέκταση εγγύησης στη χώρα κατοικίας, εφόσον αυτή περιλαμβάνεται στο online έντυπο εγγραφής, εάν υπάρχει η δυνατότητα επέκτασης. Επιπλέον, οι τελικοί χρήστες θα πρέπει να παρέχουν τη συγκατάθεση τους για την αποθήκευση των στοιχείων τους, τα οποία οφείλουν να καταχωριστούν online, όπως και να αποδεχθούν του όρους και τις προϋποθέσεις. Η απόδειξη επιβεβαίωσης της εγγραφής, η οποία αποστέλλεται μέσω email, και η πρωτότυπη απόδειξη αγοράς, η οποία αναγράφει την ημερομηνία αγοράς, αποτελούν αποδεικτικά της παρατεταμένης εγγύησης.
3. Η εγγύηση καλύπτει όλα τα ελαττώματα του προϊόντος, κατά τη διάρκεια της περιόδου εγγύησης, λόγω κατασκευαστικών ελαττωμάτων ή αστοχίας υλικού κατά την ημερομηνία αγοράς. Η εγγύηση περιορίζεται στην επισκευή και/ή αντικατάσταση και δεν περιλαμβάνει καμία άλλη υποχρέωση, συμπεριλαμβανομένων, ενδεικτικά, συμπρωματικών ή παρεπόμενων ζημιών. Η εγγύηση δεν ισχύει εφόσον, έχει σημειωθεί κακομεταχείριση του προϊόντος, δεν έχουν τηρηθεί οι οδηγίες του χειριδίου οδηγίων ή το προϊόν έχει συνδεθεί λανθασμένα. Η εγγύηση δεν ισχύει για:
 - οποιαδήποτε ζημία στο προϊόν, η οποία είναι αποτέλεσμα κακής συντήρησης
 - οποιοδήποτε προϊόν, το οποίο έχει αλλιωθεί ή τροποποιηθεί
 - οποιαδήποτε προϊόν, στο οποίο έχει αλλιωθεί, τροποποιηθεί ή αφαιρεθεί το γνήσιο αναγνωριστικό (σημα κατατέσει, σειριακό αριθμό)
 - οποιαδήποτε ζημία προκλήθηκε λόγω μη τήρησης του χειριδίου οδηγίων
 - οποιαδήποτε προϊόν χωρίς σήμανση CE
 - οποιαδήποτε προϊόν, στο οποίο έχει γίνει προσπάθεια επισκευής από μη κατορτισμένο επαγγελματία ή χωρίς την προηγούμενη έγκριση της Techtronic Industries.
 - οποιαδήποτε προϊόν, το οποίο έχει συνδεθεί σε ακατάλληλη παροχή ρεύματος (αμπερ, ισχύ, συχνότητα)
 - οποιαδήποτε ζημία έχει προκληθεί από εξωτερικές επιδράσεις (χημικές, φυσικές, κλιματισμούς) ή ξένες ουσίες
 - φυσιολογική φθορά και ρήξη ανταλλακτικών
 - ακατάλληλη χρήση, υπερφόρτωση του εργαλείου
 - χρήση μη ενδοεπιπέδων εξαρτημάτων ή ανταλλακτικών
 - Εξαρτήματα ηλεκτρικών εργαλείων που παρασχεθήκαν με το εργαλείο ή αγοράστηκαν ξεχωριστά. Τέτοιες εξαρτήματα περιλαμβάνουν, ενδεικτικά, μύτες, καταβύθιο, τρυπάνια, δίσκους λείανσης, γυαλόχαρτο και λεπτίδες, πλευρικό οδηγό
 - Εξαρτήματα (ανταλλακτικά και αξεσουάρ) που υπόκεινται σε φυσική φθορά και θραύση, συμπεριλαμβανομένων, ενδεικτικά, σετ επισκευής & συντήρησης, μηχανών άνθρακα, εφεδρώνων, τσoκ, εξαρτημάτων ή υποδοχών τρυπανιών SDS, καλυθίων ισχύος, βοηθητικής λαβής, βάλισσα μεταφοράς, βάσης τριβείου, σακούλας συλλογής σκόνης, σωλήνα εξαγωγής σκόνης, ροδελών τσoχας, μυτών και ελατηρίων κρουστικού κλειδιού κοχλιών, κτλ.
4. Το προϊόν θα πρέπει να αποσταλεί ή να παραδοθεί για επισκευή ή συντήρηση σε εξουσιοδοτημένο σημείο σέρβις της RYOBI που περιλαμβάνεται στον ακόλουθο κατάλογο διευθύνσεων για κάθε χώρα. Σε ορισμένες χώρες, το τοπικό σημείο πώλησης της RYOBI αναλαμβάνει την αποστολή του προϊόντος στο κεντρικό σέρβις της RYOBI. Κατά την αποστολή ενός προϊόντος σε σημείο σέρβις της RYOBI, αυτό θα πρέπει να είναι ασφαλώς συσκευασμένο, χωρίς επικίνδυνου περιεχόμενο, όπως, πετρέλαιο, να φέρει τη διευθύνση του αποστολέα και να συνοδεύεται από σύντομη περιγραφή της βλάβης.
5. Η επιδιόρθωση / αντικατάσταση υπό την παρούσα εγγύηση παρέχεται δωρεάν. Δε συνιστά παράταση της περιόδου εγγύησης ή εκκίνηση νέας περιόδου εγγύησης. Τα μέρη που αντικαθίστανται περιέρχονται στην κυριότητα μας. Σε ορισμένες χώρες, τα ενδεχόμενα έξοδα παράδοσης ή μεταφοράς βαρύνουν τον αποστολέα. Τα νόμιμα δικαιώματά σας, τα οποία απορρέουν από την αγορά του εργαλείου, δεν θιγόνται.
6. Η εγγύηση αυτή ισχύει στην Ευρωπαϊκή Ένωση, την Ελβετία, την Ισπανία, τη Νορβηγία, το Λιχτενστάιν, την Τουρκία, τη Ρωσία και το Ηνωμένο Βασίλειο. Εκτός των παραπάνω περιοχών, σας παρακαλούμε να επικοινωνήσετε με εξουσιοδοτημένο κατάστημα πώλησης της RYOBI, προκειμένου να διαπιστωθεί ένα ισχύει κάποια άλλη εγγύηση.

ΕΞΟΥΣΙΟΔΟΤΗΜΕΝΟ ΚΕΝΤΡΟ ΣΕΡΒΙΣ

Για οποιοδήποτε αίτημα ή πρόβλημα με το προϊόν μπορείτε να απευθυνθείτε στα τοπικά εξουσιοδοτημένα κέντρα σέρβις (επισκευή/τη διευθύνση www.ryobitools.eu) ή απευθείας στη διευθύνση: Techtronic Industries GmbH, Max Eyth Straße 10, 71364 Winnenden, Germany. Αναφέρετε τον σειριακό αριθμό και τον τύπο προϊόντος που αναγράφονται στην ετικέτα.

EN EC DECLARATION OF CONFORMITY

Hereby, Techtronic Industries GmbH declares that the radio equipment type R18R is in compliance with Directive 2014/53/EU. The full text of the EU declaration of conformity is available at the following internet address: <http://de.services.ryobitools.eu>

FR DÉCLARATION CE DE CONFORMITÉ

Hereby, Techtronic Industries GmbH declares that the radio equipment type R18R is in compliance with Directive 2014/53/EU. The full text of the EU declaration of conformity is available at the following internet address: <http://de.services.ryobitools.eu>

DE EG-KONFORMITÄTSEKTLÄRUNG

Hiermit erklärt Techtronic Industries GmbH, dass die Funkausrüstung Typ R18R der Richtlinie 2014/53/EU entspricht. Der vollständige Wortlaut der EU-Konformitätserklärung ist unter folgender Internetadresse abrufbar: <http://de.services.ryobitools.eu>

ES DECLARACIÓN CE DE CONFORMIDAD

Por la presente, Techtronic Industries GmbH declara que el equipo de radio tipo R18R cumple con la directiva 2014/53/EU. El texto completo de la declaración de conformidad de la UE está disponible en la siguiente dirección de Internet: <http://de.services.ryobitools.eu>

IT DICHIARAZIONE CE DI CONFORMITÀ

Con la presente, Techtronic Industries GmbH dichiara che l'apparecchiatura radio tipo R18R è conforme alla Direttiva 2014/53/EU. Il testo integrale della dichiarazione di conformità dell'UE è disponibile al seguente indirizzo internet: <http://de.services.ryobitools.eu>

NL EG-VERKLARING VAN OVEREENSTEMMING

Techtronic Industries GmbH verklaart hierbij dat de radio-apparatuur van type R18R voldoet aan richtlijn 2014/53/EU. De volledige tekst van de EU-conformiteitsverklaring is beschikbaar op het volgende internetadres: <http://de.services.ryobitools.eu>

PT DECLARAÇÃO CE DE CONFORMIDADE

A Techtronic Industries GmbH declara pela presente que o equipamento rádio tipo R18R está em conformidade com a Directiva 2014/53/EU. O texto integral da declaração de conformidade com a UE está disponível no seguinte endereço da Internet: <http://de.services.ryobitools.eu>

DA EF-OVERENSSTEMMELSEERKLÆRING

Techtronic Industries GmbH erklærer hermed, at radioudstyret type R18R er i overensstemmelse med Direktiv 2014/53/EU. Den fulde ordlys af EU Overensstemmelseerklæringen kan findes på følgende internetadresse: <http://de.services.ryobitools.eu>

SV EG-FÖRSÄKRAN ÖVERENSSTÄMMELSE

Härmed deklarerar Techtronic Industries GmbH att radioutrustningen av typen R18R överensstämmer med Direktiv 2014/53/EU. Hela texten för EU:s överensstämmelsedeklaration finns tillgänglig på följande internetadress: <http://de.services.ryobitools.eu>

FI EY-VAATIMUSTENMUKAISUUSVAKUUTUS

Täten Techtronic Industries GmbH ilmoittaa, että radiolaitteistotyypin R18R on yhdenmukainen direktiivin 2014/53/EU kanssa. Koko Euroopan unionin vaatimustenmukaisuustodistuksen teksti on saatavilla seuraavassa Internet-osoitteessa: <http://de.services.ryobitools.eu>

NO CE-SAMSVARERKLÆRING

Techtronic Industries GmbH erklærer at radioustyretypen R18R er i samsvar med 2014/53/EU-direktivet. Hele EU-konformitetserklæringen er tilgjengelig her: <http://de.services.ryobitools.eu>

RU ДЕКЛАРАЦИЯ О СООТВЕТСТВИИ СТАНДАРТАМ ЕС

Настоящим компания Techtronic Industries GmbH заявляет, что радиооборудование типа R18R соответствует Директиве 2014/53/EU. С полным текстом декларации ЕС о соответствии можно ознакомиться по следующему адресу в Интернете: <http://de.services.ryobitools.eu>

PL DEKLARACJA ZGODNOŚCI WE

Niniejszym firma Techtronic Industries GmbH oświadcza, że sprzęt radiowy typu R18R jest zgodny z Dyrektywą 2014/53/UE. Pełny tekst unijnej deklaracji zgodności dostępny jest na stronie: <http://de.services.ryobitools.eu>

CS ES PROHLÁŠENÍ O SHODĚ

Společnost Techtronic Industries GmbH tímto prohlašuje, že vysokofrekvenční zařízení typu R18R splňuje požadavky směrnice Evropského parlamentu 2014/53/EU. Úplné znění prohlášení o shodě s předpisy Evropské unie je k dispozici na následující internetové adrese: <http://de.services.ryobitools.eu>

HU EK-MEGFELELŐSÉGI NYILATKOZATA

A Techtronic Industries GmbH ezúton nyilatkozik, hogy az R18R típusú rádióberendezés megfelel a 2014/53/EU irányelvnek. Az EK-megfelelőségi nyilatkozat teljes szövege az alábbi internetcímen érhető el: <http://de.services.ryobitools.eu>

RO DECLARAȚIE DE CONFORMITATE CE

Prin prezenta, Techtronic Industries GmbH declară că echipamentul radio tip R18R respectă prevederile Directivei 2014/53/EU. Textul complet al Declarației de conformitate EU este disponibil la următoarea adresă: <http://de.services.ryobitools.eu>

LV EK ATBILSTĪBAS DEKLARĀCIJA

Ar šo Techtronic Industries GmbH deklarē, ka radioaprīkojums, tips R18R, atbilst Direktīvai 2014/53/EU. Pilns ES atbilstības deklarācijas teksts ir pieejams šādā interneta vietnē: <http://de.services.ryobitools.eu>

LT EB ATITIKTIKIES DEKLARACIJA

„Techtronic Industries GmbH“ patvirtina, kad R18R tipo radijo įranga atitinka Direktyvos 2014/53/EB nuostatas. Visas EB atitikties deklaracijos dokumentas pateiktas šiame internetiniame puslapyje: <http://de.services.ryobitools.eu>

ET EÜ VASTAVUSDEKLARATSIOON

Käesolevaga Techtronic Industries GmbH teatab, et raadioseadme tüüp R18R on kooskõlas direktiiviga 2014/53/EL. EÜ vastavusdeklaratsiooni terviktekst on kättesaadav järgmisel interneti-aadressil: <http://de.services.ryobitools.eu>

HR IZJAVA O SUKLADNOSTI

Ovimе tvrka Techtronic Industries GmbH da je radio oprema tipa R18R u skladu s Direktivom 2014/53/EU. Potpun tekst EU izjave o sukladnosti dostupan je na sljedećoj adresi: <http://de.services.ryobitools.eu>

SL ES-IZJAVA O SKLADNOSTI

Družba Techtronic Industries GmbH s tem izjavlja, da je radijska oprema R18R skladna z Direktivo 2014/53/EU. Celotno besedilo izjave o skladnosti EU je na voljo na spletnem naslovu: <http://de.services.ryobitools.eu>

SK ES VYHLÁSENIE O ZHODE

Spoločnosť Techtronic Industries GmbH týmto vyhlasuje, že rádiové zariadenie typu R18R vyhovuje požiadavkám smernice 2014/53/EU. Celý text vyhlásenia o zhode ES je dostupný na nasledujúcej internetovej adrese: <http://de.services.ryobitools.eu>

BG CE - ДЕКЛАРАЦИЯ ЗА СЪОТВЕТСТВИЕ

С настоящото Techtronic Industries GmbH декларира, че радиооборудването от тип R18R е в съответствие с Директива 2014/53/ЕС. Пълният текст на декларацията за съответствие с нормите на ЕС се намира на следния интернет адрес: <http://de.services.ryobitools.eu>

UK СЕРТИФІКАТ ВІДПОВІДНОСТІ ВИМОГАМ ЄС

Таким чином, Techtronic Industries GmbH заявляє, що тип радіобладнання R18R відповідає директиві 2014/53 / ЄС. Повний текст декларації відповідності ЄС можна отримати на веб-сайті: <http://de.services.ryobitools.eu>

TR CE UYGUNLUK BEYANI

İş bu belge, Techtronic Industries GmbH radyo ekipmanı türü R18R, 2014/53/EU Direktifi ile uyum içinde olduğunu beyan eder. AB uygunluk beyanının tam metni aşağıdaki internet adresinde bulunabilir: <http://de.services.ryobitools.eu>

EL ΔΗΛΩΣΗ ΣΥΜΜΟΡΦΩΣΗΣ ΕΚ

Με το παρόν, η Techtronic Industries GmbH δηλώνει ότι ο ραδιοεξοπλισμός τύπου R18R συμμορφώνεται με την ευρωπαϊκή οδηγία 2014/53/ΕU. Το πλήρες κείμενο συμμόρφωσης με την Ευρωπαϊκή Οδηγία είναι διαθέσιμο στην ακόλουθη ιστοσελίδα: <http://de.services.ryobitools.eu>

EN RYOBI is a trade mark of Ryobi Limited, and is used under license.

FR RYOBI est une marque déposée de Ryobi Limited, et est utilisée sous licence.

DE RYOBI ist ein Markenzeichen von Ryobi Limited und wird in Lizenz verwendet.

ES RYOBI es una marca registrada de Ryobi Limited, y se utiliza bajo licencia.

IT L'utilizzo del marchio registrato RYOBI è legato alla licenza concessa da Ryobi Limited.

NL RYOBI is een handelsmerk van Ryobi Limited en wordt onder licentie gebruikt.

PT RYOBI é uma marca comercial de Ryobi Limited, e é utilizada sob licença.

DA RYOBI er et varemærke tilhørende Ryobi Limited og bruges under licens.

SV RYOBI är en del av varumärke Ryobi Limited och dess användning är licensierad.

FI RYOBI on Ryobi Limitedin omistama tavaramerkki, ja sitä käytetään lisenssin puitteissa.

NO RYOBI er et varemærke for Ryobi Limited, og brukes under lisens.

RU RYOBI является товарным знаком компании Ryobi Limited, используемым по лицензии.

PL RYOBI to znak towarowy firmy Ryobi Limited i jest używany zgodnie z udzieloną licencją.

CS RYOBI je ochranná známka společnosti Ryobi Limited a její používání podléhá licenci.

HU A RYOBI a Ryobi Limited védjegye, használatá licenc keretében történik.

RO RYOBI este o marcă comercială a firmei Ryobi Limited și este utilizată sub licență.

LV RYOBI ir Ryobi Limited preču zīme un tiek izmantota saskaņā ar licenci.

LT „RYOBI“ yra „Ryobi Limited“ prekės ženklas, naudojamas pagal licenciją.

ET RYOBI on ettevõtte Ryobi Limited kaubamärk, mida kasutatakse litsentsi alusel.

HR RYOBI je žig tvrtke Ryobi Limited i koristi se po licenci.

SL RYOBI je blagovna znamka družbe Ryobi Limited in se uporablja na podlagi dovoljenja.

SK RYOBI je ochranná známka spoločnosti Ryobi Limited a používa sa na základe licencie.

BG RYOBI е търговска марка на Ryobi Limited и се използва под лиценз.

UK RYOBI є товарним знаком Ryobi Limited, і використовується за ліцензією.

TR RYOBI, Ryobi Limited şirketine ait olup, lisans altında kullanılan bir ticari markadır.

EL Το RYOBI αποτελεί εμπόρικο σήμα της Ryobi Limited και χρησιμοποιείται μετά από χορήγηση άδειας.

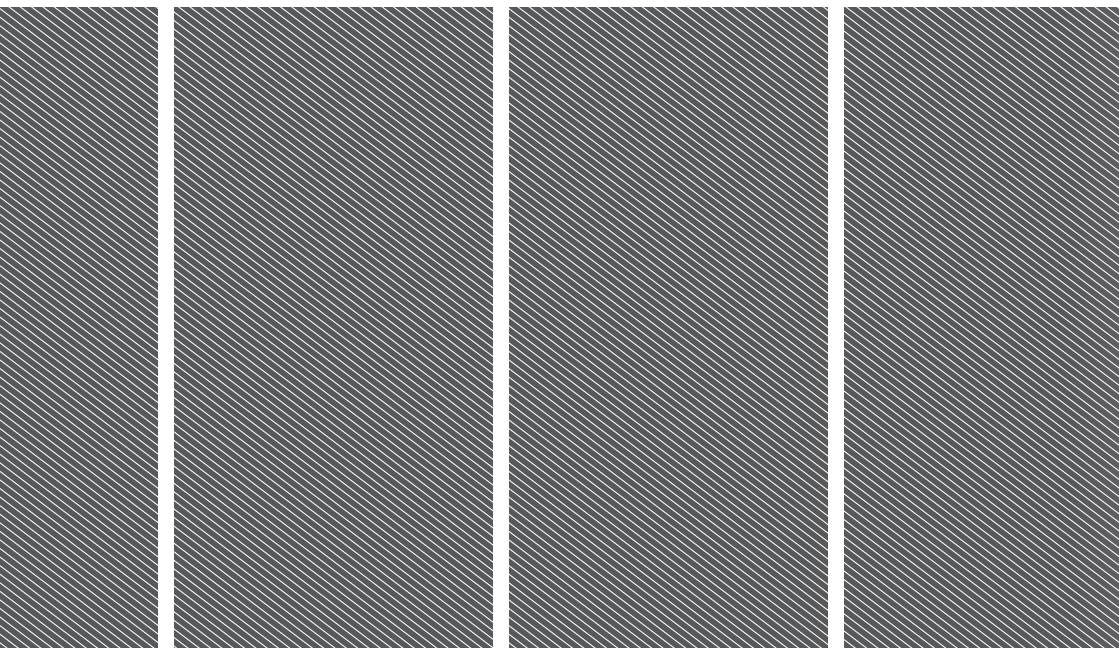

Techtronic Industries GmbH
Max-Eyth-Straße 10,
71364 Winnenden, Germany

Techtronic Industries (UK) Ltd
Parkway
Marlow Bucks SL7 1YL
UK

20230313v1