

≡COFLOW

28" Tilt Mount Bracket

User Manual V1.0

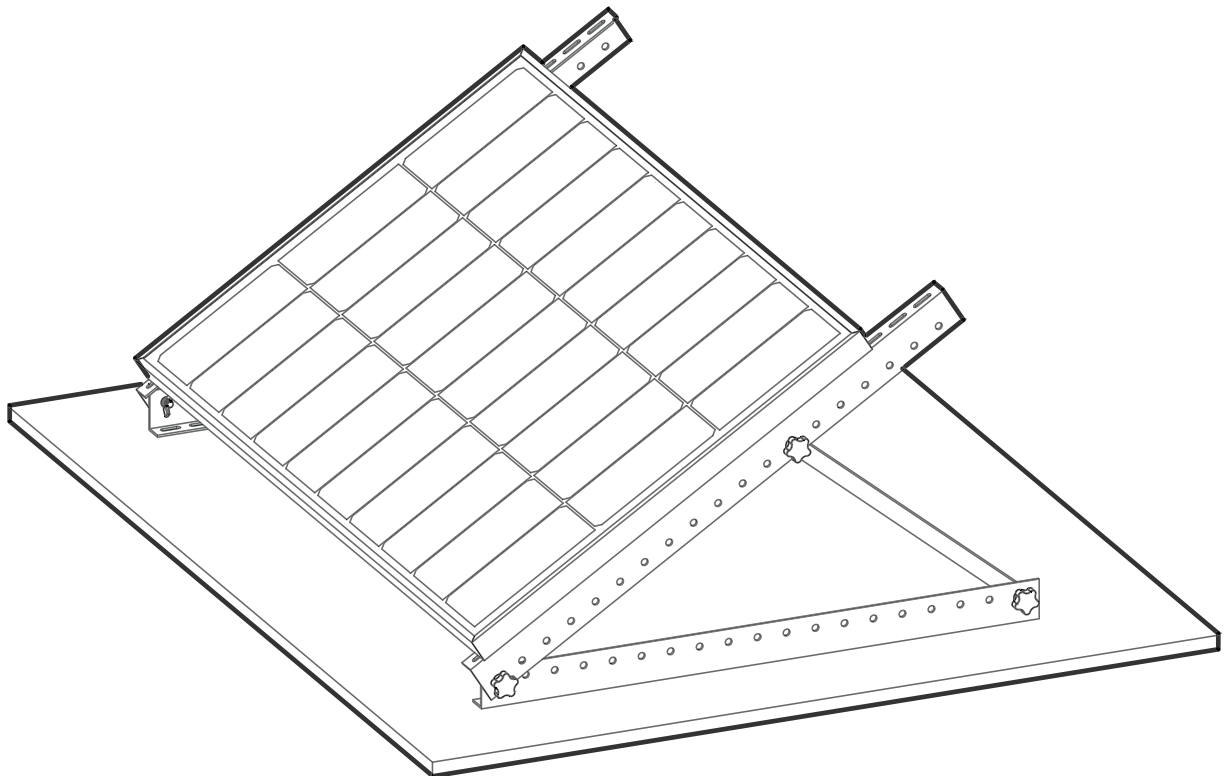

Disclaimer/Haftungsausschluss/Avisdenon-responsabilité/ Esclusione di responsabilità/Aviso legal/Aansprakelijkheid/ Отказ от ответственности/免責事項/면책 조항/免责声明/免責聲明

EN Please read this User Manual and ensure you understand it fully before using the product. Please keep this User Manual properly for future reference. Any incorrect usage may result in severe injury to the user or others, damage to the product, or loss of property. By using this product, the user will be deemed as having understood, recognized, and accepted all the terms and contents of the User Manual, and will be responsible for any incorrect usage and all consequences arising therefrom. EcoFlow hereby disclaims any liability for any losses due to the user's failure to use the product in accordance with the User Manual.

In compliance with laws and regulations, EcoFlow shall have the final right to interpret this document and all related documents for this product. Any update, revision, or termination of the contents thereof, if necessary, shall be made without prior notice, and users may visit the official website of EcoFlow for the latest information on the product.

DE Lesen Sie diese Bedienungsanleitung sorgfältig durch, bevor Sie das Produkt verwenden, um sicherzustellen, dass Sie das Produkt vollständig verstehen und es richtig verwenden können. Bewahren Sie dieses Benutzerhandbuch nach dem Lesen zum späteren Nachschlagen gut auf. Die unsachgemäße Verwendung dieses Produkts kann zu schweren Verletzungen bei Ihnen oder anderen Personen sowie zu Produkt- und Sachschäden führen. Sobald Sie dieses Produkt verwenden, wird davon ausgegangen, dass Sie alle Bedingungen und Inhalte dieses Dokuments verstehen, genehmigen und akzeptieren. Die einzelnen Benutzer sind für ihre Handlungen und deren Folgen verantwortlich. EcoFlow haftet nicht für Schäden, die dadurch entstehen, dass der Benutzer das Produkt nicht in Übereinstimmung mit dieser Bedienungsanleitung verwendet.

In Übereinstimmung mit den Gesetzen und Vorschriften behält sich EcoFlow das Recht auf die endgültige Auslegung dieses Dokuments und aller Dokumente, die zu dem Produkt gehören, vor. Dieses Dokument kann ohne vorherige Ankündigung geändert (aktualisiert, überarbeitet oder beendet) werden. Bitte besuchen Sie die offizielle Website von EcoFlow, um die neuesten Produktinformationen zu erhalten.

FR Lisez attentivement ce manuel d'utilisation avant d'utiliser le produit pour vous assurer que vous comprenez parfaitement le produit et que vous pouvez l'utiliser correctement. Après avoir lu ce manuel d'utilisation, conservez-le soigneusement pour toute référence ultérieure. Si vous n'utilisez pas ce produit correctement, vous risquez de vous blesser gravement ou de blesser d'autres personnes, ou d'endommager le produit et de provoquer des dégâts matériels. Dès que vous utilisez ce produit, vous êtes réputé avoir compris, approuvé et accepté tous les termes et contenus de ce document. Les utilisateurs individuels sont responsables de leurs actions et des conséquences de ces actions. EcoFlow n'est pas responsable de toute perte causée par le fait que l'utilisateur n'utilise pas le produit conformément au présent manuel d'utilisation.

Conformément aux lois et règlements, EcoFlow se réserve le droit d'interprétation finale du document final et de tous les documents relatifs au produit. Ce document est susceptible d'être modifié (mises à jour, révisions ou résiliation) sans avis préalable. Veuillez visiter le site Web officiel d'EcoFlow pour obtenir les dernières informations sur le produit.

IT Prima di utilizzare il prodotto, gli utenti devono leggere attentamente il presente manuale utente e assicurarsi di averne compreso appieno il contenuto. Conservare il presente manuale utente per riferimento futuro. Qualsiasi uso non corretto può causare gravi lesioni all'utente o ad altri, danni al prodotto o perdita di proprietà. Utilizzando questo prodotto, si riterrà che l'utente abbia compreso, riconosciuto e accettato tutti i termini e i contenuti del Manuale utente, e sarà responsabile di qualsiasi uso non corretto e di tutte le conseguenze da esso derivanti. Con il presente documento, EcoFlow declina ogni responsabilità per eventuali perdite dovute all'utilizzo del prodotto da parte dell'utente in maniera non conforme a quanto indicato nel Manuale utente. In conformità alle leggi e alle normative, la nostra azienda ha il diritto finale di interpretare questo documento e tutti i documenti relativi a questo prodotto. Qualsiasi aggiornamento, revisione o risoluzione del contenuto, se necessario, sarà effettuato senza preavviso. Gli utenti sono tenuti a visitare il sito ufficiale di EcoFlow per consultare le informazioni più aggiornate sul prodotto.

ES Lea este manual de usuario detenidamente antes de usar el producto para asegurarse de que comprende completamente el producto y puede usarlo correctamente. Después de leer este manual de usuario, guárdelo debidamente para consultarlo más adelante. El uso inadecuado de este producto puede causar lesiones graves a usted mismo o a otros, así como causar daños al producto y a la propiedad. Una vez que utilice este producto, se considerará que comprende, aprueba y acepta todas las condiciones y el contenido de este documento. Cada usuario es responsable de sus acciones y de las consecuencias de dichas acciones. EcoFlow no es responsable de ninguna pérdida causada por la incapacidad del usuario para utilizar el producto según lo dispuesto en este manual de usuario.

De conformidad con la ley y la normativa, EcoFlow se reserva el derecho de interpretación final de este documento y de todos los documentos relacionados con el producto. Este documento es susceptible de cambios (actualizaciones, revisiones o retirada) sin previo aviso. Visite el sitio web oficial de EcoFlow para obtener la información más reciente sobre el producto.

NL Zorg dat u deze gebruikershandleiding voor gebruik volledig leest en begrijpt. Bewaar deze gebruikershandleiding voor toekomstig gebruik. Elk onjuist gebruik kan leiden tot ernstig letsel voor de gebruiker of anderen, schade aan het product en het verlies van eigendommen. De gebruiker van dit product wordt geacht alle voorwaarden en informatie in de gebruikershandleiding te hebben begrepen, erkend en geaccepteerd, en zal verantwoordelijk zijn voor elk onjuist gebruik en alle gevolgen daarvan. Bij deze verwerpt EcoFlow alle verantwoordelijkheid voor verliezen als gevolg van het niet volgens de gebruikershandleiding gebruiken van het product door de gebruiker.

In overeenstemming met wet- en regelgeving heeft EcoFlow het laatste woord over de interpretatie van dit document en alle aan dit product gerelateerde documenten. Elke wijziging, herziening of beëindiging van de inhoud hiervan, indien nodig, zal zonder kennisgeving vooraf worden gedaan. Voor de nieuwste informatie over dit product kunnen gebruikers de officiële website van EcoFlow bezoeken.

RU Перед использованием изделия внимательно прочитайте это руководство пользователя и убедитесь, что вы полностью поняли все инструкции. После прочтения сохраните руководство для дальнейшего использования. Любое неправильное использование этого изделия может привести к получению серьезных травм пользователем или другими людьми, к повреждению изделия и материальному ущербу. Использование этого изделия будет означать, что пользователь понимает, признает и принимает все условия и положения данного руководства, а также несет ответственность за любое неправильное применение и вытекающие из этого последствия. Настоящим компания EcoFlow отказывается от ответственности за любые убытки, вызванные несоблюдением пользователем инструкций по эксплуатации изделия, которые указаны в этом руководстве.

В соответствии с законами и нормативными требованиями компания EcoFlow оставляет за собой право окончательного толкования этого документа и всех иных документов, связанных с данным изделием. Все обновления и изменения содержимого руководства, а также прекращение его действия, если это необходимо, производятся без предварительного уведомления. Актуальную информацию об изделии можно найти на официальном веб-сайте EcoFlow.

JP 本製品を使用する前に、本書をよく読んで、本製品を完全に理解し、正しく使用できるようにしてください。本書をお読みになったら後は、いつでも参照できるよう、大切に保管してください。本製品を正しくお使いいただけない場合、ご自身や他の方が重傷を負ったり、本製品の破損や財産の損失につながったりするおそれがあります。本製品を使用した時点で、ユーザーは、本書に記載されているすべての条件および内容をご理解いただき、承認し、承諾したものとみなされます。また、ユーザーは、本製品を使用する際の行動とその結果について責任を負うものとします。EcoFlowは、ユーザーが本書に従って本製品を使用しなかったことから生じるいかなる損害に対しても責任を負わないものとします。

法規制に従い、EcoFlowは、本書および本製品に関連するすべての文書を最終的に解釈する権利を留保します。本書は、予告なく変更（更新、改訂、終了）されることがあります。本製品に関する最新情報については、EcoFlowの公式ホームページをご覧ください。

KR 제품을 사용하기 전에 본 사용 설명서를 읽고 숙지하시기 바랍니다. 나중에 참조할 수 있도록 이 사용 설명서를 잘 보관하십시오. 이 제품을 잘못 사용하면 사용자 또는 타인에게 심각한 부상을 입히거나 제품 손상 및 재산상의 손실을 초래할 수 있습니다. 이 제품을 사용하면 사용자가 사용 설명서의 모든 약관 및 내용을 이해하고 인정하고 수락한 것으로 간주하며 잘못된 사용 및 그로 인한 결과는 사용자에게 책임이 있습니다. EcoFlow는 사용자가 본 사용 설명서에 따라 제품을 사용하지 않아 발생하는 모든 손실에 대해 책임을 지지 않습니다.

법률 및 규정에 따라 EcoFlow는 본 문서 및 제품과 관련된 모든 문서의 최종 해석에 대한 권리를 보유합니다. 사전 통지 없이 필요에 따라 내용이 업데이트되거나 개정되거나 내용의 효력이 종료될 수 있으며 사용자는 EcoFlow의 공식 웹사이트를 방문하여 제품에 대한 최신 정보를 확인할 수 있습니다.

CHS 在使用前, 请阅读本产品的用户手册, 以保证在完全理解后正确使用。阅读后, 请将用户手册妥善保管以备日后参考。如果没有正确操作本产品, 您可能会对自身或他人造成严重伤害, 或者导致产品损坏和财产损失。一旦使用本产品, 即视为您已理解、认可和接受本文档全部条款和内容。使用者承诺对自己的行为及因此而产生的所有后果负责。EcoFlow 不承担因用户未按《用户手册》使用产品所引发的一切损失。

在遵从法律法规的情况下, 本公司享有对本文档及本产品所有相关文档的最终解释权。如有更新、改版或终止, 恕不另行通知, 请访问EcoFlow 官方网站以获取最新的产品信息。

CHT 在使用前, 請閱讀本產品的用戶手冊, 以保證在完全理解後正確使用。閱讀後, 請將用戶手冊妥善保管以備日後參考。如果沒有正確操作本產品, 您可能會對自身或他人造成嚴重傷害, 或者導致產品損壞和財產損失。一旦使用本產品, 即視為您已理解、認可和接受本文檔全部條款和內容。使用者承諾對自己的行為及因此而產生的所有後果負責。EcoFlow 不承擔因用戶未按《用戶手冊》使用產品所引發的一切損失。

在遵從法律法規的情況下, 本公司享有對本文檔及本產品所有相關文檔的最終解釋權。如有更新、改版或終止, 恕不另行通知, 請訪問EcoFlow 官方網站以獲取最新的產品信息。

Safety Instructions/Sicherheitshinweise/Consignes de sécurité/ Istruzioni di sicurezza/Instrucciones de seguridad/ Veiligheidsinstructies/Правила техники безопасности/ 안전 지침/使用上の注意/安全指引/安全指引

EN 1. This product is applicable to EcoFlow rigid solar panel series with the following models:
100 W Rigid Solar Panel(EF-SG-M100).
2. Place the solar panel on a soft material to avoid friction with the ground during installation.
3. Be sure to wear protective gloves and safety goggles during installation to avoid being scratched.
4. When installing the bracket, be sure to use the mounting holes reserved for the solar panel, and do not drill or modify the module frame without authorization, which will void the warranty.
5. Check the connections of parts every three months to ensure that they are intact.
6. Do not use non-official accessories. If you need to replace components or accessories, purchase them from EcoFlow's official sales channels.

DE 1. Dieses Produkt ist für die Solarpaneele EF-SG-M100 geeignet. Wenn Sie andere Modelle von Solarpanelen installieren möchten, wenden Sie sich an unseren Kundendienst.
2. Tragen Sie bei der Montage unbedingt Schutzhandschuhe und eine Schutzbrille, um Kratzer zu vermeiden.
3. Legen Sie das Solarpanel auf ein weiches Material, um Reibung mit dem Boden während der Montage zu vermeiden.
4. Achten Sie bei der Montage der Halterung darauf, dass Sie die für das Solarpanel vorgesehenen Befestigungslöcher verwenden und den Panelrahmen nicht ohne Genehmigung anbohren oder modifizieren, da dies zum Erlöschen der Garantie führt.
5. Überprüfen Sie alle drei Monate die Anschlüsse der Teile, um sicherzustellen, dass sie intakt sind.
6. Verwenden Sie keine nicht werksgeprüften Zubehörteile. Wenn Sie Komponenten oder Zubehörteile ersetzen müssen, kaufen Sie diese über die offiziellen EcoFlow-Vertriebskanäle.

FR 1. Ce produit est applicable aux panneaux solaires EF-SG-M100. Si vous devez installer d'autres modèles de panneaux solaires, consultez notre service après-vente.
2. Veillez à porter des gants de protection et des lunettes de sécurité pendant l'installation pour éviter les rayures.
3. Placez le panneau solaire sur un matériau souple pour éviter toute friction avec le sol pendant l'installation.
4. Lors de l'installation du support, veillez à utiliser les trous de montage réservés au panneau solaire, et ne percez pas ou ne modifiez pas le cadre du module sans autorisation, ce qui annulerait la garantie.
5. Vérifiez tous les trois mois les connexions des pièces pour s'assurer qu'elles sont intactes.
6. N'utilisez pas d'accessoires non officiels. Si vous devez remplacer des composants ou des accessoires, achetez-les auprès des canaux de vente officiels d'EcoFlow.

IT 1. Questo prodotto è applicabile ai seguenti modelli della serie di pannelli solari rigidi EcoFlow:
Pannello solare rigido da 400 W (EF-SG-M400-04).
2. Posizionare il pannello solare su un materiale morbido per evitare frizioni durante l'installazione.
3. Durante l'installazione, indossare guanti da lavoro e occhiali protettivi per evitare di graffiarsi.
4. Durante l'installazione della staffa, utilizzare i fori di montaggio predisposti per il pannello solare. Non forare né modificare il telaio del modulo senza autorizzazione, poiché ciò renderebbe nulla la garanzia.
5. Verificare i collegamenti dei componenti ogni tre mesi per garantirne l'integrità.
6. Non utilizzare accessori non ufficiali. Se è necessario sostituire componenti o accessori, acquistarli dai canali di vendita ufficiali di EcoFlow.

- ES** 1. Este producto se corresponde con los paneles solares EF-SG-M100. Si necesita instalar otros modelos de placas solares, consúltelo con nuestro servicio de posventa.
2. Asegúrese de usar guantes protectores y gafas de seguridad durante la instalación para evitar que se raye.
3. Coloque el panel solar sobre un material blando para evitar la fricción con el suelo durante la instalación.
4. Al instalar el soporte, asegúrese de hacer uso de los orificios de montaje reservados para el panel solar y NO perforo ni modifique el marco del módulo sin autorización, ya que esto anularía la garantía.
5. Verifique las conexiones de las piezas cada tres meses para garantizar que estén intactas.
6. No utilice accesorios que no sean oficiales. Si necesita reemplazar componentes o accesorios, cómprelos en los canales de venta oficiales de EcoFlow.

- NL** 1. Dit product is geschikt voor stijve EcoFlow-zonnepanelen van het model stijf 400W-zonnepaneel (EF-SG-M400-04).
2. Plaats het zonnepaneel op een zacht materiaal, zodat het tijdens de montage niet over de grond schuurt.
3. Draag tijdens de montage veiligheidshandschoenen en een veiligheidsbril om schrammen en oogschade te voorkomen.
4. Gebruik bij de montage van de beugel de montagegaten voor het zonnepaneel. Zonder toestemming mag u geen gaten in het montageframe boren en het montageframe niet aanpassen; anders vervalt de garantie.
5. Controleer elke drie maanden de verbindingen van de onderdelen om te zorgen dat ze intact zijn.
6. Gebruik geen niet-officiële accessoires. Als u onderdelen of accessoires moet vervangen, moet u die aanschaffen bij de officiële verkoopkanalen van EcoFlow.

- RU** 1. Это изделие подходит для серии солнечных панелей EcoFlow с одинарным стеклом, в которую входят следующие модели:
солнечная панель с одинарным стеклом мощностью 400 Вт (EF-SG-M400-04).
2. Разместите солнечную панель на мягком материале во избежание трения с землей во время установки.
3. Во время установки обязательно наденьте защитные перчатки и очки, чтобы не поцарапаться.
4. При установке кронштейна используйте монтажные отверстия, предназначенные для солнечной панели, и не сверлите и не модифицируйте раму модуля без разрешения, что приведет к аннулированию гарантии.
5. Проверяйте соединения деталей каждые три месяца, чтобы убедиться, что они не повреждены.
6. Не используйте неофициальные аксессуары. Если компоненты или аксессуары необходимо заменить, приобретите их через официальный канал продаж EcoFlow.

- JP** 1.本製品はEF-SG-M100モデルのソーラーパネルに対応しています。他のモデルのソーラーパネルを取り付ける必要がある場合は、EcoFlowのアフターサービスにご相談ください。
2.組み立ての際は、ソーラーパネルを柔らかい素材の上に置いて、パネルが地面に直接触れないようにしてください。
3.組み立て時の怪我を防ぐため、必ず保護手袋と保護メガネを着用してください。
4.ブラケットを取り付ける際は、必ずソーラーパネルに設けられた取り付け穴を使用してください。許可なくソーラーパネルのフレームに穴を開けたり、フレームを改造したりしないでください。このような場合、本製品の保証は無効になります。
5.3か月に一度は部品の接続部を点検し、異常がないことを確認してください。
6.正規品以外のアクセサリは使用しないでください。構成部品やアクセサリを交換する必要がある場合は、EcoFlowの正規販売チャネルよりご購入ください。

- KR** 1. 이 제품은 EcoFlow 강성 태양열 패널 시리즈의 다음 모델과 함께 사용할 수 있습니다.
400 W 강성 태양열 패널(EF-SG-M400-04).
2. 설치 시 바닥과의 마찰을 예방하기 위해 태양열 패널을 부드러운 소재 위에 두십시오.
3. 설치 시 찰과상을 방지하기 위해 보호 장갑과 안전 고글을 착용하십시오.
4. 브래킷을 설치할 때 태양열 패널을 위한 장착 구멍을 사용하십시오. 승인 없이 모듈 프레임에 구멍을 뚫거나 모듈 프레임을 변형하지 마십시오. 이 경우 보증이 무효가 됩니다.
5. 3개월마다 한 번씩 부품의 연결 상태가 온전한지 확인하십시오.
6. 비공식 액세서리를 사용하지 마십시오. 구성요소나 액세서리를 교체해야 하는 경우 EcoFlow의 공식 판매 채널에서 구매하십시오.

- CHS** 1.本产品适用EcoFlow刚性太阳能板系列,型号如下:100W刚性太阳能板(EF-SG-M100);
2.请将太阳能板放置在柔软材料上,避免安装过程中与地面产生摩擦。
3.安装过程中应佩戴防护手套和安全眼镜,避免划伤。
4.安装支架时,务必使用太阳能板预留的安装孔,切勿私自钻孔或修改框架,否则将导致保修失效。
5.每三个月检查一次零部件的连接处,确保其未产生损坏。
6.请勿使用非官方提供的配件。如需更换,请到EcoFlow官方销售渠道查询相关购买信息。

- CHT** 1.本產品適用EcoFlow剛性太陽能板系列,型號如下:100W剛性太陽能板(EF-SG-M100);
2.請將太陽能板放置在柔軟材料上,避免安裝過程中與地面產生摩擦。
3.安裝過程中應佩戴防護手套和安全眼鏡,避免劃傷。
4.安裝支架時,務必使用太陽能板預留的安裝孔,切勿私自鑽孔或修改框架,否則將導致保修失效。
5.每三個月檢查一次零部件的連接處,確保其未產生損壞。
6.請勿使用非官方提供的配件。如需更換,請到EcoFlow官方銷售渠道查詢相關購買信息。

Packing List/Packliste/Liste de colisage/Contenuto della confezione/ Listado de contenidos del embalaje/ Paklijst/В комплекте/ 梱包リスト/포장 목록 /包装清单/包裝清單

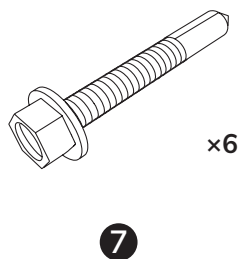
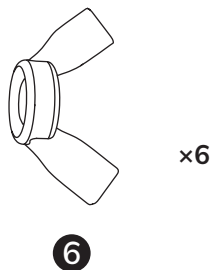
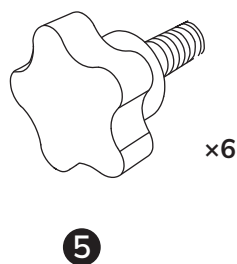
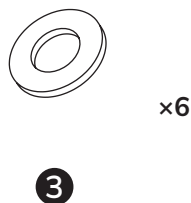
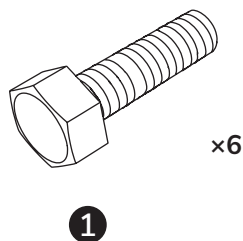

EN

- ① Hex bolt
- ② Spring washer
- ③ Flat washer
- ④ Flange nut
- ⑤ Torx screw
- ⑥ Wing nut
- ⑦ Self-drilling screw
- ⑧ Plastic retaining ring

DE

- ① Sechskantschraube
- ② Federscheibe
- ③ Unterlegscheibe
- ④ Flanschmutter
- ⑤ Torx-Schraube
- ⑥ Flügelmutter
- ⑦ Selbstschneidende Schraube
- ⑧ Kunststoff-Haltering

FR

- ① Boulon à tête hexagonale
- ② Rondelle élastique
- ③ Rondelle plate
- ④ Écrou à embase
- ⑤ Vis Torx
- ⑥ Écrou papillon
- ⑦ Vis autoperceuse
- ⑧ Anneau de retenue en plastique

IT

- ① Bullone a testa esagonale
- ② Rondella
- ③ Rondella piatta
- ④ Dado flangiato
- ⑤ Vite Torx
- ⑥ Dado a farfalla
- ⑦ Vite autofilettante
- ⑧ Anello di ritenzione in plastica

ES

- ① Tornillo de cabeza hexagonal
- ② Arandela elástica
- ③ Arandela plana
- ④ Tuerca de brida
- ⑤ Tornillo Torx
- ⑥ Tuerca de mariposa
- ⑦ Tornillo autoperforante
- ⑧ Aro de retención de plástico

NL

- ① Zeskantbout
- ② Veerring
- ③ Platte ring
- ④ Flensmoer
- ⑤ Torx-schroef
- ⑥ Vleugelmoer
- ⑦ Zelf-tappende bout
- ⑧ Plastic borgring

RU

- ① Болт с шестигранной головкой
- ② Пружинная шайба
- ③ Плоская шайба
- ④ Фланцевая гайка
- ⑤ Винт с шестигранным углублением под ключ
- ⑥ Гайка-барашек
- ⑦ Самонарезающий винт
- ⑧ Пластиковое стопорное кольцо

JP

- ① 六角ボルト
- ② ばねワッシャー
- ③ 平ワッシャー
- ④ フランジ ナット
- ⑤ トルクス ネジ
- ⑥ 蝶ナット
- ⑦ セルフトドリル ネジ
- ⑧ プラスチック製止め輪

KR

- ① 육각머리 볼트
- ② 스프링 와셔
- ③ 플랫 와셔
- ④ 플랜지 너트
- ⑤ Torx 나사
- ⑥ 윙 너트
- ⑦ 직결 나사
- ⑧ 플라스틱스토퍼

CHS

- ① 外六角螺栓
- ② 弹簧垫圈
- ③ 平垫圈
- ④ 法兰螺母
- ⑤ 梅花螺丝
- ⑥ 蝶形螺母
- ⑦ 钻尾螺丝
- ⑧ 塑料挡圈

CHT

- ① 外六角螺栓
- ② 弹簧垫圈
- ③ 平垫圈
- ④ 法蘭螺母
- ⑤ 梅花螺絲
- ⑥ 蝶形螺母
- ⑦ 鑽尾螺絲
- ⑧ 塑料擋圈

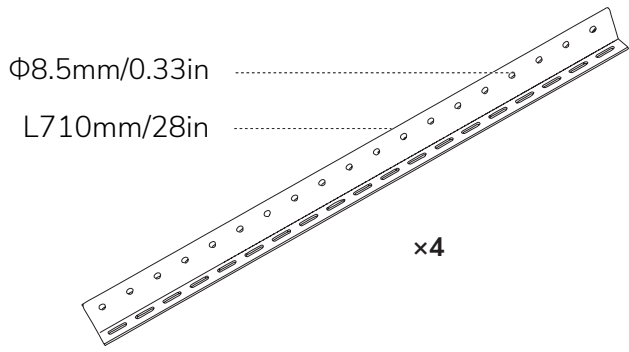

9

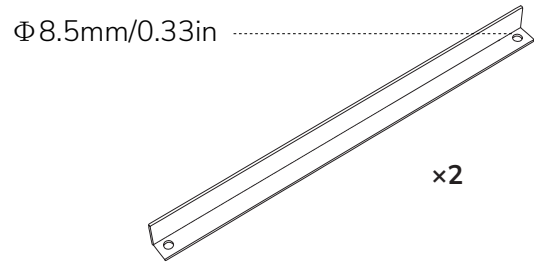

10

EN

- 9 Fixing bracket
- 10 Adjustable bracket

DE

- 9 Befestigungshalterung
- 10 Verstellbare Halterung

FR

- 9 Support de fixation
- 10 Support réglable

IT

- 9 Staffa di fissaggio
- 10 Staffa regolabile

ES

- 9 Soporte de fijación
- 10 Soporte ajustable

NL

- 9 Bevestigingsbeugel
- 10 Instelbare beugel

RU

- 9 Крепежный кронштейн
- 10 Регулируемый кронштейн

JP

- 9 固定用ブラケット
- 10 調整用ブラケット

KR

- 9 고정 브래킷
- 10 조정식 브래킷

CN

- 9 固定支架
- 10 调节支架

CN

- 9 固定支架
- 10 調節支架

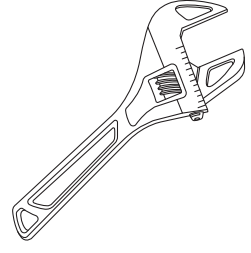
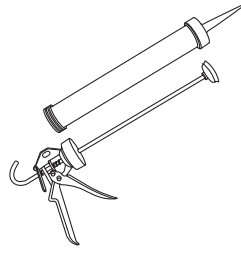
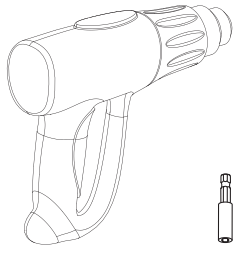

- EN** Be sure to wear protective gloves and safety goggles during installation to avoid being scratched.
- DE** Tragen Sie bei der Montage unbedingt Schutzhandschuhe und eine Schutzbrille, um Kratzer zu vermeiden.
- FR** Veillez à porter des gants de protection et des lunettes de sécurité pendant l'installation pour éviter les rayures.
- IT** Durante l'installazione, indossare guanti da lavoro e occhiali protettivi per evitare di graffiarsi.
- ES** Asegúrese de usar guantes protectores y gafas de seguridad durante la instalación para evitar que se raye.
- NL** Draag tijdens de montage veiligheidshandschoenen en een veiligheidsbril om schrammen en oogschade te voorkomen.
- RU** Во время установки обязательно наденьте защитные перчатки и очки, чтобы не поцарапаться.
- JP** 組み立て時の怪我を防ぐため、必ず保護手袋と保護メガネを着用してください。
- KR** 설치 시 찰과상을 방지하기 위해 보호 장갑과 안전 고글을 착용하십시오.
- CHS** 安装过程中应佩戴防护手套和安全眼镜，避免划伤。
- CHT** 安裝過程中應佩戴防護手套和安全眼鏡，避免劃傷。

- EN** The tools required for installation are not included in the list, please purchase them yourself.
- DE** Die für die Montage erforderlichen Werkzeuge sind nicht in der Liste enthalten, kaufen Sie diese selbst.
- FR** Les outils nécessaires à l'installation ne sont pas inclus dans la liste, veuillez les acheter vous-même.
- IT** Gli attrezzi richiesti per l'installazione non sono forniti in dotazione e dovranno essere acquistati separatamente.
- ES** Las herramientas necesarias para la instalación no figuran en la lista, por lo que debe adquirirlas usted mismo.
- NL** Voor de montage benodigde gereedschappen staan niet in de lijst vermeld en moeten zelf worden aangeschaft.
- RU** Инструменты, необходимые для установки, не включены в комплект, их следует приобретать самостоятельно.
- JP** 取り付けに必要な工具はリストに含まれていませんので、ご自身でご準備ください。
- KR** 설치에 필요한 도구는 목록에 포함되어 있지 않습니다. 별도로 구매하시기 바랍니다.
- CHS** 安装所需的工具不包含在清单内，请自行购买。
- CHT** 安裝所需的工具不包含在清單內，請自行購買。

Usage/Verwendung/Utilisation/Utilizzo/Uso/Gebruik/Применение/ 使用方法/사용법/使用方式/使用方式

- EN** This system can flexibly tune the elevation angle by adjusting the installation buckle to keep the solar panel at a vertical angle to the sun's rays, which ensures optimal power production. For information about the best elevation angle for a solar system, please refer to your local solar system installation guide or the solar manufacturer's installation requirements.
- DE** Bei diesem System kann der Aufstellwinkel durch Verstellen der Montageklammer flexibel eingestellt werden, um das Solarpanel in einem vertikalen Winkel zur Sonneneinstrahlung zu halten, was eine optimale Stromerzeugung gewährleistet. Informationen über den besten Aufstellwinkel für eine Solaranlage finden Sie in Ihrem örtlichen Installationshandbuch für Solaranlagen oder in den Installationsanforderungen des Solarherstellers.
- FR** Ce système peut régler de manière flexible l'angle d'élévation en ajustant la boucle d'installation pour maintenir le panneau solaire à un angle vertical par rapport aux rayons du soleil, ce qui garantit une production d'énergie optimale. Pour plus d'informations sur le meilleur angle d'élévation d'un système solaire, veuillez consulter le guide d'installation de votre système solaire local ou les exigences d'installation du fabricant du système solaire.
- IT** Questo sistema consente di regolare in modo flessibile l'angolo di elevazione agendo sulla fibbia di installazione per garantire la perpendicolarità del pannello solare rispetto ai raggi del sole e una produzione ottimale di energia. Per informazioni sul migliore angolo di elevazione di un sistema fotovoltaico, consultare la guida all'installazione o i requisiti di installazione del produttore del sistema fotovoltaico.
- ES** Este sistema puede regular de forma flexible el ángulo de elevación ajustando la abrazadera de montaje para sujetar el panel solar en ángulo vertical con respecto a los rayos del sol, lo que garantiza que se genere energía de forma óptima. Para conocer el mejor ángulo de elevación para un equipo de energía solar, consulte la guía de instalación de su sistema de energía solar local o los requisitos de instalación del fabricante.
- NL** Met dit systeem kan de hoek van het zonnepaneel flexibel worden ingesteld, zodat het zonnepaneel loodrecht op de stralen van de zon staat en de stroomproductie optimaal is. Raadpleeg voor informatie over de beste hoek voor het zonnestelsel uw lokale montage-instructies voor zonnepanelen of de montage-eisen van de fabrikant van het zonnepaneel.
- RU** Эта система позволяет гибко настраивать угол подъема путем регулировки монтажной скобы, чтобы удерживать солнечную панель под вертикальным углом к солнечным лучам, что обеспечивает оптимальную выработку энергии. Сведения об оптимальном угле наклона для системы солнечных панелей см. в руководстве по установке системы солнечных панелей для вашего региона или в требованиях производителя солнечных панелей к монтажу.
- JP** 本製品は、調整用ブラケットにより仰角を調整することで、ソーラーパネルを太陽光線に対して垂直な角度に保つことができます。これにより、最適な発電量を確保できます。ソーラーパネルに最適な仰角については、お使いのPVシステムの設置ガイド、または使用されているのソーラーパネルメーカーの設置条件やユーザーマニュアルを参照してください。
- KR** 이 시스템은 설치 버클로 고도각을 유연하게 조정하여 태양 광선과 수직으로 태양열 패널을 고정할 수 있으므로 전력 생산이 최적화됩니다. 태양열 시스템의 가장 적합한 고도각에 관한 정보는 현지 태양열 시스템 설치가이드 또는 태양열 시스템 제조업체의 설치 요구 사항을 참조하시기 바랍니다.
- CHS** 本系统可通过调节安装卡扣, 灵活调整仰角, 以保持太阳能板与太阳光线成垂直角度, 获得最佳电力生产。欲了解太阳能系统最佳仰角的信息, 可参阅当地太阳能光伏安装指南或太阳能厂商的安装要求。
- CHT** 本系統可通過調節安裝卡扣, 靈活調整仰角, 以保持太陽能板與太陽光線成垂直角度, 獲得最佳電力生產。欲了解太陽能系統最佳仰角的信息, 可參閱當地太陽能光伏安裝指南或太陽能廠商的安裝要求。

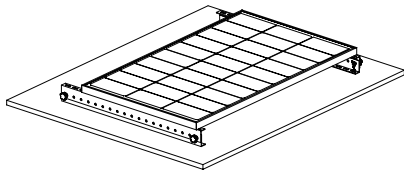

0°

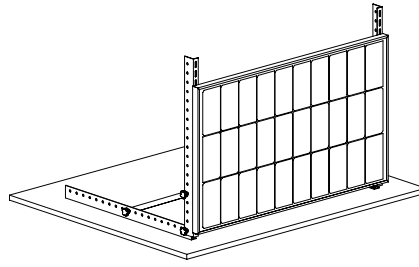

90°

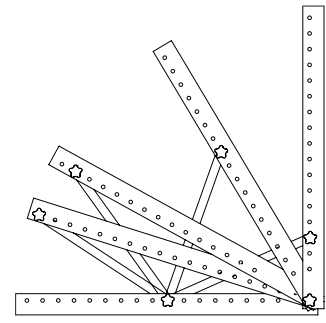

- EN** Please fix the solar panel bracket on a flat surface when the elevation angle is greater than 60°.
- DE** Befestigen Sie die Solarpanelhalterung auf einer ebenen Fläche, wenn der Aufstellwinkel mehr als 60° beträgt.
- FR** Fixez le support du panneau solaire sur une surface plane lorsque l' angle d' élévation est supérieur à 60°.
- IT** Fissare la staffa del pannello solare su una superficie piana, con un angolo di elevazione superiore a 60°.
- ES** Fije el soporte del panel solar en una superficie plana cuando el ángulo de elevación sea superior a 60°.
- NL** Monteer de montagebeugel op een plat oppervlak als de montagehoek groter is dan 60°.
- RU** Если угол подъема превышает 60°, закрепите кронштейн солнечной панели на плоской поверхности.
- JP** 仰角が60°以上の場合は、設置場所にブラケットを取り付けて、ソーラーパネルが倒れないよう固定してください。
- KR** 고도각이 60° 이상이면 태양열 패널 브래킷을 평평한 표면에서 고정하십시오.
- CHS** 当仰角超过60°时, 请将太阳能板支架固定安装在平面。
- CHT** 當仰角超過60°時, 請將太陽能板支架固定安裝在平面。

Installation Steps/Montageschritte/Étapes d'installation/ Fasi dell'installazione/Procedimiento de instalación/Montage/ Этапы установки/取り付け手順/설치 단계/ 安裝步驟/ 安裝步驟

Installation on the short side/Montage an der kurzen Seite/Installation sur le petit côté/
Installazione sul lato corto/Instalación en el lado más corto/Montage op de korte kant/
Установка на короткой стороне/横置き設置/짧은 쪽 설치/短边安装/短邊安裝

- 1** **EN** Install the two fixing brackets on the back of the solar panel
- DE** Montieren Sie die beiden Befestigungshalterungen an der Rückseite des Solarpanels
- FR** Installez les deux pattes de fixation à l' arrière du panneau solaire
- IT** Installare le due staffe di fissaggio sulla parte posteriore del pannello solare
- ES** Monte los dos soportes de fijación en la parte posterior del panel solar
- NL** Monteer de twee bevestigingsbeugels achterop het zonnepaneel
- RU** Установите два крепежных кронштейна на задней стороне солнечной панели
- JP** ソーラー パネルの背面に2個の固定用ブラケットを取り付ける
- KR** 두 개의 고정 브래킷을 태양열 패널의 후면에 설치합니다.
- CHS** 将两根固定支架安装在太阳能板背面
- CHT** 將兩根固定支架安裝在太陽能板背面

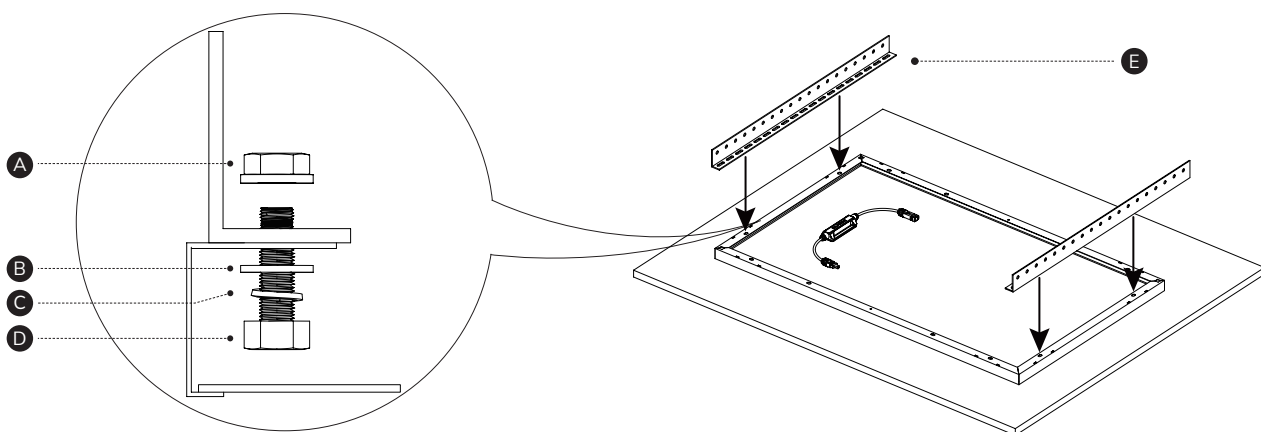

EN

- Ⓐ Flange nut
- Ⓑ Flat washer
- Ⓒ Spring washer
- Ⓓ Hex bolt
- Ⓔ Fixing bracket

DE

- Ⓐ Flanschmutter
- Ⓑ Unterlegscheibe
- Ⓒ Federscheibe
- Ⓓ Sechskantschraube
- Ⓔ Befestigungshalterung

FR

- Ⓐ Écrou à embase
- Ⓑ Rondelle plate
- Ⓒ Rondelle élastique
- Ⓓ Boulon à tête hexagonale
- Ⓔ Support de fixation

IT

- Ⓐ Dado flangiato
- Ⓑ Rondella piatta
- Ⓒ Rondella
- Ⓓ Bullone a testa esagonale
- Ⓔ Staffa di fissaggio

ES

- Ⓐ Tuerca de brida
- Ⓑ Arandela plana
- Ⓒ Arandela elástica
- Ⓓ Tornillo de cabeza hexagonal
- Ⓔ Soporte de fijación

NL

- Ⓐ Flensmoer
- Ⓑ Platte ring
- Ⓒ Veerring
- Ⓓ Zeskantbout
- Ⓔ Bevestigingsbeugel

RU

- Ⓐ Фланцевая гайка
- Ⓑ Плоская шайба
- Ⓒ Пружинная шайба
- Ⓓ Болт с шестигранной головкой
- Ⓔ Крепежный кронштейн

JP

- Ⓐ フランジ ナット
- Ⓑ 平ワッシャー
- Ⓒ ばねワッシャー
- Ⓓ 六角ボルト
- Ⓔ 固定用ブラケット

KR

- Ⓐ 플랜지 너트
- Ⓑ 플랫 와셔
- Ⓒ 스프링 와셔
- Ⓓ 육각머리 볼트
- Ⓔ 고정 브라킷

CHS

- Ⓐ 法兰螺母
- Ⓑ 平垫圈
- Ⓒ 弹簧垫圈
- Ⓓ 外六角螺栓
- Ⓔ 固定支架

CHT

- Ⓐ 法蘭螺母
- Ⓑ 平墊圈
- Ⓒ 彈簧墊圈
- Ⓓ 外六角螺栓
- Ⓔ 固定支架

- 2** **EN** Connect the other two fixing brackets
- DE** Verbinden Sie die beiden anderen Befestigungshalterungen
- FR** Raccordez les deux autres pattes de fixation
- IT** Collegare le altre due staffe di fissaggio
- ES** Acople los otros dos soportes de fijación
- NL** Bevestig de andere twee bevestigingsbeugels
- RU** Соедините два других крепежных кронштейна
- JP** 残りの2個の固定用ブラケットを接続する
- KR** 나머지 두 개의 고정 브라킷을 연결합니다.
- CHS** 连接另外两根固定支架
- CHT** 連接另外兩根固定支架

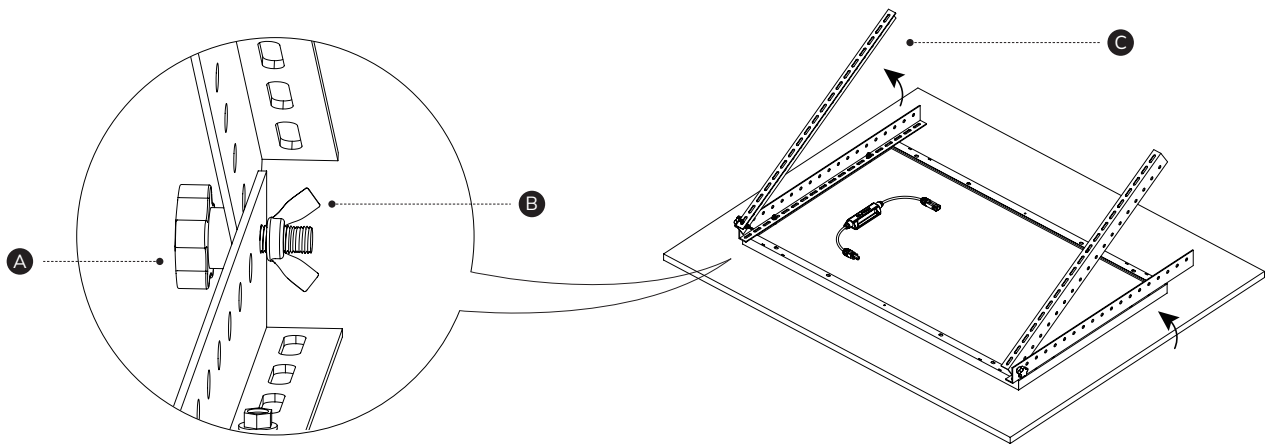

EN

- A** Torx screw
- B** Wing nut (interior)
- C** Fixing bracket

DE

- A** Torx-Schraube
- B** Flügelmutter (innen)
- C** Befestigungshalterung

FR

- A** Vis Torx
- B** Écrou papillon (intérieur)
- C** Support de fixation

IT

- A** Vite Torx
- B** Dado a farfalla (interno)
- C** Staffa di fissaggio

ES

- A** Tornillo Torx
- B** Tuerca de mariposa (interior)
- C** Soporte de fijación

NL

- A** Vite Torx
- B** Dado a farfalla (interno)
- C** Staffa di fissaggio

RU

- A** Винт с шестигранным углублением под ключ
- B** Гайка-барашек (внутренняя)
- C** Крепежный кронштейн

JP

- A** トルクス ネジ
- B** 蝶ナット (内側)
- C** 固定用ブラケット

KR

- A** Torx 나사
- B** wing 너트(내부)
- C** 고정 브라킷

CHS

- A** 梅花螺絲
- B** 蝶形螺母 (內側)
- C** 固定支架

CHT

- A** 梅花螺絲
- B** 蝶形螺母 (內側)
- C** 固定支架

- 3** **EN** Adjust to an appropriate elevation angle and install the adjustable bracket
- DE** Stellen Sie einen geeigneten Aufstellwinkel ein und bringen Sie die verstellbare Halterung an
- FR** Ajustez à un angle d'élévation approprié et installez le support réglable
- IT** Regolare all'angolo di elevazione adeguato e montare la staffa regolabile
- ES** Ajústelo en el ángulo de elevación apropiado e instale el soporte ajustable
- NL** Stel de gewenste bevestigingshoek in en monteer de instelbare beugel
- RU** Отрегулируйте до соответствующего угла подъема и установите регулируемый кронштейн
- JP** 適切な仰角に調整し、調整用ブラケットを取り付ける
- KR** 적절한 고도각으로 조정한 후 조정식 브래킷을 설치합니다.
- CHS** 调整到合适的仰角, 并安装调节支架
- CHT** 調整到合適的仰角, 並安裝調節支架

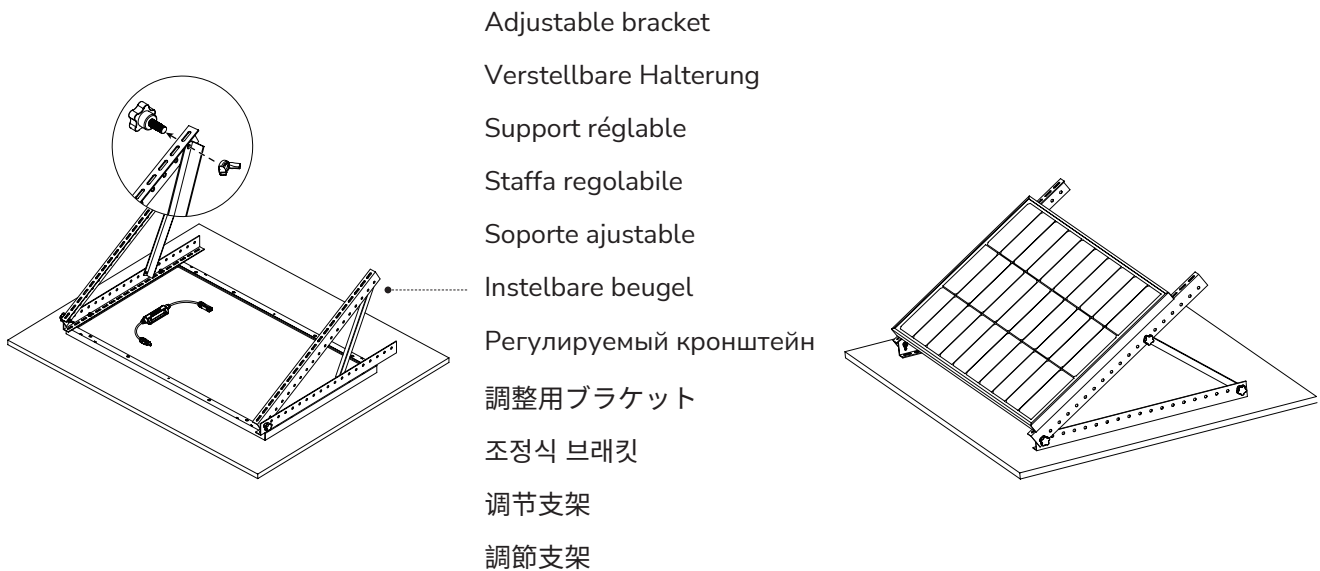

- EN** After the installation is completed, flip the solar panel over to use it instantly.
- DE** Drehen Sie das Solarpanel nach Abschluss der Montage um, um es sofort nutzen zu können.
- FR** Une fois l'installation terminée, retournez le panneau solaire pour l'utiliser instantanément.
- IT** Al termine dell'installazione, capovolgere il pannello solare per utilizzarlo immediatamente.
- ES** Una vez completada la instalación, dele la vuelta al panel solar para usarlo de inmediato.
- NL** Nadat de montage is voltooid, draait u het zonnepaneel om en kan het worden gebruikt.
- RU** После завершения установки переверните солнечную панель, чтобы сразу же использовать ее.
- JP** 取り付け完了後、ソーラーパネルを裏返すとすぐに使用できます。
- KR** 설치를 완료한 후 태양열 패널을 뒤집어 바로 사용할 수 있습니다.
- CHS** 安装完成后, 将太阳能板系统翻转方向即可使用。
- CHT** 安裝完成後, 將太陽能板系統翻轉方向即可使用。

Installation on the long side/Montage an der langen Seite/Installation sur le long côté/
/Installazione sul lato lungo/Instalación en el lado más largo/Montage op de lange kant/
Установка на длинной стороне/縦置き設置/긴 쪽 설치/长边安装/長邊安裝

- EN** The installation is identical to Installation on the short side, please refer to the figures below for reference.
- DE** Die Montage ist identisch mit der Montage an der kurzen Seite, siehe die nachstehenden Abbildungen als Referenz.
- FR** L'installation est identique à l'étape Installation sur le petit côté. Reportez-vous aux figures ci-dessous pour référence.
- IT** Questa installazione è identica a quella sul lato corto. Vedere le figure di seguito per riferimento.
- ES** El proceso de montaje es idéntico al paso Instalación en el lado más corto. Consulte las ilustraciones para tenerlas como referencia.
- NL** De montage is identiek aan de montage op de korte kant, zie de afbeeldingen hieronder.
- RU** Эта установка идентична установке на короткой стороне. Для справки см. рисунки ниже.
- JP** 縦置き設置の場合の取り付け手順は横置き設置の場合と同じです。いずれの場合も、図に示している取り付け位置を参考にしてください。
- KR** 짧은 쪽을 설치하는 방법과 같습니다. 아래 그림을 참고하시기 바랍니다.
- CHS** 长边安装与短边安装步骤相同, 参考图示位置即可。
- CHT** 長邊安裝與短邊安裝步驟相同, 參考圖示位置即可。

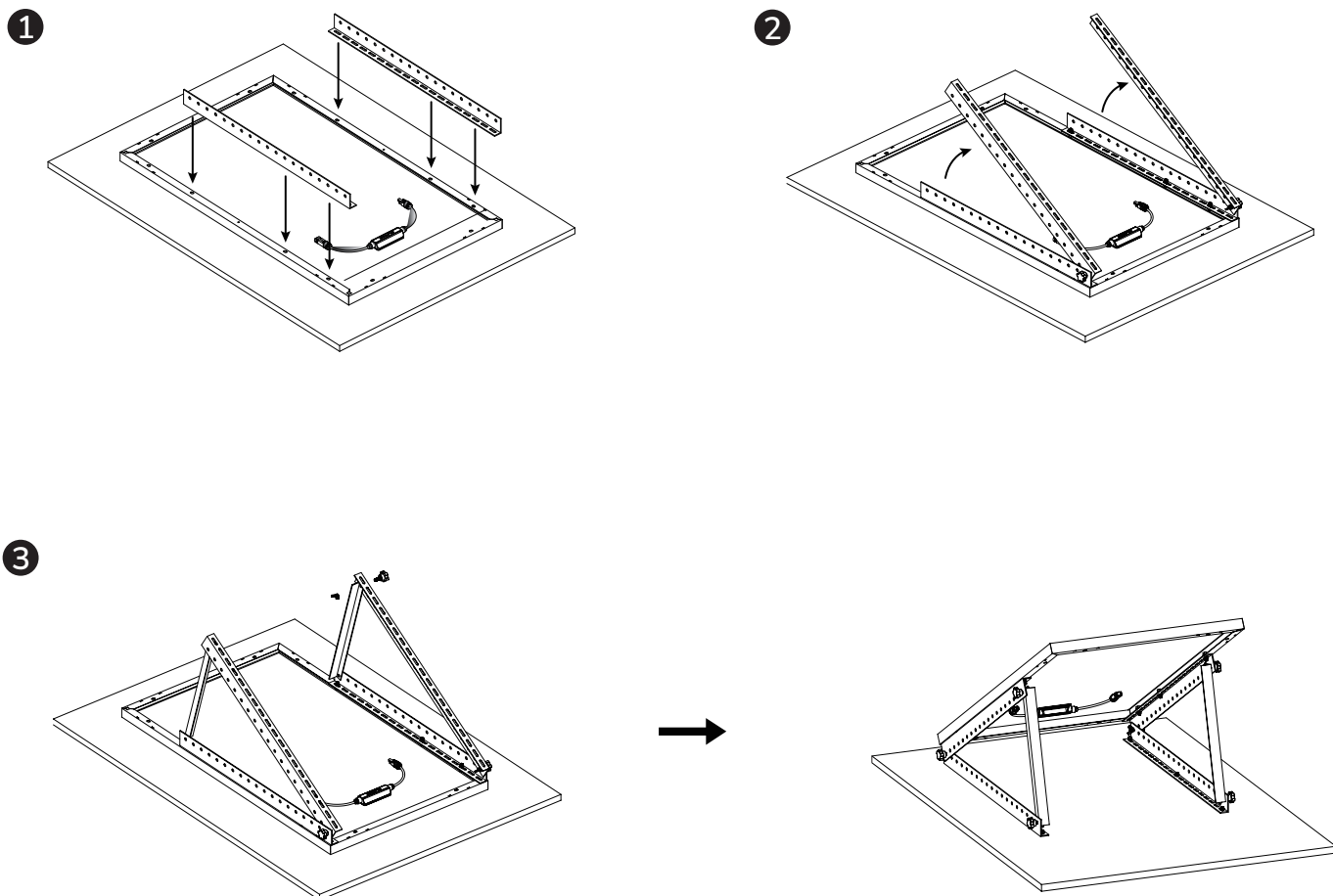

Fixed installation/Ortsfeste Montage/Installation fixe/Installazione fissa/Instalación fija/ Vaste montage/Стационарная установка/固定式設置/설치 고정/固定式安裝/固定式安裝

- EN** For permanent fixed use, please fix the bracket on a flat surface before *Step 3 - Long Side / Short Side Installation*. For installation steps, refer to the figure below.
- DE** Für die dauerhafte ortsfeste Verwendung befestigen Sie die Halterung auf einer ebenen Fläche vor Schritt 3 - *Montage an der langen Seite/kurzen Seite*. Die Montageschritte sind in der nachstehenden Abbildung dargestellt.
- FR** Pour une utilisation fixe permanente, fixez le support sur une surface plane avant l'Étape 3 - *Installation sur le long côté/Installation sur le petit côté*. Pour connaître les étapes d'installation, reportez-vous à la figure ci-dessous.
- IT** Per un utilizzo fisso in modo permanente, fissare la staffa su una superficie piana prima della *Fase 3 - Installazione sul lato lungo/lato corto*. Per informazioni sulle fasi dell'installazione, consultare la figura di seguito.
- ES** Para su uso fijo y permanente, fije el soporte en una superficie plana antes del Paso 3: *Instalación en el lado más largo o el lado más corto*. Para ver el procedimiento de instalación, consulte la siguiente ilustración.
- NL** Als het zonnepaneel op een vaste locatie wordt gebruikt, moet u de beugel vóór *Stap 3: montage op de korte/lange kant* op een vlakke ondergrond bevestigen. Zie de afbeelding hieronder voor montage-instructies.
- RU** Для постоянного стационарного применения закрепите кронштейн на плоской поверхности перед выполнением *этапа 3 — «Установка на длинной/короткой стороне»*. Этапы установки см. на рисунке ниже.
- JP** ソーラーパネルを固定して長期間使用する場合は、縦置き/横置き設置の手順を参照し、あらかじめブラケットを水平な場所に取り付けてください。設置の手順については、下図を参照してください。
- KR** 영구적으로 고정해서 사용하려면 3단계 - 긴 쪽/짧은 쪽 설치 전에 평평한 표면에 브래킷을 고정하십시오. 설치 단계는 아래 그림을 참고하시기 바랍니다.
- CHS** 如需长期固定使用, 请在长边/短边安装步骤③前, 将支架安装在平面。安装步骤如图所示:
- CHT** 如需長期固定使用, 請在長邊/短邊安裝步驟③前, 將支架安裝在平面。安裝步驟如圖所示:

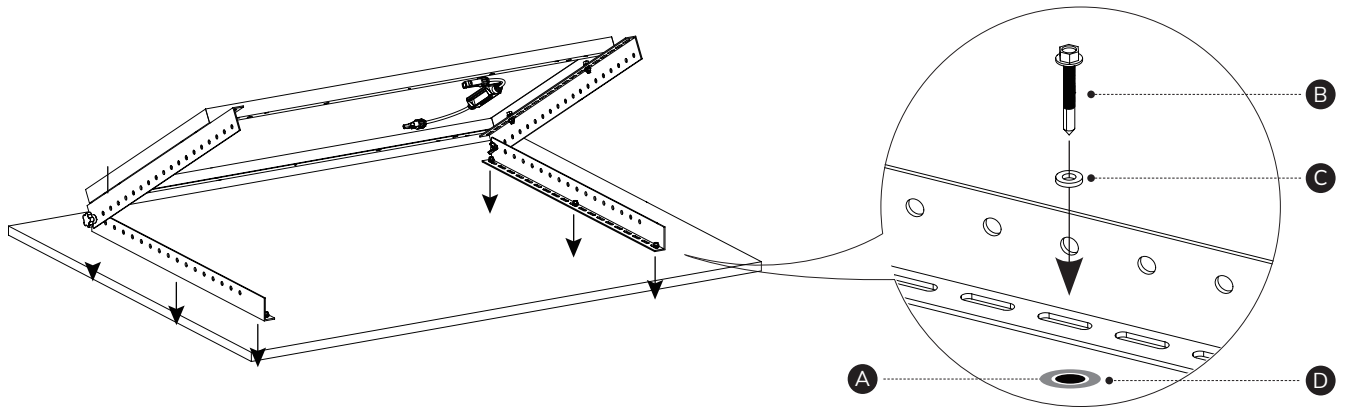

EN

- A Drilled area*
- B Self-drilling screw
- C Plastic retaining ring
- D Glued area(grey)

DE

- A Gebohrter Bereich*
- B Selbstschneidende Schraube
- C Kunststoff-Haltering
- D Verklebebereich (grau)

FR

- A Zone forée*
- B Vis autoperceuse
- C Anneau de retenue en plastique
- D Zone collée (grise)

IT

- A Area di perforazione*
- B Vite autofilettante
- C Anello di ritenuta in plastica
- D Area di incollamento (grigia)

ES

- A Área perforada*
- B Tornillo autoperforante
- C Aro de retención de plástico
- D Área encolada (gris)

NL

- A Geboord gat *
- B Zelf-tappende bout
- C Plastic borgring
- D Lijmoppervlak (grijs)

RU

- A Просверленная область*
- B Самонарезающий винт
- C Пластмассовое стопорное кольцо
- D Область приклеивания (серая)

JP

- A 取り付け用に開けた穴の周囲*
- B セルフレドリル ネジ
- C プラスチック製止め輪
- D 塗布部分(グレー)

KR

- A 타공된 부분*
- B 직결 나사
- C 플라스틱 리테이닝 링
- D 점착된 부분(회색)

CHS

- A 打孔区域*
- B 钻尾螺丝
- C 塑料挡圈
- D 涂胶区域(灰)

CHT

- A 打孔區域*
- B 鑽尾螺絲
- C 塑料擋圈
- D 塗膠區域(灰)



- EN** *After drilling holes in the pre-installation position, first glue waterproof silicone around the holes, and then secure them with self-drilling screws.
- DE** *Nach dem Bohren von Löchern an der vorbereiteten Position kleben Sie zunächst wasserdichtes Silikon um die Löcher und befestigen sie dann mit selbstschneidenden Schrauben.
- FR** *Après avoir percé des trous dans la position de pré-installation, collez d'abord du silicone étanche autour des trous, puis fixez-les avec des vis autoperceuses.
- IT** *Dopo avere praticato i fori nella posizione di pre-installazione, applicare del silicone impermeabile intorno ai fori, quindi fissarli con le viti autofilettanti.
- ES** *Después de perforar los orificios en la posición de preinstalación, aplique la silicona impermeable alrededor de los orificios y luego use los tornillos autoperforantes para fijarlos.
- NL** *Nadat u op de juiste plaatsen gaten hebt geboord, moet u eerst waterdichte siliconenlijm rond de gaten aanbrengen en daarna de beugel met de zelf-tappende schroeven bevestigen.
- RU** *После сверления отверстий в предустановочном положении сначала нанесите вокруг них водостойкий силиконовый герметик, а затем заверните самонарезающие винты.
- JP** *設置予定の場所で取り付け用の穴を開けた後、穴の周囲に防水シリコンコーキング材を塗布してから、セルフドリル ネジで架台に固定します。
- KR** *사전 설치된 위치에 타공한 후 먼저 구멍 주변에 방수 실리콘을 두르고 직결 나사로 고정하십시오.
- CHS** *在预安装位置打孔后,先往孔洞四周涂抹防水硅胶,再用钻尾螺丝进行固定。
- CHT** *在預安裝位置打孔後,先往孔洞四周塗抹防水矽膠,再用鑽尾螺絲進行固定。