

**D**

Vollkassettenmarkise mit Motor BASS | Montage- und Gebrauchsanweisung  
(Originalanleitung)

**FR**

Auvent à cassette motorisé BASS | Manuel d'installation et d'utilisation  
(Instructions originales)

**ENG**

Full-cassette motorised awning BASS | Original Installation and user manual

Diese Markise wurde von einem Team von Ingenieuren entworfen, die ihr Know-how mit den neuesten Technologien auf dem Markt kombiniert haben, was dieses Produkt zur besten Wahl für den äußeren Sonnenschutz macht.

Dieses Handbuch enthält detaillierte Anweisungen für die Installation, den Gebrauch und die Wartung dieser Markise. Bitte lesen Sie sie vor der Installation sorgfältig durch und bewahren Sie sie zum späteren Nachschlagen auf.

## Lieferumfang

- 1x Vollkassettenmarkise mit Motor
- 2x Wandhalterungen
- 1x Fernbedienung mit Halter
- 1x Bedienungsanleitung

## Bestimmungsgemäße Verwendung

Diese Gelenkarmmarkise ist für den Außengebrauch an Gebäuden geeignet und in erster Linie als Schutz gegen direktes Sonnenlicht, Blendung und Hitze. **Sie kann Wind bis zu ihrer Widerstandsklasse widerstehen (bitte überprüfen Sie den Abschnitt „Windwiderstand“) und es sollte bei starkem Regen, Wind oder anderen winterlichen Bedingungen (z.B. Schneefall, Frost, Eis) geschlossen werden, da dies zum Versagen dieses Produkts führen und schwere Schäden an Personen, Tieren oder Eigentum verursachen könnte.**

Jede andere Verwendung oder Veränderung dieses Produkts wird als unsachgemäße Verwendung angesehen, würde somit zur gerichtlichen Rückverfolgbarkeit führen und könnte schwere Schäden an Personen, Tieren oder Eigentum verursachen.

## Inhaltsverzeichnis

- Wichtige Sicherheitshinweise
- I Übersicht der Markise
- II Installation
- III Konfiguration
- IV Reinigung und Pflege
- V Fehlerbehebung
- Leistungserklärung
- Entsorgung



## ACHTUNG



- **Lesen Sie diese Montage- und Gebrauchsanleitung vor der Installation und Benutzung der Markise sorgfältig durch.**
- **Beachten Sie die Installationsvoraussetzungen und Anweisungen für eine ordnungsgemäße und sichere Installation der Markise.**

Mol sp. z o.o

ul.Szkólkarska 17

62-002 Suchy Las / Polen

E-mail: [exportde@mol.net.pl](mailto:exportde@mol.net.pl)

TEL: +48 507320533

## Symbole



Bitte lesen Sie diese Gebrauchsanweisung sorgfältig durch und bewahren Sie sie zum weiteren Nachschlagen auf.



Warnung vor Unfällen und Verletzungen von Personen und schweren Sachschäden.



Für diese Aufgabe werden 2 Personen benötigt.



Ein Dreieck mit einem Blitzsymbol lenkt die Aufmerksamkeit des Benutzers auf "gefährliche Spannung" ohne Isolierung, die hoch genug sein kann, um das Risiko eines Stromschlags zu bergen.



Wichtige Information.

## Erforderliches Zubehör

Das folgende Zubehör (nicht im Lieferumfang enthalten) ist für eine ordnungsgemäße Installation der Markise erforderlich:

- Wasserwaage
- Lineal
- Maßband
- Kreide oder Bleistift
- Schraubenschlüssel
- Gummihammer
- 2 Stufenleitern
- Schlagbohrmaschine
- Satz Inbusschlüssel
- Geeignete Bohrer und Montagematerial (Befestigungen, die nicht mitgeliefert werden) für Wand, Deckentyp am Installationsort.



## WICHTIGE SICHERHEITSHINWEISE



**WARNHINWEIS - FÜR DIE SICHERHEIT VON PERSONEN IST DIE EINHALTUNG DIESER ANWEISUNGEN ERFORDERLICH**

### DIE ANWEISUNGEN AUFBEWAHREN

- **VORSICHT!** Bei Arbeiten in großen Höhen besteht Absturzgefahr. Immer geeignete Absturzsicherungen tragen.
- Wenn die Markise unter Anwendung von Tragseilen an einer höheren Stelle montiert werden muss, sicherstellen:
  - dass die Markise aus der Verpackung entnommen worden ist,
  - dass die Tragseile der Belastung standhalten und so befestigt werden, dass sie nicht wegrutschen können,
  - dass die Markise gleichmäßig und in horizontaler Position angehoben wird.Das gleiche gilt für die Demontage der Markise.
- Leitern und Gerüste dürfen nicht an der Markise angelehnt oder befestigt werden. Für einen sicheren Stand ist eine feste, ebene Grundlage notwendig.
- Nur Leitern und Gerüste mit einer ausreichend hohen Tragfähigkeit verwenden.
- Bei der erstmaligen Verwendung darauf achten, dass sich keine Personen oder Tiere im Ausfahrbereich der Markise befinden. Kontrollieren, ob die Befestigungselemente und Montagehalterungen nach dem ersten Ausfahren noch fest sind.
- Die Markise ausschließlich für den vorgesehenen Verwendungszweck einsetzen. Änderungen wie An- und Umbauten, welche nicht vom Hersteller vorgesehen sind, dürfen nur mit schriftlicher Genehmigung des Herstellers vorgenommen werden.
- Sicherstellen, dass Kinder und Personen, welche die Gefahren durch unsachgemäße Verwendung oder Zweckentfremdung nicht richtig einschätzen können, die Markise nicht bedienen. Reparaturbedürftige Markisen mit stark verschlissenen oder beschädigtem Tuch oder Gestänge dürfen nicht verwendet werden.
- Die Markise vor jeder Verwendung visuell auf Beschädigungen kontrollieren. Falls Beschädigungen erkennbar sind, den Gebrauch der Markise sofort einstellen und autorisierte Fachkräfte mit der Reparatur beauftragen.
- Während des Betriebs keine beweglichen Teile berühren.
- Es besteht insbesondere beim Betrieb der Markise mit automatischer Steuerung Quetsch- und Schergefahr zwischen Ausfallprofil, Gelenkarmen, beweglichen Profilen und Gehäuse.
- Darauf achten, dass Kleidung oder Körperteile nicht von der Markise erfasst und eingezogen werden.
- Beim Arbeiten im Ausfahrbereich der Markise sicherstellen, dass diese nicht versehentlich betätigt werden kann. Deshalb Handkurbel entfernen und an einer sicheren Stelle lagern, oder die Stromversorgung des Systems ausschalten und Sicherheitsmaßnahmen gegen unbeabsichtigtes Wiedereinschalten ergreifen.
- Zusätzliche Belastungen der Markise durch angehängte Gegenstände oder durch Spannseile können zu Beschädigungen oder zum Absturz der Markise führen und sind nicht zulässig.
- Laub oder sonstige auf dem Markisentuch, im Markisenkasten und in den Führungsschienen liegende Fremdkörper sofort beseitigen, da dies zu Beschädigungen oder zum Absturz der Markise führen kann.
- Bei einem Neigungswinkel der Markise unter 14° (25%) darf diese bei Regen nicht ausgefahren werden, da es sonst zu Beschädigungen oder zum Absturz durch Wassersackbildung kommen kann.
- Die Markise bei Regen, Schnee oder Wind einfahren, um Beschädigungen zu vermeiden. Falls ein Windsensor mit einem elektrischen Antrieb verwendet wird, diesen entsprechend der Windwiderstandsklasse Ihrer Markise einstellen.
- Die Markise bei Schnee oder Frost nicht ausfahren (Gefahr durch Gefrieren der Bespannung). Schnee und/oder Eis können die Markise zerstören. Automatische Steuerungen müssen unter derartigen Bedingungen auf Handbetrieb (z. B. Winterbetrieb) gestellt werden.
- Nur vom Hersteller zugelassene Ersatzteile verwenden.
- Beim Demontieren und Entsorgen der Markise müssen die vorgespannten Teile (z. B. Gelenkarme, Rückzugsysteme) vollständig entspannt oder gesichert werden, um ein unbeabsichtigtes Entfalten zu verhindern.
- **VORSICHT!** Verletzungs- o. Lebensgefahr durch Stromschlag!
- Bei der Installation müssen die jeweiligen nationalen Errichtungsbestimmungen eingehalten werden.
- Bei Arbeiten an der Markise sicherstellen, dass die Stromversorgung der Markise ausgeschaltet ist, und Sicherheitsmaßnahmen gegen unbeabsichtigtes Wiedereinschalten treffen.
- Kinder dürfen mit den Bedienelementen der Markise nicht spielen. Fernbedienungen von Kindern fernhalten.
- Die Markise regelmäßig auf Verschleißerscheinungen oder Beschädigung der Kabel prüfen. Falls Beschädigungen erkennbar sind, den Gebrauch des Systems sofort einstellen und autorisierte Fachkräfte mit der Reparatur beauftragen.
- Änderungen an der Konstruktion oder Struktur der Anlage dürfen nicht ohne Rücksprache mit dem Hersteller oder dessen Bevollmächtigtem vorgenommen werden.
- Wenn ein manuell bedienbares Notfallsystem mitgeliefert wird, muss es in der Höhe von unter 1.80 m erreichbar sein.
- Eine Markise mit elektrischem Antrieb kann ohne elektrischen Strom nicht ausgefahren werden. Deshalb wird insbesondere für windreiche Regionen mit häufigen Stromausfällen empfohlen, die Markise mit einem manuell bedienbaren Notfallsystem oder einer Notstromversorgung zu betreiben.
- Bei Verwendung von Batterien:
- **VORSICHT!** Explosionsgefahr, wenn die Batterien nicht korrekt ausgetauscht werden. Nur durch Batterien desselben Typs ersetzen. Achten Sie auf die richtige Polarität.
- Setzen Sie die Batterien (Akkupack oder eingelegte Batterien) nicht übermäßiger Hitze durch Sonnenlicht, Feuer usw. aus. Schützen Sie sie vor mechanischen Stößen. Halten Sie sie trocken und sauber. Von Kindern fernhalten.
- Batterien nicht öffnen, zerlegen, aufschneiden oder kurzschließen. Alte und neue Batterien zusammen nicht benutzen.
- Beachten Sie die Sicherheitshinweise und andere Hinweise auf der Batterie und ihrer Verpackung.
- Entfernen Sie ausgelaufene Batterien und reinigen Sie das Batteriefach gründlich. Vermeiden Sie den Kontakt mit Augen und Haut.

# I. Übersicht der Markise

- 1 Ausfallprofil
- 2 Stoffe
- 3 Gelenkarm
- 4 Kassette
- 5 Wandhalterungen
- 6 Kassettenstützen

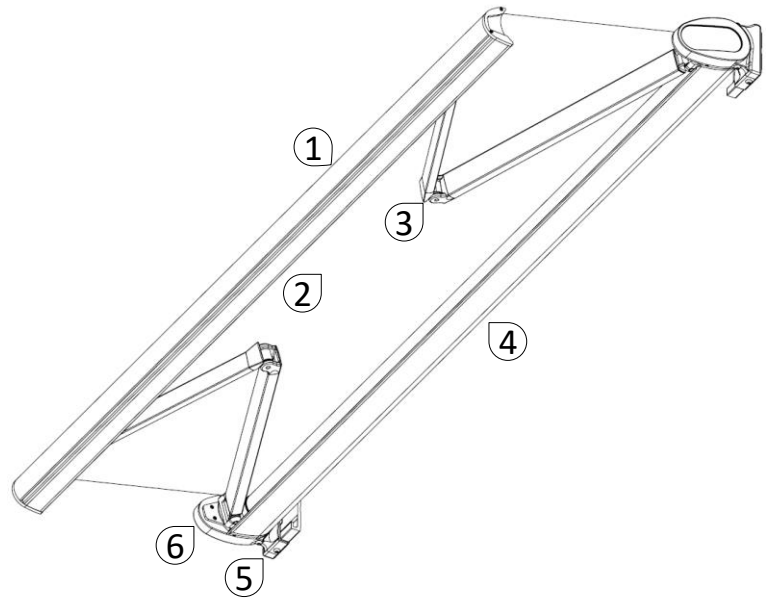

## I.1. Umfang der Lieferung

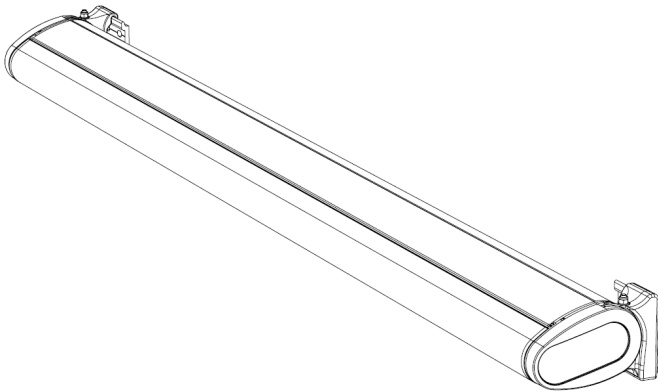

Markise mit Motor

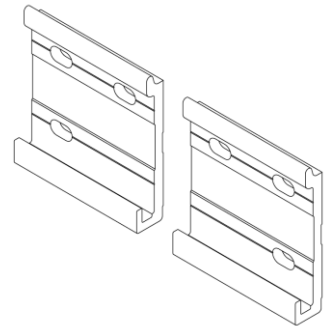

2 × Wandhalterungen

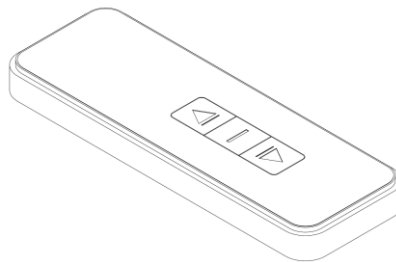

1 × Handsender

## I.2. Technische Daten

Diese Markise ist so konstruiert, dass sie Windgeschwindigkeiten der **Stärke 5 Beaufort** standhält, was der **Windwiderstandsklasse 2** gemäß EN-13561 entspricht (Ausgenommen Markisen mit Breiten  $\geq 500\text{cm}$ , die aufgrund ihrer großen Projektionsfläche windbeständig mit Klasse 1 sind). Die Kombination aus Wandtyp und Montagematerial, die an Ihrem Installationsort verwendet wird, kann zu einer niedrigeren Windwiderstandsklasse für Ihre Markise führen. Wenden Sie sich an einen Installationspezialisten, um die richtige Montagemethode auszuwählen. Die folgende Tabelle kann verwendet werden, um verschiedene Windgeschwindigkeiten durch Beobachtung der Bewegung von Bäumen zu bestimmen.

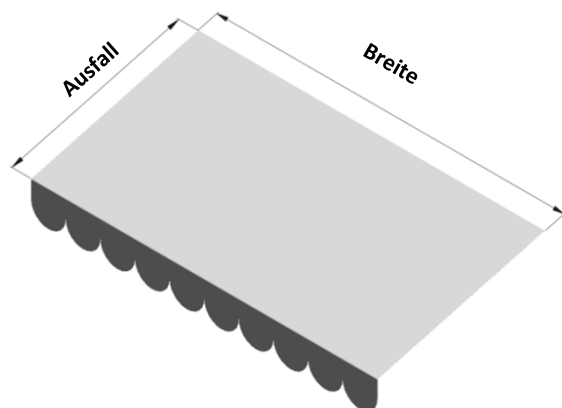

Windwiderstandsklasse	Beaufort-Kraft	Windgeschwindigkeit [Km/h]				Beobachtung				
0	1 to 3	$\leq 19$				Blätter und kleine Zweige bewegen sich ständig .				
1	4	[20 - 27]				Kleine Äste beginnen sich zu bewegen, lose Papiere werden aus dem Boden gehoben.				
2	5	[28 - 37]				Zweige von mäßiger Größe bewegen sich und kleine, belaubte Bäume wiegen sich.				
3	6	[38 - 48]				Große Äste der Bäume schwanken, der Einsatz von Schirmen wird schwierig.				

<b>Breite [cm]</b>	300	360	400	420	450	480	500	600	500
<b>Ausfall [cm]</b>	250	250	300	300	300	300	300	300	350
<b>Gewicht des Stoffes [g/m<sup>2</sup>]</b>	300	300	300	300	300	300	300	300	300
<b>Geräuschpegel [dB(A)]</b>	<45	<45	<45	<45	<45	<45	<45	<45	<45
<b>Gewicht der Markise [kg]</b>	48	58	64	68	72	77	80	96	87
<b>Stromversorgung</b>	230 V - 50/60 Hz	230 V - 50/60 Hz	230 V - 50/60 Hz	230 V - 50/60 Hz	230 V - 50/60 Hz	230 V - 50/60 Hz	230 V - 50/60 Hz	230 V - 50/60 Hz	230 V - 50/60 Hz
<b>Stromverbrauch [W]</b>	200	200	200	200	200	200	200	200	200
<b>Schutzgrad (des Motors)</b>	IP44	IP44	IP44	IP44	IP44	IP44	IP44	IP44	IP44
<b>Windwiderstandsklasse</b>	2	2	2	2	2	2	1	1	1

# II. Installation

## II.1. Verankerungsmaterial



Die folgende Tabelle enthält grundlegende Empfehlungen zur Befestigung für verschiedene Wandtypen. Bitte konsultieren Sie einen Spezialisten, um Ihren Wandtyp und die passende Befestigung zu bestimmen.

Der Fachmann wird auch in der Lage sein, die Windwiderstandsklasse der Markise auf der Grundlage des Zustands der Wand und der verwendeten Befestigung zu bestimmen.

WANDTYP	STANDORT	BEFESTIGUNGSELEMENT
<b>Beton</b> Beton/ C20-C25	Decke	z. B. TOX Ankerbolzen S-Fix Pro 1 A4
	Decke / isoliert	z. B. TOX Thermo Proof Plus
	Wand	z. B. TOX Ankerbolzen S-Fix Pro 1 A4
	Wand / isoliert	z. B. TOX Thermo Proof Plus
<b>Vollziegel</b> Lehmziegel/MZ Kalksandstein / KS	Wand	z. B. TOX Mauerwerkset TOX Wallix
	Wand / isoliert	z. B. TOX Thermo Proof Plus
<b>Lochziegel</b> Lehmziegel/ HLZ Kalksandstein/ KSL	Wand	z. B. TOX Mauerwerkset TOX Wallix
	Wand / isoliert	z. B. TOX Thermo Proof Plus
<b>Porenbeton</b> Gasbeton / BP2	Wand	z. B. TOX Mauerwerkset TOX Wallix
	Wand / isoliert	z. B. TOX Thermo Proof Plus
<b>Hohlwand</b>	Wand / isoliert	z.B. TOX Thermo Proof Plus

ACHTUNG

Die Installation der Markise muss von einer qualifizierten Person durchgeführt werden. Installieren Sie die Halterungen mit den richtigen Ankern an der Wand.

Konsultieren Sie einen Fachmann, um den Wandtyp und die Tragfähigkeit des Installationsortes sowie die Art der erforderlichen Verankerung zu bestimmen.

Die oben genannten Variablen beeinflussen den Windwiderstand der Markise. Vergewissern Sie sich, dass die Anweisungen des Herstellers des Verankerungsmaterials vor der Installation beachtet wurden.

Breite [cm] x Ausfall[cm]	Auszugslast auf Verankerung [kN]
3 x 2,5	5,4
3,6 x 2,5	6,35
4 x 3	9,48
4,2 x 3	9,55
4,5 x 3	10,56
4,8 x 3	10,85
5 x 3	11,64
6 x 3	13,44
5 x 3,5	14,70

## II.2. Positionierung der Halterungen



Das Diagramm zeigt die Beziehung zwischen dem Überhang, der Montagehöhe (Z) und dem Winkel der Markise.

Die Markise wird mit einem Neigungswinkel von 15 ° geliefert (dies ist der empfohlene Neigungswinkel).

Zeichnen Sie nach Auswahl der Montagehöhe (Z), des Neigungswinkels und unter Berücksichtigung der Markisenausdehnung eine Linie in der Grafik und stellen Sie sicher, dass der Punkt, der den vorderen Pfosten dieser Linie darstellt, nicht unter die empfohlene Höhenlinie (200 cm) fällt .

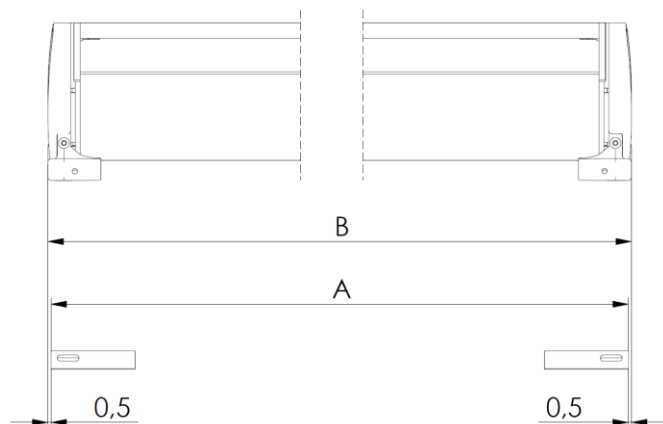
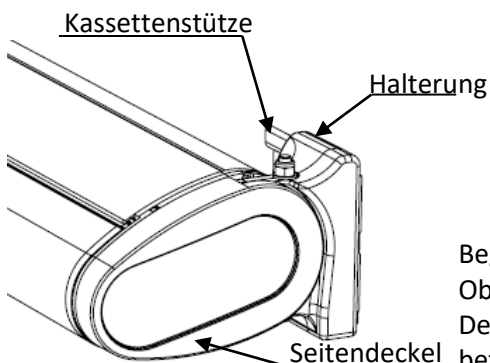
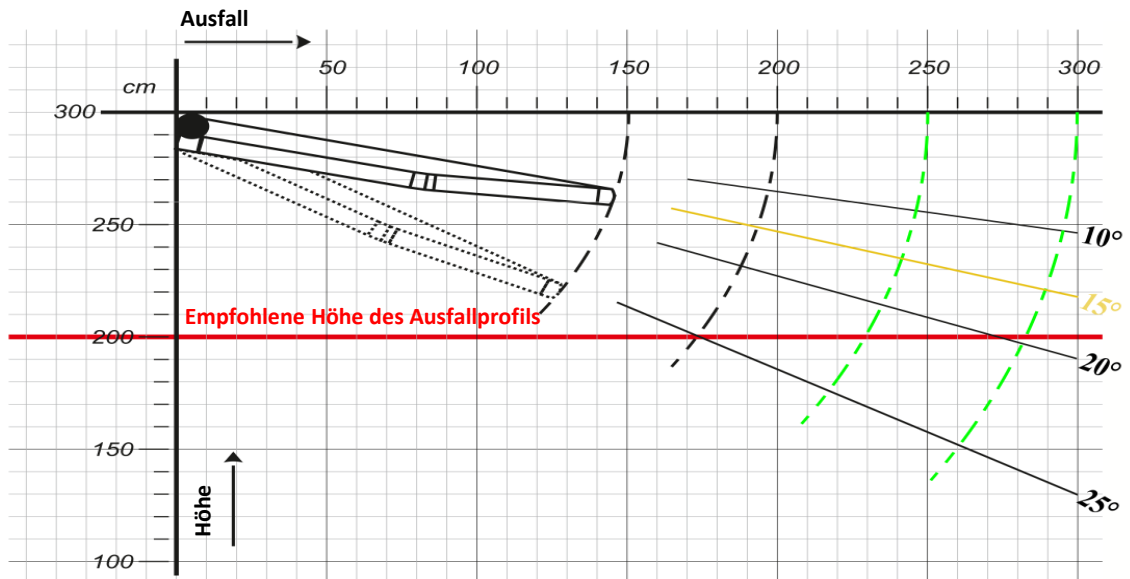
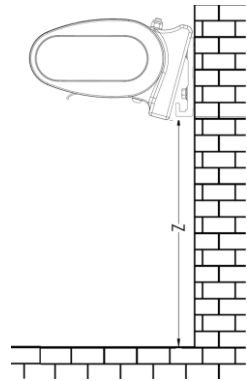

Beginnen Sie mit der Messung des Abstands zwischen den äußersten Oberflächen der Kassettenstützen "A".

Der Abstand zwischen den äußersten Flächen der Wandhalterungen "B" beträgt:

$$B = A + 1 \text{ cm}$$



Die Griffe sollten in einer horizontalen Linie auf einer ebenen Fläche montiert werden. Andernfalls wird die Markise schnell beschädigt oder funktioniert nicht richtig.

## II.3. Montage der Markise auf Halterungen

### Wandmontage



Montieren Sie die Markise auf die Halterungen und sichern Sie sie mit den Madenschrauben (eine Madenschraube auf jeder Seite der Markise).

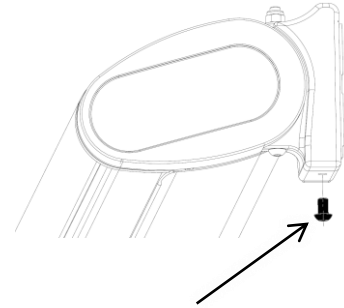
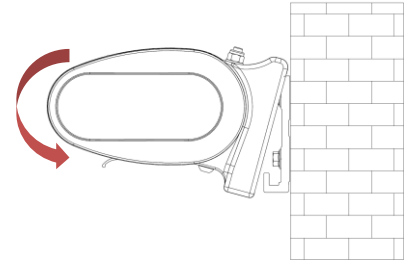

Gewindesttift

### Deckemontage



Montieren Sie die Wandhalterungen mit den Deckenhalterungen.

Befestigen Sie die Halterungen an der Decke gemäß der Beschreibung in Absatz II.2

Installieren Sie die Markise an den Halterungen und befestigen Sie sie mit den Schrauben (eine Schraube auf jeder Seite der Markise).

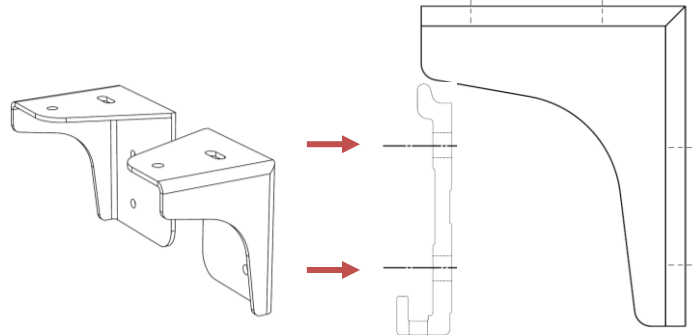

## II.4. Elektrische Installation



Das Kabel sollte mit der entsprechenden Methode an die Stromquelle angeschlossen werden.

Dieser Vorgang sollte von einem zertifizierten Techniker durchgeführt werden.

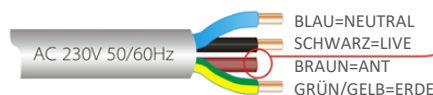

Antenne abschneiden,  
nicht verdrahten!



## II.5. Fernbedienung – Übersicht

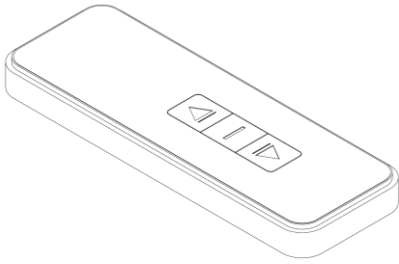

	Symbol	Aktion
<b>Steuerung der Markise</b>	▲	Schließen
	▼	Öffnen
	—	Pause

Fernbedienung: Datenblatt	
Frequenz [MHz]	433,92
Betriebstemperaturen [°C]	-20°C Zu +55°C
Leistung [mW]	< 10
Maximale Reichweite im offenen Feld[m]	80
Art der Batterie	CR2032 (3V)
Maße [mm]	123 x 43 x 11

## II.6. Überprüfung der Markisenkonfiguration



Die Markise wird mit voreingestellten Endschaltern geliefert.

### Vorsicht:



- Berühren Sie während der Manipulation keine beweglichen Teile der Markise.
- Stellen Sie keine Gegenstände auf die Markise und befestigen Sie diese nicht.
- Bewegen Sie keine Teile der Markise von Hand.

Öffnen Sie die Markise mit der Fernbedienung vollständig.



Die nebenstehenden Skizzen erläutern die Position des Ausfallprofils bei einer vollständig geöffneten Markise (die Öffnung der Markise sollte stoppen, wenn die Arme vollständig geöffnet sind und das Tuch noch gespannt ist) und die Wickelrichtung des Stoffes.



Stellen Sie sicher, dass der vordere Strahl mit einer Wasserwaage übereinstimmt. Falls nicht, überprüfen Sie, ob die Halterungen korrekt nivelliert sind und alle Arme den gleichen Neigungswinkel haben.

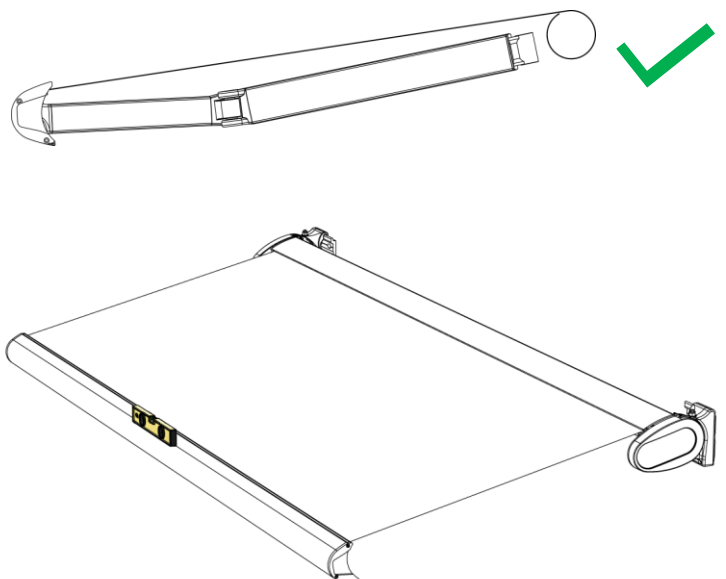

# III. Konfiguration

## III.1. Einstellung des Neigungswinkels der Arme (OPTIONAL)

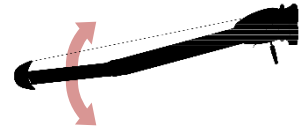

Die Markise wird mit einem Neigungswinkel von 15 Grad geliefert, was die empfohlene Konfiguration für diese Markise ist.

Beginnen Sie mit dem Lösen der beiden Schrauben des Deckels, die sich neben den Armstützen befinden, mit einem Inbusschlüssel der Größe 4.

Entfernen Sie den Deckel. Wiederholen Sie den gleichen Schritt, um den zweiten Deckel zu entfernen.

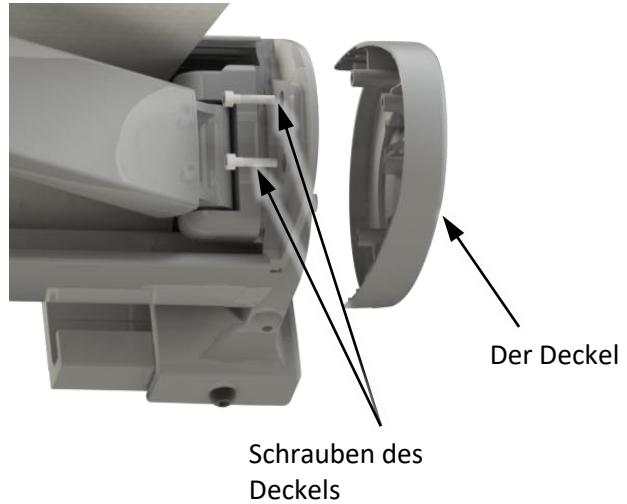

Gehen Sie wie folgt vor, um den Winkel der Markise einzustellen (für diesen Vorgang sind zwei Personen erforderlich):

Halten Sie den vorderen Balken fest. Lösen Sie die beiden Kopfschrauben (eine halbe Umdrehung) mit einem Schraubenschlüssel der Größe 13.

Wiederholen Sie den Vorgang auf der anderen Seite der Markise.

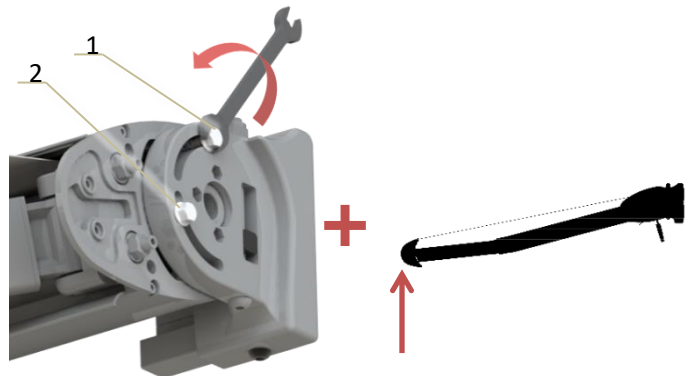

Lösen Sie mit einem Inbusschlüssel der Größe 6 die Schraube, um den gewünschten Neigungswinkel einzustellen.

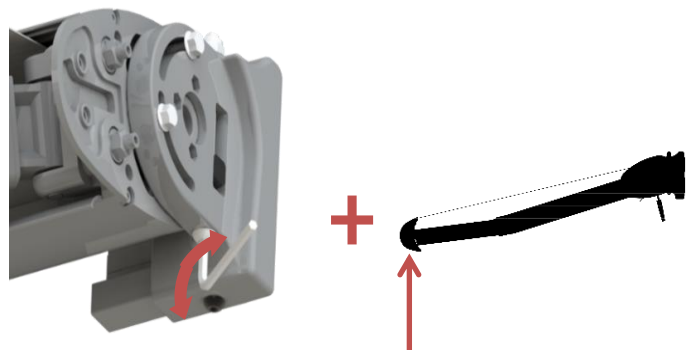

Stellen Sie den Abstand X so ein, dass der gewünschte Neigungswinkel erreicht wird.

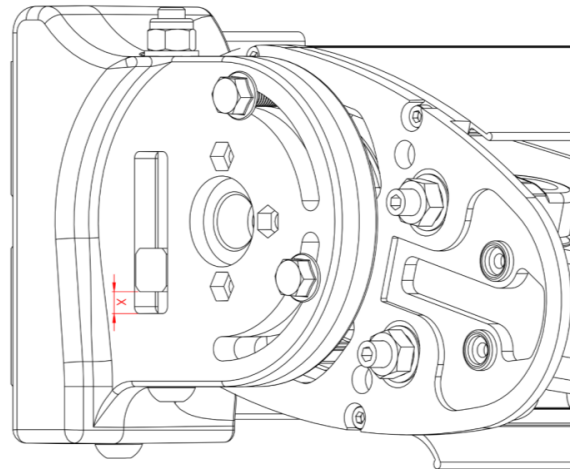

**Anmerkung:** Es wird empfohlen, ein Messwerkzeug mit einer guten Genauigkeit zu verwenden (z.B. einer Schieblehre).



Die Tabelle enthält die X-Werte für jeden Neigungswinkel.

Neigungswinkel [Grad]	X
10	4
15	8
20	12
25	16
30	19
35	22
40	25
45	29
50	32
55	36
60	39

- Wiederholen Sie den gleichen Vorgang mit dem zweiten Arm.

- Vergewissern Sie sich, dass der Ausfallprofil nivelliert ist (sonst stellen Sie sicher, dass die X-Werte von beiden Seiten ähnlich sind).

- Ziehen Sie die beiden Hauptschrauben mit einem Schraubenschlüssel der Größe 13 fest.

- Wiederholen Sie den gleichen Vorgang auf der anderen Seite der Markise.

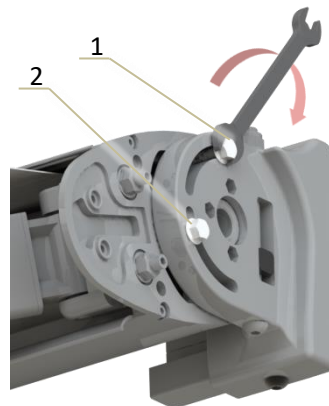

**Hinweis:** Aus Sicherheitsgründen sollten nur Personen, die das Produkt einstellen, unter die Markise gelassen werden.

## III.2. Montage der Seitendeckel

Wenn der neu eingestellte Neigungswinkel größer als 15 Grad ist, ist es notwendig, die Wandverzahnung aus der Kassettenhalterung zu entfernen, um sie an die neue Konfiguration anzupassen.

Entfernen Sie mit einer Zange einen Zahn nach dem anderen aus der Kassettenhalterung. Die Gesamtzahl der zu entfernenden Zähne wird in der folgenden Tabelle erläutert.

Neigungswinkel [Deg]	Anzahl der zu entfernenden Wandzähne
[5..20]	0
[21..40]	1
[41..50]	2
[51..60]	3

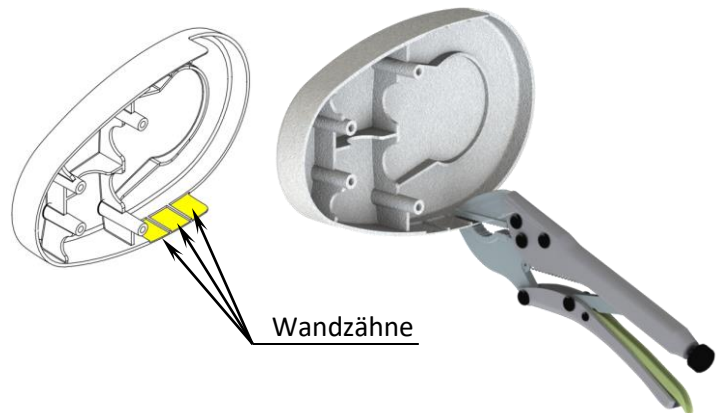

# III.4. Einstellung der Endschalter (OPTIONAL)



Die Markise wird mit voreingestellten Endschaltern geliefert. Dieses Verfahren ist optional. Es kann auch befolgt werden, wenn die Endschalter versehentlich zurückgesetzt werden.

Einstellung der geschlossenen Grenzposition (obere Grenze)



Drücken Sie an ▲, um die Markise vollständig zu schließen.

## Grenze der geschlossenen Position überschritten

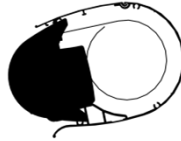

1.a. Drücken Sie aus ▼ bis frontale Balken 20 cm von der Kassette entfernt ist.

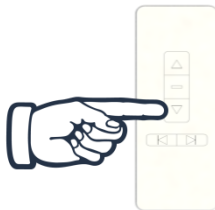

2.a. Drehen Sie den weiße Einstellknopf gegen den Uhrzeigersinn (in Richtung „+“), um die Grenze nach außen zu verschieben.

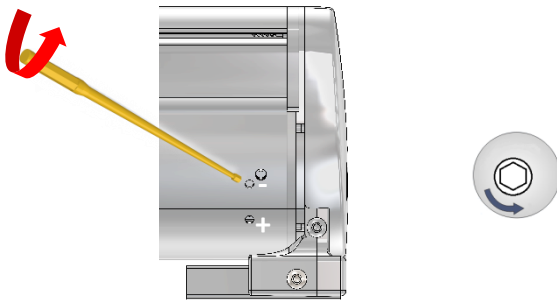

3.a. Drücken Sie an ▲ um die Markise zu schließen. Wenn die Position der Markise im geschlossenen Zustand immer noch nicht stimmt, wiederholen Sie den Vorgang ab Punkt 1.a oder 1.b.



✓ Geschlossene Positionsgrenze Eingestellt

## Grenze der geschlossenen Position nicht erreicht



1.b. Drücken Sie an ▲

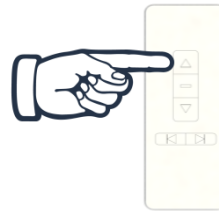

2.b. Drehen Sie den gelben Einstellknopf im Uhrzeigersinn (in Richtung „-“) bewegt sich der frontale Balken in Richtung Kassette (die Grenze der geschlossenen Position bewegt sich nach innen) und stoppt dann, wenn die richtige Position erreicht ist. Wenn die geschlossene Position immer noch nicht korrekt ist, wiederholen Sie die Schritte 1.a oder 1.b.

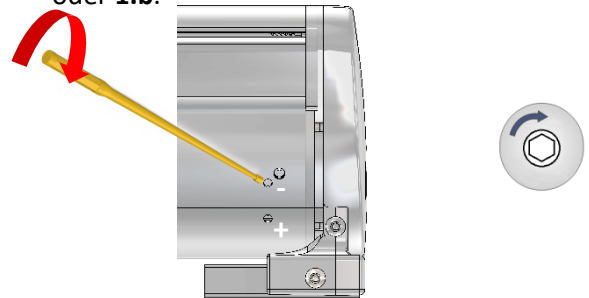

✓ Geschlossene Positionsgrenze eingestellt

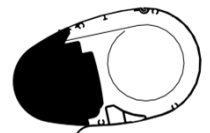



Drücken Sie auf ▼, um die Markise vollständig zu öffnen.

### Grenze der geöffneten Position überschritten

Loser Stoff



Die Markise ist vollständig geöffnet, der Stoff ist lose:

**1.c.** Drücken Sie an ▲ den Stoff aufrollen, bis er straff ist.



**2.c.** Drehen Sie den gelben Einstellknopf gegen den Uhrzeigersinn (in Richtung „+“) um den offenen Rand in Richtung Kassette zu bewegen (stoppen Sie, wenn der frontale Balken die erste Bewegung macht).

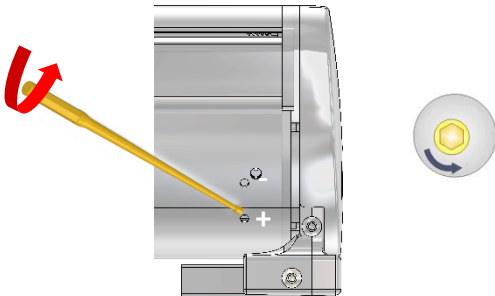

**3.c.** Drücken Sie nach unten ▼. Wenn die Position nach dem Öffnen immer noch falsch ist, wiederholen Sie die Schritte **1.c** oder **1.d**.

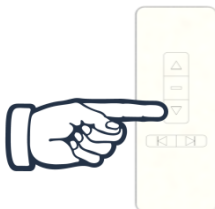

✓ Begrenzung der offenen Position einstellen



### Grenze der geöffneten Position nicht erreicht



Die Markise ist vollständig geöffnet, während die Arme nur teilweise geöffnet sind.

**1.d.** Drücken Sie aus ▼ um sicherzustellen, dass die Markise vollständig geöffnet ist.

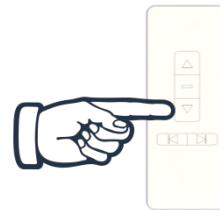

**2.d.** Drehen Sie den gelben Einstellknopf im Uhrzeigersinn (in Richtung „-“): infolgedessen bewegt sich der frontale Balken nach vorne. Halten Sie an, wenn sich die Arme vollständig geöffnet haben. Wenn die Position nach dem Öffnen immer noch nicht korrekt ist, wiederholen Sie die Maßnahmen von Punkt **1.c** oder **1.d**.

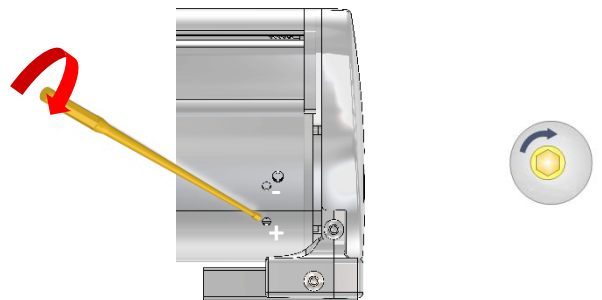

✓ Begrenzung der offenen Position einstellen



## IV. Reinigung und Pflege

### Stoff

Markisenstoff ist ein hochwertiges Produkt, das meist aus Acryl- oder Polyesterfasern (je nach deklarierten Eigenschaften) hergestellt wird. Es behält seine Qualität über Jahre hinweg, wenn einige wenige Anforderungen eingehalten werden.

Das lokale Wetter hat einen großen Einfluss auf die Reinigungshäufigkeit. Bei trockenem Wetter muss weniger gereinigt werden als bei feuchtem. Der Stoff kann nach Bedarf gereinigt werden, aber eine generelle Reinigung sollte jedes Jahr bei warmem und trockenem Wetter durchgeführt werden.

### Verfahren:

1. Öffnen Sie die Markise vollständig.
2. Entfernen Sie losen Schmutz und Ablagerungen.
3. Besprühen Sie den Stoff mit Wasser unter mit einem Hochdruckreiniger oder Gartenschlauch. Verwenden Sie keine Reinigungsmittel.
4. Lassen Sie das Gewebe an der Luft trocknen, wenden Sie keine Wärme an.
5. Schließen Sie die Markise.

### STOFFINFORMATION

Aufgrund seiner funktionellen Anforderungen und Produktionsmethoden weist der Markisenstoff spezifische Eigenschaften auf, die die Qualität des Stoffes nicht beeinträchtigen oder seine Gebrauchstauglichkeit reduzieren.

- **Knickfalten (1):** Ähnlich wie Fischgräten und kommt hauptsächlich an den Verbindungsstellen und Umwicklungen des Stoffs vor (doppelte Dicke des Stoffs).
- **Weißer Streifen (2):** als Lichtstreifen sichtbar, kann während der Produktion auftreten.
- **Falten (3):** in der Naht und im Rand kann durch mehrere Stofflagen gebildet werden, während es auf dem Rollenrohr aufgerollt wird.

Die oben genannten Unvollkommenheiten sind eine Folge der natürlichen Eigenschaften des Stoffes. Sie können keine Grundlage für Reklamation sein, da sie typisch für Markisenstoffe sind und den Nutzungskomfort nicht beeinflussen.



(1)

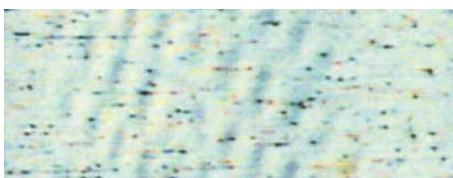

(2)



(3)



(4)

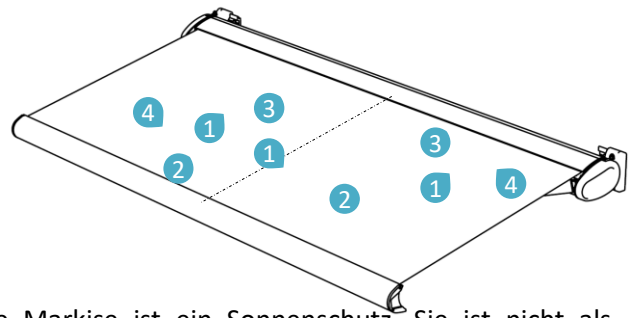

Die Markise ist ein Sonnenschutz. Sie ist nicht als Regenschutz gedacht. Die Regenbeständigkeit bei leichtem und kurzem Regen ist bei imprägnierten, wasserabweisenden Stoffen gegeben, wenn der Neigungswinkel der Markise 15° oder mehr beträgt. Bei stärkerem oder längerem Regen muss die Markise geschlossen werden, um Beschädigungen zu vermeiden. Nass geschlossene Markisen sollten so schnell wie möglich geöffnet werden, um gründlich zu trocknen.

### Konstruktion

Die Konstruktion besteht aus pulverbeschichteten, verzinkten Stahl- und Aluminiumkomponenten. Der Rest der Markisenkonstruktion besteht aus korrosionsbeständigen Materialien. Mit der Zeit sammeln sich Staub und Schmutz auf dem Rahmen an und erfordern eine regelmäßige Reinigung. Verwenden Sie Wasser und ein weiches sauberes Tuch, um die Rahmenkomponenten einmal pro Jahr zu reinigen.

Batterien für die Fernbedienung

Eine geeignete Batterie für die Fernbedienung ist CR2032 (3 V, 225 mAh).

Legen Sie den Akku in die Abdeckung der Fernbedienung ein (beachten Sie die Polarität - und +) und schließen Sie die Abdeckung.

## Um ein gutes Funktionieren und eine lange Lebensdauer Ihrer Markise zu gewährleisten:

- × Lassen Sie Ihre Markise nicht bei Regen, Wind oder/und Schnee geöffnet.
- × Hängen Sie keine Pflanzen oder andere Gegenstände an Teile der Markise.
- ✓ Die Markise sollte eingefahren werden, wenn Sie das Haus verlassen oder wenn sie nicht benutzt wird.
- ✓ Reinigen Sie Ihre Markise jährlich, wie im Abschnitt "Reinigung und Pflege" beschrieben.

## V. Fehlerbeseitigung

<b>Problem</b>	<b>Ursache</b>	<b>Lösung</b>
<b>Auftreten eines Durchhangs und nicht gespannter Stoff</b>	Der Stoff dehnt sich, wenn er nass wird.	Die Markise öffnen und den Stoff trocknen lassen.
	Die Arme sind nicht vollständig ausgestreckt.	Die Markise vollständig öffnen.
	Überschüssiger Stoff wird von der Faltröhre abgerollt.	Die Endschalter einstellen.
<b>Während des Betriebs wird ein Klopf- oder Knackgeräusch gehört</b>	Die Markisenhalterungen sind nicht gut befestigt worden.	Ziehen Sie die Schraubverbindungen der Halterungen an.
<b>Die Fernbedienung funktioniert nicht</b>	Problem mit der Batterie.	- Prüfen Sie, ob die Batterie korrekt eingelegt ist. - Wechseln Sie die Batterie.
	Der Motor wird nach einer 4-6 min langen Manipulation überhitzt (der Thermoschutzmodus ist eingeschaltet).	Lassen Sie den Motor sich erholen (die Abkühlzeit beträgt etwa 9-11 Minuten).
<b>Die Markise öffnet sich plötzlich und kann nicht teilweise/vollständig geschlossen werden</b>	Der Mitnehmer ist defekt	1. Schieben Sie die vordere Stange so nah wie möglich an die Kassette heran (von zwei Personen) 2. Verwenden Sie ein Seil oder ein Band, um die Markise zu befestigen. 3. Kontaktieren Sie Ihren Händler





# EG-Konformitätserklärung

**Produkt:****Markisen****Identifikationscode des Produkttyps:**Markise mit Gelenkarmen:  
Bass, Tenor, Sporano , Mezzo, Adagio, treMOLo , Presto+**Verwendungszweck:**

Markise zur Außenmontage an Gebäuden und anderen Bauwerken

Die folgenden harmonisierten Normen werden angewendet:

**EN 13561:2015**

Außenjalousien – Leistungsanforderungen einschließlich Sicherheit

**EN 60335-2-97**Elektrische Haushalts- und ähnliche Geräte – Sicherheit  
Besondere Anforderungen an Antriebe für Rollläden, Markisen, Jalousien und ähnliche Einrichtungen.**Konformität mit folgenden Richtlinien:**Erfüllt die Bestimmungen der Maschinenrichtlinie **2006/42/EG** für motorbetriebene Produkte.**2011/65/EU** zur Beschränkung gefährlicher Stoffe in Elektro- und Elektronikgeräten (RoHS).Richtlinie **2014/30/EU** zur elektromagnetischen VerträglichkeitRichtlinie über Funkanlagen **2014/53/EU****Hersteller:**MOL sp. zoo  
Szkółkarska 17, 62-002 Suchy Las, Polen

PREZES ZARZĄDU  
dr inż. Krzysztof Schmidt

**Krzysztof Schmidt, PhD. Eng.**

General Manager

Suchy Las, Poland, April 2023

## Entsorgung

Diese Markise darf nicht als unsortierter Siedlungsabfall entsorgt werden. Es muss zur Wiederverwertung an einer dafür vorgesehenen Sammelstelle abgegeben werden. Auf diese Weise tragen Sie zum Schutz der Ressourcen und der Umwelt bei. Wenden Sie sich für weitere Informationen an Ihre lokalen Behörden. Kinder dürfen wegen möglicher Verletzungen oder Erstickungsgefahr nicht mit Plastiktüten und Verpackungsmaterial spielen. Lagern Sie solches Material sicher oder entsorgen Sie es umweltfreundlich.



Das Piktogramm mit der durchgestrichenen Mülltonne weist auf die Verpflichtung zur getrennten Entsorgung von Elektro- und Elektronikgeräten hin.

Elektro- und Elektronikgeräte können gefährliche und umweltgefährdende Stoffe enthalten. Entsorgen Sie dieses Gerät nicht über den Hausmüll. Geben Sie es bei einer Sammelstelle für Elektro- und Elektronik-Altgeräte ab. Damit tragen Sie zur Ressourcenschonung und zum Schutz der Umwelt bei. Für weitere Einzelheiten wenden Sie sich bitte an Ihren Händler oder an die örtlichen Behörden. Verbrauchte Batterien müssen ordnungsgemäß entsorgt werden. Batterieverkaufsstellen und kommunale Sammelstellen bieten spezielle Behälter für die Batterieentsorgung an.

# Wandhalterungen

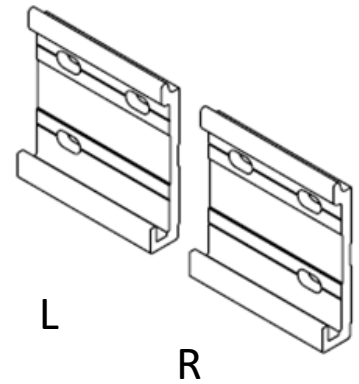

Linke Halterung

Rechte Halterung

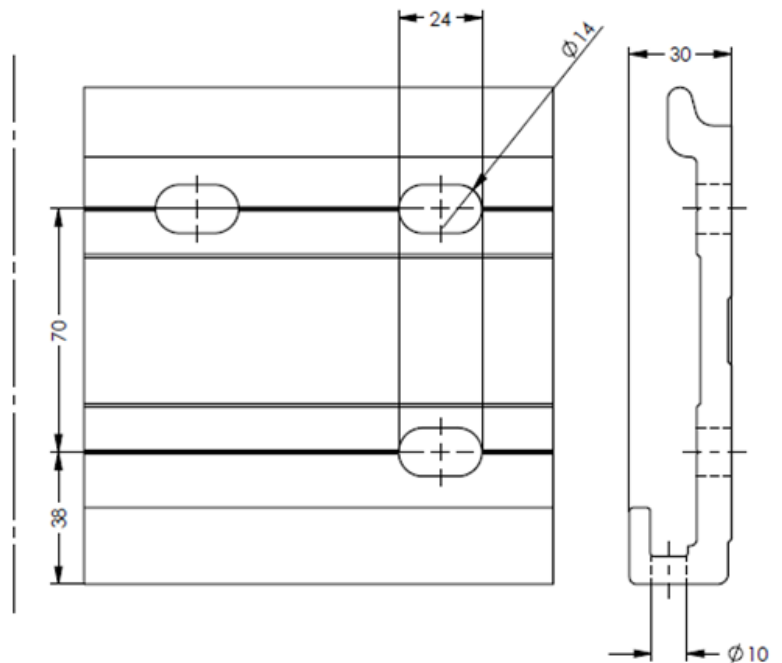
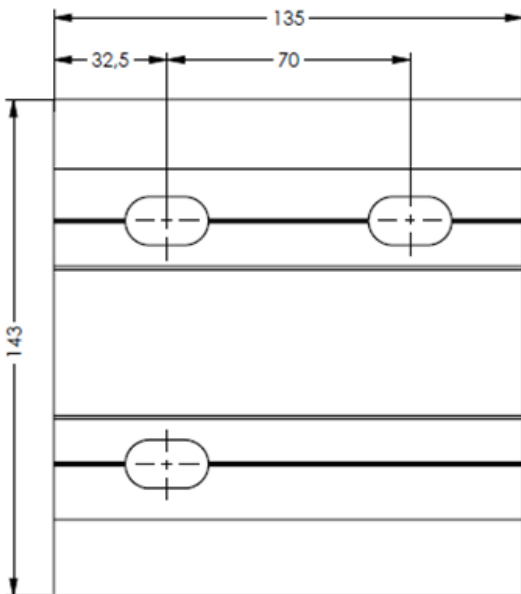

# Deckenhalterungen

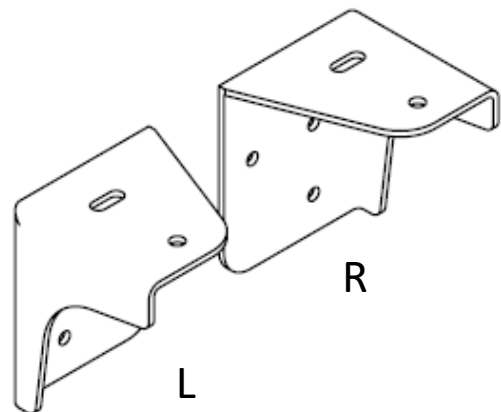
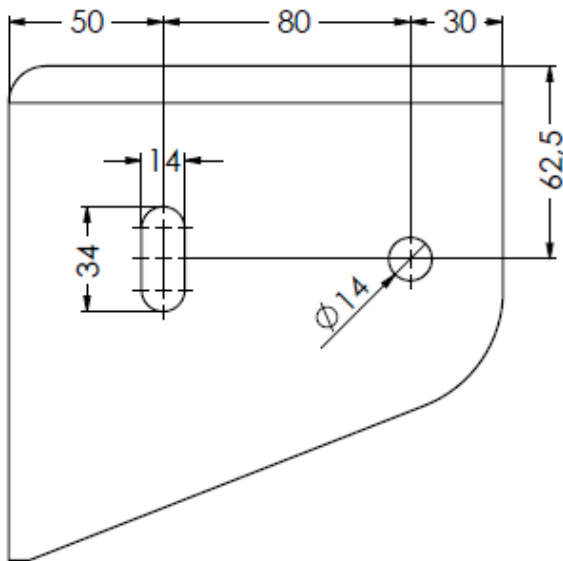
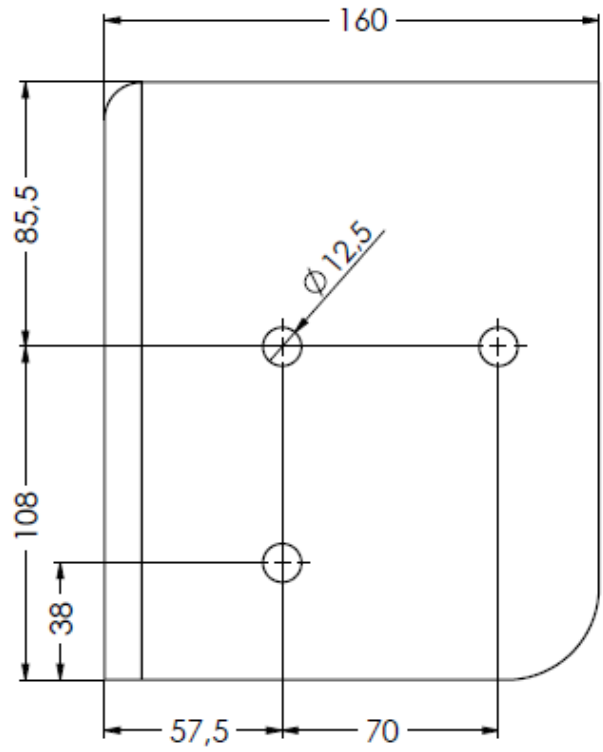
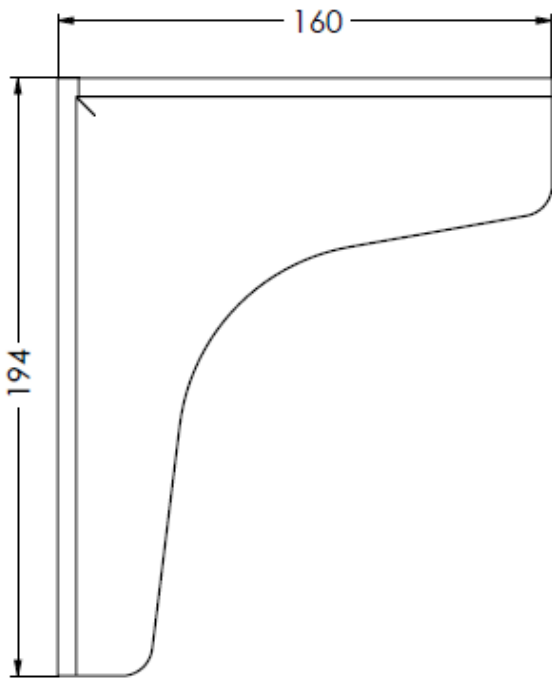

Cet auvent a été conçu par une équipe d'ingénieurs, fusionnant leur savoir-faire avec les dernières technologies du marché, ce qui fait de ce produit le meilleur choix pour la protection solaire externe.

Ce manuel détaille les instructions d'installation, d'utilisation et d'entretien de ce store. Veuillez les lire attentivement avant l'installation et conservez-les pour future référence.

### Contenu de l'emballage

- 1x Auvent à cassette motorisé
- 2x Jeu de supports muraux
- 1x Télécommande avec support
- 1x Manuel d'instructions

### Utilisation conforme

Ce store est conçu pour un usage extérieur afin de protéger des rayons directs du soleil, de l'éblouissement et de la chaleur. Ce produit peut résister au vent jusqu'à sa classe de résistance (veuillez consulter le paragraphe "résistance au vent") et doit être fermé en cas de pluies, de vent ou d'autres conditions hivernales (par exemple, chute de neige, gel, glace), car cela pourrait entraîner une défaillance de l'auvent et causer de graves dommages aux personnes, aux animaux ou aux biens.

Toute autre utilisation ou modification de ce produit est considérée comme une utilisation incorrecte, ce qui entraînera une traçabilité judiciaire et pourrait engendrer de graves dommages aux personnes, aux animaux ou aux biens.

### Table de matières

Consignes de sécurité importantes

- I. Vue d'ensemble de l'auvent
- II. Installation
- III. Configuration
- IV. Nettoyage et entretien
- V. Dépannage

Déclaration de performances

Elimination



## AVERTISSEMENT



- Lisez attentivement ce manuel avant l'installation et l'utilisation de l'auvent.
- Respectez les exigences et les instructions d'installation pour un fonctionnement correcte et sûr de l'auvent.

Mol sp. z o.o

ul.Szkólkarska 17

62-002 Suchy Las / Pologne

E-mail: [exportde@mol.net.pl](mailto:exportde@mol.net.pl)

TEL: +48 507320533

### Symboles



Veuillez lire attentivement ce manuel d'utilisation et le conserver pour toute prochaine référence.



Avertissement d'accident, de blessure corporelle et de graves dommages matériels.



2 personnes sont requises pour cette tâche.



Un triangle avec un symbole éclaircissant attire l'attention de l'utilisateur sur une «tension dangereuse» sans isolation, qui peut être suffisamment élevée pour entraîner un risque de choc électrique.



Informations importantes.

### Accessoires requis

Les accessoires suivants (non inclus) sont nécessaires pour une installation correcte de l'auvent:

- Niveau à bulle
- Règle
- Ruban à mesurer
- Craie ou crayon
- Clés
- Maillet en caoutchouc
- 2 Escabeaux
- Perceuse à percussion
- Jeu de clés Allen
- Mèche appropriée et matériel de montage (fixations) pour installation murale ou sur plafond.



## CONSIGNES DE SÉCURITÉ IMPORTANTES



**Avertissement - pour la sécurité des personnes, il est important de respecter ces instructions**

**Il est impératif de conserver ces instructions**

-Avertissement! Travailler à haute altitude présente un risque de chute. Portez toujours une protection antichute appropriée.

-Si l'auvent doit être installé à de hauts niveaux, nécessitant l'utilisation de cordes, assurez-vous que l'auvent est:

- Enlevé de son emballage,
- Les cordes sont adaptées pour supporter la charge et bien fixées,
- L'auvent est soulevé de façon uniforme et horizontale. Il en va de même pour le démontage du produit.

-Les échelles et les échafaudages ne doivent pas être positionnés ou fixés au store. Une base solide et un sol plat est nécessaire pour leur soutien.

-Utilisez uniquement des échelles et des échafaudages ayant une capacité de charge suffisamment élevée.

-Lors de la première utilisation, assurez-vous qu'aucune personne ou animal n'est présent dans la zone de protrusion du store. Vérifiez que les fixations et les supports de montage sont toujours serrés après la première ouverture.

-Utilisez le store uniquement comme spécifié dans ce manuel. Des modifications telles que des ajouts ou des conversions qui ne sont pas originaires du fabricant, ne peuvent être apportées qu'avec le consentement écrit de ce dernier.

-Assurez-vous que les enfants et les personnes qui ne peuvent pas évaluer correctement les dangers d'une mauvaise manipulation et utilisation, n'opèrent pas votre auvent.

-Les produits à réparer, avec une usure élevée ou des dommages au couvercle ou au cadre, ne peuvent pas être utilisés. Avant chaque opération, vérifiez visuellement que le store n'est pas endommagé.

-Si des dommages sont visibles, arrêtez immédiatement l'utilisation du store et trouvez du personnel autorisé pour réparer le produit. Ne touchez pas les pièces mobiles pendant le fonctionnement de l'auvent.

-Il existe un potentiel d'écrasement, de coupure entre le profil avant, les bras articulés, les profils mobiles et le boîtier, en particulier lors de l'utilisation du produit avec la commande. Assurez-vous qu'aucun objet n'interfère dans la zone de protrusion de ce dernier.

-Empêchez les vêtements ou les parties du corps d'être pris et attirés par l'auvent. Lorsque vous travaillez dans la zone de protrusion du produit, assurez-vous qu'il ne peut pas être manipulé accidentellement. Pour cela, retirez la manivelle et stockez-la dans un endroit sûr, coupez l'alimentation électrique et prenez des mesures de sécurité contre toute manipulation involontaire.

-L'utilisation de câbles tendeurs ou de charges supplémentaires (par exemple, des objets attachés) peut causer de graves dommages ou l'effondrement de l'auvent, et est par conséquent pas autorisée.

-Les objets étrangers sur le tissu de l'auvent, sur le capot supérieur et les rails de guidage doivent être retirés immédiatement, car ils peuvent endommager ou causer l'effondrement du produit.

-Si l'angle d'inclinaison de l'auvent est inférieur à 14 ° (25%), elle ne doit pas être ouverte pendant la pluie, en raison du danger de poches d'eau qui peuvent endommager ou effondrer cette dernière.

-Fermez le produit en cas de pluie, de neige ou de vent pour éviter les dégâts. Si un capteur de vent est utilisé en combinaison avec un moteur électrique, réglez-le en fonction de la classe de résistance au vent de votre auvent.

-Ne sortez pas le store en cas de neige ou de gel (danger de gel de la toile). La neige et/ou la glace peut détruire l'auvent. Dans de telles conditions, les commandes automatiques doivent être réglées sur le fonctionnement manuel, par exemple pour le fonctionnement en hiver.

-N'utilisez que des pièces de rechange approuvées par le fabricant.

-Lors du démontage et de la mise au rebut de l'auvent, les pièces précontraintes (par exemple, les bras articulés, les systèmes de traction arrière) doivent être complètement détendus ou sécurisées pour éviter tout déploiement accidentel.

-Attention ! risque de blessure ou de mort par choc électrique !

-Lors de l'installation, respectez toujours les prescriptions nationales d'installation.

-Lorsque vous manipulez le produit, assurez-vous que l'alimentation électrique du store est coupée et prenez des mesures de sécurité pour éviter toute remise en marche involontaire.

-Les enfants ne doivent pas jouer avec les commandes de l'auvent. Rangez les télécommandes hors de la portée des enfants.

-Vérifiez régulièrement que les câbles du produit ne sont pas usés ou endommagés. Si des dommages sont visibles, cessez immédiatement d'utiliser le système et demandez l'intervention d'un personnel qualifié.

-Il est interdit de modifier la conception ou la configuration de l'équipement sans consulter le fabricant ou son représentant autorisé.

-L'auvent doit être visible lors de l'actionnement de l'interrupteur.

-L'interrupteur doit être installé dans un endroit permettant à l'utilisateur de le contrôler en toute sécurité (loin des pièces mobiles), à une hauteur correspondant aux règles nationales pour les personnes avec mobilisation réduite (de préférence moins de 1,30 m, si possible).

-Un auvent à commande électrique ne peut pas être fermé sans électricité. Il est donc recommandé, en particulier dans les régions venteuses où les coupures de courant sont fréquentes, de manipuler le store avec un système de secours à commande manuelle ou une alimentation électrique de secours.

Pour l'utilisation de piles :

-Attention ! risque d'explosion si les piles ne sont pas remplacées correctement. Ne les remplacez que par des piles du même type.

-Faites attention à la bonne polarité. N'exposez pas les piles (bloc-piles ou piles insérées) à la chaleur excessive du soleil, du feu, etc. Protégez-les contre les chocs mécaniques. Gardez-les sèches et propres.

-Tenir hors de portée des enfants.

-Ne pas ouvrir, démonter, couper ou court-circuiter les piles. N'utilisez pas des piles neuves et des piles usagées ensemble. Respectez les consignes de sécurité et autres indications figurant sur la pile et son emballage. Retirez les piles qui fuient et nettoyez soigneusement le compartiment des piles.

-Évitez tout contact avec les yeux et la peau.

# I. Vue d'ensemble de l'auvent

- 1 Barre frontale
- 2 Tissu
- 3 Bras articulés
- 4 Cassette
- 5 Support d'installation
- 6 Support de cassette

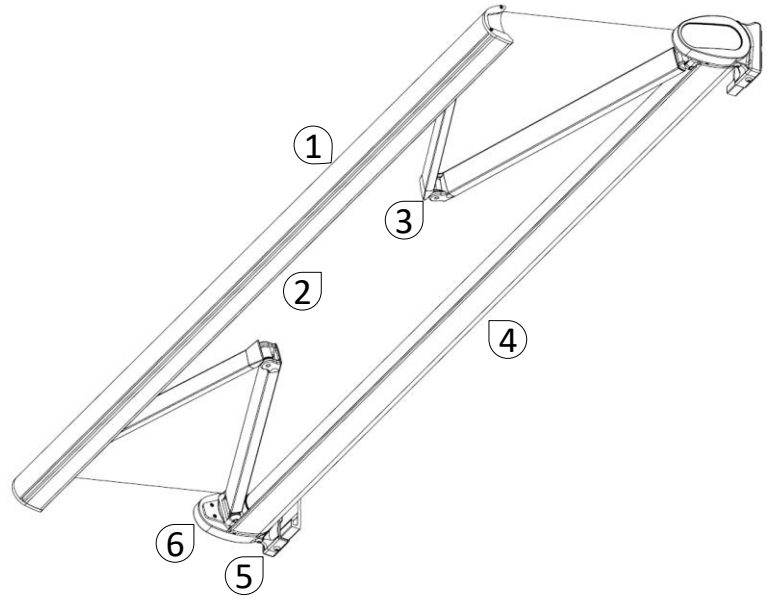

## I.1. Contenu du paquet

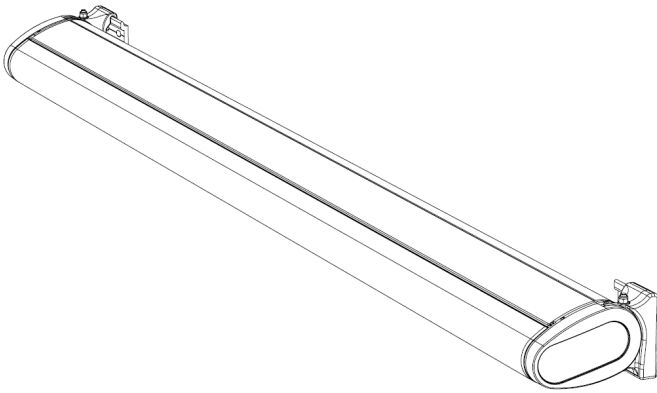

Auvent motorisé

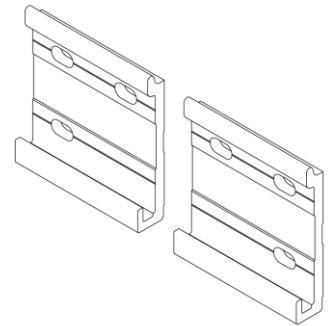

2 × Supports d'installation

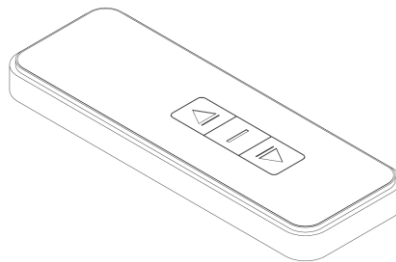

1 × Télécommande

## I.2. Données techniques

Cet auvent est conçu pour résister à une vitesse de vent égale au **cinquième niveau de force de Beaufort**, ce qui est équivalent à la **deuxième classe de résistance au vent** conformément à la norme **EN-13561** (Sauf stores de largeur  $\geq 500\text{cm}$  qui ont une **première classe résistantes au vent**, en raison de leur grande projection). La combinaison du type de mur et du matériau de montage utilisé sur votre site d'installation peut entraîner une classe de résistance au vent inférieure pour votre auvent. Consultez un spécialiste d'installation pour vous aider à choisir la méthode d'ancrage adéquate. Le tableau ci-dessous peut être utilisé pour identifier différentes vitesses de vent en observant le mouvement des arbres.

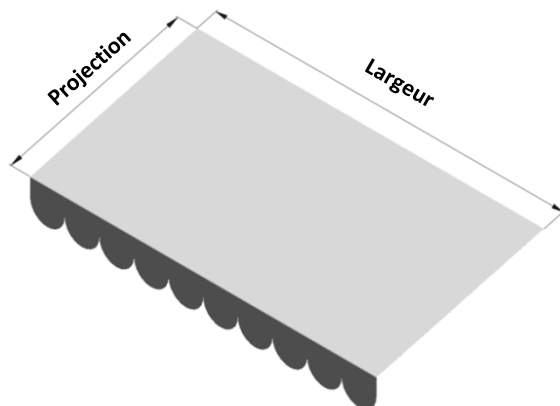

Classe de résistance au vent	Force de Beaufort	Vitesse du vent [Km/h]		Implications					
0	1 à 3	$\leq 19$		Feuilles et branchages se déplaçant en permanence					
1	4	[20 - 27]		Les petites branches commencent à se déplacer, les papiers qui traînent sont soulevés du sol.					
2	5	[28 - 37]		Les branches d'une taille modérée bougent, les arbustes feuillus se balancent.					
3	6	[38 - 48]		Les grandes branches bougent, il demeure difficile d'utiliser un parapluie.					
<b>Largeur[cm]</b>	300	360	400	420	450	480	500	600	500
<b>Projection [cm]</b>	250	250	300	300	300	300	300	300	350
<b>Poids du tissu [g/m<sup>2</sup>]</b>	300	300	300	300	300	300	300	300	300
<b>Poids de l'auvent [kg]</b>	48	58	64	68	72	77	80	96	87
<b>Niveau de bruit [dB(A)]</b>	<45	<45	<45	<45	<45	<45	<45	<45	<45
<b>Alimentation électrique</b>	230 V - 50/60 Hz	230 V - 50/60 Hz	230 V - 50/60 Hz	230 V - 50/60 Hz	230 V - 50/60 Hz	230 V - 50/60 Hz	230 V - 50/60 Hz	230 V - 50/60 Hz	230 V - 50/60 Hz
<b>Consommation électrique[W]</b>	200	200	200	200	200	200	200	200	200
<b>Degré de protection (du moteur)</b>	IP44	IP44	IP44	IP44	IP44	IP44	IP44	IP44	IP44
<b>Classe de résistance au vent</b>	2	2	2	2	2	2	1	1	1



# II. Installation

## II.1. Ancrage



Le tableau ci-dessous fournit des recommandations de base pour la fixation sur des différents types de murs. Veuillez consulter un spécialiste pour déterminer votre type de mur et la fixation appropriée. Le spécialiste pourra également déterminer la classe de résistance au vent de votre auvent en fonction de l'état du mur et de la fixation utilisée.

TYPE DE MUR	EMPLACEMENT	FIXATION
<b>Béton</b> Béton/ C20-C25	Plafond Plafond / isolé Mur Mur/ isolé	par ex. boulon d'ancrage TOX S-Fix Pro 1 A4 par ex. TOX Thermo Proof Plus par ex. boulon d'ancrage TOX S-Fix Pro 1 A4 par ex. TOX Thermo Proof Plus
<b>Brique solide</b> Brique en argile/MZ Sand-lime / KS	Mur Mur/ isolé	par ex. kit de maçonnerie TOX Wallix par ex. TOX Thermo Proof Plus
<b>Brique perforée</b> Clay brick / HLZ Brique silico-calcaire/ KSL	Mur Mur/ isolé	par ex. kit de maçonnerie TOX Wallix par ex. TOX Thermo Proof Plus
<b>Béton cellulaire</b> Béton cellulaire/ BP2	Mur Mur/ isolé	par ex. kit de maçonnerie TOX Wallix par ex. TOX Thermo Proof Plus
<b>Mur creux</b>	Mur/ isolé	par ex. TOX Thermo Proof Plus

AVERTISSEMENT	
<p>L'installation du produit doit être effectuée par une personne qualifiée. Installez les supports sur le mur en utilisant le bon ancrage. Consulter un spécialiste pour identifier le type de votre mur et sa capacité de charge ainsi que le type d'ancrage requis. Les variables mentionnées ci-dessus affecteront la résistance au vent du store. Assurez-vous que les instructions du fabricant des matériaux d'ancrage ont été respectées avant l'installation du produit.</p>	

Largeur[cm]x Projection[cm]	Force d'extraction sur ancrage[kN]
3 x 2,5	5,4
3,6 x 2,5	6,35
4 x 3	9,48
4,2 x 3	9,55
4,5 x 3	10,56
4,8 x 3	10,85
5 x 3	11,64
6x3	13,44
5x3,5	14,7

## II.2. Positionnement des supports



Ce graph montre la relation entre la projection, La hauteur d'installation (**Z**) et l'angle d'inclinaison du produit.

L'auvent est livré avec un angle d'inclinaison de 15° (**qui est l'angle d'inclinaison recommandé**).

Après avoir choisi la hauteur d'installation (**Z**), l'angle d'inclinaison, et en tenant compte de la projection du store, tracez une ligne sur le graph et assurez-vous que le point représentant la barre frontale de cette ligne ne descend pas en dessous de la ligne de hauteur recommandée (200 cm).

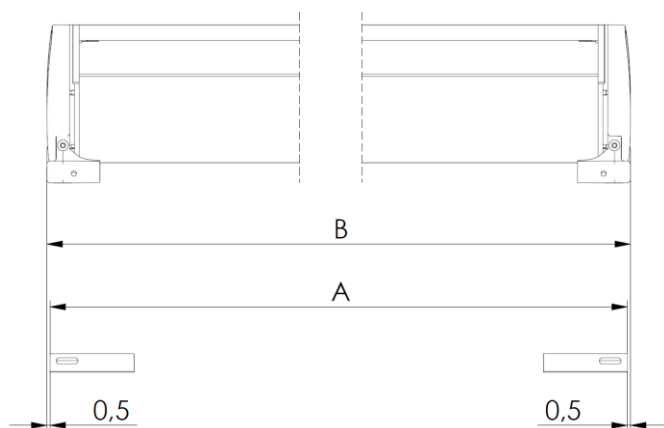
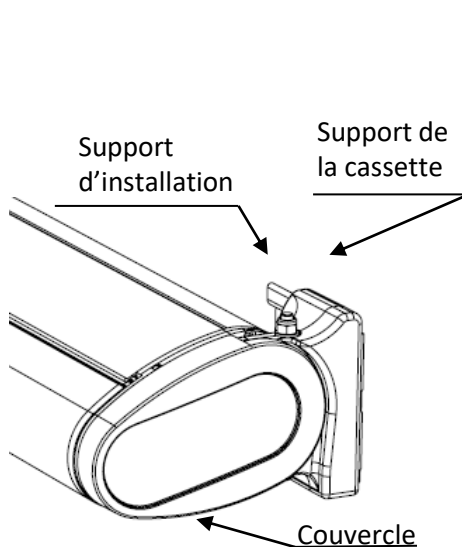
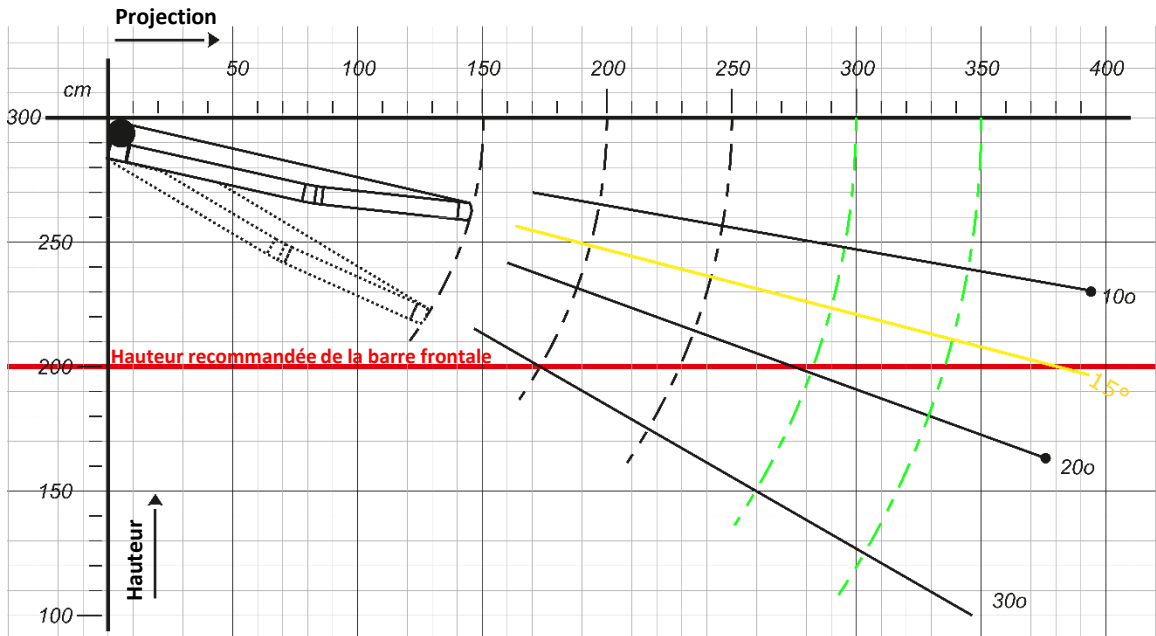
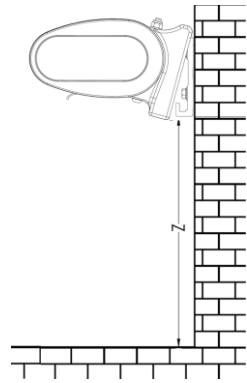

Commencez par mesurer la distance entre les surfaces extérieures de la cassette «A».

La distance "B" entre les surfaces les plus éloignées des supports est:

$$B = A + 1 \text{ cm}$$



Les supports doivent être installés sur une surface plane suivant une ligne horizontale. Le non-respect de cette condition entraînera une dégradation rapide ou un mauvais fonctionnement de l'auvent.

## II.3. Montage de l'auvent sur les supports

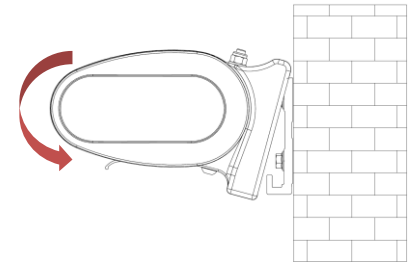

Montez le produit sur les supports et fixez-le avec les vis sans tête (une vis sans tête de chaque côté du store)

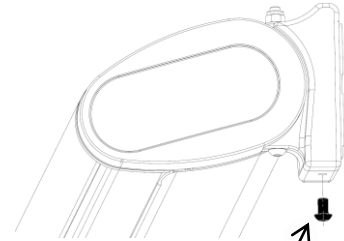

vis

## Montage au plafond



Assemblez les supports muraux avec les supports de plafond.

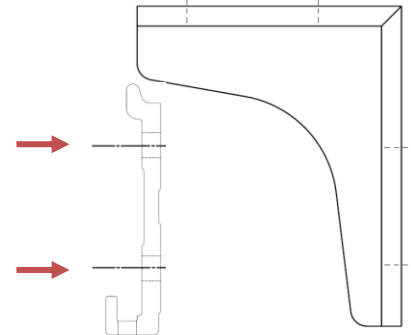
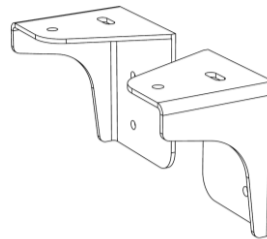

Montez les supports au plafond en suivant la même description dans le paragraphe II.2

Installez l'auvent sur les supports et fixez-le en place à l'aide des vis (une vis de chaque côté de l'auvent)

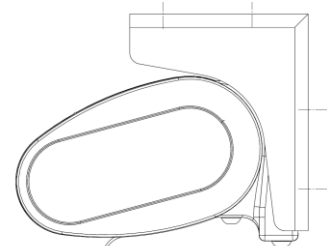
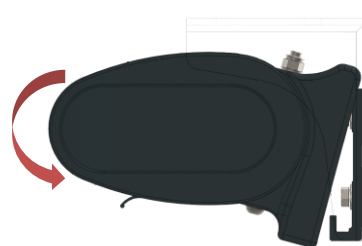

## II.4. Installation Électrique



Le câble doit être connecté à la source d'électricité en utilisant la méthode appropriée.

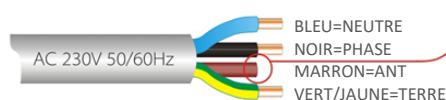

C'est une antenne, vous pouvez le couper mais à **ne pas brancher!**

Cette opération doit être effectuée par un technicien certifié.

## II.5. Présentation de la télécommande

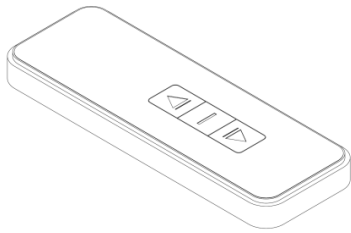

	Symbole	Action
<b>Contrôle de l'auvent</b>	▲	Fermer
	▼	Ouvrir
	—	Pause

### Télécommande : Fiche technique

Fréquence [MHz]	433,92
Températures de fonctionnement [°C]	-20°C à +55°C
Puissance de transmission [mW]	< 10
Portée maximum en champs libre [m]	80
Type de batterie	CR2032 (3V)
Dimensions [mm]	123 x 43 x 11

## II.6. Vérification de la configuration de l'auvent



L'auvent est livré avec des interrupteurs de fin de course pré-réglés.



### ATTENTION:

- Ne touchez pas les parties mobiles du store pendant la manipulation.
- Ne rien placer ou fixer sur l'auvent.
- Ne forcez pas manuellement le déplacement des pièces du produit.

Ouvrez complètement le store à l'aide de la télécommande.



Le croquis ci-contre illustre la position de la barre avant dans un auvent complètement ouvert (l'ouverture du produit doit s'arrêter lorsque les bras sont complètement ouverts et que le tissu est encore tendu) et la direction d'enroulement du tissu.

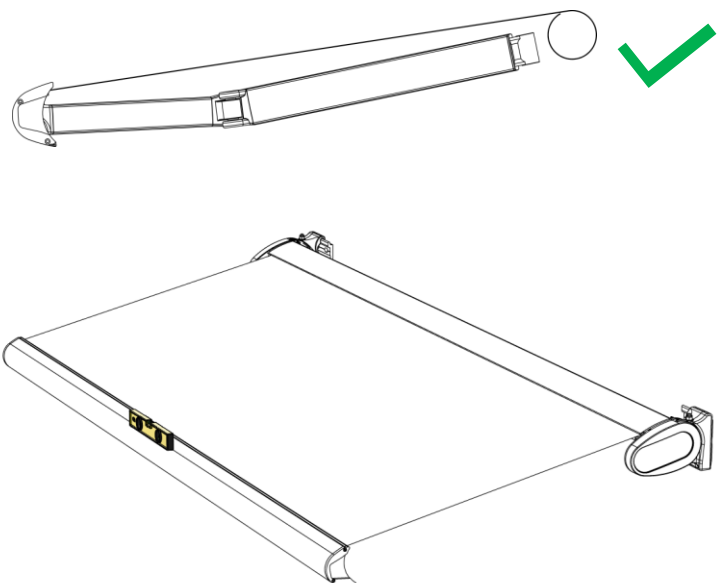

Assurez-vous que la barre frontale est de niveau à l'aide d'un niveau à bulle. Dans le cas contraire, vérifiez que les supports d'installation sont correctement mis à niveau et que les bras ont un même angle d'inclinaison.

# III. Configuration

## III.1. Ajustement de l'angle d'inclinaison des bras (OPTIONNEL)

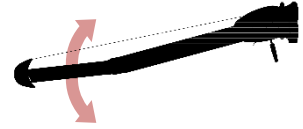

 L'auvent est livré avec un angle d'inclinaison de 15 degrés qui est la configuration recommandée pour ce produit.

Commencez par dévisser les deux vis du couvercle situées à côté des supports de bras, en utilisant une **clé Allen de taille 4**.

Retirer le couvercle. Répétez la même étape pour retirer le deuxième couvercle.

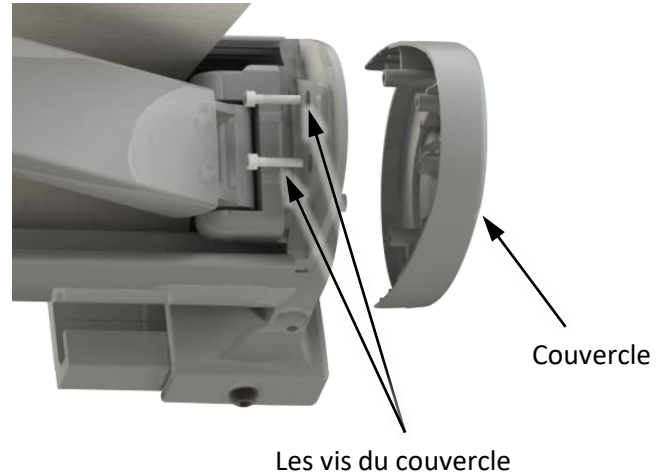

 Pour régler l'angle d'inclinaison, procédez comme suit (deux personnes sont requises pour cette tâche):

- Maintenez la barre frontale en place.
- Desserrez les deux vis principales (par demi-tour) à l'aide d'une **clé à fourche 13**.

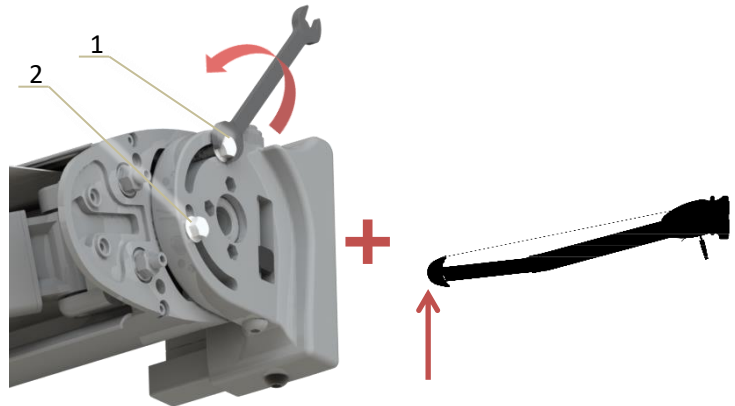

Répétez la même procédure de l'autre côté du store.

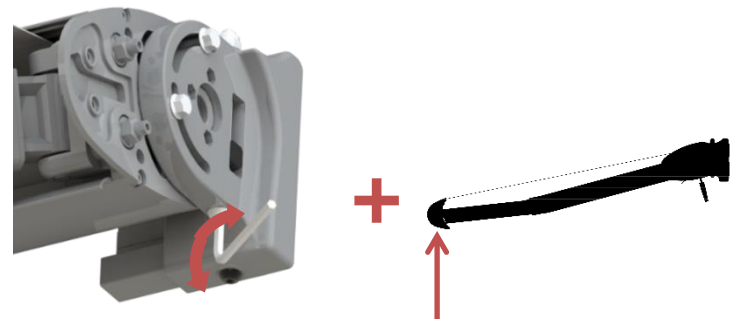

À l'aide d'une **clé Allen de taille 6**, tournez la vis pour régler l'angle d'inclinaison souhaité.

Ajustez la distance X pour atteindre l'angle d'inclinaison souhaité.



**Remarque:**

Il est recommandé d'utiliser un outil de mesure avec une bonne précision (par exemple un pied à coulisse).

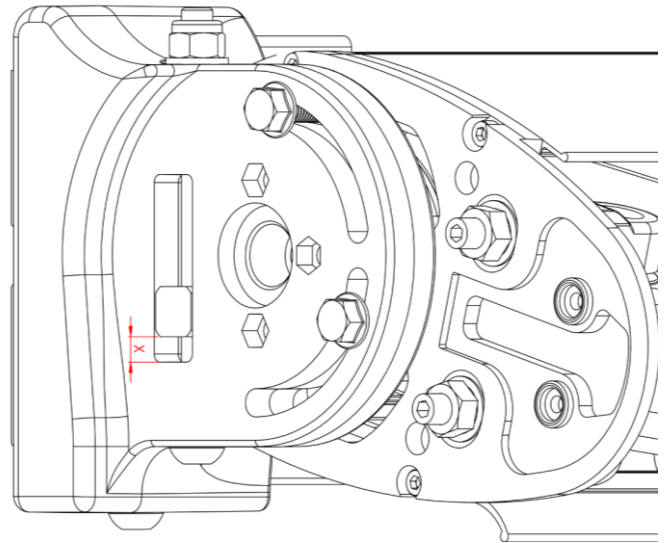

Le tableau contient les valeurs X pour chaque angle d'inclinaison.

Angle d'inclinaison [deg]	X
10	4
15	8
20	12
25	16
30	19
35	22
40	25
45	29
50	32
55	36
60	39

-Répétez la même procédure avec le deuxième bras.

- Assurez-vous que la barre frontale est de niveau (sinon, assurez-vous que les valeurs X sont similaires des deux côtés).

-Serrez les deux vis principales à l'aide d'une **clé de taille 13**.

-Répétez la même procédure de l'autre côté du store.

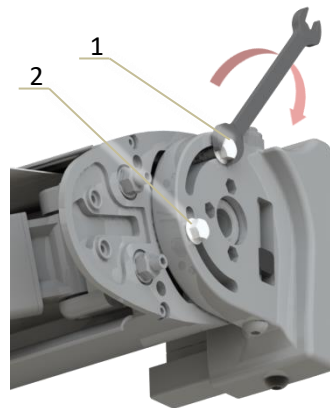

**Remarque:**

Pour des raisons de sécurité, seules les personnes qui ajustent le produit doivent être autorisées sous l'auvent.

## III.2. Installation des couvercles

Si le nouvel angle d'inclinaison défini est supérieur à 15 degrés, il est nécessaire de retirer des fragments du paroi du couvercle de cassette pour l'adapter à la nouvelle configuration.

Utilisez une pince pour retirer une dent à la fois. Le nombre total de dents à retirer est expliqué dans le tableau ci-dessous.

Angle d'inclinaison [deg]	Nb. De fragments à enlever
[5..20]	0
[21..40]	1
[41..50]	2
[51..60]	3

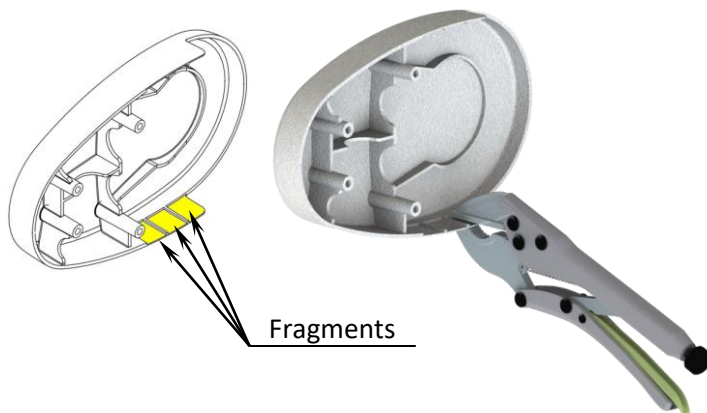

### III.4. Ajustement des limites de fin de course (OPTIONNEL)



Le store est livré avec des limites de fin de course pré-réglés. Cette procédure est facultative. Elle pourrait également être suivie au cas où les limites de fin de course ont été réinitialisés accidentellement.

Réglage de la position limite fermée (la limite supérieure)



Appuyez sur haut ▲ pour fermer l'auvent

#### Limite de la position fermée dépassée

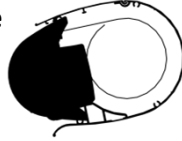

**1.a.** Appuyez sur bas ▼ jusqu'à ce que la barre frontale soit à 20 cm de la cassette

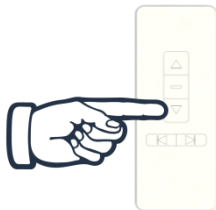

**2.a.** Tournez la vis de réglage blanche dans le sens inverse des aiguilles d'une montre (vers la direction «+») pour déplacer la limite vers l'extérieur.

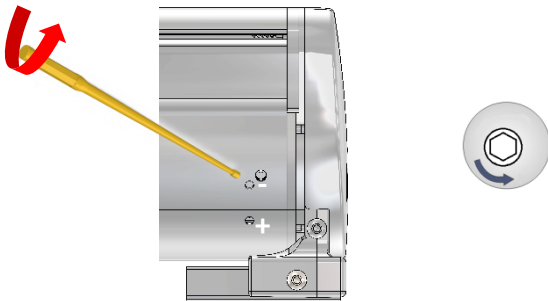

**3.a.** Appuyez sur haut ▲ pour fermer le store, si la position fermée est toujours incorrecte, répétez à partir de l'étape **1.a.** ou **1.b.**

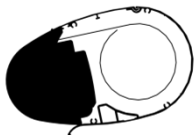
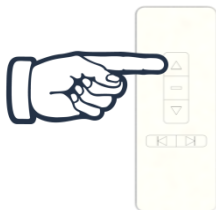

✓ Limite de la position fermée réglée

#### Limite de la position fermée non atteinte

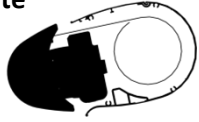

**1.b.** Appuyez sur haut ▲

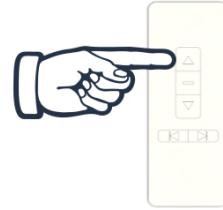

**2.b.** Tournez la vis de réglage Blanche dans le sens des aiguilles d'une montre (vers le sens «-»), en conséquence, la barre avant commence à se rapprocher de la cassette (la limite de fermeture se déplace vers l'intérieur) et s'arrête lorsque la position correcte est atteinte.

Si la position fermée n'a pas été atteinte, répétez à partir de l'étape **1.a.** ou **1.b.**

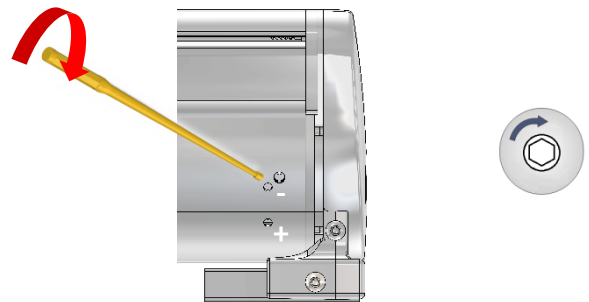

✓ Limite de la position fermée réglée

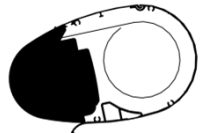



## Réglage de la position limite ouverte (la limite inférieure)



Appuyez sur bas ▼ pour ouvrir l'auvent

### Limite de la position ouverte dépassée

Tissu non tendu

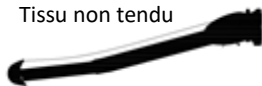

Le store est entièrement ouvert, avec un tissu lâche :

**1.c.** Appuyez sur haut ▲ pour enrouler le tissu jusqu'à ce qu'il soit tendu

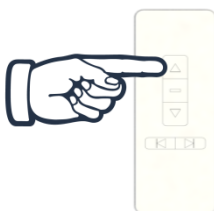

**2.c.** Tournez la vis de réglage jaune dans le sens inverse des aiguilles d'une montre (vers la direction «+») pour décaler la fin de course ouverte vers la cassette (s'arrêter lorsque la barre avant fait le premier mouvement)

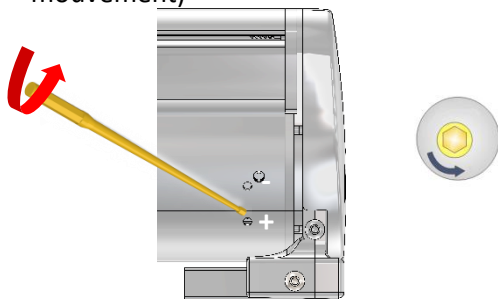

**3.c.** Appuyez sur bas ▼ si la position ouverte est incorrecte, répétez à partir de l'étape 1.c. ou 1.d.

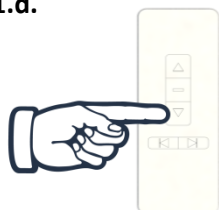

✓ Limite de la position ouverte réglée

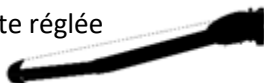

### Limite de la position ouverte non atteinte



**1.d.** Appuyez sur bas ▼ (pour s'assurer que le store est complètement ouvert)

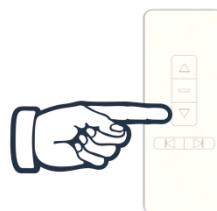

**2.d.** Tournez la vis de réglage jaune dans le sens des aiguilles d'une montre (vers le sens «-») : en conséquence, la barre frontale commence à se déplacer vers l'avant. Arrêtez-vous lorsque les bras sont complètement ouverts. Si la position ouverte n'est toujours pas atteinte, répétez à partir de l'étape 1.c. ou 1.d.

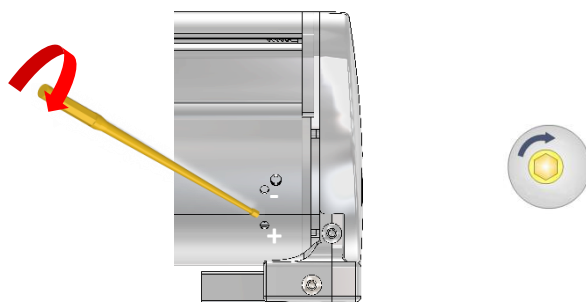

✓ Limite de la position ouverte réglée



## IV. Nettoyage et entretien

### Tissu

Le tissu pour auvent est un produit de haute qualité composé principalement de fibres acryliques ou polyester (selon les propriétés déclarées). Il conservera sa qualité pendant des années, si quelques exigences sont respectées. L'environnement local a un impact énorme sur la fréquence de nettoyage. Les environnements secs nécessitent moins de nettoyage que les environnements humides. Le tissu peut être nettoyé au besoin, mais un nettoyage général doit être effectué chaque année pendant un temps chaud et sec.

### Procédure:

1. Ouvrez complètement l'auvent.
2. Nettoyez la saleté et les débris.
3. Pulvérissez le tissu avec de l'eau à l'aide d'un pulvérisateur haute pression ou d'un tuyau d'arrosage.
4. Laissez sécher le tissu à l'air libre, n'appliquez pas de la chaleur.
5. Fermez l'auvent.

### Informations sur les tissus

En raison de ses exigences fonctionnelles et de ses méthodes de production, le tissu de store présente des caractéristiques spécifiques qui n'affectent pas la qualité du tissu et ne réduisent pas sa convenance à l'emploi.

• **Volants (1):** similaires aux chevrons et se produisent principalement au niveau des joints et des enveloppements de tissu (double épaisseur de tissu).

• **Effets de craie (2):** visibles sous forme de bandes claires, peuvent se produire pendant la production.

• **Plis (3):** rides formées par le pliage d'un tissu de façon irrégulière autour du tube d'enroulement.

• **Bords abaissés (4):** une torsion sur les bords en raison de la haute tension située autour de ces derniers.



Les imperfections ci-dessus sont une conséquence des caractéristiques naturelles du tissu. Ils ne peuvent pas être à l'origine de plaintes, car ils sont typiques des toiles de store et n'influencent pas le confort d'utilisation.

(1)

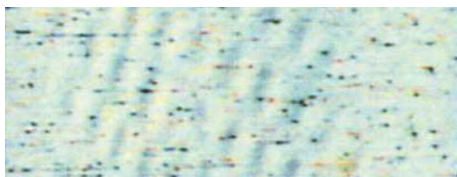

(2)



(3)



(4)

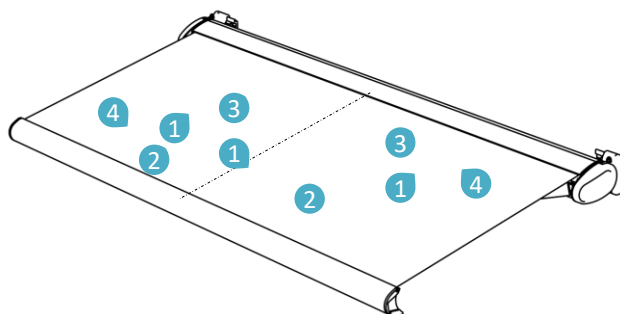

L'auvent est un bouclier solaire. Il n'est pas conçu pour protéger contre la pluie. La résistance à la pluie pour (pluie légère) est donnée pour les tissus imprégnés et hydrofuges si l'angle d'inclinaison du store est de 15 ° ou plus. En cas de pluie plus forte ou prolongée, l'auvent doit être fermé afin d'éviter tout dommage. Les auvents humides et fermés doivent être ouverts dès que possible afin de bien sécher.

### Cadre

Le cadre est constitué de composants en aluminium revêtu par poudre. Le reste des composants sont faites par des matériaux résistants à la corrosion. Au fil du temps, la poussière et la saleté s'accumuleront sur le cadre et nécessiteront un nettoyage périodique. Utilisez de l'eau plus un chiffon doux et propre pour nettoyer les composants du cadre chaque année.

### Pile de la télécommande

La batterie adéquate pour la télécommande est le **CR2032** (3V, 225mAh).

Insérez la batterie sous le couvercle de la télécommande (faites attention à la polarité - et +) et refermez le couvercle.

## Pour assurer un bon fonctionnement et une longue durée de vie de votre auvent:

- × Ne gardez pas votre auvent ouvert pendant les jours pluvieux, venteux et / ou neigeux.
- × N'attachez pas de plantes ou d'autres objets à des pièces de l'auvent.

L'auvent doit être rétractée si vous quittez la maison ou lorsqu'elle n'est pas utilisée.

- ✓ Nettoyez votre auvent chaque année comme décrit dans le paragraphe «Nettoyage et entretien».

## V. Dépannage

Problème	Cause	Solution
<b>Apparence d'un sag et d'un tissu non tendus</b>	Le tissu s'étire lorsqu'il est mouillé	Ouvrez l'auvent et laissez sécher le tissu
	Les bras ne sont pas complètement étendus	Ouvrez complètement l'auvent
	Un excédent de tissu est déroulé du tube pliant	Ajustez les limites de fin de course
<b>Un bruit de cliquetis ou de craquement est émis pendant le fonctionnement</b>	Les supports de store ne sont pas bien fixés	Serrer les boulons des supports
<b>La télécommande ne fonctionne pas</b>	- Problème relié à la batterie	-Vérifiez si la batterie est montée correctement - Changer la batterie
	- Le moteur est surchauffé après une longue manipulation de 4 à 6 minutes (le mode de protection thermique est activé).	-Laissez le moteur récupérer (le temps de refroidissement est d'environ 9-11 min).
<b>Le store s'ouvre violemment et ne peut pas être complètement/partiellement fermé</b>	Le coupleur (partie couplant le moteur avec le tube du tissu) est cassé	<ol style="list-style-type: none"><li>1. Poussez la barre frontale manuellement pour atteindre la position fermée (deux personnes sont demandées pour effectuer cette tâche)</li><li>2. Attachez la barre avant à la cassette à l'aide d'une corde ou d'une ceinture</li><li>3. Contactez votre distributeur</li></ol>



# Déclaration de conformité CE



**Produit:** Stores bannes

**Code d'identification du type de produit :** Store à bras articulés :  
Basse, Ténor, Sporano , Mezzo, Adagio, TreMOLo , Presto+

**Utilisation prévue :** Auvent pour installation a l'extérieure sur des bâtiments et autres structures

Les normes harmonisées suivantes sont appliquées :

**EN 13561:2015** spécifie les exigences de performance que doivent remplir les stores extérieurs, y compris la sécurité.

**EN 60335-2-97** Appareils électrodomestiques et analogues – Sécurité .

## Conformité aux directives suivantes :

Conforme aux dispositions de la directive relative aux Machines **2006/42/CE** dans le cas des produits motorisés.

**2011/65/UE** sur la restriction des substances dangereuses dans les équipements électriques et électroniques (RoHS)

Directive compatibilité électromagnétique **2014/30/UE**

Directive sur les équipements radio **2014/53/UE**

**Fabricant:** MOL sp. zoo  
Szkółkarska 17, 62-002 Suchy Las, Pologne

  
PREZES ZARZĄDU  
dr inż. Krzysztof Schmidt

Krzysztof Schmidt, PhD. Eng.

General Manager

Suchy Las, Poland, April 2023

## Élimination

Ne pas éliminer cet auvent avec les déchets ménagers municipaux non triés. Le retourner au point de collecte désigné pour le recyclage. Cela permet de contribuer à la protection des ressources et de l'environnement. Contacter les autorités locales pour plus d'informations. Les enfants ne doivent pas jouer avec des sachets plastiques, ni des matériels d'emballage, en raison du risque de blessure ou d'étouffement. Conserver ce matériel dans un lieu sûr ou l'éliminer en respectant l'environnement.



Le pictogramme avec la poubelle rayée indique l'obligation d'élimination séparée pour les appareils électriques et électroniques (WEEE). Les appareils électriques et électroniques peuvent contenir des matériaux toxiques et dangereux pour l'environnement. Ne pas éliminer cet appareil avec les déchets ménagers. L'apporter à un point de collecte de déchets électriques et électroniques. Cela contribue à préserver les ressources et à protéger l'environnement. Pour de plus amples détails, consulter son revendeur ou les autorités locales. Les piles usagées doivent être éliminées comme il se doit. Les magasins vendant des piles et les points de collecte municipaux proposent des conteneurs spéciaux pour l'élimination des piles.

# Supports murales

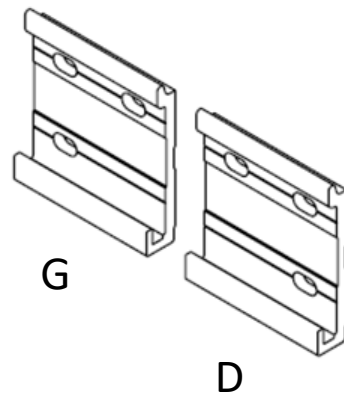

**Support Gauche**

**Support Droit**

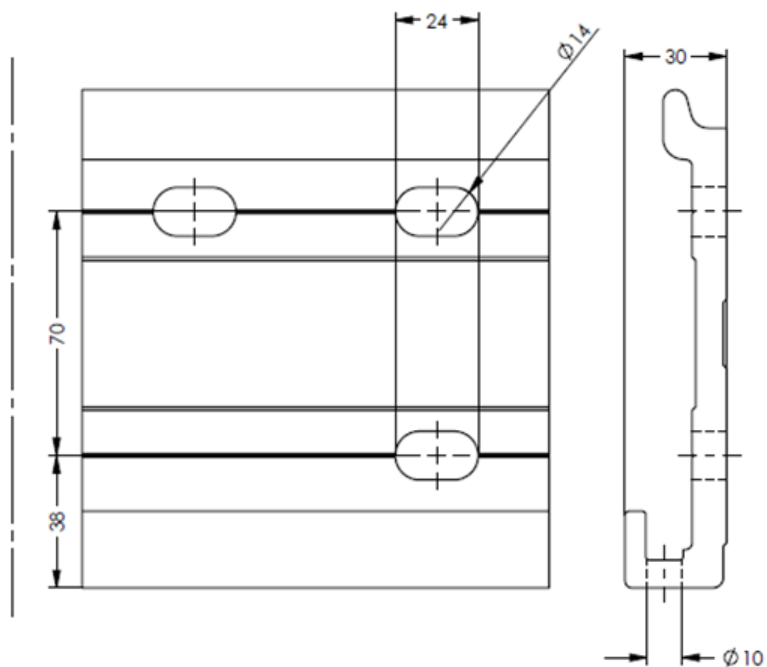
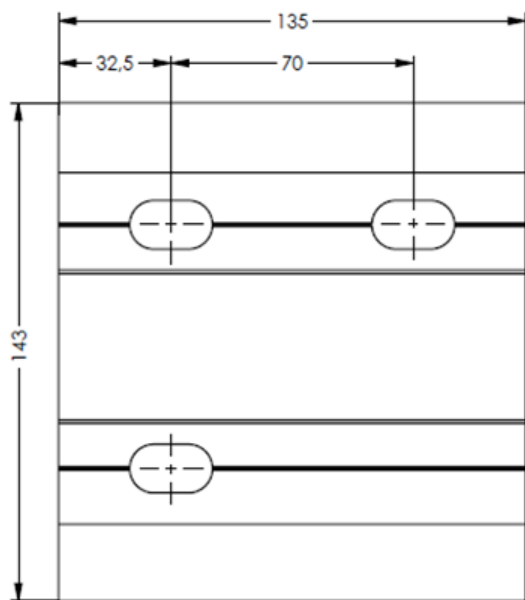

# Supports - Plafond

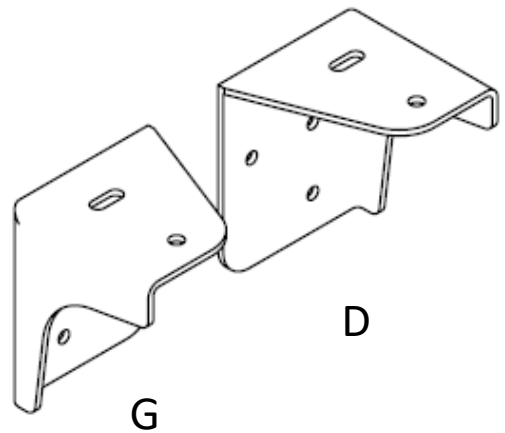
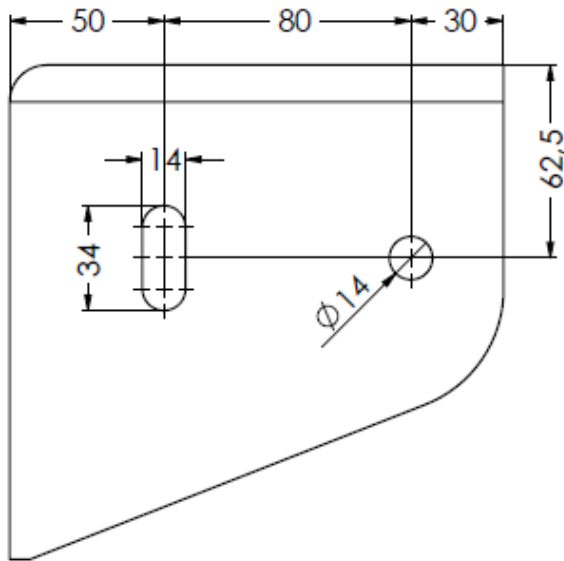
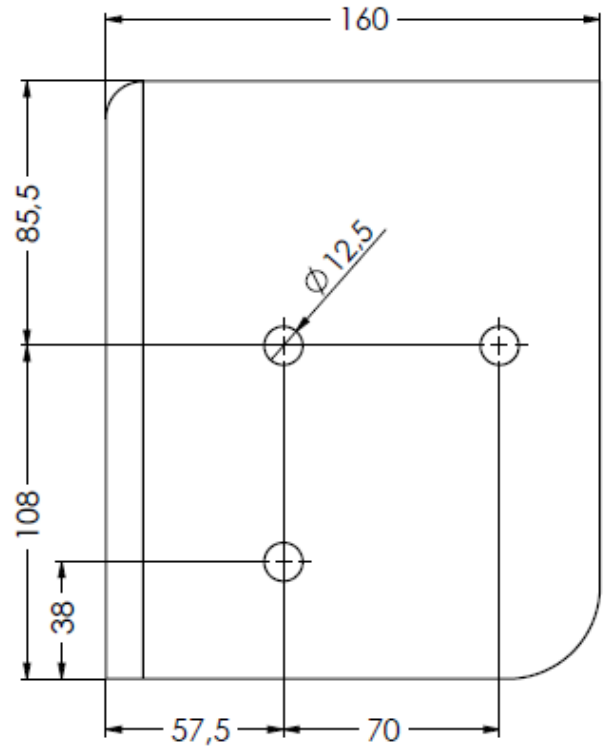
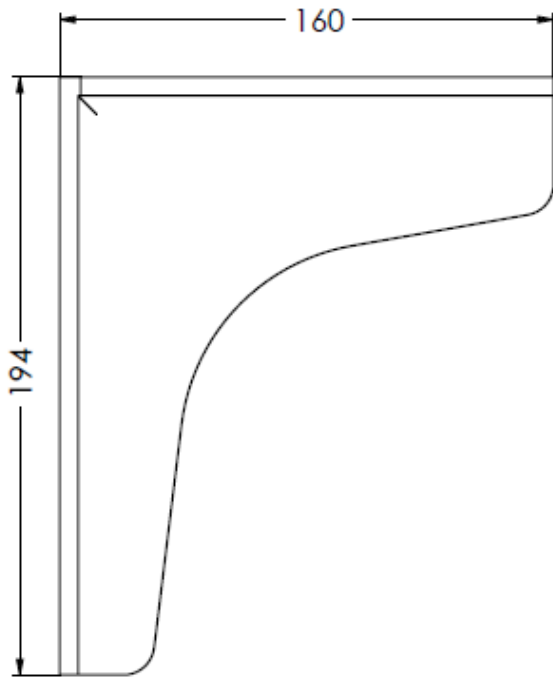

This awning was designed by a team of engineers, fusing their know-how with the latest technologies on the market, which makes this product the best choice for external solar shading.

This manual details installation, use and maintenance instructions of this awning. Please read them carefully before installation, and keep it for future reference.

### Package contents

- 1x Motorised full-cassette awning
- 2x Wall brackets
- 1x Remote control with holder
- 1x Instruction manual

### Intended use

This awning is designed for external use and intended as protection from direct sunlight, glare and heat. **It can withstand wind up to its resistance class (please check paragraph ‘Wind resistance’) and should be closed during rain, wind or other winter conditions (e.g. snowfall, frost, ice), as it could lead to failure of this product and might cause severe damage to individuals, animals or properties.**

Any other use or modification of this product is considered as improper use, thus would lead to judicial traceability and could engender severe damage to individuals, animals or properties.

### Table of content

- Important safety instructions
- I. Overview of the awning
- II. Installation
- III. Configuration
- IV. Cleaning and care
- V. Troubleshooting
- Declaration of performance
- Disposal

 **WARNING** 

- **Read this installation and user manual carefully prior to the installation and use of the awning.**
- **Observe the installation requirements and instructions for a proper and safe installation of the awning.**

Mol sp. z o.o  
ul.Szkótkarska 17  
62-002 Suchy Las / Poland  
E-mail: [exportde@mol.net.pl](mailto:exportde@mol.net.pl)  
TEL: +48 507320533

### Symbols



Please read this user manual carefully and keep it for further reference.



Warning of accident and injury to individuals and serious damage to property.



2 people are required for this task.



A triangle with a lightning symbol draws the user's attention to "dangerous voltage" without insulation, which may be high enough to entail a risk of electric shock.



Important information.

### Required accessories

The following accessories (not included) are required, for a proper installation of the awning:

- Spirit Level
- Ruler
- Tape measure
- Chalk or pencil
- Wrenches
- Rubber mallet
- 2 Stepladders
- Impact drill
- Set of Allen keys
- Pliers
- Suitable drill bit and mounting material (fastenings, which are not supplied) for wall installation site.





## IMPORTANT SAFETY INSTRUCTIONS



**WARNING NOTICE - FOR THE SAFETY OF PERSONS, IT IS IMPORTANT TO FOLLOW THESE INSTRUCTIONS**

**THESE INSTRUCTIONS ARE TO BE KEPT**

- WARNING! Working at high altitudes bears the risk of falling. Always wear appropriate fall protection.
- If the awning needs to be installed at higher levels that require the use of ropes, make sure the awning is:
  - taken out of its packaging,
  - the ropes are suitable to carry the load and fixed in a way that they cannot slip,
  - the awning is lifted evenly and horizontally. The same applies to the dismantling of the awning.
- Ladders and scaffolding may not be positioned against or attached to the awning. A firm footing and level ground is necessary for their support.
- Only use ladders and scaffolding with a sufficiently high load-bearing capacity.
- At first use, make sure that no person or animal is present in the protrusion area of the awning. Check if the fastenings and mounting brackets are still tight after the first opening.
- Use the awning only as specified in the intended use. Changes such as additions or conversions that are not provided by the manufacturer, may be made only with the written consent of the manufacturer.
- Ensure that children and persons who cannot correctly assess the dangers of improper use and misuse, do not operate the awning. Awnings in need of repair, with high wear or damage to the cover or frame, may not be used.
- Prior to each operation, visually check the awning for damages. If damage is visible, stop using the awning immediately and seek for authorized personnel to repair the damage.
- Do not touch moving parts during operation.
- There is the potential of crushing, squashing and cutting between front profile, articulated arms, moving profiles and the housing, especially when operating the awning with automatic controls. Make sure there are not objects interfering in the protrusion area of the awning.
- Prevent clothing or body parts from getting caught and drawn-in by the awning.
- The use of tensioning cables or additional load (e.g. hanging objects to the awning) can cause serious damage or crash to the awning and are not permitted.
- Foliage or other foreign objects on the awning cloth, the top cover and in the guide rails must be removed immediately, as they can damage or crash the awning.
- If the pitch angle of the awning is less than 14° (25%), it shall not be extended during rain, due to the danger of water pockets that can damage or crash the awning.

- Close the awning during rain, snow or wind to avoid damage. If a wind sensor is used in combination with an electric drive, set it according to the wind resistance class of your awning.
- Do not extend the awning during snow or frost (danger of frozen fabric). Snow and/or ice can destroy the awning. Automatic controls must be set to manual operation under such conditions, e.g. winter operation.
- Only use manufacturer-approved replacement parts.
- When dismantling and disposing of the awning, the prestressed parts (e.g. articulated arms, back pull systems) must be completely relaxed or secured to prevent accidental deployment.
- WARNING! Possibility of injury or death by electric shock!
- During installation, always observe the national installation regulations.
- When working on the awning, make sure that the power supply for the awning is switched off and take safety precautions against unintended reactivation.
- Children must not play with the controls of the awning. Store remote controls out of the reach of children.
- Regularly check the awning for signs of wear or damage to the cables. If damage is visible, stop using the system immediately and seek for authorized personnel to repair the damage.
- Changes to the design or configuration of equipment may not be made without consulting the manufacturer or his authorized representative.
- The awning should be visible while operating the switch,
- The switch should be installed in a place that allows the user to control it safely (away from moving parts), in a height that corresponds with the national rules for disabled people (preferably less than 1.30 m, if possible).
- Caution when operating the closed awning manually, because it can fall down quickly due to weak or broken springs.

For use of batteries:

- CAUTION! Explosion hazard when the batteries are not replaced correctly. Only replace with batteries of the same type. Pay attention to the correct polarity.
- Do not expose batteries (battery pack or inserted batteries) to excessive heat from sunlight, fire, etc. Protect from mechanical shocks. Keep dry and clean. Keep out of reach of children.
- Do not open, disassemble, cut open, or short-circuit batteries. Do not use old and new batteries together.
- Observe the safety notes and other notes on the battery and its packaging.
- Remove leaking batteries and clean the battery compartment thoroughly. Avoid contact with eyes and skin.

# I. Overview of the awning

- 1 Front bar
- 2 Fabric
- 3 Folding arm
- 4 Cassette
- 5 Installation bracket
- 6 Cassette support

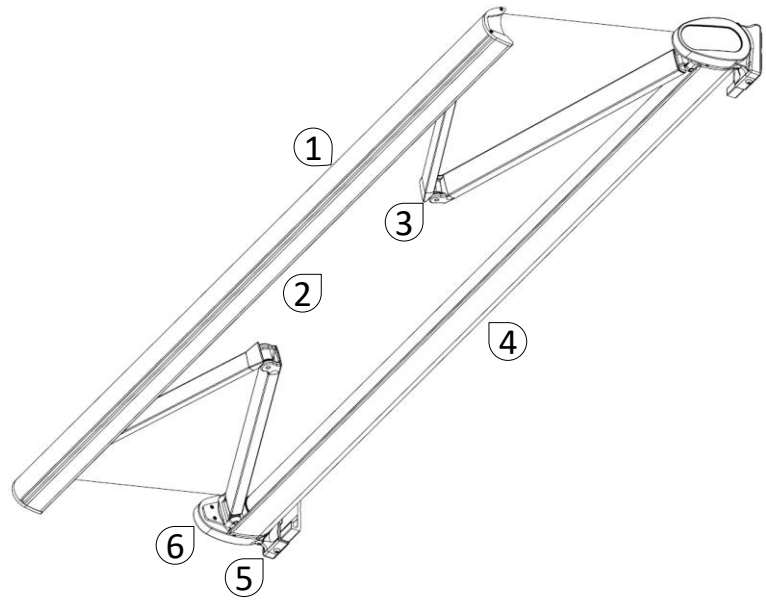

## I.1. Scope of delivery

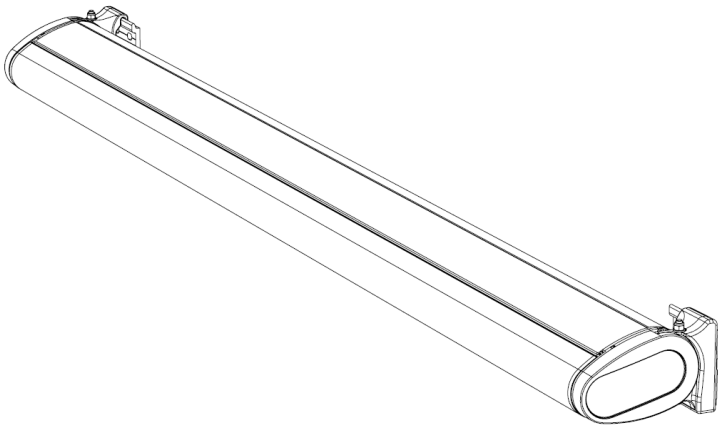

Motorized awning

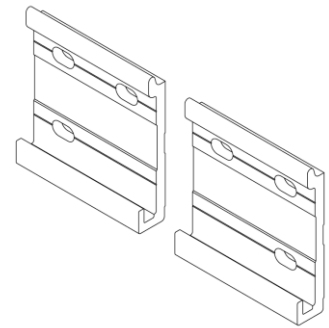

2 × Wall brackets

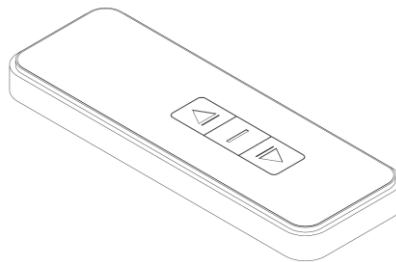

1 × Remote control

## I.2. Technical data

This awning is designed to withstand **Beaufort force 5** wind speeds, which is equivalent to **second wind resistance class** in accordance with **EN-13561** (Except awnings with widths  $\geq 500\text{cm}$  which withstands **first wind resistance class**, due to its large projection area).

The combination of wall type and mounting material used at your installation site might result in a lower wind resistance class for your awning. Consult an installation specialist to help you choose the adequate anchoring method. The table below can be used to identify different wind speeds by observing tree movement.

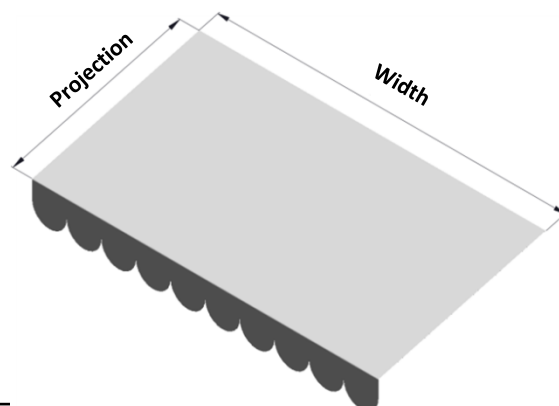

Wind resistance class	Beaufort force	Wind speed [Km/h]	Observation						
0	1 to 3	$\leq 19$	Leaves and small twigs constantly moving.						
1	4	[20 , 27]	Small branches begin to move, loose papers are raised from the ground.						
2	5	[28 , 37]	Branches of a moderate size move, small leafy trees sway.						
3	6	[38 , 48]	Large branches of trees sway, use of umbrellas becomes difficult.						

<b>Width [cm]</b>	300	360	400	420	450	480	500	600	500
<b>Projection [cm]</b>	250	250	300	300	300	300	300	300	350
<b>Weight of fabric [g/m<sup>2</sup>]</b>	300	300	300	300	300	300	300	300	300
<b>Weight of full awning [kg]</b>	48	58	64	68	72	77	80	96	87
<b>Noise level [dB(A)]</b>	<45	<45	<45	<45	<45	<45	<45	<45	<45
<b>Power supply</b>	230 V - 50/60 Hz	230 V - 50/60 Hz	230 V - 50/60 Hz	230 V - 50/60 Hz	230 V - 50/60 Hz	230 V - 50/60 Hz	230 V - 50/60 Hz	230 V - 50/60 Hz	230 V - 50/60 Hz
<b>Power consumption [W]</b>	200	200	200	200	200	200	200	200	200
<b>Degree of protection (of the motor)</b>	IP44	IP44	IP44	IP44	IP44	IP44	IP44	IP44	IP44
<b>Wind resistance class</b>	2	2	2	2	2	2	1	1	1

## II. Installation

### II.1. Anchoring material



The table below provides basic recommendations of fastening for different wall types. Please consult a specialist to determine your wall type and the appropriate fastening. The specialist will be also able to determine the wind resistance class of the awning based on the condition of the wall and the fastening used.

WALL TYPE	LOCATION	FASTENING
<b>Concrete</b> Concrete/ C20-C25	Ceiling	e.g. TOX Anchor bolt S-Fix Pro 1 A4
	Ceiling / insulated	e.g. TOX Thermo Proof Plus
	Wall	e.g. TOX Anchor bolt S-Fix Pro 1 A4
	Wall / insulated	e.g. TOX Thermo Proof Plus
<b>Solid brick</b> Clay brick/MZ Sand-lime / KS	Wall	e.g. TOX Masonry Set Wallix
	Wall / insulated	e.g. TOX Thermo Proof Plus
<b>Perforated brick</b> Clay brick / HLZ Sand-lime brick / KSL	Wall	e.g. TOX Masonry Set Wallix
	Wall / insulated	e.g. TOX Thermo Proof Plus
<b>Aerated concrete</b> Gas concrete / BP2	Wall	e.g. TOX Masonry Set Wallix
	Wall / insulated	e.g. TOX Thermo Proof Plus
<b>Cavity wall</b>	Wall / insulated	e.g. TOX Thermo Proof Plus

**WARNING**

The installation of the awning must be conducted by a qualified person.  
Install the brackets on the wall using the right anchors.  
Consult a specialist to identify the wall type and the carrying capacity of the installation site alongside with the type of anchoring required.  
The variables motioned above will affect the wind resistance of the awning.  
Make sure that instructions of the manufacturer of the anchoring material have been respected before installation of the awning.

Width [cm] x Projection [cm]	Extraction load on anchoring [kN]
3 x 2,5	5,4
3,6 x 2,5	6,35
4 x 3	9,48
4,2 x 3	9,55
4,5 x 3	10,56
4,8 x 3	10,85
5 x 3	11,64
6 x 3	13,44
5 x 3,5	14,7

## II.2. Positioning of the brackets



The graph shows the relation between the projection, the installation height (**Z**) and the pitch angle of the awning.

The awning is delivered with a 15° pitch angle (**which is the recommended pitch angle**).

After choosing the installation height (**Z**), the pitch angle, and taking into account the projection of the awning, draw a line on the graph and make sure that the point representing the front bar of this line doesn't go below the recommended height line (200cm).

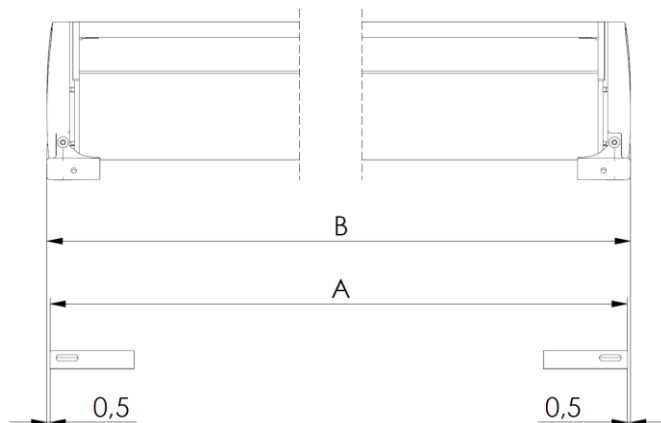
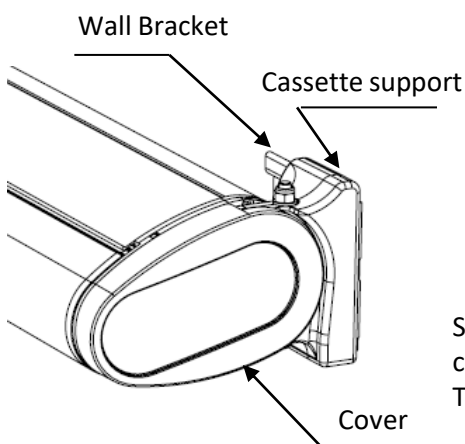
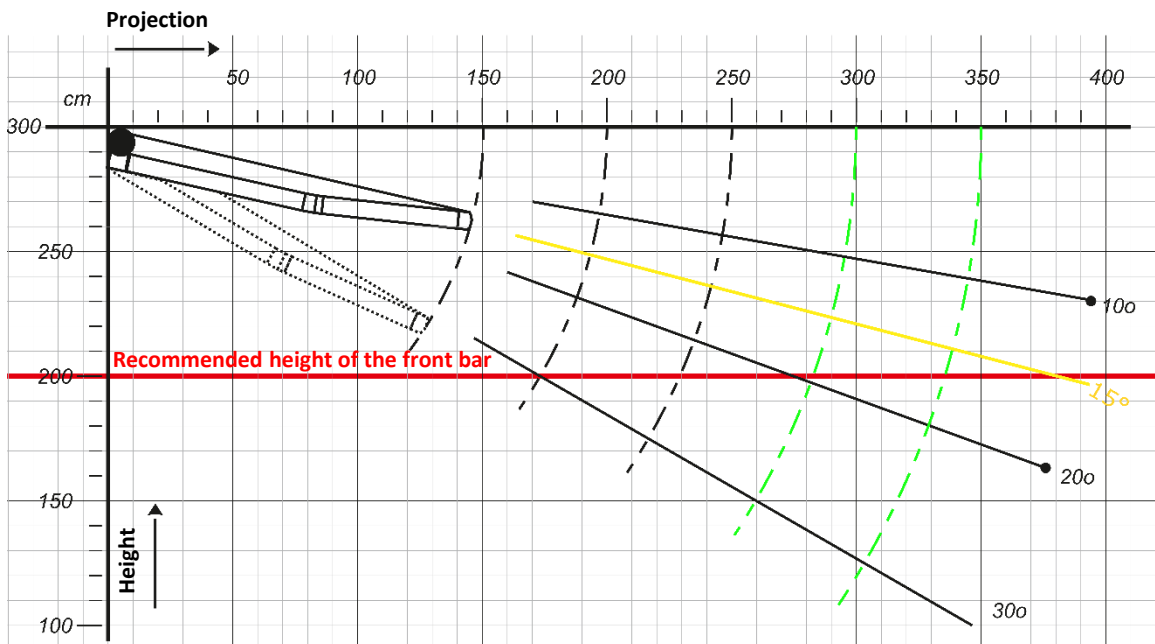
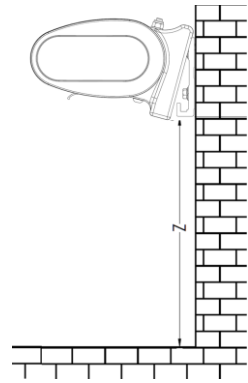

Start by measuring the distance between outermost surfaces of the cassette supports "A".

The distance between the outermost surfaces of the brackets "B" is :

$$B = A + 1\text{cm}$$



The brackets should be installed on a flat surface following a horizontal line. Failing to satisfy this condition will result in fast degradation or improper operation of the awning.

## II.3. Mounting the awning on the brackets

### Wall mounting

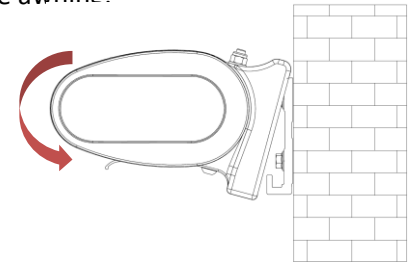

Mount the awning on the brackets, and secure it with the screws (one screw on each side of the awning)

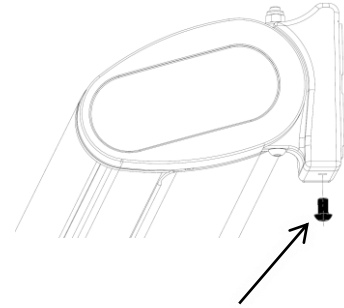

Screw

### Ceiling mounting



Assemble the wall brackets with the ceiling brackets.

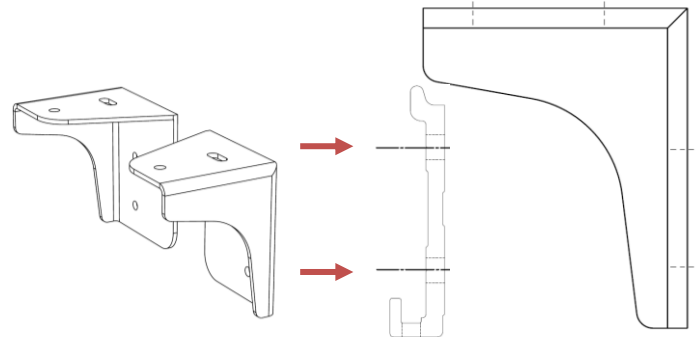

Mount the brackets on the ceiling using the same description in the paragraph II.2

Install the awning on the brackets and secure it in place using the screws (one screw on each side of the awning)

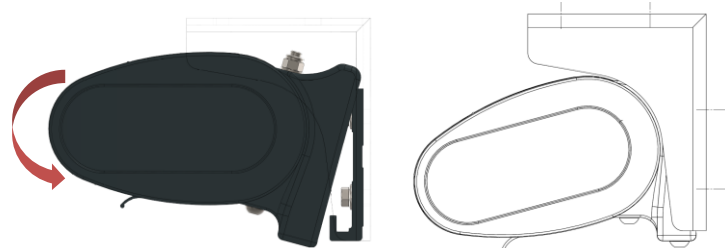

## II.4. Electrical installation



The cable should be connected to the electricity source using the appropriate method.



It's an antenna, please cut off but **do not wire!**

This operation should be conducted by a certified technician.

## II.5. Overview of the remote control

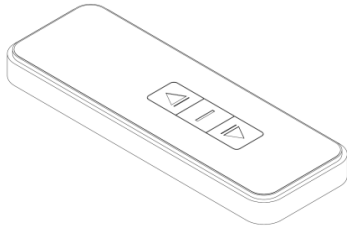

	Symbol	Action
<b>Awning control</b>	▲	Close
	▼	Open
	■	Pause

Remote control: Datasheet	
Frequency [MHz]	433,92
Operating temperatures [°C]	-20°C to +55°C
Power [mW]	< 10
Maximum range in open field [m]	80
Type of battery	CR2032 (3V)
Dimensions [mm]	123 x 43 x 11

## II.6. Verification of the awning's configuration



The awning is delivered with pre-set limit switches.

### Caution:



- Do not touch moving parts of the awning during manipulation.
- Do not place or attach anything to the awning.
- Do not manually force any parts of the awning to move.

Fully open the awning using the remote control.



The opposite sketch illustrates the position of the front bar in a fully opened awning (the opening of the awning should stop when the arms are fully opened, and the fabric is still tensioned) and the winding direction of the fabric.



Make sure the front bar is leveled using a spirit level. If not, verify that the installation brackets are correctly leveled and all arms have the same pitch angle.

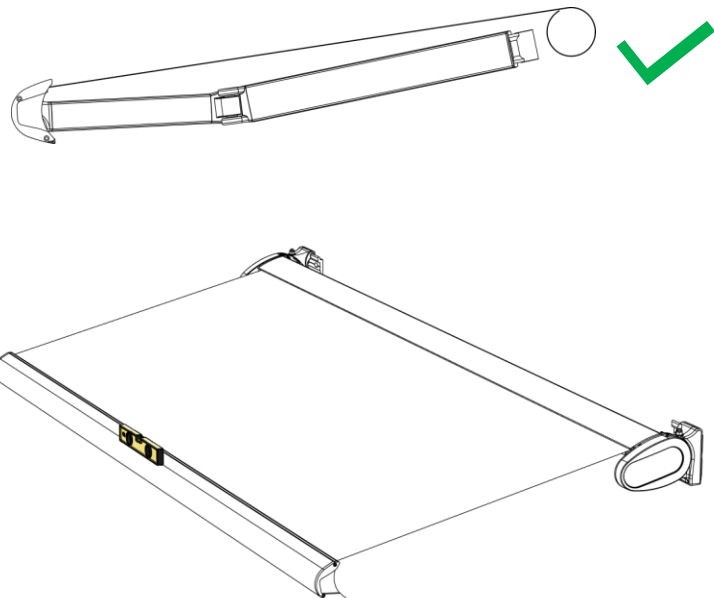

# III. Configuration

## III.1. Arms' pitch adjustment (OPTIONAL)

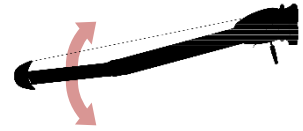

The awning is delivered with a 15 degree pitch angle which is the recommended configuration for this awning.

Start by unscrewing the cover's two screws located next to the arms supports, using **Allen key size 4**.

Remove the cover. Repeat the same step to remove the second cover.

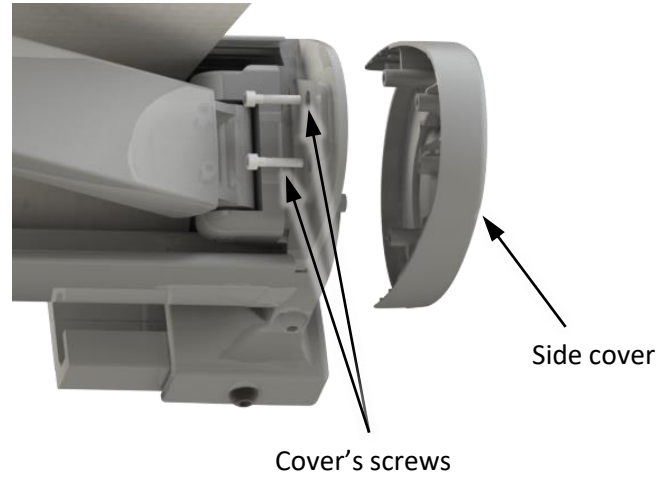

To adjust the pitch angle, follow these steps (two people are required for this task):

-Hold the front bar in place.  
-Loosen the two main screws (by half revolution) using **size 13 wrench**.

-Repeat the same procedure on the other side of the awning.

- Using an **Allen key size 6**, rotate the screw to set the desired pitch angle.

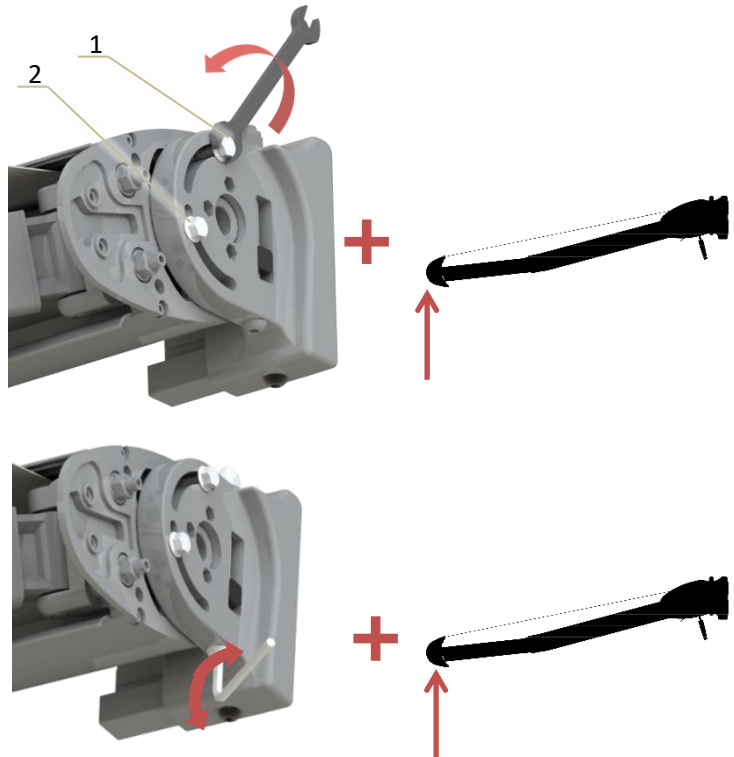



Adjust the distance X to meet the desired pitch angle.



**Note:** it is recommended to use a measuring tool with a good precision (e.g. a caliper).

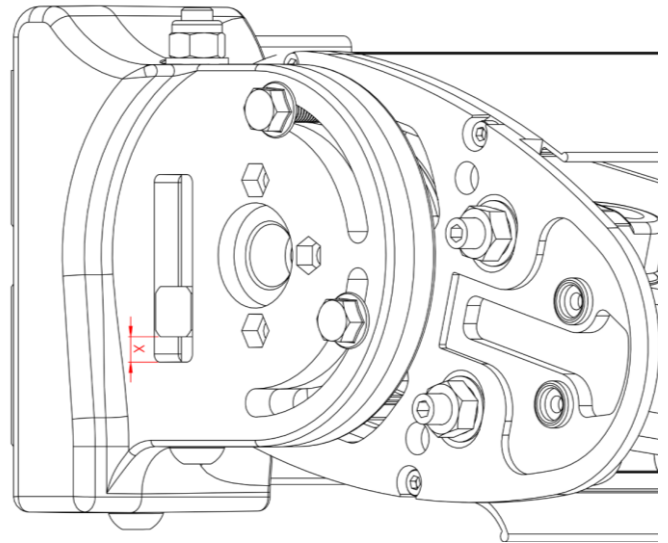

The table contains the X values for each pitch angle.

Pitch angle [deg]	X
10	4
15	8
20	12
25	16
30	19
35	22
40	25
45	29
50	32
55	36
60	39

- Repeat the same procedure with the second arm.

- Make sure that the front bar is leveled (otherwise, make sure that the X values are similar from both sides).

- Tighten the two main screws using **size 13 wrench**.

- Repeat the same procedure on the other side of the awning.

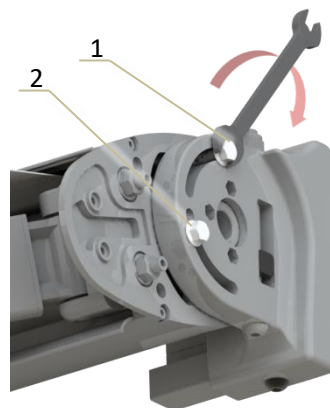

**Note:** For safety reasons, only individuals adjusting the product should be allowed under the awning.

## III.2. Installation of the covers

If the new pitch angle set is greater than 15 degrees, it is necessary to remove wall teeth from the cassette support to adapt it to the new configuration.

Use pliers to remove one tooth at a time, from the cassette support. The total number of teeth to be removed is explained in the table below.

<b>Pitch angle [deg]</b>	<b>Number of wall teeth to be removed</b>
[5,20]	0
[21,40]	1
[41,50]	2
[51,60]	3

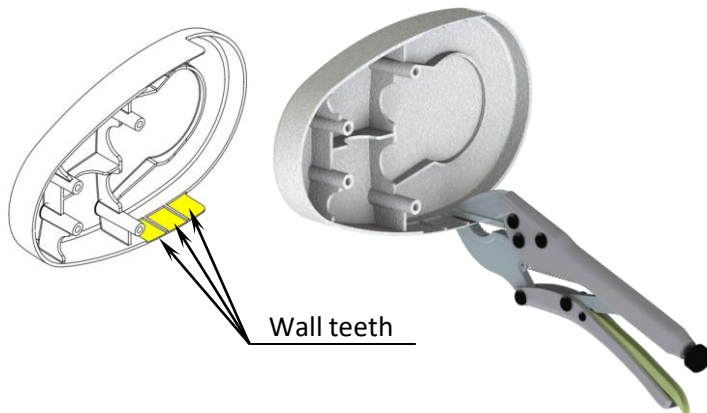

### III.4. Adjustment of limit switches (OPTIONAL)



The awning is delivered with pre-set limit switches. This procedure is optional. It could also be followed if the limit switches are accidentally reset.

Setting the closed limit position (the up limit)



Press up ▲ to fully close the awning.

#### Observation: Limit of closed position exceeded

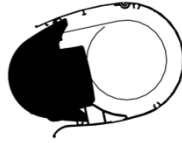

1.a. Press down ▼ until the front bar is 20cm away from the cassette

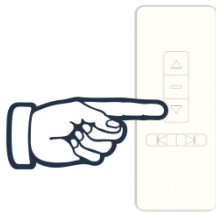

2.a. Rotate the white adjusting knob anti-clockwise (towards "+" direction) to shift the limit outwards.

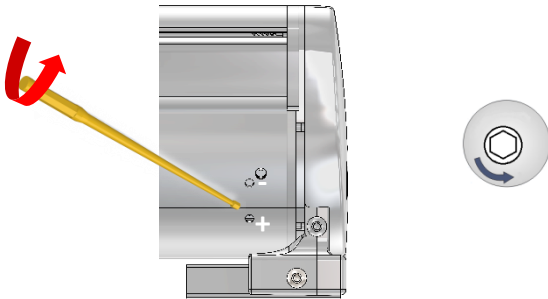

3.a. Press up ▲ to close the awning, if the closed position is still incorrect, then repeat from step 1.a. or 1.b.

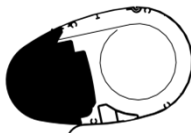
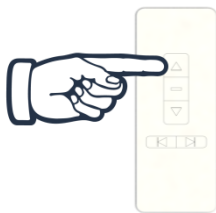

✓ Closed position limit set

#### Observation: Limit of closed position not reached



1.b. Press up ▲

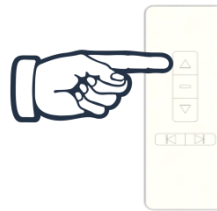

2.b. Rotate the white adjusting knob clockwise (towards the "-" direction), in result, the front bar starts moving closer to the cassette (the closed limit is shifts inwards) stop when the correct position is reached. If the closed position was not reached, repeat from step 1.a. or 1.b.

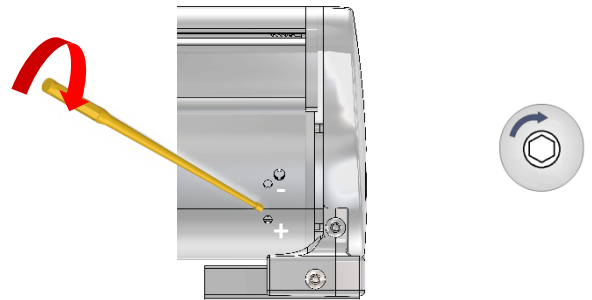

✓ Closed position limit set

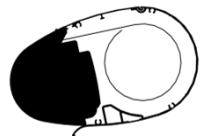

## Setting of the open limit position (the down limit)

Press down ▼ to fully open the awning.

### Observation: Limit of opened position exceeded

Loose fabric

The awning is fully opened, with a loose fabric:

**1.c.** Press up ▲ to roll the fabric until tensioned

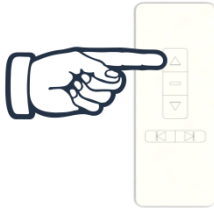

**2.c.** Rotate the yellow adjusting knob anti-clockwise (towards “+” direction) to shift the opened limit towards the cassette (stop when the front bar makes the first move)

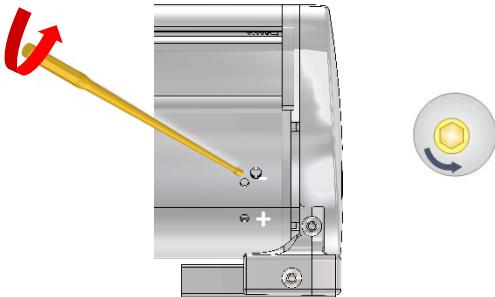

**3.c.** Press down ▼ if the opened position is incorrect, repeat from step **1.c.** or **1.d.**

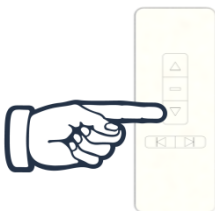

✓ Open position limit set



### Observation: Limit of opened position not reached

The awning is fully opened but the arms are not.

**1.d.** Press Down ▼ (to make sure the awning is fully opened)

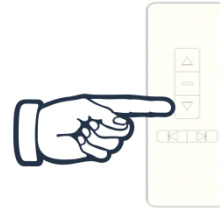

**2.d.** Rotate the yellow adjusting knob clockwise (towards the “-” direction) : in result, the front bar starts moving towards the front side. Stop when the arms are fully opened. If the opened position is still not reached, repeat from step **1.c.** or **1.d.**

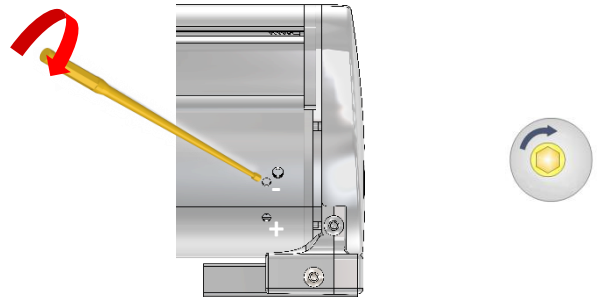

✓ Open position limit set



## IV. Cleaning and care

### **Fabric**

Awning fabric is a high quality product mostly made from acrylic or polyester fibres (according to the declared properties). It will maintain its quality for years, if a few requirements are observed. The local environment has a huge impact on the cleaning frequency. Dry environments require less cleaning than humid ones. The fabric can be cleaned as required, but a general cleaning should be carried out every year and at warm and dry weather.

Procedure:

1. Open the awning completely.
2. Remove loose dirt and debris.
3. Spray the fabric with water using pressure washer or a garden hose.
4. Let the fabric air dry, do not apply heat.
5. Close the awning.

### **FABRIC INFORMATION**

Due to its functional requirements and production methods, awning fabric has specific characteristics that do not affect the quality of the fabric or reduce its suitability for use.

- **Ruffles (1):** similar to herringbone and mainly occurs at the joints and wrappings of fabric (double thickness of fabric).
- **Chalk effects (2):** visible as light stripes, can occur during production.
- **Creases (3):** wrinkles formed by the folding of uneven fabric around the winding tube.
- **Dropped edges (4):** a twist at the edges due to the high tension located around these latter.



The above imperfections are a consequence of natural characteristics of the fabric. They cannot be the basis for complains, since they are typical for awning fabrics and do not influence the comfort of use.

(1)

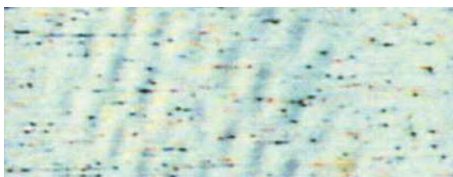

(2)



(3)



(4)

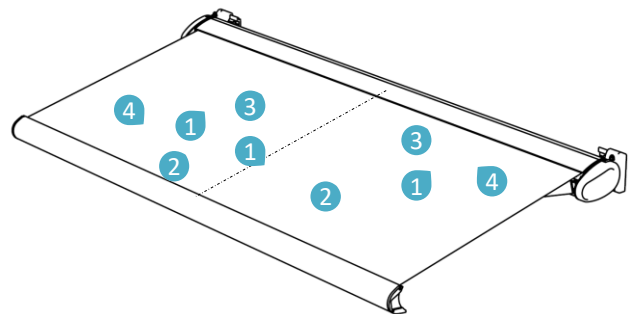

The awning is a solar shield. It is not designed for rain protection purposes. Rain resistance for a light and short rain is given for impregnated, water repellent fabrics if the pitch angle of the awning is 15° or more. In stronger or prolonged rain, the awning must be closed in order to avoid damage. Wet closed awnings should be opened as soon as possible in order to dry thoroughly.

### **Frame**

The frame is made of powder coated aluminium components. The rest of the hardware is made of corrosion-resistant materials. Over time, dust and dirt will collect on the frame and will require periodic cleaning. Use water and a soft clean cloth to clean the frame components one a year.

### **Remote control battery**

The adequate battery for the remote control is the **CR2032 (3V, 225mAh)**.

Insert the battery under the lid of the remote control (pay attention to the polarity +/-) and close the lid again.

## To ensure a good functioning and a long lifetime of your awning:

- × Do not keep your awning opened during rainy, windy or/and snowy day.
- × Do not hang plants or other objects to any parts or the awning.

The awning should be retracted if you're leaving home or when not in use.

- ✓ Clean your awning on a yearly basis as described in the paragraph "Cleaning and care".

## V. Troubleshooting

Problem	Cause	Solution
<b>Appearance of a sag and fabric not tensioned</b>	Fabric stretches when it gets wet	Open the awning and let the fabric dry
	The arms are not fully extended	Fully open the awning
	Excess of fabric is unwound from the folding tube	Adjust the limit switches
<b>A knocking sound or cracking noise is emitted during operation</b>	The awning brackets have not been well fixed	Tighten the bolt-screw connections of the brackets
<b>The remote control does not work</b>	- Problem with battery	- Check if the battery is mounted correctly - Change the battery
	- The motor is overheated after a 4-6 min long manipulation (thermal protection mode is on).	-Let the motor recover (cooling down time is approximately 9-11 min).
<b>The awning opens violently and cannot be fully/partially closed</b>	The driver (part coupling the motor with the fabric tube) is broken	<ol style="list-style-type: none"><li>1. Push the front bar manually to reach the closed position (two people are required to perform this task)</li><li>2. Tie the front bar to the cassette using a rope or a belt</li><li>3. Contact your distributor</li></ol>



# EC Declaration of Conformity

**Product:****Awnings****Identification code of the product type:**Awning with articulated arms:  
Bass, Tenor, Sporano, Mezzo, Adagio, treMOLo, Presto+**Intended use:**

Awning for outdoor installation on buildings and other structures

The following harmonised standards are applied:

**EN 13561:2015**

External blinds – Performance requirements including safety

**EN 60335-2-97**Household and similar electrical appliances – Safety  
Particular requirements for drives for rolling shutters, awnings, blinds and similar equipment.**Conformity with the following directives:**Meets the provisions of Machinery Directive **2006/42/EC** in the case of motor drives.Restriction of Hazardous Substances in Electrical and Electronic Equipment (RoHS) Directive **2011/65/EU**Electromagnetic compatibility directive **2014/30/EU**Radio Equipment Directive **2014/53/EU****Manufacturer:**MOL sp. z o.o.  
Szkółkarska 17, 62-002 Suchy Las, Poland

PREZES ZARZĄDU  
dr inż. Krzysztof Schmidt

**Krzysztof Schmidt, PhD. Eng.**

General Manager

Suchy Las, Poland, April 2023

## Disposal

This awning must not be disposed as unsorted municipal waste. It must be returned to a designated collection point for recycling. In this way, you contribute to protection of resources and the environment. Contact your local authorities for more information. Children must not play with plastic bags and packaging material, due to possible injury or danger of suffocation. Store such material safely or dispose of environmentally friendly.



The pictogram with the crossed out dustbin points to the requirement for separate disposal of electrical and electronic appliances (WEEE). Electrical and electronic appliances can contain

hazardous and environmentally hazardous materials. Do not dispose of this appliance as domestic waste. Hand it in at a collection point for electrical and electronic waste. By doing so, you will help to conserve resources and protect the environment. For further details, please consult your dealer or your local authorities. Used batteries must be disposed of properly. Battery selling stores and municipal collection points offer special containers for battery disposal.



# Wall brackets

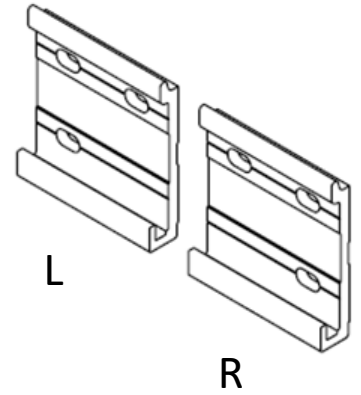

**Left side bracket**

**Right side bracket**

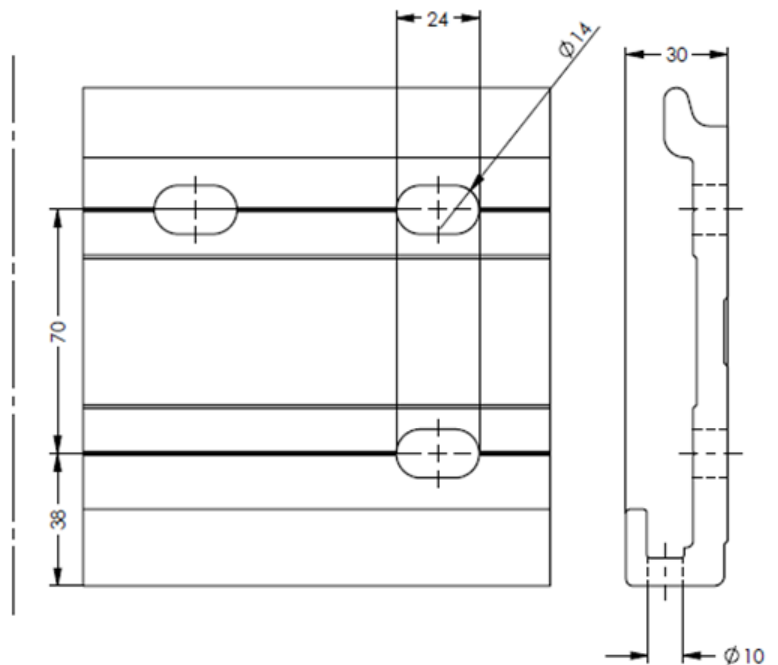
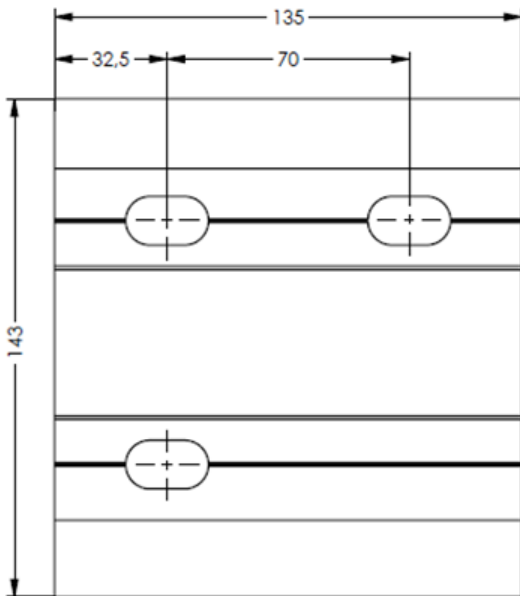

# Ceiling bracket

