

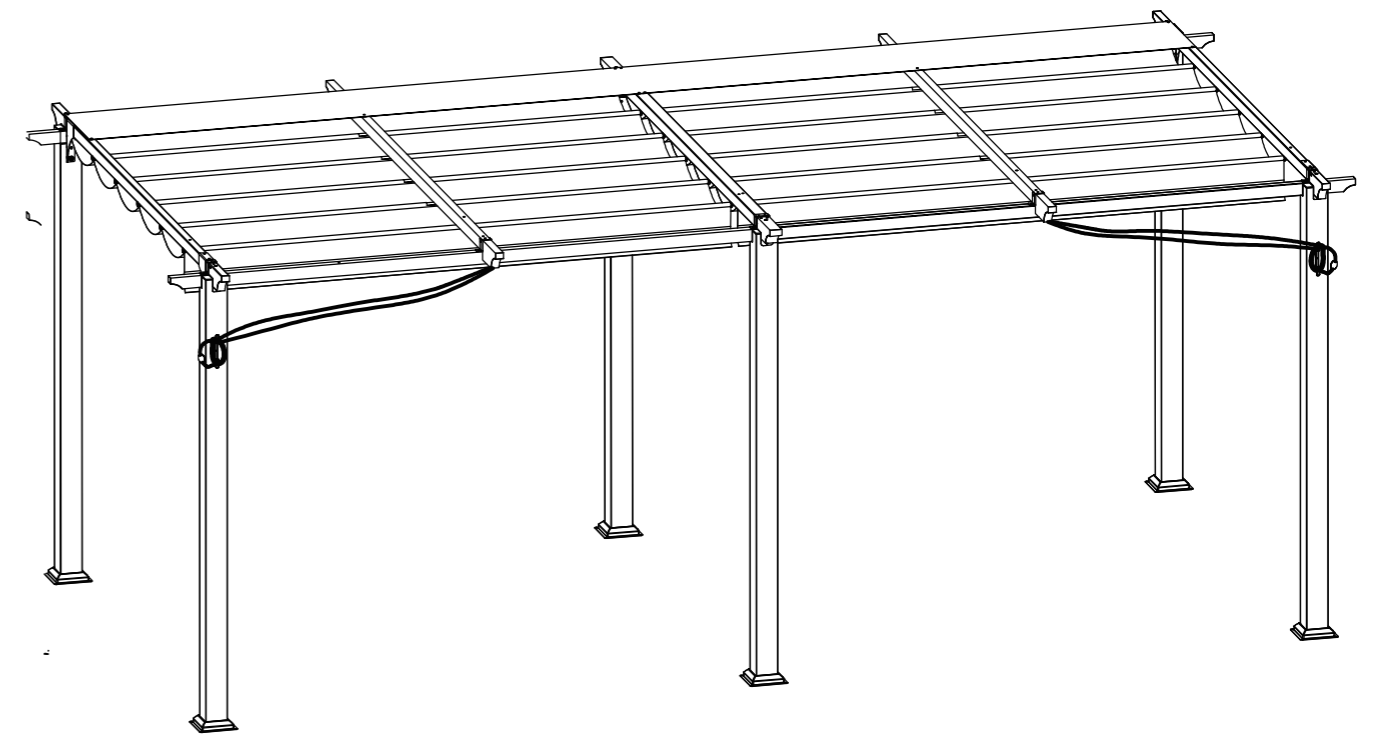

GFA20417D

BAHAG:30058945



4



150min

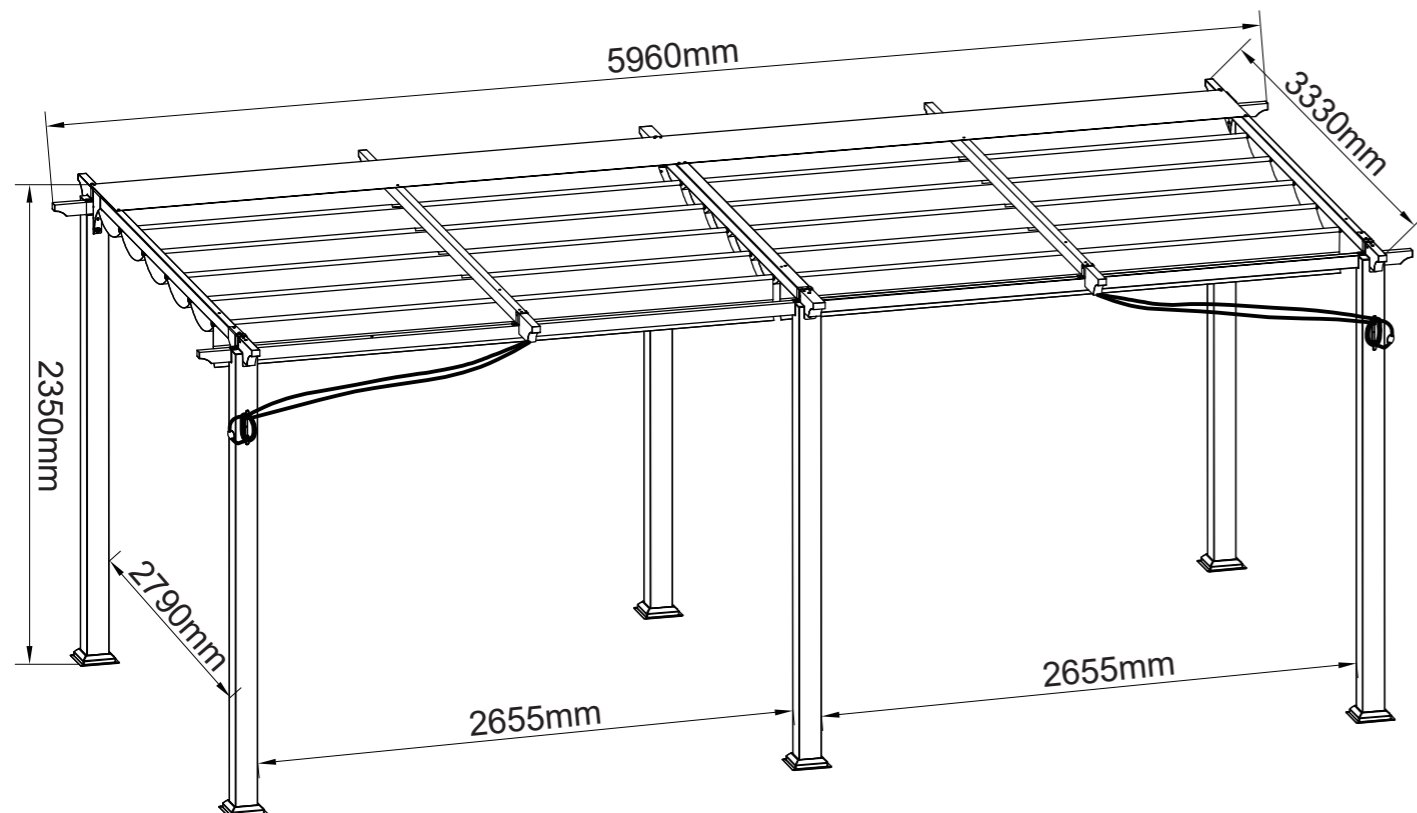

- | | |
|---|---|
| DE Halten Sie für den Aufbau bitte Folgendes bereit: | HU Kérjük, készítse elő az alábbiakat az összeszereléshez: |
| BG Моля, подгответе следните материали за монтажа: | IS Vinsamlega hafðu eftirfarandi tilbúið fyrir samsetningu: |
| CZ Pro montáž si prosím připravte následující: | IT Si prega di tenere pronto l'occorrente per l'assemblaggio: |
| DK Hav venligst følgende klar til montering: | LU W.e.g hutt folgend Saachen prëtt wann dir mam Opbau ufäntk: |
| EE Kokkupanekuks on vaja: | NL Houd het volgende gereed voor montage: |
| EN Please have the following ready for assembly: | NO Vennligst ha følgende klar for montering: |
| ES Prepárese para el ensamble: | SE Ha följande redo att monteras: |
| FI Pidä seuraavat valmiina kokoamista varten: | SI Pripravite naslednje stvari za montažo: |
| FR S'il vous plaît, préparez les éléments suivants pour le montage | SK Na montáž si pripravte nasledovné: |
| HR Za sastavljanje pripremite sljedeće: | TR Lütfen aşağıdakileri montaj için hazır bulundurun: |

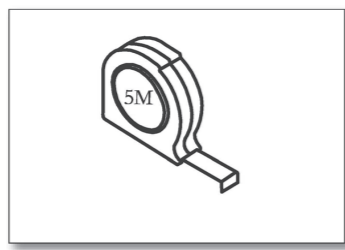
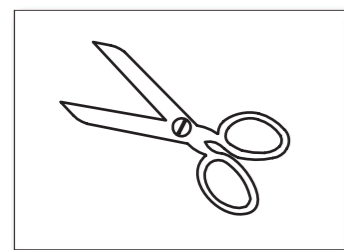
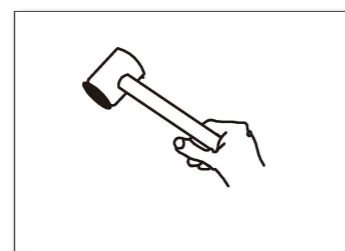
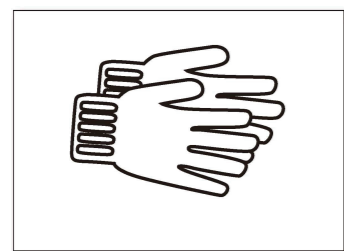

Introduction

Thank you for choosing our product. These instructions contain helpful tips and important information that you need for the safe assembly and proper handling of the pavillon.

IMPORTANT: Before initiating the assembly process, thoroughly read these instructions. Follow the assembly steps sequentially. Retain these instructions for future reference. Prior to assembly, ensure all components are accounted for and identify any additional materials needed. Consult your local building authority about any applicable building provisions if necessary.

ASSEMBLY - GENERAL INSTRUCTIONS

Intended Use

This pavillon is exclusively designed for private outdoor use.

Stability

- Position the pavillon on a stable, level surface, preferably on concrete or stone
- slabs. Anchor the structure securely to prevent wind disruption.
- Avoid placing the pavillon under trees.

Safety Precautions

During assembly, wear work gloves and keep children and pets away from the installation area.

Weather Conditions

Do not assemble the pavillon in windy conditions. Be cautious when the ground is wet or muddy.

Object Placement

Avoid leaning on the pavillon or placing objects against it during assembly.

Proper Use

The pavillon should be used appropriately and in accordance with its intended purpose.

WARNING: Improper handling may cause injury to the user or nearby individuals. Observe the following precautions:

- **Adjusting Roof Fabric:** Do not adjust the roof fabric while people are sitting underneath the pavillon. Always clear the area before making any adjustments to prevent potential injuries.
 - **Snow Clearance:** Regularly clear snow from the pavillon during winter months.
 - **Weather Damage:** We cannot accept liability for damage resulting from adverse weather conditions.
 - **Roof Fabric:** Remove the roof fabric during strong winds, storms, heavy rainfall, or snowfall.
 - **Screw Tightening:** Regularly tighten all screws.
 - **Open Flames and Grills:** Avoid placing an open flame or grill beneath the pavillon.
 - **Cleaning:** Clean the pavillon with a soft cloth, warm water, and mild soap.
- Winter Months:** We recommend removing the textile roof during winter.

Water Prevention

- **Regular Check:** Regularly check for the formation of water pockets, especially after rainfall.
- **Proactive Measures:** If you observe water pockets, carefully remove them. Avoid using sharp objects that may damage the fabric. Instead, use a long broom handle to gently push up from underneath, helping the water slide off the roof.
- **Roof Tension:** Ensure the roof fabric is always properly tensioned and secure. A well-tensioned roof discourages water from collecting and forming pockets.

Assembly Steps: After you've read through the general instructions, warnings, and precautions, you can begin the assembly process. Follow these steps for a successful pavillon assembly:

- **Preparation:** Clear and level the area where you plan to install the pavillon. Gather all necessary tools and components.
- **Base Setup:** Follow the manufacturer's instructions to set up the base of the pavillon. Make sure the base is stable before proceeding.
- **Frame Assembly:** Assemble the pavillon frame as instructed in the manual.
- **Roof Installation:** Once the frame is secure, install the fabric roof. Make sure it is properly tensioned and attached to prevent water pooling and sagging.
- **Secure the Pavillon:** After the assembly is complete, secure the pavillon to the ground using anchors or weights as recommended by the manufacturer.
- **Final Check:** Conduct a final check to ensure all screws are tightened and the pavillon is stable.

Maintenance and Care

To prolong the life of your pavillon and keep it looking its best, follow these maintenance tips:

- **Clean Regularly:** Wipe down the frame with a soft, damp cloth. Avoid using harsh chemicals that could damage the material.
- **Check for Damage:** Regularly inspect your pavillon for any signs of damage or wear. Address any issues immediately.
- **Fabric Care:** Regularly inspect the fabric for tears or sagging. Adjust tension if necessary to prevent water pooling. • Clean the fabric following the manufacturer's guidelines and ensure it is completely dry before storing or reattaching to prevent mold and mildew.
- **Secure the Structure:** Ensure that your pavillon is securely anchored at all times. Check the anchoring system regularly and tighten if necessary.
- **Winter Care:** If you live in a region with harsh winters, consider removing the fabric and storing it indoors to protect it from heavy snow and winds.

Handling Bad Weather Conditions

- **Strong Winds:** If strong winds are forecasted, it's recommended to remove the fabric roof. This will minimize the wind resistance and prevent potential damage.
- **Heavy Rain:** During heavy rain, ensure that the fabric is taut to prevent water accumulation. After the rain, clear any standing water and check for any damage or leaks.
- **Heavy Snow:** Remove the textile roof until the snow clears. Regularly clear any snow buildup to prevent damage.
- **Severe Weather:** For severe weather events like hurricanes or tornadoes, consider removing the fabric roof from the frame. Store them in a safe place until the severe weather passes.

Warranty

The pavillon comes with a manufacturer's warranty which covers defects in material and workmanship. Refer to the warranty conditions provided separately for detailed information. Please note, improper handling or failure to adhere to these instructions may void your warranty.

Disposal

Please follow your municipal disposal instructions for your collection containers.

Customer Service

For any questions, problems, or missing parts, please contact our customer service.

Enjoy your new pavillon and thank you for choosing our product! By following these instructions closely, you'll ensure safe and correct assembly and usage of your new outdoor space.

(DE) Gebrauchsanweisung - KRETA ALUMINIUM RAFFPAVILLION ANTHRAZIT 3,3 X 4,15 M

Einleitung

Vielen Dank, dass Sie sich für unser Produkt entschieden haben. Diese Anleitung enthält hilfreiche Tipps und wichtige Informationen, die Sie für den sicheren Aufbau und die richtige Handhabung des Pavillons benötigen.

WICHTIG: Bevor Sie mit dem Aufbau beginnen, lesen Sie diese Anleitung sorgfältig durch. Befolgen Sie die Montageschritte der Reihe nach. Bewahren Sie diese Anleitung zum späteren Nachschlagen auf. Vergewissern Sie sich vor dem Zusammenbau, dass alle Komponenten vorhanden sind, und ermitteln Sie, ob zusätzliche Materialien benötigt werden. Erkundigen Sie sich bei Bedarf bei Ihrer örtlichen Baubehörde nach den geltenden Bauvorschriften.

MONTAGE - ALLGEMEINE HINWEISE

Bestimmungsgemäße Verwendung

Dieser Pavillon ist ausschließlich für den privaten Gebrauch im Freien bestimmt.

Standfestigkeit

- Stellen Sie den Pavillon auf eine stabile, ebene Fläche, vorzugsweise auf Beton oder Steinplatten.
- Verankern Sie die Konstruktion sicher, um Störungen durch Wind zu vermeiden.
- Vermeiden Sie es, den Pavillon unter Bäumen aufzustellen.

Sicherheitsvorkehrungen

Tragen Sie während des Aufbaus Arbeitshandschuhe und halten Sie Kinder und Haustiere vom Aufstellungsbereich fern.

Wetterbedingungen

Bauen Sie den Pavillon nicht bei Wind auf. Seien Sie vorsichtig, wenn der Boden nass oder schlammig ist.

Platzierung von Gegenständen

Vermeiden Sie es, sich während des Aufbaus auf den Pavillon zu stützen oder Gegenstände auf ihr abzustellen.

Richtige Verwendung

Der Pavillon sollte sachgemäß und entsprechend ihrer Bestimmung verwendet werden.

WARNUNG: Unsachgemäße Handhabung kann zu Verletzungen des Benutzers oder von Personen in der Nähe führen. Beachten Sie die folgenden Vorsichtsmaßnahmen:

- **Einstellen der Dachbespannung:** Verstellen Sie die Dachbespannung nicht, während sich Personen unter dem Pavillon aufhalten. Räumen Sie immer den Bereich, bevor Sie irgendwelche Einstellungen vornehmen, um mögliche Verletzungen zu vermeiden.
- **Wetterschäden:** Wir übernehmen keine Haftung für Schäden, die durch ungünstige Wetterbedingungen entstehen.
- **Dachbespannung:** Entfernen Sie die Dachbespannung bei starkem Wind, Sturm, starkem Regen oder Schneefall.
- **Nachziehen der Schrauben:** Ziehen Sie alle Schrauben regelmäßig nach.
- **Offene Flammen und Grills:** Vermeiden Sie es, offenes Feuer oder einen Grill unter dem Pavillon aufzustellen.
- **Reinigung:** Reinigen Sie den Pavillon mit einem weichen Tuch, warmem Wasser und milder Seife.
- **Wintermonate:** Wir empfehlen, das Stoffdach im Winter zu entfernen.

Vorsichtsmaßnahmen

- **Regelmäßige Kontrolle:** Kontrollieren Sie regelmäßig, ob sich Wassertaschen gebildet haben, insbesondere nach Regenfällen.
- **Proaktive Maßnahmen:** Wenn Sie Wassertaschen beobachten, entfernen Sie diese vorsichtig. Vermeiden Sie die Verwendung scharfer Gegenstände, die das Gewebe beschädigen könnten. Verwenden Sie stattdessen einen langen Besenstiel, um das Wasser vorsichtig von unten nach oben zu drücken, damit es vom Dach abfließen kann.
- **Dach spannen:** Vergewissern Sie sich, dass die Dachbespannung immer richtig gespannt und sicher ist. Ein gut gespanntes Dach verhindert, dass sich das Wasser sammelt und Taschen bildet.

Montageschritte: Nachdem Sie die allgemeinen Anweisungen, Warnungen und Vorsichtsmaßnahmen durchgelesen haben, können Sie mit dem Aufbau beginnen. Befolgen Sie diese Schritte für einen erfolgreichen Aufbau des Pavillons:

- **Vorbereitung:** Räumen Sie den Bereich, in dem Sie den Pavillon aufstellen möchten, frei und ebnen Sie ihn. Sammeln Sie alle notwendigen Werkzeuge und Komponenten.
- **Aufbau der Basis:** Befolgen Sie die Anweisungen des Herstellers, um das Fundament des Pavillons aufzustellen. Vergewissern Sie sich, dass der Sockel stabil ist, bevor Sie fortfahren.
- **Montage des Rahmens:** Bauen Sie den Rahmen des Pavillons gemäß den Anweisungen in der Anleitung zusammen.
- **Montage des Daches:** Sobald der Rahmen sicher ist, installieren Sie das Stoffdach. Vergewissern Sie sich, dass es richtig gespannt und befestigt ist, um Wasseransammlungen und Durchhängen zu vermeiden.
- **Sichern Sie den Pavillon** Nachdem der Aufbau abgeschlossen ist, befestigen Sie den Pavillon mit Ankern oder Gewichten, wie vom Hersteller empfohlen, am Boden.
- **Endkontrolle:** Führen Sie eine abschließende Kontrolle durch, um sicherzustellen, dass alle Schrauben fest angezogen sind und der Pavillon stabil steht.

Wartung und Pflege

Um die Lebensdauer Ihres Pavillons zu verlängern und sein Aussehen zu bewahren, sollten Sie die folgenden Pflegetipps beachten:

- **Regelmäßig reinigen:** Wischen Sie den Rahmen mit einem weichen, feuchten Tuch ab. Vermeiden Sie die Verwendung scharfer Chemikalien, die das Material beschädigen könnten.
- **Prüfen Sie auf Beschädigungen:** Überprüfen Sie Ihren Pavillon regelmäßig auf Anzeichen von Schäden oder Abnutzung. Kümmern Sie sich sofort um alle Probleme.
- **Pflege des Stoffes:** Überprüfen Sie den Stoff regelmäßig auf Risse oder Durchhängen. Passen Sie bei Bedarf die Spannung an, um Wasseransammlungen zu vermeiden. - Reinigen Sie den Stoff gemäß den Richtlinien des Herstellers und stellen Sie sicher, dass er vollständig trocken ist, bevor Sie ihn lagern oder wieder anbringen, um Schimmel zu vermeiden.
- **Sichern Sie die Struktur:** Stellen Sie sicher, dass Ihr Pavillon jederzeit sicher verankert ist. Überprüfen Sie das Verankerungssystem regelmäßig und ziehen Sie es gegebenenfalls nach.
- **Pflege im Winter:** Wenn Sie in einer Region mit strengen Wintern leben, sollten Sie in Erwägung ziehen, die Bespannung abzunehmen und den Pavillon drinnen zu lagern, um ihn vor starkem Schnee und Wind zu schützen.

Umgang mit schlechten Wetterbedingungen

- **Starke Winde:** Wenn starke Winde vorhergesagt sind, sollten Sie das Stoffdach abnehmen. Dadurch wird der Windwiderstand minimiert und möglichen Schäden vorgebeugt.
- **Starker Regen:** Achten Sie bei starkem Regen darauf, dass das Gewebe straff gespannt ist, um Wasseransammlungen zu vermeiden. Beseitigen Sie nach dem Regen stehendes Wasser und überprüfen Sie die Überdachung auf Schäden oder undichte Stellen.
- **Starker Schnee:** Entfernen Sie das Textildach, bis der Schnee verschwunden ist. Beseitigen Sie regelmäßig alle Schneeansammlungen, um Schäden zu vermeiden.
- **Schweres Wetter:** Bei schweren Unwettern wie Wirbelstürmen oder Tornados sollten Sie das Stoffdach vom Gestell abnehmen. Lagern Sie es an einem sicheren Ort, bis das Unwetter vorbei ist.

Garantie

Der Pavillon wird mit einer Herstellergarantie geliefert, die Material- und Verarbeitungsfehler abdeckt. Detaillierte Informationen finden Sie in den separat mitgelieferten Garantiebedingungen. Bitte beachten Sie, dass bei unsachgemäßer Handhabung oder Nichtbeachtung dieser Anweisungen die Garantie erlöschen kann.

Entsorgung

Bitte beachten Sie Ihre kommunalen Entsorgungshinweise für Ihre Sammelbehälter.

Kundendienst

Bei Fragen, Problemen oder fehlenden Teilen, wenden Sie sich bitte an unseren Kundendienst.

Viel Spaß mit Ihrem neuen Pavillon und vielen Dank, dass Sie sich für unser Produkt entschieden haben! Wenn Sie diese Anweisungen genau befolgen, können Sie eine sichere und korrekte Montage und Nutzung Ihres neuen Außenbereichs gewährleisten.

(ES)Introducción

Gracias por elegir nuestro producto. Estas instrucciones contienen consejos útiles e información importante que necesita para el montaje seguro y el manejo adecuado de la carpa.

IMPORTANTE: Antes de iniciar el proceso de montaje, lea detenidamente estas instrucciones. Siga los pasos de montaje en orden. Conserve estas instrucciones para futuras referencias. Antes del montaje, asegúrese de que se hayan contabilizado todos los componentes e identificado cualquier material adicional necesario. Consulte con la autoridad de construcción local sobre las disposiciones de construcción aplicables si es necesario.

MONTAJE - INSTRUCCIONES GENERALES

Uso Previsto

Esta carpa está diseñada exclusivamente para uso privado en exteriores.

Estabilidad

- Coloque la carpa sobre una superficie estable y nivelada, preferiblemente sobre cemento o losas de piedra.
- Ancle la estructura de manera segura para evitar incidencias por el viento.
- Evite colocar la carpa debajo de árboles.

Precauciones de Seguridad

Durante el montaje, use guantes de trabajo y mantenga a los niños y las mascotas alejados del área de instalación.

Condiciones Meteorológicas

No monte la carpa en condiciones de viento fuerte. Tenga precaución cuando el suelo esté húmedo o embarrado.

Colocación de Objetos

Evite apoyarse en la carpa o colocar objetos contra él durante el montaje.

Uso Adecuado

La carpa debe utilizarse de manera apropiada y de acuerdo con su propósito previsto.

ADVERTENCIA: Un manejo incorrecto puede causar lesiones al usuario o a personas cercanas. Observe las siguientes precauciones:

- **Ajuste de la Tela del Techo:** No ajuste la tela del techo mientras haya personas sentadas debajo de la carpa. Despeje siempre el área antes de hacer ajustes para prevenir posibles lesiones.
- **Limpieza de Nieve:** Retire regularmente la nieve de la carpa durante los meses de invierno.
- **Daño por Clima:** No podemos aceptar responsabilidades por daños resultantes de condiciones climáticas adversas.
- **Tela del Techo:** Retire la tela del techo con vientos fuertes, tormentas, lluvias intensas o nevadas.
- **Apriete de Tornillos:** Apriete regularmente todos los tornillos.
- **Llamas y Parrillas:** Evite colocar una llama o parrilla debajo de la carpa.
- **Limpieza:** Limpie la carpa con un paño suave, agua tibia y jabón suave.
- **Meses de Invierno:** Recomendamos retirar el techo textil durante el invierno.

Prevención del agua

- **Verificación Regular:** Revise regularmente la formación de bolsas de agua, especialmente después de la lluvia.
- **Medidas Proactivas:** Si observa bolsas de agua, retírelas cuidadosamente. Evite usar objetos afilados que puedan dañar la tela. En su lugar, use un mango de escoba largo para empujar suavemente desde abajo, ayudando a que el agua se deslice del techo.
- **Tensión del Techo:** Asegúrese de que la tela del techo esté siempre correctamente tensada y asegurada. Un techo bien tensado evita que el agua se acumule y forme bolsas.

Pasos de Montaje: Después de leer las instrucciones generales, advertencias y precauciones, puede comenzar el proceso de montaje. Siga estos pasos para un montaje exitoso de la carpa:

- **Preparación:** Despeje y nivele el área donde planea instalar la carpa. Reúna todas las herramientas y componentes necesarios.
- **Configuración de la Base:** Siga las instrucciones del fabricante para configurar la base de la carpa. Asegúrese de que la base esté estable antes de continuar.
- **Montaje del Marco:** Monte el marco de la carpa según las instrucciones del manual.

- **Instalación del Techo:** Una vez que el marco esté seguro, instale el techo de tela. Asegúrese de que esté correctamente tensado y unido para evitar la acumulación de agua y la flacidez.
- **Asegurar el Pabellón:** Después de completar el montaje, asegure la carpa al suelo usando anclajes o pesos según lo recomendado por el fabricante.
- **Verificación Final:** Realice una verificación final para asegurarse de que todos los tornillos estén apretados y la carpa esté estable.

Mantenimiento y Cuidado

Para prolongar la vida de su carpa y mantener su apariencia, siga estos consejos de mantenimiento:

- **Limpieza Regular:** Limpie el marco con un paño suave y húmedo. Evite el uso de productos químicos agresivos que puedan dañar el material.
- **Verifique Daños:** Inspeccione regularmente su carpa en busca de signos de daño o desgaste. Aborde cualquier problema de inmediato.
- **Verifique la Oxidación:** Si su carpa tiene un marco de metal, verifique regularmente si hay signos de oxidación. Si encuentra alguno, trátelo de inmediato para evitar que se propague.
- **Cuidado de la Tela:** Inspeccione regularmente la tela en busca de rasgaduras o flacidez. Ajuste la tensión si es necesario para evitar la acumulación de agua. Limpie la tela siguiendo las pautas del fabricante y asegúrese de que esté completamente seca antes de almacenarla o volver a colocarla para prevenir el moho.
- **Asegurar la Estructura:** Asegúrese de que su carpa esté firmemente anclado en todo momento. Revise el sistema de anclaje regularmente y apriete si es necesario.
- **Cuidado en Invierno:** Si vive en una región con inviernos rigurosos, considere retirar la tela y almacenarla en interiores para protegerla de la nieve y los vientos fuertes.

Manejo en Condiciones Climáticas Adversas

- **Vientos Fuertes:** Si se pronostican vientos fuertes, se recomienda retirar el techo de tela. Esto minimizará la resistencia al viento y evitará posibles daños.

Lluvia Intensa: Durante lluvias intensas, asegúrese de que la tela esté tensa para evitar la acumulación de agua. Después de la lluvia, retire cualquier agua estancada y verifique si hay daños o filtraciones.

- **Nieve Intensa:** Retire el techo textil hasta que se despeje la nieve. Elimine regularmente cualquier acumulación de nieve para evitar daños.
- **Clima Severo:** Para eventos climáticos severos como huracanes o tornados,

considere retirar el techo de tela del marco. Almacénelos en un lugar seguro hasta que pase el clima severo.

Garantía

La carpa incluye una garantía del fabricante que cubre defectos en el material y la mano de obra. Consulte las condiciones de la garantía proporcionadas por separado para obtener información detallada. Tenga en cuenta que un manejo incorrecto o el incumplimiento de estas instrucciones pueden anular su garantía.

Eliminación

Por favor, siga las instrucciones de eliminación municipales para sus contenedores de recolección.

Servicio al Cliente

Para cualquier pregunta, problema o piezas faltantes, comuníquese con nuestro servicio al cliente.

Disfrute de su nueva carpa y gracias por elegir nuestro producto! Al seguir estas instrucciones de cerca, garantizará un montaje y uso seguros y correctos de su nuevo espacio al aire libre.

(CAT) Introducció

Gràcies per escollir el nostre producte. Aquestes instruccions contenen consells útils i informació important que necessiteu per a un muntatge segur i la manipulació adequada de la carpa.

IMPORTANT: Abans d'iniciar el procés de muntatge, llegiu amb deteniment aquestes instruccions. Seguiu els passos de muntatge en ordre. Conserveu aquestes instruccions per a futures referències. Abans del muntatge, assegureu-vos que s'hagin comptabilitzat tots els components i identificat qualsevol material addicional necessari. Consulti l'autoritat de construcció local sobre les disposicions de construcció aplicables si cal.

MUNTATGE - INSTRUCCIONS GENERALS

Ús previst

Aquesta carpa està dissenyada exclusivament per a l'ús privat a l'aire lliure.

Estabilitat

- Col·loqueu la carpa sobre una superfície estable i plana, preferiblement sobre ciment o rajoles de pedra.
- Fixeu l'estructura de manera segura per evitar incidències pel vent.
- Eviteu col·locar la carpa sota arbres.

Precaucions de Seguretat

Durant el muntatge, utilitzeu guants de treball i mantingueu els nens i les mascotes lluny de l'àrea d'instal·lació.

Condicions Meteorològiques

No munteu la carpa en condicions de vent fort. Tingueu precaució quan el sol estigui mullat o fangós.

Col·locació d'objectes

Eviteu recolzar-vos a la carpa o col·locar-hi objectes durant el muntatge.

Ús Adequat

La carpa s'ha d'utilitzar adequadament i d'acord amb el seu propòsit previst.

ADVERTÈNCIA: Un ús incorrecte pot causar lesions a l'usuari o a persones properes. Respecteu les següents precaucions:

- **Ajust de la Tela del Sostre:** No ajusteu la tela del sostre mentre hi hagi persones assegudes sota la carpa. Tingueu lliure sempre l'àrea abans de fer ajustos per prevenir possibles lesions.
- **Neteja de Neu:** Elimineu regularment la neu de la carpa durant els mesos d'hivern.
- **Danys pel Clima:** No podem acceptar responsabilitats pels danys causats per condicions climàtiques adverses.
- **Tela del Sostre:** Retireu la tela del sostre amb vents forts, tempestes, pluges intenses o nevades.
- **Apretar els cargols:** Apreteu regularment tots els torns.
- **Flama i Graelles:** Eviteu col·locar-hi una flama oberta o una graella sota la carpa.
- **Netedat:** Netegem la carpa amb un drap suau, aigua tèbia i sabó suau.
- **Mesos d'Hivern:** Recomanem retirar el sostre tèxtil durant l'hivern.

Precaucions per a Bosses d'Aigua

- **Verificació Regular:** Reviseu regularment la formació de bosses d'aigua, especialment després de la pluja.
- **Mesures Proactives:** Si observeu bosses d'aigua, retireu-les amb cura. Eviteu utilitzar objectes afilats que puguin danyar la tela. En lloc d'això, utilitzeu un mànec d'escombra llarg per empènyer amb suavitat des de baix, ajudant l'aigua a lliscar-se del sostre.
- **Tensió del Sostre:** Assegureu-vos que la tela del sostre estigui sempre correctament tensada i assegurada. Un sostre ben tensat evita que l'aigua s'acumuli i formin bosses.

Passos de Muntatge: Després de llegir les instruccions generals, advertències i precaucions, podeu començar el procés de muntatge. Seguiu aquests passos per a un muntatge amb èxit de la carpa:

- **Preparació:** Alliberi i anivelli l'àrea on teniu la intenció d'instal·lar la carpa. Reuniu totes les eines i components necessaris.
- **Configuració de la Base:** Seguiu les instruccions del fabricant per configurar la base de la carpa. Assegureu-vos que la base sigui estable abans de continuar.
- **Muntatge del Marc:** Munteu el marc de la carpa segons les instruccions del manual.
- **Instal·lació del Sostre:** Un cop el marc sigui segur, instal·leu el sostre de tela. Assegureu-vos que estigui correctament tensat i unit per evitar l'acumulació d'aigua i la fluïxesa.
- **Assegurar la Carpa:** Després de completar el muntatge, assegureu la carpa al

sòl mitjançant àncores o pesos segons el recomanat pel fabricant.

- **Verificació Final:** Feu una verificació final per assegurar-vos que tots els cargols estiguin ben apretats i la carpa sigui estable.

Manteniment i Cura

Per prolongar la vida de la vostra carpa i mantenir-ne l'aspecte, seguiu aquests consells de manteniment:

- **Neteja Regular:** Netegi el marc amb un drap suau i humit. Eviteu utilitzar productes químics agressius que puguin danyar el material.
- **Verificació de Danys:** Inspeccioneu regularment la vostra carpa per detectar qualsevol signe de dany o desgast. Abordeu qualsevol problema de forma immediata.
- **Verificació de l'Oxidació:** Si la vostra carpa té un marc de metall, comproveu regularment si hi ha senyals d'oxidació. Si en trobeu algun, tracteu-lo de manera immediata per evitar-ne la propagació.
- **Cura de la Tela:** Inspeccioneu regularment la tela per detectar forats o fluïxesa. Ajusteu la tensió si cal per evitar l'acumulació d'aigua. Netegi la tela seguint les pautes del fabricant i assegureu-vos que estigui completament seca abans de guardar-la o tornar-la a posar per prevenir els fong.
- **Assegurar l'Estructura:** Assegureu-vos que la vostra carpa estigui ben ancorada en tot moment. Comproveu regularment el sistema d'àncores i apreteu si cal.
- **Cura a l'Hivern:** Si viviu en una regió amb hiverns rigorosos, considereu retirar la tela i emmagatzemar-la a l'interior per protegir-la de la neu i dels vents forts.

Maneig en Condicions Meteorològiques Adverses

- **Vents Forts:** Si es preveuen vents forts, es recomana retirar el sostre de tela. Això minimitzarà la resistència al vent i evitarà possibles danys.
- **Pluja Intensa:** Durant pluges intenses, assegureu-vos que la tela estigui tensa per evitar l'acumulació d'aigua. Després de la pluja, elimineu qualsevol aigua estancada i comproveu si hi ha danys o fuites.
- **Neu Intensa:** Retireu el sostre tèxtil fins que la neu s'hagi desfet. Elimineu regularment qualsevol acumulació de neu per evitar danys.
- **Condicions Meteorològiques Severes:** Per a esdeveniments meteorològics severes com a huracans o tornados, considereu retirar el sostre de tela del marc. Emmagatzemeu-los en un lloc segur fins que les condicions meteorològiques millorin.

Garantia

La vostra carpa inclou una garantia del fabricant que cobreix defectes en el material i la mà d'obra. Consulteu les condicions de garantia proporcionades per separat per obtenir informació detallada. Tingueu en compte que un us incorrecte o el no complir aquestes instruccions pot anul·lar la garantia.

Eliminació

Si us plau, seguiu les instruccions d'eliminació municipals pels vostres contenidors de recollida.

Servei d'Atenció al Client

Per a qualsevol pregunta, problema o peces que faltin, poseu-vos en contacte amb el nostre servei d'atenció al client.

Gaudiu de la vostra nova carpa i gràcies per escollir el nostre producte! En seguir aquestes instruccions de prop, garantireu un muntatge i ús segurs i correctes del vostre nou espai a l'aire lliure.

(BG)Въведение

Благодарим ви, че избрахте нашия продукт. Тези инструкции съдържат полезни съвети и важна информация, която ви е необходима за безопасното сглобяване и правилното боравене с павилиона.

ВАЖНО: Преди да започнете процеса на сглобяване, прочетете внимателно тези инструкции. Следвайте последователно стъпките за сглобяване. Запазете тези инструкции за бъдещи справки. Преди сглобяването се уверете, че всички компоненти са отчетени, и определете всички необходими допълнителни материали. Ако е необходимо, консултирайте се с местната строителна служба за всички приложими строителни разпоредби.

МОНТАЖ - ОБЩИ ИНСТРУКЦИИ

Предназначение

Този павилион е предназначен изключително за частна употреба на открито.

Стабилност

- Поставете павилиона върху стабилна, равна повърхност, за предпочитане върху бетон или камък.
- плочи. Закрепете здраво конструкцията, за да предотвратите разрушаването ѝ от вятъра.
- Избягвайте да поставяте павилиона под дървета.

Translated with www.DeepL.com/Translator (free version)

Предпазни мерки за безопасност

По време на монтажа носете работни ръкавици и пазете децата и домашните любимци далеч от зоната за монтаж.

Метеорологични условия

Не сглобявайте павилиона при ветровито време. Бъдете предпазливи, когато земята е мокра или кална.

Поставяне на предметите

По време на сглобяването избягвайте да се облягате на павилиона или да поставяте предмети върху него.

Правилна употреба

Павилионът трябва да се използва по подходящ начин и в съответствие с предназначението му.

ПРЕДУПРЕЖДЕНИЕ: Неправилното боравене може да доведе до нараняване на потребителя или намиращи се наблизо лица. Спазвайте следните предпазни мерки:

- **Регулиране на покривната тъкан:** Не регулирайте покривната тъкан, докато под павилиона седят хора. Винаги разчиствайте зоната, преди да извършвате каквито и да било корекции на
- да предотвратите потенциални наранявания.
- **Разчистване от сняг:** През зимните месеци редовно почиствайте павилиона от сняг.
- **Повреди, причинени от времето:** Не можем да поемем отговорност за щети, причинени от неблагоприятни метеорологични условия.
- **Покривна тъкан:** Отстранете покривната тъкан по време на силни ветрове, бури, проливни дъждове или снеговалеж.
- **Затягане на винтовете:** Затягайте редовно всички винтове.
- **Открити пламъци и решетки:** Не поставяйте открит пламък или скара под павилиона.
- **Почистване:** Почиствайте павилиона с мека кърпа, топла вода и мек сапун.
- **Зимни месеци:** Препоръчваме през зимата текстилният покрив да се сваля.

Превенция на водата

- **Редовна проверка:** Редовно проверявайте за образуване на водни джобове, особено след валежи.
- **Проактивни мерки:** Ако забележите водни джобове, внимателно ги отстранете. Избягвайте да използвате остри предмети, които могат да повредят тъканта. Вместо това използвайте дълга дръжка на метла, за да избутате внимателно нагоре отдолу, за да помогнете на водата да се плъзне от покрива.
- **Напрежение на покрива:** Уверете се, че покривната тъкан е винаги правилно опъната и закрепена. Добре опънатият покрив не позволява на водата да се събира и да образува джобове.

Стъпки за сглобяване: След като сте прочели общите инструкции, предупрежденията и предпазните мерки, можете да започнете процеса на сглобяване. Следвайте тези стъпки за успешно сглобяване на павилиона:

- **Подготовката:** Разчистете и подравнете мястото, където планирате да монтирате павилиона. Съберете всички необходими инструменти и

компоненти.

- **Монтаж на основата:** Следвайте инструкциите на производителя, за да монтирате основата на павилиона. Уверете се, че основата е стабилна, преди да продължите.
- **Монтаж на рамката:** Сглобете рамката на павилиона, както е указано в ръководството.
- **Монтаж на покрива:** След като рамката е закрепена, монтирайте покрива от плат. Уверете се, че той е правилно опънат и закрепен, за да се предотврати събирането на вода и провисването му.
- **Закрепете павилиона:** След като сглобяването е завършено, закрепете павилиона към земята, като използвате анкери или тежести, както е препоръчано от производителя.
- **Окончателна проверка:** Извършете окончателна проверка, за да се уверите, че всички винтове са затегнати и павилионът е стабилен.

Поддръжка и грижи

За да удължите живота на вашия павилион и да го поддържате в най-добрия му вид, следвайте тези съвети за поддръжка:

- **Почиствайте редовно:** Почиствайте рамката с мека и влажна кърпа. Избягвайте да използвате агресивни химикали, които могат да повредят материала.
- **Проверявайте за повреди:** Редовно проверявайте павилиона си за признаци на повреда или износване. Отстранявайте всякакви проблеми незабавно.
- **Проверявайте за ръжда:** Ако павилионът ви има метална рамка, редовно проверявайте за признаци на ръжда. Ако откриете такива, третирайте ги незабавно, за да предотвратите разпространението им.
- **Грижа за тъканите:** Редовно проверявайте тъканта за разкъсвания или провисване. Ако е необходимо, регулирайте напрежението, за да предотвратите събирането на вода. - Почистете тъканта, като следвате указанията на производителя, и се уверете, че е напълно суха, преди да я съхранявате или прикрепите отново, за да предотвратите появата на мухъл и плесен.
- **Закрепете конструкцията:** Уверете се, че павилионът ви е здраво закрепен по всяко време. Проверявайте редовно системата за закрепване и при необходимост я затягайте.
- **Грижи през зимата:** Ако живеете в регион със сурова зима, помислете за сваляне на плата и съхранението му на закрито, за да го предпазите от силен сняг и ветрове.

Справяне с лоши метеорологични условия

- **Силни ветрове:** Ако се прогнозира силни ветрове, се препоръчва да се премахне покривът от плат. Това ще сведе до минимум съпротивлението на вятъра и ще предотврати евентуални повреди.
- **Проливен дъжд:** По време на проливен дъжд се уверете, че платът е опънат, за да предотвратите натрупването на вода. След дъжд изчистете всяка стояща вода и проверете за евентуални повреди или течове.
- **Силен сняг:** Отстранете текстилния покрив, докато снегът се разчисти. Редовно почиствайте натрупания сняг, за да предотвратите повреди.
- **Тежки метеорологични условия:** При тежки метеорологични явления, като урагани или торнадо, обмислете възможността за премахване на текстилния покрив от рамката. Съхранявайте ги на безопасно място, докато тежките метеорологични условия отминат.

Гаранция

Павилионът се предлага с гаранция от производителя, която покрива дефекти в материала и изработката. За подробна информация вижте гаранционните условия, предоставени отделно. Моля, обърнете внимание, че неправилното боравене или неспазването на тези инструкции може да доведе до анулиране на гаранцията.

Изхвърляне

Моля, спазвайте инструкциите за изхвърляне на контейнерите за събиране на отпадъци на вашата община.

Обслужване на клиенти

За всякакви въпроси, проблеми или липсващи части, моля, свържете се с нашата служба за обслужване на клиенти.

Наслаждавайте се на новия си павилион и ви благодарим, че избрахте нашия продукт! Като следвате стриктно тези инструкции, ще си осигурите безопасно и правилно сглобяване и използване на новото си външно пространство.

(CZ)Úvod

Děkujeme, že jste si vybrali náš výrobek. Tento návod obsahuje užitečné rady a důležité informace, které potřebujete pro bezpečnou montáž a správné zacházení s pavilonem.

DŮLEŽITÉ: Před zahájením montáže si tento návod důkladně přečtěte. Postupujte při montáži postupně podle jednotlivých kroků. Tento návod si uschovejte pro budoucí použití. Před zahájením montáže se ujistěte, že jsou zohledněny všechny součásti, a určete případný další potřebný materiál. V případě potřeby se poradte s místním stavebním úřadem o všech platných stavebních předpisech.

MONTÁŽ - OBECNÉ POKYNY

Určené použití

Tento pavilon je určen výhradně pro soukromé venkovní použití.

Stabilita

- Pavilon umístěte na stabilní, rovný povrch, nejlépe na beton nebo kámen.
- deskách. Konstrukci pevně ukotvěte, aby nedocházelo k narušování větrem.
- Neumísťujte pavilon pod stromy.

Bezpečnostní opatření

Při montáži používejte pracovní rukavice a do prostoru instalace nepouštějte děti a domácí zvířata.

Povětrnostní podmínky

Pavilon nemontujte za větrného počasí. Buďte opatrní, pokud je půda mokrá nebo blátivá.

Umístění předmětů

Během montáže se o pavilon neopírejte a nepokládejte na něj žádné předměty.

Správné používání

Pavilon by měl být používán vhodně a v souladu s jeho určením.

VAROVÁNÍ: Nesprávná manipulace může způsobit zranění uživatele nebo osob v okolí. Dodržujte následující bezpečnostní opatření:

- **Nastavení střešní tkaniny:** Střešní tkaninu neupravujte, pokud pod pavilonem sedí lidé. Před jakýmkoliv úpravami vždy vyklidte prostor.předejdete případným zraněním.
- **Odklizení sněhu:** V zimních měsících pravidelně odstraňujte sních z pavilonu.
- **Poškození vlivem počasí:** Za škody vzniklé v důsledku nepříznivého počasí

nemůžeme nést odpovědnost.povětrnostních podmínek.

- **Střešní tkanina:** Při silném větru, bouřce, přívalových deštích nebo v době, kdy je střešní tkanina poškozena, ji odstraňte.sněžení.
- **Utahování šroubů:** Pravidelně dotahujte všechny šrouby.
- **Otevřené plameny a mříže:** Pod pavilon neumísťujte otevřený oheň nebo gril.
- **Čištění:** Pavilon čistěte měkkým hadříkem, teplou vodou a jemným mýdlem.
- **Zimní měsíce:** V zimním období doporučujeme textilní střechu odstranit.

Opatření pro vodní kapsy

- **Pravidelná kontrola:** Pravidelně kontrolujte, zda se nevytvářejí vodní kapsy, zejména podešti.
- **Proaktivní opatření:** Pokud zjistíte vodní kapsy, opatrně je odstraňte. Nepoužívejte ostré předměty, které by mohly poškodit tkaninu. Místo toho použijte dlouhou násadu od koštěte a jemně ji zatlačte.zesponu nahoru, čímž pomůžete vodě sklouznout ze střechy.
- **Napnutí střechy:** Dbejte na to, aby byla střešní tkanina vždy správně napnutá a zajištěná. Dobře napnutá střecha brání hromadění vody a vytváření kapes.
- **Montážní kroky:** Po přečtení obecných pokynů, varování a bezpečnostních opatření můžete zahájit montáž. Pro úspěšnou montáž pavilonu postupujte podle následujících kroků:
- **Příprava:** Vyčistěte a vyrovnejte plochu, na kterou chcete pavilon instalovat. Shromážděte všechny potřebné nástroje a součásti.
- **Nastavení základny:** Při sestavování základny pavilonu postupujte podle pokynů výrobce. Před zahájením práce se ujistěte, že je základna stabilní.
- **Montáž rámu:** Rám pavilonu sestavte podle pokynů v návodu.
- **Instalace střechy:** Po upevnění rámu nainstalujte látkovou střechu. Ujistěte se, že je správně napnutá a připevněná, aby se zabránilo hromadění vody a prověšování.
- **Zajistěte pavilon:** Po dokončení montáže připevněte pavilon k zemi pomocí kotev nebo závaží podle doporučení výrobce.
- **Závěrečná kontrola:** Provedte závěrečnou kontrolu, zda jsou všechny šrouby dotaženy a pavilon je stabilní.

Prevence vody

Chcete-li prodloužit životnost svého pavilonu a udržet jeho nejlepší vzhled, dodržujte tyto tipy pro údržbu:

- **Pravidelně čistěte:** Otírejte rám měkkým vlhkým hadříkem. Vyvarujte se používání drsných chemikálií, které by mohly materiál poškodit.
- **Kontrolujte, zda není poškozený:** Pravidelně kontrolujte, zda pavilon nevykazuje známky poškození nebo opotřebení. Případné problémy ihned řešte.
- **Zkontrolujte, zda není zrezivělý:** Pokud má pavilon kovový rám, pravidelně

kontrolujte, zda se na něm neobjevují známky rzi. Pokud je objevíte, okamžitě je ošetřete, abyste zabránili jejich šíření.

- **Péče o látku:** Pravidelně kontrolujte, zda není tkanina roztržená nebo prověšená. V případě potřeby upravte napnutí, abyste zabránili hromadění vody. - Tkaninu vyčistěte podle pokynů výrobce a před uskladněním nebo opětovným upevněním se ujistěte, že je zcela suchá, abyste zabránili vzniku plísní a hniloby.
- **Zajistěte konstrukci:** Zajistěte, aby byl pavilon vždy bezpečně ukotven. Pravidelně kontrolujte kotevní systém a v případě potřeby jej dotáhněte.
- **Péče v zimě:** Pokud žijete v oblasti s drsnými zimami, zvažte odstranění tkaniny a její uskladnění v interiéru, aby byla chráněna před silným sněhem a větrem.

Zvládání špatných povětrnostních podmínek

- **Silný vítr:** V případě předpovědi silného větru se doporučuje textilní střechu odstranit. Tím se minimalizuje odpor větru a zabrání se případným škodám.
- **Silný déšť:** Během silného deště zajistěte, aby byla tkanina napnutá a nedocházelo k hromadění vody. Po dešti odstraňte stojící vodu a zkontrolujte, zda nedošlo k poškození nebo úniku.
- **Silné sněžení:** Odstraňte textilní střechu, dokud sníh neodpadne. Pravidelně odstraňujte nahromaděný sníh, abyste zabránili poškození.
- **Silné počasí:** V případě nepříznivého počasí, jako jsou hurikány nebo tornáda, zvažte odstranění textilní střechy z rámu. Uložte je na bezpečné místo, dokud nepříznivé počasí nepřejde.

Záruka

Na pavilon je poskytována záruka výrobce, která se vztahuje na vady materiálu a zpracování. Podrobné informace naleznete v záručních podmínkách uvedených samostatně. Upozorňujeme, že nesprávné zacházení nebo nedodržení těchto pokynů může vést ke ztrátě záruky.

Likvidace

Při likvidaci sběrných nádob se řiďte pokyny vaší obce.

Zákaznický servis

V případě jakýchkoli dotazů, problémů nebo chybějících dílů se obraťte na náš zákaznický servis.

Užijte si svůj nový pavilon a děkujeme, že jste si vybrali náš výrobek! Důsledným dodržováním těchto pokynů zajistíte bezpečnou a správnou montáž a používání vašeho nového venkovního prostoru.

(DK)Introduktion

Tak, fordi du har valgt vores produkt. Denne vejledning indeholder nyttige tips og vigtige oplysninger, som du har brug for til sikker montering og korrekt håndtering af pavillonen.

VIGTIGT: Læs denne vejledning grundigt, før du påbegynder monteringsprocessen. Følg monteringsvejledningen i rækkefølge. Gem disse instruktioner til senere brug. Før monteringen skal du sikre dig, at alle komponenter er til stede, og identificere eventuelle yderligere materialer, der er nødvendige. Kontakt om nødvendigt din lokale bygningsmyndighed om eventuelle gældende bygningsbestemmelser.

SAMLING - GENERELLE INSTRUKTIONER

Tilsigtet brug

Denne pavillon er udelukkende designet til privat udendørs brug.

Stabilitet

- Placer pavillonen på en stabil, plan overflade, helst på beton- eller stenplader.
- stenplader. Forankr strukturen sikkert for at forhindre vindforstyrrelser.
- Undgå at placere pavillonen under træer

Sikkerhedsforanstaltninger

Brug arbejdshandsker under monteringen, og hold børn og kæledyr væk fra installationsområdet.

Vejrforhold

Saml ikke pavillonen i blæsevejr. Vær forsigtig, når jorden er våd eller mudret.

Placering af genstande

Undgå at læne dig op ad pavillonen eller placere genstande mod den under monteringen.

Korrekt brug

Pavillonen skal bruges korrekt og i overensstemmelse med dens tilsigtede formål.

ADVARSEL: Ukorrekt håndtering kan forårsage skade på brugeren eller personer i nærheden. Overhold følgende forholdsregler:

- **Justering af tagdug:** Tagdugen må ikke justeres, mens der sidder personer under pavillonen. Ryd altid området, før du foretager justeringer for at forhindre potentielle skader.
- **Rydning af sne:** Ryd regelmæssigt sne fra pavillonen i vintermånederne.
- **Skader forårsaget af vejret:** Vi kan ikke påtage os ansvar for skader som følge af ugunstige vejrforhold.

- **Tagdug:** Fjern tagdugen ved kraftig vind, storm, kraftigt regnvejr eller snefald.snefald.
- **Tilspænding af skruer:** Stram alle skruer regelmæssigt.
- **Åben ild og grill:** Undgå at placere åben ild eller grill under pavillonen.
- **Rengøring:** Rengør pavillonen med en blød klud, varmt vand og mild sæbe.
- **Vintermånederne:** Vi anbefaler at fjerne tekstiltaget om vinteren.

Forebyggelse af vand

- **Regelmæssig kontrol:** Kontroller regelmæssigt, om der er dannet vandlommer, især efterregn.
- **Proaktive foranstaltninger:** Hvis du observerer vandlommer, skal du forsigtigt fjerne dem. Undgå at bruge skarpe genstande, der kan beskadige stoffet. Brug i stedet et langt kosteskaft til forsigtigt at skubbe op nedefra og hjælpe vandet med at glide af taget.
- **Spænding af taget:** Sørg for, at tagdugen altid er korrekt spændt og sikret. Et godt spændt tag modvirker, at vandet samler sig og danner lommer.

Monteringstrin: Når du har læst de generelle instruktioner, advarsler og forholdsregler, kan du begynde monteringsprocessen. Følg disse trin for at få en vellykket samling af pavillonen:

- **Forberedelse:** Ryd og planér det område, hvor du vil installere pavillonen. Saml alle nødvendige værktøjer og komponenter.
- **Opsætning af basen:** Følg producentens anvisninger for at sætte pavillonens base op. Sørg for, at basen er stabil, før du fortsætter.
- **Samling af rammen:** Saml pavillonens ramme som beskrevet i manualen.
- **Montering af tag:** Når rammen er fastgjort, skal du montere stoftaget. Sørg for, at det er korrekt spændt og fastgjort for at forhindre vandansamlinger og nedbøjning.
- **Fastgør pavillonen:** Når pavillonen er færdigmonteret, skal den fastgøres til jorden med ankre eller vægte som anbefalet af producenten.
- **Afsluttende kontrol:** Foretag et sidste tjek for at sikre, at alle skruer er spændt, og at pavillonen står stabilt.

Vedligeholdelse og pleje

Følg disse vedligeholdelsestips for at forlænge din pavillons levetid og få den til at se bedst mulig ud:

- **Rengør regelmæssigt:** Tør rammen af med en blød, fugtig klud. Undgå at bruge skrappe kemikalier, der kan beskadige materialet.
- **Tjek for skader:** Efterse jævnligt din pavillon for tegn på skader eller slitage. Tag fat på eventuelle problemer med det samme.

- **Tjek for rust:** Hvis din pavillon har en metalramme, skal du jævnligt tjekke for tegn på rust. Hvis du
- hvis du finder noget, så behandl det med det samme for at forhindre, at det spreder sig.
- **Pleje af stof:** Undersøg jævnligt stoffet for revner eller slaphed. Juster spændingen om nødvendigt for at forhindre vandansamlinger. - Rengør stoffet efter producentens anvisninger, og sørg for, at det er helt tørt, før du opbevarer det eller sætter det fast igen for at undgå mug og skimmel.
- **Fastgør strukturen:** Sørg for, at din pavillon altid er forsvarligt forankret. Tjek forankringssystemet regelmæssigt, og stram det, hvis det er nødvendigt.
- **Vinterpleje:** Hvis du bor i et område med hårde vintre, kan du overveje at fjerne dugen og opbevare den indendørs for at beskytte den mod kraftig sne og vind.

Håndtering af dårlige vejrforhold

- **Kraftig vind:** Hvis der er varslet kraftig vind, anbefales det at fjerne stoftaget. Det vil minimere vindmodstanden og forhindre potentielle skader.
- **Kraftig regn:** Under kraftig regn skal du sørge for, at dugen er spændt for at forhindre vandansamling. Efter regnen skal du fjerne alt stående vand og kontrollere, om der er skader eller lækager.
- **Kraftig sne:** Fjern tekstiltaget, indtil sneen er væk. Ryd regelmæssigt for sne for at forhindre skader.
- **Voldsomt vejr:** I tilfælde af voldsomt vejr som orkaner eller tornadoer bør man overveje at fjerne tekstiltaget fra rammen. Opbevar dem et sikkert sted, indtil det dårlige vejr er overstået.

Garanti

Pavillonen leveres med en producentgaranti, der dækker fejl i materiale og udførelse. Se de separate garantibetingelser for detaljerede oplysninger. Bemærk, at forkert håndtering eller manglende overholdelse af disse instruktioner kan ugyldiggøre din garanti.

Bortskaffelse

Følg kommunens anvisninger for bortskaffelse af dine opsamlingsbeholdere.

Kundeservice

Ved spørgsmål, problemer eller manglende dele bedes du kontakte vores kundeservice.

God fornøjelse med din nye pavillon, og tak, fordi du valgte vores produkt! Hvis du følger denne vejledning nøje, sikrer du en sikker og korrekt montering og brug af dit nye uderum.

(EE)Sissejuhatus

Täname teid, et valisite meie toote. Need juhised sisaldavad kasulikke näpunäiteid ja olulist teavet, mida vajate paviljoni ohutuks kokkupanekuks ja nõuetekohaseks käitlemiseks.

TÄHELEPANU: Enne kokkupanemise alustamist lugege need juhised põhjalikult läbi. Järgige montaažietappe järjestikku. Hoidke need juhised edaspidiseks kasutamiseks alles. Enne kokkupanekut veenduge, et kõik komponendid on olemas ja tuvastage kõik vajalikud lisamaterjalid. Vajaduse korral konsulteerige oma kohaliku ehitusametusega kehtivate ehitussätete kohta.

KOKKUPANEK - ÜLDISED JUHISED

Kavandatud kasutusviis

See paviljon on ette nähtud üksnes isiklikuks kasutamiseks välitingimustes.

Stabiilsus

- Asetage paviljon stabiilsele, tasasele pinnale, eelistatavalt betoonile või kivile.
- plaatidele. Kinnitage konstruktsioon kindlalt, et vältida tuulest põhjustatud häireid.
- Vältige paviljoni paigutamist puude alla.

Ohutusabinõud

Paigaldamise ajal kandke töökindaid ning hoidke lapsed ja lemmikloomad paigalduspiirkonnast eemal.

Ilmastikuolud

Ärge monteerige paviljoni tuulistes tingimustes. Olge ettevaatlik, kui maapind on märg või mudane.

Objektide paigutamine

Vältige kokkupaneku ajal paviljonile toetumist või esemete asetamist selle vastu.

Nõuetekohane kasutamine

Paviljoni tuleb kasutada asjakohaselt ja vastavalt selle kasutusotstarbele.

ETTEVAATUST: Ebaõige käsitlemine võib põhjustada vigastusi kasutajale või läheduses viibivatele isikutele. Järgige järgmisi ettevaatusabinõusid:

- **Katusekanga reguleerimine:** Ärge reguleerige katusekangast, kui inimesed istuvad paviljoni all. Vabastage ala alati enne reguleerimise tegemist, et vältida võimalikke vigastusi.
- **Lume eemaldamine:** Talvekuudel puhastage paviljonist regulaarselt lumi.
- **Ilmastikukahjustused:** Me ei saa võtta vastutust kahju eest, mis tuleneb ebasoodsatest ilmastikutingimustest.

- **Katusekangas:** Eemaldage katusekangas tugeva tuule, tormi, tugevate vihmahoogude või lumehoogude korral.
- **Kruvide pingutamine:** Pingutage regulaarselt kõiki kruvisid.
- **Avatud leegid ja restid:** Vältige lahtise leegi või grilli asetamist paviljoni alla.
- **Puhastamine:** Puhastage paviljoni pehme lapiga, sooja veega ja maheda seebiga.
- **Talvekuudel:** Talveperioodil soovime tekstiilkatus eemaldada.

Vee ennetamine

- **Regulaarne kontroll:** Kontrollige regulaarselt veetaskute tekkimist, eriti pärast seda, kuisademete korral.
- **Proaktiivsed meetmed:** Kui märkate veetaskuid, eemaldage need ettevaatlikult. Vältige teravate esemete kasutamist, mis võivad kangast kahjustada. Selle asemel kasutage pikka luudavarre, et õrnalt lükataaltpoolt üles, aidates vee katuselt maha libiseda.
- **Katuse pinguldamine:** Veenduge, et katusekangas on alati korralikult pingutatud ja kinnitatud. Hästi pinguldatud katus takistab vee kogunemist ja taskude tekkimist.

Kokkupaneku sammud: Kui olete lugenud läbi üldised juhised, hoiatused ja ettevaatusabinõud, võite alustada kokkupanekut. Järgige neid samme, et paviljoni kokkupanek oleks edukas:

- **Ettevalmistus:** Puhastage ja tasandage ala, kuhu kavatsete paigaldada paviljoni. Koguge kokku kõik vajalikud tööriistad ja komponendid.
- **Aluse paigaldamine:** Järgige tootja juhiseid paviljoni aluse paigaldamiseks. Enne jätkamist veenduge, et alus on stabiilne.
- **Raami kokkupanek:** Paviljoni raam tuleb kokku panna vastavalt kasutusjuhendis toodud juhistele.
- **Katuse paigaldamine:** Kui raam on kindlalt kinnitatud, paigaldage kanga katus. Veenduge, et see on korralikult pingutatud ja kinnitatud, et vältida vee kogunemist ja vajumist.
- **Kinnitage paviljon:** Pärast kokkupanekut kinnitage paviljon maa külge tootja soovitatud ankrute või raskuste abil.
- **Lõplik kontroll:** Tehke lõplik kontroll, et kõik kruvid oleksid pingutatud ja paviljon oleks stabiilne.

Hooldus ja hooldus

Et pikendada oma paviljoni eluiga ja hoida see parimas seisukorras, järgige järgmisi hooldamisnõuandeid:

- **Puhastage regulaarselt:** Pühkige raam pehme, niiske lapiga. Vältige karmide kemikaalide kasutamist, mis võivad materjali kahjustada.

- **Kontrollige kahjustuste olemasolu:** Kontrollige regulaarselt oma pavilloni kahjustuste või kulumise märkide suhtes. Tegutsege probleemide korral viivitamatult.
- **Kontrollige rooste olemasolu:** Kui teie paviljonil on metallraam, kontrollige regulaarselt rooste märke. Kui teil on
- leiate roostet, töötle seda kohe, et vältida selle levikut.
- **Kanga hooldamine:** Kontrollige regulaarselt, kas kangas ei rebene või ei ole lõtvunud. Vajaduse korral reguleerige pinget, et vältida vee kogunemist. - Puhastage kangast vastavalt tootja juhiste ja veenduge, et see on enne ladustamist või uuesti kinnitamist täiesti kuiv, et vältida hallituse ja hallituse teket.
- **Kinnitage struktuur:** Veenduge, et teie paviljon oleks alati kindlalt kinnitatud. Kontrollige ankurdussüsteemi regulaarselt ja vajadusel pingutage.
- **Hooldus talvel:** Kui elate piirkonnas, kus on karmid talved, kaaluge kanga eemaldamist ja hoiustamist siseruumides, et kaitsta seda tugeva lume ja tuule eest.

Halbade ilmastikutingimustega toimetulek

- **Tugev tuul:** Kui prognoositakse tugevat tuult, on soovitatav eemaldada riidest katus. See minimeerib tuuletakistust ja hoiab ära võimalikud kahjustused.
- **Tugev vihm:** Tugeva vihma ajal veenduge, et kangas on pingul, et vältida vee kogunemist. Pärast vihma puhastage seisev vesi ja kontrollige, kas on tekkinud kahjustusi või lekkeid.
- **Tugev lumi:** Eemaldage tekstiilkatus, kuni lumi eemaldub. Kahjustuste vältimiseks puhastage regulaarselt kõik lumekogumid.
- **Raske ilm:** Raskete ilmastikunähtuste, näiteks orkaanide või tornaadode korral kaaluge kangakatus eemaldamist karkassilt. Hoidke neid turvalises kohas, kuni raskete ilmastikuolude möödumiseni.

Garantii

Paviljonil on tootjapoolne garantii, mis hõlmab materjali- ja töödefekte. Üksikasjalikku teavet leiate eraldi esitatud garantiitingimustest. Pange tähele, et ebaõige käitlemine või nende juhiste eiramine võib tühistada garantii.

Körvaldamine

Palun järgige oma omavalitsuse kogumiskonteinerite kõrvaldamise juhiseid.

Klienditeenindus

Küsimuste, probleemide või puuduvate osade korral võtke ühendust meie klienditeenindusega.

Nautige oma uut paviljoni ja täname teid, et valisite meie toote! Järgides täpselt neid juhiseid, tagate oma uue õueala ohutu ja korrektse kokkupaneku ning kasutamise.

(FI)Johdanto

Kiitos, että valitsit tuotteemme. Nämä ohjeet sisältävät hyödyllisiä vinkkejä ja tärkeitä tietoja, joita tarvitset pavillonin turvallista kokoamista ja asianmukaista käsittelyä varten.

TÄRKEÄÄ: Lue nämä ohjeet huolellisesti ennen kokoonpanon aloittamista. Noudata kokoonpanovaiheita peräkkäin. Säilytä nämä ohjeet myöhempää käyttöä varten. Varmista ennen kokoonpanoa, että kaikki osat on otettu huomioon, ja määritä tarvittavat lisämateriaalit. Kysy tarvittaessa paikalliselta rakennusvalvontaviranomaiselta sovellettavista rakennusmääräyksistä.

KOKOAMINEN - YLEISET OHJEET

Käyttötarkoitus

Tämä paviljonki on suunniteltu yksinomaan yksityiseen ulkokäyttöön.

Vakaus

- Aseta paviljonki vakaalle, tasaiselle alustalle, mieluiten betonille tai kivelle tai kivilaatoille.
- Kiinnitä rakenne tukevasti tuulen aiheuttamien häiriöiden estämiseksi.
- Vältä paviljongin sijoittamista puiden alle.

Turvallisuusohjeet

Käytä asennuksen aikana työkäsineitä ja pidä lapset ja lemmikit poissa asennusalueelta.

Sääolosuhteet

Älä asenna paviljonkia tuulisissa olosuhteissa. Ole varovainen, kun maa on märkä tai mutainen.

Esineiden sijoittaminen

Vältä nojautumista paviljonkiin tai esineiden asettamista sitä vasten kokoamisen aikana.

Oikea käyttö

Pavillonia on käytettävä asianmukaisesti ja sen käyttötarkoituksen mukaisesti.

VAROITUS: Vääränlainen käsittely voi aiheuttaa vammoja käyttäjälle tai lähellä oleville henkilöille. Noudata seuraavia varotoimenpiteitä:

- **Kattokankaan säätäminen:** Älä säädä kattokangasta, kun ihmiset istuvat paviljongin alla. Tyhjennä alue aina ennen säätöjen tekemistä mahdollisten loukkaantumisten välttämiseksi.
- **Lumenpoisto:** Puhdista lumi säännöllisesti paviljongista talvikuukausina.

- **Sään aiheuttamat vauriot:** Emme voi ottaa vastuuta vahingoista, jotka johtuvat epäsuotuisista sääolosuhteista.
- **Kattokangas:** Poista kattokangas voimakkaiden tuulten, myrskyjen, rankkasateiden tai peltikattojen aikana.
- **Ruuvien kiristäminen:** Kiristä kaikki ruuvit säännöllisesti.
- **Avoimet liekit ja rutilät:** Vältä avotulen tai grillin asettamista paviljongin alle.
- **Puhdistus:** Puhdista pavillon pehmeällä liinalla, lämpimällä vedellä ja miedolla saippualla.
- **Talvikuukaudet:** Suosittelemme tekstiilikatoksen poistamista talven aikana.

Veden ennaltaehkäisy

- **Säännöllinen tarkastus:** Tarkista säännöllisesti vesitaskujen muodostuminen, erityisesti sen jälkeen, kunsateen jälkeen.
- **Ennakoivat toimenpiteet:** Jos havaitset vesitaskuja, poista ne huolellisesti. Vältä teräviä esineitä, jotka voivat vahingoittaa kangasta. Käytä sen sijaan pitkää luudanvartta työntääksesi varovasti vettä alhaalta ylöspäin, jolloin vesi liukuu pois katolta.
- **Katon kireys:** Varmista, että kattokangas on aina kunnolla kiristetty ja kiinnitetty. Hyvin jännitetty katto estää vettä kerääntymästä ja muodostamasta taskuja.

Kokoonpanovaiheet: Kun olet lukenut yleiset ohjeet, varoitukset ja varotoimet, voit aloittaa kokoamisen. Noudata näitä vaiheita, jotta paviljongin kokoaminen onnistuu:

- **Valmistelu:** Raivaa ja tasoita alue, johon aiot asentaa paviljongin. Kerää kaikki
- **Perustan asentaminen:** Noudata valmistajan ohjeita paviljongin pohjan asentamiseksi. Varmista, että pohja on vakaa ennen jatkamista.
- **Rungon kokoaminen:** Kokoja paviljongin runko käsikirjassa annettujen ohjeiden mukaisesti.
- **Katon asennus:** Kun runko on kiinnitetty, asenna kangaskatto. Varmista, että se on kunnolla kiristetty ja kiinnitetty, jotta vesi ei keräänny ja notkahda.
- **Kiinnitä paviljonki:** Kun kokoonpano on valmis, kiinnitä paviljonki maahan valmistajan suosittelemilla ankkureilla tai painoilla.
- **Lopputarkastus:** Suorita lopputarkastus varmistaaksesi, että kaikki ruuvit on kiristetty ja että paviljonki on vakaa.

Huolto ja hoito

Pidentääksesi pavillonisi käyttöikä ja pitääksesi sen parhaimman näköisenä noudata näitä huoltovinkkejä:

- **Puhdista säännöllisesti:** Pyyhi runko pehmeällä, kostealla liinalla. Vältä kovia kemikaaleja, jotka voivat vahingoittaa materiaalia.
- **Tarkista, onko vaurioita:** Tarkasta pavillon säännöllisesti vaurioiden tai kulumisen merkkien varalta. Korjaa mahdolliset ongelmat välittömästi.

- **Tarkista, onko ruostetta:** Jos pavillonissa on metallirunko, tarkista säännöllisesti, ettei siinä ole merkkejä ruostumisesta. Jos
- havaitset ruostetta, käsittele se välittömästi, jotta se ei pääse leviämään.
- **-Kankaan hoito:** Tarkasta kangas säännöllisesti repeämien tai roikkumisen varalta. Säädä tarvittaessa kireyttä veden kerääntymisen estämiseksi. - Puhdista kangas valmistajan ohjeiden mukaisesti ja varmista, että se on täysin kuiva ennen varastointia tai uudelleen kiinnittämistä homeen ja homeen estämiseksi.
- **Kiinnitä rakenne:** Varmista, että paviljonki on aina tukevasti ankkuroitu. Tarkista ankkurointijärjestelmä säännöllisesti ja kiristä tarvittaessa.
- **Talvihoito:** Jos asut alueella, jossa talvet ovat ankarat, harkitse kankaan irrottamista ja varastointia sisätiloissa suojaamaan sitä kovalta lumelta ja tuulelta.

Huonojen sääolosuhteiden käsittely

- **Voimakkaat tuulet:** Jos ennustetaan voimakkaita tuulia, on suositeltavaa poistaa kangaskatto. Tämä minimoi tuulenvastuksen ja estää mahdolliset vahingot.
- **Rankkasade:** Varmista rankkasateen aikana, että kangas on kireällä veden kertymisen estämiseksi. Sateen jälkeen tyhjennä seisova vesi ja tarkista mahdolliset vauriot tai vuodot.
- **Raskas lumi:** Poista tekstiilikatto, kunnes lumi on poistunut. Puhdista lumi säännöllisesti vaurioiden estämiseksi.
- **Rankka sää:** Harkitse kangaskaton irrottamista kehikosta ankarien sääilmiöiden, kuten hurrikaanien tai tornadojen, varalta. Säilytä niitä turvallisessa paikassa, kunnes ankara sää menee ohi.

Takuu

Pavillonilla on valmistajan takuu, joka kattaa materiaali- ja valmistusvirheet. Katso yksityiskohtaiset tiedot erikseen toimitetuista takuuehdoista. Huomaa, että epäasianmukainen käsittely tai näiden ohjeiden noudattamatta jättäminen voi mitätöidä takuun.

Hävittäminen

Noudata kunnallisia keräysastioiden hävittämisohjeita.

Asiakaspalvelu

Jos sinulla on kysyttävää, ongelmia tai osia puuttuu, ota yhteyttä asiakaspalveluumme.

Nauti uudesta pavillostasi ja kiitos, että valitsit tuotteemme! Noudattamalla tarkasti näitä ohjeita varmistat uuden ulkotilasi turvallisen ja oikean kokoamisen ja käytön.

(FR)Introduction

Nous vous remercions d'avoir choisi notre produit. Ces instructions contiennent des conseils utiles et des informations importantes dont vous avez besoin pour assembler le pavillon en toute sécurité et le manipuler correctement.

IMPORTANT : Avant d'entamer le processus d'assemblage, lisez attentivement ces instructions. Suivez les étapes de l'assemblage dans l'ordre. Conservez ces instructions pour pouvoir vous y référer ultérieurement. Avant l'assemblage, assurez-vous que tous les composants sont présents et identifiez les matériaux supplémentaires nécessaires. Si nécessaire, consultez les autorités locales compétentes en matière de construction pour connaître les dispositions applicables en la matière.

ASSEMBLAGE - INSTRUCTIONS GÉNÉRALES

Utilisation prévue

Ce pavillon est exclusivement conçu pour un usage extérieur privé.

Stabilité

- Placez le pavillon sur une surface stable et plane, de préférence sur des dalles en béton ou en pierre.
- sur des dalles en béton ou en pierre. Ancrer solidement la structure pour éviter les perturbations dues au vent.
- Évitez de placer le pavillon sous des arbres.

Précautions de sécurité

Pendant l'assemblage, portez des gants de travail et tenez les enfants et les animaux domestiques à l'écart de la zone d'installation.

Conditions météorologiques

N'assemblez pas le pavillon lorsqu'il y a du vent. Soyez prudent lorsque le sol est mouillé ou boueux.

Placement des objets

Évitez de vous appuyer sur le pavillon ou de placer des objets contre lui pendant le montage.

Utilisation correcte

Le pavillon doit être utilisé de manière appropriée et conformément à l'usage auquel il est destiné.

AVERTISSEMENT : Une manipulation incorrecte peut provoquer des blessures à l'utilisateur ou aux personnes se trouvant à proximité. Observez les précautions suivantes :

- **Réglage de la toile de toit** : Ne réglez pas la toile du toit lorsque des personnes sont assises sous le pavillon. Il faut toujours dégager la zone avant de procéder à des ajustements pour éviter tout risque de blessure.
- **Déneigement** : Déneigez régulièrement le pavillon pendant les mois d'hiver.
- **Domages causés par les intempéries** : Nous déclinons toute responsabilité pour les dommages résultant de conditions météorologiques défavorables.
- **Toile de toit** : Retirez la toile du toit en cas de vents violents, de tempêtes, de fortes pluies ou de chutes de neige. Serrage des vis : Serrez régulièrement toutes les vis.
- **Flammes nues et grils** : Évitez de placer une flamme nue ou un gril sous le pavillon.
- **Nettoyage** : Nettoyez le pavillon avec un chiffon doux, de l'eau tiède et du savon doux.
- **Mois d'hiver** : Il est recommandé d'enlever le toit en textile pendant l'hiver.

Prévention de l'eau

- **Contrôle régulier** : Vérifier régulièrement la formation de poches d'eau, en particulier après une pluie.
- **Mesures proactives** : Si vous observez des poches d'eau, retirez-les avec précaution. Évitez d'utiliser des objets pointus qui pourraient endommager le tissu. Utilisez plutôt un long manche à balai pour pousser doucement par en dessous, ce qui aidera l'eau à glisser par le dessous, ce qui aidera l'eau à glisser du toit.
- **Tension du toit** : Veillez à ce que la toile du toit soit toujours correctement tendue et fixée. Un toit bien tendu empêche l'eau de s'accumuler et de former des poches.

Étapes d'assemblage : Après avoir lu les instructions générales, les avertissements et les précautions, vous pouvez commencer le processus d'assemblage. Suivez les étapes suivantes pour réussir l'assemblage de votre pavillon :

- **Préparation** : Dégagez et nivelez la zone où vous prévoyez d'installer le pavillon. Rassemblez tous les outils et composants nécessaires.
- **Installation de la base** : Suivez les instructions du fabricant pour installer la base du pavillon. Assurez-vous que la base est stable avant de continuer.
- **Assemblage du cadre** : Assemblez le cadre du pavillon en suivant les instructions du manuel.
- **Installation du toit** : Une fois que le cadre est bien fixé, installez le toit en tissu. Veillez à ce qu'il soit correctement tendu et fixé afin d'éviter toute accumulation d'eau et tout affaissement.
- **Fixez le pavillon** : Une fois l'assemblage terminé, fixez le pavillon au sol à l'aide d'ancrages ou de poids, selon les recommandations du fabricant.

- **Contrôle final** : Effectuez une dernière vérification pour vous assurer que toutes les vis sont serrées et que le pavillon est stable.

Entretien et maintenance

Pour prolonger la durée de vie de votre pavillon et lui conserver son éclat, suivez les conseils d'entretien suivants :

- **Nettoyez régulièrement** : Essuyez le cadre avec un chiffon doux et humide. Évitez d'utiliser des produits chimiques agressifs qui pourraient endommager le matériau.
- **Vérifiez qu'il n'y a pas de dégâts** : Inspectez régulièrement votre pavillon pour détecter tout signe de dommage ou d'usure. Remédiez immédiatement à tout problème.
- **Vérifiez qu'il n'y a pas de rouille** : Si votre pavillon est doté d'une armature métallique, vérifiez régulièrement s'il y a des signes de rouille. Si vous en trouvez, traitez-la immédiatement pour éviter qu'elle ne s'installe dans votre pavillon.
- Si vous en trouvez, traitez-la immédiatement pour éviter qu'elle ne s'étende.
- **Entretien du tissu** : Inspectez régulièrement le tissu pour vérifier qu'il n'est pas déchiré ou affaissé. Ajustez la tension si nécessaire pour éviter que l'eau ne s'accumule. - Nettoyez le tissu en suivant les instructions du fabricant et assurez-vous qu'il est complètement sec avant de le ranger ou de le remettre en place pour éviter les moisissures.
- **Fixez la structure** : Veillez à ce que votre pavillon soit toujours solidement ancré. Vérifiez régulièrement le système d'ancrage et resserrez-le si nécessaire.
- **Entretien hivernal** : Si vous vivez dans une région où les hivers sont rudes, envisagez de retirer la toile et de la ranger à l'intérieur pour la protéger de la neige et des vents violents.

Faire face aux mauvaises conditions météorologiques

- **Vents violents** : Si des vents violents sont prévus, il est recommandé d'enlever le toit en toile. Cela minimisera la résistance au vent et évitera des dommages potentiels.
- **Fortes pluies** : En cas de forte pluie, veillez à ce que la toile soit bien tendue pour éviter l'accumulation d'eau. Après la pluie, éliminez l'eau stagnante et vérifiez qu'il n'y a pas de dégâts ou de fuites.
- **Neige abondante** : Retirez le toit en textile jusqu'à ce que la neige disparaisse. Déblayez régulièrement toute accumulation de neige pour éviter tout dommage.
- **Temps violent** : En cas d'événements météorologiques violents tels que des ouragans ou des tornades, envisagez de retirer le toit en tissu de la structure. Rangez-les dans un endroit sûr jusqu'à ce que le mauvais temps soit passé.

Garantie

Le pavillon bénéficie d'une garantie du fabricant qui couvre les défauts de matériaux et de fabrication. Pour plus d'informations, reportez-vous aux conditions de garantie fournies séparément. Veuillez noter qu'une manipulation incorrecte ou le non-respect de ces instructions peut entraîner l'annulation de la garantie.

Mise au rebut

Veillez suivre les instructions de votre municipalité pour l'élimination de vos conteneurs de collecte.

Service clientèle

Pour toute question, problème ou pièce manquante, veuillez contacter notre service clientèle.

Nous vous souhaitons beaucoup de plaisir avec votre nouveau pavillon et vous remercions d'avoir choisi notre produit ! En suivant attentivement ces instructions, vous garantirez un montage et une utilisation sûrs et corrects de votre nouvel espace extérieur.

(HU)Bevezetés

Köszönjük, hogy termékünket választotta. Ez az útmutató hasznos tanácsokat és fontos információkat tartalmaz, amelyekre a pavilon biztonságos összeszereléséhez és megfelelő kezeléséhez van szüksége.

FONTOS: Mielőtt megkezdene az összeszerelési folyamatot, alaposan olvassa el ezeket az utasításokat. Kövesse az összeszerelés lépéseit egymás után. Őrizze meg ezeket az utasításokat a későbbi hivatkozáshoz. Az összeszerelés előtt győződjön meg arról, hogy minden alkatrész megvan, és azonosítsa a szükséges kiegészítő anyagokat. Szükség esetén konzultáljon a helyi építési hatósággal az alkalmazandó építési előírásokról.

ÖSSZESZERELÉS - ÁLTALÁNOS UTASÍTÁSOK

Rendeltetésszerű használat

Ezt a pavilont kizárólag szabadtéri magánhasználatra tervezték.

Stabilitás

- Helyezze a pavilont stabil, sík felületre, lehetőleg betonra vagy kőre.
- földemre helyezzük. A szerkezetet biztonságosan rögzítse, hogy a szél ne zavarja meg.
- Kerülje a pavilon fák alá történő elhelyezését.

Biztonsági óvintézkedések

Az összeszerelés során viseljen munkakesztyűt, és tartsa távol a gyerekeket és a háziállatokat a szerelési területtől.

Időjárási körülmények

Ne szerelje össze a pavilont szeles időben. Legyen óvatos, ha a talaj nedves vagy sáros.

Tárgyak elhelyezése

Az összeszerelés során ne támaszkodjon a pavilonra, és ne helyezzen rá tárgyakat.

Megfelelő használat

A pavilont megfelelően és rendeltetésének megfelelően kell használni.

FIGYELMEZTETÉS: A helytelen kezelés sérülést okozhat a felhasználónak vagy a közelben tartózkodó személyeknek. Tartsa be a következő óvintézkedéseket:

- **A tetőszövet beállítása:** Ne állítsa be a tetőszövetet, miközben emberek ülnek a pavilon alatt. Mindig ürítse ki a területet, mielőtt bármilyen beállítást elvégezne a lehetséges sérülések megelőzése érdekében.
- **Hóeltakarítás:** A téli hónapokban rendszeresen takarítsa el a havat a pavilonról.
- **Időjárási károk:** Nem vállalunk felelősséget a kedvezőtlen időjárásból eredő

károkat. időjárási körülmények miatt.

- **Tetőszövet:** Erős szél, vihar, heves esőzések, illetve viharok esetén távolítsa el a tetőszövetet. hóesés esetén.
- **Csavarok meghúzása:** Rendszeresen húzza meg az összes csavart.
- **Nyitott lángok és rácok:** Kerülje nyílt láng vagy grill elhelyezését a pavilon alatt.
- **Tisztítás:** Tisztítsa a pavilont puha ruhával, meleg vízzel és enyhe szappannal.
- **Téli hónapok:** Télen javasoljuk a textiltető eltávolítását.

Vízmegeelőzés

- **Rendszeres ellenőrzés:** Rendszeresen ellenőrizze a vízsebek kialakulását, különösen a következők után esőzések után.
- **Proaktív intézkedések:** Ha vízburok kialakulását észleli, óvatosan távolítsa el azokat. Kerülje az éles tárgyak használatát, amelyek károsíthatják a szövetet. Ehelyett egy hosszú seprűnyéllel óvatosan nyomja ki a víztől felfelé, segítve a víz lecsúszását a tetőről.
- **Tetőfeszítés:** Győződjön meg arról, hogy a tetőszövet mindig megfelelően feszített és biztonságos. A jól kifeszített tető megakadályozza, hogy a víz összegyűljön és zsebet képezzen.

Összeszerelési lépések: Miután elolvasta az általános utasításokat, figyelmeztetéseket és óvintézkedéseket, megkezdheti az összeszerelést. Kövesse az alábbi lépéseket a sikeres pavilon összeszereléshez:

- **Előkészítés:** Tisztítsa meg és egyenesítse ki a területet, ahol a pavilont telepíteni kívánja. Gyűjtse össze az összes szükséges szerszámot és alkatrészt.
- **Az alap felállítása:** Kövesse a gyártó utasításait a pavilon alapjának felállításához. A folytatás előtt győződjön meg arról, hogy az alap stabil.
- **A keret összeszerelése:** Szerelje össze a pavilon vázát a használati útmutatóban leírtak szerint.
- **A tető felszerelése:** Miután a keret biztonságosan rögzült, szerelje fel a szövetet. Győződjön meg róla, hogy megfelelően meg van feszítve és rögzítve, hogy megakadályozza a víz összegyűlését és a megereszkedést.
- **Rögzítse a pavilont:** Az összeszerelés befejezése után rögzítse a pavilont a talajhoz a gyártó által ajánlott horgonyok vagy súlyok segítségével.
- **Végső ellenőrzés:** Végezzen végső ellenőrzést, hogy megbizonyosodjon arról, hogy minden csavar meg van-e húzva, és a pavilon stabilan áll-e.

Karbantartás és gondozás

A pavillon élettartamának meghosszabbítása és a legjobb megjelenése érdekében kövesse az alábbi karbantartási tippeket:

- **Rendszeres tisztítás:** Törölje le a keretet puha, nedves ruhával. Kerülje a durva vegyszerek használatát, amelyek károsíthatják az anyagot.
- **Ellenőrizze a sérüléseket:** Rendszeresen ellenőrizze a pavillonját a sérülések vagy kopás jelei miatt. Azonnal kezelje az esetleges problémákat.
- **Ellenőrizze a rozsdát:** Ha a pavilon fémvázasa, rendszeresen ellenőrizze, hogy nem rozsdásodik-e. Hatalál, azonnal kezelje, hogy megakadályozza a rozsdaterjedését.
- **Szövetápolás:** Rendszeresen ellenőrizze a szövetet szakadások vagy megereszkedés szempontjából. Szükség esetén állítsa be a feszességet, hogy megakadályozza a víz összegyűlését.
- Tisztítsa meg a szövetet a gyártó útmutatásai szerint, és a tárolás vagy újbóli rögzítés előtt gondoskodjon arról, hogy teljesen megszáradjon, hogy megelőzze a penészedést.
- **Biztosítsa a szerkezetet:** Gondoskodjon arról, hogy a pavilon mindig biztonságosan rögzítve legyen. Rendszeresen ellenőrizze a rögzítési rendszert, és szükség esetén húzza meg.
- **Téli gondozás:** Ha olyan régióban él, ahol kemény tél van, fontolja meg az anyag eltávolítását és beltéri tárolását, hogy megvédje a nagy hőtől és a széltől.

Rossz időjárási körülmények kezelése

- **Erős szél:** Ha erős szelet jósolnak, ajánlott eltávolítani a szövetet. Ez minimalizálja a szélellenállást és megelőzi az esetleges károkat.
- **Erős eső:** Erős esőzéskor gondoskodjon arról, hogy a szövet feszes legyen, hogy megakadályozza a víz felgyülemelését. Az eső után tisztítsa meg az állóvizet, és ellenőrizze, hogy nem keletkeztek-e károk vagy szivárgások.
- **Erős havazás:** Távolítsa el a textiltetőt, amíg a hó el nem tűnik. A károk megelőzése érdekében rendszeresen takarítsa el a felgyülemlett havat.
- **Heves időjárás:** Olyan súlyos időjárási események, mint hurrikánok vagy tornádók esetén fontolja meg a textiltető eltávolítását a keretről. Tárolja biztonságos helyen, amíg a zord időjárás el nem múlik.

Garancia

A pavilonra gyártói garancia vonatkozik, amely az anyag- és kivitelezési hibákra terjed ki. Részletes információkért olvassa el a külön mellékelt garanciális feltételeket. Felhívjuk figyelmét, hogy a nem megfelelő kezelés vagy az utasítások be nem tartása esetén a garancia érvényét vesztheti.

Eltávolítás

Kérjük, kövesse az önkormányzati hulladékgyűjtő edényekre vonatkozó ártalmatlanítási utasításokat.

Ügyfélszolgálat

Bármilyen kérdéssel, problémával vagy hiányzó alkatrészrel kapcsolatban forduljon ügyfélszolgálatunkhoz.

Élvezze új pavilonját, és köszönjük, hogy termékünket választotta! Ha pontosan követi ezeket az utasításokat, akkor biztosítja új szabadterei terének biztonságos és helyes összeszerelését és használatát.

(NL)Introductie

Bedankt voor het kiezen van ons product. Deze instructies bevatten nuttige tips en belangrijke informatie die je nodig hebt voor een veilige montage en een correct gebruik van de pavillon.

BELANGRIJK: Lees deze instructies grondig door voordat je met de montage begint. Volg de montageschappen in volgorde. Bewaar deze instructies voor toekomstig gebruik. Controleer voor de montage of alle onderdelen aanwezig zijn en welke extra materialen nodig zijn. Raadpleeg indien nodig uw plaatselijke bouwinstansie over eventuele bouwvoorschriften.

MONTAGE - ALGEMENE INSTRUCTIES

Beoogd gebruik

Dit pavillon is uitsluitend ontworpen voor privégebruik buitenshuis.

Stabiliteit

- Plaats de pavillon op een stabiele, vlakke ondergrond, bij voorkeur op betonnen of stenen
- platen. Veranker de structuur stevig om windhinder te voorkomen.
- Plaats de pavillon niet onder bomen.

Veiligheidsmaatregelen

Draag tijdens de montage werkhandschoenen en houd kinderen en huisdieren uit de buurt van het installatiegebied.

Weersomstandigheden

Zet de pavillon niet in elkaar als het waait. Wees voorzichtig als de grond nat of modderig is.

Plaatsing van voorwerpen

Leun niet op de pavillon en plaats er geen voorwerpen tegenaan tijdens de montage.

Correct gebruik

De pavillon moet correct en in overeenstemming met zijn bestemming worden gebruikt.

WAARSCHUWING: Onjuist gebruik kan leiden tot letsel voor de gebruiker of personen in de buurt. Neem de volgende voorzorgsmaatregelen in acht:

- **Dakzeil aanpassen:** Pas het dakzeil niet aan terwijl er mensen onder het pavillon zitten. Ontruim altijd het gebied voordat u aanpassingen maakt om mogelijk letsel te voorkomen.
- **Sneeuwruimen:** Ruim regelmatig sneeuw van de pavillon tijdens de wintermaanden.

- **Weerschade:** Wij kunnen geen aansprakelijkheid aanvaarden voor schade als gevolg van weersomstandigheden.
- **Dakzeil:** Verwijder het dakzeil bij harde wind, storm, zware regenval of sneeuwval.
- **Schroeven aandraaien:** Draai alle schroeven regelmatig aan.
- **Open vuur en grillen:** Plaats geen open vuur of grill onder het pavillon.
- **Schoonmaken:** Reinig de pavillon met een zachte doek, warm water en milde zeep.
- **Wintermaanden:** We raden aan om het textieldak tijdens de winter te verwijderen.

Water Preventie

- **Regelmatige controle:** Controleer regelmatig op de vorming van waterzakken, vooral na regenval.
- **Proactieve maatregelen:** Als je waterzakken waarneemt, verwijder ze dan voorzichtig. Gebruik geen scherpe voorwerpen die de stof kunnen beschadigen. Gebruik in plaats daarvan een lange bezemsteel om het water voorzichtig van onderaf omhoog te duwen. van onderaf omhoog te duwen, zodat het water van het dak glijdt.
- **Dakspanning:** Zorg ervoor dat het dakzeil altijd goed gespannen en stevig vastgemaakt is. Een goed gespannen dak voorkomt dat water zich verzamelt en zakken vormt.

Montage Nadat je de algemene instructies, waarschuwingen en voorzorgsmaatregelen hebt doorgenomen, kun je beginnen met de montage. Volg deze stappen voor een succesvolle montage van de pavillon:

- **Vorbereiding:** Ontruim en egaliseer het gebied waar je de pavillon wilt installeren. Verzamel alle benodigde gereedschappen en onderdelen.
- **Basis opzetten:** Volg de instructies van de fabrikant om de basis van de pavillon op te zetten. Zorg ervoor dat de basis stabiel is voordat je verder gaat.
- **Montage van het frame:** Zet het pavillonframe in elkaar zoals aangegeven in de handleiding.
- **Installatie dak:** Zodra het frame stevig staat, installeer je het stoffen dak. Zorg ervoor dat het goed gespannen en bevestigd is om waterophoping en doorzakken te voorkomen.
- **Zet de Pavillon vast:** Nadat de montage voltooid is, zet je de pavillon vast aan de grond met ankers of gewichten zoals aanbevolen door de fabrikant.
- **Eindcontrole:** Voer een laatste controle uit om er zeker van te zijn dat alle schroeven vastzitten en de pavillon stabiel staat.

Onderhoud en verzorging

Volg deze onderhoudstips om de levensduur van je pavillon te verlengen en het er op zijn best uit te laten zien:

- **Maak regelmatig schoon:** Neem het frame af met een zachte, vochtige doek. Gebruik geen agressieve chemicaliën die het materiaal kunnen beschadigen.
- **Controleer op schade:** Inspecteer je pavillon regelmatig op tekenen van schade of slijtage. Pak eventuele problemen onmiddellijk aan.
- **Controleer op roest:** Als je pavillon een metalen frame heeft, controleer dan regelmatig op tekenen van roest. Als je aantreft, behandel het dan meteen om te voorkomen dat het zich verder verspreidt.
- **Onderhoud stof:** Inspecteer de stof regelmatig op scheuren of doorhangen. Pas indien nodig de spanning aan om te voorkomen dat er water ophoopt.
- Reinig de stof volgens de richtlijnen van de fabrikant en zorg ervoor dat de stof volledig droog is voordat je hem opbergt of opnieuw bevestigt om schimmel en meeldauw te voorkomen.
- **Zet de structuur vast:** Zorg ervoor dat je pavillon altijd goed verankerd is. Controleer het verankeringssysteem regelmatig en draai het indien nodig vaster aan.
- **Winteronderhoud:** Als je in een regio met strenge winters woont, overweeg dan om het doek te verwijderen en het binnen op te slaan om het te beschermen tegen zware sneeuw en wind.

Omgaan met slecht weer

- **Harde wind:** Als er harde wind wordt voorspeld, is het aanbevolen om het stoffen dak te verwijderen. Dit minimaliseert de windweerstand en voorkomt mogelijke schade.
- **Zware regenval:** Zorg er bij hevige regenval voor dat het doek strak gespannen is om ophoping van water te voorkomen. Ruim na de regen eventueel stilstaand water op en controleer op schade of lekken.
- **Zware sneeuwval:** Verwijder het textieldak totdat de sneeuw is verdwenen. Ruim regelmatig opeengehoopte sneeuw op om schade te voorkomen.
- **Zwaar weer:** Bij zwaar weer, zoals orkanen of tornado's, kunt u overwegen om het stoffen dak van het frame te verwijderen. Bewaar ze op een veilige plaats tot het noodweer voorbij is.

Garantie

Het pavillon wordt geleverd met een fabrieksgarantie die materiaal- en fabricagefouten dekt. Raadpleeg de garantievoorwaarden voor gedetailleerde informatie. Let op: onjuist gebruik of het niet naleven van deze instructies kan de garantie doen vervallen.

Verwijdering

Volg de gemeentelijke instructies voor het afvoeren van uw inzamelcontainers.

Klantenservice

Neem voor vragen, problemen of ontbrekende onderdelen contact op met onze klantenservice.

Veel plezier met je nieuwe pavillon en bedankt dat je voor ons product hebt gekozen!

Als je deze instructies nauwgezet volgt, ben je verzekerd van een veilige en correcte montage en gebruik van je nieuwe buitenruimte.

(SE)Inledning

Tack för att du valt vår produkt. Denna instruktion innehåller användbara tips och viktig information som du behöver för att säkert montera och hantera kiosken på rätt sätt.

VIKTIGT: Läs denna anvisning noggrant innan du påbörjar monteringen. Följ monteringsstegen i tur och ordning. Spara dessa instruktioner för framtida referens. Kontrollera före monteringen att alla komponenter finns på plats och vilka ytterligare material som behövs. Vid behov, kontakta din lokala byggnadsnämnd för alla tillämpliga byggnormer.

MONTERING - ALLMÄNNA ANVISNINGAR

Syfte

Denna paviljong är uteslutande avsedd för privat användning utomhus.

Stabilitet

- Placera paviljongen på ett stabilt, plant underlag, helst av betong eller sten.
- plattor. Förankra konstruktionen ordentligt för att förhindra att vinden förstör den.
- Undvik att placera paviljongen under träd.

Översatt med www.DeepL.com/Translator (gratis version)

Försiktighetsåtgärder

Använd arbetshandskar under installationen och håll barn och husdjur borta från installationsområdet.

Väderförhållanden

Montera inte paviljongen i blåsig väder. Var försiktig när marken är våt eller lerig.

Placering av föremål

Undvik att luta dig mot paviljongen eller placera föremål på den under monteringen.

Korrekt användning

Kiosken måste användas på rätt sätt och i enlighet med dess avsedda användning.

VARNING: Felaktig hantering kan leda till att användaren eller personer i närheten skadas. Beakta följande försiktighetsåtgärder:

- **Justering av takduk:** justera inte takduken medan människor sitter under paviljongen. Lämna alltid området innan du gör några justeringar avför att förhindra eventuella skador.
- **Snöröjning:** Under vintermånaderna ska paviljongen regelbundet snöröjas.
- **Väderskador:** Vi kan inte ta ansvar för skador som orsakats av ogymsamma

väderförhållanden.

- **Takduk:** Ta bort takduken vid kraftiga vindar, stormar, kraftigt regn eller snöfall.
- **Dra åt skruvar:** Dra åt alla skruvar regelbundet.
- **Öppna lågor och grillar:** Placera inte öppna lågor eller grillar under paviljongen.
- **Rengöring:** Rengör paviljongen med en mjuk trasa, varmt vatten och mild tvål.
- **Vintermånader:** Vi rekommenderar att tygtaket tas bort på vintern.

Förebyggande av vattenolyckor

- **Regelbunden kontroll:** Kontrollera regelbundet om det finns vattensamlingar, särskilt efter nederbörd.
- **Proaktiva åtgärder:** Om du upptäcker vattenfickor, ta försiktigt bort dem. Undvik att använda vassa föremål som kan skada tyget. Använd istället ett långt kvastskäft för att försiktigt trycka upp underifrån för att hjälpa vattnet att glida av taket.
- **Takspänning:** Se till att takduken alltid är ordentligt spänd och säkrad. Ett väl spänt tak förhindrar att vatten samlas och bildar fickor.

Steg för montering. Följ dessa steg för att lyckas med monteringen av paviljongen:

- **Förberedelser:** rensa och anpassa området där du planerar att installera paviljongen. Samla alla nödvändiga verktyg och komponenter.
- **Installation av bas:** Följ tillverkarens anvisningar för att installera paviljongens bas. Kontrollera att basen är stabil innan du fortsätter.
- **Montering av ram:** Montera paviljongens ram enligt anvisningarna i manualen.
- **Montering av tak:** När ramen är säkrad monterar du tygtaket. Se till att det är ordentligt spänt och säkrat för att förhindra vattenansamling och nedhängning.
- **Säkra paviljongen:** När monteringen är klar ska paviljongen fästas i marken med ankare eller vikter enligt tillverkarens rekommendationer.
- **Slutkontroll:** Gör en slutkontroll för att säkerställa att alla skruvar är åtdragna och att paviljongen står stabilt.

Underhåll och skötsel

Följ dessa underhållstips för att förlänga livslängden på din paviljong och se till att den håller sig på topp:

- **Rengör regelbundet:** rengör ramen med en mjuk, fuktig trasa. Undvik starka kemikalier som kan skada materialet.
- **Kontrollera om det finns skador:** Inspektera regelbundet din kiosk efter tecken på skador eller slitage. Åtgärda eventuella problem omedelbart.
- **Kontrollera om det finns rost:** Om din paviljong har en metallram, kontrollera regelbundet om det finns tecken på rost. Om du hittar några, behandla dem omedelbart för att förhindra att de sprider sig.

- **Tygvård:** Kontrollera regelbundet om tyget är trasigt eller hängande. Justera vid behov spänningen för att förhindra att vatten samlas. - Rengör tyget enligt tillverkarens anvisningar och se till att det är helt torrt innan du förvarar eller sätter fast det igen för att förhindra mögel.
- **Säkra konstruktionen:** se till att paviljongen alltid är ordentligt fastsatt. Kontrollera fästsystemet regelbundet och dra åt det vid behov.

Vintervård: Om du bor i ett område med stränga vintrar kan du ta bort tyget och förvara det inomhus för att skydda det mot tung snö och vind.

Hantering av dåligt väder

- **Kraftiga vindar:** Om kraftiga vindar förutspås rekommenderas att du tar bort tygtaket. Detta minimerar vindmotståndet och förhindrar eventuella skador.
- **Kraftigt regn:** Vid kraftigt regn, se till att tyget är sträckt för att förhindra vattenansamling. Efter ett regn, rensa bort stående vatten och kontrollera om det finns några skador eller läckor.
- **Kraftig snö:** ta bort tygtaket tills snön har försvunnit. Rengör ansamlad snö regelbundet för att förhindra skador.
- **Svåra väderförhållanden:** Vid svåra väderförhållanden, t.ex. orkaner eller tornados, bör du överväga att ta bort tygtaket från ramen. Förvara dem på en säker plats tills det svåra vädret har passerat.

Garanti

Paviljongen levereras med en tillverkargaranti som täcker defekter i material och utförande. Mer information finns i de separata garantivillkoren. Observera att felaktig hantering eller underlåtenhet att följa dessa anvisningar kan upphäva garantin.

Avfallshantering

Följ anvisningarna för avfallshantering för din kommuns behållare för avfallshantering.

Kundtjänst

Vid frågor, problem eller saknade delar, vänligen kontakta vår kundtjänst.

Mycket nöje med din nya kiosk och tack för att du valde vår produkt! Genom att strikt följa dessa instruktioner kommer du att säkerställa en säker och korrekt montering och användning av ditt nya utomhusutrymme.

(SI)Uvod

Zahvaljujemo se vam, da ste izbrali naš izdelek. Ta navodila vsebujejo koristne nasvete in pomembne informacije, ki jih potrebujete za varno montažo in pravilno ravnanje s paviljonom.

POMEMBNO: Pred začetkom postopka sestavljanja natančno preberite ta navodila. Postopke montaže izvajajte zaporedno. Ta navodila shranite za uporabo v prihodnosti. Pred začetkom sestavljanja se prepričajte, da so vsi sestavni deli upoštevani, in ugotovite, kateri dodatni materiali so potrebni. Po potrebi se o morebitnih veljavnih gradbenih določilih posvetujte z lokalnim gradbenim organom.

SESTAVLJANJE - SPLOŠNA NAVODILA

Predvidena uporaba

Ta paviljon je namenjen izključno zasebni uporabi na prostem.

Stabilnost

- Paviljon postavite na stabilno, ravno površino, najbolje na beton ali kamen.
- ploščah. Strukturo trdno zasidrajte, da preprečite, da bi jo razdejal veter.
- Paviljona ne postavljajte pod drevesa.

Varnostni ukrepi

Med montažo nosite delovne rokavice ter poskrbite, da se otroci in hišni ljubljenci ne približajo območju montaže.

Vremenske razmere

Paviljona ne sestavljajte v vetrovnih razmerah. Bodite previdni, kadar so tla mokra ali blatna.

Postavitev predmetov

Med sestavljanjem se ne naslanjajte na paviljon ali nanj ne postavljajte predmetov.

Pravilna uporaba

Paviljon je treba uporabljati ustrezno in v skladu z njegovim predvidenim namenom.

OPOZORILO: Neustrezno ravnanje lahko povzroči poškodbe uporabnika ali bližnjih oseb. Upoštevajte naslednje previdnostne ukrepe:

- **Prilagajanje strešne tkanine:** Ne nastavljajte strešne tkanine, če pod paviljonom sedijo ljudje. Pred kakršnim koli prilagajanjem vedno izpraznite območje. Preprečite morebitne poškodbe.
- **Odstranjevanje snega:** V zimskih mesecih redno odstranjujte sneg s paviljona.

- **Vremenske poškodbe:** Ne moremo prevzeti odgovornosti za škodo, ki nastane zaradi neugodnih podnebnih razmer.vremenskih razmer.
- **Strešna tkanina:** V primeru močnega vetra, nevihte, močnega deževja in drugih neviščnosti je treba strešno tkanino odstraniti.sneženja.
- **Zategovanje vijakov:** Redno zategujte vse vijake.
- **Odprti plameni in rešetke:** Pod paviljonom ne postavljajte odprtega ognja ali žara.
- **Čiščenje:** Paviljon čistite z mehko krpo, toplo vodo in blagim milom.
- **Zimski meseci:** Priporočamo, da pozimi odstranite tekstilno streho.

Preprečevanje onesnaževanj z vodo

- **Redno preverjanje:** Redno preverjajte, ali se tvorijo vodni žepi, zlasti podeževju.
- **Proaktivni ukrepi:** Če opazite vodne žepe, jih previdno odstranite. Ne uporabljajte ostrih predmetov, ki bi lahko poškodovali tkanino. Namesto tega z dolgim ročajem metle nežno potisnite od spodaj navzgor, da voda zdrsne s strehe.
- **Napetost strehe:** Prepričajte se, da je strešna tkanina vedno pravilno napeta in varna. Dobro napeta streha preprečuje, da bi se voda zbirala in tvorila žepe.
Koraki za sestavljanje: Ko ste prebrali splošna navodila, opozorila in previdnostne ukrepe, lahko začnete z montažo. Za uspešno montažo paviljona upoštevajte naslednje korake:
- **Priprava:** Počistite in poravnajte območje, na katerem nameravate namestiti paviljon. Zberite vsa potrebna orodja in sestavne dele.
- **Postavitev podstavka:** Pri postavitvi temelja paviljona upoštevajte navodila proizvajalca. Pred nadaljevanjem se prepričajte, da je podlaga stabilna.
- **Montaža okvirja:** Okvir paviljona sestavite v skladu z navodili v priročniku.
- **Namestitev strehe:** Ko je okvir pritrjen, namestite streho iz blaga. Prepričajte se, da je pravilno napeta in pritrjena, da preprečite nabiranje vode in povešanje.
- **Pritrdite paviljon:** Po končani montaži paviljon pritrdite na tla s sidri ali utežmi, kot priporoča proizvajalec.
- **Končni pregled:** Končno preverite, ali so vsi vijaki priviti in ali je paviljon stabilen.

Vzdrževanje in nega

Če želite podaljšati življenjsko dobo paviljona in poskrbeti za njegov najboljši videz, upoštevajte te nasvete za vzdrževanje:

- **Redno čistite:** Obrišite okvir z mehko in vlažno krpo. Izogibajte se uporabi ostrih kemikalij, ki bi lahko poškodovale material.
- **Preverite poškodbe:** Redno preglejte paviljon, če so na njem vidni znaki poškodb ali obrabe. Morebitne težave takoj odpravite.
- **Preverite, ali ni rje:** Če ima paviljon kovinski okvir, redno preverjajte znake rje. Če

jih odkrijete, jih nemudoma obravnavajte, da preprečite širjenje rje.

- **Nega tkanin:** Redno preverjajte, ali ni tkanina raztrgana ali povešena. Po potrebi prilagodite napetost, da preprečite nabiranje vode. - Tkanino očistite v skladu s smernicami proizvajalca in se pred shranjevanjem ali ponovnim pritrjevanjem prepričajte, da je popolnoma suha, da preprečite nastanek plesni in glivic.
- **Zagotovite konstrukcijo:** Poskrbite, da bo paviljon vedno varno pritrjen. Sidrni sistem redno preverjajte in ga po potrebi zategnite.
- **Zimska nega:** Če živite v regiji z ostrimi zimami, razmislite o odstranitvi tkanine in skladiščenju v zaprtih prostorih, da jo zaščitite pred močnim snegom in vetrovi.

Ravnanje v slabih vremenskih razmerah

- **Močni vetrovi:** Če je napovedan močan veter, je priporočljivo odstraniti streho iz blaga. S tem boste zmanjšali upor vetra in preprečili morebitno škodo.
- **Močan dež:** Med močnim dežjem poskrbite, da je tkanina napeta, da preprečite nabiranje vode. Po dežju odstranite morebitno stoječo vodo in preverite morebitne poškodbe ali puščanje.
- **Močan sneg:** Odstranite tekstilno streho, dokler se sneg ne odstrani. Redno odstranjujte nakopičen sneg, da preprečite poškodbe.
- **Hude vremenske razmere:** Ob hudih vremenskih dogodkih, kot so orkani ali tornadi, razmislite o odstranitvi tekstilne strehe z okvirja. Dokler ne minejo hude vremenske razmere, jih shranite na varnem mestu.

Garancija

Za paviljon je na voljo garancija proizvajalca, ki krije napake v materialu in izdelavi. Za podrobne informacije glejte garancijske pogoje, ki so na voljo posebej. Upoštevajte, da lahko nepravilno ravnanje ali neupoštevanje teh navodil izniči garancijo.

Odstranjevanje

Upoštevajte občinska navodila za odstranjevanje vaših zbirnih posod.

Služba za pomoč strankam

Za vsa vprašanja, težave ali manjkajoče dele se obrnite na našo službo za pomoč strankam.

Uživajte v svojem novem paviljonu in zahvaljujemo se vam, da ste izbrali naš izdelek! Z natančnim upoštevanjem teh navodil si boste zagotovili varno in pravilno montažo ter uporabo svojega novega zunanjega prostora.

(SK)Úvod

Ďakujeme, že ste si vybrali náš výrobok. Tento návod obsahuje užitočné rady a dôležité informácie, ktoré potrebujete na bezpečnú montáž a správne zaobchádzanie s pavilónom.

DÔLEŽITÉ: Pred začatím procesu montáže si dôkladne prečítajte tento návod. Postupujte pri montáži postupne podľa jednotlivých krokov. Uschovajte si tento návod na použitie v budúcnosti. Pred montážou sa uistite, že sú započítané všetky komponenty a identifikujte všetky potrebné dodatočné materiály. V prípade potreby sa poraďte s miestnym stavebným úradom o všetkých platných stavebných predpisoch.

MONTÁŽ - VŠEOBECNÉ POKYNY

Zamýšľané použitie

Tento pavilón je určený výlučne na súkromné vonkajšie použitie.

Stabilita

- Pavilón umiestnite na stabilný, rovný povrch, najlepšie na betón alebo kameň.
- doskách. Konštrukciu bezpečne ukotvite, aby ste zabránili narušeniu vetrom.
- Pavilón neumiestňujte pod stromy.

Bezpečnostné opatrenia

Počas montáže používajte pracovné rukavice a do priestoru inštalácie nepúšťajte deti a domáce zvieratá.

Poveternostné podmienky

Pavilón nemontujte za veterného počasia. Buďte opatrní, keď je pôda mokrá alebo zablatená.

Umiestnenie predmetov

Počas montáže sa o pavilón neopierajte a nekladte naň žiadne predmety.

Správne používanie

Pavilón by sa mal používať primerane a v súlade s jeho určením.

VAROVANIE: Nesprávna manipulácia môže spôsobiť zranenie používateľa alebo osôb v okolí. Dodržiavajte nasledujúce bezpečnostné opatrenia:

- **Nastavenie strešnej tkaniny:** Neupravujte strešnú látku, keď pod pavilónom sedia ľudia. Pred akýmkoľvek úpravami vždy uvoľnite priestor predišlo možným úrazom.
- **Odstraňovanie snehu:** Počas zimných mesiacov pravidelne odstraňujte sneh z pavilónu.

- **Poškodenie vplyvom počasia:** Za škody spôsobené nepriaznivým počasím nemôžeme prevziať zodpovednosť.poveternostných podmienok.
- **Tkanina strechy:** Počas silného vetra, búrky, silných dažďov alebo počassneženia.
- **Uťahovanie skrutiek:** Pravidelne uťahujte všetky skrutky.
- **Otvorené plamene a mriežky:** Pod pavilón neumiestňujte otvorený oheň alebo gril.
- **Čistenie:** Pavilón čistite mäkkou handričkou, teplou vodou a jemným mydlom.
- **Zimné mesiace:** Počas zimy odporúčame odstrániť textilnú strechu.

Prevenia v oblasti vody

- **Pravidelná kontrola:** Pravidelne kontrolujte tvorbu vodných vreciek, najmä po dažďoch.
- **Proaktívne opatrenia:** Ak spozorujete vodné vrecká, opatrne ich odstráňte. Nepoužívajte ostré predmety, ktoré by mohli poškodiť tkaninu. Namiesto toho použite dlhú násadu metly na jemné zatlačenie nahor zospodu, čím pomôžete vode skĺznuť zo strechy.
- **Napnutie strechy:** Dbajte na to, aby bola strešná tkanina vždy správne napnutá a zabezpečená. Dobré napnutá strecha zabraňuje zhromažďovaniu vody a vytváraniu vreciek.

Montážne kroky: Po prečítaní všeobecných pokynov, upozornení a bezpečnostných opatrení môžete začať s montážou. Na úspešnú montáž pavilónu postupujte podľa týchto krokov:

- **Príprava:** Vyčistite a vyrovajte plochu, na ktorú plánujete pavilón inštalovať. Zhromaždite všetky potrebné nástroje a komponenty.
- **Nastavenie základne:** Pri nastavovaní základne pavilónu postupujte podľa pokynov výrobcu. Pred pokračovaním sa uistite, že základňa je stabilná.
- **Montáž rámu:** Rám pavilónu zostavte podľa pokynov v návode.
- **Montáž strechy:** Po upevnení rámu nainštalujte látkovú strechu. Uistite sa, že je správne napnutá a pripevnená, aby sa zabránilo hromadeniu vody a previsaniu.
- **Zabezpečte pavilón:** Po dokončení montáže upevnite pavilón k zemi pomocou kotiev alebo závaží podľa odporúčania výrobcu.
- **Záverečná kontrola:** Vykonajte záverečnú kontrolu, aby ste sa uistili, že sú všetky skrutky dotiahnuté a pavilón je stabilný.

Údržba a starostlivosť

Ak chcete predĺžiť životnosť svojho pavilónu a udržať jeho najlepší vzhľad, dodržiavajte tieto tipy na údržbu:

- **Pravidelne čistite:** Utrite rám mäkkou a vlhkou handričkou. Nepoužívajte drsné chemikálie, ktoré by mohli poškodiť materiál.

- **Skontrolujte, či nie je poškodený:** Pravidelne kontrolujte, či sa na pavilóne nenachádzajú známky poškodenia alebo opotrebovania. Akékoľvek problémy okamžite riešte.
- **Skontrolujte, či nie je hrdzavý:** Ak má váš pavilón kovový rám, pravidelne kontrolujte, či sa na ňom nevyskytujú známky hrdze. Ak nájdete, okamžite ju ošetríte, aby ste zabránili jej šíreniu.
- **Starostlivosť o tkaninu:** Pravidelne kontrolujte tkaninu, či nie je roztrhnutá alebo ovisnutá. V prípade potreby upravte napnutie, aby ste zabránili hromadeniu vody.
 - Tkaninu čistite podľa pokynov výrobcu a pred uskladnením alebo opätovným upevnením sa uistite, že je úplne suchá, aby ste zabránili vzniku plesní a hniloby.
- **Zabezpečte konštrukciu:** Zabezpečte, aby bol pavilón vždy bezpečne ukotvený. Pravidelne kontrolujte kotviaci systém a v prípade potreby ho dotiahnite.
- **Starostlivosť v zime:** Ak žijete v regióne s tuhými zimami, zvažte odstránenie tkaniny a jej uskladnenie v interiéri, aby ste ju ochránili pred silným snehom a vetrom.

Zvládanie zlých poveternostných podmienok

- **Silný vietor:** V prípade predpovede silného vetra sa odporúča odstrániť textilnú strechu. Tým sa minimalizuje odpor vetra a zabráni sa prípadným škodám.
- **Silný dážď:** Počas silného dažďa zabezpečte, aby bola tkanina napnutá, aby sa zabránilo hromadeniu vody. Po daždi odstráňte všetku stojacu vodu a skontrolujte, či nedošlo k poškodeniu alebo úniku.
- **Silný sneh:** Odstráňte textilnú strechu, kým sa neodstráni sneh. Pravidelne odstraňujte nahromadený sneh, aby ste zabránili poškodeniu.
- **Silné počasie:** V prípade nepriaznivého počasia, ako sú hurikány alebo tornáda, zvažte odstránenie textilnej strechy z rámu. Uložte ich na bezpečné miesto, kým neprejde nepriaznivé počasie.

Záruka

Na pavilón sa vzťahuje záruka výrobcu, ktorá sa vzťahuje na chyby materiálu a spracovania. Podrobné informácie nájdete v záručných podmienkach, ktoré sú uvedené samostatne. Upozorňujeme, že nesprávne zaobchádzanie alebo nedodržanie týchto pokynov môže viesť k strate záruky.

Likvidácia

Pri likvidácii zberných nádob sa riadte pokynmi vašej obce.

Zákaznícky servis

V prípade akýchkoľvek otázok, problémov alebo chýbajúcich dielov kontaktujte náš zákaznícky servis.

Užite si svoj nový pavilón a ďakujeme, že ste si vybrali náš výrobok! Dôsledným dodržiavaním týchto pokynov zabezpečíte bezpečnú a správnu montáž a používanie vášho nového vonkajšieho priestoru.

(TR)Giriş

Ürünümüzü tercih ettiğiniz için teşekkür ederiz. Bu talimatlar, pavyonun güvenli montajı ve doğru kullanımı için ihtiyacınız olan yararlı ipuçlarını ve önemli bilgileri içermektedir.

ÖNEMLİ: Montaj işlemine başlamadan önce bu talimatları iyice okuyun. Montaj adımlarını sırayla takip edin. Bu talimatları ileride başvurmak üzere saklayın. Montajdan önce, tüm bileşenlerin hesaba katıldığından emin olun ve gereken ek malzemeleri belirleyin. Gerekirse geçerli bina hükümleri hakkında yerel inşaat yetkilinize danışın.

MONTAJ - GENEL TALİMATLAR

Kullanım Amacı

Bu pavillon, özel dış mekan kullanımı için özel olarak tasarlanmıştır.

Stabilite

- Pavyonu sabit, düz bir zemine, tercihen beton veya taş üzerine yerleştirin
- döşemeler. Rüzgarın bozmasını önlemek için yapıyı sağlam bir şekilde sabitleyin.
- Pavyonu ağaçların altına yerleştirmekten kaçının.

Güvenlik Önlemleri

Montaj sırasında iş eldivenleri takın ve çocukları ve evcil hayvanları montaj alanından uzak tutun.

Hava Koşulları

Pavyonu rüzgarlı koşullarda monte etmeyin. Zemin ıslak veya çamurlu olduğunda dikkatli olun.

Nesne Yerleştirme

Montaj sırasında pavyona yaslanmaktan veya nesnelere üzerine koymaktan kaçının.

Doğru Kullanım

Pavyon uygun şekilde ve amacına uygun olarak kullanılmalıdır.

UYARI: Yanlış kullanım kullanıcının veya yakındaki kişilerin yaralanmasına neden olabilir. Aşağıdaki önlemlere uyun:

- **Çatı Kumaşının Ayarlanması:** İnsanlar pavyonun altında otururken çatı kumaşını ayarlamayın. Herhangi bir ayarlama yapmadan önce daima alanı boşaltın.olası yaralanmaları önleyin.
- **Kar Temizliği:** Kış aylarında pavyondaki karları düzenli olarak temizleyin.
- **Hava Hasarları:** Olumsuz hava koşullarından kaynaklanan hasarlar için sorumluluk kabul edemeyiz.hava koşulları.

- **Çatı Kumaşı:** Kuvvetli rüzgarlar, fırtınalar, şiddetli yağışlar sırasında çatı kumaşını çıkarın veya Kar yağışı.
- **Vida Sıkma:** Tüm vidaları düzenli olarak sıkın.
- **Açık Alevler ve Izgaralar:** Pavyonun altına açık alev veya ızgara koymaktan kaçınin.
- **Temizlik:** Pavyonu yumuşak bir bez, ılık su ve yumuşak sabun ile temizleyin.
- **Kış Ayları:** Kış aylarında tekstil çatının kaldırılmasını tavsiye ederiz.

Su Önleme

- **Düzenli Kontrol:** Su ceplerinin oluşup oluşmadığını düzenli olarak kontrol edin, özellikle yağmur yağışı.
- **Proaktif Önlemler:** Su cepleri gözlemlerseniz, bunları dikkatlice çıkarın. Kumaşa zarar verebilecek keskin nesnelere kullanmaktan kaçınin. Bunun yerine, uzun bir süpürge sapı kullanarak hafifçe itin. alttan yukarı doğru çıkararak suyun çatıdan kaymasına yardımcı olur.
- **Çatı Gerginliği:** Çatı kumaşının her zaman uygun şekilde gerildiğinden ve sağlam olduğundan emin olun. İyi gerilmiş bir çatı, suyun toplanmasını ve cepler oluşmasını engeller.

Montaj Adımları: Genel talimatları, uyarıları ve önlemleri okuduktan sonra montaj işlemine başlayabilirsiniz. Başarılı bir pavillon montajı için aşağıdaki adımları izleyin:

- **Hazırlık:** Pavyonu kurmayı planladığınız alanı temizleyin ve düzleştirin. Gerekli tüm alet ve bileşenleri toplayın.
- **Taban Kurulumu:** Pavyonun tabanını kurmak için üreticinin talimatlarını izleyin. Devam etmeden önce tabanın sabit olduğundan emin olun.
- **Çerçeve Montajı:** Pavillon çerçevesini kılavuzda belirtildiği gibi monte edin.
- **Çatı Montajı:** Çerçeve sabitlendikten sonra, kumaş çatıyı kurun. Su birikmesini ve sarkmayı önlemek için uygun şekilde gerildiğinden ve takıldığından emin olun.
- **Pavyonu Sabitleyin:** Montaj tamamlandıktan sonra, üreticinin önerdiği şekilde ankrajlar veya ağırlıklar kullanarak pavyonu zemine sabitleyin.
- **Son Kontrol:** Tüm vidaların sıkıldığından ve pavyonun sabit olduğundan emin olmak için son bir kontrol yapın.

Bakım ve Koruma

Pavyonunuzun ömrünü uzatmak ve en iyi şekilde görünmesini sağlamak için bu bakım ipuçlarını izleyin:

- **Düzenli olarak temizleyin:** Çerçeveyi yumuşak, nemli bir bezle silin. Malzemeye zarar verebilecek sert kimyasallar kullanmaktan kaçınin.
- **Hasar Kontrolü Yapın:** Pavyonunuzu düzenli olarak herhangi bir hasar veya aşınma belirtisi açısından inceleyin. Herhangi bir sorunu derhal ele alın.
- **Pas Kontrolü Yapın:** Pavyonunuz metal bir çerçeveye sahipse, düzenli olarak

pas belirtileri olup olmadığını kontrol edin. Eğer siz Bulduğunuzda yayılmasını önlemek için hemen tedavi edin.

- **Kumaş Bakımı:** Kumaşa yırtık veya sarkma olup olmadığını düzenli olarak kontrol edin. Su birikmesini önlemek için gerekirse gerginliği ayarlayın. - Kumaşı üreticinin talimatlarına göre temizleyin ve küflenmeyi önlemek için saklamadan veya yeniden takmadan önce tamamen kuru olduğundan emin olun.
- **Yapıyı Sabitleyin:** Pavyonunuzun her zaman güvenli bir şekilde sabitlendiğinden emin olun. Sabitleme sistemini düzenli olarak kontrol edin ve gerekirse sıkın.
- **Kış Bakımı:** Kışları sert geçen bir bölgede yaşıyorsanız, kumaşı çıkarmayı ve yoğun kar ve rüzgarlardan korumak için iç mekanda saklamayı düşünün.

Kötü Hava Koşullarıyla Başa Çıkma

- **Kuvvetli Rüzgarlar:** Kuvvetli rüzgarlar bekleniyorsa, kumaş çatının kaldırılması tavsiye edilir. Bu, rüzgar direncini en aza indirecek ve olası hasarı önleyecektir.
- **Şiddetli Yağmur:** Şiddetli yağmur sırasında, su birikmesini önlemek için kumaşın gergin olduğundan emin olun. Yağmurdan sonra, duran suyu temizleyin ve herhangi bir hasar veya sızıntı olup olmadığını kontrol edin.
- **Yoğun Kar:** Kar temizlenene kadar tekstil çatıyı kaldırın. Hasarı önlemek için kar birikintilerini düzenli olarak temizleyin.
- **Şiddetli Hava Koşulları:** Kasırga veya hortum gibi şiddetli hava olayları için kumaş çatıyı çerçeveden çıkarmayı düşünün. Şiddetli hava geçene kadar güvenli bir yerde saklayın.

Garanti

Pavillon, malzeme ve işçilik kusurlarını kapsayan bir üretici garantisi ile birlikte gelir. Ayrıntılı bilgi için ayrıca verilen garanti koşullarına bakın. Lütfen unutmayın, yanlış kullanım veya bu talimatlara uyulmaması garantinizi geçersiz kılabilir.

İmha









Lütfen toplama kaplarınız için belediyenizin bertaraf talimatlarına uyun.

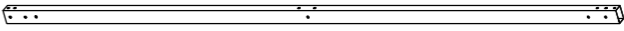
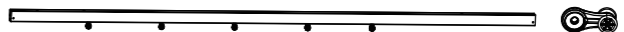
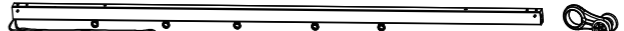

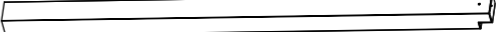
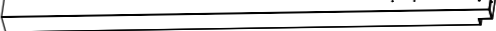
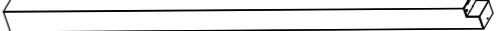
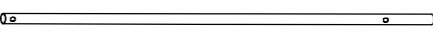
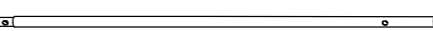
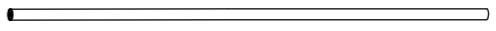

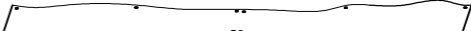



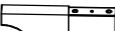

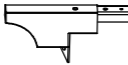





Müşteri Hizmetleri

Her türlü soru, sorun veya eksik parça için lütfen müşteri hizmetlerimizle iletişime geçin.

Yeni pavillonunuzun keyfini çıkarın ve ürünümüzü tercih ettiğiniz için teşekkür ederiz! Bu talimatları yakından takip ederek, yeni açık alanınızın güvenli ve doğru bir şekilde monte edilmesini ve kullanılmasını sağlayacaksınız.

Carton No.	Teil	Menge	Teil	Menge
1/2	D1	1	G2	10
	C	2	K	4
	B	2	M	4
	A1	2	L	4
	A2	2	L1	2
	F1	2	H1	1
	F2	2	I	2
	G1	10		
2/2	E1	2	R	2
	E2	2	S	3
	E3	2	T	72
	N1	2	U	6
	P	6	V	26
	O	4	W	20
	J1	2	X	24
	J2	2	Y	1
	O1	1	Z	2
	Q	2	Instruction Manual	1

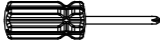
Parts No.#	DESCRIPTION	QTY
A1		2
A2		2
B		2
C		2
D1		1
E1		2
E2		2
E3		2
F1		2
F2		2
G1		10
G2		10
H1		1
I		2
J1		2
J2		2
K		4

Parts No.#	DESCRIPTION	QTY
L		4
L1		2
M		4
N1		2
O		4
O1		2
P		6
Q		2
R		2
S	 ST4.2*28mm	4
T	 M6*15	72
U	 M6*35	6
V	 M6*80	26
W	 M6*18	20
X		24
Y		1
Z		2

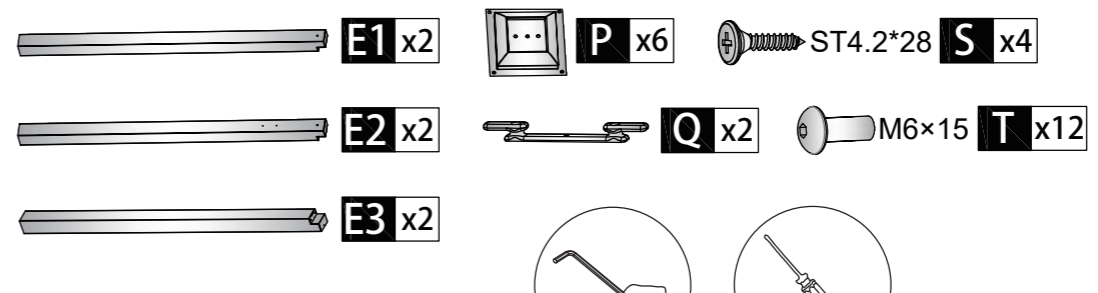

01
✓

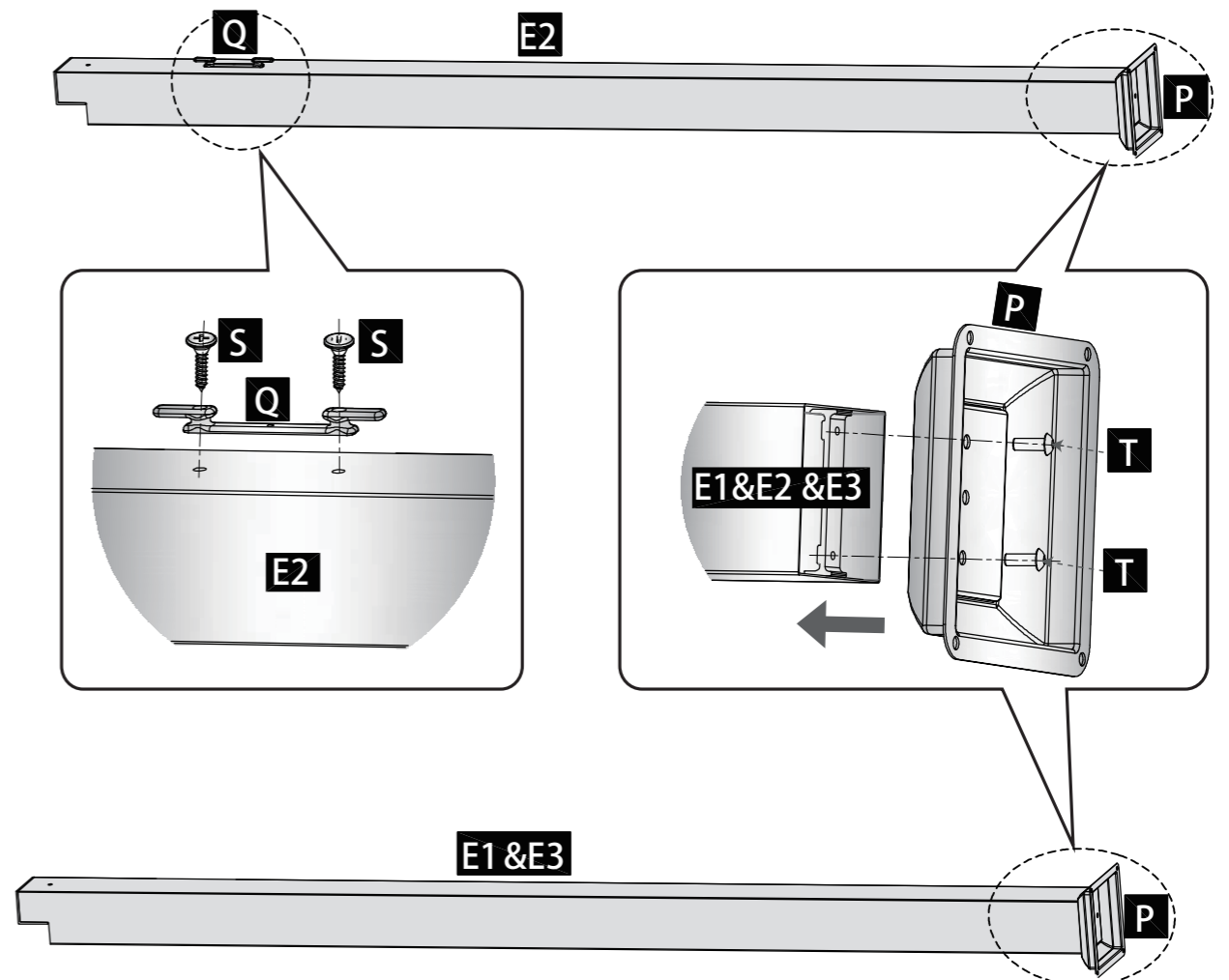

02
✓

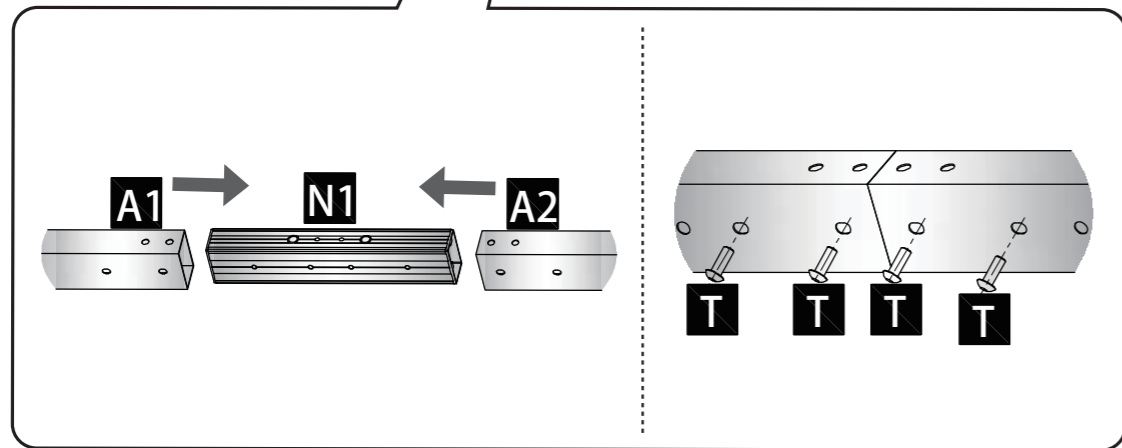
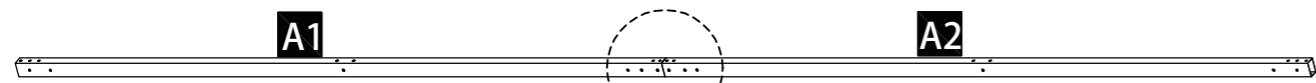
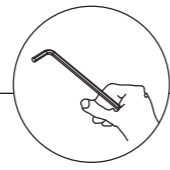
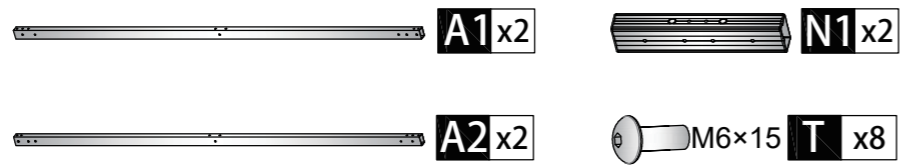

03
✓

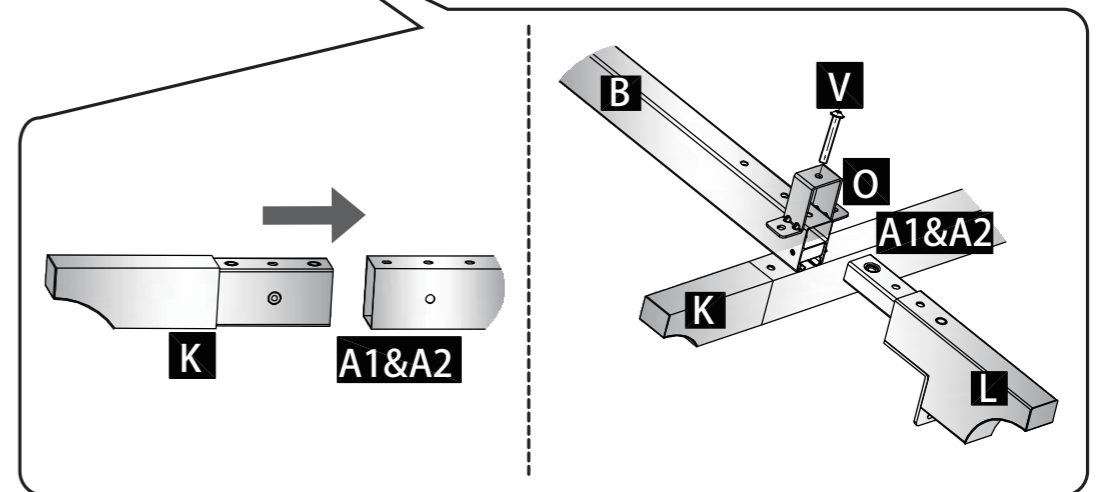
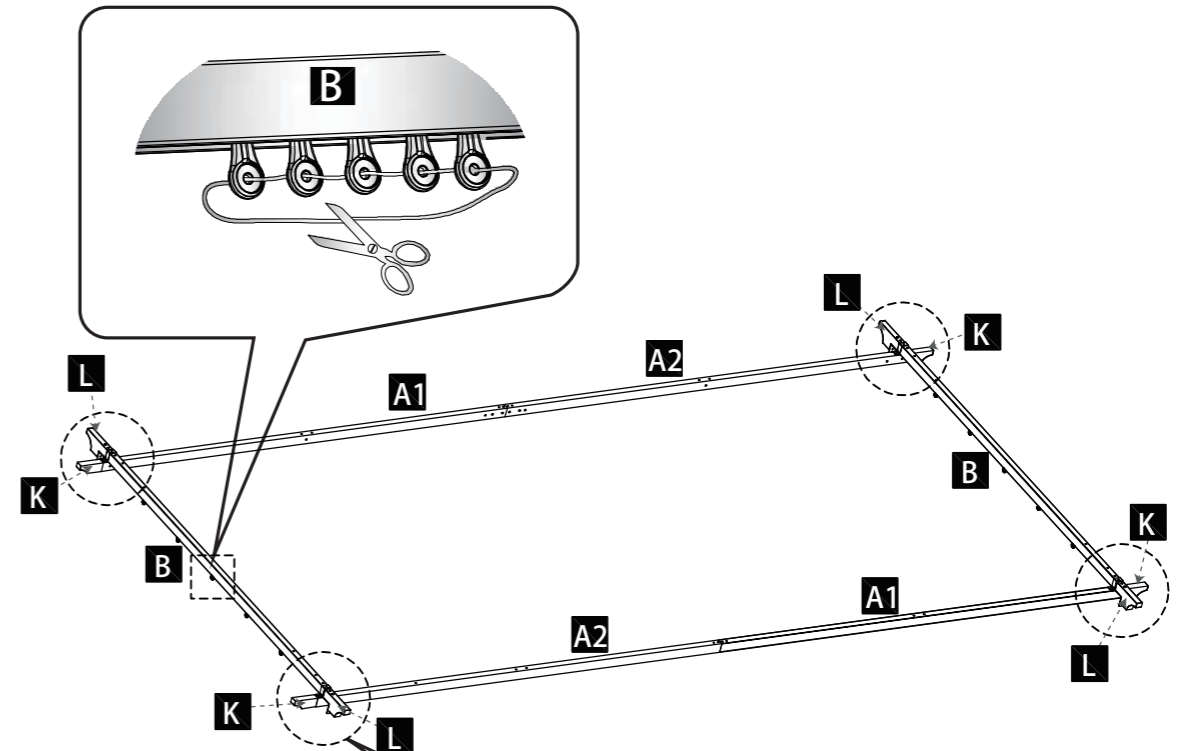
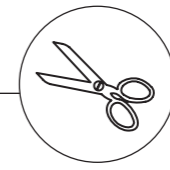
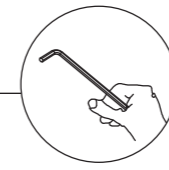
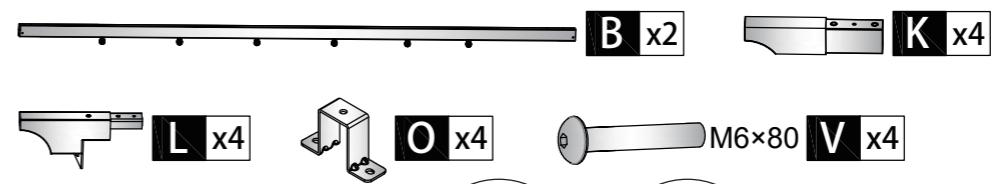

04
✓

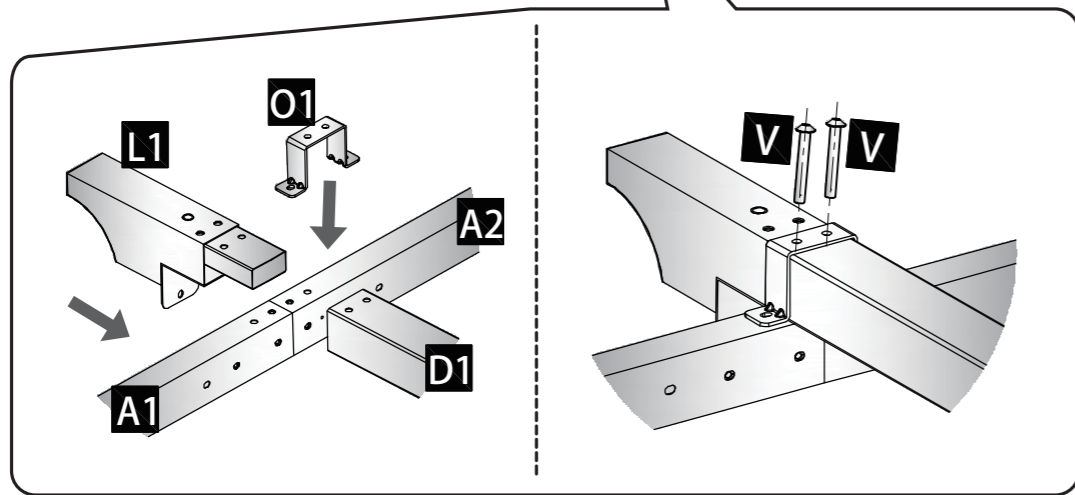
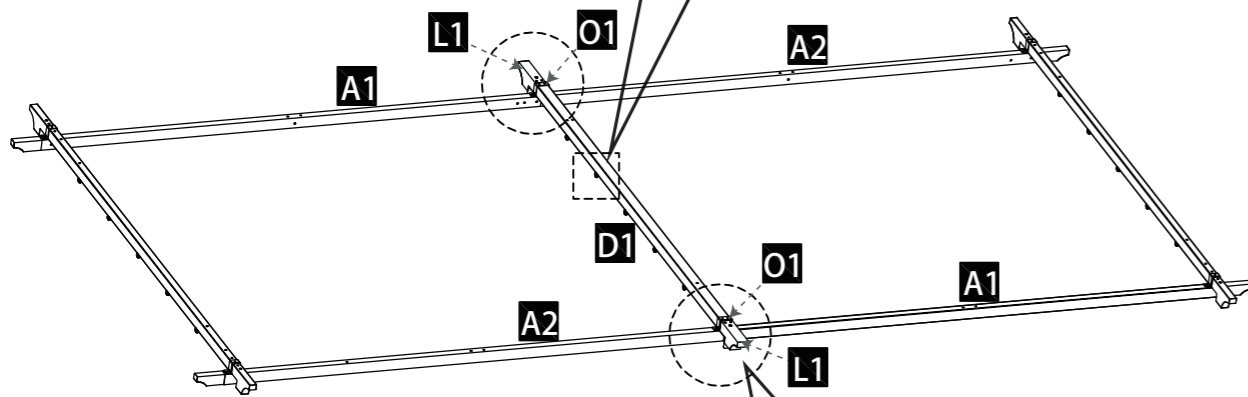
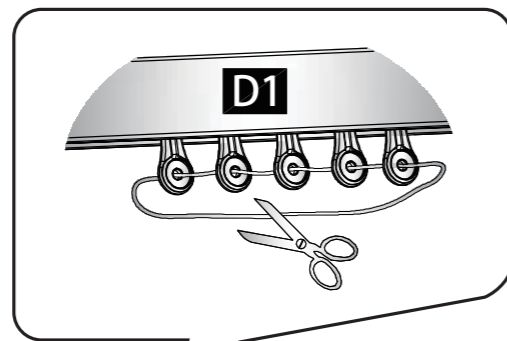
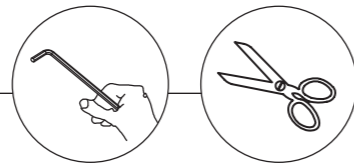
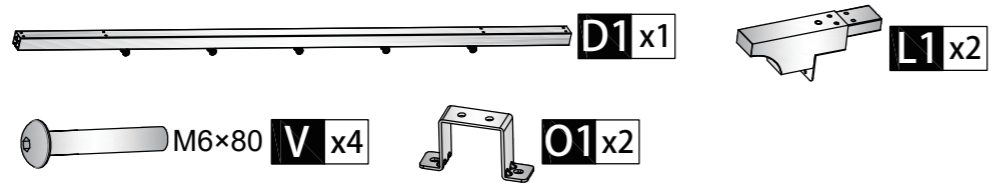

05
✓

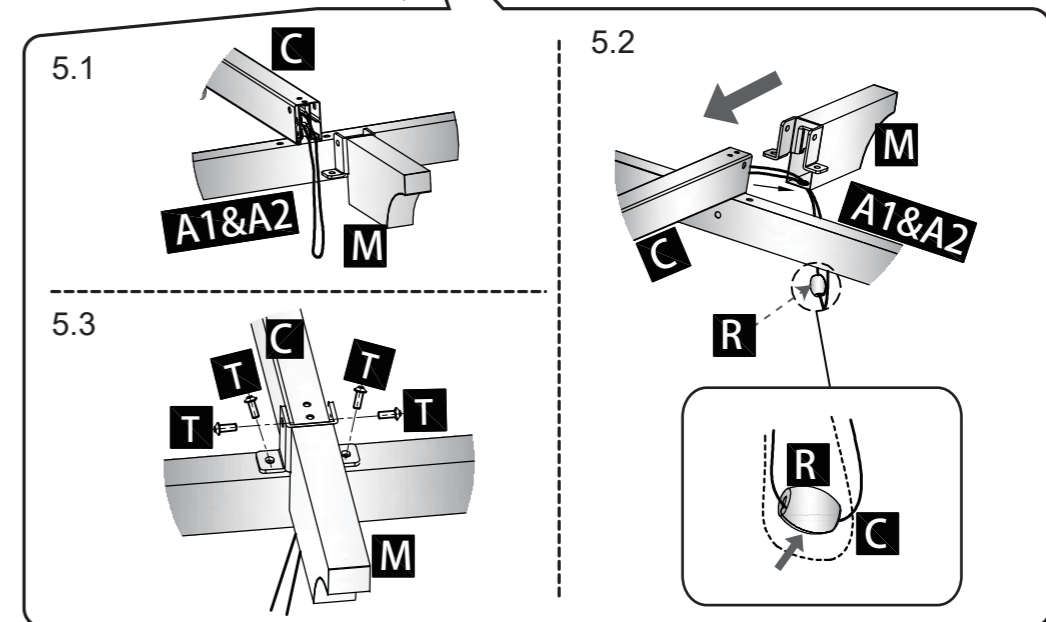
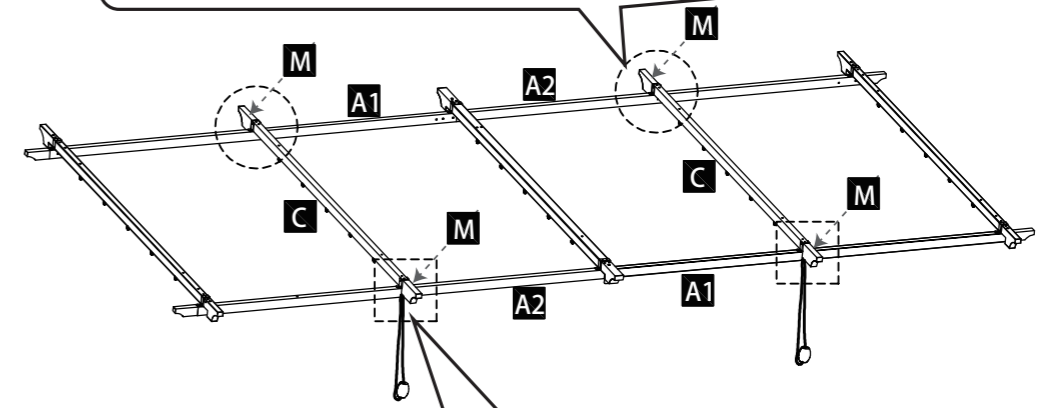
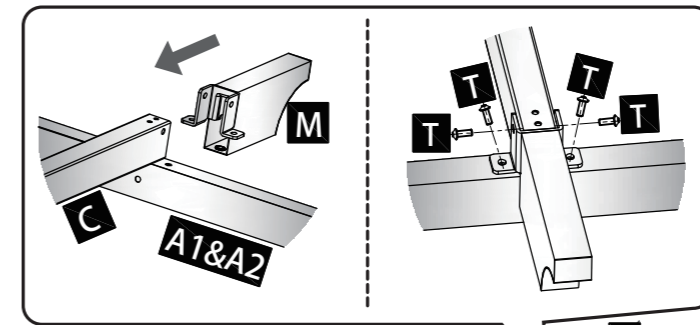
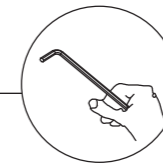
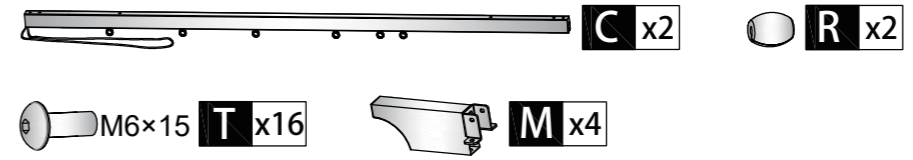

06
✓

M6×15 **T** x3

M6×80 **V** x9

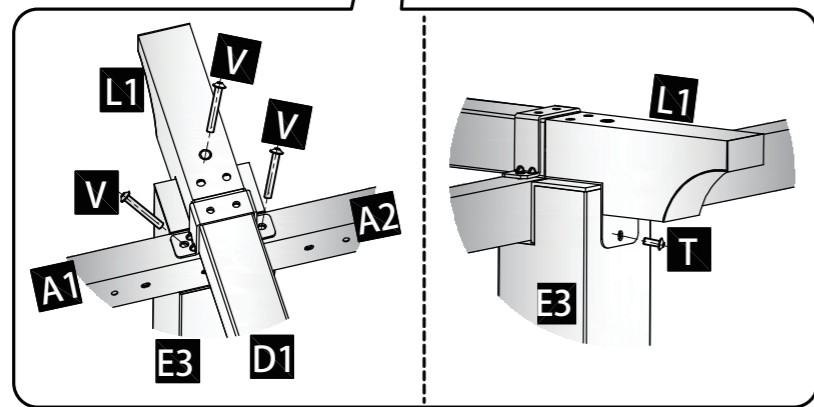
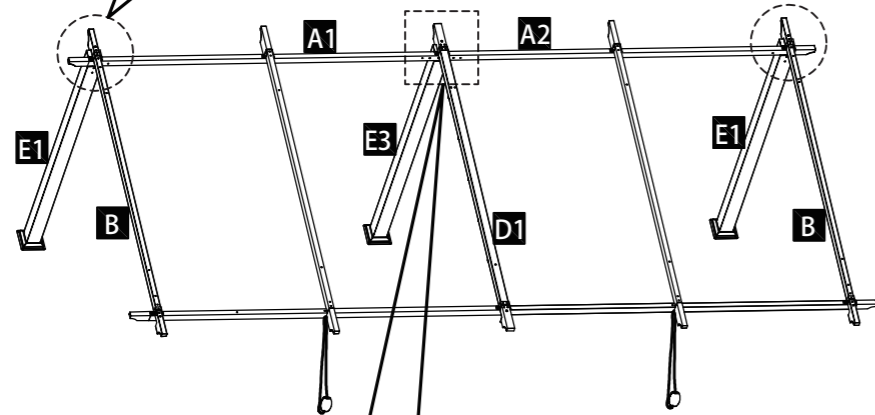
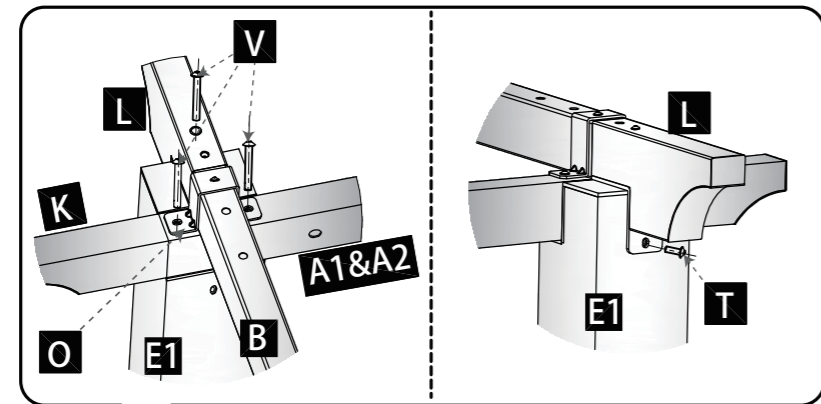
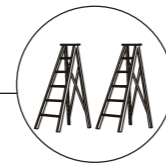
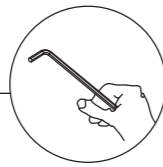

07
✓

M6×15 **T** x3

M6×80 **V** x9

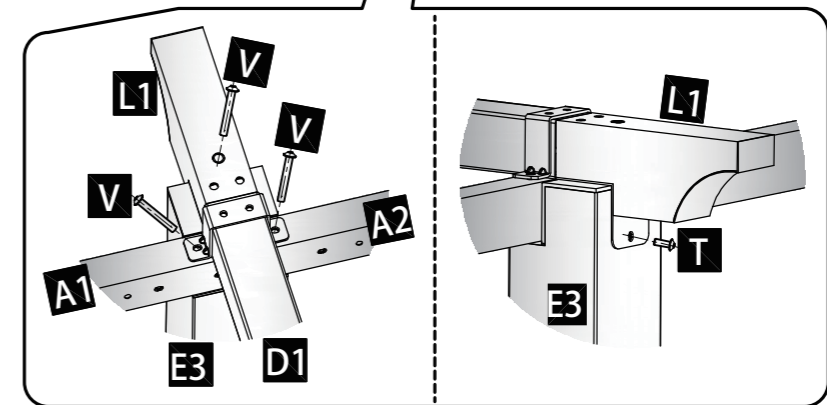
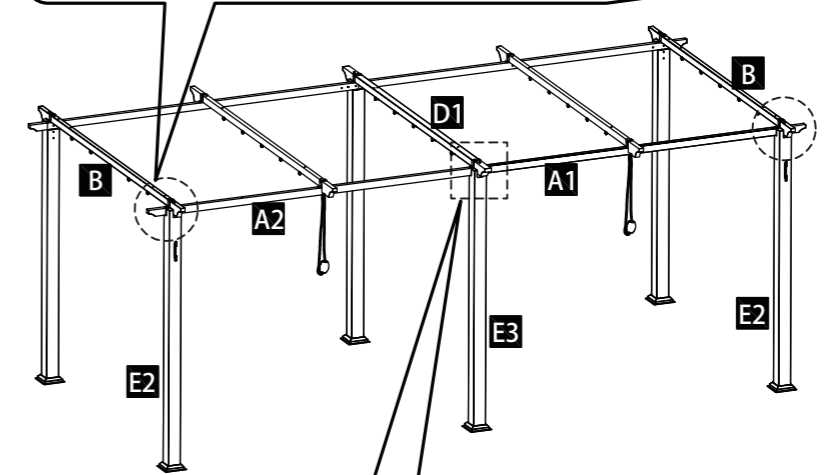
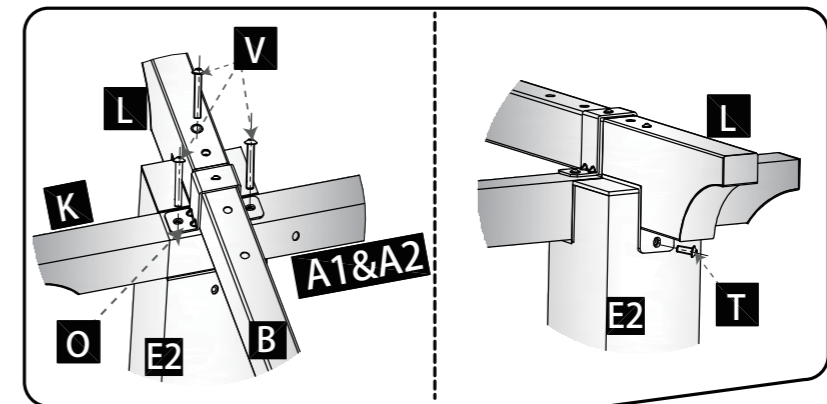
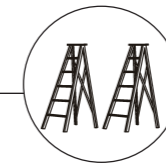
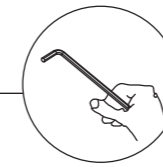

08
✓

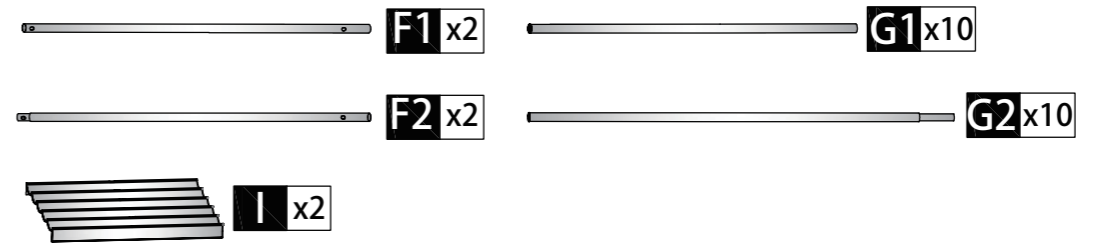
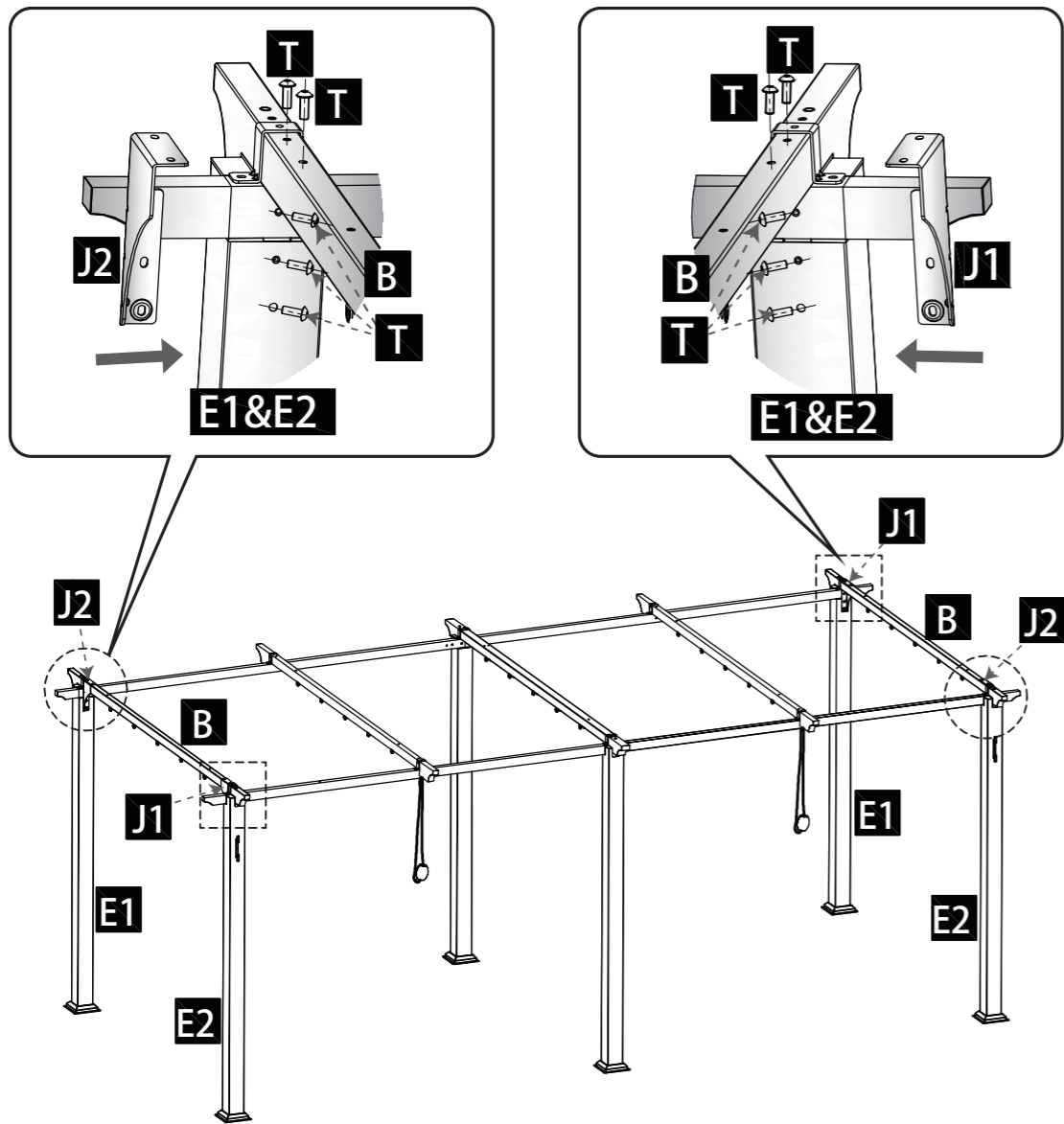
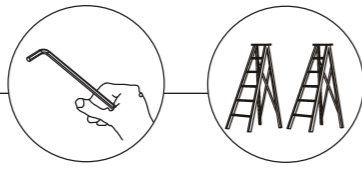
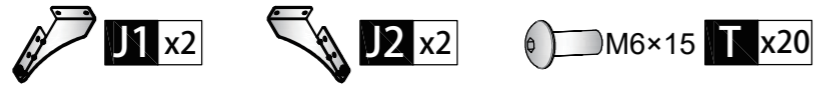

09
✓

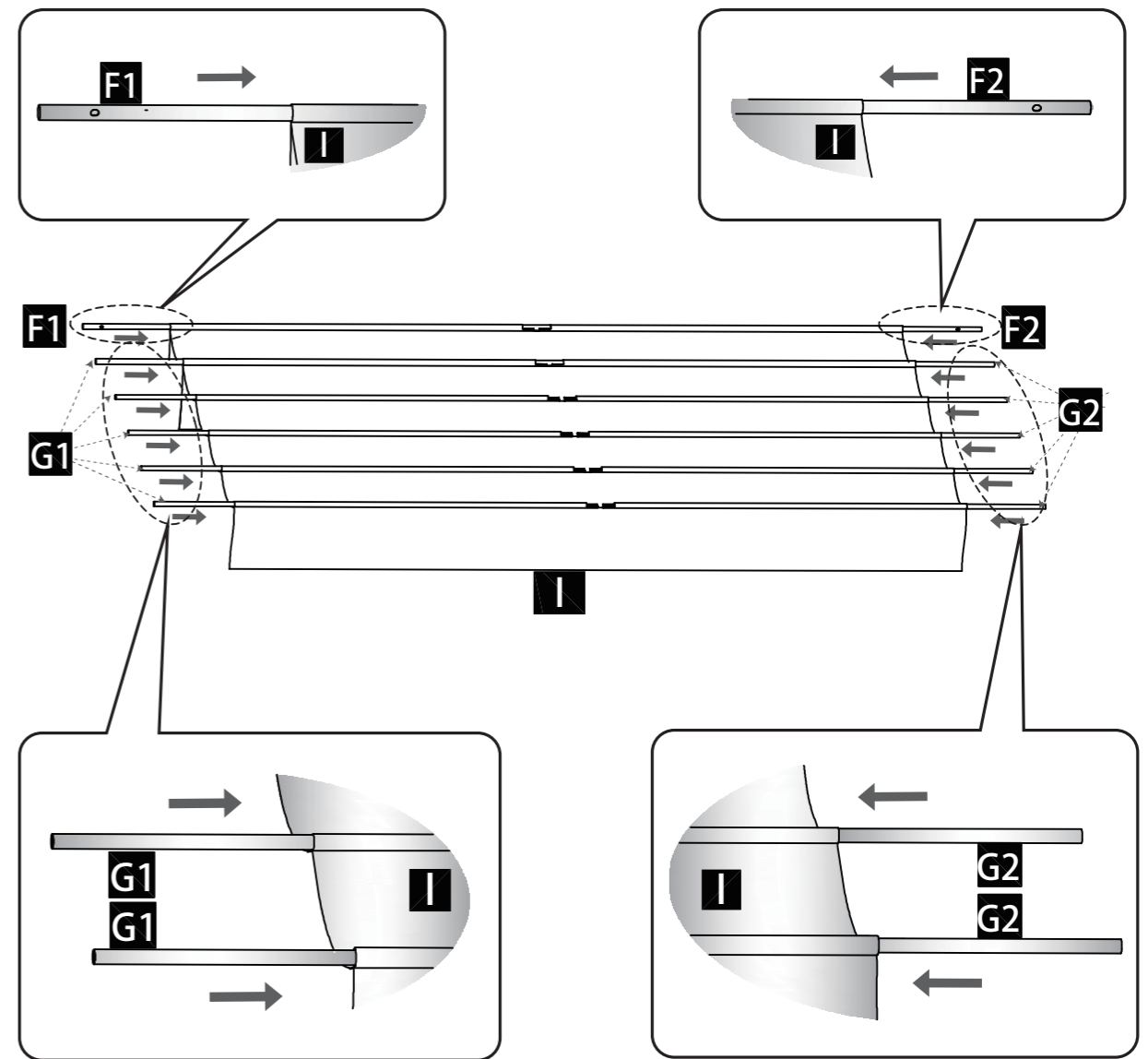

10
✓

M6×35 **U** x6

M6×18 **W** x20

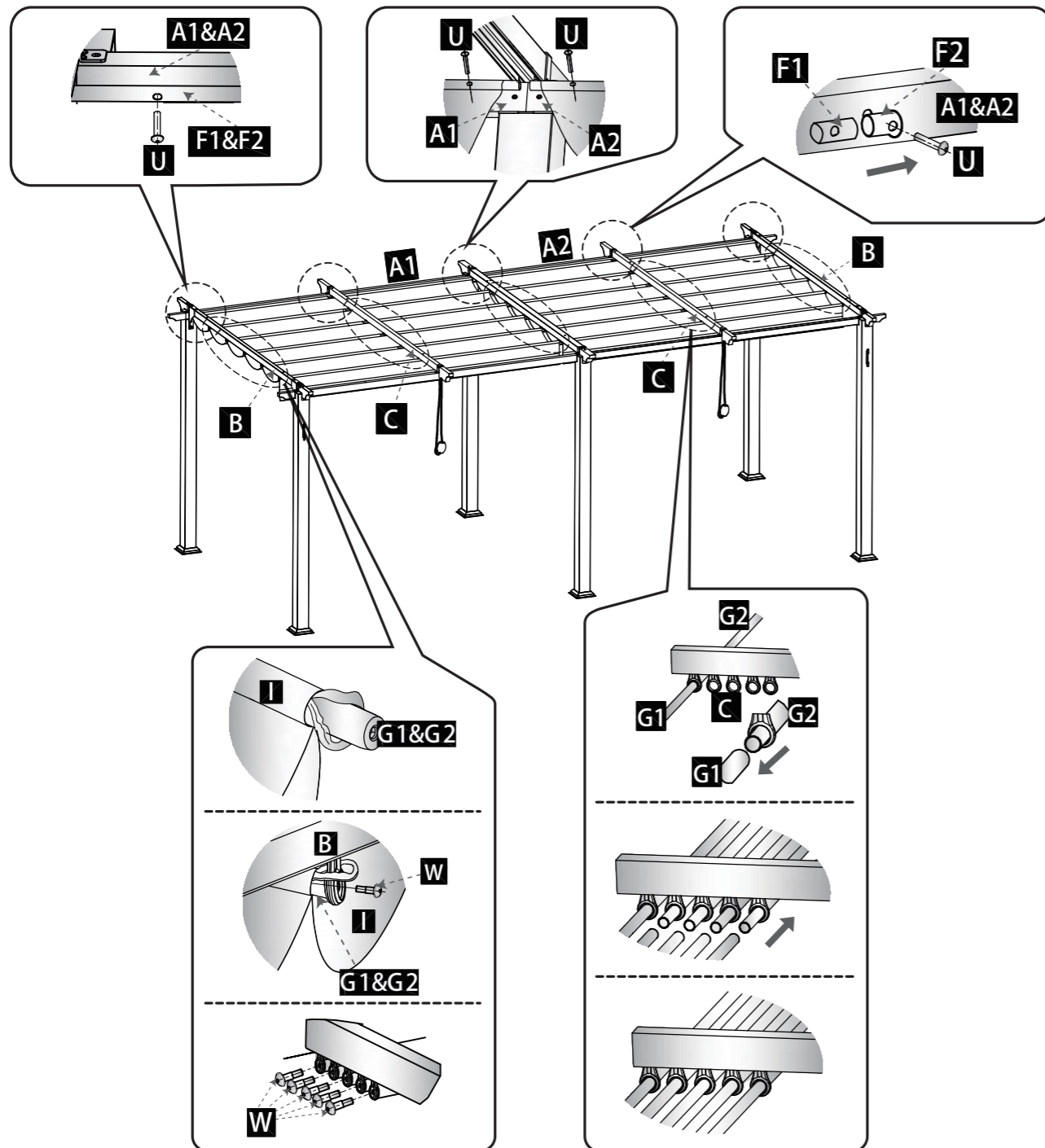
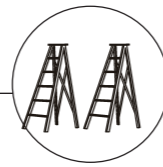
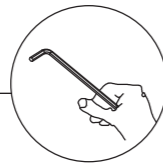

11
✓

H1 x1

X x24

M6×15 **T** x10

