

# PL903

## sanydur

Plato de ducha  
Shower tray  
Receveur de douche  
Base de duche  
Piatti doccia  
Sprchová vanička  
Sprchová vanička  
Duschwanne



Manual de producto  
Product manual  
Manuel de produit  
Manual do produto  
Manuale di prodotto  
Návod  
Príručka k výrobku  
Produkthandbuch

Índice

Descripción . . . . . 1  
 Advertencias . . . . . 1  
 Mantenimiento y limpieza. . . . . 1  
 Características técnicas . . . . . 9  
 Distribución de patas . . . . . 10-11  
 Opciones de instalación . . . . . 12  
 Instalación . . . . . 13-14  
 Garantía . . . . . 15

Descripción

Los platos Strato están fabricados en un material totalmente revolucionario, compuesto de cargas minerales naturales y resina, perfecto para un sinfín de aplicaciones y espacios. Con él pueden lograrse diseños innovadores con ángulos hasta ahora difíciles de reproducir, consiguiendo productos de gran belleza y calidad para cualquier entorno, tanto interior como exterior. Los presentamos en texturas rugosas dando un efecto tan natural como el de la pizarra. Este material tan versátil se convierte en la herramienta perfecta para cualquier diseñador que busca explorar nuevos límites y posibilidades en sus creaciones.

Todos nuestros platos están fabricados según las normas UNE-EN 14527 y UNE-EN 251.

Todos nuestros platos cumplen con los ensayos normalizados:

- Resistencia a manchas químicas según la norma ISO 19712 –3.
- Resistencia al calor seco según la norma ISO 19712 –3.
- Resistencia al calor húmedo según la norma ISO 19712 –3.
- Resistencia al ciclo de agua caliente/fría según la norma ISO 19712 –3.
- Resistencia al deslizamiento clase 3, según la norma UNE-ENV 12633:2003 (Certificado por el ITC).



Advertencias

La empresa se reserva el derecho a modificar cualquiera de sus productos así como los manuales de instalación y uso de sus productos sin obligación de preaviso o sustitución.

La instalación debe ser llevada a cabo por personal cualificado. Si algún producto sufriera daño durante la instalación será responsabilidad del instalador.

PLATOS RECORTADOS:

El cliente es el único responsable de las medidas tomadas, en caso de que éste las tome mal, la empresa no se hará responsable.

Los lados cortados deben ir siempre a pared.

Antes de colocar el plato; desembalarlo realizar un control de calidad y comprobar que desagua correctamente. De lo contrario la empresa no se hará responsable de los trabajos necesarios para extraer el plato.

Si se desea reparar algún pequeño daño que se produzca en el uso cotidiano, pongase en contacto con el servicio post venta y ellos le aconsejarán como actuar en cada caso.

La empresa garantiza el plato y se compromete a la reposición del mismo por cualquier defecto de fabricación. Se recomienda NO encastrar los platos de ducha. El encastre provoca alteraciones en la medida nominal del producto.

Antes de terminar el alicatado y de colocar cualquier tipo de material sobre el mismo, el instalador deberá verificar la correcta instalación, posibles defectos de fabricación y comprobar que el plato desagua perfectamente. En caso de no hacer correctamente esta verificación, la empresa no se hará cargo de la susutitución de mamparas o cerámica colocada sobre el plato.

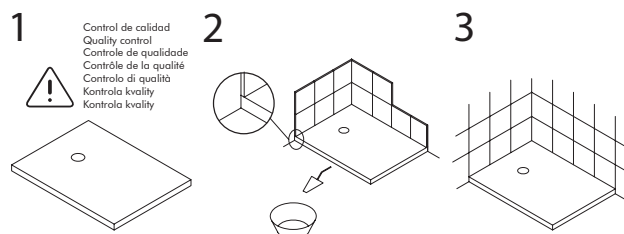

Mantenimiento y limpieza

Agentes a los que resiste:

Agua destilada, alcohol, amoniaco, 10% ácido cítrico, aceite vegetal, café, tintura de yodo, acetona, marcador negro permanente, bolígrafo, lápiz de cera, betún negro para calzado, sulfumán, desatascador, Viakal, quitaesmaltes.

No obstante se desaconseja el uso de productos químicos agresivos, tales como acetona, tricloroetileno, ácidos o bases fuertes.

Productos recomendados para la limpieza:

Agua, jabón neutro y un paño no abrasivo.

Index

Description . . . . . 2  
 Warnings . . . . . 2  
 Maintenance / Cleaning . . . . . 2  
 Technical data. . . . . 9  
 Leg distribution . . . . . 10-11  
 Installation Options . . . . . 12  
 Installation . . . . . 13-14  
 Warranty . . . . . 16

Description

Strato shower trays are made of a totally revolutionary material, made up of natural minerals fillers and resin. Perfect for a variety of applications and spaces. With it, innovative designs can be achieved with angles up to now difficult to produce, getting products of great beauty and quality to any environment, indoors and outdoors. Rough textures are presented giving an effect as natural as the slate. This versatile material becomes the perfect tool for any designer looking to explore new limits and possibilities in their creations.

All our shower trays are made according to the UNE-EN 14527 and UNE-EN 251.

All our shower trays meet the standardized tests:

- Resistance to chemical staining ISO 19712 -3.
- Dry heat resistance according to ISO 19712 -3.
- Moist heat resistance according to ISO 19712 -3.
- Resistance to the cycle of hot / cold water according to ISO 19712 -3.
- Slip resistance class 3, according to UNE-ENV 12633:2003 (Certified by ITC).



Warnings

The company reserves the right to modify any of its products as well as the installation and users manuals of said products without any obligation to forewarn or substitute.

Installation have to be carried out by qualified personnel. If any product is damaged during the installation it is the installer's responsibility.

CUT SHOWER TRAYS:

The customer is solely responsible for taken the sizes , if they has been taken wrong, the company is not liable.

Cut sides always go to the wall.

Before placing the plate, unpacking, make a quality control and checking the draining properly. Otherwise the company is not liable for the works necessary to remove the tray.

If you want to repair some minor damage that occurs in everyday usage, please contact the after sales service and they will advise how to act in each case.

The company warrants the shower tray against mill defects and hereby undertakes to change it should any such defect be detected.

Is recommended NOT insert, shower trays at walls. The insertion may cause alterations in the nominal product sizes.

Before tilling and placing any material whatsoever on the tray, the installer must check the tray for correct installation, for product defects and drainage. In the event of the installer failing to do this check properly, the company, will not meet the cost arising the replacement of screens or tiles fitted on the tray.

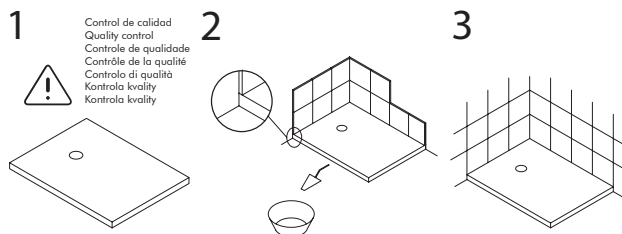

Maintenance & Cleaning

Agents to which resist:

Distilled water, alcohol, ammonia, 10% citric acid, vegetable oil, coffee, iodine, acetone, black permanent marker, pen, crayon, black shoe polish, hydrochloric acid, drain cleaners, Viakal, nail polish remover.

However, It is not advisable the use of harsh chemicals such as acetone, trichloroethylene, acids or strong bases.

Recommended products for cleaning:

Water, soap and a duster.

## Índice

Description . . . . .	.3
Advertissements. . . . .	.3
Entretien / nettoyage . . . . .	.3
Caractéristique techniques. . . . .	.9
Répartition des jambes. . . . .	10-11
Options d'installation. . . . .	12
Installation . . . . .	13-14
Garantie . . . . .	17

## Description

Les receveurs Strato sont faits matériau totalement révolutionnaire, fabriqués à partir de charges minéraux naturels et de résine, idéal pour une variété d'applications et d'espaces. On peut être réalisé designs innovants avec coins difficiles à reproduire, pour obtenir des produits d'une grande beauté et une qualité pour n'importe quel environnement, tant intérieur comme extérieur. On présent des textures rugueuses qui donn un effet naturel comme l'ardoise. Ce matériau polyvalent devient l'outil idéal pour tout designer qui cherche à explorer de nouvelles limites et les possibilités dans ses créations.

Tous nos plats sont fabriqués selon la norme UNE-EN 14527 et EN 251.

Tous nos cours répondent aux tests standard:

- Résistance aux taches chimiques selon la norme ISO 19712 -3.
- Résistance à la chaleur sèche selon la norme ISO 19712 -3.
- Résistance à la chaleur humide selon la norme ISO 19 712 -3.
- Résistance au cycle de l'eau chaude / froide selon la norme ISO 19 712 -3.
- Résistance au glisse classe 3, selon la norme UNE-ENV 12633:2003 (Certifié par le ITC).



## Advertissements

L'installation doit être effectuée par du personnel qualifié. Si un produit a subi des dommages lors de l'installation, la responsabilité est de l'installateur.

Couper des receveurs:

Le client est seul responsable des mesures prises dans le cas où il devient fétide, la société ne sera pas responsable.

Deven côtés coupés toujours aller au mur.

Avant de placer la plaque; déballer et vérifier la qualité du produit et vidanger correctement. Sinon, la société ne sera pas responsable pour les travaux nécessaires pour éliminer la plaque.

Si vous voulez réparer une partie des dommages mineurs qui se produit dans le langage courant, s'il vous plaît contacter le service après-vente et ils vous conseilleront ce qu'il faut faire dans chaque cas.

La société se réserve le droit de modifier ses produits et les manuels d'installation et d'utilisation de ses produits sans préavis ni remplacement.

La société garantit le receveur et s'engage à le remplacer par un défaut de fabrication. On est recommandé NE PAS encastrer les receveurs de douche. Encastrer provoque des changements dans la largeur nominale du produit.

Avant de terminer le carrelage et placer quelconque type de matériel sur lui, l'installateur doit vérifier l'installation, défauts de fabrication et vérifier que le bonde draine parfaitement. Le défaut de bien faire cette vérification, la société n'en prendra pas charge de la susutitución de parois ou de céramique placé sur le receveur.

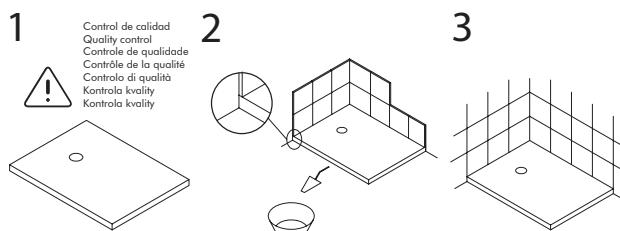

## Entretien et nettoyage

Agents à les que résiste:

L'eau distillée, de l'alcool, de l'ammoniac, acide citrique 10%, huile végétale, du café, de l'iode, de l'acétone, Marqueur permanent noir, stylo, crayon, cirage noir, acide chlorhydrique, plongeur, Viakal, dissolvant de vernis à ongles.

Cependant décourage l'utilisation de produits chimiques, tels que l'acétone, le trichloréthylène, des acides forts ou des bases.

Produits recommandés pour le nettoyage:

L'eau, du savon et un chiffon.

## Índex

Descrição . . . . .	. 4
Advertências . . . . .	. 4
Manutenção / limpeza . . . . .	. 4
Dados técnicos . . . . .	. 9
Distribuição de pernas . . . . .	10-11
Opções de instalação . . . . .	. 12
Instalação . . . . .	. 13-14
Garantia . . . . .	. 18

## Descrição

As bases de duche Strato são fabricadas com um material totalmente revolucionário, composto de cargas minerais naturais e resina. Perfeito para uma infinidade de aplicações e espaços. Assim conseguimos desenhos inovadores com ângulos até agora inatingíveis, conseguindo produtos de grande beleza e qualidade para qualquer ambiente, tanto no exterior como no interior. Apresentamo-lo em texturas rugosas dando um efeito tão natural como a ardósia. Este material tão versátil converte-se numa ferramenta perfeita para qualquer designer que procura explorar novos limites e possibilidades nas suas criações.

Todas as nossas bases de duche estão fabricados conforme as normas UNE-EN 14527 e UNE-EN 251.

Todas as nossas bases de duche cumprem com os ensaios normalizados ISO:

- Resistência a manchas químicas conforme a norma ISO 19712 – 3.
- Resistência ao calor seco conforme a norma ISO 19712 – 3.
- Resistência ao calor húmido conforme a norma ISO 19712 – 3.
- Resistência ao ciclo de água quente/fria conforme a norma ISO 19712 – 3.
- Resistência ao deslizamento classe 3, conforme a norma UNE-ENV 12633:2003 (Certificado pelo ITC).



## Advertências

A companhia, reserva-se o direito de modificar qualquer dos seus produtos, assim como os manuais de instalação e utilização dos seus produtos, sem qualquer aviso prévio ou substituição.

A instalação deve ser realizada por pessoal qualificado. Se algum produto danificar durante a instalação isso será da responsabilidade do instalador.

## BASES CORTADAS:

O cliente é o único responsável pelas medidas tomadas, se é que eles estavam errados, a empresa não se responsabiliza.

Lados cortados devem sempre ir para a parede.

Antes de colocar a base, desembalar e comprovar a qualidade do produto eo drenagem é adequado. Caso contrário, a empresa não é responsável pelos trabalhos necessário para remover a base.

Se você deseja reparar alguns danos menores que ocorre no uso diário, entre em contato com o serviço pós-venda e eles vão aconselhar como agir em cada caso.

A empresa garante a base de duche e compromete-se à sua reposição em caso de qualquer defeito de fabrico. Se recomenda NÃO encastrar as bases de duche. A inserção causa alterações na tamanho nominal do produto.

Ante de revestir a parede e de colocar divisórias ou qualquer outro tipo de material sobre a base, o instalador deve verificar a sua correcta instalação, defeitos de fabricação e assegurar o funcionamento do sistema de drenagem. Caso contrario, a empresa não assumira os gastos decorrentes da substituição de divisórias ou cerâmicas colocadas sobre a base.

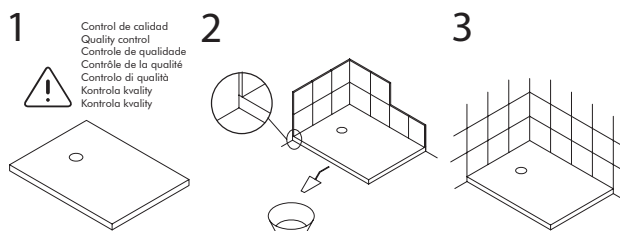

## Manutenção / limpeza

Agentes aos que resiste:

Água destilada, álcool, amoníaco, 10% ácido cítrico, azeite vegetal, café, tintura de iodo, acetona, marcador tinta permanente preta, caneta, lápis de cera, betume preto para calçado, desentupidor Viakal, removedor de esmaltes.

No entanto não é aconselhável o uso de acetona, tricloroetileno, ácidos e outros fluidos corrosivos.

Produtos recomendados para limpeza:

Água, sabão neutro e um pano não abrasivo.

## Indice

Descrizione . . . . .	.5
Avvertenze . . . . .	.5
Manutenzione / pulizia . . . . .	.5
Caratteristiche tecniche . . . . .	.9
Distribuzione delle gambe . . . . .	10-11
Opzioni d'installazione . . . . .	12
Installazione . . . . .	13-14
Garanzia . . . . .	19

## Descrizione

I piatti doccia Strato sono fabbricati con un materiale totalmente rivoluzionario, formato da cariche minerali naturali e resina. Ideale per una miriade di usi e spazi. Potrete ottenere disegni innovativi con angoli fino ad oggi difficili da realizzare. Otterrete un prodotto di gran bellezza e qualità adatto a qualsiasi ambiente, sia interno che esterno. Sono disponibili in una superficie ruvida simile a quella di una lavagna, elemento questo che contribuisce a dare un tocco di naturalità. Questo materiale così versatile, rappresenta lo strumento perfetto per qualsiasi disegnatore alla ricerca di nuovi orizzonti e possibilità creative.

Tutti i nostri piatti doccia sono fabbricati in conformità con le norme UNE-EN 14527 e UNE-EN 251.

Tutti i nostri prodotti hanno superato i test:

- Resistenza a macchie provocate da agenti chimici in conformità con la norma ISO 19712 -3.
- Resistenza al caldo secco in conformità con la norma ISO 19712 -3.
- Resistenza al caldo umido in conformità con la norma ISO 19712 -3.
- Resistenza al lavaggio con acqua calda/fredda in conformità con la norma ISO 19712 -3.
- Resistenza allo scivolamento classe 3, in conformità con la norma UNE-ENV 12633:2003 (Certificato da ITC).



## Avvertenze/Garanzia

La società, si riserva il diritto di modificare qualsiasi dei suoi prodotti così come dei manuali di installazione e uso degli stessi senza l'obbligo di preavviso o sostituzione.

L'installazione deve essere effettuata da personale qualificato. Se alcuni prodotto subiranno dei danni durante la installazione ne sarà responsabile l'installatore.

## PIATTI TAGLIATI :

Il cliente è il solo responsabile delle misure prese, se li porta male, la società non è responsabile.

Lati tagliati debere sempre andare al muro.

Prima di posizionare il piatto, disimballaggiare e comprobarare, la qualità del prodotto ed che drenante correttamente. In caso contrario, la società non è responsabile per i lavori necessari per rimuovere il piatto.

Se si desidera riparare alcuni danni minori che si verifica di uso corrente, si prega di contattare il servizio post-vendita e consiglierà come agire in ogni caso.

L'azienda garantisce il piatto e s'impegna a sostituirlo in caso qualsiasi difetto di produzione. Si raccomanda NON incassare i piatti di doccia. L'incassare provoca alterazioni delle misure nominale del piatto.

Prima di ultimare la piastrellatura e di posare qualsiasi tipo di materiale sul piatto doccia, l'installatore deve verificare la correcta installazione, possibile difetti di fabbricazione ed accertarsi che lo scarico funzioni perfettamente. Se questa verifica non è stata eseguita correttamente, a empresa, non si accollerà le spese derivanti dalla sostituzione delle pareti doccia o della ceramica posata sul piatto.

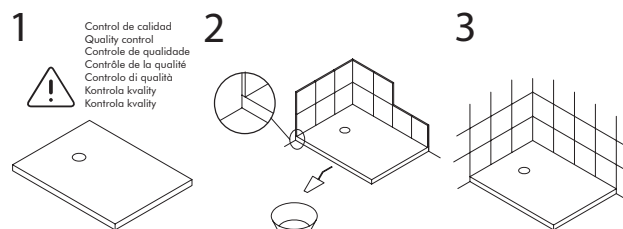

## Manutenzione e pulizia

Resistenza ai seguenti prodotti:

Acqua distillata, alcol, ammoniaca, acido citrico al 10%, olio vegetale, caffè, tintura di iodio, acetone, pennarello indelebile nero, penna, colori a cera, lucido da scarpe nero, acido muriatico, sturalavandini, Viakal, solvente per smalto.

Si sconsiglia l'uso di prodotti aggressivi quali acetone, trielina, acidi o basi forti.

Prodotti raccomandati per la pulizia:

Acqua, sapone neutro e un panno non abrasivo.

## Obsah

Popis . . . . .	.6
Upozornění . . . . .	.6
Údržba a čištění . . . . .	.6
Technické vlastnosti . . . . .	.9
Rozvržení nohou. . . . .	10-11
Možnosti instalace. . . . .	12
Instalace . . . . .	13-14
Záruka . . . . .	20

## Popis

Sprchové vaničky Strato jsou vyrobeny ze zcela revolučního materiálu složeného z přírodních minerálních plnidel a pryskyřice, který se dokonale hodí k rozmanitému uplatnění v nejrůznějších prostorách. Lze s ním vytvářet inovativní návrhy s takovými úhly, které dodnes vznikaly jen stěží. Výsledkem jsou nádherné, velmi kvalitní produkty určené do jakéhokoli prostředí, ať už do interiéru, nebo exteriéru. Představujeme je v drsnějších texturách, s přirozeným efektem, jako má slída. Tento materiál je velmi univerzální a stává se tak dokonalým nástrojem pro jakéhokoli designéra hledajícího pro své kreace nové meze a možnosti.

Všechny naše sprchové vaničky se vyrábějí podle norem UNE-EN 14527 a UNE-EN 251.

Všechny naše sprchové vaničky splňují požadavky normalizovaných zkoušek:

- Chemická odolnost vůči skvrnám podle normy ISO 19712-3.
- Odolnost vůči suchému teplu podle normy ISO 19712-3.
- Odolnost vůči vlhkému teplu podle normy ISO 19712-3.
- Odolnost vůči cyklu horké a studené vody podle normy ISO 19712-3.
- Odolnost proti uklouznutí třídy 3 podle normy UNE-ENV 12633:2003 (certifikát ITC).



## Upozornění

Společnost si vyhrazuje právo na úpravu jakéhokoli produktu a instalačních a uživatelských příruček bez předchozího upozornění nebo náhrady.

Instalaci smí provádět pouze kvalifikovaný personál. V případě, že je některý produkt poškozen během instalace, odpovědnost nese instalatér.

## ŘEZANÉ VANIČKY:

Za naměřené rozměry odpovídá výhradně klient; v případě nesprávného měření z jeho strany nenese společnost žádnou odpovědnost.

Řezané strany musí vždy směřovat ke stěně.

Před umístěním: vaničku vybalte, zkontrolujte její kvalitu a ověřte, zda z ní správně odtéká voda. V opačném případě společnost nenese žádnou odpovědnost za práce nutné k vyjmutí vaničky.

Pokud chcete opravit nevelké poškození způsobené každodenním používáním, spojte se s poprodejním servisem, který vám poradí, jak v jednotlivých případech postupovat.

Společnost ručí za sprchovou vaničku a zavazuje se k její výměně z důvodu jakéhokoli výrobní vady. Doporučujeme sprchové vaničky NEZASAZOVAT. Vsazení vede ke změnám nominálního rozměru výrobku.

Před dokončením obložení a umístěním jakéhokoli materiálu na vaničku musí instalatér ověřit správnost instalace, možné výrobní vady a zkontrolovat, zda z vaničky dokonale odtéká voda. Pokud to řádně neověří, společnost nebude odpovídat za náhradu zástěny ani keramických obkladů umístěných na vaničce.

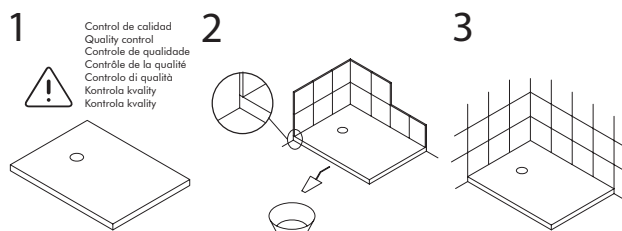

## Údržba a čištění

Činidla, vůči nimž je produkt odolný:

Destilovaná voda, alkohol, amoniak, 10% kyselina citronová, rostlinný olej, káva, jodová tinktura, aceton, permanentní černý fix, propiska, voskovka, černý krém na obuv, kyselina chlorovodíková, čistič odpadů, Viakal na vodní kámen, odlakovač na nehty.

Nicméně nedoporučujeme používání agresivních chemických prostředků, jako je aceton, trichloretylen a silné kyseliny nebo zásady.

Doporučené čisticí přípravky:

Voda, neutrální mýdlo a neabrazivní hadřík.

## Obsah

Popis . . . . .	.7
Upozornenia . . . . .	.7
Údržba a čistenie . . . . .	.7
Technické špecifikácie . . . . .	.9
Rozloženie nožičiek . . . . .	10-11
Možnosti montáže . . . . .	12
Montáž . . . . .	13-14
Záruka . . . . .	21

## Popis

Vaničky Strato sú vyrobené z revolučného materiálu, ktorý sa skladá z prírodných minerálnych plnín a živice, a ponúkajú mnohé možnosti použitia v rôznych priestoroch. Vďaka nemu je možné docieľiť inovatívne prevedenia s hranami, ktoré bolo doteraz ťažké vytvoriť, čím sú tieto výrobky mimoriadne efektívne a kvalitné, vhodné do každého prostredia, tak v interiéri, ako i v exteriéri. Predstavujeme ich v drsných textúrach, ktoré vytvárajú prirodzený efekt bridlice. Tento všestranný materiál sa stáva dokonalým nástrojom pre každého dizajnéra, ktorý chce vo svojej tvorbe objavovať nové hranice a možnosti.

Všetky naše vaničky sú vyrobené podľa noriem UNE-EN 14527 a UNE-EN 251.

Všetky naše vaničky spĺňajú požiadavky štandardizovaných skúšok:

- Odolnosť voči chemickým škvrnám podľa normy ISO 19712 – 3.
- Odolnosť voči suchému teplu podľa normy ISO 19712 – 3.
- Odolnosť voči vlhkému teplu podľa normy ISO 19712 – 3.
- Odolnosť voči striedaniu teplej a studenej vody podľa normy ISO 19712 – 3.
- Odolnosť voči pošmyknutiu triedy 3 podľa normy UNE-ENV 12633:2003 (certifikované inštitútom ITC).



## Upozornenia

Spoločnosť si vyhradzuje právo upraviť ktorýkoľvek zo svojich výrobkov, ako aj príručky k montáži a spôsob použitia svojich výrobkov bez predchádzajúceho upozornenia alebo výmeny.

Montáž smú vykonávať iba kvalifikované osoby. Ak sa niektorý výrobok počas montáže poškodí, bude za to zodpovedný montér.

## REZANÉ VANIČKY:

Za prijaté opatrenia zodpovedá výlučne klient; v prípade, že ich urobí nesprávne, spoločnosť nebude niesť zodpovednosť.

Rezané strany musia vždy smerovať k stene.

Pred osadením vaničky ju vybaľte, skontrolujte kvalitu a overte, či z nej správne odteká voda. V opačnom prípade spoločnosť nebude zodpovedná za práce potrebné na vybratie vaničky.

Ak chcete opraviť malé poškodenie, ktoré sa vyskytlo pri každodennom používaní, kontaktujte popredajný servis, kde vám poradia, ako v jednotlivých prípadoch postupovať.

Spoločnosť ručí za kvalitu vaničky a v prípade akejkoľvek výrobné chyby sa zaväzuje ju vymeniť za rovnaký model. Sprchové vaničky NEODPORÚČAME zabudovávať. Zabudovanie spôsobuje zmeny menovitých rozmerov výrobku.

Pred dokončením obkladu a položením akéhokoľvek druhu materiálu naň musí montážnik overiť správnu montáž, prípadné výrobné chyby a skontrolovať, či zo sprchovej vaničky bez problémov odteká voda. Ak sa toto overenie nevykoná správne, spoločnosť nezodpovedá za výmenu zásten alebo keramiky umiestnenej na sprchovej vaničke.

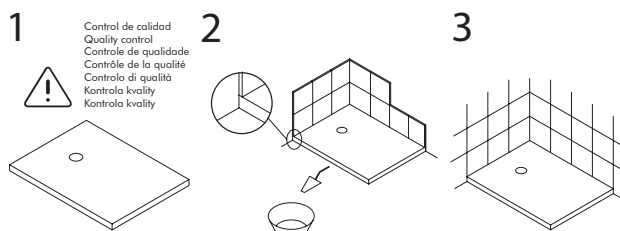

## Údržba a čistenie

Látky, voči ktorým sú vaničky odolné:

Destilovaná voda, alkohol, amoniak, 10 % kyselina citrónová, rastlinný olej, káva, jódová tinktúra, acetón, čierna centrofixka, guľôčkové pero, vosková pastelka, čierny krém na topánky, kyselina chlorovodíková, zvon na výlevky, odstraňovač vodného kameňa (Viakal), odlakovač.

Neodporúča sa však používanie agresívnych chemikálií, ako je acetón, trichlóretylén, silné kyseliny alebo zásady.

Odporúčané čistiace produkty:

Voda, neutrálne mydlo a neabrazívna handrička.



## Verzeichnis

Beschreibung . . . . .	.8
Hinweise . . . . .	.8
Pflege und Reinigung . . . . .	.8
Technische Eigenschaften . . . . .	.9
Verteilung der Füße . . . . .	10-11
Verlegungsmöglichkeiten . . . . .	. 12
Verlegung. . . . .	. 13-14
Garantie . . . . .	. 22

## Beschreibung

Die Strato Duschwannen sind aus einem neuartigen Material gefertigt, das viele natürliche Mineralien und Harze aufweist und sie ideal für viele Anwendungen und Räume macht. Es können innovative Designs mit bisher unmöglichen Winkeln gestaltet werden, wodurch ansehnliche und hochwertige Produkte für Innen- und Außenbereiche entstehen. Wir stellen diese mit rauen Texturen und natürlichem Effekt vor, etwa in Schiefer. Es ist ein vielfältiges Material, das das perfekte Tool für gestaltende Personen wird, die neue Grenzen und Möglichkeiten erkunden möchten.

Alle Duschwannen erfüllen die Normen UNE-EN 14527 und UNE-EN 251. Alle Duschwannen erfüllen folgende genormte Tests:

- Fleckenbeständigkeit gemäß ISO 19712-3.
- Beständigkeit gegen trockene Hitze gemäß ISO 19712-3.
- Beständigkeit gegen feuchte Hitze gemäß ISO 19712-3.
- Beständigkeit gegen warmes/kaltes Wasser gemäß ISO 19712-3.
- Rutschfestigkeit Klasse 3 gemäß UNE-ENV-12633-2003 (zertifiziert von ITC).



## Hinweise

Das Unternehmen hält sich das Recht vor, jegliche Produkte sowie Handbücher zu Einrichtung und Nutzung der Produkte ohne Vorwarnung zu ändern.

Die Verlegung muss durch qualifizierte Fachkräfte durchgeführt werden. Wenn ein Produkt während der Verlegung beschädigt wird, unterliegt dies der Verantwortung der Fachkraft.

## GESCHNITTENE DUSCHWANNEN:

Die Kundschaft ist letztendlich für alle Messungen verantwortlich, wenn diese nicht richtig erfolgen, übernimmt das Unternehmen keine Verantwortung. Geschnittene Seiten müssen immer gegen die Wand ausgerichtet werden.

Vor der Einrichtung der Duschwanne muss diese einer Qualitätskontrolle unterliegen und es muss der Abfluss geprüft werden. Sonst übernimmt das Unternehmen keine Haftung für den Ausbau der Duschwanne.

Wenn Sie durch normale Nutzung entstandene kleine Mängel beheben möchten, wenden Sie sich an den Kundendienst, der Ihnen jeweilige Vorgehensweise erläutert.

Das Unternehmen garantiert die Duschwanne und verpflichtet sich dazu, dieselbe wegen Herstellungsmängel zu ersetzen. Wir raten von dem Einbau der Duschwannen ab. Dies verändert die nominale Größe des Produktes.

Vor dem Abschluss der Arbeiten und der Verlegung von jeglichem Material muss die verlegende Person die Einrichtung, mögliche Herstellungsmängel und den korrekten Abfluss überprüfen. Wenn diese Überprüfung nicht stattfindet, übernimmt das Unternehmen keine Haftung für den Ersatz von Duschwänden oder Keramik, die die Duschwanne ergänzen.

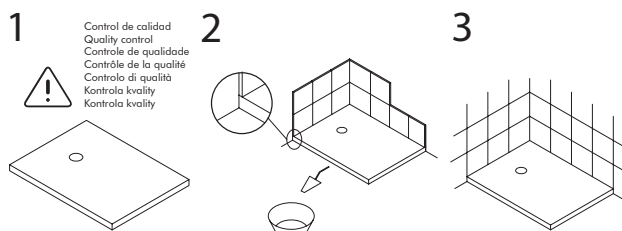

## Pflege und Reinigung

Beständig gegen:

Destilliertes Wasser, Alkohol, Ammoniak, 10 % Zitronensäure, Pflanzenöl, Kaffee, Jodtinktur, Aceton, schwarzer Permanentmarker, Kugelschreiber, Wachsmalstift, schwarze Schuhcreme, Salzsäure, Abflussreiniger, Kalklöser, Nagellackentferner.

Wir raten jedoch von aggressiven Chemikalien wie Aceton, Trichlorethen, Säuren oder starken Basen ab. Empfohlene Reinigungsprodukte:

Wasser, neutrale Seife und ein weiches Tuch.

ESP.

ENG.

FR.

PT.

IT.

CS.

SK.

DE.

Características  
técnicas

Technical data

Caratteristiche  
tecniche

Dados técnicos

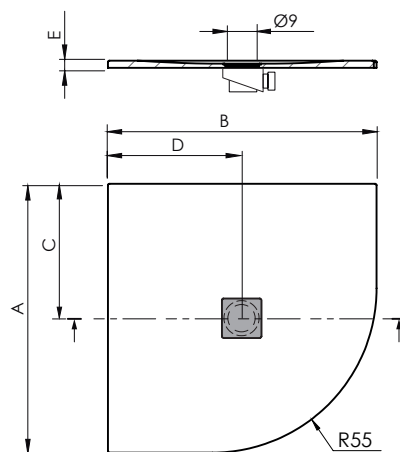
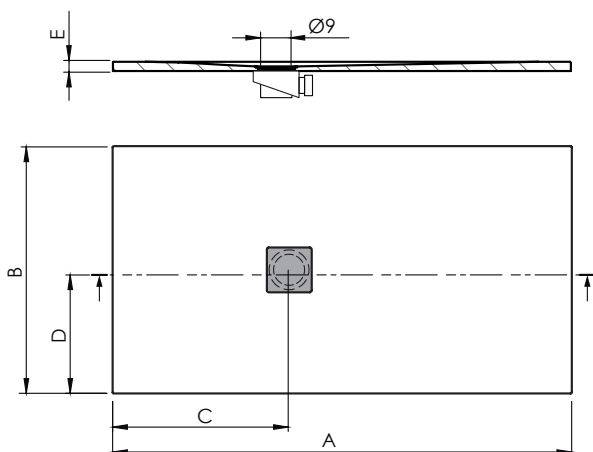
Caratteristiche  
tecnicheTechnické  
vlastnostiTechnické  
špecifikácieTechnische  
Eigenschaften

Dim. cm	A	B	C	D	E
90x70	90	70	40	35	2,4
100x70	100	70	40	35	2,4
120x70	120	70	45	35	2,4
140x70	140	70	50	35	2,5
160x70	160	70	52	35	2,5
180x70	180	70	52	35	2,7
90x80	90	80	40	40	2,4
100x80	100	80	40	40	2,4
110x80	110	80	45	40	2,4
120x80	120	80	45	40	2,5
130x80	130	80	50	40	2,5
140x80	140	80	50	40	2,5
150x80	150	80	50	40	2,7
160x80	160	80	52	40	2,7
170x80	170	80	52	40	2,7
180x80	180	80	52	40	2,7
190x80	190	80	52	40	2,7
90x90	90	90	40	45	2,4
100x90	100	90	40	45	2,4
120x90	120	90	45	45	2,4
140x90	140	90	50	45	2,5
160x90	160	90	52	45	2,7
180x90	180	90	52	45	2,7
140x100	140	100	50	50	2,7
160x100	160	100	50	50	2,7
180x100	180	100	50	50	2,7

Dim. c	A	B	C	D	E
90x90	90	90	45	45	2,4

ESP.

ENG.

FR.

PT.

IT.

CS.

SK.

DE.

Distribución de patas

Leg distribution

Répartition des jambes

Distribuição de pernas

Distribuzione delle gambe

Rozvržení nohou

Rozloženie nožičiek

Beinverteilung

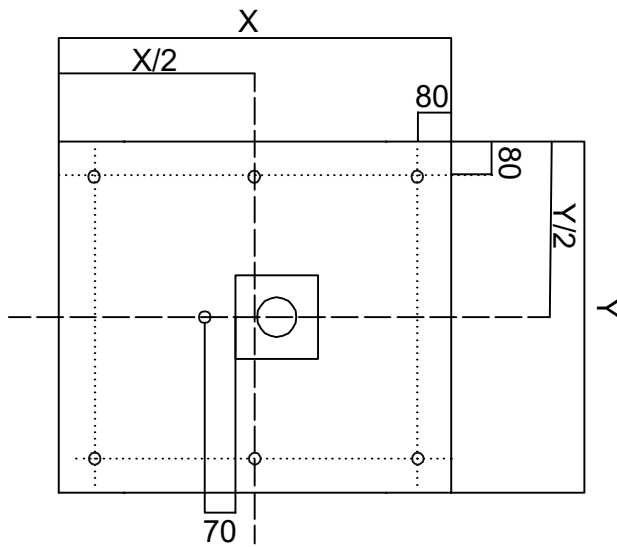

90x70	7 Feet
90x80	
90x90	
100x70	
100x80	
100x90	
110x80	

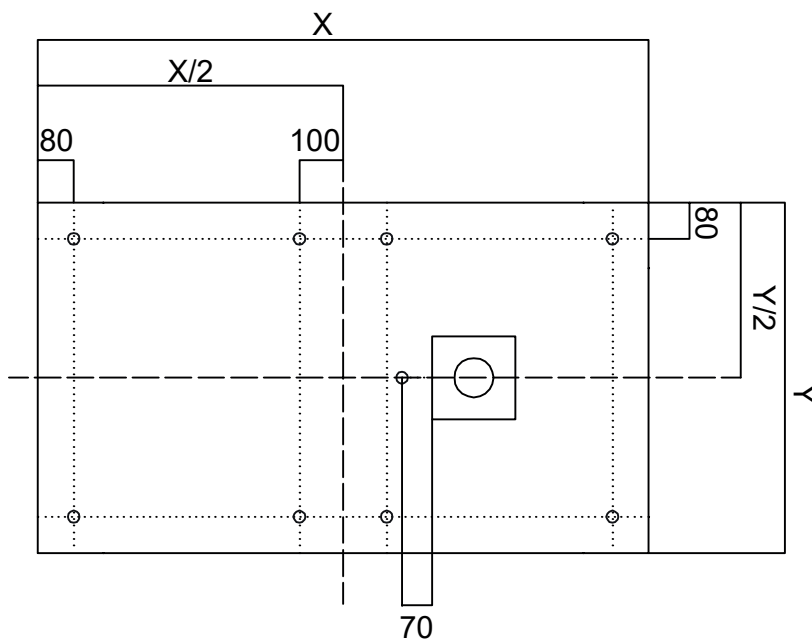

120x70	9 Feet
120x80	
120x90	
130x80	
140x70	
140x80	
140x90	
150x80	
160x70	
160x80	
160x90	
170x80	
180x70	
180x80	
180x90	
190x80	

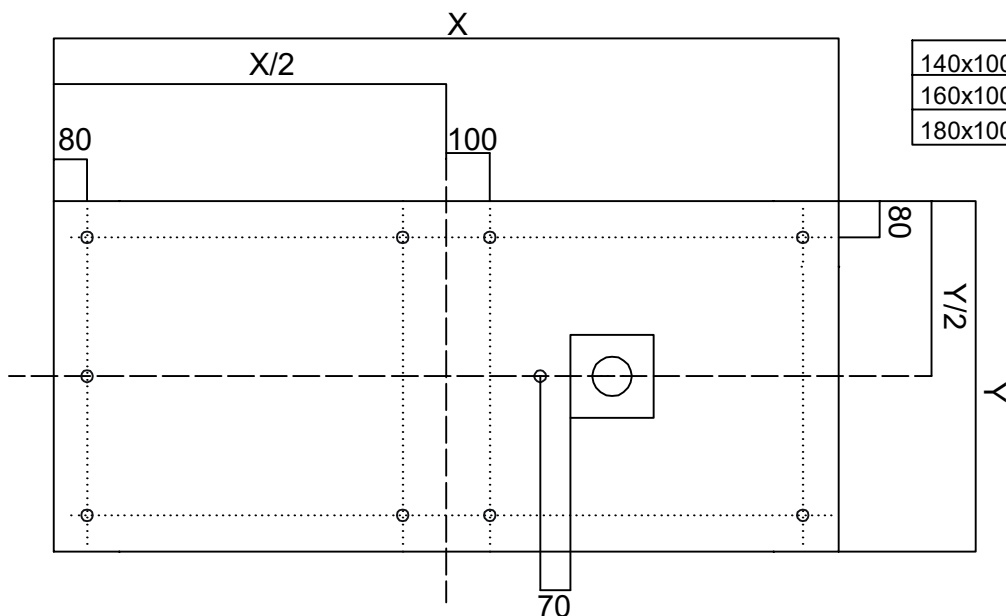

140x100	10 Feet
160x100	
180x100	

ESP.

ENG.

FR.

PT.

IT.

CS.

SK.

DE.

Distribución de patas

Leg distribution

Répartition des jambes

Distribuição de pernas

Distribuzione delle gambe

Rozvržení nohou

Rozloženie nožičiek

Beinverteilung

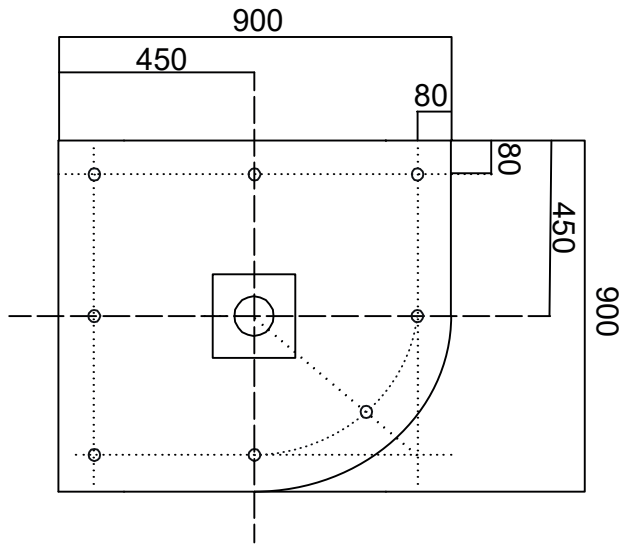

90x90	8 Feet
-------	--------

ESP.	ENG.	FR.	PT.	IT.	CS.	SK.	DE.
Opciones de instalación	Installation options	Opzioni d'installazione	Opções d'instalação	Options d'Installation	Možnosti instalace	Možnosti montáže	Installationsoptionen

1.

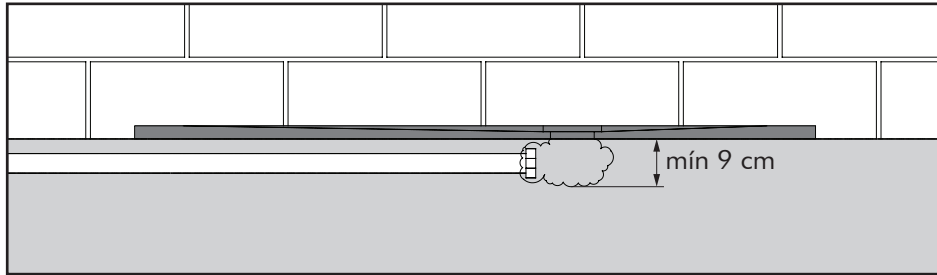

2.

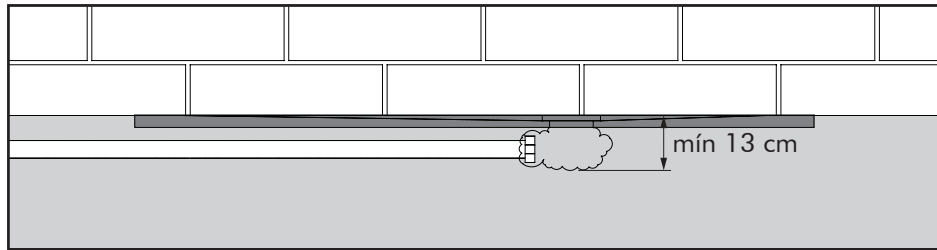

3.

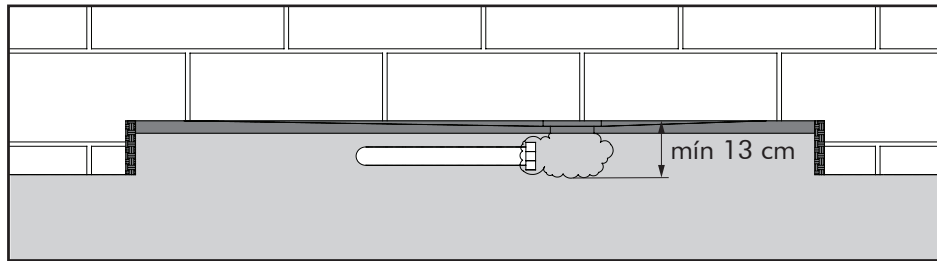

4.

Instalación con patas  
 Installation with legs  
 Installation avec les jambes  
 Instalação com pernas  
 Installazione con gambe  
 Installation mit Beinen  
 Instalace na nohách  
 Montáž s nožičkami  
 Einrichtung mit Füßen

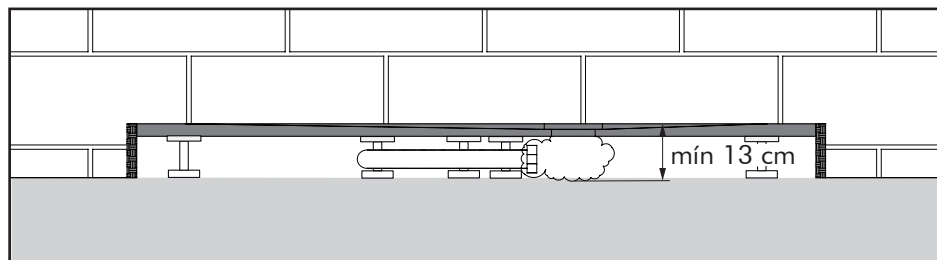

ESP.

ENG.

FR.

PT.

IT.

CS.

SK.

DE.

Pre-instalación

Pre-installation

Pre-installazione

Pre-instalação

Pré-installation

Předběžná  
instalacePredbežná  
montáž

Vorinstallation

1.

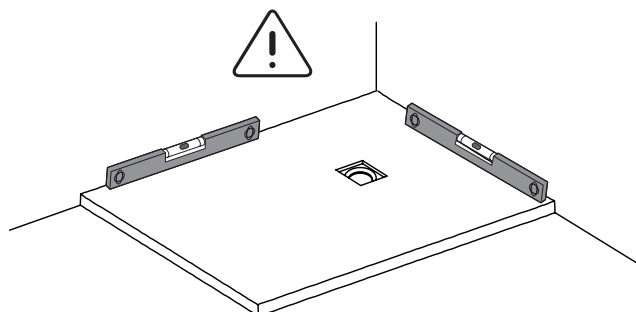

2.



Comprobar que el plato desagua correctamente.  
 Comprove that the shower tray drainage correctly.  
 Verificare che lo scarico funzioni perfettamente.  
 Verificar o correcto funcionamento do sistema de drenagem.  
 Vérifiez que le receveur draine correctement.  
 Zkontrolujte, zda z vaničky řádně odtéká voda.  
 Skontrolujte, či z vaničky správne odtéká voda.  
 Überprüfen Sie den Abfluss.

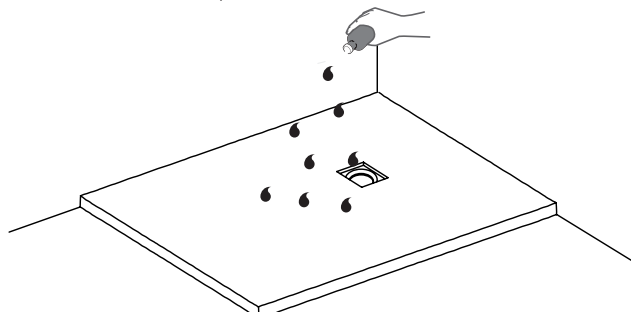

Instalación

Installation

Installazione

Instalação

Installation

Instalace

Montáž

1.

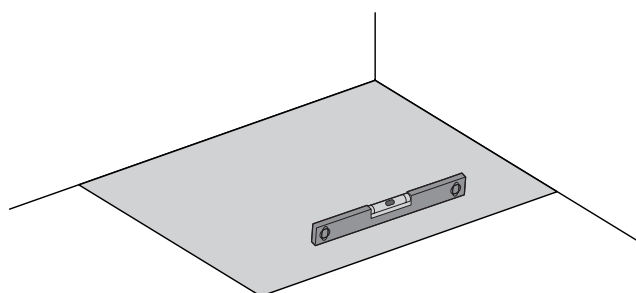

2.

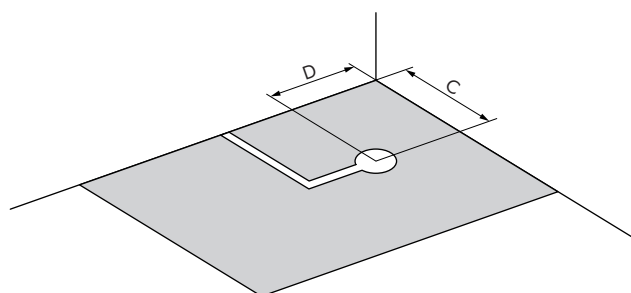

3.

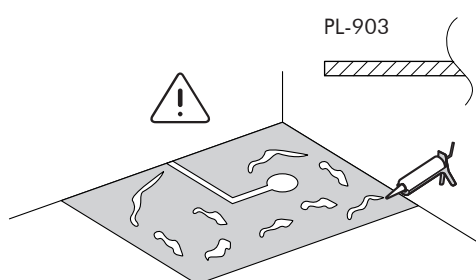

4.

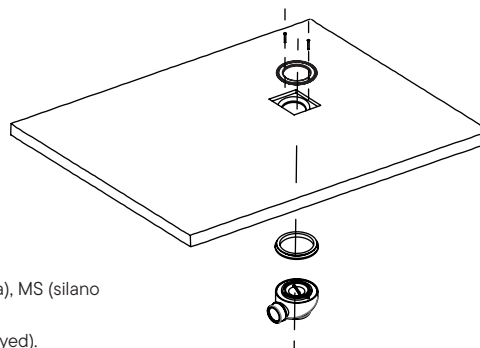

Utilice colas de construcción flexibles, como poliuretano, SMP (polímeros con memoria de forma), MS (silano modificado).

Use flexible building glues, such as poliuretane, SMP (shape memory polimers), MS (silane modified).

Utilisez des colles de construction flexibles telles que le polyuréthane, le SMP (polymères à mémoire de forme), le MS (silane modifié).

Use colas de construção flexíveis, como poliuretano, SMP (polímeros com memória de forma), MS (silano modificado).

Utilizzare colle edili flessibili come poliuretano, SMP (polimeri a memoria di forma), MS (silano modificato).

Používejte flexibilní stavební lepidla jako polyuretan, SMP (polymery s tvarovou pamětí), MS (modifikovaný silan).

Používajte flexibilné stavebné lepidlá, ako je polyuretán, SMP (polyméry s tvarovou pamätou), MS (modifikovaný silan).

Benutzen Sie flexiblen Klebstoff, etwa Polyurethan, SMP (Polymere mit Formgedächtnis), MS (modifiziertes Silan).

5.

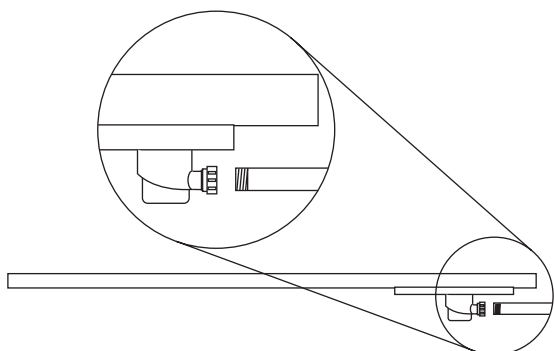

6.

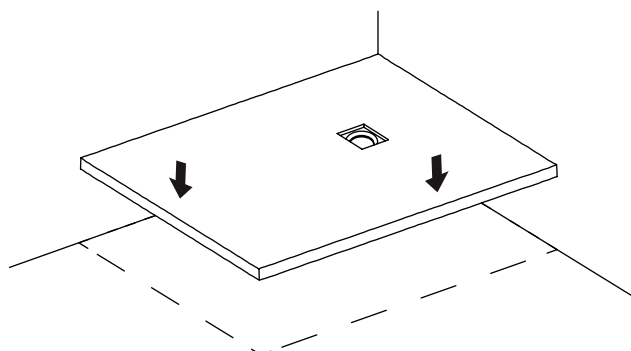

7.

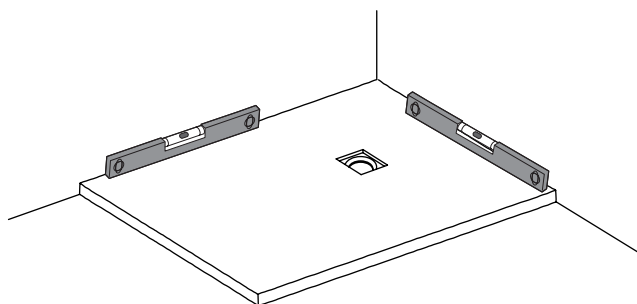

8.

Silicona fungicida para sellado perimetral.  
 Fungicidal silicone for perimeter sealing.  
 Silicone fongicide pour l'étanchéité du périmètre.  
 Silicone fungicida para vedação de perímetro.  
 Silicone fungicida per sigillatura perimetrale.  
 Fungicidní silikon pro obvodové utěsnění.  
 Použite fungicidny silikón na obvodové tesnenie.  
 Fungizides Silikon für die Randabdichtung.

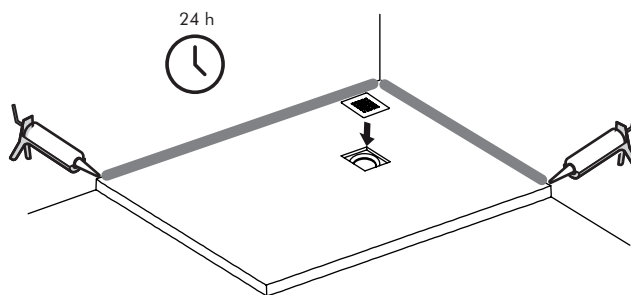

9.



Comprobar que el plato desagua correctamente.  
 Comprove that the shower tray drainage correctly.  
 Verificare che lo scarico funzioni perfettamente.  
 Verificar o correcto funcionamento do sistema de drenagem.  
 Vérifiez que le receveur draine correctement.  
 Zkontrolujte, zda z vaničky řádně odtéká voda.  
 Skontrolujte, či z vaničky správne odtéká voda.  
 Überprüfen Sie den Abfluss.

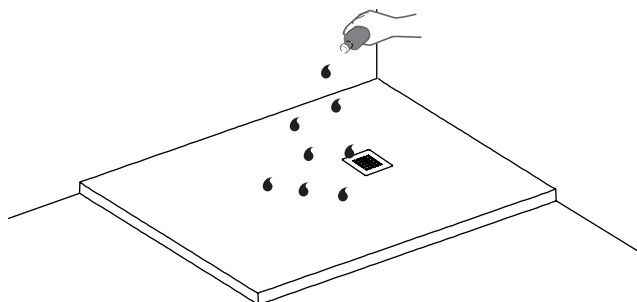

## Cláusulas de la garantía

La presente garantía rige sin perjuicio de las disposiciones legales obligatorias que pudieran ser de aplicación.

El fabricante responde por el plazo de 3 años de garantía en caso de defectos de fabricación confirmados por Sanycces, S.L.

Durante el plazo de garantía, se eliminarán gratuitamente los vicios del producto, mediante reparación del producto y/o sustitución de las partes eventualmente dañadas y/o sustitución integral del producto mismo.

En caso de cambio, el producto afectado se remplazará por el mismo producto siempre y cuando éste no haya dejado de fabricarse en el momento del aviso del fallo. En su defecto Sanycces, S.L. suministrará un producto de prestaciones iguales o superiores.

En el caso de reparación, cuando el producto por su tamaño y movilidad fuera susceptible de ser transportado por el usuario al taller del Servicio Oficial del Fabricante, éste, quedará liberado de la obligación de trasladar su Personal Técnico, al domicilio del usuario. El fabricante se reserva el derecho según la complejidad técnica que pueda presentar la reparación de un producto el poder reclamarlo para ser reparado en sus instalaciones.

Rogamos a nuestros clientes que en el momento de entrega de los productos y antes de proceder a la instalación de los mismos, verifiquen el buen estado del mismo. El instalador debe realizar un último control visual y de funcionamiento antes de su instalación definitiva.

## Plazos y condiciones

El período de garantía anterior computa a partir de la fecha de compra que tendrá que ser justificada por el correspondiente documento fiscal (tique de compra o factura).

Es imprescindible que el usuario informe del fallo en el plazo máximo de dos años desde que se detecte.

## Exclusión de garantía

Quedan excluidos de la Garantía los siguientes aspectos:

1. Los daños originados por averías producidas como consecuencia de: Fuerza mayor, fenómenos atmosféricos, geológicos, agentes químicos, dureza del agua, exceso de cal, humedad ambiental excesiva, etc.
2. La instalación y/o conexión incorrectas de acuerdo con lo descrito en las instrucciones que acompañan a cada producto, tales como, presión de agua o gas inadecuados, conexión hidráulica no adecuada, nivelación inadecuada del aparato, conexiones inadecuadas a la red de evacuación de aguas, fugas de aguas en los productos instalados, etc.
3. Se garantiza al comprador del producto, su reparación si ha sufrido una avería a causa de un defecto de material o de fabricación, siempre que se destinen a uso privado y que se hayan manipulado correctamente y de acuerdo con las instrucciones de montaje, conexión, puesta en marcha, manejo y limpieza.
4. El fabricante no realiza instalaciones a domicilio de los productos que fabrica. Quedan por ello excluidos de esta Garantía los daños causados y ocasionados por una incorrecta instalación, de la que será responsable la empresa instaladora.
5. La intervención de personal técnico no autorizado o no perteneciente al Servicio oficial del fabricante, aun cuando la intervención sea solo parcial. El fabricante no instala ninguno de los productos de su catálogo, si bien, para facilitar la labor de sus clientes a este respecto cuenta con una serie de colaboradores absolutamente independientes (denominados únicamente a efectos prácticos S.A.T.) quienes por sus servicios facturan directamente al propio cliente (si este decide contratar con alguno de ellos a través del fabricante), siendo responsabilidad de los mismos los trabajos que realicen. Los gastos que devengue el S.A.T. serán únicamente abonados por el fabricante, cuando actué como SERVICIO POST VENTA, en caso de que el producto se encuentre en periodo de GARANTÍA, previa verificación y reconocimiento de defecto de fabricación, por el departamento técnico de esta mercantil, comunicado en forma y plazo, respondiendo el S.A.T. igualmente por sus servicios.
6. Los daños producidos por trabajos de fontanería, albañilería, carpintería, etc. que fuesen necesarios para acceder a la zona de reparación y proceder a la reparación del producto o aparato en el domicilio del usuario.
7. Las obras o gastos extras y transformaciones de las acometidas de agua, electricidad, gas desagües, etc. que fuesen necesarias para la instalación de los productos cubiertos por la Garantía.
8. La manipulación de los datos que figuren en la factura, ticket de compra o en este documento.
9. Esta Garantía no cubre las operaciones de mantenimiento periódico del producto, ni emisión de certificados de correcto funcionamiento que se exigiesen, con periodicidad o no.
10. Esta Garantía no cubre la reposición de productos que pierden su funcionalidad con su uso, son los denominados consumibles, cartuchos termostáticos, flexibles, filtros, latiguillos, arandelas de estanqueidad, etc.
11. Productos de exposición y similares.

Ninguna persona o entidad está autorizada a introducir modificación alguna (verbal o escrita) sobre esta garantía.



## Warranty clauses

This warranty shall prevail, without prejudice to any mandatory legislation that might apply.

The manufacturer is responsible for a period of 3-year product warranty covering factory defects verified by Sanycces, S.L.

During the warranty's period of validity, defects in the products will be rectified free of charge by repairing the product and/or replacing possible damaged parts and/or replacing the whole product.

If the product is to be replaced, it shall be exchanged for another of the same model unless it has been discontinued on notification of the defect. In such an event, Sanycces, S.L. shall supply a product of similar or superior characteristics.

If the product is to be repaired, the manufacturer shall not be obliged to send a member of its technical staff to the customer's home when the product is small and easy enough to be taken by the latter to the manufacturer's official Technical Service. Depending on the technical complexity of the product's repair, the manufacturer reserves the right to demand that it is repaired in its own facilities.

We request that our customers verify that the products are found to be in perfect condition upon delivery and before proceeding with their installation. The installer should perform a final visual and operational inspection prior to their final installation.

## Terms and conditions

The above warranty periods shall come into force as from the date of purchase. This must be accounted for by submitting a copy of the corresponding tax document (the sales receipt or invoice).

Notice of the defect must be provided by the customer within a maximum of two years of its detection.

## Warranty exclusions

The following are excluded from the warranty:

1. Damage originating as a consequence of: owing to circumstances beyond our control, atmospheric and geological phenomena, changes in electrical voltage, chemical agents, electromagnetic reactions, effects in combination with water, such as, for example, those produced by water hardness, lime scale deposits, excessive atmospheric humidity, etc.
2. Incorrect installation and/or connection in accordance with that described in the enclosed instruction and user manuals which accompany each shower panel, such as inadequate voltage, water or gas pressure, inadequate electrical or water connection, inadequate levelling of the apparatus, inadequate connections to the waste water network, water leaks in the installed products, etc.
3. It also guarantees the buyer and user of the products, that it will repair said items in the event that they suffer a fault due to a material or manufacturing defect, provided they are destined for private use and have been handled correctly in accordance with the installation, connection, operation and usage instructions.
4. The manufacturer does not perform home installations of the products it manufactures. As such, damage caused by or originating from incorrect installation is excluded from the Warranty, and remains the responsibility of the installation company.
5. Work carried out by technical personnel not authorized by or not belonging to the manufacturer official Service, even where the work is only partial. The manufacturer does not install any of the products in its catalogue. However, to facilitate the needs of its customers in this respect, it does have a series of totally independent partners (called Authorized Service Providers for practical effects only) who will charge the customer directly for their services (in the event the customer decides to contract one of them through the manufacturer), and who are solely responsible for the work they carry out. Costs arising from Authorized Service Providers shall only be covered by the manufacturer when acting in the role of AFTER SALES SERVICE, in the event that the product is covered by the WARRANTY period, upon prior verification and acknowledgement of the manufacturing defect by this trading company's technical department, communicated in due time and proper form, and with the Authorised Service Provider solely responsible for its services.
6. Damage arising from work on plumbing, masonry, carpentry, etc. necessary to proceed with the installation of the product in the user's domicile.
7. Additional work or expenses and conversions to the mains water, electricity, gas, drainage, etc. necessary for the installation of the products covered by the Warranty.
8. Manipulation of information appearing on the invoice, receipt or this warranty.
9. This Warranty does not cover the product's regular maintenance operations, cleaning of filters, condensers, motor checks or electrical installation, installation of plumbing, gas, boiler, connections, electrovalves, maintenance of any wooden elements such as floorboards, seats, skirting, etc., nor the issuing of certificates accrediting correct operation that may be required, on a regular basis or not.
10. This Warranty does not cover the replacement of products which cease to function through use, denominated consumables, light bulbs, motor condensers, filters, etc.
11. Products that were display products or similar.

No person or entity is authorized to make any modification (verbal or written) to this warranty.

## Clause de garantie

Cette garantie régit sans préjudice des dispositions légales obligatoires pouvant s'avérer applicables.

Le fabricant est responsable pour une période de 3 ans de garantie pour les produits en cas de vices de fabrication confirmés par Sanycces, S.L.

Pendant la durée de la garantie, les vices du produit seront éliminés gratuitement, au moyen de la réparation du produit et/ou du remplacement des parties éventuellement endommagées et/ou du remplacement intégral du produit en lui-même.

En cas de remplacement, le produit concerné sera remplacé par le même produit à condition que celui-ci soit toujours fabriqué au moment de la communication de la défaillance. Dans le cas contraire, Sanycces, S.L. fournira un produit avec des prestations similaires ou supérieures.

En cas de réparation, si le produit, compte tenu de sa taille et sa mobilité, est susceptible d'être transporté par l'utilisateur à l'atelier du Service officiel du Fabricant, ce dernier sera déchargé de l'obligation de transférer son Personnel technique au domicile de l'utilisateur. Le fabricant se réserve le droit, selon la complexité technique que peut présenter la réparation d'un produit, de pouvoir le réclamer afin que celui-ci puisse être réparé au sein de ses installations.

Nous prions nos clients de vérifier le bon état des produits au moment de la livraison de ces derniers et avant de procéder à leur installation. L'installateur doit réaliser un dernier contrôle visuel et du fonctionnement avant son installation définitive.

## Délais et conditions

Les durées de garanties susmentionnées sont comptabilisées à compter de la date d'achat qui devra être justifiée par le document fiscal correspondant (ticket ou facture d'achat).

Il est impératif que l'utilisateur communique la défaillance dans un délai maximal de deux ans à partir du moment où celle-ci est détectée.

## Hors garantie

Sont considérés hors garanties:

1. Les dommages provoqués par: force, majeur, phénomènes atmosphériques, géologiques, agents chimiques, dureté de l'eau, excès de calcaire, humidité ambiante excessive, etc.
2. L'installations et/ou le raccordements incorrectes d'accord avec les instructions décrites dans le manuel, fourni avec chaque colonne, par exemple, pression de l'eau ou gaz inadéquats, connexion hydraulique incorrecte, mauvaise mise à niveau de l'appareil, raccordement au réseau d'évacuation des eaux usées non conforme, fuites d'eau dans les produits installés, etc.
3. Nous garantissons à l'acquéreur des produits, leur réparation, si a été endommagé en raison d'une avaria à cause d'un défaut du matériel ou fabrication, dans le cas d'une utilisation privée et d'une utilisation correcte d'accord avec les instructions de montages, maniement et nettoyage.
4. Le fabricant ne réalise aucune installation à domicile des produits fabriqués. Des dommages occasionnés par une erroné installation sont exclus de cette garantie. De cette installation, le responsable et l'installateur.
5. L'intervention de personne d'un non autorisée ou non appartenant à des services officiels du fabricant, même si l'intervention n'est que partielle. Le fabricant n'installe pas aucun, produits de son catalogue, mais dans le but de faciliter le travail de leurs clients dans ce domaine a un ensemble totalement indépendant des partenaires (appelée SAV pour fins pratiques) qui facturent leurs services directement à ses propres clients (s'ils décident embaucher quelqu'un travers le fabricant), étant leur responsabilité les travail qu'ils feront. Les coûts qui rapportentlé S.A.V. ne seront uniquement usées par le fabricant, à condition qu'il travaille comme service après-vente, si le produit est en période de garantie, sous réserve de la vérification et la reconnaissance d'un défaut de fabrication, par le département technique de cette société, signalé au fur et à raison, en repanant SAT aussi pour leur services
6. Les dommages causés par la plomberie, la maçonnerie, la menuiserie, etc Cela était nécessaire pour l'installation du produit ou du matériel au domicile de l'utilisateur.
7. Les travaux et frais annexes et transformations d'eau, électricité, gaz, etc. Qui étaient nécessaires pour installer le produit avec la Garantie.
8. Manipulation de la facture, ticket d'achat o dans ce document.
9. Cette garantie ne couvre pas la maintenance périodique du produit, ni émission de certificat, du fonctionnement correcte que le produit exige, périodique ou non.
10. Cette garantie ne couvre pas le renouvellement des produits qui perdent leurs fonctionnalité avec l'usage, sont les appelé consommables, cartouches thermostatiques, flexibles, filtres, circuits pressions, rondelles d'étanchéité, etc.
11. Produits d'exposition et similaires.

Aucune personne ou entité est autorisée à introduire des modifications quelque soit la forme (verbal ou écrite) sur cette garantie.

## Cláusula de garantia

A presente garantia rege sem detrimento das disposições legais obrigatórias que puderem ser aplicáveis.

O fabricante é responsável por um período de 3 anos de garantia para os produtos no caso de defeitos de fabricação confirmado pela Sanycces, S.L.

Durante o prazo de garantia eliminar-se-ão gratuitamente as falhas do produto, reparando o produto e/ou substituindo as partes eventualmente danificadas e/ou substituindo integralmente o mesmo.

No caso de troca, o produto afetado será substituído por outro idêntico sempre e quando não tiver deixado de se fabricar no momento do aviso da falha. No seu defeito a Sanycces, S.L. fornecerá um produto com prestações iguais ou superiores.

No caso de reparação, quando o produto pelo seu tamanho e mobilidade puder ser transportado pelo utilizador à oficina do Serviço Oficial do Fabricante, o mesmo ficará liberto da obrigação de enviar o seu Pessoal Técnico ao domicílio do utilizador. O fabricante reserva o direito, conforme a complexidade técnica que puder pressupor a reparação de um produto, de o poder reclamar para ser reparado nas suas instalações.

Pedimos aos nossos clientes no momento da entrega das mercadorias e antes da sua instalação, verifique o status adequado. O instalador deve executar uma inspeção final visual e operacional antes da instalação final.

## Termos e condições

Os períodos de garantia supramencionados começam a contar a partir da data de compra que terá de ser justificada pelo correspondente documento fiscal (talão ou fatura).

É imprescindível que o utilizador informe a falha no prazo máximo de dois anos após a sua deteção.

## Exclusão de garantia

Garantia não cobre o seguinte:

1. Danos causados por repartições, ocorridos em consequência de: força maior, fenômenos atmosféricos, geológicos, químicos, dureza da água, excesso de umidade, excesso de cal, etc
2. A conexão ou instalação, errônea, conforme descrito nas instruções que acompanham cada coluna, tal como a pressão da água ou de gás insuficiente, a colocação da ligação hidráulico errônea, equipamento mal nivelado, as ligações de água impróprias, vazamento de água nos produtos instalados, etc
3. É garantizado ao comprador d'um producto, a sua reparação, caso de haver sofrido uma avaria devido a defeito de material ou a defeito de fabricação, sempre que fou destinado a uso privado e fou usado corretamente, acordo as instruções de montagem, instalação, ligação, uso e limpeza.
4. O fabricante não faz instalações dos seus produtos. São, portanto, excluídos desta garantia os danos causados pela instalação incorreta, que será responsável pela empresa do instalador.
5. A intervenção de pessoal não autorizado ou não pertencentes ao serviço oficial do fabricante, mesmo quando a intervenção é apenas parcial. O fabricante não instala nenhum produto em seu catálogo, mas a fim de facilitar o trabalho dos seus clientes, a este respeito tem um conjunto completamente independente dos parceiros (chamados apenas para fins práticos S.A.T.), que conta para seus serviços diretamente para o próprio cliente (se decidir a contratar com qualquer um deles com o fabricante), a responsabilidade do mesmo trabalho que eles executam. As despesas decorrentes da S.A.T. só será pago pelo fabricante, quando servir como um serviço pós-venda, se o produto está em período de garantia, após verificação e reconhecimento de um defeito de fabrico, pelo departamento técnico da empresa, relatado como e quando devido. S.A.T. deve responder por seus serviços.
6. Os danos causados pelo encanamento, alvenaria, carpintaria, etc, que foi necessário para a instalação do produto ou equipamento no domicilio do usuário.
7. Obras ou gastos acréscimos de transformações da corrida de água, eletricidade, drenagem de gases, etc pode ser necessário para a instalação dos produtos abrangidos pela garantia.
8. La manipulación de los datos que figuren en la factura, ticket de compra o en este documento.
9. Esta garantia não cobre a manutenção regular do produto, ou a emissão de certificados de funcionamento é necessário, periodicamente ou não.
10. Esta garantia não cobre a substituição de produtos de perder sua funcionalidade com o uso, de consumíveis, são chamados, cartucho termostático, flexíveis, filtros, mangueiras, arruelas de vedação, etc.
11. Produtos de exposição e afins.

Nenhuma pessoa ou entidade está autorizada a introduzir nenhuma mudanças (verbal ou escrita) sobre esta garantia.

## Clausole de garanzia

La presente garanzia è applicabile fatte salve le disposizioni legali obbligatorie eventualmente applicabili.

Il produttore risponde della non conformità del prodotto per un periodo di 3 anni di garanzia per i prodotti con difetto di fabbricazione confermato da Sanycces, S.L.

Durante il periodo di garanzia, i difetti del prodotto saranno rimossi gratuitamente con la riparazione del prodotto e/o la sostituzione delle parti eventualmente danneggiate e/o la sostituzione completa del prodotto stesso.

In caso di sostituzione, il prodotto difettoso sarà sostituito con lo stesso prodotto purché non ne fosse cessata la produzione prima di riscontrare il guasto. In tal caso Sanycces, S.L. fornirà un prodotto dalle prestazioni uguali o superiori.

In caso di riparazione, il costruttore sarà esentato dall'obbligo di mandare il proprio personale tecnico presso il domicilio dell'utente se il prodotto fosse piccolo e facilmente trasportabile dall'utente al centro di assistenza tecnico ufficiale del costruttore. A seconda dell'eventuale complessità tecnica della riparazione di un prodotto, il costruttore si riserva il diritto di ritirarlo per ripararlo presso le proprie strutture.

Alla consegna, richiediamo che la clientela verifichi il buono stato del prodotto prima di procedere con l'installazione. L'installatore dovrà effettuare un ultimo controllo visivo e operativo prima di procedere con il lavoro.

## Termini e condizioni

I periodi di garanzia sopra indicati si calcolano a decorrere dalla data di acquisto che dovrà essere attestata dal relativo documento fiscalmente valido (scontrino o fattura).

L'utente è tenuto a informare della difettosità entro e non oltre due anni dal momento in cui è riscontrata.

## Esclusione di garanzia

I seguenti casi sono esclusi della garanzia:

1. Danni causati da fenomeni atmosferici e geologici, agenti chimici, cambi di tensione elettrica, durezza dell'acqua, eccessivo calcare, eccessiva umidità atmosferica, ecc ..
2. Errata installazione e/o collegamento come descritto dalle istruzioni di montaggio e manuale d'uso che accompagnano ogni colonna doccia. Come ad esempio voltaggio elettrico, pressione dell'acqua o del gas inadeguati, collegamenti idraulici non appropriati, ecc.
3. Si garantisce all'acquirente e utilizzatore delle prodotto, la riparazione nel caso in cui abbiano subito un danno a causa di un difetto del materiale o un difetto di fabbricazione, quando la destinazione d'uso sia di tipo privato e che sia stato fatto un uso corretto del prodotto, come da istruzioni di montaggio, istruzioni di collegamento, manuale d'uso e di pulizia.
4. Il produttore non effettua installazioni a domicilio dei propri prodotti. Sono esclusi dalla garanzia i danni causati o generati da una errata installazione, verranno ritenuti responsabili coloro che hanno effettuato l'installazione.
5. Intervento di personale tecnico non autorizzato, non appartenente al Servizio Tecnico di Assistenza autorizzato dal produttore, anche se l'intervento è solo parziale. Il produttore non installa i prodotti del suo catalogo, per agevolare la clientela è in grado però di fornire il contatto di collaboratori esterni ed indipendenti (chiamati Fornitori di Servizio Autorizzati) che addebiteranno i costi dell'intervento direttamente al cliente (anche se contattati tramite il produttore) e che si assumeranno la responsabilità dell'intervento. I costi di intervento dei Fornitori di Servizio Autorizzati, sono a carico del produttore soltanto nel caso in cui si tratta di servizio post-vendita per prodotti in garanzia, dopo che sia stato effettivamente riconosciuto un difetto di fabbricazione dal dipartimento tecnico e dopo che siano state fatte le dovute comunicazioni nei tempi previsti. Il Fornitore di Servizio Autorizzato sarà responsabile dell'intervento.
6. Danni provocati da lavori idraulici, di muratura, di falegnameria ecc, che si sono resi necessari per l'installazione del prodotto al domicilio dell'utente finale.
7. Lavori aggiuntivi e/o spese extra per modifiche dell'impianto idraulico, elettrico, del gas o altro, che fossero necessari per eseguire un'installazione corretta.
8. Dati nella fattura, scontrino o ricevuta di acquisto siano stati manipolati.
9. La garanzia non copre le operazioni di manutenzione periodica del prodotto, come pulizia dei filtri, pulizia dei condensatori, controlli al motore, installazione dell'impianto idraulico o del gas, caldaia, manutenzione delle parti in legno come pedane, sedili, pannelli ecc. Non vengono coperte le operazioni per l'emissione di certificati di idoneità che venissero richiesti.
10. La garanzia non copre i componenti soggetti ad usura come ad esempio le cartucce termostatiche, flessibili, filtri, lampadine, condensatori di motore, ecc.
11. Prodotti da esposizione e simili.

Nessuna persona o ente è autorizzato a disporre modifiche verbali o scritte a questo documento.

## Články záruky

Touto zárukou nejsou dotčena případná ustanovení platných právních předpisů.

Výrobce v rámci záruky odpovídá za výrobní vady potvrzené společností Sanycces, S.L. po dobu 3 let.

V záruční době se zdarma odstraní defekty výrobku prostřednictvím jeho opravy a/nebo náhrady případně poškozených částí a/nebo celkové náhrady produktu.

V případě výměny bude dotčený výrobek nahrazen totožným výrobkem, pokud se v době upozornění na vadu již nepřestal vyrábět. Není-li k dispozici, Sanycces, S.L. dodá výrobek shodné nebo vyšší kvality.

Pokud uživatel v případě opravy převezme produkt vzhledem k jeho velikosti a mobilitě do oficiálního servisu výrobce, výrobce je zbaven povinnosti přemístit svůj technický personál do sídla uživatele. Podle technické složitosti opravy si výrobce vyhrazuje právo na vyžádání výrobku, aby ho mohl opravit ve svých provozech.

Prosíme naše klienty, aby si při převzetí výrobků a před jejich instalací ověřili jejich dobrý stav. Instalátér musí před konečnou instalací provést vizuální kontrolu a kontrolu funkčnosti.

## Lhůty a podmínky

Záruční doba se počítá od data nákupu, které musí být prokázáno příslušným daňovým dokladem (stvrzenkou nebo fakturou).

Je nezbytně nutné, aby uživatel informoval o závadě maximálně do dvou let od jejího zjištění.

## Vyloučení záruky

Ze záruky je vyloučeno následující:

1. Škody způsobené haváriemi vzniklými v důsledku: vyšší moci, povětrnostními jevy, geologickými jevy, chemickými látkami, tvrdostí vody, příliš velkým množstvím vodního kamene, příliš vysokou vlhkostí v ovzduší atd.
2. Nesprávná instalace a/nebo připojení, které nejsou v souladu s pokyny dodávanými s výrobkem, jako například nesprávný tlak vody nebo plynu, nevhodné hydraulické připojení, nesprávné vyrovnaní přístroje, nevhodné připojení ke kanalizační síti, zatékání vody do instalovaných výrobků atd.
3. Kupujícímu je zaručena oprava výrobku, pokud u něj došlo k havárii v důsledku defektu materiálu nebo výrobní vady a pokud byl určen k neveřejnému používání a řádně se s ním zacházelo v souladu s pokyny pro montáž, připojení, uvedení do provozu, zacházení a čištění.
4. Výrobce neprovádí instalaci svých výrobků v domácnostech. Proto jsou z této záruky vyloučeny škody způsobené nesprávnou instalací, za něž odpovídá instalátérská firma.
5. Zásah neautorizovaného technického personálu nebo personálu, který nepatří k oficiálnímu servisu výrobce, i když je zásah jen částečný. Výrobce neinstaluje žádné výrobky ze svého katalogu, ačkoli má k usnadnění práce svých klientů v tomto ohledu řadu zcela nezávislých spolupracovníků (z praktického důvodu nazvaných S.A.T.), kteří za své služby fakturují přímo klientům (pokud se rozhodnou pro jejich služby prostřednictvím výrobce) a kteří jsou odpovědní za provedené práce. Výrobce uhradí výdaje S.A.T. pouze tehdy, bude-li se jednat o POPRODEJNÍ SERVIS, v případě, že je výrobek v ZÁRUCE, po ověření a uznání výrobní vady ze strany technického oddělení této společnosti, které bude oznámeno řádným způsobem a v řádné lhůtě, a rovněž převezme odpovědnost za služby S.A.T.
6. Škody vzniklé instalátérskými, zednickými, tesařskými a jinými pracemi, jež byly nutné k získání přístupu do místa opravy a k opravě výrobku nebo přístroje v domácnosti spotřebitele.
7. Vícepráce nebo náklady navíc a úpravy přívodu vody, elektřiny, plynu, odtoků atd., které byly nutné k instalaci výrobků v záruce.
8. Manipulování s údaji na faktuře, stvrzence nebo v tomto dokumentu.
9. Tato záruka se nevztahuje na pravidelnou údržbu výrobku ani na vydávání certifikátů o správném chodu, které by byly vyžadovány ať už pravidelně, či nikoli.
10. Tato záruka se nevztahuje na náhradu výrobků, které přestanou být při používání funkční; jde o tzv. spotřební díly, termostatické kartuše, hadice, filtry, pružné hadičky, těsnicí kroužky atd.
11. Výstavní a podobné výrobky.

Žádná osoba ani subjekt nejsou autorizovány k provádění jakýchkoli úprav (slovních či písemných) této záruky.

## Záručné podmienky

Táto záruka platí bez toho, aby boli dotknuté záväzné právne ustanovenia, ktoré sa môžu na ňu vzťahovať.

Výrobca poskytuje záručnú dobu 3 roky v prípade výrobných chýb potvrdených spoločnosťou Sanycces, S.L.

Počas záručnej doby sa chyby výrobku bezplatne odstránia opravou výrobku a/alebo výmenou jeho prípadných poškodených častí a/alebo jeho kompletnou výmenou.

V prípade výmeny sa dotknutý výrobok vždy nahradí rovnakým výrobkom, pokiaľ sa do času upozornenia na chybu neprestal vyrábať. V takom prípade spoločnosť Sanycces, S.L. dodá produkt s rovnakými alebo lepšími parametrami.

V prípade opravy, keď by používateľ mohol výrobok vzhľadom na jeho veľkosť a prenosnosť previezť do oficiálneho servisu výrobcu, tento bude oslobodený od povinnosti poslať svoj technický personál na miesto bydliska používateľa. Výrobca si vyhradzuje právo v závislosti od technickej náročnosti, ktorú môže oprava výrobku predstavovať, uplatniť nárok na jeho opravu vo svojich prevádzkach.

Žiadame našich zákazníkov, aby si v čase dodania výrobkov a pred ich montážou overili, či sú v náležitom stave. Montér musí pred definitívnou montážou vykonať záverečnú vizuálnu kontrolu a kontrolu funkčnosti.

## Podmienky

Predchádzajúca záručná doba sa počíta od dátumu nákupu, ktorý bude potrebné doložiť príslušným fiškálnym dokladom (doklad o kúpe alebo faktúra).

Je nevyhnutné, aby používateľ chybu nahlásil najneskôr do dvoch rokov od jej zistenia.

## Vylúčenie záruky

Zo záruky sú vylúčené tieto aspekty:

1. Škody spôsobené poruchami vplyvom: vyššej moci, atmosférických alebo geologických javov, chemických látok, tvrdosti vody, nadmerným obsahom vápnika, nadmernou vlhkosťou prostredia atď.
2. Nesprávna montáž a/alebo pripojenie nezodpovedajúce popisu v pokynoch, ktoré sú priložené ku každému výrobku, napríklad neprimeraný tlak vody alebo plynu, nesprávne hydraulické pripojenie, nedostatočná nivelácia výrobku, nesprávne pripojenie ku kanalizácii, úniky vody z namontovaných výrobkov atď.
3. Kupujúci má záruku na opravu výrobku, ak došlo k poškodeniu v dôsledku chyby materiálu alebo výrobnéj chyby, za predpokladu, že je určený na súkromné použitie a ak sa s ním zaobchádzalo správne a v súlade s pokynmi k montáži, pripojeniu, uvedeniu do prevádzky, manipulácii a čisteniu.
4. Výrobca nevykonáva v domácnostiach montáž výrobkov, ktoré vyrába. Z tohto dôvodu sú z tejto záruky vylúčené škody spôsobené nesprávnou inštaláciou, za ktorú zodpovedá montážna firma.
5. zásahu neoprávnených technikov alebo technikov nepatriacich k oficiálnemu servisu výrobcu, aj keď je zásah iba čiastočný. Výrobca nemontuje žiadny z výrobkov zo svojho katalógu, aj keď na uľahčenie práce svojich klientov v tomto smere disponuje radom úplne nezávislých spolupracovníkov (nazývaných len z praktických dôvodov „služba technickej podpory“), ktorí za svoje služby fakturujú priamo klientovi. (ak sa tento rozhodne s ktorýmkoľvek z nich prostredníctvom výrobcu uzavrieť zmluvu) a ktorí za prácu, ktorú vykonávajú, nesú zodpovednosť. Výdavky vzniknuté službe technickej podpory uhradí výrobca len vtedy, keď služba vykonala POPREDAJNÝ SERVIS v prípade, že je výrobok v ZÁRUČNEJ dobe, po overení a uznaní výrobnéj chyby zo strany technického oddelenia tejto spoločnosti, a to formou a v termíne, ktoré sa uplatňujú v prípade služieb technickej podpory.
6. Škody spôsobené klampiarskymi, murárskymi alebo tesárskymi prácami a pod., ktoré sú potrebné na prístup do oblasti opravy a na vykonanie opravy výrobku alebo zariadenia v mieste bydliska používateľa.
7. Mimoriadne práce alebo náklady a prestavby prípojok vody, elektriny, plynu, kanalizácie atď., ktoré sú potrebné na montáž výrobkov, na ktoré sa záruka vzťahuje.
8. Nakladanie s údajmi, ktoré sú uvedené na faktúre, doklade o kúpe alebo v tomto dokumente.
9. Táto záruka sa nevzťahuje na pravidelnú údržbu výrobku, ani na vydávanie osvedčení o funkčnosti, ktoré sa vyžadujú, či už na pravidelnej báze alebo nie.
10. Táto záruka sa nevzťahuje na výmenu výrobkov, ktoré používaním strácajú svoju funkčnosť alebo sú označené za spotrebný materiál vrátane termostatických kartuší, káblov, filtrov, hadíc, tesniacich podložiek atď.
11. Výstavné produkty a podobne.

Žiadna osoba ani subjekt nie je oprávnený vykonávať akékoľvek úpravy (ústne alebo písomné) tejto záruky.

## Garantieklauseln

Diese Garantie gilt unbeschadet der zwingenden gesetzlichen Bestimmungen, die möglicherweise anwendbar sind.

Der Hersteller haftet 3 Jahre lang, wenn die Herstellungsmängel von Sanyocce, S.L. bestätigt werden.

Während der Garantielaufzeit werden eventuelle Mängel kostenlos behoben, indem das Produkt entweder repariert, oder beschädigte Teile ersetzt werden, vielleicht muss das Produkt vollständig ausgetauscht werden.

Im Falle eines Austausches wird das betroffene Produkt durch das gleiche Modell ersetzt, sofern es zum Zeitpunkt der Meldung des Mangels noch hergestellt wird. Wenn dies nicht der Fall ist, liefert Sanyocce, S.L ein gleichwertiges oder hochwertigeres Produkt.

Falls eine Reparatur anfällt und das Produkt aufgrund der Maße vom Nutzenden zum offiziellen Kundendienst befördert werden kann, ist der Hersteller von der Verpflichtung befreit, technische Fachkräfte zum Haus des Nutzenden zu schicken. Der Hersteller behält sich das Recht vor, je nach technischer Komplexität der Reparatur zu verlangen, dass der Vorgang in seinen Einrichtungen abläuft.

Wir bitten unsere Kundschaft, den ordnungsgemäßen Zustand der Produkte bei der Lieferung und noch vor der Einrichtung zu überprüfen. Die Fachkraft muss vor der endgültigen Einrichtung eine letzte Sicht- und Funktionsprüfung durchführen.

## Fristen und Bedingungen

Die oben genannte Laufzeit wird ab dem Kaufdatum berechnet, das durch den entsprechenden Kassenbeleg nachgewiesen wird.

Es ist erforderlich, dass Nutzende den Mangel innerhalb von maximal zwei Jahren nach seiner Entdeckung melden.

## GARANTIEAUSSCHLUSS

Folgende Aspekte sind von der Garantie ausgeschlossen:

1. Schäden, die auf Brüche zurückzuführen sind, die durch folgende Ursachen entstanden sind: höhere Gewalt, Witterungseinflüsse, geologische Phänomene, chemische Substanzen, Wasserhärte, übermäßige Kalkablagerungen, übermäßige Luftfeuchtigkeit usw.
2. Eine unsachgemäße Einrichtung oder ein falscher Anschluss, wie sie in der beliegenden Anleitung beschrieben sind, etwa unzureichender Wasser- oder Gasdruck, unzureichender hydraulischer Anschluss, unzureichende Ebenheit des Geräts, unzureichende Anschlüsse an die Kanalisation, Wasserlecks bei den verlegten Produkten usw.
3. Dem Kaufenden wird garantiert, dass das Produkt repariert wird, wenn der Grund des Mangels ein Material- oder Herstellungsfehler ist, vorausgesetzt, dass es für einen privaten Gebrauch bestimmt ist. Ferner müssen die Anleitungen zu Montage, Anschluss, Abnahme und Reinigung befolgt werden.
4. Der Hersteller richtet keine von ihm hergestellten Produkte ein. Schäden, die durch eine unsachgemäße Einrichtung verursacht werden, für welche das Einrichtungsunternehmen verantwortlich ist, sind von der Garantie ausgeschlossen.
5. Der Eingriff von nicht qualifizierten Fachkräften oder von externem Personal, obwohl der Eingriff nur teilweise ist. Der Hersteller selbst richtet keines der in seinem Katalog angebotenen Produkten ein, er verfügt jedoch, um der Kundschaft die Arbeit zu erleichtern, über unabhängige Mitarbeiter (die nur aus praktischen Gründen technischer Kundendienst genannt werden). Diese stellen den Service der Kundschaft direkt in Rechnung (wenn diese entscheidet, über den Hersteller diese Dienste anzufordern). Sie sind auch für ihre Arbeit verantwortlich. Dem Kundendienst anfällige Kosten werden nur vom Hersteller übernommen, wenn dieser als KUNDENDIENST gilt, wenn das Produkt noch in der GARANTIELAUFZEIT befindet. Dazu muss die technische Abteilung prüfen, ob es sich um einen Herstellungsmangel handelt und dies zeitlich übermitteln, wobei der Kundendienst gleichermaßen für die Dienste haftet.
6. Schäden, die durch Klempner-, Maurer-, Schreinerarbeiten usw. verursacht werden, die erforderlich sind, um Zugang zum Reparaturbereich zu erhalten und um das Produkt oder Gerät vor Ort zu reparieren.
7. Arbeiten oder zusätzliche Kosten und Änderungen an Wasser-, Strom-, Gas- und Abwasseranschlüssen usw., die für die Einrichtung der von der Garantie abgedeckten Produkte erforderlich waren.
8. Manipulation der auf der Rechnung, dem Kaufbeleg oder in diesem Dokument angegebenen Daten.
9. Diese Garantie deckt weder die regelmäßigen Wartungsarbeiten am Produkt noch die Ausstellung von Bescheinigungen über den ordnungsgemäßen Betrieb ab, die in regelmäßigen Abständen oder anderweitig erforderlich sein könnten.
10. Diese Garantie deckt nicht den Ersatz von Produkten ab, die mit der Zeit ihre Funktionstüchtigkeit verlieren, es handelt sich um Verbrauchsmaterialien, Thermostatkartuschen, flexible Schläuche, Filter, Schläuche, Dichtungsunterlegscheiben usw.
11. Ausstellungsprodukte oder Ähnliches.

Keine natürliche oder juristische Person ist dazu befugt, Änderungen (in mündlicher oder schriftlicher Form) an dieser Garantie vorzunehmen.





