

AUFBAUANLEITUNG **DE**

INSTRUCTIONS DE MONTAGE **FR**

BOUWINSTRUCTIES **NL**

SZERELÉSI ÚTMUTATÓ **HU**

INSTRUCȚIUNI DE ASAMBLARE **RO**

NAVODILA ZA SESTAVLJANJE **SL**

NÁVOD PRO MONTÁŽ **CZ**

NÁVOD NA MONTÁŽ **SK**

MONTERINGSANVISNING **SE**

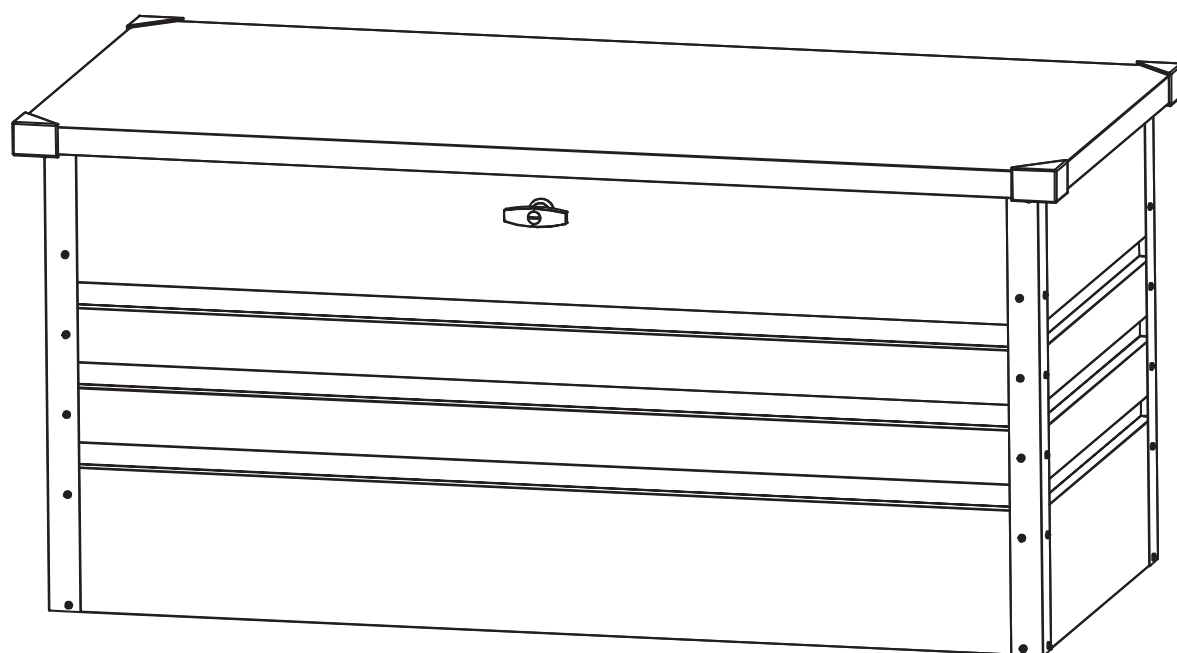



GARTENAUFBEWAHRUNGSBOX AUFBAUANLEITUNG

DE

Maße: L x B x H 1320 x 620 x 620 mm

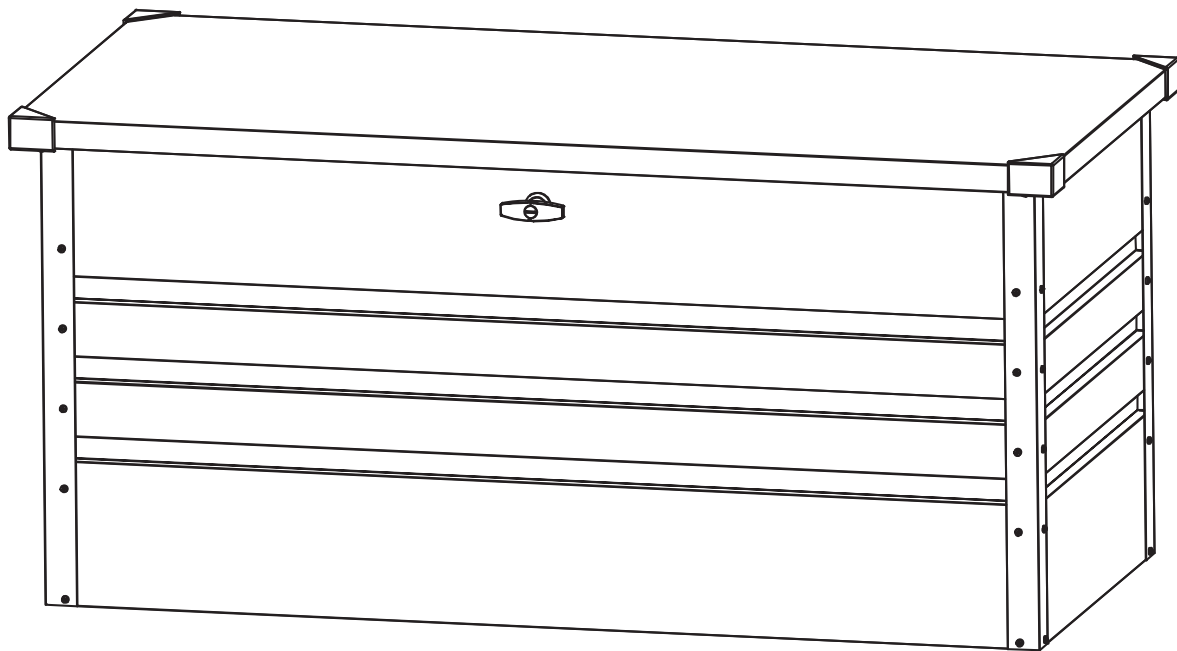

HINWEIS

Lesen Sie die Aufbauanleitung sorgfältig, bevor Sie mit dem Aufbau der Gartenaufbewahrungsbox beginnen. Dies gilt insbesondere für die Sicherheitshinweise.

Andernfalls können Sie sich verletzen oder die Gartenaufbewahrungsbox beschädigen.

Die Gartenaufbewahrungsbox ist kein Klettergerüst für Kinder und keine Rankhilfe.

Es besteht die Gefahr der Überlastung.

Stellen Sie sicher, dass alle benötigten Bauteile in der angegebenen Menge vorhanden sind.

Führen Sie die einzelnen Aufbauschritte nacheinander und in der angegebenen Reihenfolge, wie in dieser Anleitung vorgegeben, durch. Überspringen Sie bitte keinen der angegebenen Schritte oder kürzen diese ab.

Verwahren Sie die Aufbauanleitung an einem sicheren Ort, um zu einem späteren Zeitpunkt erneut darauf zugreifen zu können.

ALLGEMEINE INFORMATIONEN

Bevor Sie mit der Montage beginnen, stellen Sie sicher, dass die für Sie zutreffenden Richtlinien/Gesetze eingehalten werden. Planen Sie für die Montage mindestens 120 bis 150 Minuten Zeit ein.

Für die Montage werden mindestens 2 Personen benötigt. Prüfen Sie vor dem Beginn der Arbeit, dass alle Teile in der richtigen Menge vorhanden sind. Nutzen Sie zum Aufbau eine freie, sonnige Fläche ohne überstehende Äste. Prüfen Sie die einzelnen Bauteile vor Montagebeginn auf ihre Unversehrtheit und legen Sie diese so, dass die Bauteile während der Arbeit gut erreichbar sind.

Am besten bewahren Sie Kleinteile wie Schrauben, Mutter etc. in einer Schale auf, so dass diese nicht verloren gehen. Halten Sie die Gartenaufbewahrungsbox frei von Schnee und Laub. **Die max. Traglast 50 kg/m².**

Verwenden Sie die Gartenaufbewahrungsbox ausschließlich wie in dieser Montageanleitung beschrieben.

Der Hersteller oder Händler übernimmt keine Haftung für Schäden, die durch nicht bestimmungsgemäßen oder falschen Gebrauch entstanden sind. Stellen Sie die Gartenaufbewahrungsbox nicht direkt auf den Rasen oder unebene Untergründe, sorgen Sie für einen geeigneten, tragfähigen und stabilen Untergrund.

Einige Metallteile sind mit einer Schutzfolie versehen. Diese Folie muss vor Montagebeginn vorsichtig entfernt werden.

SICHERHEITSHINWEISE

Es besteht Gefahr für Kinder und Personen mit eingeschränkten physischen, sensorischen oder geistigen Fähigkeiten (z.B. übermüdete Personen, teilbehinderte Personen, ältere Personen mit reduzierten physischen und geistigen Fähigkeiten) oder Mangel an Erfahrung und Wissen (z.B. ältere Kinder).

Bei der Montage der Gartenaufbewahrungsbox kommen Kleinteile wie Schrauben und Muttern zum Einsatz, von denen Erstickungsgefahr ausgeht, wenn sie verschluckt werden.

Die Gartenaufbewahrungsbox darf nur von fachkundigen Personen aufgebaut werden, nicht von Kindern oder Personen mit eingeschränkten geistigen oder motorischen Fähigkeiten oder mangelnder Erfahrung.

Der nicht sachgemäße Umgang mit der Gartenaufbewahrungsbox kann zu Verletzungen oder Sachschäden führen.

Lassen Sie beim Auspacken der einzelnen Bauteile aus der Verpackung Vorsicht walten. **Es besteht Verletzungsgefahr an scharfen Kanten.** Einzelne Bauteile bestehen aus Metall und sind dadurch schwer. Bei einer unvorsichtigen Öffnung der Verpackung, zum Beispiel mit einem scharfen Messer oder einem anderen scharfen/spitzen Gegenstand besteht die Gefahr, dass Sie Bauteile beschädigen. Nach dem Auspacken der Bauteile prüfen Sie, ob alle Einzelteile in der richtigen Menge vorhanden sind. Legen Sie die einzelnen Teile auf eine Decke oder ähnliches, um Kratzer in der Beschichtung zu vermeiden.

Kontrollieren Sie, ob die einzelnen Bauteile in einem einwandfreien Zustand sind oder Beschädigungen aufweisen, in diesem Fall verwenden Sie die beschädigten, deformierten Teile nicht.

Tragen Sie während des Aufbaus und der Montage stets Sicherheitskleidung. Zur Grundausstattung gehören Sicherheitsschuhe, Schutzhandschuhe, Schutzbrille und Helm.

Installieren Sie die Gartenaufbewahrungsbox nicht an sehr windigen oder regnerischen Tagen.

Stellen Sie sicher, dass die Bauteile keine Stromkabel berühren.

Entsorgen Sie die Verpackung, Kunststoffbeutel oder Schutzfolien sachgemäß und halten Sie diese außerhalb der Reichweite von Kindern, Erstickungsgefahr!

Stellen Sie die Gartenaufbewahrungsbox auf eine ebene Fläche.

Stellen Sie sicher, dass während der Montage keine Kinder im Gefahrenbereich anwesend sind.

Platzieren Sie die Gartenaufbewahrungsbox nicht in Bereichen, die starken oder andauernden Winden ausgesetzt sind. Zu Ihrer persönlichen Sicherheit sollten Sie die Gartenaufbewahrungsbox nicht aufbauen, wenn Sie müde, alkoholisiert oder berauscht sind, bzw. wenn Sie sich schwindlig fühlen oder Ihnen unwohl ist.

Wenn Sie Leitern oder elektronische Geräte verwenden, stellen Sie sicher, dass Sie sich an die jeweiligen Herstellerangaben zur Verwendung halten. Heiße Geräte wie Grills, Heizgeräte, Brenner etc. dürfen nicht in der Gartenaufbewahrungsbox gelagert werden, Brandgefahr!

PFLEGE UND INSTANDHALTUNG

Reinigen Sie die Oberfläche regelmäßig. Sollten Sie Kratzer in der Oberfläche bemerken, beseitigen Sie diese umgehend mit einem geeigneten Lack.

Verwenden Sie keine aggressiven Reinigungsmittel, Bürsten mit Metall- oder Nylonbürsten sowie keine scharfen oder metallischen Hilfsmittel wie Messer oder Spachtel. Verwenden Sie zur Reinigung weiche Borsten.

Verwenden Sie kaltes, sauberes Wasser.

WERKZEUGE UND AUSRÜSTUNG

Sicherheitskleidung (Sicherheitsschuhe, Schutzhandschuhe, Schutzbrille, Helm etc.)

Wasserwaage

Schrauben- oder Ratschen-Schlüssel

Schraubendreher

(nicht im Lieferumfang enthalten)

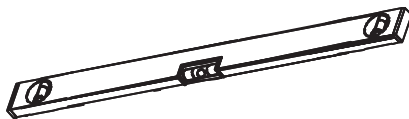

DE

VERPACKUNGSENTSORGUNG

Entsorgen Sie die Verpackung sortenrein.

Pappe und Karton wird als Altpapier entsorgt und Folien führen Sie der entsprechenden Wertstoffsammlung zu.

ENTSORGUNG DER GARTENAUFBEWAHRUNGSBOX





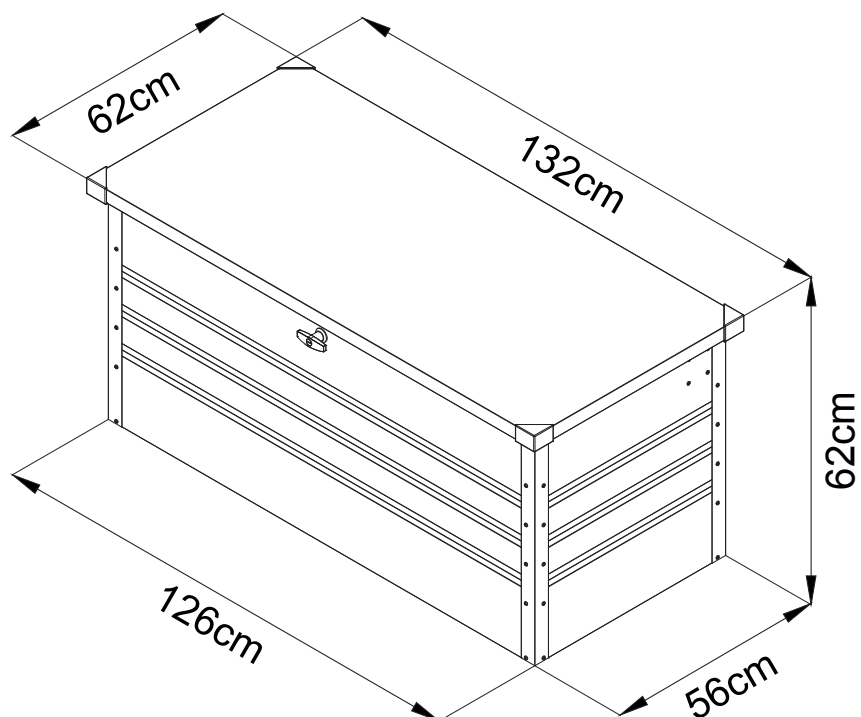





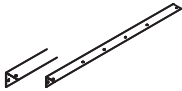
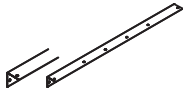
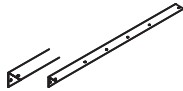

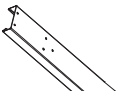

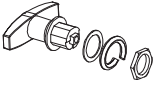
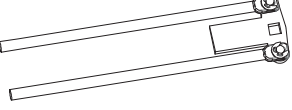

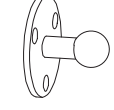
Achten Sie bei der Entsorgung der Gartenaufbewahrungsbox auf die in Ihrem Land oder Bundesland geltenden Richtlinien, Gesetze und Bestimmungen bezüglich der Entsorgung.

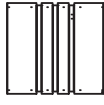
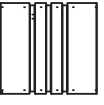
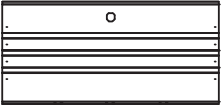
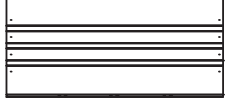
ABMESSUNGEN

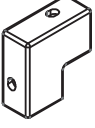
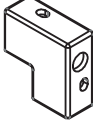
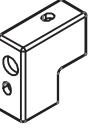

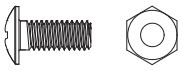
TEILE-LISTE

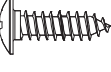
DE

	<p>C1</p>  <p>2x 593mm</p>	<p>C2</p>  <p>1x 593mm</p>	<p>C3</p>  <p>1x 593mm</p>
<p>C4</p>  <p>3x 623mm</p>	<p>C5</p>  <p>2x 208mm</p>	<p>C8</p>  <p>1x</p>	<p>B1</p>  <p>1x</p>
<p>B2</p>  <p>1x</p>	<p>G3</p>  <p>2x 350X130-80N</p>	<p>S7</p>  <p>2x</p>	
<p>PB02</p>  <p>1x 1310mm</p>	<p>P1</p>  <p>1x 556mm</p>	<p>P2</p>  <p>1x 556mm</p>	<p>P3</p>  <p>1x 1253mm</p>
<p>P4</p>  <p>1x 1253mm</p>	<p>P5</p>  <p>1x 1243mm</p>		
<p>S4</p>  <p>2x</p>	<p>S5</p>  <p>1x</p>	<p>S6</p>  <p>1x</p>	<p>S8</p>  <p>4x</p>
<p>F2</p>  <p>55x</p>	<p>S3</p>  <p>60x</p>	<p>F8</p>  <p>4x</p>	<p>F1</p>  <p>50x</p>

MONTAGE-ÜBERSICHT

DE

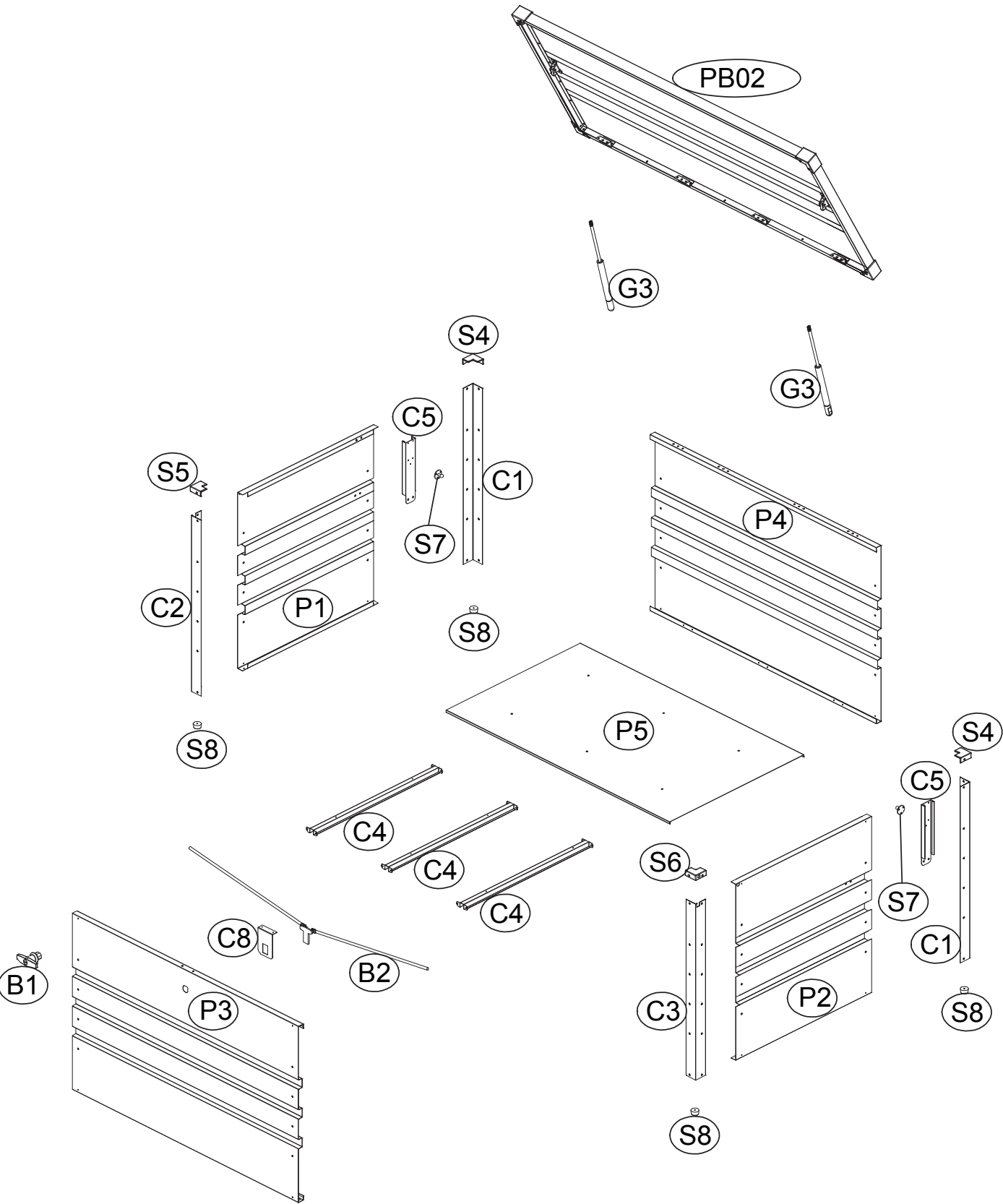

COFFRE DE JARDIN INSTRUCTIONS DE MONTAGE

FR

Dimensions L x l x h 1320 x 620 x 620 mm

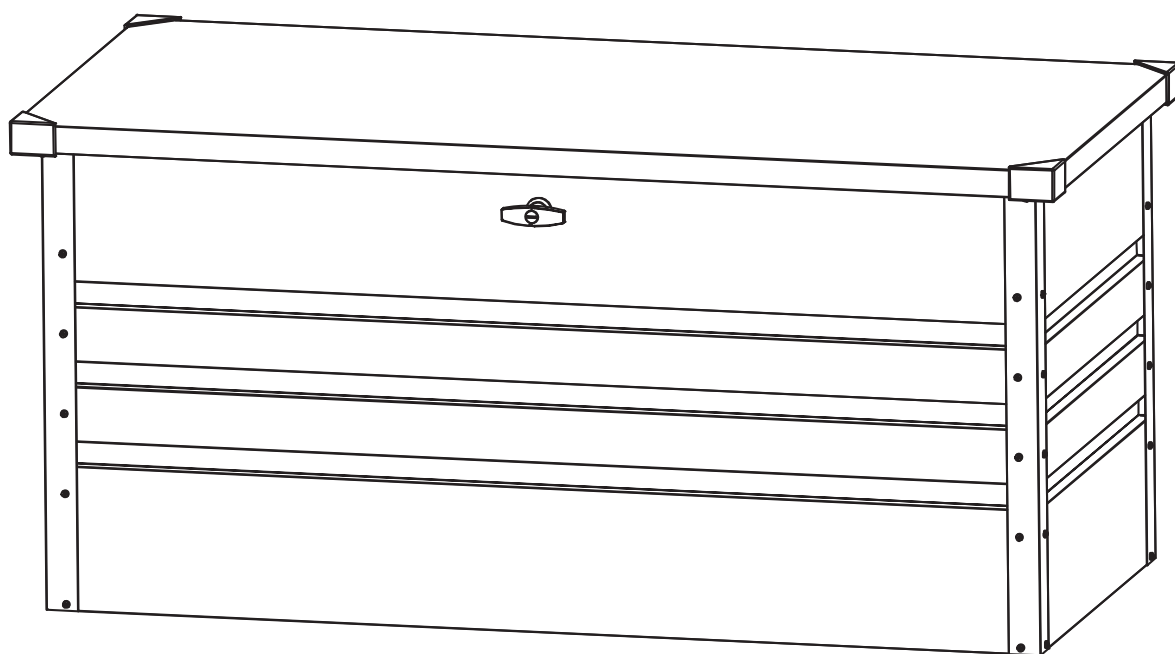

NOTE

Lisez attentivement les instructions de montage avant de commencer à assembler coffre de jardin.
Cela vaut en particulier pour les consignes de sécurité.
Sinon, vous pourriez être blessé ou endommager coffre de jardin.
Coffre de jardin n'est pas un support d'escalade pour les enfants ni un tuteur pour les plantes grimpantes.
Il existe un risque de surcharge.
Assurez-vous que tous les éléments nécessaires à la construction sont disponibles dans les quantités spécifiées.
Effectuez les différentes étapes de montage l'une après l'autre et dans l'ordre indiqué, comme décrit dans la présente notice.
Veuillez ne pas sauter ou abréger l'une des étapes indiquées.
Conservez la notice de montage dans un endroit sûr afin de pouvoir vous y référer ultérieurement.

INFORMATIONS GÉNÉRALES

Avant de commencer le montage, assurez-vous que les directives/lois qui vous sont applicables sont respectées. Prévoyez au moins 120 à 150 minutes pour le montage.

Au moins 2 personnes sont nécessaires pour le montage.

Avant de commencer le travail, vérifiez que toutes les pièces sont disponibles dans les quantités requises.

Utilisez un espace libre et ensoleillé dépourvu de branches saillantes pour le montage.

Vérifiez l'intégrité des différents composants avant de commencer l'assemblage et placez-les de manière à ce qu'ils soient facilement accessibles pendant le travail.

Il est préférable de conserver les petites pièces telles que les vis, les écrous, etc. dans un bol afin de ne pas les perdre.

Veillez à ce que coffre de jardin soit exempt de neige et de feuilles. **La charge maximale supportée est de 50 kg/m².**

Utilisez coffre de jardin uniquement de la manière décrite dans ces instructions de montage.

Le fabricant ou le revendeur déclinent toute responsabilité pour les dommages causés par une utilisation incorrecte ou inappropriée. Ne placez pas coffre de jardin directement sur l'herbe ou sur un terrain inégal, assurez-vous que le sol soit approprié, porteur, horizontal et stable. **Certaines pièces métalliques sont recouvertes d'un film protecteur. Ce film doit être enlevé avec précaution avant le début du montage.**

FR

CONSIGNES DE SÉCURITÉ

Il existe un danger pour les enfants et les personnes aux capacités physiques, sensorielles ou mentales limitées (par exemple, les personnes surmenées, les personnes partiellement handicapées, les personnes âgées aux capacités physiques et mentales diminuées) ou qui manquent d'expérience et de connaissances (par exemple, les enfants plus âgés). Lors du montage de coffre de jardin, on utilise de petites pièces telles que des écrous et des boulons qui présentent un risque de suffocation en cas d'ingestion.

Coffre de jardin ne doit être monté que par des personnes compétentes, et non par des enfants ou des personnes ayant des capacités mentales ou motrices limitées ou manquant d'expérience.

Une mauvaise manipulation e coffre de jardin peut entraîner des blessures ou des dégâts matériels.

Soyez prudents lors du déballage des différentes pièces. **Il y a un risque de blessure sur les bords tranchants.**

Certains éléments sont en métal, donc lourds. Si vous ouvrez l'emballage sans précautions, par exemple avec un couteau pointu ou un autre objet pointu/affûté, vous risquez d'endommager des éléments. Après avoir déballé les pièces, vérifiez que toutes les pièces individuelles sont disponibles dans les quantités indiquées.

Disposez les différents éléments sur une couverture ou un objet similaire pour éviter de rayer le revêtement.

Vérifiez que les différentes pièces sont en parfait état ou si elles présentent des signes de détérioration, auquel cas n'utilisez pas les éléments endommagés et déformés.

Portez toujours des vêtements de sécurité lors du montage et de l'installation. L'équipement de base comprend des chaussures de sécurité, des gants de protection, des lunettes de sécurité et un casque.

N'installez pas coffre de jardin les jours de grand vent ou de pluie.

Assurez-vous que les éléments ne touchent aucun câble d'alimentation électrique.

Éliminez l'emballage, les sachets en plastique ou les films de protection de manière conforme et tenez-les hors de portée des enfants. Risque de suffocation !

Placez coffre de jardin sur une surface plane.

Assurez-vous qu'aucun enfant n'est présent dans la zone de danger pendant le montage.

Ne placez pas coffre de jardin dans des zones exposées à des vents forts ou continus.

Pour votre propre sécurité, vous ne devez pas installer coffre de jardin si vous êtes fatigué, ivre ou intoxiqué, ou si vous vous sentez étourdi ou malade.

Si vous utilisez des échelles ou des équipements électroniques, assurez-vous de suivre les instructions d'utilisation du fabricant respectif. Les appareils chauds tels que les grils, les chauffages, les brûleurs, etc. ne doivent pas être utilisés ou stockés dans coffre de jardin, il y a risque d'incendie !

ENTRETIEN ET MAINTENANCE

Nettoyez régulièrement la surface. Si vous remarquez des rayures sur la surface, enlevez-les rapidement avec une peinture appropriée.

N'utilisez pas de produits de nettoyage agressifs, de brosses avec des pinces en métal ou en nylon ou d'outils pointus ou métalliques tels que des couteaux ou des spatules. Utilisez des brosses à poils souples pour le nettoyage.

Utilisez de l'eau froide et propre.

OUTILS ET ÉQUIPEMENTS

Vêtements de sécurité (chaussures de sécurité, gants de protection, lunettes de sécurité, casque, etc.)

Niveau à bulle

Clé simple ou clé à cliquet

Tournevis

(non inclus dans la livraison)

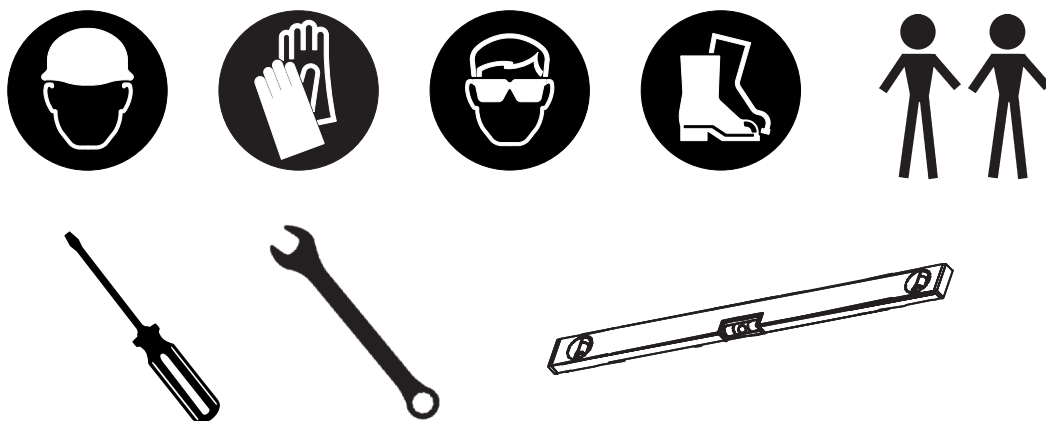

ÉLIMINATION DES EMBALLAGES

Éliminez les emballages en les triant.

Les cartons sont éliminés comme des déchets de papier et les films d'emballage doivent être affectés à la collecte appropriée des matériaux recyclables.

MISE AU REBUT DE COFFRE DE JARDIN

Lors de l'élimination de coffre de jardin, respectez les directives, les lois et les règlements applicables dans votre pays ou état fédéral en matière d'élimination des déchets.

DIMENSIONS

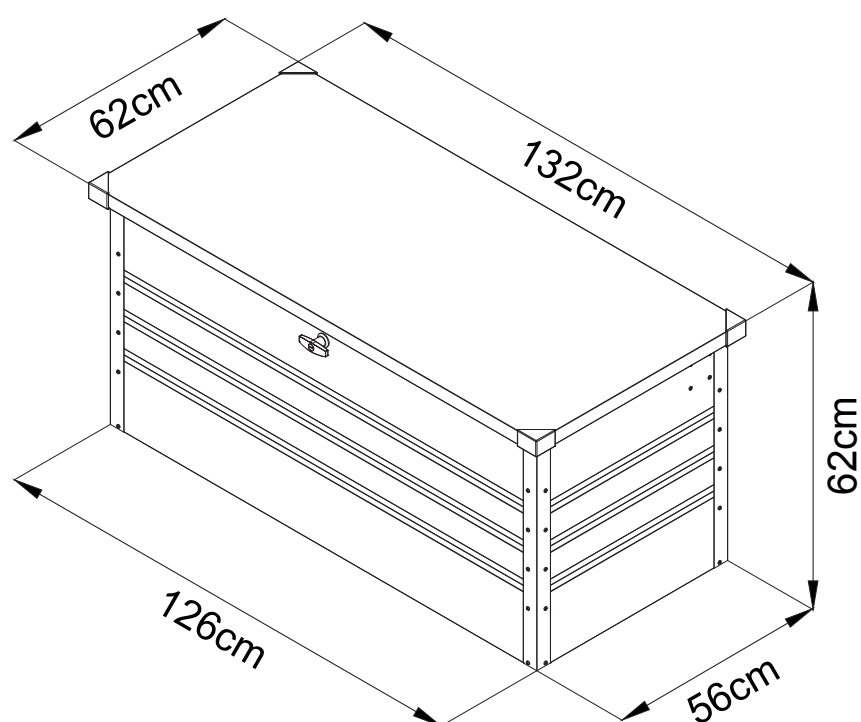

LISTE DES PIÈCES

FR

VUE D'ENSEMBLE DU MONTAGE

FR

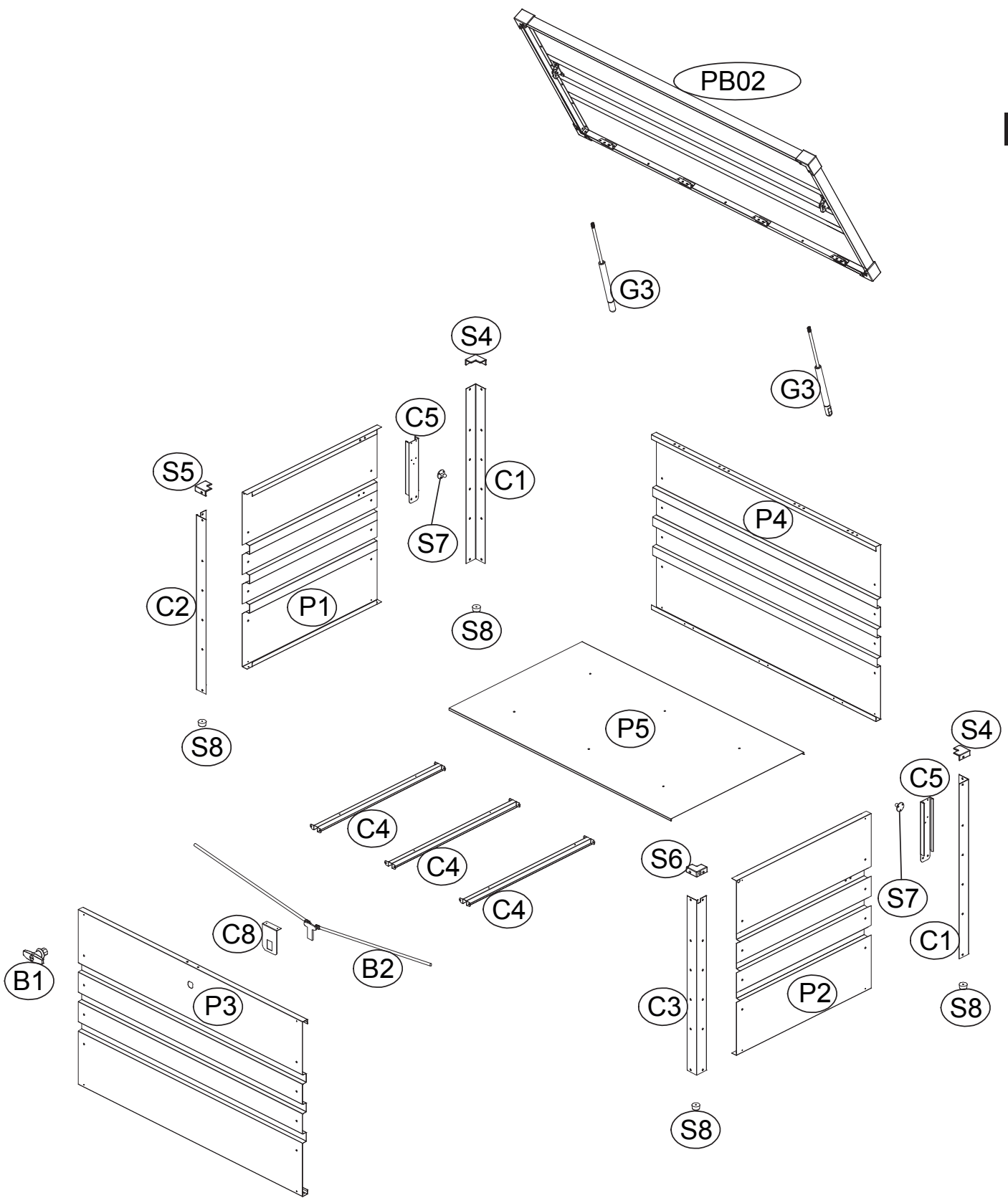

TUINOPBERGBOX BOUWINSTRUCTIES

Afmetingen: L x B x H 1320 x 620 x 620 mm

NL

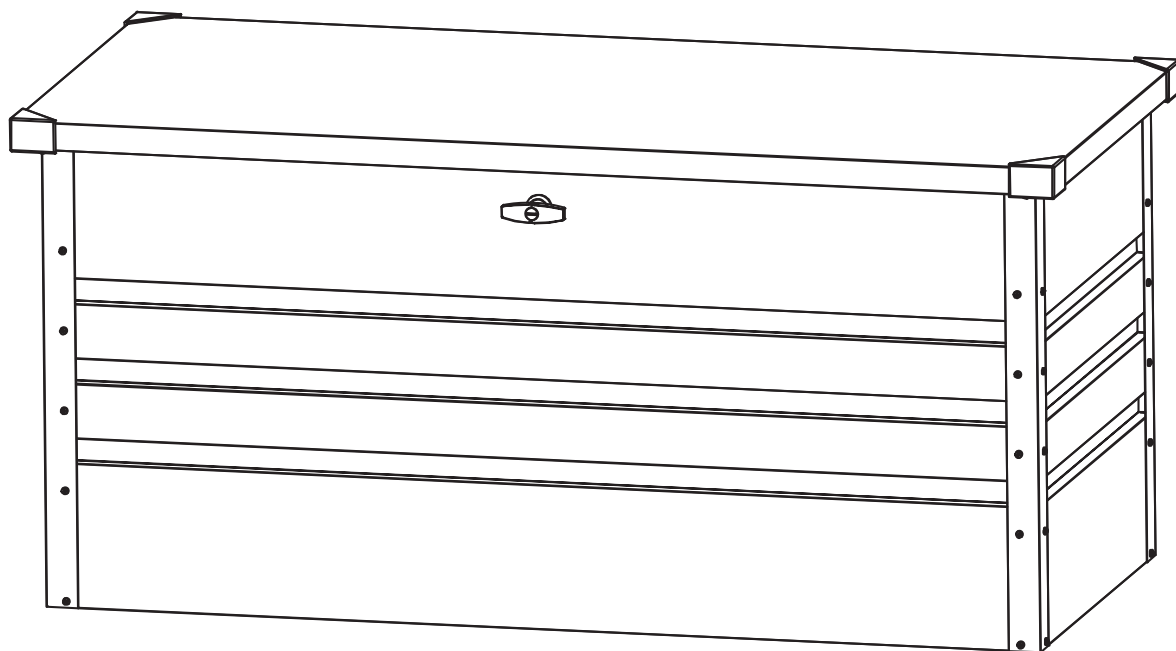

OPMERKING

Lees de bouwinstructies zorgvuldig door voordat u de tuinopbergbox gaat bouwen.
Dit geldt in het bijzonder voor de veiligheidsinstructies.
Doet u dit niet, dan kunt u letsel oplopen of de tuinopbergbox beschadigen.
De tuinopbergbox is geen klimtoestel voor kinderen en geen klimhulp. Er is een risico op overbelasting.
Zorg dat alle benodigde onderdelen aanwezig zijn in de aangegeven aantallen.
Voer de stappen na elkaar uit, in de volgorde die in deze handleiding staat.
Sla geen stappen of onderdelen van stappen over.
Bewaar de bouwinstructies op een veilige plek zodat u ze er later weer bij kunt pakken.

ALGEMENE INFORMATIE

Zorg voordat u met de montage begint dat er wordt voldaan aan alle geldende richtlijnen en wetten.

Maak voor de montage minimaal 120 tot 150 minuten tijd vrij.

Voor de montage zijn minimaal 2 personen nodig. Controleer voordat u begint of alle onderdelen in de juiste aantallen aanwezig zijn. Gebruik voor het bouwen een vrije, zonnige plek zonder overhangende takken.

Controleer voor de montage of alle onderdelen volledig intact zijn en leg ze zo neer dat ze tijdens het werk goed bereikbaar zijn.

U kunt kleine onderdelen zoals schroeven en moeren het beste in een bakje leggen zodat u ze niet kwijtraakt.

Hou de tuinopbergbox vrij van sneeuw en bladeren. **De maximale draaglast is 50 kg/m².**

Gebruik de tuinopbergbox alleen zoals in deze montagehandleiding omschreven staat.

De fabrikant of verkoper is niet aansprakelijk voor schade die voortvloeit uit abnormaal of onjuist gebruik.

Zet de tuinopbergbox niet rechtstreeks op gras of ongelijke ondergronden.

Zorg voor een geschikte, sterke, vlakke en stabiele ondergrond.

Een aantal metalen onderdelen is voorzien van beschermfolie. Deze folie moet voor het begin van de montage zorgvuldig worden verwijderd.

VEILIGHEIDSINSTRUCTIES

Er is een risico voor kinderen en personen met beperkte lichamelijke, zintuiglijke of geestelijke vaardigheden (bijvoorbeeld oververmoeide personen, mensen met een gedeeltelijke beperking of oudere personen met verminderde lichamelijke en geestelijke vaardigheden) of met beperkte ervaring en kennis (bijvoorbeeld oudere kinderen).

Bij de montage van de tuinopbergbox worden kleine onderdelen gebruikt, zoals schroeven en moeren.

Deze brengen bij inslikken een verstikkingsgevaar met zich mee.

De tuinopbergbox mag alleen worden gebouwd door deskundige personen, en niet door kinderen of door personen met beperkte geestelijke of motorische vaardigheden of met een gebrek aan ervaring.

Onjuist gebruik van de tuinopbergbox kan letsel of schade veroorzaken.

Wees voorzichtig bij het uitpakken van de afzonderlijke onderdelen uit de verpakking. **Er is een risico op letsel door scherpe randen.** Sommige onderdelen zijn van metaal en zijn daardoor zwaar. Als u de verpakking niet voorzichtig opent, bijvoorbeeld door een scherp mes of een ander scherp of spits voorwerp te gebruiken, is er een risico dat u onderdelen beschadigt. Controleer na het uitpakken of alle onderdelen aanwezig zijn in de juiste aantallen.

Leg de losse onderdelen op een deken of een soortgelijke ondergrond om krassen in de coating te voorkomen.

Controleer of alle onderdelen volledig intact zijn en niet beschadigd zijn. In dat laatste geval dient u de beschadigde, vervormde onderdelen niet te gebruiken.

Draag altijd veiligheidskleding tijdens de bouw en de montage. De basisuitrusting bestaat uit veiligheidsschoenen, veiligheidshandschoenen, een veiligheidsbril en een helm.

Installeer de tuinopbergbox niet op dagen met veel regen of wind.

Zorg dat de onderdelen niet in contact komen met stroomkabels.

Verpakking, kunststof zakje of beschermfolie correct verwijderen en deze buiten het bereik van kinderen houden, verstikkingsgevaar!

Zet de tuinopbergbox op een vlakke ondergrond.

Zorg dat er tijdens de montage geen kinderen aanwezig zijn in de gevarezone.

Zet de tuinopbergbox niet op plekken die worden blootgesteld aan harde of continue wind.

Voor uw eigen veiligheid wordt afgeraden om de tuinopbergbox te bouwen als u moe, beschonken of onder invloed bent of als u zich duizelig of niet goed voelt.

Als u ladders of elektronische apparaten gebruikt, zorg dan dat u zich houdt aan de gebruiksinstructies van de betreffende fabrikant. Gebruik en bewaar geen hete apparatuur in de tuinopbergbox, zoals barbecues, verwarmingstoestellen en branders. Hierbij bestaat brandgevaar!

VERZORGING EN ONDERHOUD

Maak de oppervlakken regelmatig schoon. Ziet u krassen in het oppervlak, repareer deze dan onmiddellijk met geschikte lak.

Gebruik geen agressieve schoonmaakmiddelen, borstels met metalen of nylon haren, of scherpe of metalen hulpmiddelen zoals messen of spatels. Gebruik bij het schoonmaken zachte borstels.

Gebruik koud en schoon water.

GEREEDSCHAPPEN EN UITRUSTING

Veiligheidskleding (veiligheidsschoenen, veiligheidshandschoenen, veiligheidsbril, helm et)

Waterpas

Schroef- of ratelsleutel

Schroevendraaier

(niet inbegrepen)

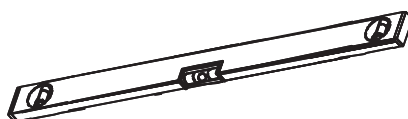

NL

AFVOER VAN DE VERPAKKING

Voer de verpakkingsonderdelen gescheiden af.

Doe papier en karton bij het oud papier en doe folie in de betreffende recyclingbak.

AFVOER VAN DE TUINOPBERGBOX





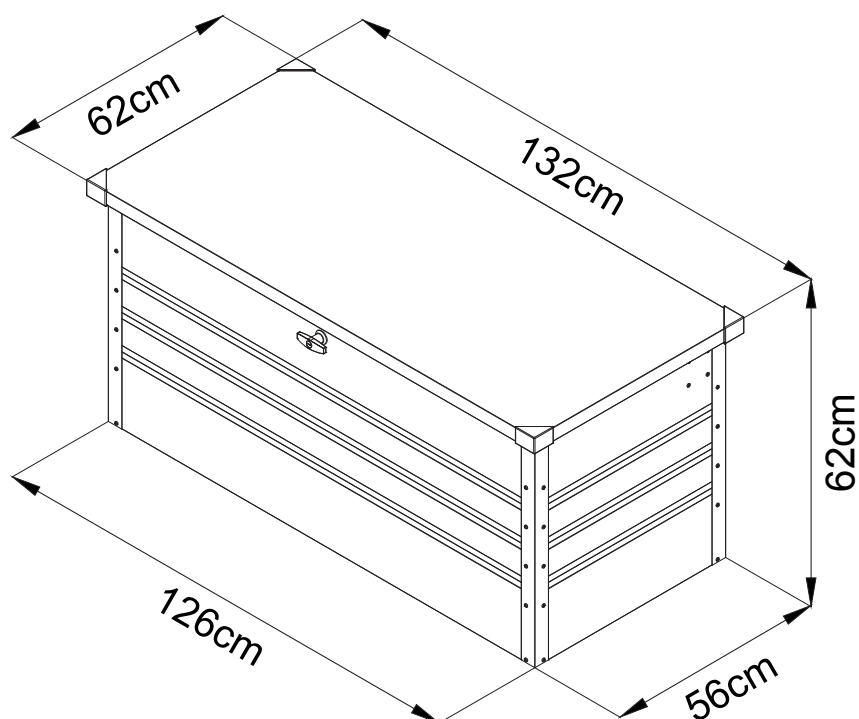





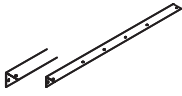
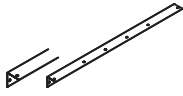
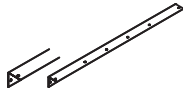

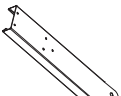

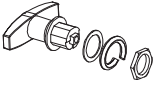
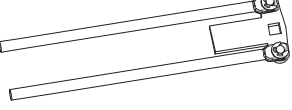

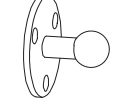
Let bij het afvoeren van de tuinopbergbox op de afvoerrichtlijnen, -wetten en -bepalingen voor uw land of regio.

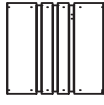
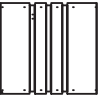
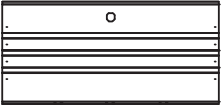
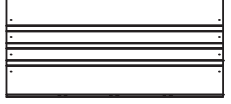
AFMETINGEN

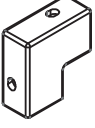
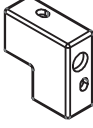
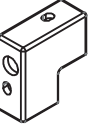

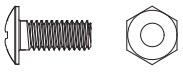
ONDERDELENLIJST

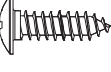
NL

	<p>C1</p>  <p>2x 593mm</p>	<p>C2</p>  <p>1x 593mm</p>	<p>C3</p>  <p>1x 593mm</p>
<p>C4</p>  <p>3x 623mm</p>	<p>C5</p>  <p>2x 208mm</p>	<p>C8</p>  <p>1x</p>	<p>B1</p>  <p>1x</p>
<p>B2</p>  <p>1x</p>	<p>G3</p>  <p>2x 350X130-80N</p>	<p>S7</p>  <p>2x</p>	
<p>PB02</p>  <p>1x 1310mm</p>	<p>P1</p>  <p>1x 556mm</p>	<p>P2</p>  <p>1x 556mm</p>	<p>P3</p>  <p>1x 1253mm</p>
<p>P4</p>  <p>1x 1253mm</p>	<p>P5</p>  <p>1x 1243mm</p>		
<p>S4</p>  <p>2x</p>	<p>S5</p>  <p>1x</p>	<p>S6</p>  <p>1x</p>	<p>S8</p>  <p>4x</p>
<p>F2</p>  <p>55x</p>	<p>S3</p>  <p>60x</p>	<p>F8</p>  <p>4x</p>	<p>F1</p>  <p>50x</p>

MONTAGEOVERZICHT

NL

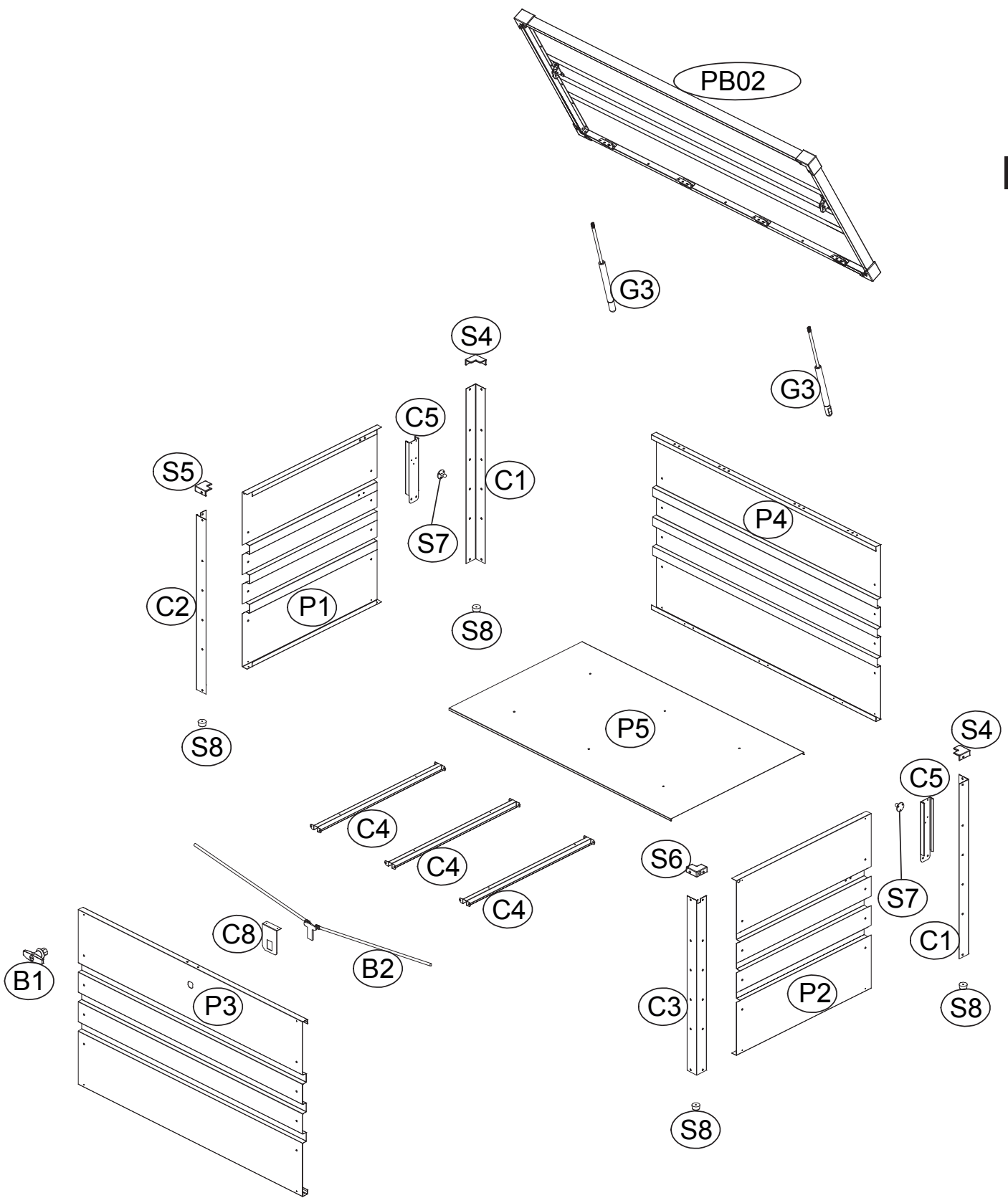

KERTI TÁROLÓ DOBOZ SZERELÉSI ÚTMUTATÓ

Méret: H x Szé x Ma 1320 x 620 x 620 mm

HU

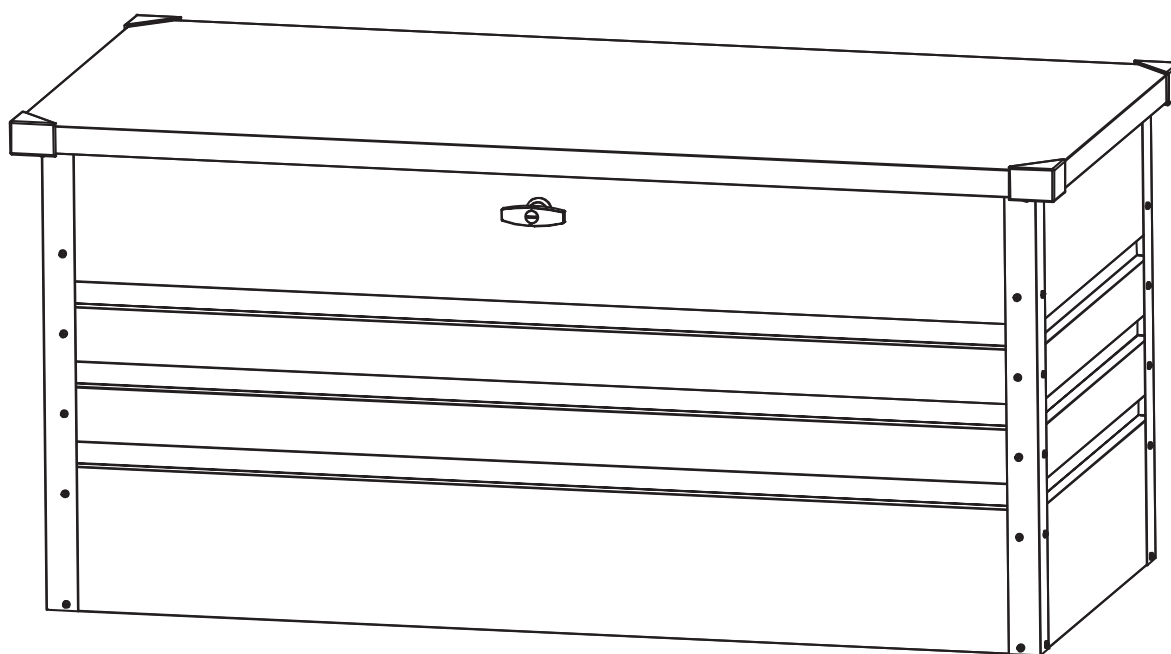

ÉRTESÍTÉS:

Olvassa el figyelmesen a szerelési útmutatót, mielőtt hozzákezd a kerti tároló doboz összeszereléséhez.

Ez különösen érvényes a biztonsági utasításokra.

Ellenkező esetben megsérülhet vagy megrongálhatja a kerti tároló doboz.

A kerti tároló doboz nem gyerekek részére szánt mászóka és nem kúszórács. Fennáll a túlterhelés veszélye.

Győződjön meg arról, hogy minden szükséges szerkezeti elem a megadott mennyiségben áll rendelkezésre.

Az összeszerelés lépéseit egymás után és a megadott sorrendben hajtsa végre a jelen útmutatóban megadottak szerint.

A megadott lépések egyikét se ugorja át vagy rövidítse le.

Ahhoz, hogy későbbi időpontban elővehesse, őrizze meg biztonságos helyen a szerelési útmutatót.

ÁLTALÁNOS INFORMÁCIÓK:

Az összeszerelés megkezdése előtt győződjön meg arról, hogy betartja a megfelelő irányelveket/törvényeket.

Az összeszereléshez legalább 120 - 150 perccel számoljon.

Az összeszereléshez legalább 2 személy szükséges. A munkavégzés megkezdése előtt ellenőrizze, hogy minden alkatrész megfelelő mennyiségben áll-e rendelkezésre. Az összeszerelést szabad, napos felületen végezze, ahol nem állnak ki ágak.

Az összeszerelés megkezdése előtt ellenőrizze az egyes szerkezeti elemek épségét, és úgy helyezze el azokat, hogy a szerkezeti elemeket könnyen elérje a munkavégzés során.

A legjobb, ha az apró alkatrészeket, például a csavart, anyát stb. egy tában tárolja, hogy ne vesszenek el.

Szabadítsa meg a kerti tároló doboz a hótól és a lombtól. **A legnagyobb teherbírás 50 kg/m².**

A kerti tároló doboz kizárólag a jelen szerelési útmutatóban leírtak szerint használja.

A gyártó vagy a kereskedő nem vállal felelősséget olyan károkért, amelyek a rendeltetésellenes vagy hibás használat miatt következnek be. Ne állítsa a kerti tároló doboz közvetlenül a fűre vagy egyenetlen talajra, gondoskodjon a megfelelő teherbíró képességgel rendelkező vízszintes és stabil aljzatról.

Némely fém alkatrészt védőfóliával láttunk el. Ezt a fóliát a szerelés megkezdése előtt el kell távolítani.

BIZTONSÁGI UTASÍTÁSOK:

Gyerekek és korlátozott fizikai, érzékszervi vagy mentális képességekkel rendelkező személyek (pl. túlságosan fáradt személyek, részben fogyatékos személyek, csökkent fizikai és szellemi képességgel rendelkező idősebb személyek) esetén vagy tapasztalat és tudás hiányában (pl. idősebb gyerekek) veszély áll fenn. A kerti tároló doboz szereléséhez apró alkatrészek, például csavarok és anyák használatosak, amelyek lenyeléskor fulladásveszélyt okozhatnak.

A kerti tároló doboz kizárólag szakavatott személy építheti fel, gyerekek vagy korlátozott szellemi és motorikus képességű vagy kevés tapasztalattal rendelkező személyek nem.

A kerti tároló doboz nem szakszerű használata sérüléshez vagy anyagi kárhoz vezethet.

Vigyázzon az egyes szerkezeti elemek csomagolásból való kicsomagolásakor. **Az éles élek mentén balesetveszély áll fenn.** Az egyes szerkezeti elemek fémből vannak, ezért nehezek. Ha nem óvatosan nyitja ki a csomagolást, például éles késsel vagy egyéb éles/hegyes tárggyal fennáll a veszélye, hogy megsérti a szerkezeti elemet. A részegységek kicsomagolását követően ellenőrizze, hogy minden szerkezeti elem megfelelő mennyiségben áll-e rendelkezésre. A bevonat karcolásának megakadályozása érdekében helyezze az egyes alkatrészeket egy takaróra vagy hasonlóra. Ellenőrizze, hogy az egyes szerkezeti elemek kifogástalan állapotúak vagy sérültek-e. Ha igen, ne használja a sérült, deformált szerkezeti elemeket.

Az összeszerelés és a szerelés során mindig viseljen biztonsági ruházatot. Az alapfelszereléshez tartozik a biztonsági lábbeli, védőkesztyű, védőszemüveg és a sisak.

Ne erősen szeles vagy esős napon állítsa fel a kerti tároló doboz.

Győződjön meg arról, hogy a szerkezeti elemek nem érintkeznek elektromos vezetékkel.

A csomagolást, műanyag tasakot vagy a védőfóliát szakszerűen ártalmatlanítsa és tartsa azokat gyerekektől távol, fulladásveszély!

A kerti tároló doboz egyenes felületre állítsa.

Győződjön meg arról, hogy az összeszerelés során ne tartózkodjanak gyerekek a veszélyzónában.

Ne helyezze a kerti tároló doboz olyan területekre, ahol azt erős vagy folyamatos szél éri.

Személyes biztonsága érdekében ne szerelje össze a kerti tároló doboz, ha fáradt, alkoholt fogyasztott vagy kábítószer hatása alatt áll stb., illetve ha úgy érzi, szédül vagy rosszul érzi magát.

Ha létrát vagy elektromos készüléket használ, győződjön meg arról, hogy betartja a felhasználásra vonatkozó gyártói adatokat. A tűzveszély miatt forró készülékek, például grillsütő, fűtőkészülékek stb. nem használhatók vagy tárolhatók a kerti tároló doboz!

ÁPOLÁS ÉS ÁLLAGMEGÓVÁS:

Tisztítsa meg rendszeresen a felületet. Amennyiben a felületen karcolást észlel, megfelelő lakk segítségével azonnal távolítsa el azt.

Ne használjon maró tisztítószer, fém- vagy nejlonsörtéjű keféket, valamint éles vagy fém segédeszközt, például kést vagy spatulát. Tisztításhoz puha sörtét használjon. Használjon hideg, tiszta vizet.

SZERSZÁM ÉS FELSZERELÉS:

Biztonsági ruházat (biztonsági lábbeli, védőkesztyű, védőszemüveg, kobak stb.)

Vízmérték

Csavar- vagy racsnis kulcsot

Csavarhúzó

(nem tartozik a készülékhez mellékelt tartozékok közé)

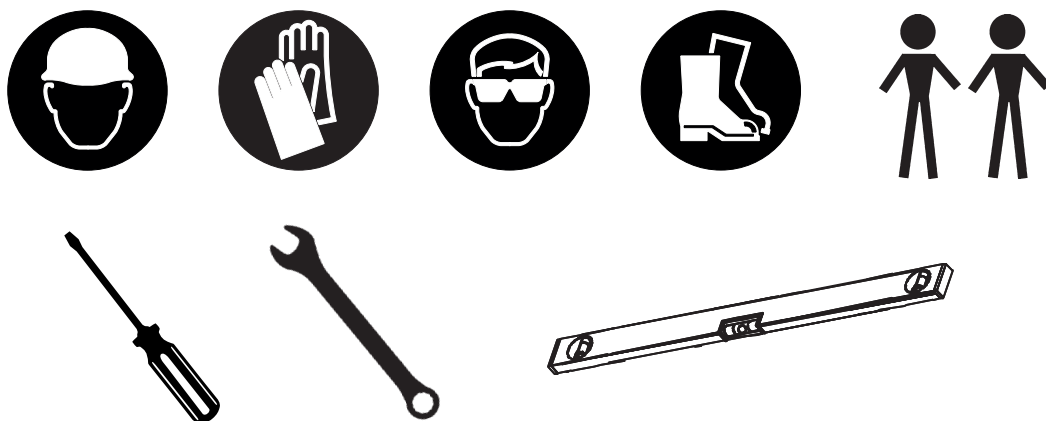

HU

A CSOMAGOLÁS ÁRTALMATLANÍTÁSA:

A csomagolást fajtánként szétválogatva ártalmatlanítsa.

A hullámpapír és a kartonpapír ártalmatlanítása papírhulladékként, és a fóliát vigye a megfelelő gyűjtőhelyre







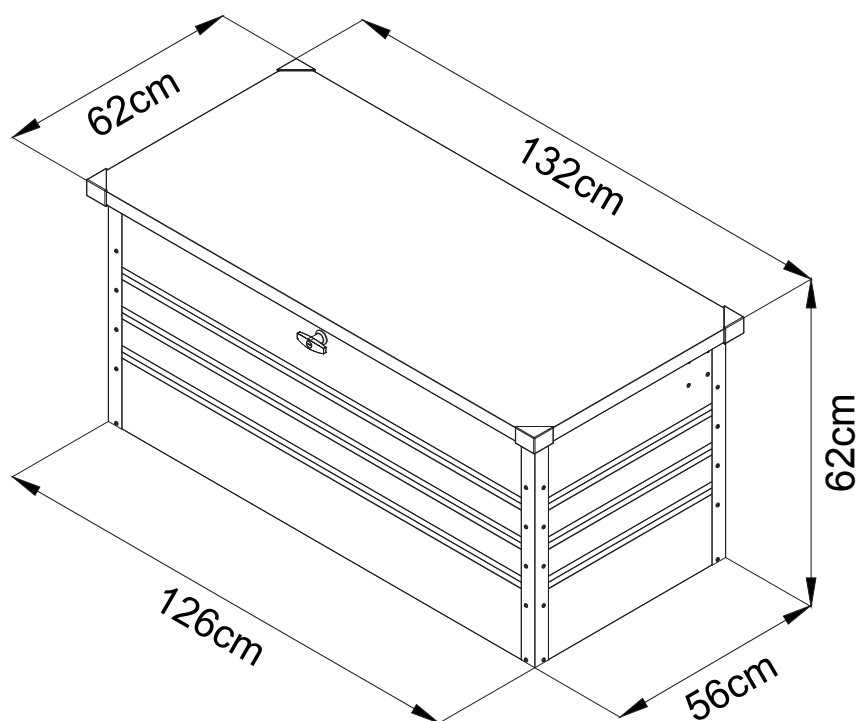



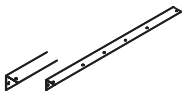
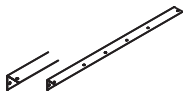
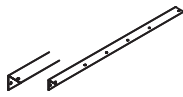

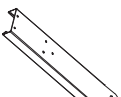

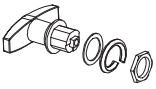
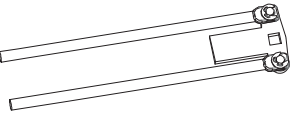

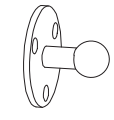
A KERTI TÁROLÓ DOBOZ ÁRTALMATLANÍTÁSA:

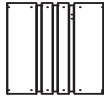
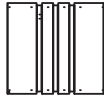
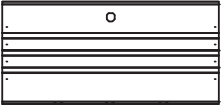
A kerti tároló doboz ártalmatlanításánál ügyeljen az Ön országában vagy tartományában az ártalmatlanításra vonatkozóan érvényes irányelvekre, törvényekre és rendelkezésekre.

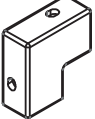
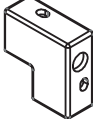
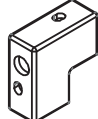
MÉRETEK

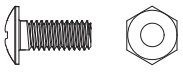

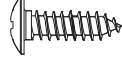
ALKATRÉSZLISTA

	<p>C1</p>  <p>2x 593mm</p>	<p>C2</p>  <p>1x 593mm</p>	<p>C3</p>  <p>1x 593mm</p>
<p>C4</p>  <p>3x 623mm</p>	<p>C5</p>  <p>2x 208mm</p>	<p>C8</p>  <p>1x</p>	<p>B1</p>  <p>1x</p>
<p>B2</p>  <p>1x</p>	<p>G3</p>  <p>2x 350X130-80N</p>	<p>S7</p>  <p>2x</p>	
<p>PB02</p>  <p>1x 1310mm</p>	<p>P1</p>  <p>1x 556mm</p>	<p>P2</p>  <p>1x 556mm</p>	<p>P3</p>  <p>1x 1253mm</p>
<p>P4</p>  <p>1x 1253mm</p>	<p>P5</p>  <p>1x 1243mm</p>		
<p>S4</p>  <p>2x</p>	<p>S5</p>  <p>1x</p>	<p>S6</p>  <p>1x</p>	<p>S8</p>  <p>4x</p>
<p>F2</p>  <p>55x</p>	<p>S3</p>  <p>60x</p>	<p>F8</p>  <p>4x</p>	<p>F1</p>  <p>50x</p>

HU

SZERELÉS ÁTTEKINTÉSE

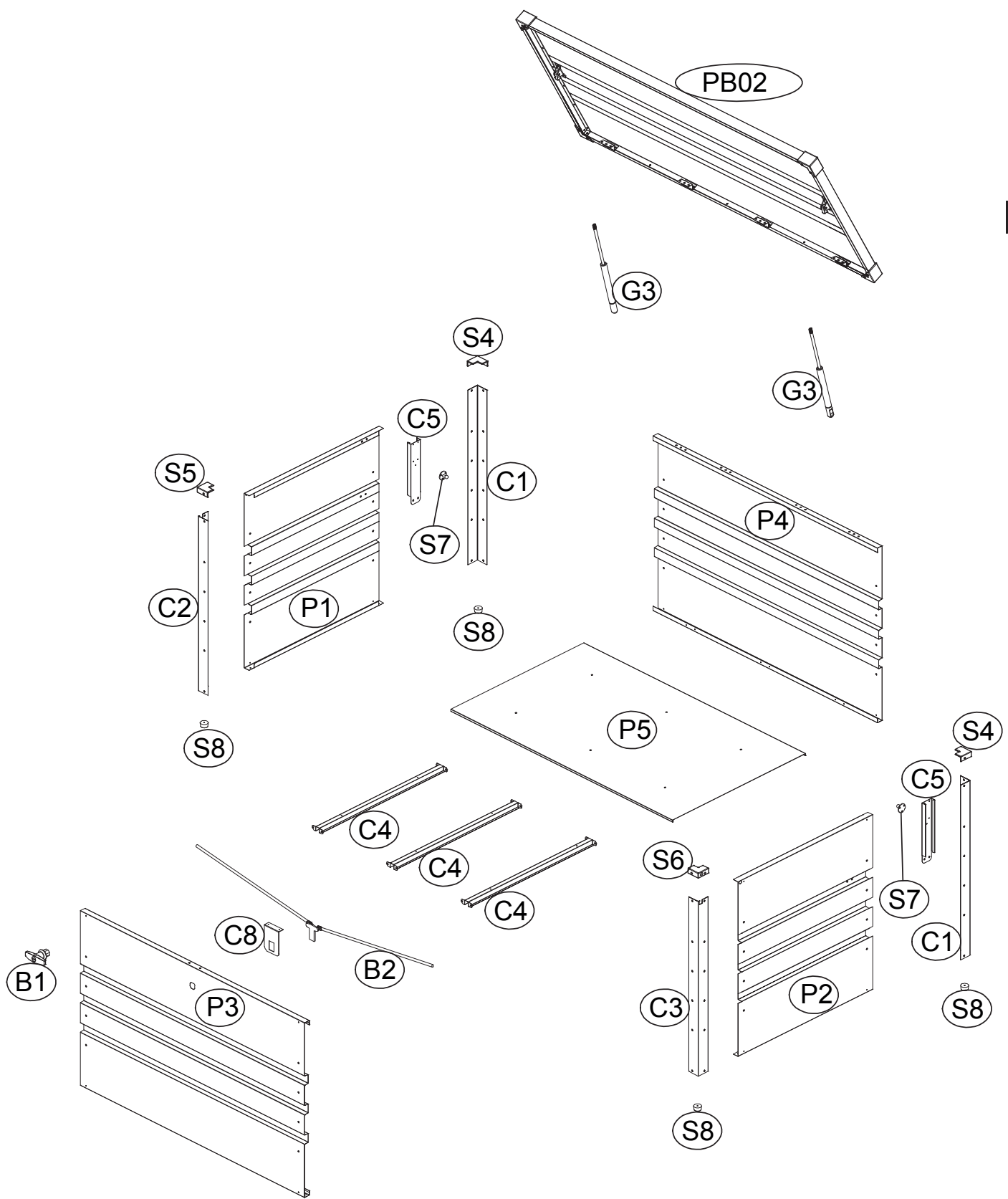

CUTIE DEPOZITARE PENTRU GRĂDINĂ INSTRUCȚIUNI DE ASAMBLARE

Dimensiuni: L x l x H 1320 x 620 x 620 mm

RO

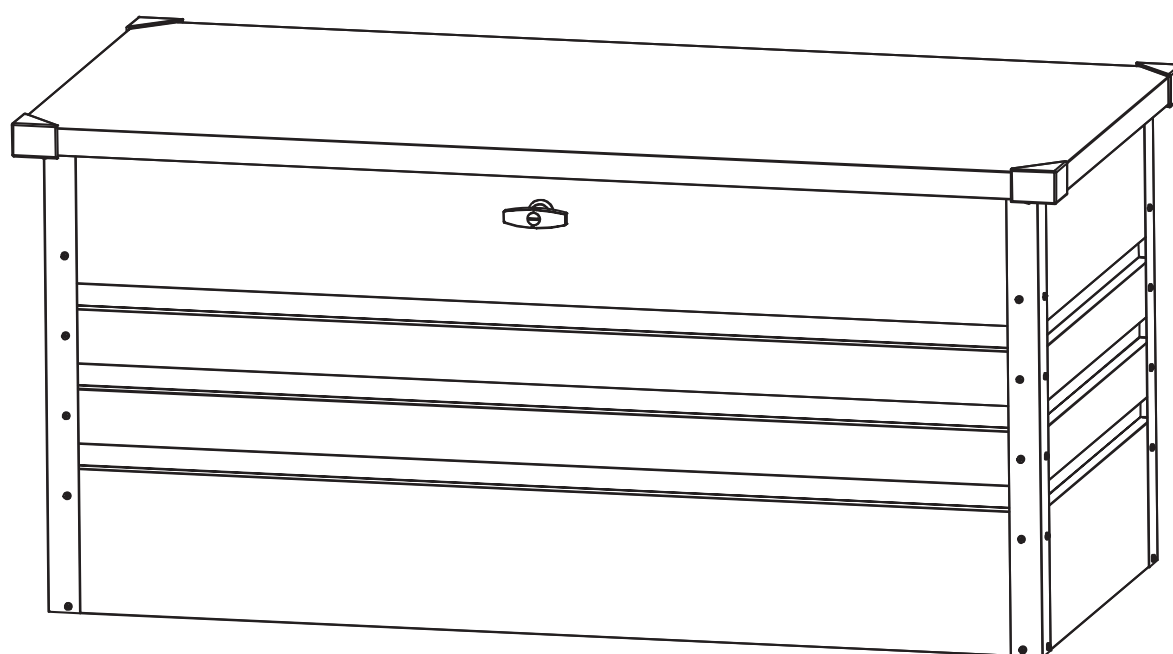

INDICAȚIE

Citiți cu atenție instrucțiunile de asamblare înainte de a începe asamblarea cutie depozitare pentru grădină.

Se aplică în special instrucțiunilor de siguranță.

Altfel, vă puteți răni sau puteți deteriora dispozitivul.

Cutie depozitare pentru grădină nu este un obiect pe care se pot cățăra copiii și nici scară. Există riscul de răsturnare.

Asigurați-vă că toate piesele componente sunt disponibile în cantitatea prevăzută.

Urmați pașii de asamblare individuali și în ordinea corectă, așa cum sunt precizate în aceste instrucțiuni.

Vă rugăm să nu omiteți niciun pas și să nu scurtați succesiunea lor. Păstrați instrucțiunile de asamblare într-un loc sigur, pentru a le putea recupera cu ușurință mai târziu.

INFORMAȚII GENERALE

Înainte de a începe montajul, asigurați-vă că sunt respectate directivele/legile aplicabile pentru dumneavoastră. Planificați între 120 și 150 de minute pentru montaj.

Sunt necesare minim 2 persoane. Înainte de începerea lucrului, verificați dacă toate piesele sunt disponibile în cantitatea corectă. Folosiți o suprafață liberă, înșorită, fără crengi deasupra, pentru montaj.

Verificați piesele individuale înainte de începerea montajului, pentru integritate, și așezați-le astfel încât să fie ușor de luat în timpul lucrului.

Se recomandă păstrarea pieselor mici, precum șuruburile, piulițele etc. într-o cutie, pentru a evita pierderea acestora.

Nu permiteți cutie depozitare pentru grădină să fie acoperită de zăpadă și frunze. **Capacitatea portantă max. este de 50 kg/m².**

Utilizați cutie depozitare pentru grădină exclusiv conform descrierii din aceste instrucțiuni pentru montaj.

Producătorul sau comerciantul nu își asumă răspunderea pentru daune survenite în urma utilizării neconforme sau greșite. Nu așezați cutie depozitare pentru grădină direct pe iarbă sau pe un teren denivelat.

Asigurați-vă că solul este adecvat, portant, orizontal și stabil.

Unele componente metalice sunt prevăzute cu o folie de protecție. Această folie trebuie să fie îndepărtată cu grijă înainte de începerea montajului.

RO

INDICAȚII DE SIGURANȚĂ

Există un pericol pentru copii și persoanele cu capacități fizice, senzoriale sau mentale reduse (de ex. persoane extenuate, cu dizabilități parțiale, cu vârste înaintate și capacități fizice și mentale reduse) sau cu experiență și cunoștințe reduse (de ex. copii mai mari). La montajul cutie depozitare pentru grădină se folosesc piese mici, cum ar fi șuruburile și piulițele, care prezintă risc de înghițire și sufocare.

Cutie depozitare pentru grădină se poate construi doar de către persoane cu expertiză suficientă, nu de către copii sau persoane cu capacități spirituale sau motrice reduse, sau cu o experiență redusă.

Manevrarea inadecvată a cutie depozitare pentru grădină poate provoca răniri sau deteriorări ale obiectelor.

Când despachetați piesele componente individuale, atenție la ambalaj. **Există un pericol de rănire generat de muchiile ascuțite.** Piesele individuale sunt confecționate din metal și sunt grele. În cazul deschiderii neglijente a ambalajului, de exemplu folosind un cuțit ascuțit sau un alt obiect ascuțit/tăios prezintă pericolul de a deteriora piesele componente. După despachetare, verificați dacă toate piesele individuale sunt în cantitatea corespunzătoare. Așezați piesele individuale pe o suprafață plană, pentru a evita zgârierea.

Verificați dacă piesele individuale sunt în stare bună sau dacă prezintă deteriorări, caz în care vă rugăm să nu folosiți piesele deteriorate sau deformat.

În timpul asamblării și montajului, vă rugăm să purtați permanent îmbrăcăminte de protecție. Echipamentul de bază include încălțăminte de siguranță, mănuși, ochelari de protecție și cască.

Nu instalați cutie depozitare pentru grădină în zile cu mult vânt sau ploioase.

Asigurați-vă că piesele componente nu ating niciun cablu sub tensiune.

Eliminați corespunzător ambalajul, punga de plastic sau foliile de protecție, și păstrați-le în locuri în care nu au acces copiii. Prezintă risc de sufocare!

Așezați cutie depozitare pentru grădină pe o suprafață plată.

Asigurați-vă că, în timpul montajului, nu sunt prezenți copii în zona de pericol.

Nu amplasați cutie depozitare pentru grădină în zone care sunt expuse vântului puternic sau de durată.

Pentru siguranța personală, nu construiți cutie depozitare pentru grădină când sunteți obosit, ați consumat alcool sau sunteți în stare de ebrietate, resp. dacă vă simțiți amețit sau vă este rău.

Dacă utilizați cabluri sau dispozitive electronice, asigurați-vă că respectați indicațiile producătorului.

Dispozitivele fierbinț, cum ar fi grătarele, dispozitivele de încălzire, arzătoarele etc. nu se vor folosi în cutie depozitare pentru grădină și nici nu vor fi depozitate acolo - pericol de incendiu!

ÎNTREȚINERE ȘI ÎNGRIJIRE

Curățați regulat suprafețele. Dacă remarcați zgârieturi pe suprafețe, înlăturați-le imediat folosind un lac corespunzător.

Nu utilizați agenți de curățare agresivi, perii cu fire metalice sau de nailon, nici ustensile ascuțite sau metalice, cum ar fi lame ori spatule. Pentru curățare, folosiți perii moi. Folosiți apă rece, curată.

UNELTE ȘI ECHIPAMENT

Îmbrăcăminte de protecție (mănuși, încălțăminte, ochelari, cască etc.)

Nivelă

Seturi de chei

Șurubelniță

(nu sunt incluse în pachet)

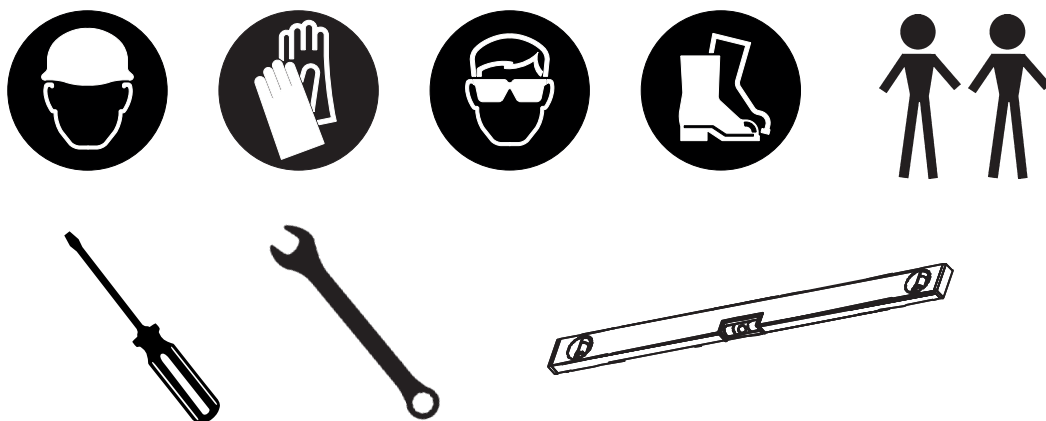

RO

ELIMINAREA AMBALAJULUI

Eliminați corespunzător ambalajul.

Cartonul și hârtia se elimină ca hârtie veche, iar pentru folii puteți apela la centrele de reciclare.







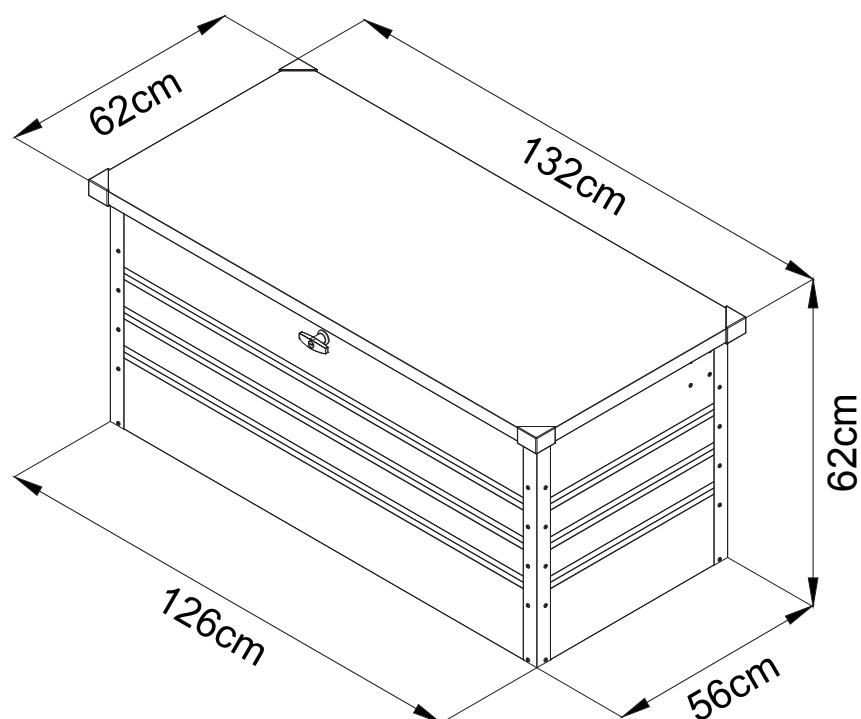



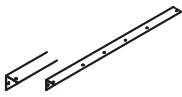
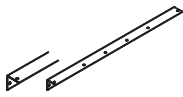
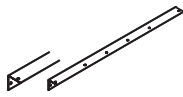

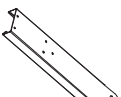

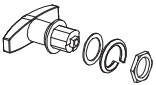
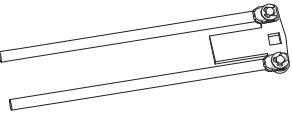

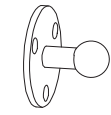
ELIMINAREA CUTIE DEPOZITARE PENTRU GRĂDINĂ

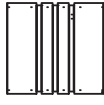
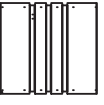
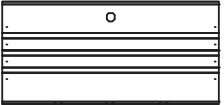
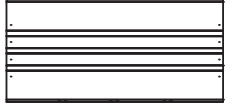
La eliminarea cutie de depozitare pentru grădină, vă rugăm să respectați directivele, legile și reglementările aplicabile în țara sau în regiunea dumneavoastră.

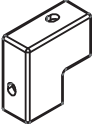
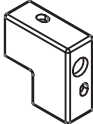
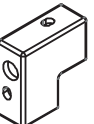
DIMENSIUNI

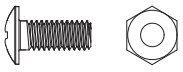

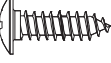
LISTĂ DE PIESE

	<p>C1</p>  <p>2x 593mm</p>	<p>C2</p>  <p>1x 593mm</p>	<p>C3</p>  <p>1x 593mm</p>
<p>C4</p>  <p>3x 623mm</p>	<p>C5</p>  <p>2x 208mm</p>	<p>C8</p>  <p>1x</p>	<p>B1</p>  <p>1x</p>
<p>B2</p>  <p>1x</p>	<p>G3</p>  <p>2x 350X130-80N</p>	<p>S7</p>  <p>2x</p>	
<p>PB02</p>  <p>1x 1310mm</p>	<p>P1</p>  <p>1x 556mm</p>	<p>P2</p>  <p>1x 556mm</p>	<p>P3</p>  <p>1x 1253mm</p>
<p>P4</p>  <p>1x 1253mm</p>	<p>P5</p>  <p>1x 1243mm</p>		
<p>S4</p>  <p>2x</p>	<p>S5</p>  <p>1x</p>	<p>S6</p>  <p>1x</p>	<p>S8</p>  <p>4x</p>
<p>F2</p>  <p>55x</p>	<p>S3</p>  <p>60x</p>	<p>F8</p>  <p>4x</p>	<p>F1</p>  <p>50x</p>

RO

PRIVIRE DE ANSAMBLU MONTAJ

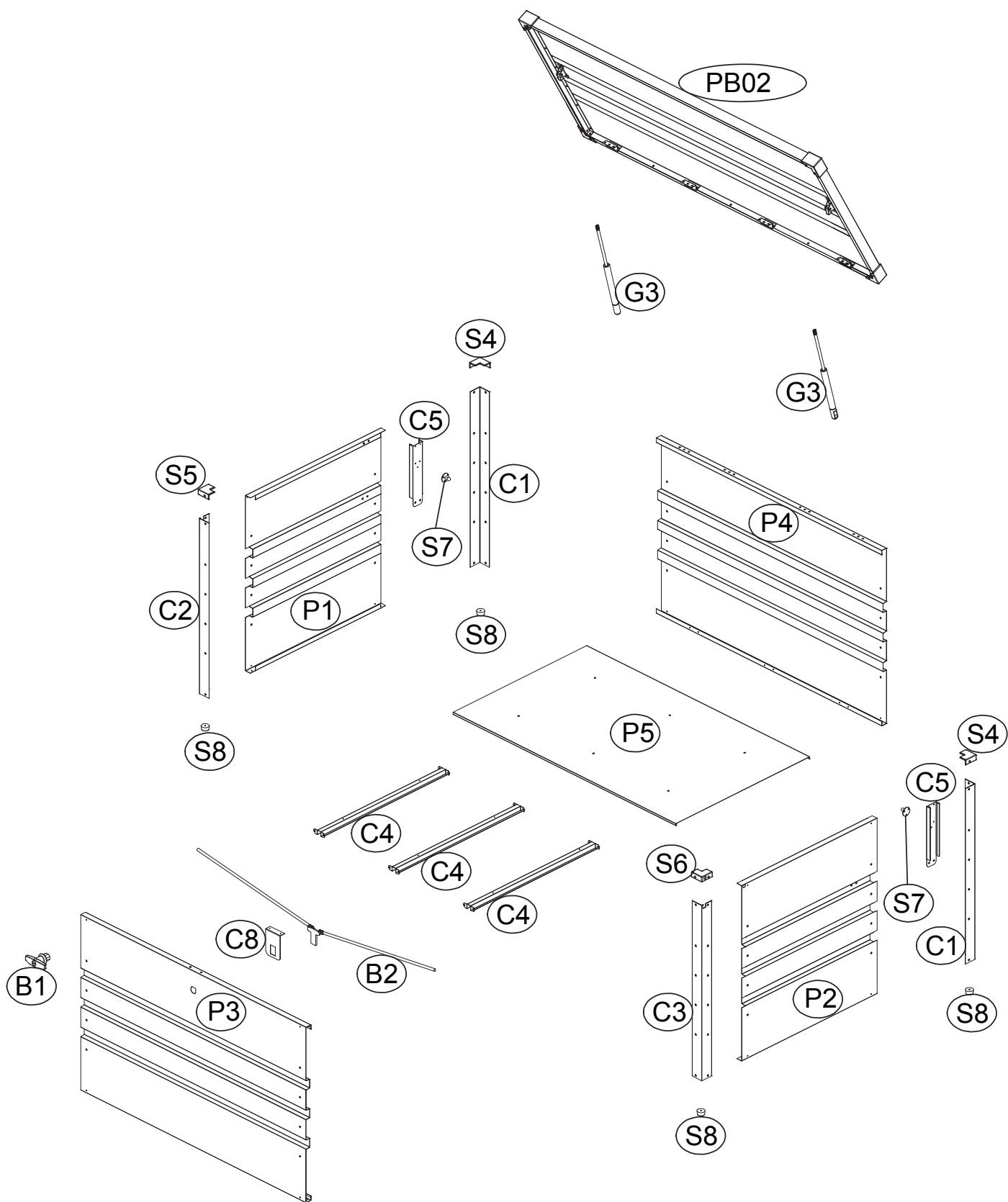

VRTNI ZABOJ ZA SHRANJEVANJE NAVODILA ZA SESTAVLJANJE

Mere: D × Š × V: 1320 x 620 x 620 mm

SL

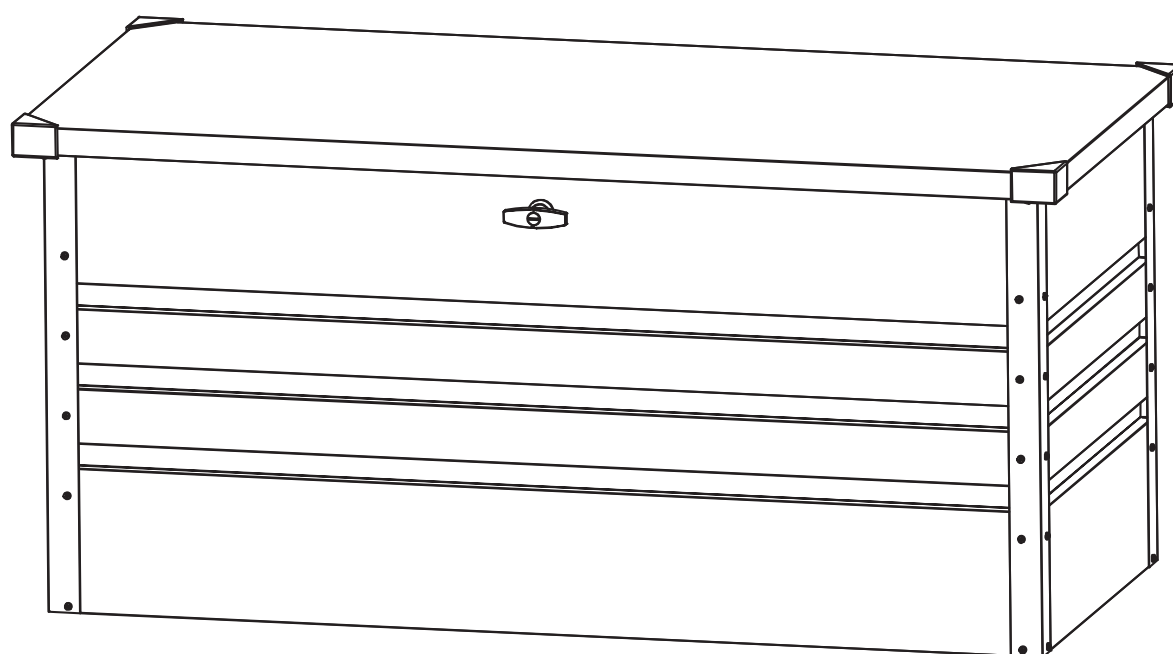

NAPOTEK:

Skrbno preberite navodila za sestavljanje, preden začnete s sestavljanjem vrtni zaboja za shranjevanje.

To še zlasti velja za varnostne napotke.

V nasprotnem primeru lahko poškodujete sebe ali vrtni zaboja za shranjevanje.

Vrtni zaboja za shranjevanje ni plezalno ogrodje za otroke in ogrodje za rast rastlin.

Obstaja nevarnost preobremenitve. Prepričajte se, da so vsi potrebni sestavni deli na voljo v navedenih količinah.

Posamezne korake sestavljanja izvajajte zaporedoma in v navedenem vrstnem redu, kot je navedeno v teh navodilih.

Nobenega od navedenih korakov ne izpustite ali ga skrajšajte.

Navodila za sestavljanje hranite na varnem mestu, da lahko do njih znova dostopate v prihodnosti.

SPLOŠNE INFORMACIJE:

Preden začnete z montažo, se prepričajte, da so upoštewane zadevne smernice/zakoni. Za montažo načrtujte vsaj od 120 do 150 minut.

Za montažo so potrebne vsaj 2 osebe. Pred začetkom dela se prepričajte, da so prisotni vsi deli, in sicer v pravih količinah. Za sestavljanje uporabite sončno površino na prostem, nad katero ni vej.

Pred začetkom montaže preglejte posamezne sestavne dele glede nepoškodovanosti in jih odložite tako, da je med delom do sestavnih delov mogoče dostopati brez težav.

Najbolje je, če majhne dele, kot so vijaki, matice itd., hranite v posodi, tako da jih ne izgubite.

Poskrbite, da na vrtni zaboj za shranjevanje ni snega in listja. **Najv. nosilnost je 50 kg/m².**

Vrtni zaboj za shranjevanje uporabljajte izključno tako, kot je opisano v teh navodilih za montažo.

Proizvajalec ali trgovec ne prevzema nobene odgovornosti za škodo, ki nastane zaradi nenamenske ali nepravilne uporabe. Vrtni zaboj za shranjevanje ne postavljajte neposredno na trato ali neravne podlage ter poskrbite za primerno, vzdržljivo, vodoravno in stabilno podlago. **Nekateri kovinski deli so opremljeni z zaščitno folijo.**

To folijo je treba pred začetkom vgradnje previdno odstraniti.

VARNOSTNI NAPOTKI:

SL

Obstaja nevarnost za otroke in osebe z zmanjšanimi fizičnimi, zaznavnimi ali duševnimi sposobnostmi (npr. osebe, ki so preutrujene, delno invalidne osebe, starejše osebe z zmanjšanimi fizičnimi in duševnimi sposobnostmi) ali pomanjkanjem znanja in izkušenj (npr. starejši otroci). Pri montaži vrtni zaboj za shranjevanje se uporabljajo majhni deli, kot so vijaki in matice, na podlagi česar obstaja nevarnost zadušitve, če se jih zaužije.

Vrtni zaboj za shranjevanje sme sestavljati le strokovnjak, v postopek pa ne smejo biti vključeni otroci ali osebe z zmanjšanimi duševnimi ali motoričnimi sposobnostmi ali osebe s pomanjkanjem izkušenj.

Zaradi nepravilnega ravnanja z vrtni zaboj za shranjevanje lahko pride do telesnih poškodb ali materialne škode.

Pri jemanju posameznih sestavnih delov iz embalaže bodite previdni. **Obstaja nevarnost telesnih poškodb zaradi ostrih robov.** Posamezni sestavni deli so izdelani iz kovine in so zaradi tega težki. Pri neprevidnem odpiranju embalaže, npr. z ostrim nožem ali drugim ostrim/koničastim predmetom, obstaja nevarnost poškodb sestavnih delov. Po jemanju sestavnih delov iz embalaže preverite, ali so vsi sestavni deli na voljo v pravih količinah. Posamezne dele odložite na odejo ali podobno podlago, da preprečite raze na premazu.

Preverite, ali so posamezni sestavni deli v brezhibnem stanju, oz. preverite, ali so na njih poškodbe, v primeru česar poškodovanih, deformiranih delov ne uporabljajte.

Med sestavljanjem in montažo nosite vedno varnostna oblačila. Med osnovno opremo sodijo zaščitna obutev, zaščitne rokavice, zaščitna očala in čelada.

Vrtni zaboj za shranjevanje ne montirajte ob dnevih, ko piha močan veter ali pada dež.

Poskrbite, da se sestavni deli ne dotikajo nobenih električnih kablov.

Embalažo, plastične vrečke ali zaščitne folije pravilno zavržite in jih hranite zunaj dosega otrok, saj obstaja nevarnost zadušitve.

Vrtni zaboj za shranjevanje postavite na ravno površino.

Prepričajte se, da med montažo na območju nevarnosti ni otrok.

Vrtni zaboj za shranjevanje ne postavljajte na območjih, ki so izpostavljena močnim ali stalnim vetrovom.

Zaradi osebne varnosti ne sestavljajte vrtni zaboj za shranjevanje, če ste utrujeni, pod vplivom alkohola ali mamil oz. če imate vrtoglavico ali se ne počutite dobro.

Če uporabljate lestve ali elektronske naprave, se prepričajte, da upoštevate navedbe posameznih proizvajalcev glede uporabe. Vročih naprav, kot so žari, grelne naprave, gorilniki itd., ni dovoljeno uporabljati v vrtni zaboj za shranjevanje ali jih v njej skladiščiti, saj obstaja nevarnost požara.

NEGA IN VZDRŽEVANJE:

Površine redno čistite. Če na površinah opazite raze, jih takoj odstranite s primernim lakom.

Ne uporabljajte nobenih agresivnih čistilnih sredstev, krtač s kovinskimi ali najlonskimi ščetinami ter ostrih ali kovinskih predmetov, kot so noži ali lopatice. Za čiščenje uporabljajte krtače z mehкими ščetinami. Uporabljajte hladno, čisto vodo.

ORODJA IN OPREMA:

Varnostna oblačila (zaščitna obutev, zaščitne rokavice, zaščitna očala, čelada itd.)

Vodna tehtnica

Vijačni ključ ali raglja

Izvijač

(ni priloženo kompletu)

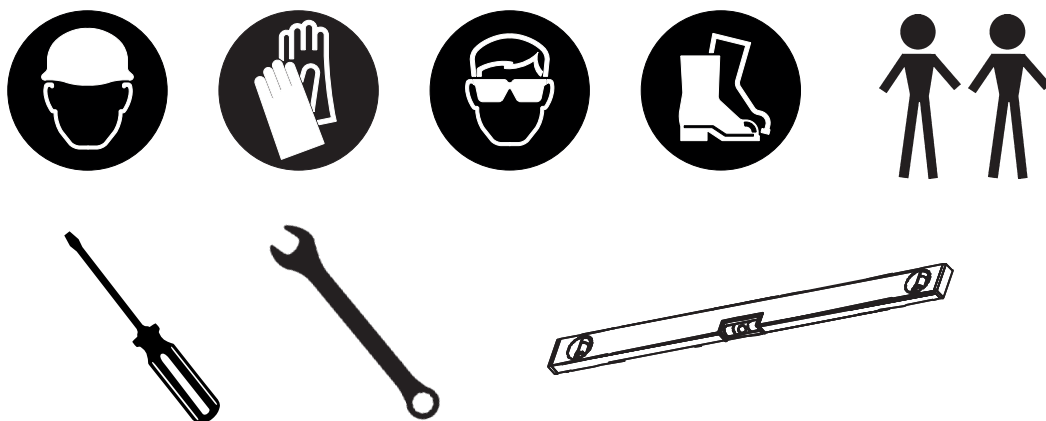

SL

ODLAGANJE EMBALAŽE MED ODPADKE:

Embalažo odložite med odpadke ločeno po vrstah materialov.

Lepenke in karton zavrzite kot odpadni papir, folije pa oddajte na ustreznem zbirnem mestu.







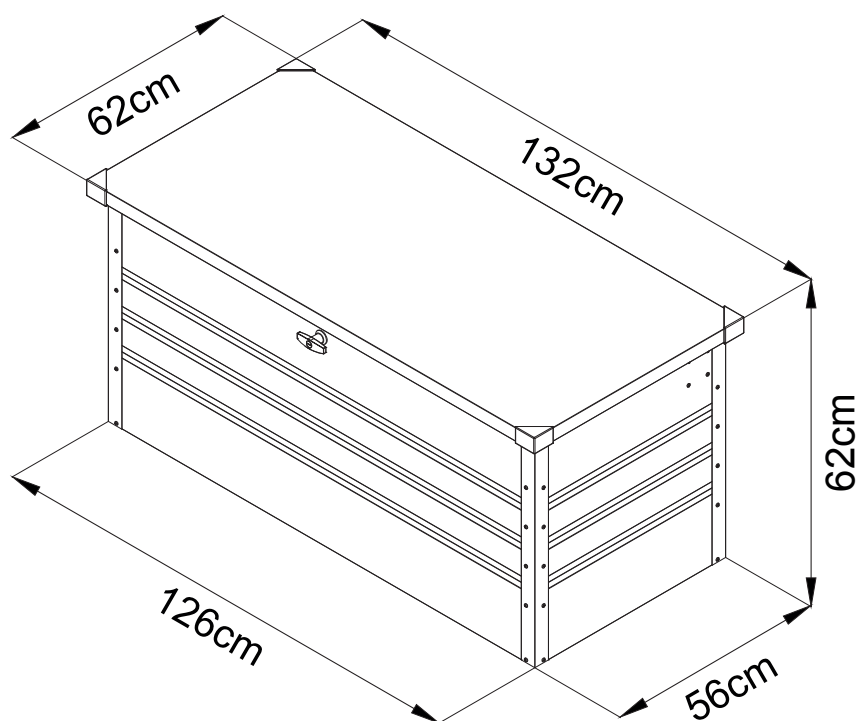



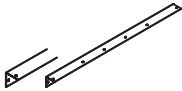
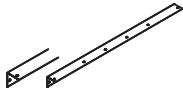
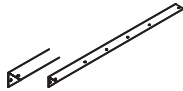

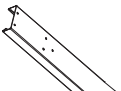

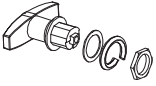
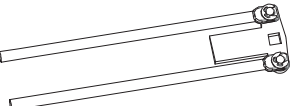

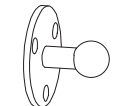
ODLAGANJE VRTNI ZABOJ ZA SHRANJEVANJE ODPADKE:

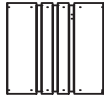
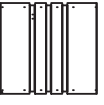
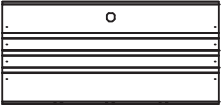
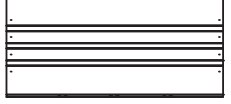
Pri odlaganju vrtni zaboj za shranjevanje med odpadke upoštevajte veljavne smernice, zakone in druge določbe v zvezi z odlaganjem opreme med odpadke v svoji državi ali zvezni državi.

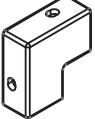
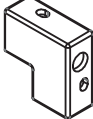
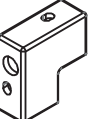
DIMENZIJE

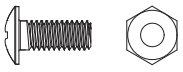

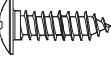
SEZNAM DELOV

	<p>C1</p>  <p>2x 593mm</p>	<p>C2</p>  <p>1x 593mm</p>	<p>C3</p>  <p>1x 593mm</p>
<p>C4</p>  <p>3x 623mm</p>	<p>C5</p>  <p>2x 208mm</p>	<p>C8</p>  <p>1x</p>	<p>B1</p>  <p>1x</p>
<p>B2</p>  <p>1x</p>	<p>G3</p>  <p>2x 350X130-80N</p>	<p>S7</p>  <p>2x</p>	
<p>PB02</p>  <p>1x 1310mm</p>	<p>P1</p>  <p>1x 556mm</p>	<p>P2</p>  <p>1x 556mm</p>	<p>P3</p>  <p>1x 1253mm</p>
<p>P4</p>  <p>1x 1253mm</p>	<p>P5</p>  <p>1x 1243mm</p>		
<p>S4</p>  <p>2x</p>	<p>S5</p>  <p>1x</p>	<p>S6</p>  <p>1x</p>	<p>S8</p>  <p>4x</p>
<p>F2</p>  <p>55x</p>	<p>S3</p>  <p>60x</p>	<p>F8</p>  <p>4x</p>	<p>F1</p>  <p>50x</p>

SL

PREGLED ZA MONTAŽO

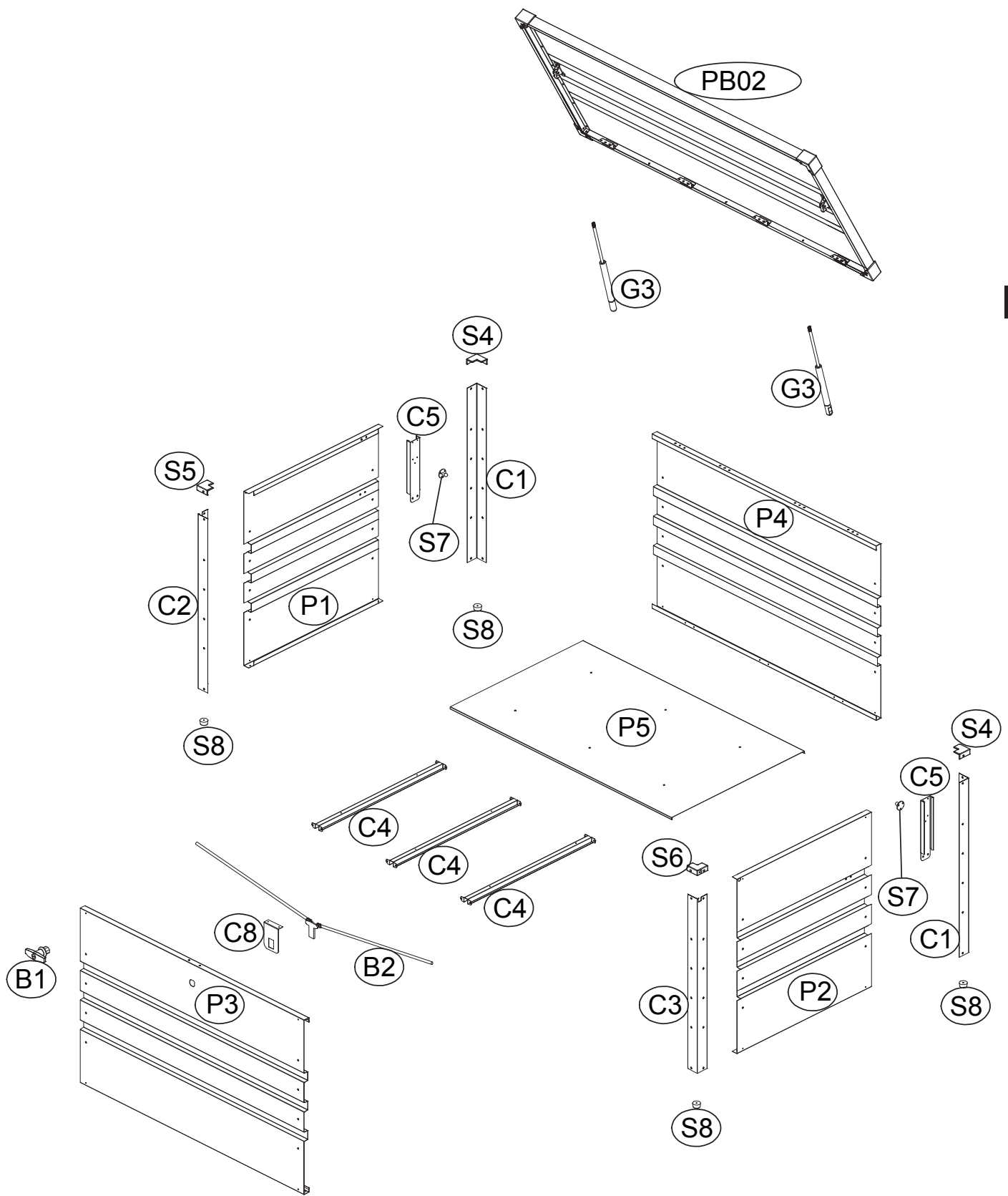

SL

ZAHRADNÍ ÚLOŽNÝ BOX NÁVOD PRO MONTÁŽ

Rozměry: D x Š x V 1320 x 620 x 620 mm

CZ

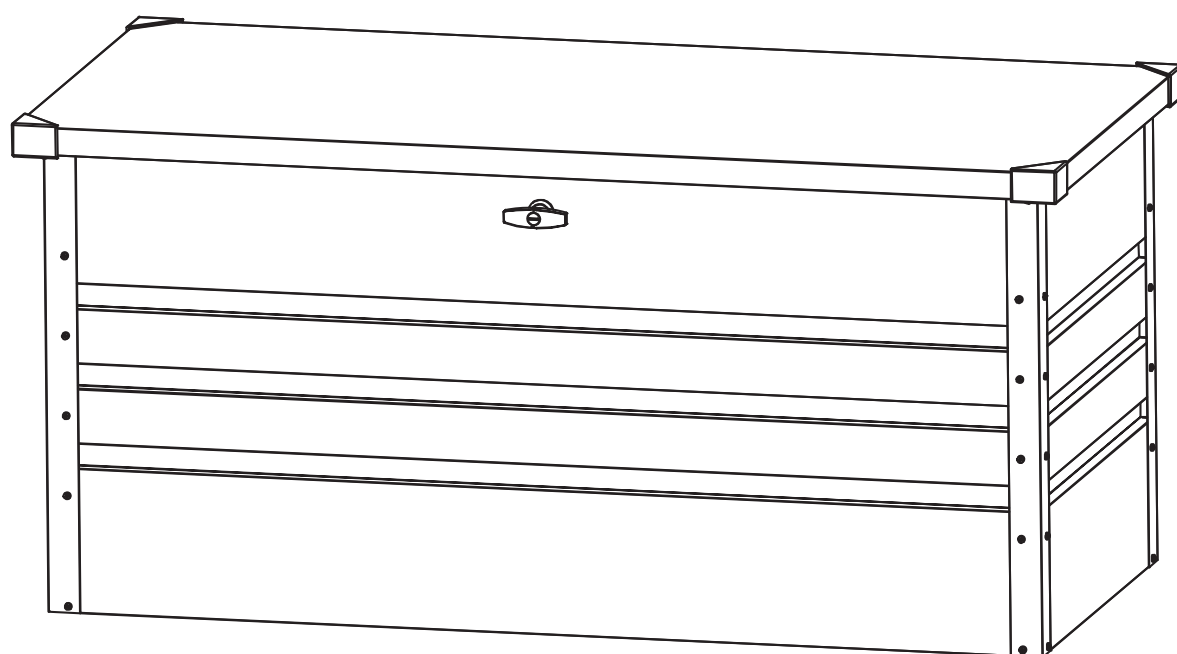

UPOZORNĚNÍ:

Před zahájením montáže zahradní úložný box si pečlivě přečtěte montážní pokyny.

To se týká především bezpečnostních pokynů.

V opačném případě byste se mohli zranit nebo poškodit zahradní úložný box.

Zahradní úložný box není lezeckým rámem pro děti a není lezeckou pomůckou. Hrozí nebezpečí přetížení.

Ujistěte se, že všechny požadované komponenty jsou k dispozici v určeném množství.

Jednotlivé montážní kroky provádějte jeden po druhém a v pořadí uvedeném v tomto návodu.

Nevynechte žádný z uvedených kroků ani je nezkracujte.

Návod pro montáž uschovejte na bezpečném místě, abyste jej v budoucnu mohli využít.

VŠEOBECNÉ INFORMACE:

Před zahájením montáže se ujistěte, že jsou dodržovány pro vás platné směrnice/zákony. Pro montáž si naplánujte minimálně 120 až 150 minut.

Pro montáž je zapotřebí minimálně 2 osob. Před zahájením práce zkontrolujte, zda jsou všechny díly k dispozici ve správném množství. K montáži zvolte volnou, slunnou plochu bez přečnávajících větví.

Před zahájením montáže zkontrolujte, zda jsou jednotlivé konstrukční díly neporušené, a položte je tak, aby byly během práce snadno dostupné.

Nejllepší je uchovávat malé části, jako jsou šrouby, matice atd., v misce tak, aby nedošlo k jejich ztrátě.

Zahradní úložný box odstraňujte sniž a spadané listí. **Max. nosnost 50 kg/m².**

Zahradní úložný box používejte pouze tak, jak je to popsáno v tomto montážním návodu.

Výrobce nebo prodejce nepřebírá žádnou odpovědnost za škody způsobené nesprávným použitím nebo použitím v rozporu s určeným účelem. Neumísťujte zahradní úložný box přímo na trávnik nebo nerovný povrch, zajistěte vhodný, stabilní, vodorovný a stabilní podklad. **Některé kovové díly jsou opatřeny ochrannou fólií.**

Tuto fólii je nutno před zahájením montáže opatrně odstranit.

BEZPEČNOSTNÍ POKYNY:

Hrozí nebezpečí pro děti a osoby s omezenými fyzickými, smyslovými nebo mentálními schopnostmi (např. unavení lidé, částečně zdravotně postižení lidé, starší lidé se sníženou fyzickou a duševní schopností) nebo nedostatkem zkušeností a znalostí (např. starší děti). Při montáži zahradní úložný box se používají malé části, jako jsou šrouby a matice, které při spolknutí představují nebezpečí udušení.

Zahradní úložný box mohou postavit pouze kvalifikované osoby, nikoli děti nebo osoby s omezenými intelektuálními nebo motorickými dovednostmi nebo nedostatkem zkušeností.

Nesprávné zacházení s zahradní úložný box může způsobit zranění nebo materiální škody.

Při vybalování jednotlivých konstrukčních dílů z obalu buďte opatrní. **Hrozí nebezpečí poranění o ostré hrany.**

Jednotlivé komponenty jsou vyrobeny z kovu a jsou proto těžké. Pokud je obal otevřen neopatrně, například ostrým nožem nebo jiným ostrým/špičatým předmětem, může dojít k poškození jednotlivých součástí. Po vybalení součástí zkontrolujte, zda jsou všechny jednotlivé díly k dispozici ve správném množství. Jednotlivé díly položte na deku a podobně, abyste zabránili poškrábání horních vrstev.

Zkontrolujte, zda jsou jednotlivé konstrukční díly v perfektním stavu nebo zda nevykazují známky poškození, v takovém případě poškozené a deformované součásti nepoužívejte.

Během výstavby a montáže vždy noste ochranný oděv. K základnímu vybavení patří bezpečnostní obuv, ochranné rukavice, ochranné brýle a helma.

Výstavbu zahradní úložný box neprovádějte ve velmi větrných nebo deštivých dnech.

Ujistěte se, že se komponenty nedotýkají žádných napájecích kabelů.

Obaly, plastové sáčky nebo ochranné fólie řádně zlikvidujte a uchovávejte je mimo dosah dětí, nebezpečí udušení!

Zahradní úložný box postavte na rovnou plochu.

Během montáže se ujistěte, že se v nebezpečné oblasti nenacházejí žádné děti.

Zahradní úložný box neumísťujte na místa vystavená silnému nebo trvalému větru.

Pro vaši osobní bezpečnost byste zahradní úložný box neměli stavět, pokud jste unavení, opilí nebo intoxikovaní, nebo máte-li závratě nebo není-li vám dobře.

Používáte-li žebříky nebo elektronická zařízení, ujistěte se, že dodržíte pokyny výrobce k jejich používání. Horká zařízení, jako jsou grily, ohříváče, hořáky atd., nesmíte pod zahradní úložný box používat ani skladovat, nebezpečí požáru!

PÉČE A ÚDRŽBA:

Povrch pravidelně čistěte. Pokud si všimnete škrábanců na povrchu, okamžitě je odstraňte pomocí vhodného laku.

Nepoužívejte agresivní čisticí prostředky, kovové nebo nylonové kartáče ani ostré nebo kovové pomůcky, jako jsou nože nebo špachtle. K čištění použijte měkké štětiny. Použijte studenou, čistou vodu.

NÁŘADÍ A VYBAVENÍ:

Ochranné oděvy (bezpečnostní obuv, ochranné rukavice, ochranné brýle, helma atd.)

Vodováha

Šroubový nebo řehtačkový klíč

Šroubovák

(Není součástí dodávky)

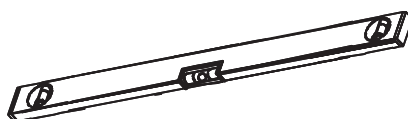

CZ

LIKVIDACE OBALU:

Obaly zlikvidujte do tříděného dopadu.

Karton a lepenka se likvidují jako odpadní papír a fólie odevzdejte k vhodné recyklaci.







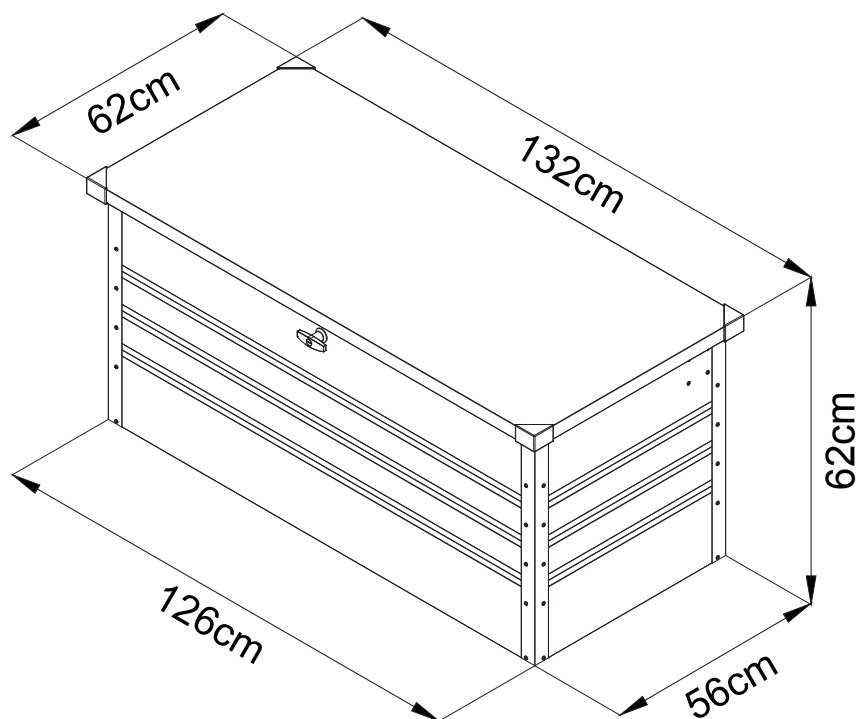



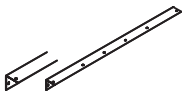
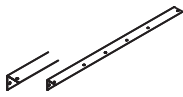
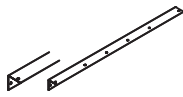

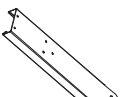

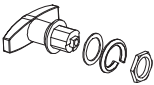
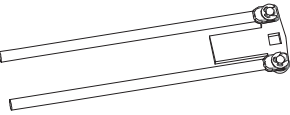
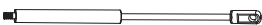
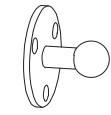
LIKVIDACE ZAHRADNÍ ÚLOŽNÝ BOX:

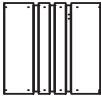
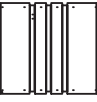
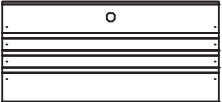
Při likvidaci zahradní úložný box věnujte pozornost pokynům, zákonům a předpisům týkajícím se likvidace ve vaší zemi nebo státě.

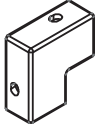
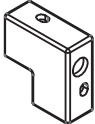
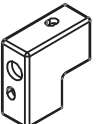
ROZMĚRY

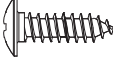

SEZNAM DÍLŮ

	<p>C1</p>  <p>2x 593mm</p>	<p>C2</p>  <p>1x 593mm</p>	<p>C3</p>  <p>1x 593mm</p>
<p>C4</p>  <p>3x 623mm</p>	<p>C5</p>  <p>2x 208mm</p>	<p>C8</p>  <p>1x</p>	<p>B1</p>  <p>1x</p>
<p>B2</p>  <p>1x</p>	<p>G3</p>  <p>2x 350x130-80N</p>	<p>S7</p>  <p>2x</p>	
<p>PB02</p>  <p>1x 1310mm</p>	<p>P1</p>  <p>1x 556mm</p>	<p>P2</p>  <p>1x 556mm</p>	<p>P3</p>  <p>1x 1253mm</p>
<p>P4</p>  <p>1x 1253mm</p>	<p>P5</p>  <p>1x 1243mm</p>		
<p>S4</p>  <p>2x</p>	<p>S5</p>  <p>1x</p>	<p>S6</p>  <p>1x</p>	<p>S8</p>  <p>4x</p>
<p>F2</p>  <p>55x</p>	<p>S3</p>  <p>60x</p>	<p>F8</p>  <p>4x</p>	<p>F1</p>  <p>50x</p>

CZ

MONTÁŽNÍ PŘEHLED

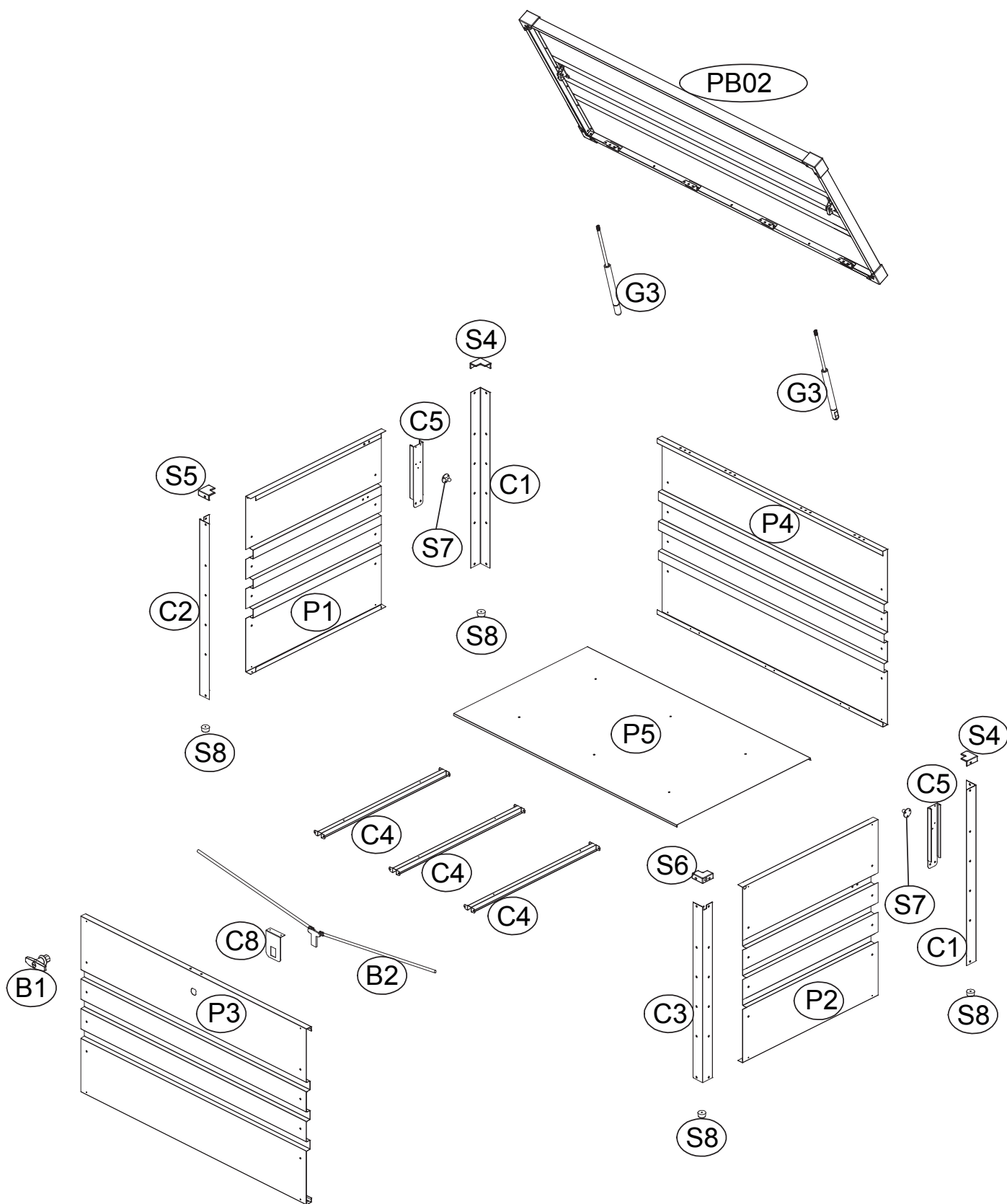

ZÁHRADNÝ ÚLOŽNÝ BOX NÁVOD NA MONTÁŽ

Rozmery: D x Š x V 1320 x 620 x 620 mm

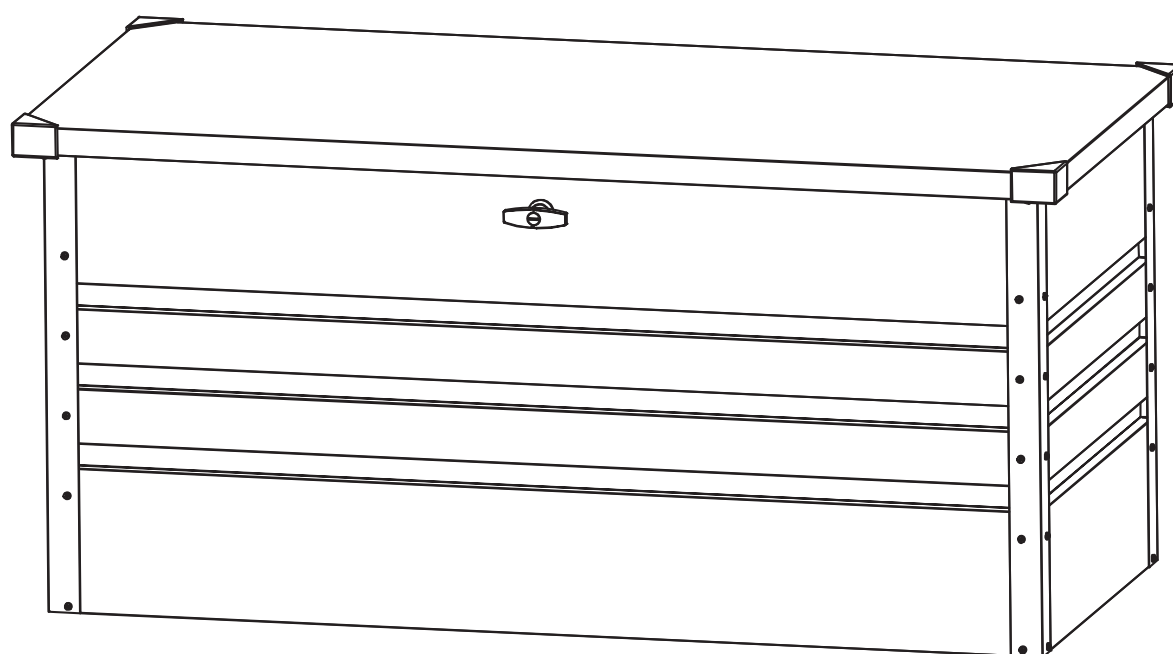

SK

UPOZORNENIE:

Pred začatím montáže si pozorne prečítajte návod na montáž.

Dbajte o bezpečnosť a venujte pozornosť najmä bezpečnostným pokynom.

V opačnom prípade by ste sa mohli poraniť alebo poškodiť záhradný úložný box.

Záhradný úložný box nie je preliezka pre deti ani pomôcka na lezenie. Pozor na riziko preťaženia.

Uistite sa, že všetky požadované diely máte k dispozícii v špecifikovanom množstve.

Jednotlivé kroky montáže vykonávajte jeden po druhom a v špecifikovanom poradí, ako je uvedené v tomto návode.

Nevynechávajte ani neskracujte žiadny z uvedených krokov.

Návod na montáž uschovajte na bezpečnom mieste, aby ste k nemu mali prístup aj neskôr.

VŠEOBECNÉ INFORMÁCIE:

Pred začatím montáže sa uistite, že sú dodržané príslušné smernice/zákony. Na montáž si vyhradte najmenej 120 až 150 minút.

K montáži sú potrebné najmenej 2 osoby. Pred začatím práce skontrolujte, či máte všetky diely v správnom množstve. Na postavenie záhradný úložný box použite slnečnú plochu bez vyčnievajúcich vetiev.

Pred začatím montáže skontrolujte, či sú jednotlivé diely nedotknuté a položte ich tak, aby boli počas práce ľahko prístupné.

Najlepšie je uchovávať malé časti, ako sú skrutky, matice atď. v miske, aby sa nestratili.

Udržujte záhradný úložný box bez snehu a lístia. **Maximálne zaťaženie 50 kg/m².**

Záhradný úložný box používajte výhradne na účely, ktoré sú uvedené v tomto návode na montáž.

Výrobca alebo predajca nenesie žiadnu zodpovednosť za škody spôsobené nevhodným alebo nesprávnym použitím. Nestavajte záhradný úložný box priamo na trávniku alebo nerovnom povrchu, na jeho lokáciu vyhradte a zabezpečte vhodný, odolný, vodorovný a stabilný povrch.

Niektoré kovové časti sú pokryté ochrannou fóliou. Táto fólia musí byť pred zahájením montáže opatrne odstránená.

BEZPEČNOSTNÉ POKYNY:

Záhradný úložný box predstavuje riziko pre deti a ľudí s obmedzenými fyzickými, zmyslovými alebo mentálnymi schopnosťami (napr. unavení ľudia, čiastočne postihnutí ľudia, starší ľudia so zníženými fyzickými a duševnými schopnosťami) alebo nedostatkom skúseností a znalostí (napr. staršie deti). Pri montáži záhradný úložný box sa používajú malé časti, ako sú skrutky a matice, ktoré pri prehlnutí predstavujú riziko udusenía.

Montáž záhradný úložný box môžu vykonávať len kompetentné osoby, nie deti alebo osoby s obmedzenými intelektuálnymi alebo motorickými zručnosťami alebo nedostatkom skúseností.

Nesprávna manipulácia so záhradný úložný box môže viesť k zraneniam alebo materiálным škodám.

Venujte zvýšenú opatrnosť vybalovaniu jednotlivých dielov z obalu. **Ostré hrany predstavujú riziko poranenia.**

Jednotlivé diely sú vyrobené z kovu a sú preto ťažké. Pri neopatrnom otváraní obalu, napríklad ostrým nožom alebo iným ostrým/špicatým predmetom, môže dôjsť k poškodeniu dielov. Po rozbalení dielov skontrolujte, či sú všetky jednotlivé diely dodané v správnom množstve. Jednotlivé diely položte na prikrývku alebo niečo podobné, aby ste zabránili poškriabaniu laku.

Skontrolujte, či sú jednotlivé diely v bezchybnom stave, či nevykazujú známky poškodenia, v takom prípade nepoužívajte poškodené a zdeformované časti.

Počas stavby a montáže vždy noste ochranný odev. Medzi jeho základné vybavenie patrí bezpečnostná obuv, ochranné rukavice, bezpečnostné okuliare a prilba.

Nestavajte záhradný úložný box vo veľmi veternom alebo daždivom počasí.

Skontrolujte, či sa diely nedotýkajú žiadnych napájacích káblov.

Obal, plastové vrecúška alebo ochrannú fóliu zlikvidujte správnym spôsobom a uchovávajte mimo dosahu detí, nebezpečenstvo udusenía!

Záhradný úložný box položte na rovný povrch.

Počas montáže skontrolujte, či sa v nebezpečnej zóne nenachádzajú žiadne deti.

Neumiestňujte záhradný úložný box na miesta vystavené silnému alebo trvalému vetru.

Kvôli vašej osobnej bezpečnosti by ste nemali stavať záhradný úložný box, keď ste unavení, opití alebo intoxikovaní, alebo ak máte závraty alebo nepríjemné pocity.

Ak používate rebríky alebo elektronické zariadenia, uistite sa, že dodržiavate pokyny na použitie, odporúčané ich výrobcami. Horúce zariadenia, ako sú grily, ohrievače, horáky atď. sa v záhradný úložný box nesmú používať ani skladovať, nebezpečenstvo požiaru!

STAROSTLIVOSŤ A ÚDRŽBA:

Pravidelne čistite povrch. Ak si všimnete škrabance na povrchu, okamžite ich odstráňte vhodným lakom.

Nepoužívajte agresívne čistiace prostriedky, kefy s kovovými alebo nylonovými štetinami ani ostré alebo kovové nástroje, ako sú nože alebo špachtle. Na čistenie používajte kefy s mäkkými štetinami. Používajte studenú, čistú vodu.

NÁRADIE A VYBAVENIE:

Ochranné odevy (bezpečnostná obuv, ochranné rukavice, bezpečnostné okuliare, prilba atď.)

Vodováha

Kľúč alebo račňový kľúč

Skrutkovač

(nie je súčasťou dodávky)

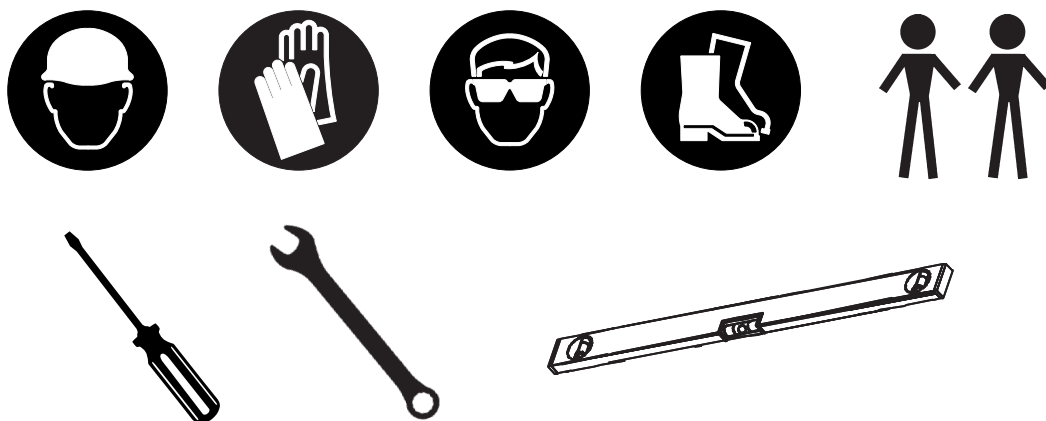

SK

LIKVIDÁCIA OBALU:

Balenie zlikvidujte podľa jeho typu.

Kartón a lepenku likvidujte ako odpadový papier a fólie odneste do príslušného recyklačného strediska.







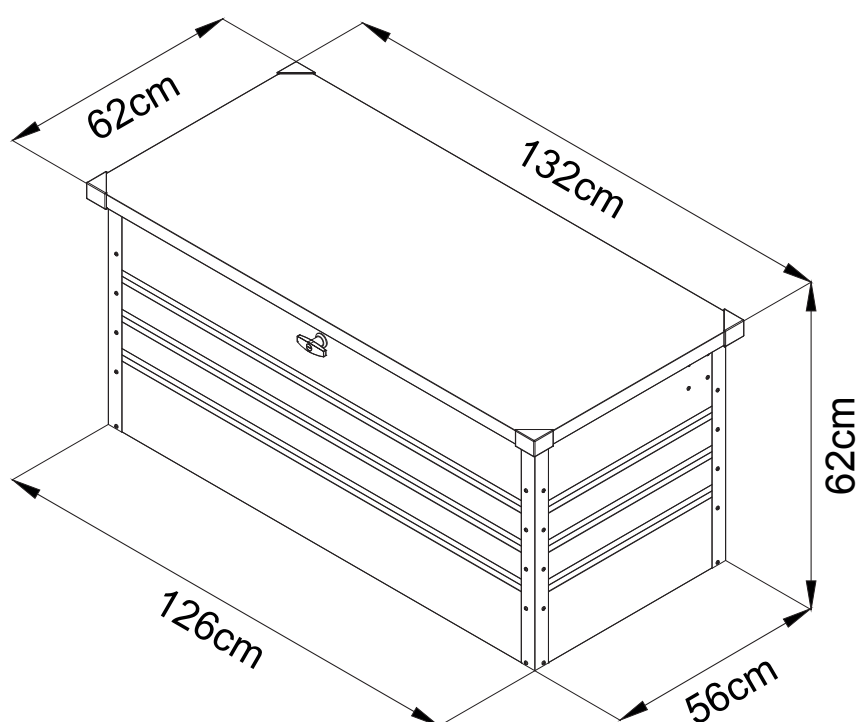



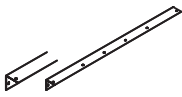
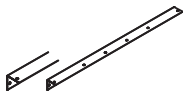
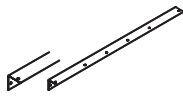

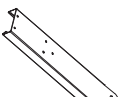

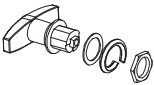
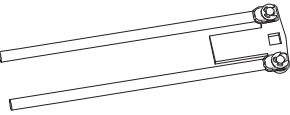
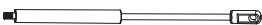
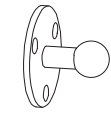
LIKVIDÁCIA ZÁHRADNÝ ÚLOŽNÝ BOX:

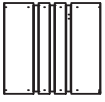
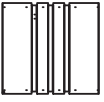
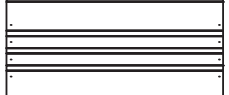
Pri likvidácii záhradný úložný box dbajte o pokyny, zákony a nariadenia týkajúce sa likvidácie vo vašej krajine alebo štáte.

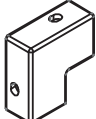
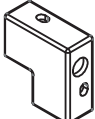
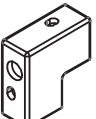
ROZMERY

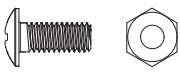

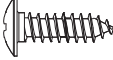
ZOZNAM ČASTÍ

	<p>C1</p>  <p>2x 593mm</p>	<p>C2</p>  <p>1x 593mm</p>	<p>C3</p>  <p>1x 593mm</p>
<p>C4</p>  <p>3x 623mm</p>	<p>C5</p>  <p>2x 208mm</p>	<p>C8</p>  <p>1x</p>	<p>B1</p>  <p>1x</p>
<p>B2</p>  <p>1x</p>	<p>G3</p>  <p>2x 350x130-80N</p>	<p>S7</p>  <p>2x</p>	SK
<p>PB02</p>  <p>1x 1310mm</p>	<p>P1</p>  <p>1x 556mm</p>	<p>P2</p>  <p>1x 556mm</p>	
<p>P4</p>  <p>1x 1253mm</p>	<p>P5</p>  <p>1x 1243mm</p>		
<p>S4</p>  <p>2x</p>	<p>S5</p>  <p>1x</p>	<p>S6</p>  <p>1x</p>	<p>S8</p>  <p>4x</p>
<p>F2</p>  <p>55x</p>	<p>S3</p>  <p>60x</p>	<p>F8</p>  <p>4x</p>	<p>F1</p>  <p>50x</p>

PREHĽAD MONTÁŽE

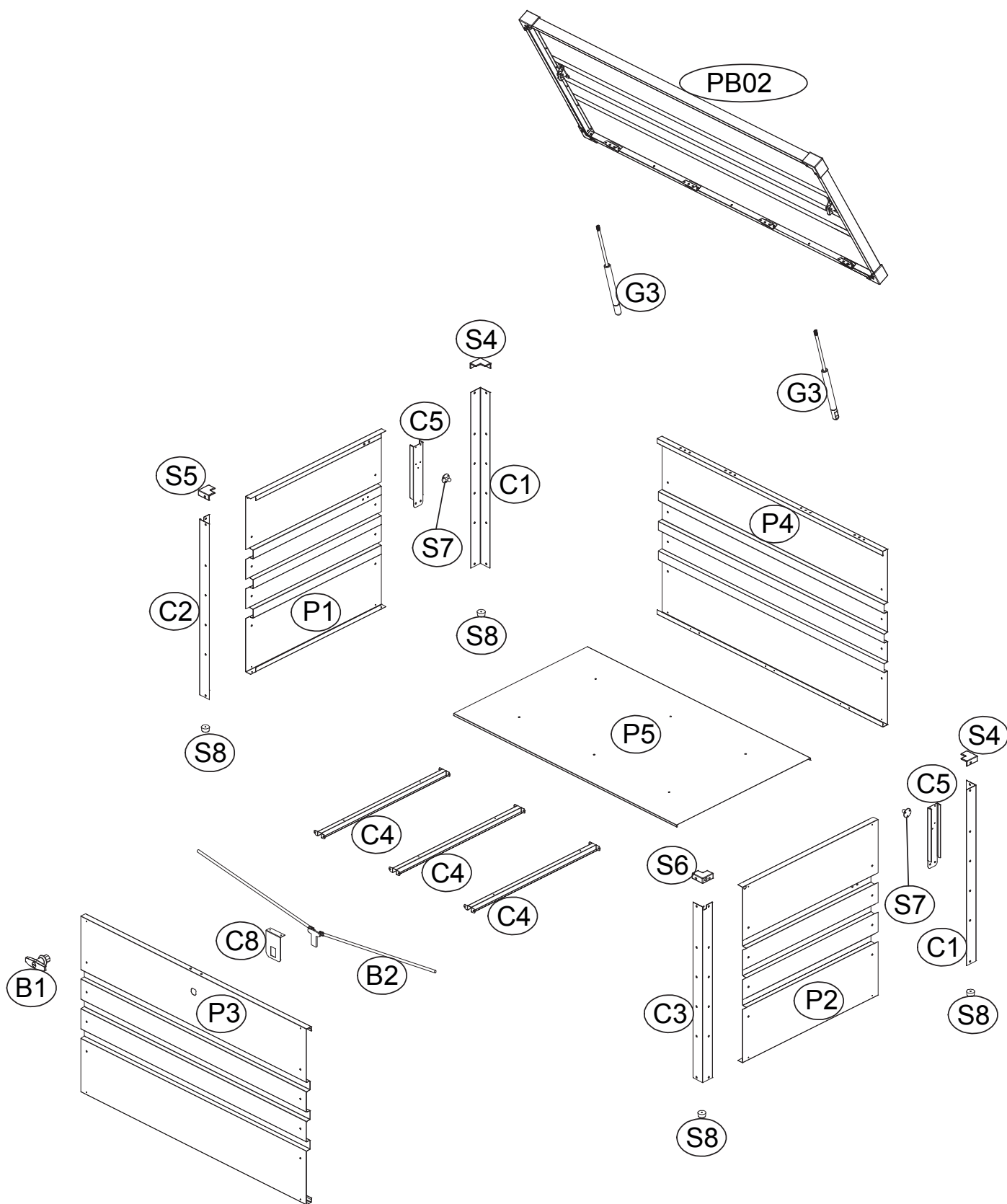

TRÄDGÅRDSFÖRVARINGSBOX MONTERINGSANVISNING

Mått: L x B x H 1320 x 620 x 620 mm

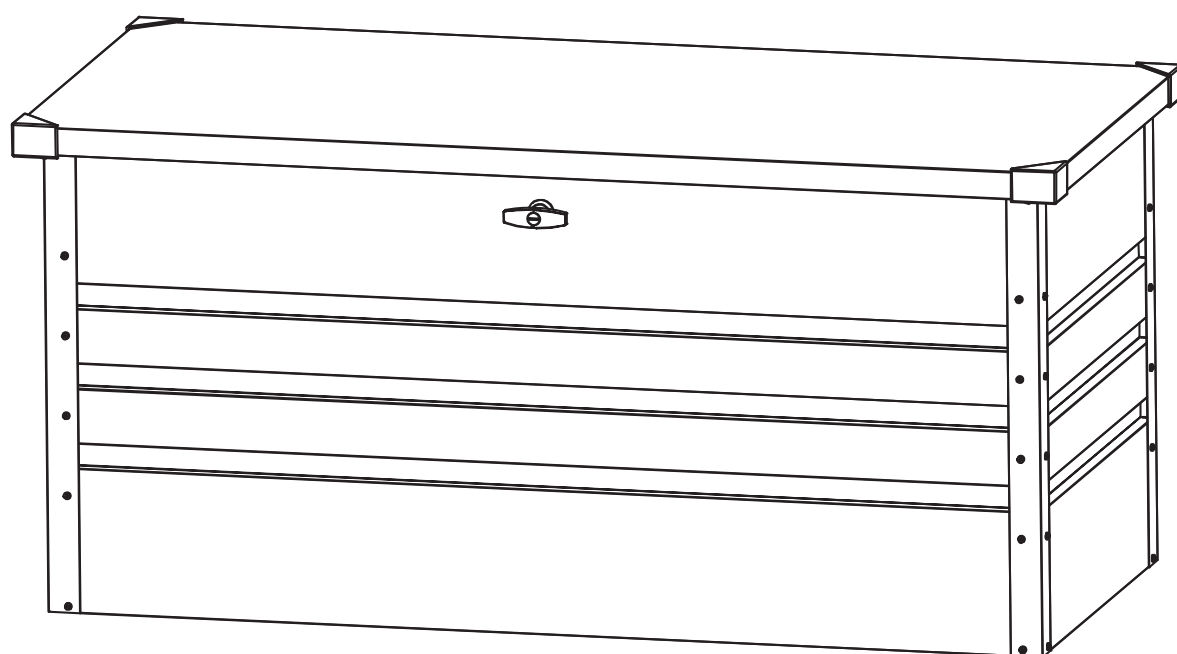

SE

INFORMATION

Läs igenom monteringsanvisningen noga innan du börjar montera trädgårdsförvaringsbox.

Detta gäller i synnerhet säkerhetsanvisningarna.

Annars kan det leda till personskador eller skador på trädgårdsförvaringsbox.

Trädgårdsförvaringsbox är ingen klätterställning för barn och ingen spaljé – risk för överbelastning!

Säkerställ att alla nödvändiga delar finns i angiven mängd.

Sätt ihop delarna i angiven ordningsföljd enligt instruktionerna i den medföljande monteringsanvisningen noga.

Hoppa inte över eller förenkla angivna steg.

Förvara monteringsanvisningen på en säker plats för senare användning.

ALLMÄN INFORMATION

Innan du påbörjar monteringen ska du säkerställa att du följer gällande riktlinjer/bestämmelser.

Räkna med minst 120–150 minuter för monteringen.

Det krävs minst två personer för att montera produkten. Kontrollera innan arbetet påbörjas att alla delar finns i angiven mängd. Montera produkten på en öppen, solig plats utan överskjutande grenar.

Kontrollera att de enskilda delarna är oskadda och lägg dem så att du enkelt kan nå dem under monteringen.

Lägg gärna smådelar såsom skruvar, muttrar osv. i en skål så att de inte försvinner.

Håll trädgårdsförvaringsbox fritt från snö och löv. **Max. bärformåga: 50 kg/m².**

Använd trädgårdsförvaringsbox uteslutande så som beskrivet i monteringsanvisningen.

Tillverkaren eller återförsäljaren ansvarar inte för skador som kan uppstå på grund av olämplig eller felaktig användning.

Placera inte trädgårdsförvaringsbox direkt på en gräsmatta eller ett ojämnt underlag; säkerställ ett lämpligt hållbart, vågrätt och stabilt underlag.

Vissa metalldelar har försetts med en skyddsfolie. Avlägsna denna folie försiktigt innan du påbörjar monteringen.

SÄKERHETSANVISNINGAR

Det finns risk för skada på barn och personer med nedsatt känsel, fysisk eller psykisk kapacitet (t.ex. uttröttade personer, personer med funktionsnedsättning, äldre personer med nedsatt fysisk och psykisk kapacitet) eller bristande erfarenhet och kunskap (t.ex. äldre barn). Små delar såsom skruvar och muttrar för montering av trädgårdsförvaringsbox medföljer och kan orsaka kvävning om de sväljs.

Trädgårdsförvaringsbox ska enbart monteras av yrkeskunniga personer, inte av barn eller personer med nedsatt känsel eller motorik eller bristande erfarenhet.

Felaktig hantering/användning av trädgårdsförvaringsbox kan leda till personskador eller materiella skador.

Var försiktig när du packar upp de enskilda delarna ur förpackningen.

Det finns en skaderisk på grund av vassa kanter.

Vissa delar består av metall och är därför tunga. Vid oförsiktigt öppnande av förpackningen, t.ex. med en vass sax eller ett annat vasst eller spetsigt föremål, riskerar du att skada delarna. Efter upppackning, kontrollera att alla delar finns i angiven mängd. Lägg de enskilda delarna på en filt eller liknande för att undvika repor i beläggningsen.

Kontrollera att de olika delarna är i gott skick och oskadda – skadade eller deformerade delar ska inte användas.

Använd alltid personlig skyddsutrustning under monteringen. Till grundutrustningen hör skyddsskor, skyddshandskar, skyddsglasögon och hjälm.

Installera inte trädgårdsförvaringsbox om det blåser eller regnar kraftigt.

Säkerställ att delarna inte nuddar någon strömkabel.

Kassera förpackning, plastpåse eller skyddsfolie på lämpligt sätt och förvara dessa utom räckhåll för barn – kvävningsrisk!

Placera trädgårdsförvaringsbox på ett jämnt underlag.

Säkerställ att inga barn befinner sig i riskområdet under monteringen.

Placera inte trädgårdsförvaringsbox i områden som utsätts för stark eller ihållande vind.

För din egen säkerhet ska du inte montera trädgårdsförvaringsbox om du är trött, berusad eller påverkad, eller när du känner dig yr eller illamående.

Vid användning av stegar eller elektroniska apparater ska tillverkarens anvisningar alltid följas.

Varma apparater, som grillar, element, brännare osv., ska inte användas eller förvaras i närheten av trädgårdsförvaringsbox – brandrisk!

SKÖTSEL OCH UNDERHÅLL

Rengör ytan regelbundet. Upptäcker du repor i beläggningsen ska du genast åtgärda dessa med lämpligt lack.

Använd inga aggressiva rengöringsmedel, metall- eller nylonborstar, vassa hjälpmedel eller hjälpmedel av metall såsom kniv eller spatel. Använd en mjuk borste och kallt, rent vatten för att rengöra ytan.

VERKTYG OCH UTRUSTNING

Skyddskläder (skyddsskor, skyddshandskar, skyddsglasögon, hjälm osv.)

Vattenpass

Skruv- eller blocknyckel

Skruvmejsel

(medföljer ej)

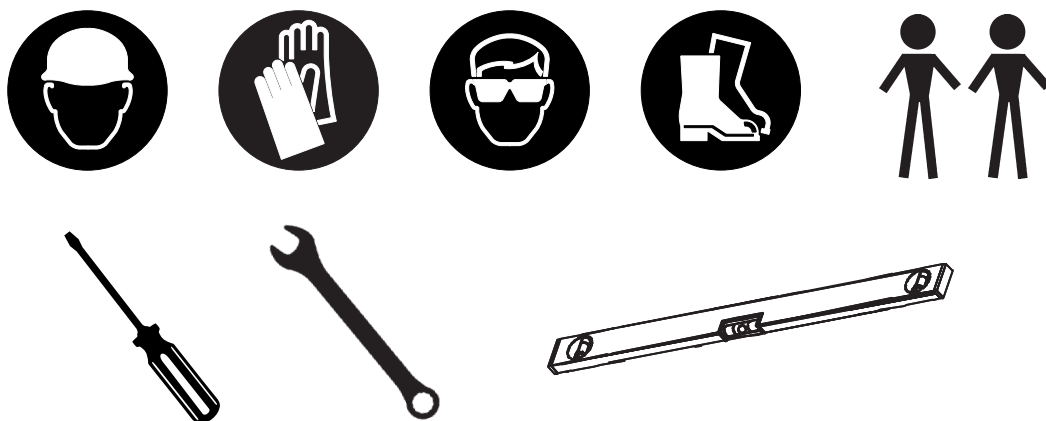

SE

AVFALLSHANtering AV FÖRPACKNINGEN

Kassera förpackningen som sorterat avfall.

Papper och kartong ska sorteras som returpapper och folie som motsvarande återvinningsbart avfall.







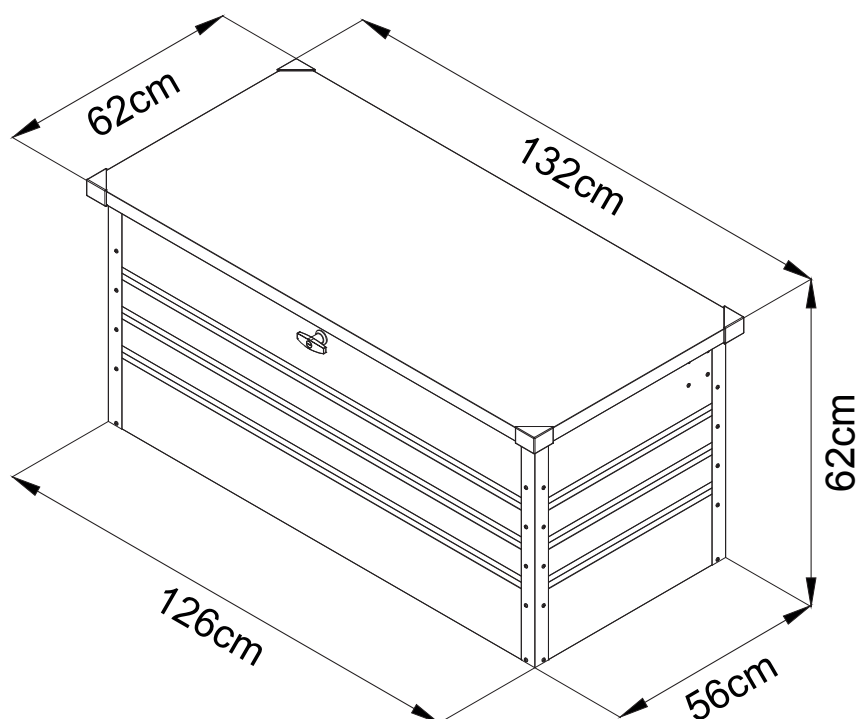



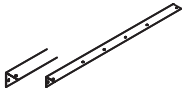
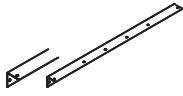
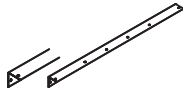

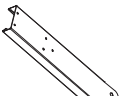

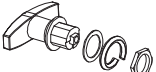
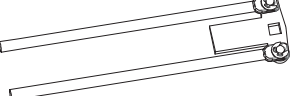

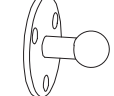
AVFALLSHANtering AV TRÄDGÅRDSFÖRVARINGSBOX

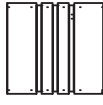
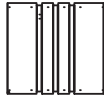
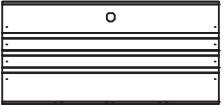
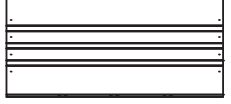
Ta hänsyn till gällande nationella riktlinjer, lagar och bestämmelser för avfallshantering.

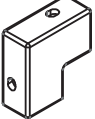
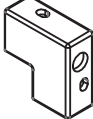
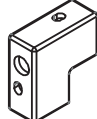
MÅTT

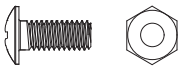

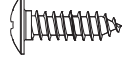
KOMPONENTLISTA

	<p>C1</p>  <p>593mm</p> <p>2x</p>	<p>C2</p>  <p>593mm</p> <p>1x</p>	<p>C3</p>  <p>593mm</p> <p>1x</p>
<p>C4</p>  <p>623mm</p> <p>3x</p>	<p>C5</p>  <p>208mm</p> <p>2x</p>	<p>C8</p>  <p>1x</p>	<p>B1</p>  <p>1x</p>
<p>B2</p>  <p>1x</p>	<p>G3</p>  <p>350X130-80N</p> <p>2x</p>	<p>S7</p>  <p>2x</p>	
<p>PB02</p>  <p>1310mm</p> <p>1x</p>	<p>P1</p>  <p>556mm</p> <p>1x</p>	<p>P2</p>  <p>556mm</p> <p>1x</p>	<p>P3</p>  <p>1253mm</p> <p>1x</p>
<p>P4</p>  <p>1253mm</p> <p>1x</p>	<p>P5</p>  <p>1243mm</p> <p>1x</p>		
<p>S4</p>  <p>2x</p>	<p>S5</p>  <p>1x</p>	<p>S6</p>  <p>1x</p>	<p>S8</p>  <p>4x</p>
<p>F2</p>  <p>55x</p>	<p>S3</p>  <p>60x</p>	<p>F8</p>  <p>4x</p>	<p>F1</p>  <p>50x</p>

SE

MONTERINGSÖVERSIKT

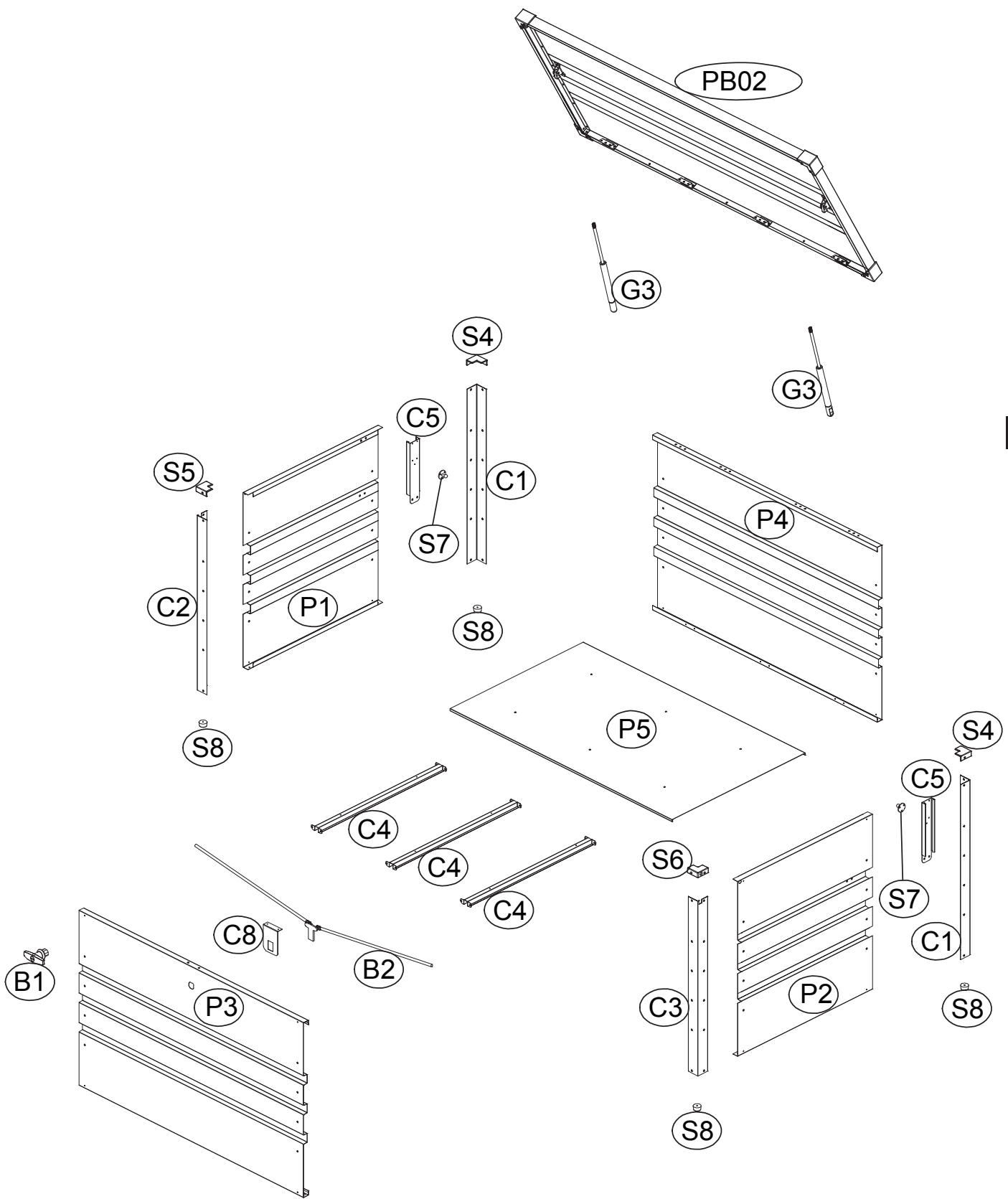

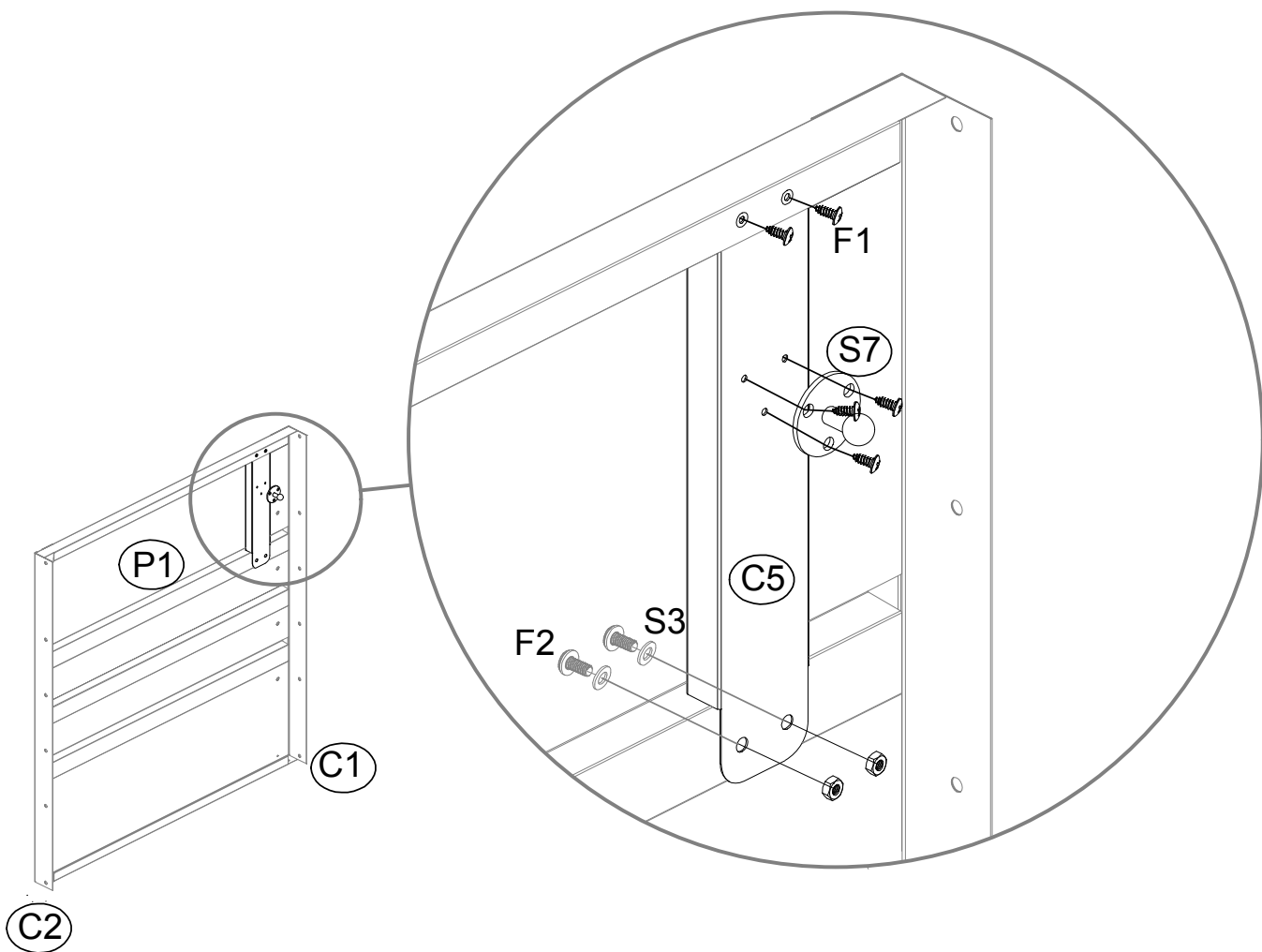
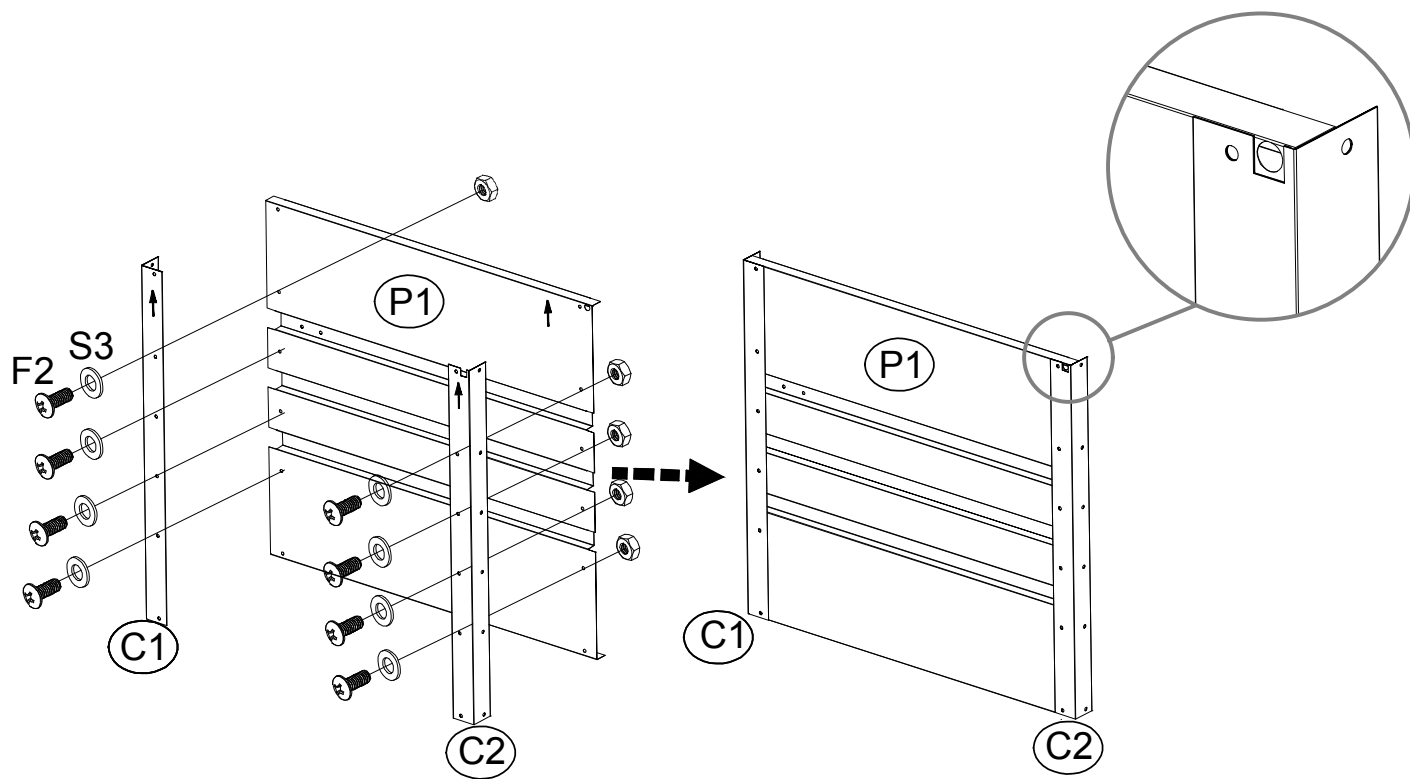

1

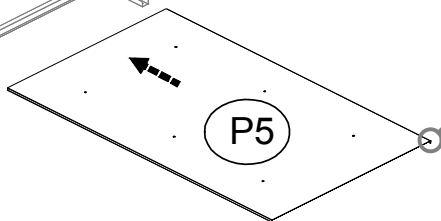
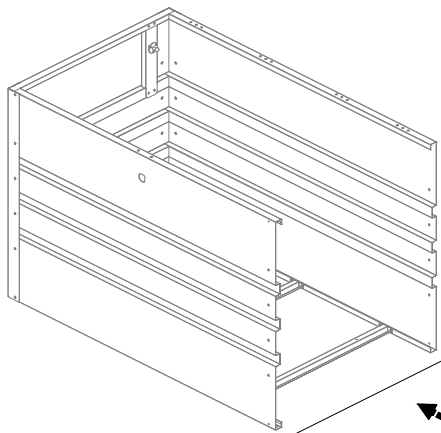
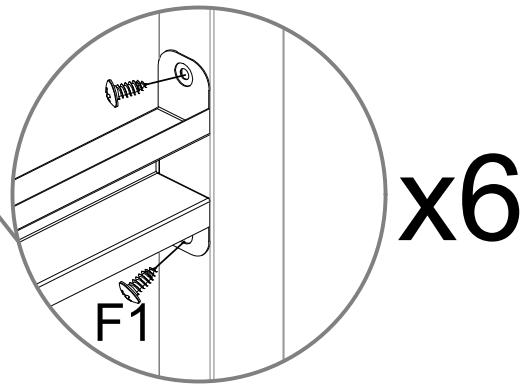
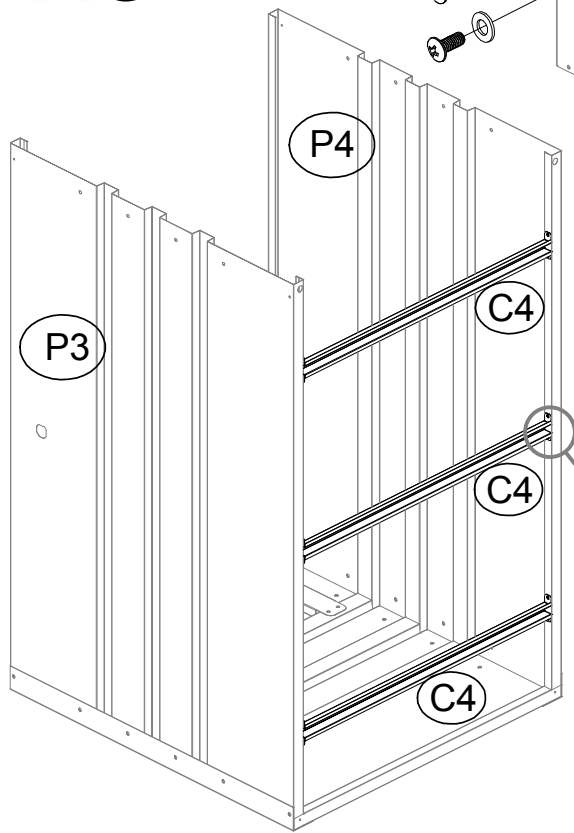
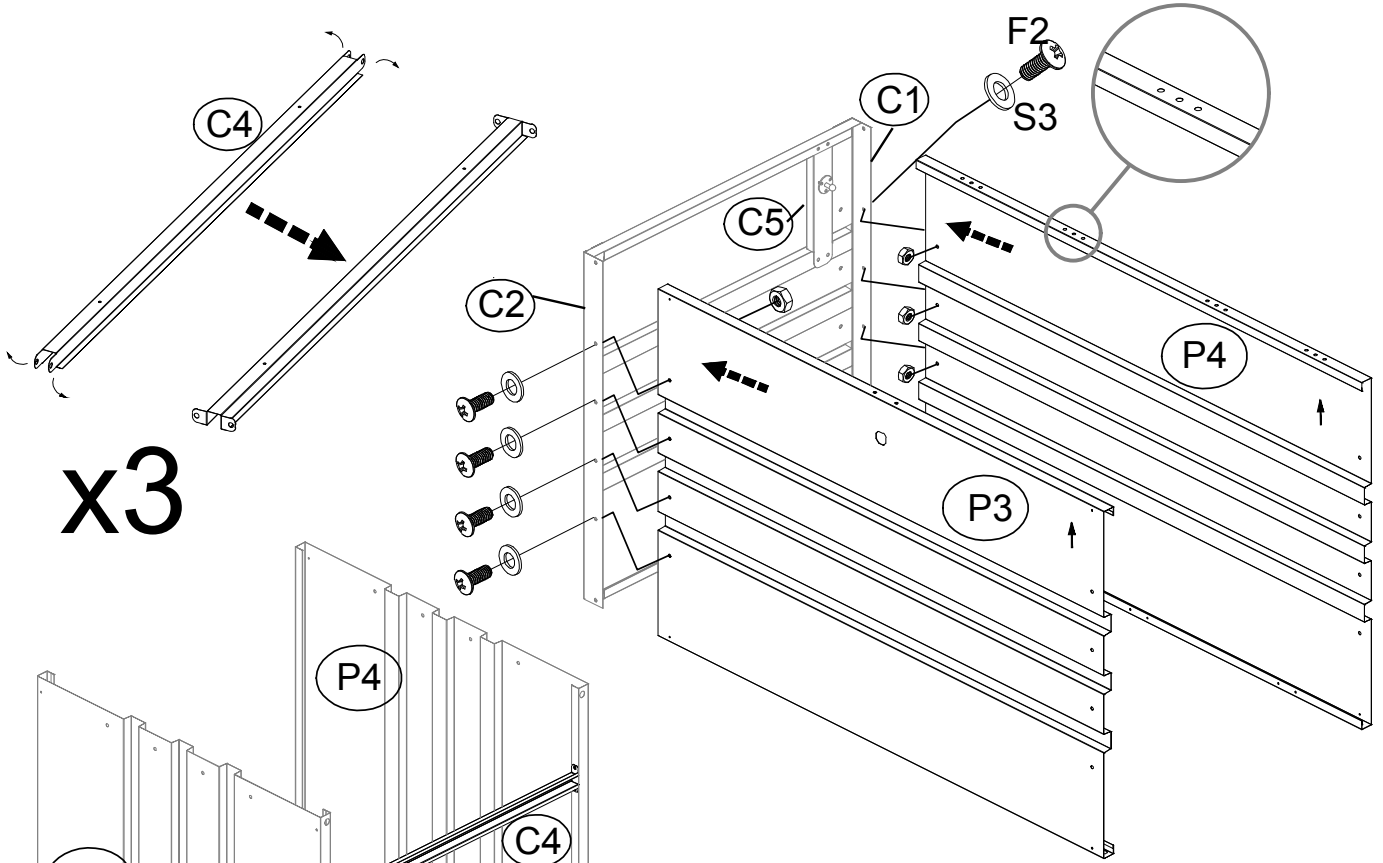

2

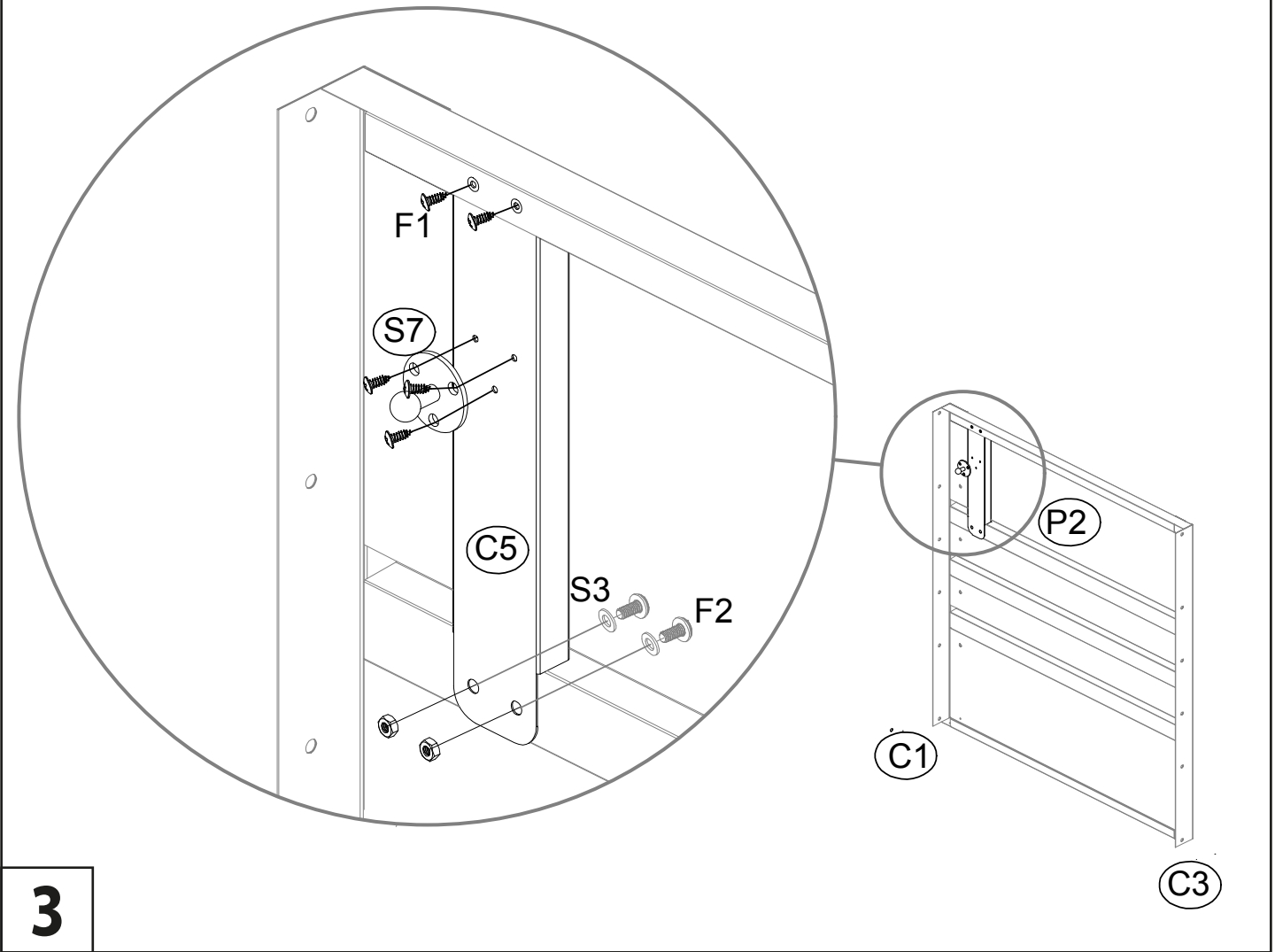
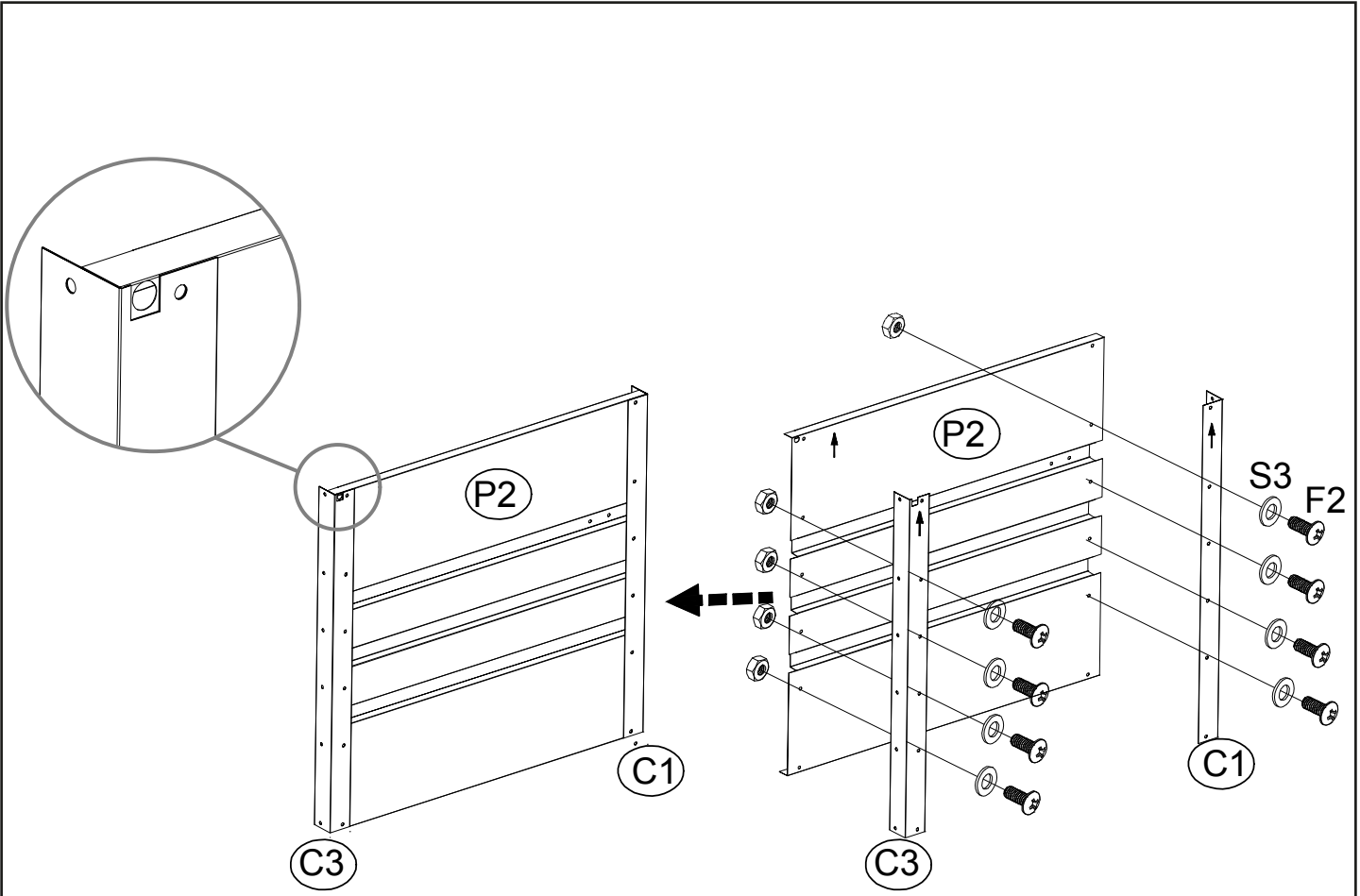

3

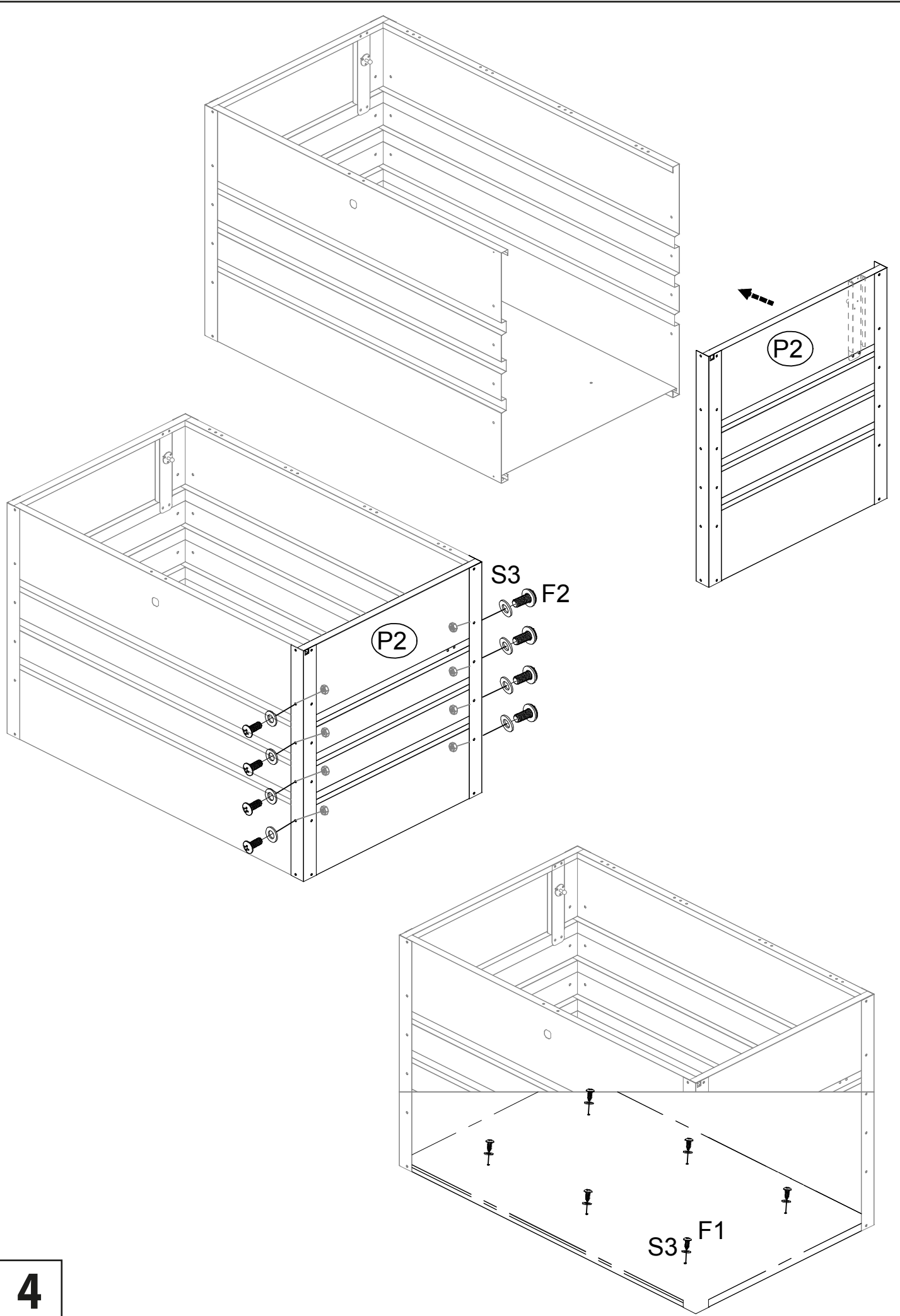

4

