

BIOKLIMATISCHE PERGOLA FREISTEHEND

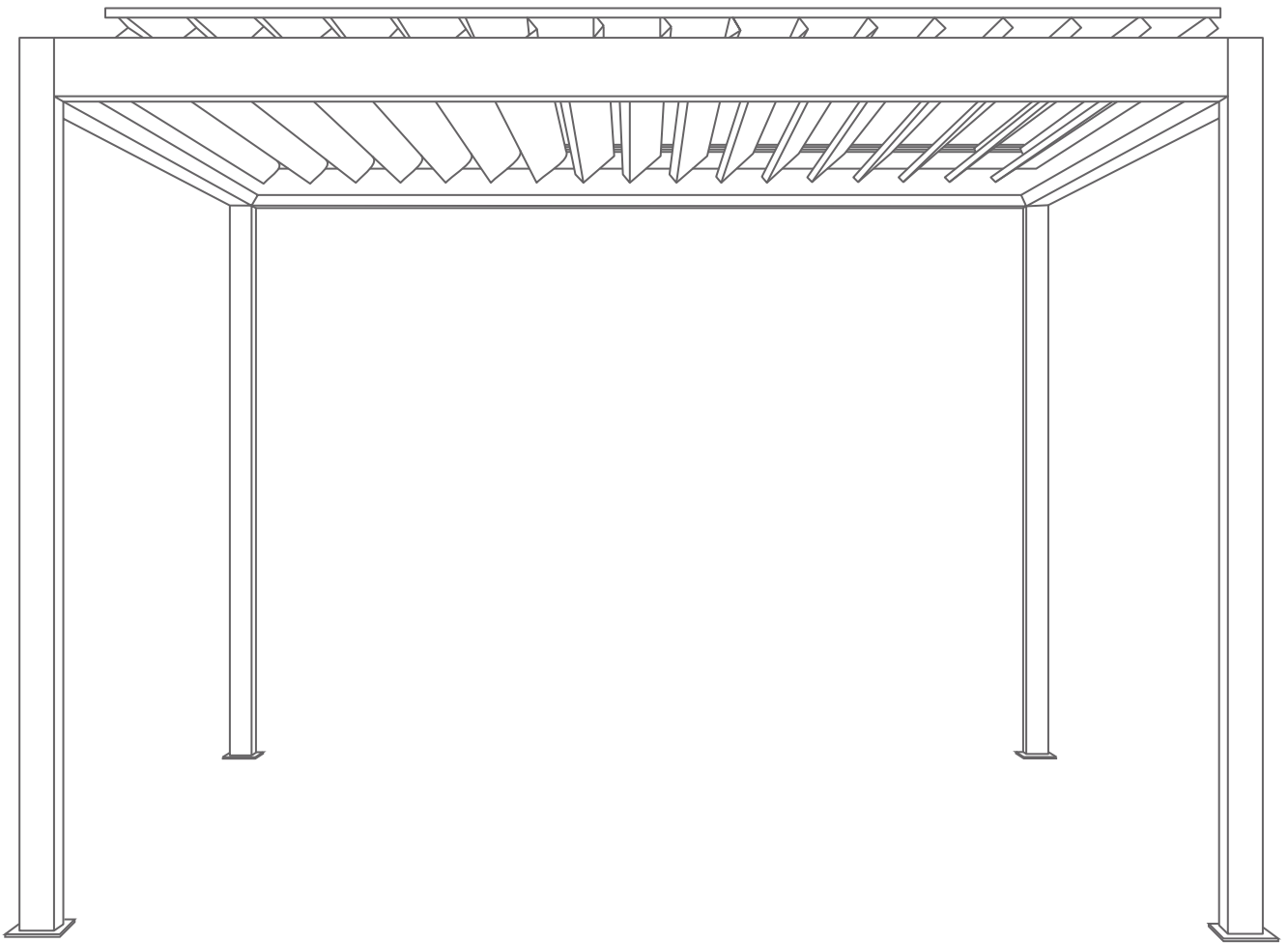

SICHERHEITSVORKEHRUNGEN

Bewahren Sie diese Anleitung sorgfältig auf, sie wird Ihnen bei der Installation Ihres Produkts nützlich sein.

Die folgenden Anweisungen dienen Ihrer Sicherheit. Bitte lesen Sie sie sorgfältig durch, bevor Sie mit der Installation beginnen.

ACHTUNG!

Lesen Sie die folgenden Hinweise vollständig durch, bevor Sie mit der Installation Ihres Produkts beginnen.

Ihre Sicherheit hängt davon ab.

BEVOR SIE MIT DER INSTALLATION BEGINNEN

Überprüfen Sie den Inhalt der erhaltenen Pakete. Sollte bei dieser Überprüfung ein Teil defekt sein oder fehlen, bauen Sie die Konstruktion nicht auf und kontaktieren Sie unseren Kundenservice.



BENÖTIGTES WERKZEUG

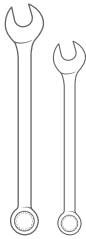

Maulschlüssel

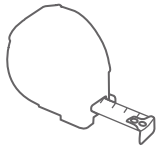

Maßband



Wasserwaage



Bleistift

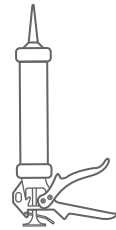

Silikon



Bohrmaschine
und Bohrer



Knarren-
schlüssel



Sechskant-
schlüssel

MITGELIEFERTES ZUBEHÖR



Schraube 0,5x3



Schraube 6,3x75



Schraube 5,5x25



Achse



Schraube 4,8x19



Schraube M8x20



Abdeckkappe 1/2



Handsender



Dübel M9x50



Platine



Unterlegscheibe 1/2
und 3

1.

Tragen Sie Silikon auf die Platine und das Innere des Pfostens auf. Setzen Sie die Platine dann auf den Pfosten und achten Sie darauf, dass der Wasserablauf gerichtet ist. Schrauben Sie die Platine mit Schrauben 5,5x29 am Pfosten fest.

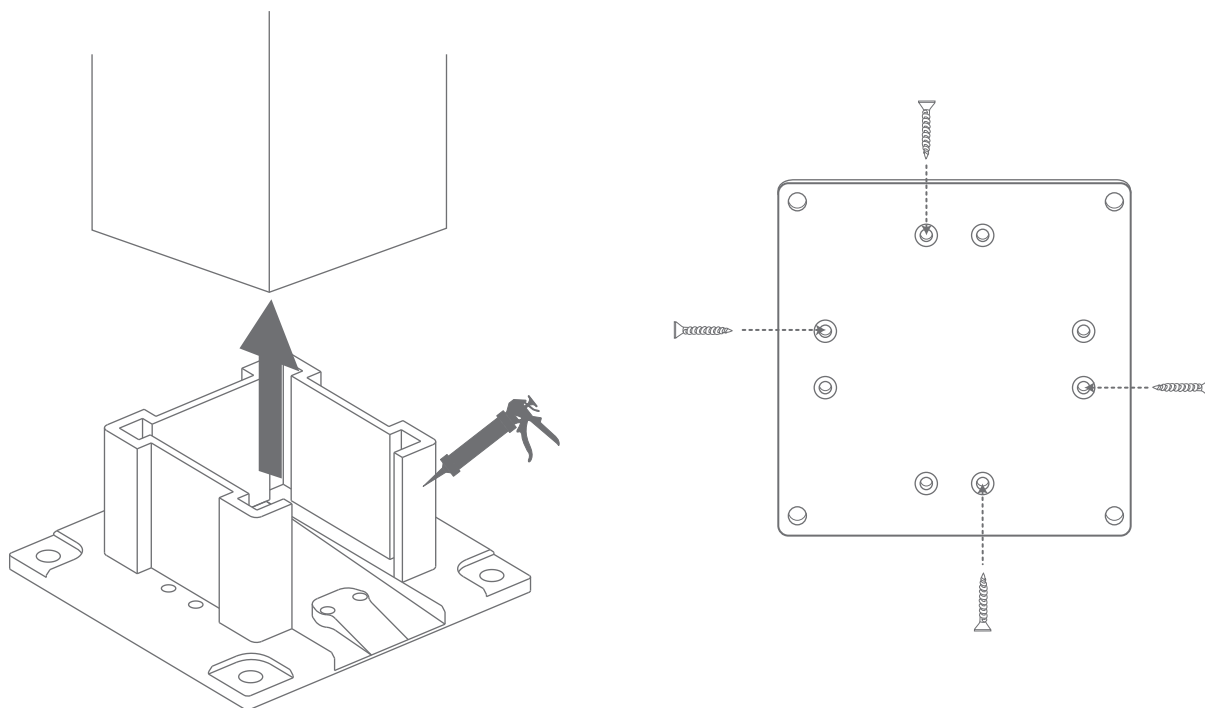

2.

Platzieren Sie die Pfosten entsprechend den Maßen der Pergola und setzen Sie die Dübel entsprechend den Anschlüssen für die LEDs (entsprechend den Farben).

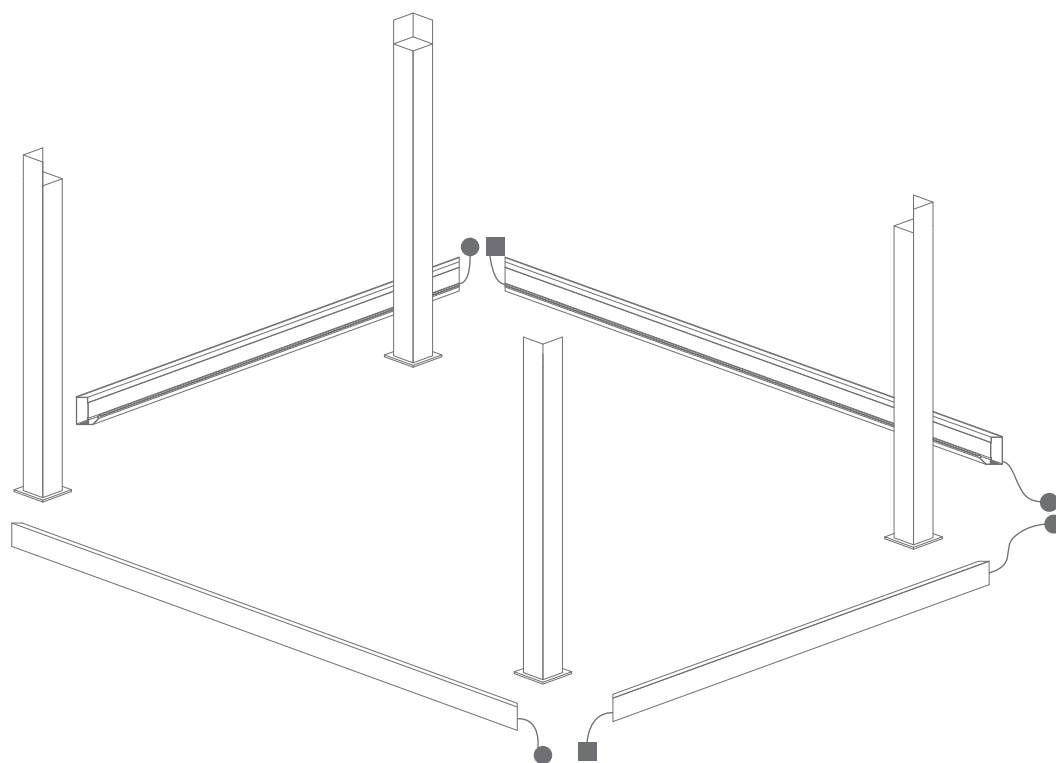

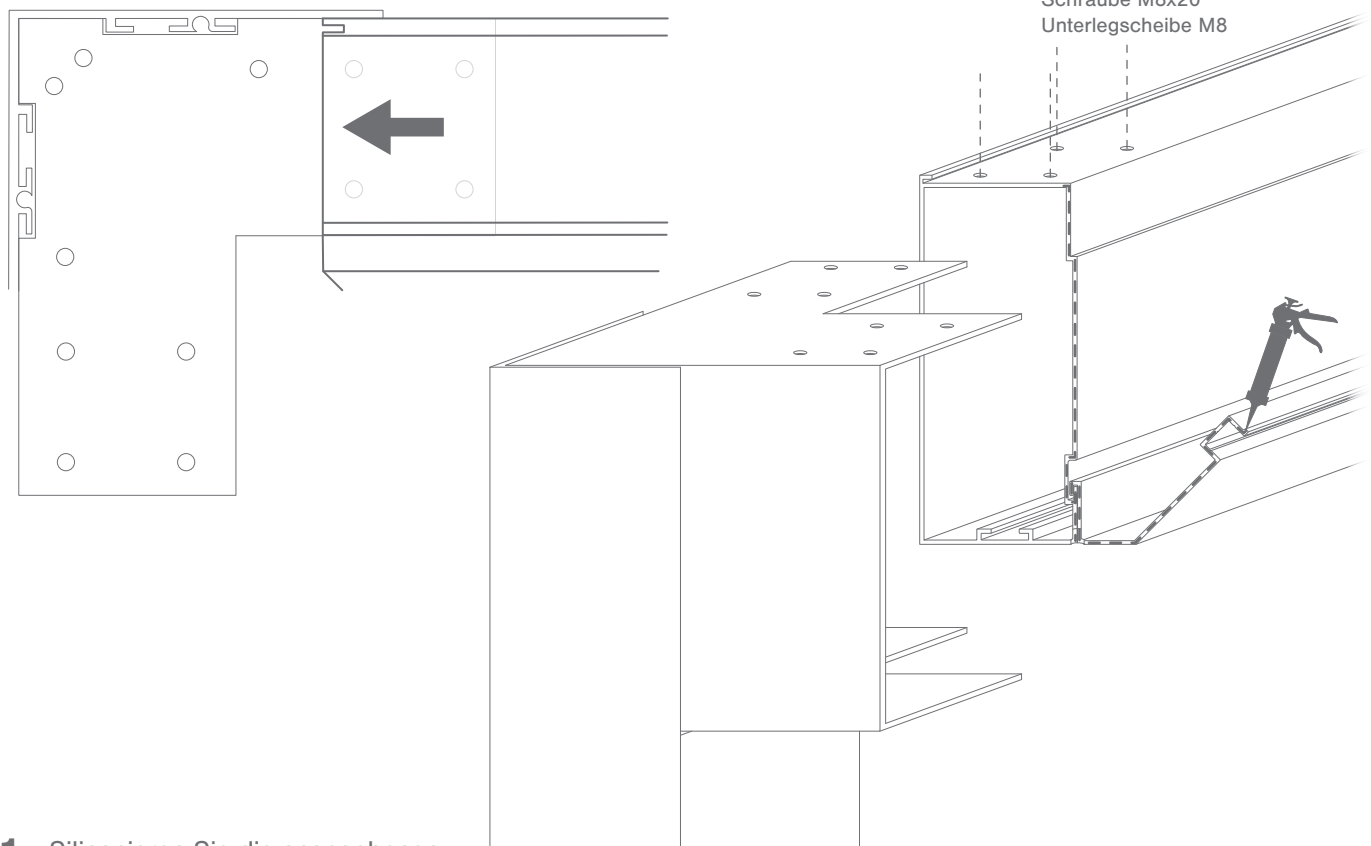
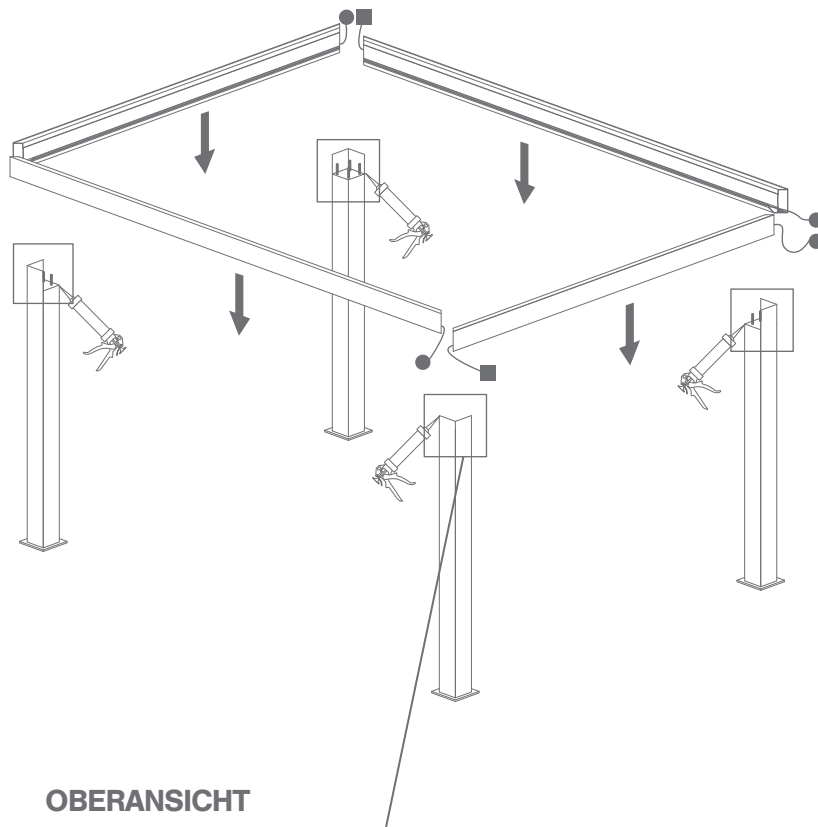

- 1 Siliconieren Sie die angegebenen Punkte.
- 2 Richten Sie die Schrauben an den Löchern aus, wenn Sie die Schienen auf die Pfosten setzen.
- 3 Setzen Sie die M8x20-Schraube wieder ein.

4.

Befestigen Sie den Winkel, der als Anschlag dient, und schließen Sie die Kabel der LEDs an.

Je nachdem, welche Seite Sie für das Öffnen der Klappen wählen, müssen Sie die Position der Regenrinne berücksichtigen, die als Anschlag dient.

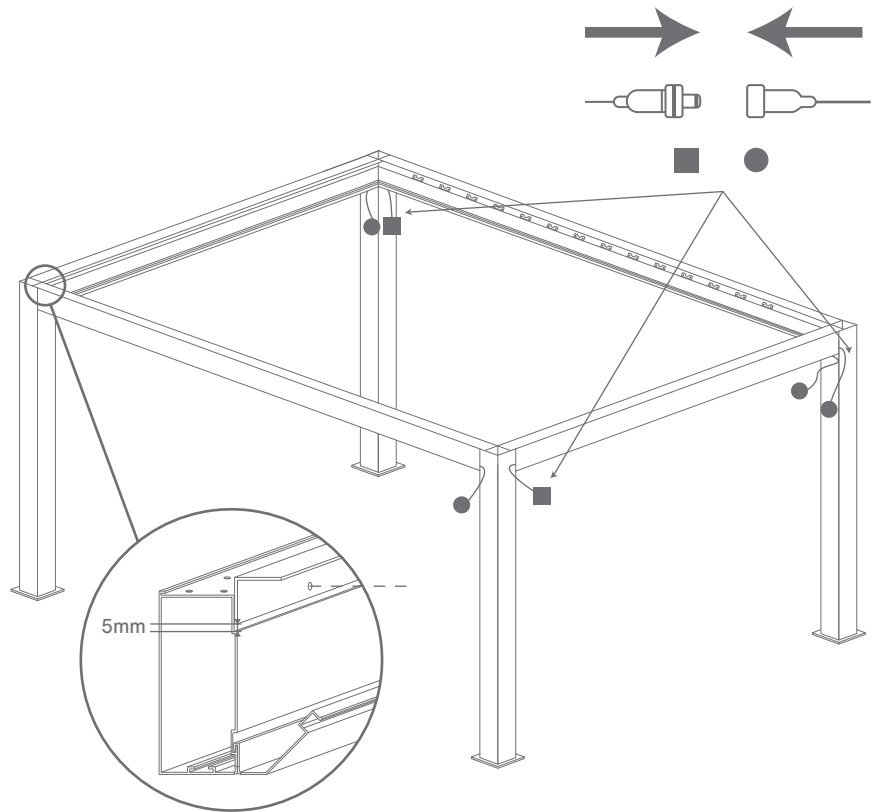
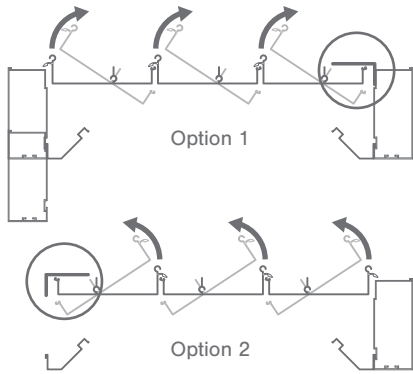

5.

Überprüfen Sie, ob die Winkel richtig ausgerichtet sind.

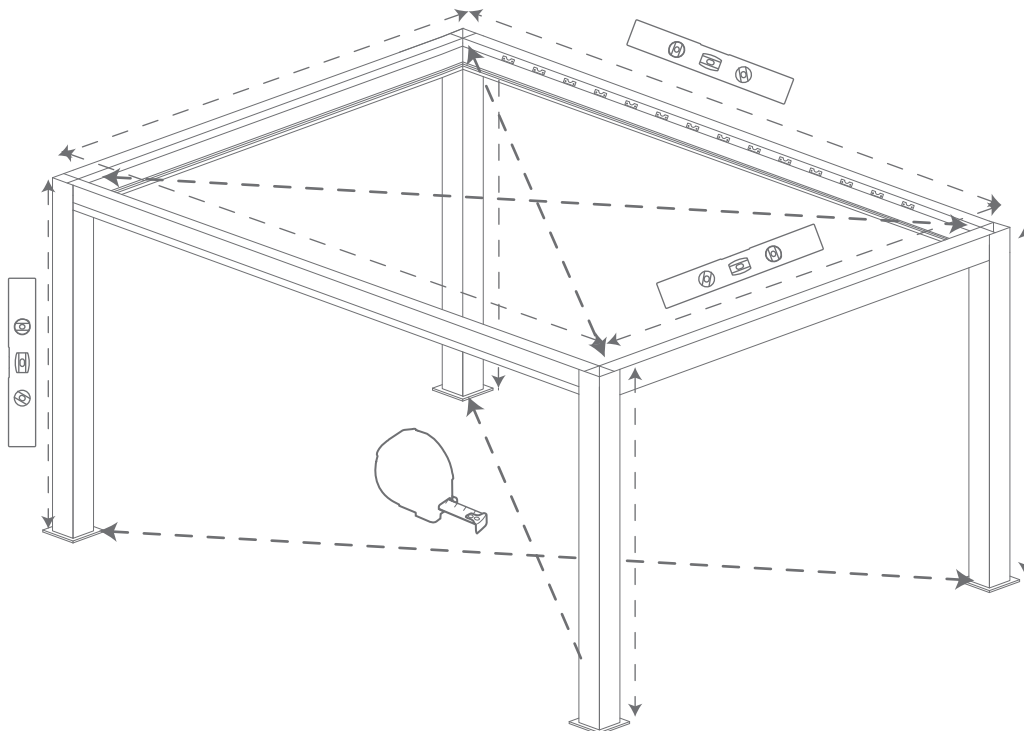

6.

Bohren Sie mit einem 10-mm-Bohrer in den Boden, wobei Sie die Ecken der Platine als Referenz verwenden.

7.

Befestige die Pfosten, indem du zuerst einen Dübel 10, dann eine Unterlegscheibe 1, eine Schraube 6,3x75 und schließlich einen Deckel 1 einsetzt.

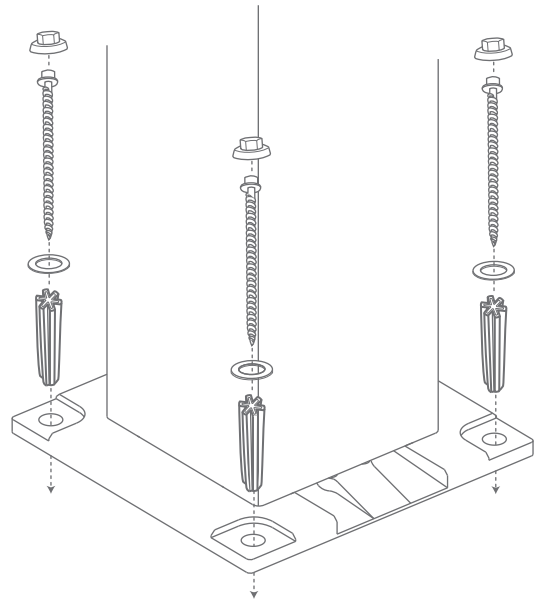
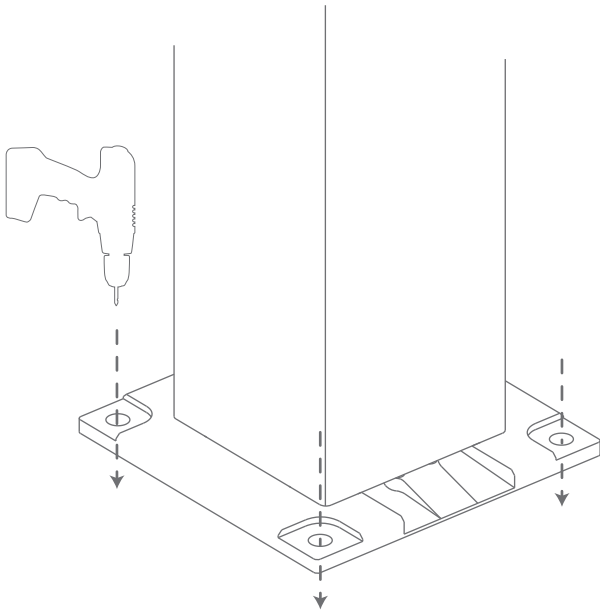

8.

Positionieren Sie die Lamellen gemäß dem untenstehenden Schema und befestigen Sie jede Lamelle, indem Sie sie an die Halterungen der Pergola schrauben. Positionieren Sie die obere Halterung der Lamelle auf der Lamelle und schrauben Sie alles mit Schrauben 3,9x32 (2 pro Halterung) fest.

Schrauben Sie den oberen Teil ab, setzen Sie die Lamelle ein und schrauben Sie die Halterung wieder an.

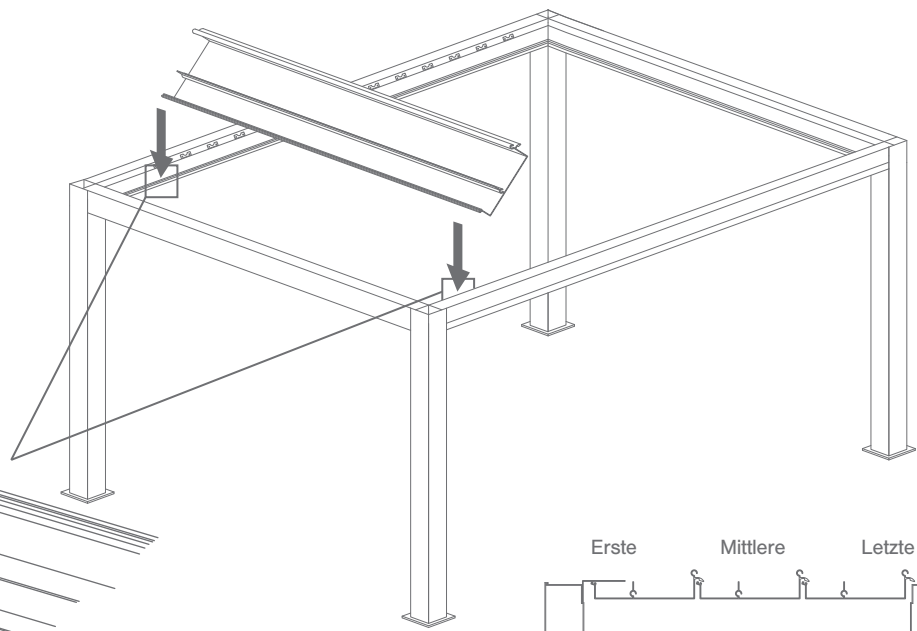
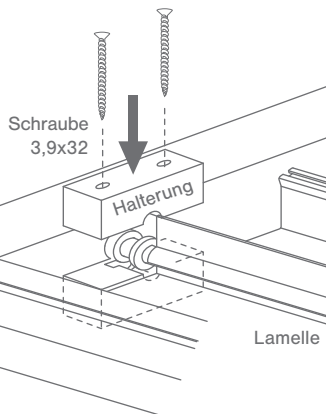

9.

Setzen Sie die Führungsschienen an den Seiten ein (oberhalb der Rinnen) und befestigen Sie sie an den Flügeln wie unten gezeigt.

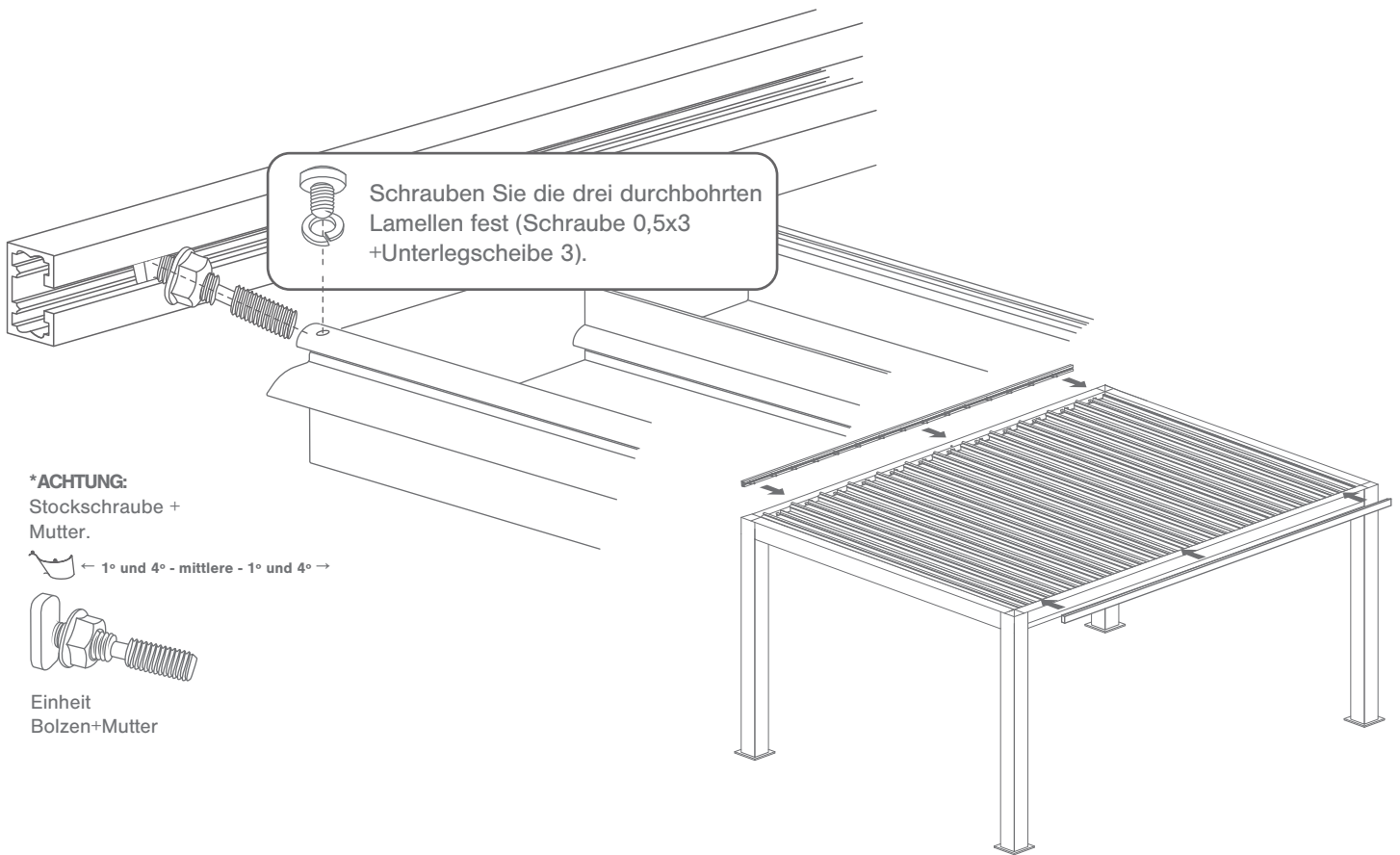

10.

Je nachdem, wie die Lamellen ausgerichtet sind, müssen Sie den Motor wie unten beschrieben drehen.

ACHTUNG
In der Richtung der Lamellen zum Motor ist die Motorhalterung oben in der Mitte des Gestänges befestigt. Wenn sich der Motor nicht in der maximal eingeklappten Position befindet, können Sie das Gerät beschädigen.

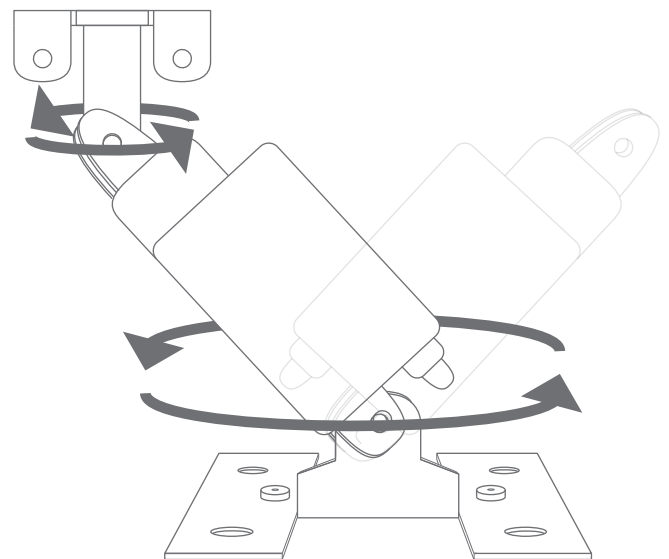
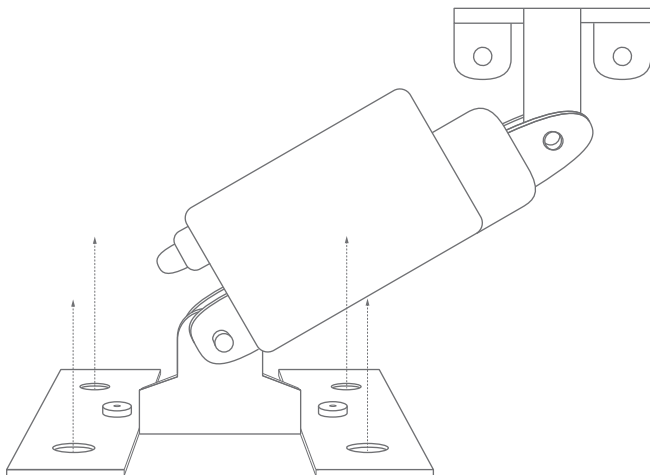
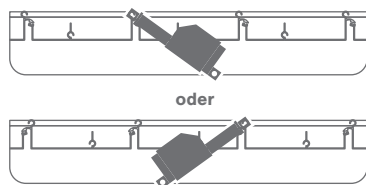

11.

Setzen Sie die obere Motorhalterung in die Führungsschiene ein und drehen Sie die Hammerkopfschraube so, dass sie an der Schiene befestigt wird.

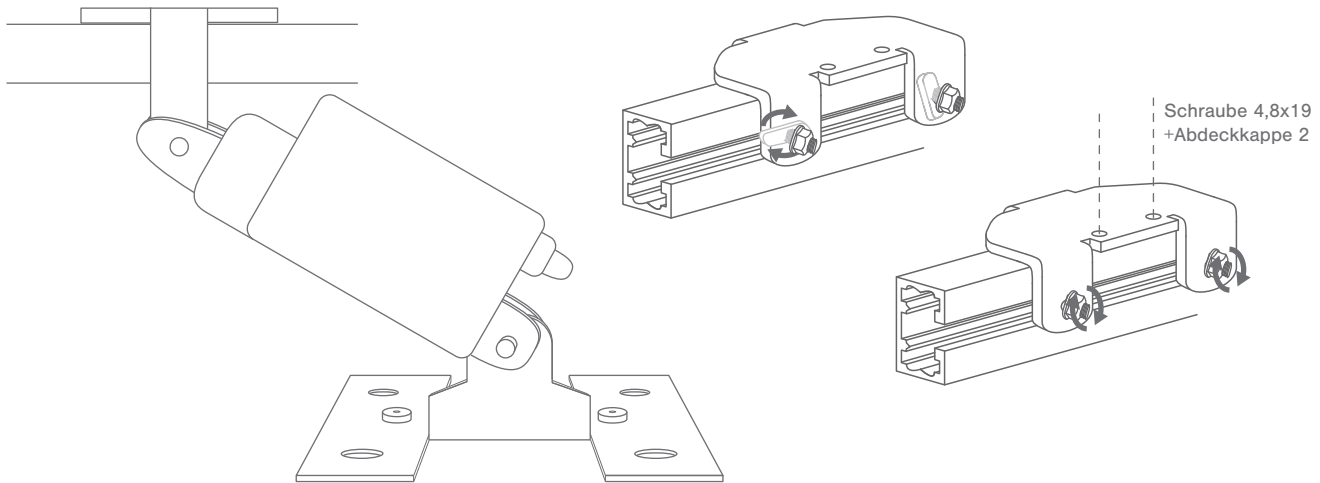

12.

Geben Sie zum Schluss Silikon auf die Fugen der Pergola, um sicherzustellen, dass sie abgedichtet ist.

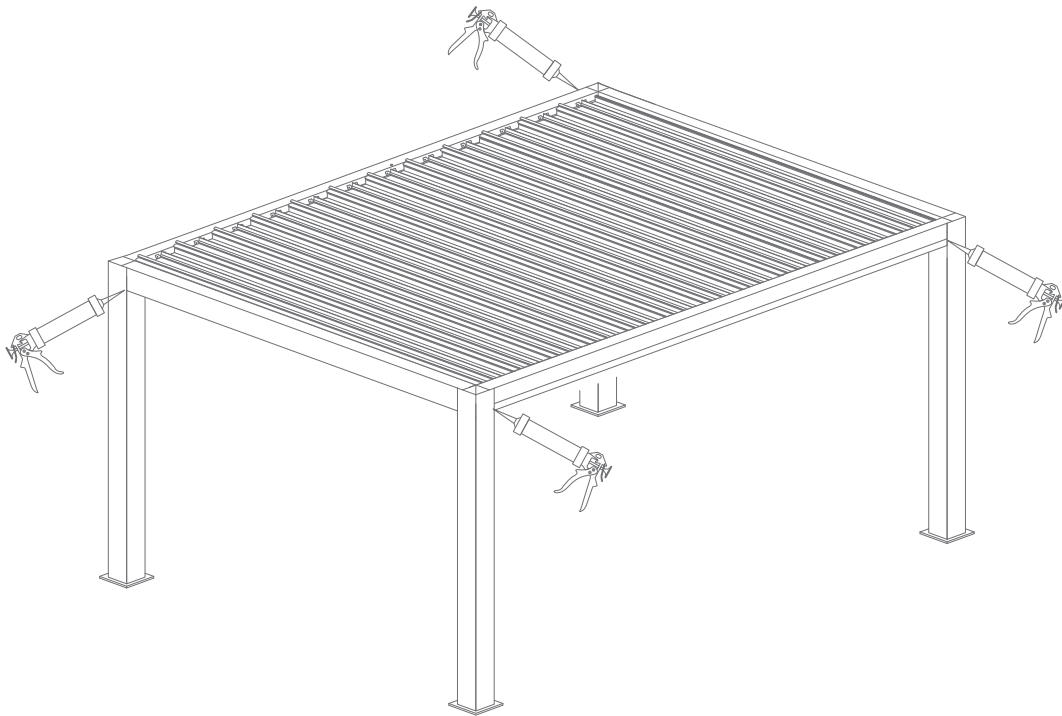

Anschließen und Programmieren der Automatik (siehe Installations- und Bedienungsanleitung für Steuerung).

Vor der Verlegung lagern: Das Produkt vertikal, vor Witterungseinflüssen geschützt in einem belüfteten und trockenen Raum lagern. Um die Garantie in Anspruch nehmen zu können, muss das Produkt fachgerecht verlegt werden (DTU). Es ist wichtig, dass die beweglichen Teile geschmiert werden. Tragen Sie keine Scheuermittel auf die Thermolackierung auf, reinigen Sie sie mit Seifenwasser.