

Art.Nr.
5904821915
AusgabeNr.
5904821915_1001
Rev.Nr.
16/01/2024

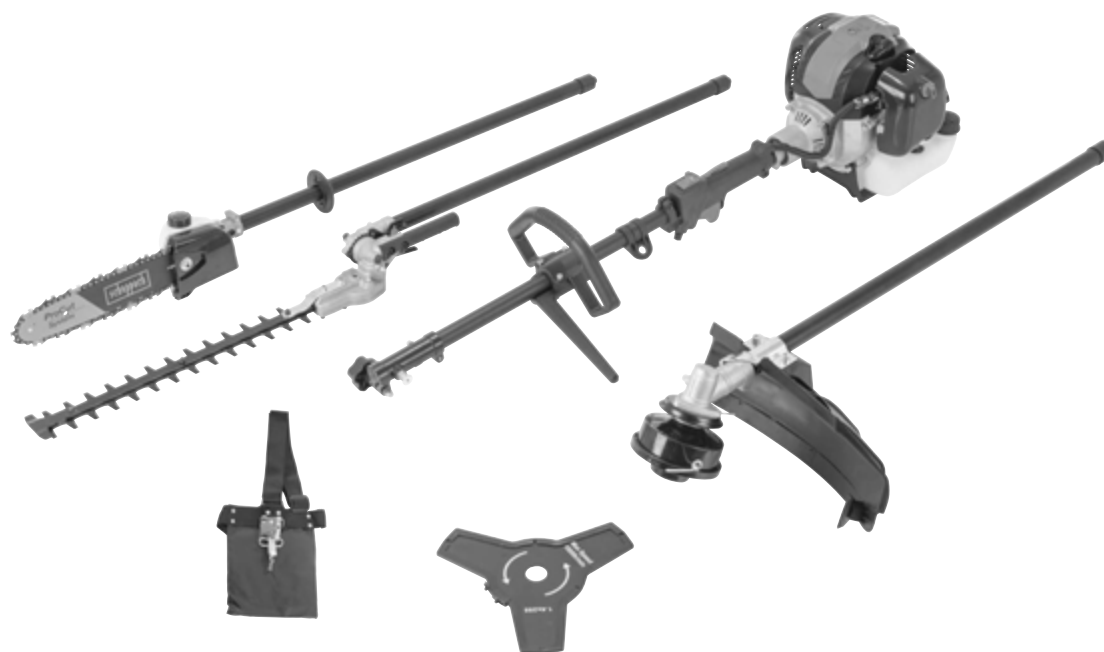

PMT520

DE	Benzin-Multifunktionsgerät Originalbetriebsanleitung	7
GB	Multifunctional petrol device Translation of original instruction manual	36
FR	Machine multifonction thermique Traduction des instructions d'origine	62
IT	Apparecchio multifunzione a benzina La traduzione dal manuale di istruzioni originale	90
NL	Multifunctioneel benzine apparaat Vertaling van de originele gebruikshandleiding	119
ES	Dispositivo multifunción de gasolina Traducción del manual de instrucciones original	147
CZ	Benzinový multifunkční přístroj Překlad originálního návodu k obsluze	176

SK	Benzinové multifunkčné zariadenie Preklad originálneho návodu na obsluhu	202
HU	Benzines multifunkciós készülék Eredeti használati utasítás fordítása	229
EE	Bensiini-multifunktsioonseade Originaalkäitusjuhendi tõlge	256
FI	Bensiinikäyttöinen monitoimilaite Käännös alkuperäisestä käyttöohjeesta	282
DK	Benzindrevet multifunktionsenhed Oversættelse fra den oprindelige betjeningsvejledning	308
BG	Бензинов мултифункционален уред Превод на оригиналното ръководство за експлоатация	334



ACHTUNG!
CAUTION!
ATTENTION!

Vor Inbetriebnahme die Bedienungsanleitung genau durchlesen!
Read the manual carefully before operating this machine!
Lire attentivement la notice avant toute mise en route !

1

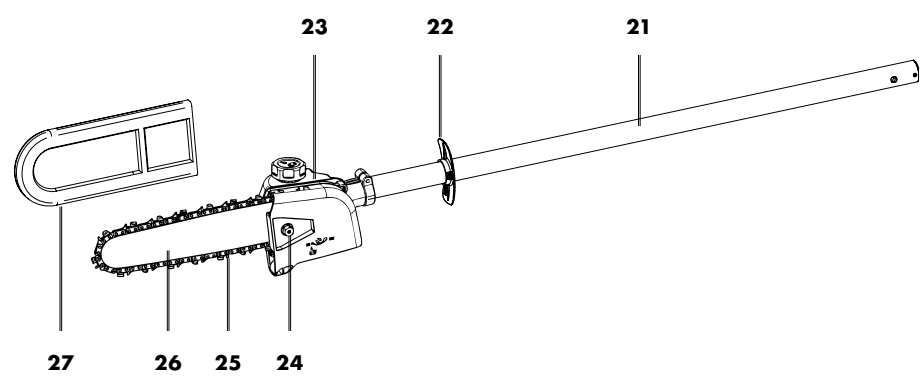
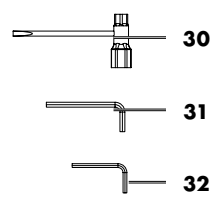
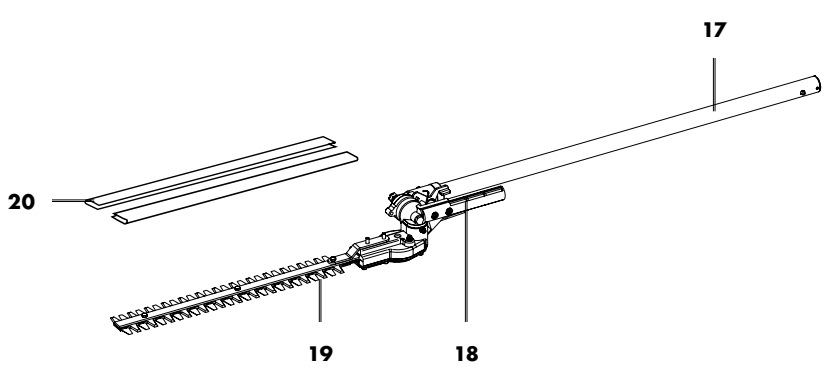
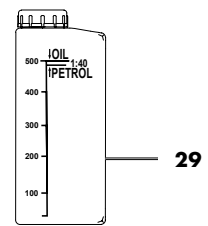
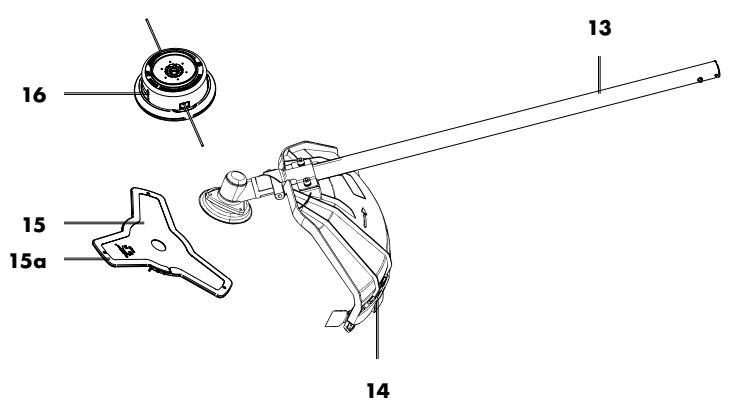
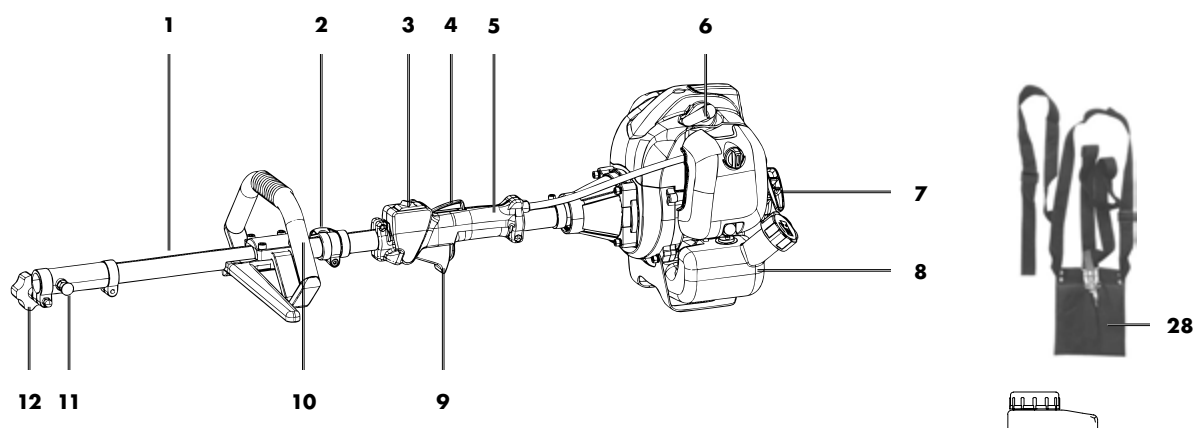

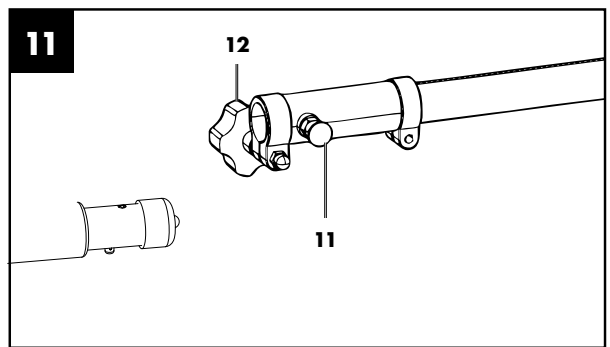
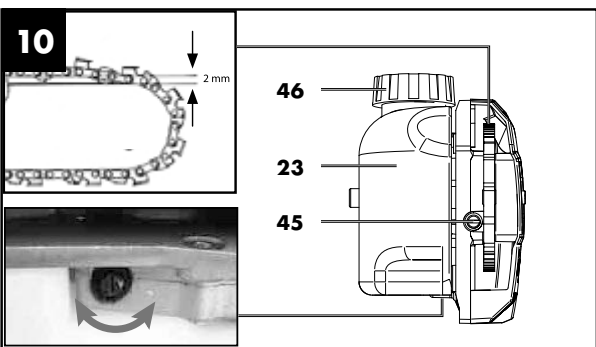
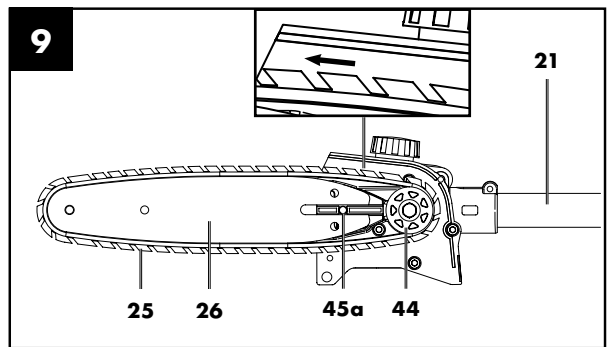
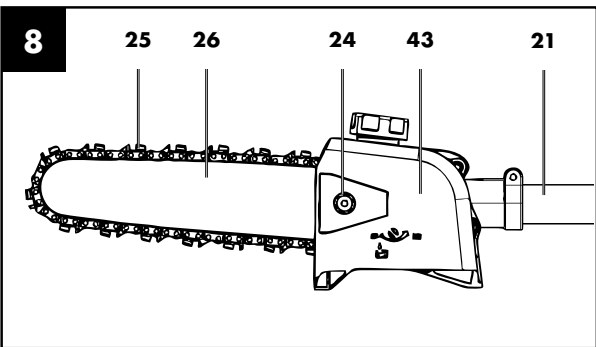
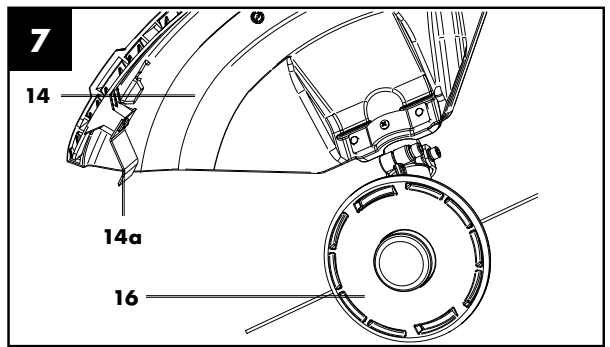
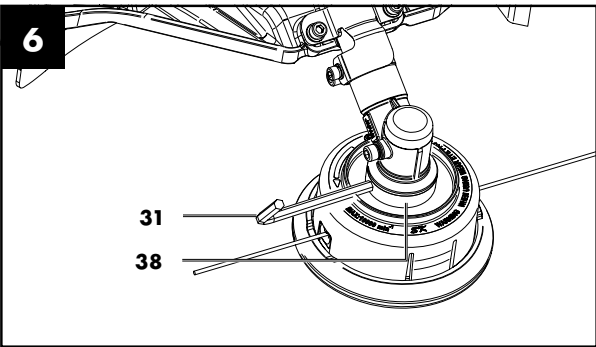
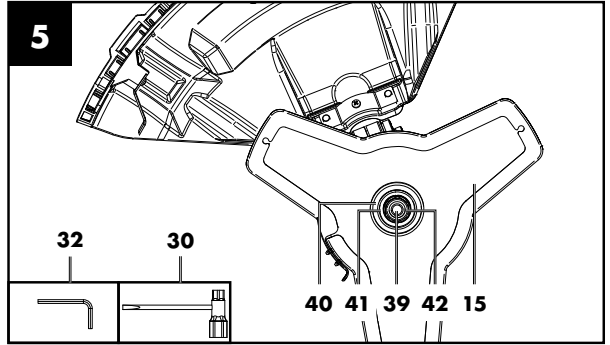
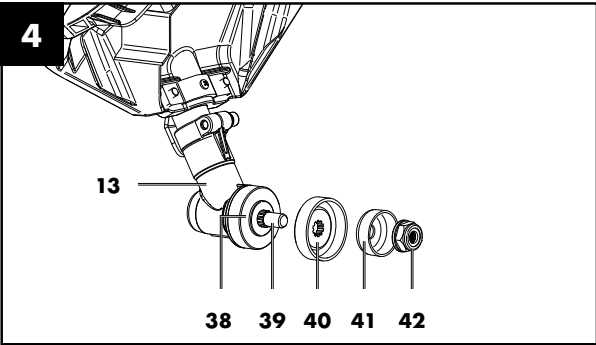
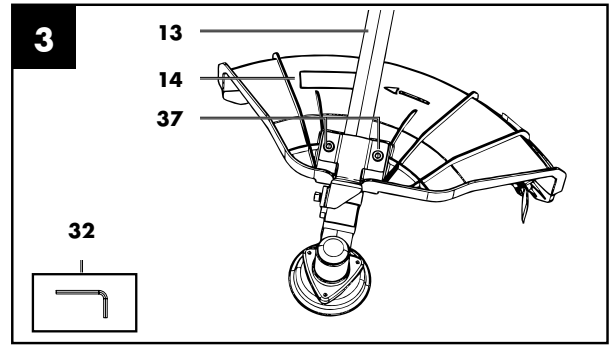
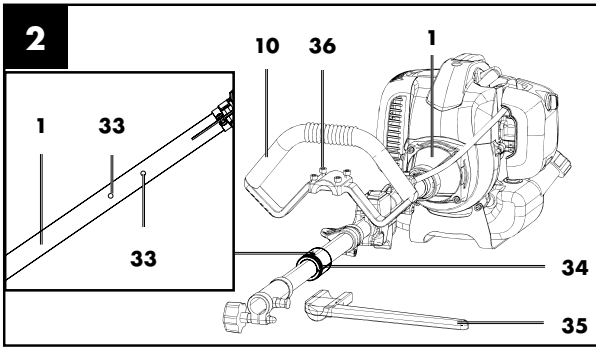

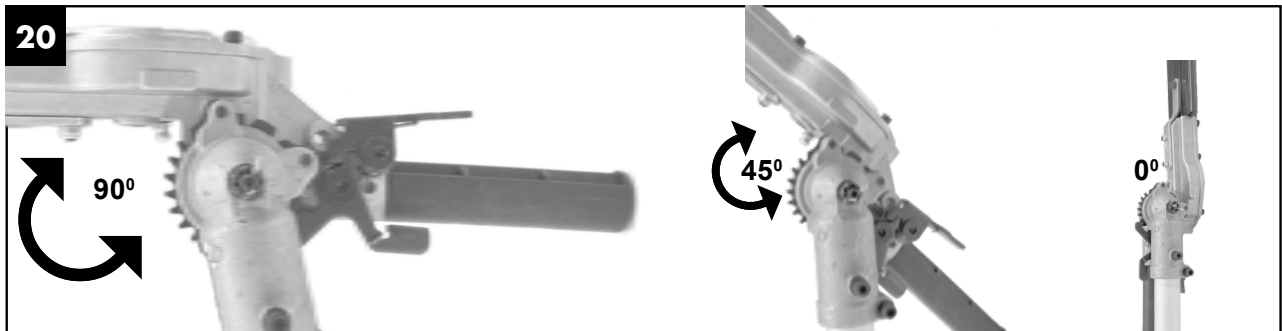
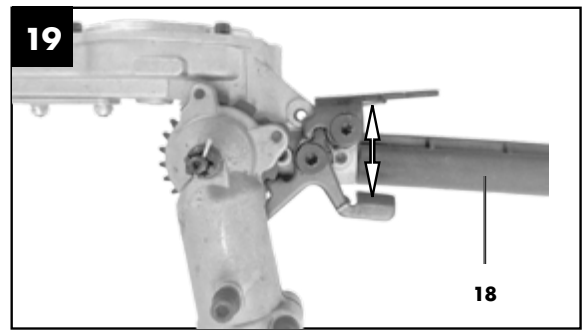
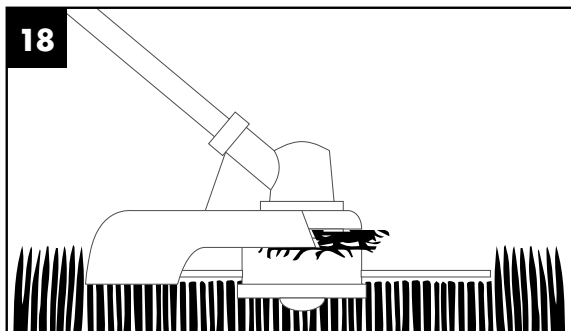
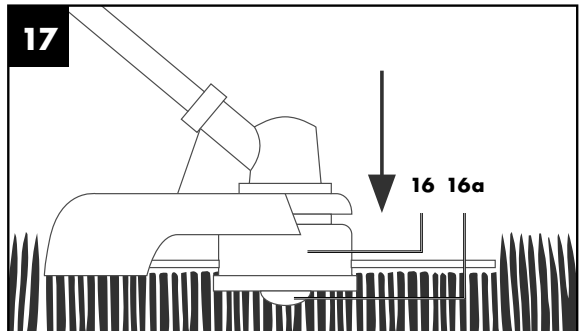
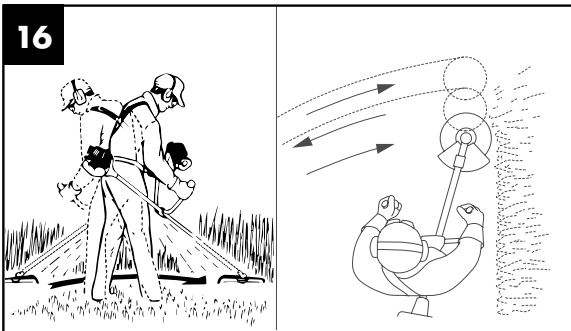
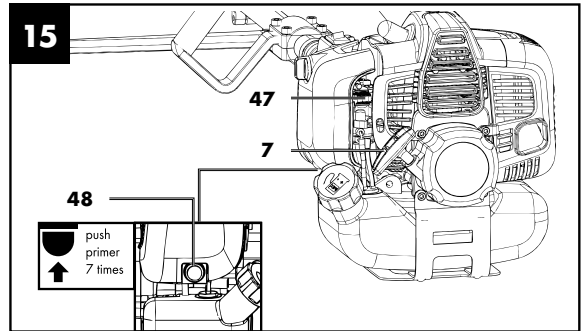
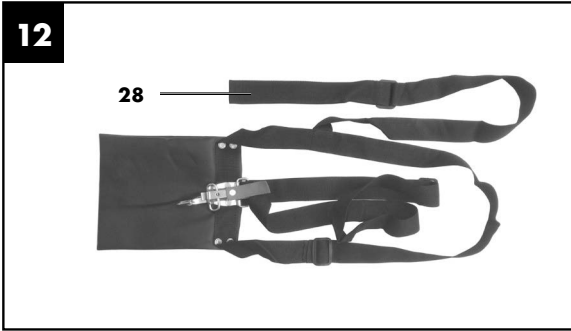

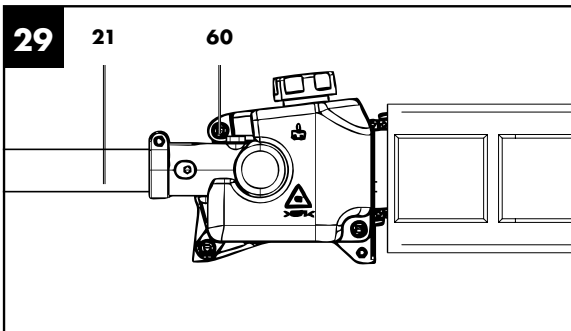
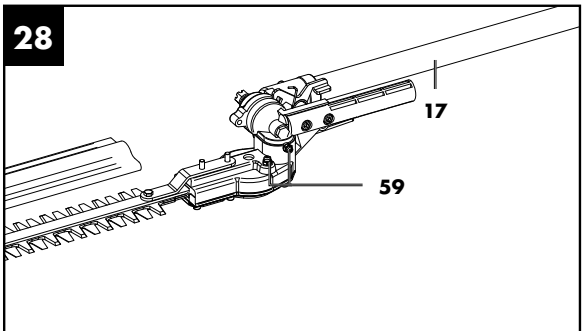
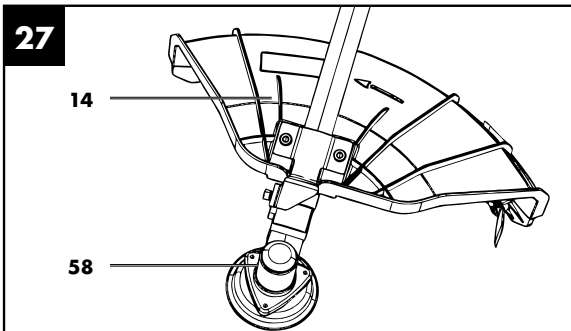
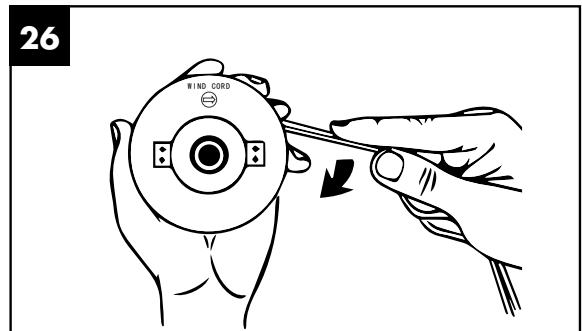
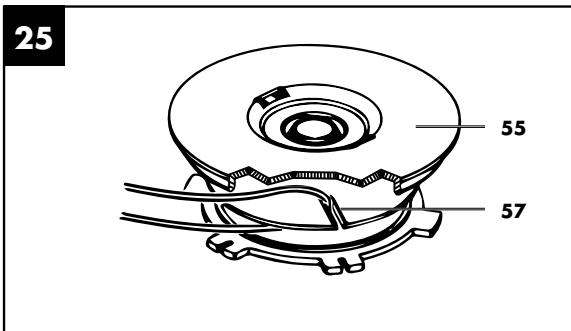
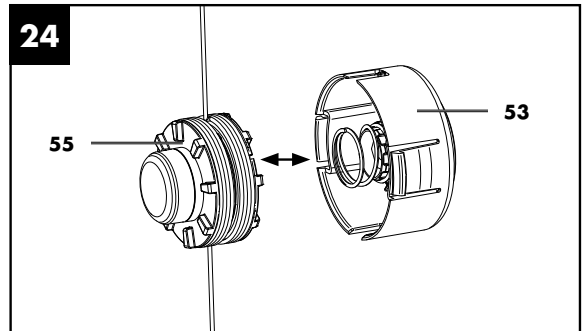
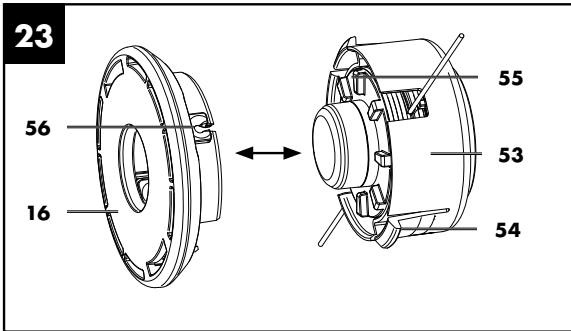
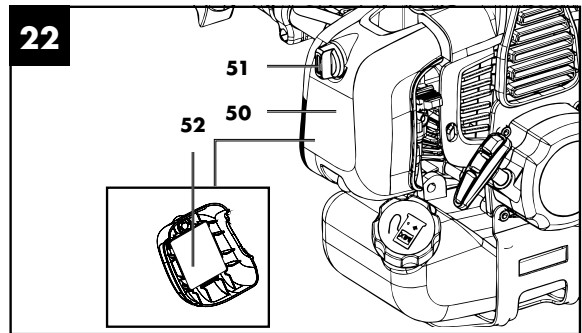
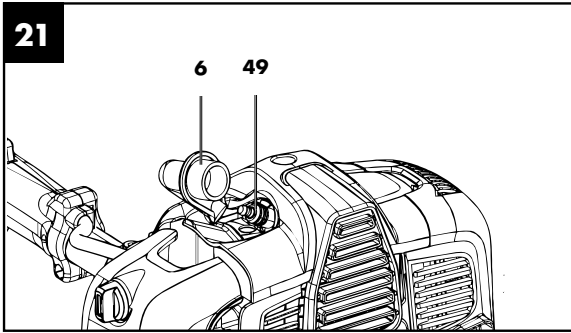

Erklärung der Symbole auf dem Gerät

Die Verwendung von Symbolen in diesem Handbuch soll Ihre Aufmerksamkeit auf mögliche Risiken lenken. Die Sicherheitssymbole und Erklärungen, die diese begleiten, müssen genau verstanden werden. Die Warnungen selbst beseitigen keine Risiken und können korrekte Maßnahmen zum Verhüten von Unfällen nicht ersetzen.

	<p>Vor Inbetriebnahme Bedienungsanleitung und Sicherheitshinweise lesen und beachten!</p>
	<p>Tragen Sie eine Schutzbrille!</p>
	<p>Tragen Sie einen Gehörschutz!</p>
	<p>Bei Arbeiten über Kopf ist ein Schutzhelm zu tragen.</p>
	<p>Tragen Sie Handschuhe.</p>
	<p>Festes Schuhwerk tragen.</p>
	<p>Achtung! Benzin ist sehr leicht entzündlich. Vermeiden Sie das Rauchen, offenes Feuer oder Funkenflug in der Nähe von Kraftstoff.</p>
	<p>Gerät vor Regen schützen und bei Regen nicht im Freien stehen lassen!</p>
	<p>Achtung, keine Sägeblätter oder mehrteilige metallische Schneidwerkzeuge verwenden!</p>

	<p>Warnung! Bei Nichteinhaltung Lebensgefahr, Verletzungsgefahr oder Beschädigung des Werkzeugs möglich!</p>
	<p>Achtung! Herabfallende Gegenstände. Insbesondere beim Schnitt über Kopfhöhe.</p>
	<p>Achtung! Verletzungsgefahr durch laufende Messer.</p>
	<p>Vorsicht vor Rückstoß!</p>
	<p>Achtung! Verletzungsgefahr durch wegschleudernde Gegenstände!</p>
	<p>Achtung! Erstickungsgefahr! Die Abgase sind giftig, betreiben Sie den Motor daher nicht in unbelüfteten Bereichen.</p>
	<p>Vor Wartungsarbeiten Gerät abstellen und Zündkerzenstecker abziehen!</p>
	<p>Vorsicht! Verletzungsgefahr durch drehendes Schnittmesser! Hände und Füße fernhalten!</p>
	<p>Abstand halten!</p>
	<p>Halten Sie Kinder, Zuschauer und Helfer 15 m vor der Motorsense / Rasentrimmer entfernt!</p>

	<p>Achtung vor Elektroleitungen! Halten sie mind. 10 m Abstand.</p>
	<p>Angabe des garantierten Schalleistungspegels L_{WA} in dB.</p>
	<p>Achtung! Der Auspuff und andere Teile des Motors werden im Betrieb sehr heiß, nicht berühren!</p>
	<p>Achtung! Heiße Teile. Abstand halten.</p>
	<p>Wichtig. Schalten Sie den Motor vor dem Nachfüllen von Kraftstoff aus. Füllen Sie nicht im laufenden Betrieb nach.</p>
	<p>Mischverhältnis: 40 Teile Benzin auf 1 Teil Öl Benzin: ROZ 95/ROZ 98 2-Takt-Motoröl: ISO-L-EGD/JASO FD Achtung! Benzin ist sehr leicht entzündlich. Vermeiden Sie das Rauchen, offenes Feuer oder Funkenflug in der Nähe von Kraftstoff. Kein E10 tanken!</p>
	<p>Tankinhalt 1200cm³.</p>
	<p>Mischverhältnis: 40 Teile Benzin auf 1 Teil Öl</p>
	<p>7x Kraftstoffpumpe (Primer) drücken.</p>
	<p>Choke-Hebel drehen.</p>
	<p>Startseilzug ziehen.</p>
	<p>Rasentrimmer: Schnittdurchmesser 420 mm</p>
	<p>Drehzahl Rasentrimmer max 6600/7500 min⁻¹</p>

	Heckenschere: Schnittlänge max. 390 mm
	Motorsense: Schnittdurchmesser 255 mm
	Hochentaster: Schnittlänge max. 260 mm
	Das Produkt entspricht den geltenden europäischen Richtlinien.
	Einstellung Kettenschmierung (Hochentaster-Vorsatz).
Achtung!	In dieser Bedienungsanweisung haben wir Stellen, die Ihre Sicherheit betreffen, mit diesem Zeichen versehen

Inhaltsverzeichnis:	Seite:
1. Einleitung.....	12
2. Gerätebeschreibung.....	12
3. Lieferumfang	13
4. Bestimmungsgemäße Verwendung	13
5. Sicherheitshinweise.....	14
6. Technische Daten.....	20
7. Vor Inbetriebnahme	21
8. Montage	22
9. Vor Inbetriebnahme	24
10. Betrieb	25
11. Arbeitshinweise	26
12. Transport (Abb. 2/3)	29
13. Wartung	29
14. Reinigung und Lagerung	33
15. Entsorgung und Wiederverwertung	33
16. Störungsabhilfe	34
17. Konformitätserklärung	366

1. Einleitung

Hersteller:

Scheppach GmbH
Günzburger Straße 69
D-89335 Ichenhausen

Verehrter Kunde,

Wir wünschen Ihnen viel Freude und Erfolg beim Arbeiten mit Ihrem neuen Gerät.

Hinweis:

Der Hersteller dieses Gerätes haftet nach dem geltenden Produkthaftungsgesetz nicht für Schäden, die an diesem Gerät oder durch dieses Gerät entstehen bei:

- unsachgemäßer Behandlung,
- Nichtbeachtung der Bedienungsanweisung,
- Reparaturen durch Dritte, nicht autorisierte Fachkräfte,
- Einbau und Austausch von nicht originalen Ersatzteilen,
- nicht bestimmungsgemäßer Verwendung,

Beachten Sie:

Lesen Sie vor der Montage und vor Inbetriebnahme den gesamten Text der Bedienungsanleitung durch. Diese Bedienungsanleitung soll es Ihnen erleichtern, Ihr Werkzeug kennenzulernen und dessen bestimmungsgemäßen Einsatzmöglichkeiten zu nutzen.

Die Bedienungsanleitung enthält wichtige Hinweise, wie Sie mit dem Werkzeug sicher, fachgerecht und wirtschaftlich arbeiten und wie Sie Gefahren vermeiden, Reparaturkosten sparen, Ausfallzeiten verringern und die Zuverlässigkeit und Lebensdauer des Werkzeugs erhöhen.

Zusätzlich zu den Sicherheitsbestimmungen dieser Bedienungsanleitung müssen Sie unbedingt die für den Betrieb des Werkzeugs geltenden Vorschriften Ihres Landes beachten.

Bewahren Sie die Bedienungsanleitung, in einer Plastikhülle geschützt vor Schmutz und Feuchtigkeit, bei dem Werkzeug auf. Sie muss von jeder Bedienungsperson vor Aufnahme der Arbeit gelesen und sorgfältig beachtet werden. An dem Werkzeug dürfen nur Personen arbeiten, die im Gebrauch des Werkzeugs unterwiesen und über die damit verbundenen Gefahren unterrichtet sind. Das geforderte Mindestalter ist einzuhalten.

Neben den in dieser Bedienungsanleitung enthaltenen Sicherheitshinweisen und den besonderen Vorschriften Ihres Landes sind die für den Betrieb von baugleichen Maschinen allgemein anerkannten technischen Regeln zu beachten.

Wir übernehmen keine Haftung für Unfälle oder Schäden, die durch Nichtbeachten dieser Anleitung und den Sicherheitshinweisen entstehen.

Machen Sie sich mit der Betriebsanleitung vertraut, bevor Sie versuchen, das Gerät zu bedienen.

2. Gerätebeschreibung

1. Motor-Antriebseinheit
2. Trageöse
3. Ein/Aus-Schalter
4. Einschaltsperr
5. Hinterer Handgriff
6. Zündkerzenstecker
7. Starterseilzug
8. Kraftstofftank
9. Gashebel
10. Vorderer Handgriff
11. Entriegelungsbolzen
12. Verschlusschraube Motor-Antriebseinheit

Sensen-Vorsatz

13. Motorsense / Rasentrimmer
14. Schutzschild Motorsense / Rasentrimmer
- 14a. Schnittklinge Schutzschild Motorsense / Rasentrimmer
15. Schneidmesser
- 15a. Schutzabdeckung
16. Fadenspule
- 16a. Auslöser

Heckenscheren-Vorsatz

17. Heckenschere
18. Justierhebel
19. Schneideeinheit
20. Schutzabdeckung

Hochentaster-Vorsatz

21. Hochentaster
22. Schutzring
23. Öltank
24. Befestigungsmutter Schwert
25. Sägekette
26. Schwert
27. Schutzabdeckung
28. Tragegurt
29. Öl-Benzinmischflasche
30. Zündkerzenschlüssel
31. Innensechskantschlüssel Gr. 4
32. Innensechskantschlüssel Gr. 5
33. Positionsbohrung
34. Gummiring
35. Schutzbügel
36. Innensechskantschraube
37. Schraube (vormontiert)
38. Innerer Flansch
39. Gewindedorn
40. äußerer Flansch
41. Abdeckung
42. Mutter

- 43. Kettenradabdeckung
- 44. Kettenrad
- 45. Kettenspannschraube
- 45a. Kettenspannbolzen
- 46. Öl-Tankdeckel
- 47. Choke-Hebel
- 48. Kraftstoffpumpe
- 49. Zündkerze
- 50. Abdeckung Luftfilter
- 51. Halteschraube Luftfilter
- 52. Schaumstoffeinsatz Luftfilter
- 53. Spulenabdeckung
- 54. Haltelasche
- 55. Fadenthaler
- 56. Öse
- 57. Haltelasche
- 58. Schraube Schmierstelle
- 59. Wartungsschraube
- 60. Schmiernippel

- a. Karabinerhaken
- b. Sicherheitslasche

3. Lieferumfang

- Motor-Antriebseinheit
- Vorderer Handgriff
- **Sensen-Vorsatz**
Motorsense / Rasentrimmer
- Schutzschild Motorsense / Rasentrimmer
- Schneidmesser
- Fadenspule
- **Heckenscheren-Vorsatz** Heckenschere
- Schutz Heckenschere
- **Hochentaster-Vorsatz** Hochentaster
- Sägekette
- Schwert
- Schutz Hochentaster
- Tragegurt
- Öl-Benzinmischflasche
- Zündkerzenschlüssel
- Innensechskantschlüssel Gr. 4
- Innensechskantschlüssel Gr. 5

4. Bestimmungsgemäße Verwendung

Die Motorsense (Verwendung des Schneidmessers) eignet sich zum Schneiden von leichtem Gehölz, starkem Unkraut und Unterholz.

Der Rasentrimmer (Verwendung der Fadenspule mit Schnitffaden) eignet sich zum Schneiden von Rasen, Grasflächen und leichtem Unkraut.

Die Heckenschere ist zum Schneiden von Hecken, Büschen und Sträuchern geeignet.

Der Hochentaster ist für Entastungsarbeiten an Bäumen vorgesehen. Er ist nicht geeignet für umfangreiche Sägearbeiten und Baumfällungen sowie zum Sägen von anderen Materialien als Holz.

Die Einhaltung der vom Hersteller beigefügten Gebrauchsanweisung ist Voraussetzung für den ordnungsgemäßen Gebrauch des Gerätes. Jede andere Verwendung, die in dieser Anleitung nicht ausdrücklich zugelassen wird, kann zu Schäden am Gerät führen und eine ernsthafte Gefahr für den Benutzer darstellen. Beachten Sie unbedingt die Einschränkungen in den Sicherheitshinweisen.

Bitte beachten Sie, dass unsere Geräte bestimmungsgemäß nicht für den gewerblichen, handwerklichen oder industriellen Einsatz konstruiert wurden. Wir übernehmen keine Gewährleistung, wenn das Gerät in Gewerbe-, Handwerks- oder Industriebetrieben sowie bei gleichzusetzenden Tätigkeiten eingesetzt wird.

Achtung!

Wegen körperlicher Gefährdung des Benutzers darf das 4 in 1 Multifunktionsgerät nicht zu folgenden Arbeiten eingesetzt werden: zum Reinigen von Gehwegen und als Häcksler zum Zerkleinern von Baum- und Heckenabschnitten. Ferner darf das 4 in 1 Multifunktionsgerät nicht zum Einebnen von Bodenerhebungen, wie z. B. Maulwurfshügel verwendet werden. Aus Sicherheitsgründen darf das 4 in 1 Multifunktionsgerät nicht als Antriebsaggregat für andere Arbeitswerkzeuge und Werkzeugsätze jeglicher Art verwendet werden.

Das 4 in 1 Multifunktionsgerät darf nur nach seiner Bestimmung verwendet werden. Jede weitere darüber hinausgehende Verwendung ist nicht bestimmungsgemäß. Für daraus hervorgerufene Schäden oder Verletzungen aller Art haftet der Benutzer/Bediener und nicht der Hersteller.

Wer das Gerät nicht benutzen darf:

Personen, die nicht mit der Bedienungsanleitung vertraut sind, Kinder unter 16 Jahren sowie Personen, die unter Alkohol-, Drogen-, Medikamenteneinfluss stehen, müde oder krank sind.

5. Sicherheitshinweise

WICHTIG!
VOR GEBRAUCH SORGFÄLTIG LESEN!
FÜR IHRE UNTERLAGEN AUFBEWAHREN!

5.1 Allgemein

⚠ **Achtung! Vergiftungsgefahr!**

- Abgase, Kraftstoffe und Schmierstoffe sind giftig. Abgase dürfen nicht eingeatmet werden.

5.1.1 Kraftstoff

⚠ **Warnung!**

- Benzin ist hochgradig entflammbar. Bewahren Sie Benzin nur in den dafür vorgesehenen Behältern auf.
- Tanken Sie nur im Freien und rauchen Sie nicht.
- Während der Motor läuft, oder bei heißem Gerät darf der Tankverschluss nicht geöffnet oder Benzin nachgefüllt werden.
- Falls Benzin übergelaufen ist, darf kein Versuch unternommen werden, den Motor zu starten. Stattdessen ist das Gerät von der benzinverschmutzten Fläche zu entfernen. Jeglicher Zündversuch ist zu vermeiden, bis sich die Benzindämpfe verflüchtigt haben.
- Aus Sicherheitsgründen sind Benzintank und Tankverschlüsse bei Beschädigung auszutauschen.

5.1.2 Vor Inbetriebnahme

⚠ **Achtung!**

- Während des Mähens sind immer rutschfeste Sicherheitsschuhe und entsprechende Sicherheitskleidung wie Schutzhandschuhe, Schutzhelm, Schutzmaske, Schutzbrille und Gehörschutz zu tragen.
- Überprüfen Sie das Gelände, auf dem das Gerät eingesetzt wird, und entfernen Sie Gegenstände, die erfasst und weggeschleudert werden können.
- Vor dem Gebrauch und nach dem Fallenlassen oder anderen Stoßeinwirkungen ist immer durch Sichtkontrolle zu prüfen, ob die Schneidwerkzeuge, Befestigungsbolzen sowie die gesamte Schneideinheit beschädigt ist. Abgenutzte oder beschädigte Schneidwerkzeuge und Befestigungsbolzen müssen ausgetauscht werden.
- Vor dem Gebrauch ist immer durch Sichtkontrolle zu prüfen, ob die Schneidwerkzeuge abgenutzt oder beschädigt sind. Zur Vermeidung einer Unwucht dürfen abgenutzte oder beschädigte Schneidwerkzeuge und Befestigungsbolzen nur satzweise ausgetauscht werden.

5.2 Arbeitssicherheitshinweise für Motorsense / Rasentrimmer

5.2.1 Sicherheitsvorrichtungen

Beim Arbeiten mit dem Gerät muss die entsprechende Kunststoffschutzhäube für Motorsense oder Rasentrimmer montiert sein, um das Wegschleudern von Gegenständen zu verhindern.

⚠ **Warnung!**

- Mähen Sie niemals, während andere Personen, insbesondere Kinder oder Tiere, in der Nähe sind.
- Halten Sie einen Sicherheitsabstand von 15 m ein. Bei Annäherung stellen Sie das Gerät unverzüglich ab.

5.2.2 Arbeitssicherheitshinweise für Rasentrimmer

5.2.2.1 Vorbereitung

- Tragen Sie eng anliegende Arbeitskleidung, die Schutz bietet, wie eine lange Hose, sichere Arbeitsschuhe, strapazierfähige Schutzhandschuhe, einen Schutzhelm, eine Schutzmaske für das Gesicht oder eine Schutzbrille zum Schutz der Augen und gute Ohrwatte oder einen anderen Gehörschutz gegen den Lärm.
- Benutzen Sie immer den mitgelieferten Tragegurt.
- Achten Sie darauf, dass die Griffe trocken und sauber sind und keinerlei Benzingemisch daran haftet.
- Überprüfen Sie vor dem Arbeiten das Gelände auf Gegenstände, wie Metallteile, Flaschen, Steine o. ä., die weggeschleudert werden können und dadurch Verletzungen beim Benutzer verursachen.
- Bevor Sie den Motor anlassen, vergewissern Sie sich, dass der Rasentrimmer mit keinem Hindernis in Berührung kommt.
- Benutzen Sie das Gerät erst, wenn Sie sich mit diesem vertraut fühlen.

5.2.2.2 Elektrische Sicherheit

- Benutzen Sie das Gerät niemals in der Nähe von leicht entflammaren Flüssigkeiten oder Gasen, weder in geschlossenen Räumen noch im Freien. Explosionen und / oder Brand können die Folge sein.
- Arbeiten Sie nicht mit einem beschädigten, unvollständigen oder ohne Zustimmung des Herstellers geänderten Gerät. Benutzen Sie das Gerät nie mit defekter Schutzausrüstung. Benutzen Sie das Gerät nicht bei defektem Ein/Aus-Schalter. Prüfen Sie nach Fallenlassen das Gerät auf signifikante Schäden oder Defekte.

5.2.2.3 Sicherheit von Personen

- Nur ausreichend geschulte Personen und Erwachsene dürfen das Gerät bedienen, einstellen und warten.
- Sind Sie mit dem Gerät nicht vertraut, üben Sie den Umgang bei nicht laufendem Motor.
- Den Auspuff nicht berühren.
- Das Gerät nicht unter Alkohol- oder Drogeneinfluss betätigen.
- Halten Sie das Gerät stets mit beiden Händen fest. Dabei sollen Daumen und Finger die Griffe umschließen.
- Arbeitshaltung: Das Gerät nicht in unbequemer Stellung, nicht bei fehlendem Gleichgewicht, mit ausgestreckten Armen oder nur mit einer Hand bedienen.
- Achten Sie immer auf festen Stand.
- Benutzen Sie das Gerät nicht, wenn Zuschauer oder Tiere sich in unmittelbarer Nähe befinden. Halten Sie während der Mäharbeiten einen Mindestabstand von 15 Metern zwischen Benutzer und anderen Personen oder Tieren. Halten Sie bei Abmäharbeiten bis zum Boden bitte einen Mindestabstand von 30 Metern zwischen Benutzer und anderen Personen oder Tieren.
- Bei Mäharbeiten am Hang stehen Sie bitte stets unterhalb des Schneidwerkzeugs. Schneiden oder trimmen Sie niemals an einem glatten, rutschigen Hügel oder Abhang.
- Jegliche Veränderungen an dem Produkt können die persönliche Sicherheit gefährden und lassen die Herstellergarantie verfallen.
- Kinder sollten beaufsichtigt werden, um sicherzustellen, dass sie nicht mit dem Gerät spielen.
- Benutzen Sie das Gerät niemals, wenn es beschädigt ist oder Mängel aufweist.

5.2.2.4 Verwendung und Behandlung

- Benutzen Sie das Gerät nur zum vorgesehenen Zweck, wie Rasentrimmen und Mäharbeiten.
- Benutzen Sie das Gerät nicht über einen längeren Zeitraum, machen Sie regelmäßig Pausen.
- Achten Sie darauf, dass Schrauben und Verbindungselemente fest angezogen sind. Bedienen Sie das Gerät nie, wenn es nicht richtig eingestellt, nicht vollständig oder sicher zusammengesetzt ist.
- Öffnen Sie den Benzintank langsam, um eventuellen Druck abzulassen, der sich im Benzintank gebildet hat. Um Brandgefahr vorzubeugen, entfernen Sie sich mindestens 3 Meter vom Auftankbereich, bevor Sie das Gerät anlassen.
- Führen Sie den Rasentrimmer in der gewünschten Höhe. Vermeiden Sie es, kleine Gegenstände (z. B. Steine) mit dem Rasentrimmer zu berühren.
- Halten Sie den Rasentrimmer stets auf dem Boden, wenn das Gerät in Betrieb ist.
- Das Gerät nur benutzen, wenn die entsprechende Schutzhaube installiert und in gutem Zustand ist.

- Verwenden Sie keine anderen Schneidwerkzeuge. Zu Ihrer eigenen Sicherheit verwenden Sie nur Zubehör und Zusatzgeräte, die in der Betriebsanleitung angegeben werden. Der Gebrauch anderer als der in der Betriebsanleitung empfohlenen Schneidwerkzeuge oder Zubehör kann eine persönliche Verletzungsgefahr für Sie bedeuten.
- Trimmen und schneiden Sie immer im oberen Drehzahlbereich. Lassen Sie den Motor zu Beginn des Mähens oder während des Trimmens nicht in niedriger Drehzahl laufen.
- Vergewissern Sie sich, dass das Gerät beim Starten und während der Arbeit nicht mit dem Erdboden, Steinen, Draht oder anderen Fremdkörpern in Berührung kommt.
- Schalten Sie das Gerät ab, bevor Sie es abstellen.
- Stellen Sie den Motor immer vor Arbeiten an dem Schneidwerkzeug ab.

5.2.3 Arbeitssicherheitshinweise für Motorsensen

5.2.3.1 Vorbereitung

- Die Motorsense schleudert Gegenstände und auch Erde heftig weg. Dies kann Erblindung oder Verletzungen verursachen. Tragen Sie Augen-, Gesichts- und Beinschutz. Entfernen Sie Gegenstände immer aus dem Arbeitsbereich, bevor Sie die Motorsense einsetzen.
- Die Motorsense läuft aus, wenn der Gashebel losgelassen wurde. Eine auslaufende Motorsense kann Ihnen oder umherstehenden Personen Schnittverletzungen zufügen. Bevor Sie an der Motorsense irgendwelche Arbeiten vornehmen, stellen Sie den Motor ab und vergewissern Sie sich, dass die Motorsense zum Stillstand gekommen ist.

5.2.3.2 Sicherheit von Personen

- Umstehende Personen können Erblindung oder Verletzungen erleiden. Halten Sie in allen Richtungen einen Abstand von 15 Metern zwischen sich und anderen Personen oder Tieren ein.

5.2.3.3 Verwendung und Behandlung

- Benutzen Sie das Gerät nicht, wenn nicht alle Schneidmesseranbauten ordnungsgemäß installiert sind.
- Das Schneidmesser kann ruckartig von Gegenständen weggeschleudert werden (Rückschlag). Dies kann zu Verletzungen an Armen und Beinen führen. Sollte das Gerät auf Fremdkörper treffen, stoppen Sie den Motor sofort und warten Sie, bis das Schneidmesser zum Stillstand gekommen ist. Überprüfen Sie das Schneidmesser auf Schäden. Ersetzen Sie das Schneidmesser immer, wenn es verbogen oder gerissen ist. **Warnung! Gerissene Schneidmesser können herausgeschleudert werden.**

- Stellen Sie den Motor ab und ziehen Sie den Zündkerzenstecker ab, wenn Sie Arbeiten am Schneidmesser durchführen (z. B. Beseitigung einer Verstopfung, Überprüfen der Schneideinheit).
- **Warnung! Scharfe Kanten an der Motorsense. Es ist notwendig, Handschuhe zu tragen.**
- Prüfen Sie, ob die Schneidgarnitur während des Leerlaufs des Motors stillsteht.
- Prüfen Sie die Maschine auf lose Befestigungen, Kraftstofflecks und beschädigte Teile, wie z. B. Risse in der Schneidgarnitur.
- Anmerkung! Nationale Vorschriften können den Einsatz der Maschine beschränken.
- Es ist notwendig, eine tägliche Sichtprüfung vor Gebrauch und nach dem Fallen lassen oder anderen Stoßeinwirkungen durchzuführen, um signifikante Mängel festzustellen.
- Tragen Sie sowohl rutschfesten Fußschutz als auch Schutzkleidung.
- Benutzen Sie niemals die Maschine, wenn der Benutzer vor dem Arbeiten mit der Maschine müde, krank oder unter dem Einfluss von Alkohol oder anderen Drogen steht.
- Es ist bei Benutzung der Maschine notwendig, Ruhepause zu machen und Arbeitspositionen zu wechseln.
- Nehmen Sie einen festen Stand ein und halten Sie das Gleichgewicht während des Betriebs. Es ist einschließend notwendig, den mitgelieferten Tragegurt zu verwenden.
- Es ist notwendig, die Maschine in einem guten Betriebszustand zu halten.
- Verwenden Sie die Schutze für Schneidgarnituren mit Metallblatt.
- Nutzen Sie ein Transportschutz für Metallblätter während des Transportes und Lagerung.
- Verwenden Sie nur vom Hersteller empfohlene Schneidwerkzeuge. Andere nicht vom Hersteller empfohlene Schneidwerkzeuge können das Gerät beschädigen oder Verletzungen verursachen.

5.3 Arbeitssicherheitshinweise für Heckenscheren

Hinweis:

- Die Heckenschere wird vollständig zusammengebaut geliefert.
- Hinweise und bildliche Darstellungen zur Einstellung, Gebrauch der Heckenschere bzw. deren Stellteile, Wartung, Schmierung durch den Benutzer finden Sie in dieser Anleitung und auf der Ausklappseite.
- Hinweise zur Arbeitsposition (siehe Ausklappseite).
- Hinweise zu Stellteilen (siehe Ausklappseite).
- Hinweise zum sicheren Umgang mit Kraftstoff (siehe Kapitel „Vor Inbetriebnahme“).

- Hinweise für den empfohlenen Austausch oder die Reparatur von Teilen oder den Kundendienst und Spezifikationen von zu verwendenden Ersatzteilen, sofern diese die Gesundheit und Sicherheit der Benutzer betreffen, finden Sie in dieser Anleitung.
- Erklärung aller an der Heckenschere verwendeten grafischen Symbole, Angaben, Merkmale und technische Daten sowie die Vorgehensweise bei Unfällen und Störungen finden Sie in dieser Anleitung.
- Blockiertes Werkzeug: Entfernen Sie das klemmende Material aus der Schneideinheit (19).

⚠ Warnung!

- Kinder dürfen die Heckenschere niemals benutzen.
- **Seien Sie stets aufmerksam, achten Sie darauf, was Sie tun und gehen Sie mit Vernunft an die Arbeit mit dem Gerät. Benutzen Sie das Gerät nicht, wenn Sie krank oder müde sind oder unter dem Einfluss von Drogen, Alkohol oder Medikamenten stehen.** Ein Moment der Unachtsamkeit beim Gebrauch des Gerätes kann zu ernsthaften Verletzungen führen.
- Vermeiden Sie Fehlanwendungen, benutzen Sie die Maschine nur wie unter „Bestimmungsgemäße Verwendung“ beschrieben.

Machen Sie sich mit der Betriebsanleitung vertraut, bevor Sie das Gerät bedienen.

5.3.1 Vorbereitung

- **DIESE HECKENSCHERE KANN ERNSTHAFTE VERLETZUNGEN VERURSACHEN!** Lesen Sie sorgfältig die Anweisungen zum korrekten Umgang, zur Vorbereitung, zur Instandsetzung, zum Starten und Abstellen der Heckenschere. Machen Sie sich mit allen Stellteilen und der sachgerechten Benutzung der Heckenschere vertraut.
- Kinder dürfen die Heckenschere niemals benutzen.
- Kinder, Jugendliche und Personen mit verringerten physischen, sensorischen oder mentalen Fähigkeiten dürfen die Heckenschere nicht benutzen. Ausnahmen bestehen nur für Jugendliche über 16 Jahre im Rahmen der Ausbildung unter Aufsicht eines Fachkundigen.
- Vorsicht vor oberirdischen Stromleitungen.
- Der Gebrauch der Heckenschere ist zu vermeiden, wenn sich Personen, vor allem Kinder, in der Nähe befinden.
- Tragen Sie geeignete Kleidung! Tragen Sie keine weite Kleidung oder Schmuck, welcher von sich bewegenden Teilen erfasst werden kann. Es wird empfohlen, feste Handschuhe, rutschfeste Schuhe und Schutzbrille zu tragen.

- Berührt die Schneideinrichtung einen Fremdkörper oder sollten sich die Betriebsgeräusche verstärken oder die Heckenschere ungewöhnlich stark vibrieren, stellen Sie den Motor ab und lassen Sie die Heckenschere zum Stillstand kommen. Ziehen Sie den Zündkerzenstecker von der Zündkerze und ergreifen Sie folgende Maßnahmen:
 - auf Schäden überprüfen;
 - auf lose Teile überprüfen und alle losen Teile befestigen;
 - beschädigte Teile gegen gleichwertige Teile austauschen oder reparieren lassen.
- Tragen Sie einen Gehörschutz!
- Tragen Sie eine Schutzbrille!
- Gehen Sie mit Kraftstoff sorgfältig um, er ist leicht entflammbar und die Dämpfe sind explosiv. Die folgenden Punkte sollten befolgt werden:
 - Nur speziell dafür vorgesehene Behälter nutzen.
 - Bei laufendem oder heißem Motor niemals den Tankverschluss entfernen oder Benzin nachfüllen. Lassen Sie vor dem Nachfüllen den Motor und die Auspuffteile abkühlen.
 - Rauchen Sie nicht.
 - Tanken Sie nur im Freien.
 - Lagern Sie die Heckenschere oder den Kraftstoffbehälter niemals in einem Raum, in dem sich eine offene Flamme, wie z. B. in einem Warmwasseraufbereiter, befindet.
 - Falls Benzin übergelaufen ist, versuchen Sie nicht den Motor zu starten, sondern entfernen Sie die Maschine vor dem Starten von der benzinverschmutzten Fläche.
 - Setzen Sie den Tankverschluss nach dem Befüllen immer auf und verschließen Sie ihn sicher.
 - Wird der Tank entleert, sollte dies im Freien vorgenommen werden.
- Machen Sie sich mit der Bedienung der Heckenschere vertraut, um Sie im Notfall sofort stoppen zu können. Betätigen Sie hierzu den Ein/Aus-Schalter (3).

5.3.2 Betrieb

- a) Den Motor ausschalten vor:
 - Reinigung oder Beseitigung einer Blockierung;
 - Überprüfung, Instandhaltung oder Arbeiten an der Heckenschere;
 - Einstellung der Arbeitsposition der Schneideinrichtung;
 - wenn die Heckenschere unbeaufsichtigt bleibt.
- b) Stellen Sie immer sicher, dass sich die Heckenschere ordnungsgemäß in einer der vorgegebenen Arbeitspositionen befindet, bevor der Motor gestartet wird.
- c) Während des Betriebes der Heckenschere ist immer sicherzustellen, dass ein sicherer Stand eingenommen wird.

- d) Benutzen Sie die Heckenschere nicht mit einer defekten oder stark abgenutzten Schneideinrichtung.
- e) Um die Brandgefahr zu vermindern, achten Sie darauf, dass der Motor und der Schalldämpfer frei von Ablagerungen, Laub oder austretendem Schmiermittel sind.
- f) Stellen Sie immer sicher, dass alle Griffe und Sicherheitseinrichtungen beim Gebrauch der Heckenschere angebaut sind. Versuchen Sie niemals, eine unvollständige Heckenschere oder eine mit nicht zulässigem Umbau zu benutzen.
- g) Benutzen Sie immer beide Hände, wenn die Heckenschere mit zwei Griffen ausgerüstet ist.
- h) Machen Sie sich stets vertraut mit Ihrer Umgebung und achten Sie auf mögliche Gefahren, die Sie wegen der Geräusche der Heckenschere vielleicht nicht hören können.

5.3.3 Wartung und Aufbewahrung

- a) Wenn die Arbeit mit der Heckenschere zwecks Wartung, Inspektion oder Lagerung beendet wird, schalten Sie den Motor aus, ziehen Sie den Zündkerzenstecker von der Zündkerze und vergewissern Sie sich, dass alle rotierenden Teile zum Stillstand gekommen sind. Lassen Sie die Maschine abkühlen, bevor Sie diese überprüfen, einstellen usw.
- b) Lagern Sie die Heckenschere dort, wo Benzindämpfe nicht mit offenem Feuer oder Funken in Kontakt kommen können. Lassen Sie die Heckenschere immer abkühlen, bevor Sie diese lagern.
- c) Beim Transportieren oder bei der Lagerung der Heckenschere ist die Schneideinrichtung immer mit dem Schutz für die Schneideinrichtung abzudecken.

5.3.4 Ergänzende Sicherheitshinweise für Heckenscheren

5.3.4.1 Umgebungs-Sicherheit

- Führen Sie Heckenschnitte nur bei Tageslicht oder gutem künstlichem Licht aus.
- Achten Sie beim Schneiden darauf, keine Gegenstände, wie z. B. Drahtzäune oder Pflanzenstützen zu berühren. Dies kann zu Schäden an der Schneideeinheit (19) führen. Inspizieren Sie die zu schneidende Hecke sorgfältig und beseitigen Sie alle Drähte und sonstige Fremdkörper.
- Seien Sie sich Ihrer Umgebung bewusst und auf mögliche Gefahrenmomente gefasst, die Sie während des Schneidens der Hecke möglicherweise nicht hören.

⚠ Gefahr

Bei drohender Gefahr bzw. im Notfall sofort den Motor ausschalten.

5.3.4.2 Elektrische Sicherheit

- Halten Sie das Werkzeug nur an den isolierten Griffflächen, da die Schneideeinheit in Berührung mit verborgenen Stromleitungen kommen kann. Der Kontakt der Schneideeinheit mit einer spannungsführenden Leitung kann metallene Geräte- teile unter Spannung setzen und zu einem elektri- schen Schlag führen.

5.3.4.3 Sicherheit von Personen

- Während des Betriebes dürfen sich im Umkreis von 15 Metern keine anderen Personen oder Tie- re aufhalten. Der Bedienende ist im Arbeitsbereich gegenüber Dritten verantwortlich.
- Achten Sie beim Betrieb der Heckenschere stets auf einen sicheren Stand und halten Sie stets das Gleichgewicht.
- Fassen Sie die Heckenschere niemals an der Schneideeinheit (19) an.
- **Halten Sie alle Körperteile von der Schneide- einheit fern. Versuchen Sie nicht, bei laufender Schneideeinheit Schnittgut zu entfernen oder zu schneidendes Material festzuhalten. Ent- fernen Sie eingeklemmtes Schnittgut nur bei ausgeschaltetem Gerät.** Ein Moment der Unacht- samkeit bei Benutzung der Heckenschere kann zu schweren Verletzungen führen.
- Warten Sie, bis das Werkzeug zum Stillstand ge- kommen ist, bevor Sie es ablegen.

5.3.4.4 Verwendung und Behandlung

⚠ Achtung!

- Zwischen den Arbeitsvorgängen oder nach Been- digung eines jeweiligen Arbeitsvorganges, darf die Schneideeinheit (19) nicht auf der Spitze abgelegt werden, um eventuelle Beschädigungen an der Schneideeinheit (19) zu vermeiden.
- a) Prüfen Sie vor der Benutzung immer, ob die Mes- ser, die Messerschrauben und andere Teile des Schneidwerks abgenutzt oder beschädigt sind. Arbeiten Sie niemals mit beschädigtem oder stark abgenutztem Schneidwerk.
 - b) Prüfen Sie nach der Einstellung des Arbeitswin- kels, ob beide Einstellhebel sicher eingerastet sind. Bleibt ein Einstellhebel offen, kann bei der Arbeit die zweite Arretierung durch einen Ast un- gewollt gelöst werden und die Schneideeinheit (19) nach unten klappen.
 - c) Benutzen Sie die Heckenschere niemals mit de- fekten oder nicht montierten Schutzvorrichtun- gen.
 - d) Halten Sie die Heckenschere niemals an deren Schutzvorrichtung.

- e) **Tragen Sie die Heckenschere am vorderen Griff im ausgeschalteten Zustand, die Schnei- deeinheit von Ihrem Körper abgewandt. Bei Transport oder Aufbewahrung der Hecken- schere stets die Schutzabdeckung aufziehen.** Sorgfältiger Umgang mit dem Gerät verringert die Wahrscheinlichkeit einer versehentlichen Berüh- rung mit den laufenden Messern.
- f) Lagern Sie die Heckenschere an einem trocken- en, hoch gelegenen oder verschlossenen Platz, außerhalb der Reichweite von Kindern.
- g) Versuchen Sie nicht, dass Gerät zu reparieren, es sei denn, Sie besitzen die notwendige Ausbil- dung.
- h) Wechseln Sie sicherheitshalber abgenutzte oder beschädigte Teile aus.

⚠ Gefahr

Bei drohender Gefahr bzw. im Notfall sofort den Mo- tor ausschalten.

5.4 Arbeitssicherheitshinweise für Hochentaster

⚠ Vorsicht! Verletzungsgefahr!

- Fassen Sie niemals das Gerät im laufenden Betrieb oberhalb des Schutzringes (22) an, um Verletzun- gen zu vermeiden!

5.4.1 Vorbereitung

- Tragen Sie stets einen Schutzhelm, Gehörschutz und Sicherheitshandschuhe. Tragen Sie auch Au- genschutz, um keine Ölspritzer oder Sägestaub in die Augen zu bekommen. Tragen Sie eine Staub- maske gegen Staub.
- Tragen Sie robuste, rutschfeste Stiefel.
- Verwenden Sie das Gerät nicht bei Regen oder Feuchtigkeit.
- Prüfen Sie vor dem Gebrauch den Sicherheitszu- stand des Gerätes, insbesondere das Schwert und die Sägekette.
- Verwenden Sie das Gerät nicht in der Nähe von Stromleitungen. Halten Sie einen Mindestabstand von 10 m zu oberirdischen Stromleitungen.

5.4.2 Elektrische Sicherheit

- Benutzen Sie das Gerät nicht in explosionsgefähr- deter Umgebung, wie in der Nähe von entzündli- chen Flüssigkeiten, Gasen oder Dämpfen. Die von der Maschine produzierten Funken können diese Dämpfe oder Gase entzünden.
- Geräte mit defektem Schalter müssen unmittelbar repariert werden, um Schäden und Verletzungen zu vermeiden.
- Gefahr! Benutzen Sie niemals die Maschine in der Nähe von oberirdischen Hochspannungsleitungen.

5.4.3 Sicherheit von Personen

- Verwenden Sie das Gerät niemals auf einer Leiter stehend.
- Lehnen Sie sich bei der Verwendung des Gerätes nicht zu weit nach vorne. Achten Sie immer auf einen sicheren Stand und halten Sie jederzeit das Gleichgewicht. Verwenden Sie den im Lieferumfang enthaltenen Tragegurt, um das Gewicht gleichmäßig auf den Körper zu verteilen.
- Stellen Sie sich nicht unter die Äste, die Sie abschneiden möchten, um Verletzungen durch heruntergefallene Äste zu vermeiden. Achten Sie auch auf zurückspringende Äste, um Verletzungen zu vermeiden. Arbeiten Sie unter einem Winkel von ca. 60°.
- Achten Sie darauf, dass es zu einem Geräterückschlag kommen kann.
- Beobachten Sie nicht nur zu bearbeitende Äste, sondern auch heruntergefallenes Material, um Stolpern zu vermeiden.
- Decken Sie die Führungsschiene und die Kette bei Transport und Lagerung mit der Abdeckung ab.
- Vermeiden Sie unbeabsichtigtes Starten des Gerätes.
- Lagern Sie das Gerät außerhalb der Reichweite von Kindern. Nur mit der Betriebsanleitung und dem Gerät vertraute Personen dürfen dieses bedienen.
- Prüfen Sie, ob die Schneidgarnitur sich nicht mehr dreht, wenn der Motor im Leerlauf läuft.
- Überprüfen Sie die Maschine auf gelöste Befestigungselemente und beschädigte Teile (z. B. Risse in der Schneidgarnitur).
- Nationale Vorschriften können den Einsatz des Hochentasters beschränken.
- Es ist notwendig, tägliche Inspektionen vor dem Gebrauch und nach dem Fallenlassen oder anderer Stöße, durchzuführen, um signifikante Schäden oder Defekte festzustellen.
- Benutzen Sie rutschfesten Fußschutz sowie eng anliegende Kleidung.
- Warnung! Verwenden Sie niemals die Maschine, wenn der Benutzer müde, krank oder unter Einfluss von Alkohol oder anderen Drogen steht.
- Warnung! Verletzungsgefahr für Dritte. Es ist notwendig, sie während der Arbeiten auf sicheren Abstand von der Maschine zu halten.
- Nehmen Sie einen festen Stand ein und halten Sie das Gleichgewicht während des Betriebs. Verwenden Sie den mitgelieferten Tragegurt.
- Halten Sie die Maschine sowie die Schneidgarnitur und den Schneidgarniturschutz in einem guten Gebrauchszustand.
- Es ist notwendig, regelmäßig Ruhepause einzulegen und die Arbeitspositionen zu wechseln.

- Entfernen Sie Äste in Teilstücken. Warnung! Seien Sie vorsichtig mit gefährliche Arbeitspositionen und der Gefahr, von fallenden Ästen getroffen zu werden oder von zurückschlagenden Ästen, wenn diese zu Boden gefallen sind.

5.4.4 Verwendung und Behandlung

- Starten Sie das Gerät nie, bevor Schwert, Sägekette und Kettenradabdeckung korrekt montiert sind.
- Schneiden Sie kein am Boden liegendes Holz bzw. versuchen Sie nicht, aus dem Boden ragende Wurzeln zu sägen. Vermeiden Sie auf jeden Fall, dass die Sägekette in das Erdreich eintaucht, da die Sägekette andernfalls sofort abstumpft.
- Sollten Sie aus Versehen einen festen Gegenstand mit dem Gerät berühren, schalten Sie den Motor sofort aus und untersuchen Sie das Gerät auf eventuelle Schäden.
- Legen Sie nach 30 Arbeitsminuten eine Pause von mindestens einer Stunde ein. Wechseln Sie regelmäßig die Arbeitsposition.
- Wenn der Hochentaster zwecks Wartung, Inspektion oder Lagerung stillgesetzt wird, schalten Sie den Motor aus, ziehen Sie den Zündkerzenstecker von der Zündkerze und vergewissern Sie sich, dass alle rotierenden Teile zum Stillstand gekommen sind. Lassen Sie die Maschine abkühlen, bevor Sie diese überprüfen, einstellen usw.
- Warten Sie das Gerät sorgfältig. Kontrollieren Sie, ob bewegliche Teile einwandfrei funktionieren und nicht klemmen, ob Teile gebrochen oder so beschädigt sind, dass die Funktion des Gerätes beeinträchtigt ist. Lassen Sie beschädigte Teile vor dem Einsatz des Gerätes reparieren. Viele Unfälle haben ihre Ursache in schlecht gewarteten Geräten.
- Halten Sie Schneidwerkzeuge scharf und sauber. Sorgfältig gepflegte Schneidwerkzeuge mit scharfen Schneidkanten verklemmen sich weniger und sind leichter zu führen.
- Lassen Sie das Gerät von dafür qualifiziertem Personal warten. Verwenden Sie nur vom Hersteller empfohlene Original-Ersatzteile. Andere nicht vom Hersteller empfohlene Schneidwerkzeuge können das Gerät beschädigen oder Verletzungen verursachen. Empfohlene Schneidwerkzeuge:
Führungsschiene Typ AL10-39-507P/Kangxin
Sägekettentyp 3/8.050-39/Kangxin

5.4.4.1 Vorsichtsmaßnahmen gegen Rückschlag ⚠ Achtung Rückschlag!

- Achten Sie beim Arbeiten auf Rückschlag des Gerätes. Es besteht Verletzungsgefahr. Sie vermeiden Rückschläge durch Vorsicht und richtige Sägetechnik.

Eine Berührung mit der Schienenspitze kann in manchen Fällen zu einer unerwarteten nach hinten gerichteten Reaktion führen, bei der die Führungsschiene nach oben und in Richtung der Bedienperson geschlagen wird.



Das Sägen im gekennzeichneten Bereich des Schwertes sollte vermieden werden, um einen Rückschlag zu verhindern.

Rückschlag kann auftreten, wenn die Spitze der Führungsschiene einen Gegenstand berührt oder wenn das Holz sich biegt und die Sägekette im Schnitt festklemmt.

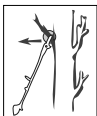

Das Verklemmen der Sägekette an der Oberkante der Führungsschiene kann die Schiene heftig in Bedienerrichtung zurückstoßen.

Jede dieser Reaktionen kann dazu führen, dass Sie die Kontrolle über die Säge verlieren und sich möglicherweise schwer verletzen.

Verlassen Sie sich nicht ausschließlich auf die in der Kettensäge eingebauten Sicherheitseinrichtungen.

Ergreifen Sie als Benutzer einer Kettensäge verschiedene Maßnahmen, um unfall- und verletzungs-frei zu arbeiten.

Ein Rückschlag ist die Folge eines falschen oder fehlerhaften Gebrauchs.

Er kann durch geeignete Vorsichtsmaßnahmen, wie nachfolgend beschrieben, verhindert werden:

- **Halten Sie die Säge mit beiden Händen fest, wobei Daumen und Finger die Griffe der Kettensäge umschließen. Bringen Sie Ihren Körper und die Arme in eine Stellung, in der Sie den Rückschlagkräften standhalten können.** Wenn geeignete Maßnahmen getroffen werden, kann die Bedienperson die Rückschlagkräfte beherrschen. Niemals die Kettensäge loslassen.
- **Vermeiden Sie eine abnormale Körperhaltung und sägen Sie nicht über Schulterhöhe.** Dadurch wird ein unbeabsichtigtes Berühren mit der Schienenspitze vermieden und eine bessere Kontrolle der Kettensäge in unerwarteten Situationen ermöglicht.
- **Verwenden Sie stets vom Hersteller vorgeschriebene Ersatzschienen und Sägeketten.** Falsche Ersatzschienen und Sägeketten können zum Reißen der Sägekette und/oder zu Rückschlag führen.
- **Halten Sie sich an die Anweisungen des Herstellers für das Schärfen und die Wartung der Sägekette.** Zu niedrige Tiefenbegrenzer erhöhen die Neigung zu Rückschlag.

- **Sägen Sie nicht mit der Schwertschneide.** Es besteht Rückschlaggefahr.
- Es besteht Rückschlaggefahr.
- Sorgen Sie dafür, dass keine Gegenstände am Boden liegen, über die Sie stolpern können.
- Entfernen Sie Äste in Teilstücken.
- **Warnung! Seien Sie vorsichtig mit gefährlichen Arbeitspositionen.**

5.5 Restrisiken

Auch bei richtiger Verwendung und Einhaltung aller Sicherheitsbestimmungen können noch Restrisiken bestehen.

- Schnittverletzungen
- Gehörschädigungen
- Längerer Aufenthalt in unmittelbarer Nähe des laufenden Geräts kann zu Gehörschädigungen führen. Gehörschutz tragen!
- Gesundheitsschäden, die aus Hand-Arm-Schwingungen resultieren, falls das Gerät über einen längeren Zeitraum verwendet wird oder nicht ordnungsgemäß geführt und gewartet wird.
- Vibrationsdämpfungssysteme sind kein garantierter Schutz gegen Weißfinger-Krankheit oder Karpaltunnelsyndrom. Daher ist bei regelmäßigem Dauereinsatz des Geräts der Zustand von Fingern und Handwurzel gründlich zu überwachen. Falls Symptome der obengenannten Krankheiten auftreten, sofort einen Arzt aufsuchen. Um das Risiko der „Weißfingerkrankheit“ zu verringern, halten Sie Ihre Hände während des Arbeitens warm und machen in regelmäßigen Abständen Pausen.
- Trotz dem Beachten der Betriebsanleitung können auch nicht offensichtliche Restrisiken bestehen.
- Schalten Sie bei Blockierung der Sägekette das Gerät sofort aus und ziehen Sie den Zündkerzenstecker ab. Danach entfernen Sie den Gegenstand.

6. Technische Daten

Antrieb

Hubraum	52 cm ³
Motornennleistung	1,4 kW
Leerlaufdrehzahl	3200± 300 min ⁻¹
Volumen des Kraftstofftanks	1200 cm ³
Motortyp	2-Takt Motor, luftgekühlt
Gewicht Motoreinheit	4,0 kg
Gewicht Motoreinheit mit Rasentrimmer	7,3 kg
Gewicht Motoreinheit mit Motorsense	7,3 kg
Gewicht Motoreinheit mit Hochentaster	7,5 kg
Gewicht Motoreinheit mit Heckenschere	7,9 kg

Schnittdaten Rasentrimmer

Schnittdurchmesser	420 mm
Fadenstärke	2 x 2,5 mm
Fadenlänge	4 m
Drehzahl Rasentrimmer max.	6600 min ⁻¹
Maximal Motordrehzahl mit Rasentrimmer n _{max}	9000 min ⁻¹

Schnittdaten Motorsense

Schnittdurchmesser	255 mm
Schneideblattstärke	1,4 mm
Durchmesser Aufnahmebohrung	25,4 mm
Zähnezahl	3
Drehzahl Motorsense max.	10000 min ⁻¹

Schnittdaten Heckenschere

Schnittdurchmesser	24 mm
Schwert Winkelverstellung	+ 90° / 0° / -75° (165°)
Schnittlänge	390 mm
Maximal Motordrehzahl mit Heckenschere n _{max}	10000 min ⁻¹

Schnittdaten Hochentaster

Länge Führungsschiene	300 mm
Schnittlänge	260 mm
Führungsschiene Typ	AL10-39-507P / Kangxin
Sägekettenteilung	3/8"
Sägekettentyp	3/8.050-39 / Kangxin
Stärke Treibglieder	1,27 mm
Volumen des Öltanks	140 cm ³
Maximal Motordrehzahl mit Hochentaster n _{max}	9300 min ⁻¹

Technische Änderungen vorbehalten!

Geräusch

Information zur Geräuschentwicklung nach ISO 22868; EN ISO 3744:1995:

	Rasentrimmer	Motorsense	Heckenschere	Hochentaster
Schalldruckpegel L _{pA}	97,6 dB	97,6 dB	96,3 dB	96,2 dB
Unsicherheit K _{pA}	3 dB	3 dB	3 dB	3 dB
Schalleisungspegel L _{WA}	113,9 dB	114 dB	109,9 dB	109,6 dB
Unsicherheit K _{WA}	3 dB	3 dB	3 dB	3 dB

Tragen Sie einen Gehörschutz.

Die Einwirkung von Lärm kann Gehörverlust bewirken.

Vibration:

Vibrationswert nach ISO 22867:

Rasentrimmer: A_{hv} = vorne 5,83 m/s²; hinten 8,14 m/s²

Motorsense: A_{hv} = vorne 5,81 m/s²; hinten 8,16 m/s²

Heckenschere: A_{hv} = vorne 5,83 m/s²; hinten 8,14 m/s²

Hochentaster: A_{hv} = vorne 5,84 m/s²; hinten 8,16 m/s²

Messunsicherheit K_{pA} = 1,5 m/s²

Beschränken Sie die Geräuschentwicklung und Vibration auf ein Minimum!

- Verwenden Sie nur einwandfreie Geräte.
- Warten und reinigen Sie das Gerät regelmäßig.
- Passen Sie Ihre Arbeitsweise dem Gerät an.
- Überlasten Sie das Gerät nicht.
- Lassen Sie das Gerät gegebenenfalls überprüfen.
- Schalten Sie das Gerät aus, wenn es nicht benutzt wird.
- Tragen Sie Handschuhe.

Warnung!

Bei längeren Arbeiten kann es auf Grund von Vibrationen in den Händen der Bedienungsperson zu Durchblutungsstörungen (Weißfingersyndrom) kommen.

Das Weißfingersyndrom ist eine Gefäßerkrankung, bei der die kleinen Blutgefäße an den Fingern und Zehen anfallartig verkrampfen. Die betroffenen Areale werden nicht mehr ausreichend mit Blut versorgt und erscheinen dadurch extrem blass. Der häufige Gebrauch von vibrierenden Geräten kann bei Personen, deren Durchblutung beeinträchtigt ist (z. B. Raucher, Diabetiker) Nervenschädigungen auslösen. Wenn Sie ungewöhnliche Beeinträchtigungen bemerken, beenden Sie sofort die Arbeit und suchen Sie einen Arzt auf.

Beachten Sie die folgenden Hinweise, um die Gefahren zu reduzieren:

- Halten Sie Ihren Körper und besonders die Hände bei kaltem Wetter warm.
- Machen Sie regelmäßig Pausen und bewegen Sie dabei die Hände, um die Durchblutung zu fördern.
- Sorgen Sie für eine möglichst geringe Vibration der Maschine durch regelmäßige Wartung und feste Teile am Gerät.

7. Vor Inbetriebnahme

- Öffnen Sie die Verpackung und nehmen Sie das Gerät vorsichtig heraus.
- Entfernen Sie das Verpackungsmaterial sowie Verpackungs- und Transportsicherungen (falls vorhanden).

- Überprüfen Sie, ob der Lieferumfang vollständig ist.
- Kontrollieren Sie das Gerät und die Zubehörteile auf Transportschäden.
- Bewahren Sie die Verpackung nach Möglichkeit bis zum Ablauf der Garantiezeit auf.

⚠ GEFAHR

Gerät und Verpackungsmaterialien sind kein Kinderspielzeug! Kinder dürfen nicht mit Kunststoffbeuteln, Folien und Kleinteilen spielen! Es besteht Verschluckungs- und Erstickungsgefahr!

Prüfen Sie das Gerät vor jeder Inbetriebnahme auf:

- Dichtheit des Kraftstoffsystems.
- Einwandfreien Zustand und Vollständigkeit der Schutzeinrichtungen und der Schnittrichtung.
- Festen Sitz sämtlicher Verschraubungen.
- Leichtgängigkeit aller beweglichen Teile.

Kraftstoff und Öl

- Empfohlene Treibstoffe
 - Benutzen Sie nur ein Gemisch aus bleifreiem Benzin und speziellem 2-Takt-Motoröl. Mischen Sie das Treibstoffgemisch nach der Treibstoff-Mischtabelle an.
 - Verwenden Sie keinen E10-Kraftstoff.

Achtung:

Verwenden Sie kein Kraftstoffgemisch, das mehr als 90 Tage lang gelagert wurde.

Achtung:

Verwenden Sie kein 2-Takt-Öl, das ein Mischverhältnis von 100:1 empfiehlt. Bei Motorschäden auf Grund ungenügender Schmierung entfällt die Motorgarantie des Herstellers.

Achtung:

Verwenden Sie zum Transport und zur Lagerung von Kraftstoff nur dafür vorgesehene und zugelassene Behälter. Geben Sie jeweils die richtige Menge Benzin und 2-Takt-Öl in die beiliegende Öl-Benzinmischflasche (29). Schütteln Sie anschließend den Behälter gut durch.

Verwenden Sie niemals Öl für 4-Takt-Motoren oder wassergekühlte 2-Takt-Motoren. Dadurch können die Zündkerze verschmutzt, das Abluftteil blockiert oder der Kolbenring verklebt werden. Treibstoffgemische, die einen Monat oder länger nicht genutzt wurden, können den Vergaser verstopfen oder den Motorbetrieb beeinträchtigen. Geben Sie nicht benötigten Treibstoff in einen luftdichten Behälter und bewahren Sie diesen in einem dunklen, kühlen Raum auf.

Treibstoff -Misch-Tabelle

Mischverfahren: 40 Teile Benzin auf 1 Teil Öl

Beispiel:

1 l Benzin: 0,025 l 2-Takt-Öl

5 l Benzin: 0,125 l 2-Takt-Öl

Warnung! Achten Sie auf die Abgase.

Schalten Sie den Motor vor dem Betanken immer aus.

Geben Sie niemals Benzin in das Gerät, während der Motor läuft oder es heiß ist. Es besteht Brandgefahr! Tanken Sie nur im Freien oder in gut belüfteten Räumen. Darauf achten, dass kein Kraftstoff ins Erdreich gelangt (Umweltschutz). Geeignete Unterlage verwenden. Verwenden Sie nur Bio-Kettenöl.

8. Montage

Beim Zusammenbau dieser Maschine befolgen Sie bitte die angegebenen Montageanweisungen.

8.1 Vorderen Handgriff (10) montieren (Abb. 2)

Hinweis:

Der vordere Handgriff (10) kann in zwei verschiedenen Positionen montiert werden. Wählen Sie hierzu eine der beiden vorgegebenen Positionsbohrungen (33) am Schaft der Motor-Antriebseinheit (1).

Montieren Sie den vorderen Handgriff (10) auf dem Schaft der Motor- Antriebseinheit (1):

- Setzen Sie den Gummiring (34) auf den Schaft der Motor-Antriebseinheit (1).
- Achten Sie darauf, dass die Aussparung des Gummirings (34) mit einer der gewünschten Positionsbohrungen (33) übereinstimmt.
- Setzen Sie den Schutzbügel (35) auf den Gummiring (34). Führen Sie hierzu den Zapfen in die gewünschte Positionsbohrung (33) ein. Achten Sie darauf, dass der Schutzbügel (35) nach links (zum Benutzer hin) zeigt.
- Setzen Sie den vorderen Handgriff (10) auf den Schutzbügel (35) und schrauben diesen mit den Innensechskantschrauben (36) fest. Verwenden Sie hierzu den Innensechskantschlüssel Gr. 4 (31).

8.2 Motorsense / Rasentrimmer (13) montieren

Achtung!

Wenn die Motorsense / Rasentrimmer (13) an der Motor-Antriebseinheit (1) montiert ist, ziehen Sie vor Überprüfung und Einstellarbeiten immer den Zündkerzenstecker (6) ab.

8.2.1 Montieren Sie das Schutzschild Motorsense / Rasentrimmer (14) (Abb. 3)

- Stecken Sie den Schutzschild (14) auf die vormontierten Schrauben (37) an der Motorsense / Rasentrimmer (13).

- Ziehen Sie die vormontierten Schrauben (37) fest.
- Verwenden Sie zur Montage des Schutzschildes (14) den Innensechskantschlüssel Gr. 5 (32).

⚠ **Warnung!**

Benutzen Sie die Motorsense / Rasentrimmer (13) niemals ohne das montierte Schutzschild (14)!

8.2.2 Motorsense montieren /demontieren (Abb. 4, 5)

Der Aufsatz Motorsense /Rasentrimmer (13) kann mit dem Schneidmesser (15) als Motorsense genutzt werden.

- Demontieren Sie die Mutter (42), die Abdeckung (41) und den äußeren Flansch (40) vom Gewindedorn (39).
- Der Innere Flansch (38) verbleibt auf dem Gewindedorn (39).
- Legen Sie das Schneidmesser (15) auf den inneren Flansch (38). Beachten Sie, dass die Drehrichtung des Schneidmessers (15) mit der Pfeilrichtung auf dem Schutzschild (14) übereinstimmen muss.
- Schieben Sie dann den äußeren Flansch (40) und die Abdeckung (41) auf den Gewindedorn (39).
- Befestigen Sie das Schneidmesser (15) mit der Mutter (42).
- Ziehen Sie die Mutter (42) mit dem Zündkerzenschlüssel (30) fest. Halten Sie dazu den inneren Flansch (38) mit Hilfe des Innensechskantschlüssel Gr. 5 (32) (siehe Abb. 5)
- Die Demontage des Schneidmesser (15) erfolgt in umgekehrter Reihenfolge.

⚠ **Warnung!**

Bitte stellen Sie vor der Benutzung sicher, dass die Motorsense richtig montiert ist!

8.2.3 Rasentrimmer montieren /demontieren (Abb. 4, 6, 7)

Der Aufsatz Motorsense /Rasentrimmer (13) kann mit der Fadenspule (16) als Rasentrimmer genutzt werden.

- Demontieren Sie die Mutter (42), die Abdeckung (41) und den äußeren Flansch (40) vom Gewindedorn (39). **Achtung Linksgewinde!**
- Die Mutter (42), die Abdeckung (41) und der äußere Flansch (40) werden zur Montage der Fadenspule (16) nicht benötigt.
- Halten Sie den inneren Flansch (38) mit Hilfe des Innensechskantschlüssel Gr. 4 (31) (siehe Abb. 6)
- Drehen Sie die Fadenspule (16) gegen den Uhrzeigersinn auf den Gewindedorn (39) und befestigen Sie so die Fadenspule (16) auf dem Gewindedorn (39) handfest.
- Die Demontage der Fadenspule (16) erfolgt in umgekehrter Reihenfolge.

Beachten Sie, dass die Drehrichtung der Fadenspule (16) mit der Pfeilrichtung auf dem Schutzschild (14) übereinstimmen muss.

8.3 Heckenschere (17) montieren

Die Heckenschere (17) ist bereits komplett montiert.

Achtung!

Wenn die Heckenschere (17) an der Motor-Antriebs-einheit (1) montiert ist, ziehen Sie vor Überprüfung und Einstellarbeiten immer den Zündkerzenstecker (6) ab.

8.4 Hochentaster (21) montieren

Achtung!

Wenn der Hochentaster (21) an der Motor-Antriebs-einheit (1) montiert ist, ziehen Sie vor Überprüfung und Einstellarbeiten immer den Zündkerzenstecker (6) ab.

8.4.1 Montage von Schwert (26) und Sägekette (25) (Abb. 8, 9, 10)

- Entfernen Sie die Kettenradabdeckung (43) durch Lösen der Befestigungsmutter Schwert (24).
- Drehen Sie die Kettenspannschraube (45) vorsichtig bis zum Anschlag nach links. So erleichtern Sie sich das Einsetzen des Schwertes (26).
- Die Sägekette (25) wird in die umlaufende Nut des Schwertes (26) eingelegt.
- Legen Sie das Schwert (26) mit der eingesetzten Sägekette (25) in die Halterung des Hochentasters (21). (Abb. 9)
- Beachten Sie die Ausrichtung der Kettenzähne (Abb. 9).
- Führen Sie die Sägekette (25) um das Kettenrad (44). Achten Sie dabei darauf, dass die Zähne der Sägekette (25) sicher in das Kettenrad (44) greifen.
- Legen Sie das Schwert (26), wie in Abbildung 9 gezeigt, in die Aufnahme am Getriebe ein. Das Schwert (26) muss in den Kettenspannbolzen (45a) eingehängt werden.
- Bringen Sie die Kettenradabdeckung (43) und die Befestigungsmutter Schwert (24) wieder an.

Achtung!

Befestigungsmutter Schwert (24) erst nach dem Einstellen der Kettenspannung (Siehe Abschnitt 8.4.2 „Spannen der Sägekette“) endgültig festschrauben.

8.4.2 Spannen der Sägekette (25) (Abb. 10)

- Befestigungsmutter Schwert (24) für Kettenradabdeckung (43) einige Umdrehungen lösen.
- Kettenspannung mit der Kettenspannschraube (45) einstellen. Rechtsdrehen erhöht die Kettenspannung, Linksdrehen verringert die Kettenspannung. Die Sägekette (25) ist richtig gespannt, wenn sie in der Mitte des Schwertes (26) um ca. 2 mm angehoben werden kann.

- Befestigungsmutter Schwert (24) für Kettenradabdeckung (43) wieder festziehen.
- Achtung! Alle Kettenglieder der Sägekette (25) müssen ordnungsgemäß in der Führungsnut des Schwertes (26) liegen.

Hinweise zum Spannen der Sägekette (25):

Die Sägekette (25) muss richtig gespannt sein, um einen sicheren Betrieb zu gewährleisten. Sie erkennen die optimale Spannung, wenn die Sägekette (25) in der Mitte des Schwertes (26) um 2 mm abgehoben werden kann.

Da sich die Sägekette (25) durch das Sägen erhitzt und dadurch ihre Länge verändert, überprüfen Sie spätestens alle 10 min die Kettenspannung und regulieren Sie diese bei Bedarf. Das gilt besonders für neue Sägeketten.

Entspannen Sie nach abgeschlossener Arbeit die Sägekette (25), weil sich diese beim Abkühlen verkürzt. Damit verhindern Sie, dass die Sägekette (25) Schaden nimmt.

8.4.3 Befüllen der automatischen Sägeketten-schmierung (Abb. 10)

Es wird empfohlen hierzu handelsübliches Bio-Sägekettenöl zu verwenden.

- Entfernen Sie den Öl-Tankdeckel (46) vom Öltank (23).
- Füllen Sie den Öltank (23) bis zur MAX-Markierung mit Sägekettenöl.
- Verschließen Sie den Öl-Tankdeckel (46).

Achtung! Öl ist sehr leicht entzündlich. Vermeiden Sie das Rauchen, offenes Feuer oder Funkenflug in der Nähe von Öl.

9. Vor Inbetriebnahme

⚠ Achtung!

Vor der Inbetriebnahme das Produkt unbedingt komplett montieren!

Betreiben Sie die Motor-Antriebseinheit (1) niemals ohne Motorsense / Rasentrimmer (13), Heckenschere (17) oder Hochentaster (21).

9.1 Motorsense / Rasentrimmer (13), Heckenschere (17) oder Hochentaster (21) (nachfolgend Schneideinrichtung) an Motor-Antriebseinheit (1) anbringen (Abb. 11)

- Entfernen Sie die Schutzhaube vom Schaft der Schneideinrichtung.
- Ziehen Sie am Entriegelungsbolzen (11) und schieben Sie den Schaft der Schneideinrichtung in die Hülse des Motor-Antriebseinheit (1).
- Verdrehen Sie den Schaft leicht, bis der Entriegelungsbolzen (11) einrastet.
- Ziehen Sie nun die Verschlusschraube (12) fest.

Die Demontage einer Schneideinrichtung erfolgt in umgekehrter Reihenfolge.

9.2 Bringen Sie den Tragegurt (28) an (Abb. 12-14)

Das 4 in 1 Multifunktionsgerät muss mit dem Tragegurt (28) verwendet werden.

- Legen Sie den Tragegurt (28) an (siehe Abb. 13 und 14).
- Stellen Sie die Gurtlänge so ein, dass sich der Karabinerhaken (a) ca. eine Handbreit unterhalb der rechten Hüfte befindet.
- Sie können das 4 in 1 Multifunktionsgerät in verschiedenen Positionen, abhängig vom Anbaugerät und dem Füllstand des Kraftstofftanks (8), am Tragegurt (28) befestigen.
- Hängen Sie das 4 in 1 Multifunktionsgerät mit dem Karabinerhaken (a) in einer passenden Position der Trageöse (2) ein.
- Lassen Sie das 4 in 1 Multifunktionsgerät auspendeln.

Achtung!

- Das Schneidwerkzeug an Motorsense / Rasentrimmer (13) darf bei normaler Arbeitshaltung nicht den Boden berühren.
- Bei Verwendung der Heckenschere (17) oder des Hochentasters (21) sollte sich das 4 in 1 Multifunktionsgerät waagrecht auspendeln.
- Starten Sie das 4 in 1 Multifunktionsgerät nicht eingehängt am Tragegurt! Hängen Sie das Gerät erst mit laufendem Motor mit dem Karabinerhaken (a) des Tragegurts (28) an der Trageöse (2) ein.

Sicherheitslasche am Tragegurt

- **ACHTUNG!** Im Notfall kann die Sicherheitslasche (b) am Tragegurt (28) gezogen werden. Die Maschine löst sich dann sofort vom Tragegurt (28) und fällt zu Boden.

9.3 Kraftstoff auffüllen

⚠ Verletzungsgefahr! Benzin ist explosiv!

Motor ausschalten und abkühlen lassen!

Schutzhandschuhe tragen!

Haut- und Augenkontakt vermeiden!

Unbedingt Abschnitt „Sicherheitshinweise“ beachten.

- Betanken Sie das Gerät nur im Freien oder in ausreichend belüfteten Räumen.
- Säubern Sie die Umgebung des Tankverschlusses des Kraftstofftanks (8). Verunreinigungen im Tank verursachen Betriebsstörungen.
- Schütteln Sie den Behälter mit dem Kraftstoffgemisch vor dem Einfüllen in den Tank noch einmal.
- Öffnen Sie den Tankverschluss des Kraftstofftanks (8) vorsichtig, damit evtl. vorhandener Überdruck abgebaut werden kann.

- Füllen Sie das Kraftstoffgemisch vorsichtig bis zur Unterkante des Einfüllstutzens des Kraftstofftanks (8) ein. Nutzen Sie einen Trichter oder eine Einfüllhilfe, um ein Verschütten des Kraftstoffes zu vermeiden.
- Verschließen Sie den Tankverschluss des Kraftstofftanks (8) wieder. Stellen Sie sicher, dass der Tankverschluss dicht schließt.
- Säubern Sie den Tankverschluss und die Umgebung.
- Überprüfen Sie den Kraftstofftank (8) und die Kraftstoffleitungen auf Undichtigkeiten.
- Entfernen Sie sich vor dem Starten des Motors mindestens drei Meter vom Tankplatz.

9.3.1 Kraftstoff ablassen

Entleeren Sie den Kraftstofftank (8) nur im Freien oder in gut belüfteten Räumen. Darauf achten, dass kein Kraftstoff ins Erdreich gelangt (Umweltschutz). Geeignete Unterlage verwenden.

- Halten Sie einen Auffangbehälter unter den Kraftstofftank (8).
- Schrauben Sie den Tankverschluss des Kraftstofftanks (8) auf und entfernen Sie diese.
- Lassen Sie das Benzin-/Ölgemisch vollständig ab.
- Schrauben Sie den Tankverschluss von Hand wieder fest.

10. Betrieb

Betreiben Sie die Motor-Antriebseinheit (1) niemals ohne Motorsense / Rasentrimmer (13), Heckenschere (17) oder Hochentaster (21).

10.1 Gerät starten

Starten Sie das Gerät nicht, bevor Sie es vollständig montiert haben.

⚠ Verletzungsgefahr!

Starten Sie das 4 in 1 Multifunktionsgerät nur, wenn eine Schneideinrichtung angeschlossen ist! Nehmen Sie den entsprechenden Transportschutz ab und inspizieren Sie das Gerät auf guten Betriebszustand.

Verwenden Sie niemals eine beschädigte, schlecht eingestellte oder gewartete bzw. nicht vollständig und sicher montierte Schneideinrichtung.

Vor Gebrauch prüfen!

Prüfen Sie, ob sich das Gerät in einem sicheren Zustand befindet:



- Prüfen Sie das Gerät auf Leckagen.
- Prüfen Sie das Gerät auf sichtbare Schäden.
- Prüfen Sie, ob alle Teile des Gerätes sicher angebracht sind.

- Prüfen Sie, ob sich alle Sicherheitsvorrichtungen in einem guten Zustand befinden und funktionsfähig sind.

10.1.1 Starten (Abb. 1, 15)

Sobald das Gerät ordnungsgemäß montiert ist, starten Sie den Motor wie folgt:

Start bei kaltem Motor:

1. Ziehen Sie den Ein/Aus-Schalter (3) nach hinten auf die Ein-Position.
2. Drehen Sie den Choke-Hebel (47) auf die  Position.
3. Drücken Sie die Kraftstoffpumpe (48) sieben mal.
4. Ziehen Sie den Griff des Starterseilzuges (7) zum Starten des Motors 3 bis 5 mal.
ACHTUNG! Niemals einen Fuß auf die Motor-Antriebseinheit (1) stellen oder darauf knien.
5. Wenn der Motor läuft, warten Sie kurz und geben Sie dann kurz Gas über den Gashebel (9). Stellen Sie den Choke-Hebel (47) auf Position .
6. Zum Starten der Schneideinrichtung betätigen Sie mit der Handfläche die Einschaltsperrle (4) und mit den Fingern den Gashebel (9). Je weiter Sie den Gashebel (9) drücken, umso höher wird die Motordrehzahl. Beim Loslassen des Gashebels (9) geht der Motor wieder in den Leerlauf und das Schneidwerkzeug stoppt. Das Schneidwerkzeug darf sich im Leerlauf nicht mitdrehen oder bewegen!
7. Falls Probleme auftreten, schieben Sie den Ein/Aus-Schalter (3) sofort auf „STOP“, damit der Motor stoppt.
Achtung! Die Schneideinrichtung kann sich noch einige Sekunden weiterdrehen.

Start bei warmem Motor

1. Zum Start bei warmem Motor, können Sie den Choke-Hebel auf Position „Warmstart und Arbeiten“  lassen.
2. Ziehen Sie den Griff des Starterseilzuges (7) zum Starten des Motors 3 bis 5 mal.
ACHTUNG! Niemals einen Fuß auf die Motor-Antriebseinheit (1) stellen oder darauf knien.

Hinweis:

Springt der Motor auch nach mehreren Versuchen nicht an, lesen Sie den Abschnitt „Störungsabhilfe“.

Hinweis:

Ziehen Sie den Startseilzug stets geradeheraus. Wird er in einem Winkel herausgezogen, entsteht Reibung an der Öse. Durch diese Reibung wird die Schnur durchgescheuert und nutzt sich schneller ab. Halten Sie stets den Anlassergriff, wenn sich die Schnur wieder einzieht.

Lassen Sie die Schnur nie aus dem ausgezogenen Zustand zurückschnellen.

Hinweis:

Starten Sie den Motor nicht in hohem Gras.
Starten Sie den Motor nicht, wenn das Gerät am Tragegurt (28) eingehängt ist.

⚠ Achtung

Im Notfall kann die Sicherheitslasche (b) am Tragegurt (28) gezogen werden. Die Maschine löst sich dann sofort vom Tragegurt (28) und fällt zu Boden.

⚠ Achtung:

Verfahren Sie bei dieser Arbeitstechnik mit besonderer Vorsicht. Je größer der Abstand des Schneidwerkzeugs zum Boden ist, desto größer ist die Gefahr, dass Schneidgut und Fremdoobjekte zur Seite geschleudert werden.

10.1.2 Motor abstellen

1. Schieben Sie den Ein/Aus-Schalter (3) auf die Aus-Position „STOP“.
2. Warten Sie, bis der Motor zum Stillstand gekommen ist, bevor Sie das Gerät aus der Hand legen.

11. Arbeitshinweise

ACHTUNG:

Halten Sie die Motorsense / Rasentrimmer generell nur an den isolierten Griffflächen, da die Schneideinrichtung in Berührung mit verborgenen Stromleitungen kommen kann. Der Kontakt der Schneideinrichtung mit einer spannungsführenden Leitung kann metallene Geräteteile unter Spannung setzen und zu einem elektrischen Schlag führen. Achten Sie stets auf einen sicheren Stand und eine aufrechte Arbeitshaltung.

11.1 Arbeiten mit der Motorsense / Rasentrimmer (13)

Beim Arbeiten mit der Motorsense / Rasentrimmer (13) muss das Schutzschild Motorsense / Rasentrimmer (14) für Messer- bzw. Fadenbetrieb montiert sein, um das Wegschleudern von Gegenständen zu verhindern.

Die Schnittklinge Schutzschild Motorsense / Rasentrimmer (14a) im Schutzschild Motorsense / Rasentrimmer (14) schneidet den Faden automatisch auf die optimale Länge ab. (Abb. 7)

11.1.1 Mähen mit der Motorsense (13)

- Machen Sie sich bei ausgeschaltetem Gerät zunächst mit Bedienung und Führung vertraut, wenn Sie das erste Mal mit einer Motorsense (13) arbeiten.
- Die Motorsense (13) ist so konzipiert, dass sie vom Bediener ausschließlich auf der rechten Körperseite geführt wird.

- Halten Sie die Motorsense (13) immer mit beiden Händen am hinteren Handgriff (5) und vorderen Handgriff (10) fest.
- Halten Sie mit der rechten Hand den hinteren Handgriff (5) und mit der linken Hand den vorderen Handgriff (10).
- Achten Sie immer darauf, dass sich das Schneidwerkzeug noch kurze Zeit weiterdreht, nachdem der Gashebel (9) losgelassen wurde.
- Achten Sie immer auf einen einwandfreien Motorleerlauf, so dass sich das Schneidwerkzeug bei nicht gedrücktem Gashebel (9) nicht mehr dreht.
- Arbeiten Sie immer mit hoher Drehzahl, so haben Sie das beste Schnittergebnis.
- Führen Sie das Gerät mit gleichmäßig bogenförmiger Bewegung von links nach rechts und wieder zurück. Schneiden Sie dann die nächste Bahn. (Abb. 16)
- Achtung: Führen Sie das Gerät immer erst wieder zurück in die Ausgangsposition, bevor Sie die nächste Bahn schneiden.
- Stoßen Sie beim Arbeiten an einen Stein oder an ein anderes Hindernis, stellen Sie den Motor ab und ziehen den Zündkerzenstecker (6) ab. Dann untersuchen Sie die Motorsense (13) auf Beschädigungen.
- Achtung: Beim Arbeiten in schwierigem Gelände und an Hängen immer besonders vorsichtig sein. Schneiden Sie bei hohem Gras stufenweise, um das Gerät nicht zu überlasten. Schneiden Sie zunächst die Spitzen, arbeiten Sie sich dann stufenweise vor.
- Tragen Sie immer eine Schutzbrille und einen Gehörschutz und bei Ausforstungsarbeiten einen Schutzhelm.
- Beim Einsatz von Metallschneidwerkzeugen besteht grundsätzlich die Gefahr eines Rückschlags, wenn das Werkzeug auf ein festes Hindernis (Steine, Bäume, Äste usw.) trifft. Dabei wird das Gerät gegen die Drehrichtung zurückgeschleudert.
- Bei Wildwuchs und Gestrüpp „tauchen“ Sie die Motorsense (13) von oben ein. Dadurch wird das Schneidgut gehäckselt.
- Achtung! Das Schneidmesser (15) läuft nach! Bremsen Sie das Schneidmesser (15) nicht mit der Hand ab.
- Halten Sie das Schneidmesser (15) / die Schneideinheit der Motorsense (13) von den Füßen fern.

ACHTUNG:

Verfahren Sie bei dieser Arbeitstechnik mit besonderer Vorsicht. Je größer der Abstand des Schneidwerkzeugs zum Boden ist, desto größer ist die Gefahr, dass Schneidgut und Fremdoobjekte zur Seite geschleudert werden.

11.1.2 Mähen mit Rasentrimmer

- Verwenden Sie die Fadenspule (16), um einen sauberen Schnitt auch an unebenen Rändern, Zaunpfählen und Bäumen zu erhalten.
- Führen Sie den Trimmfaden vorsichtig an ein Hindernis heran und schneiden Sie mit der Fadenspitze um das Hindernis. Beim Kontakt des Trimmfadens mit Steinen, Bäumen und Mauern franst der Faden vorzeitig aus oder bricht.
- Ersetzen Sie den Kunststofffaden niemals durch einen Metalldraht - Verletzungsgefahr!

11.1.2.1 Trimmfaden-Automatik (Abb. 17)

- Der Rasentrimmer wird mit einer gefüllten Fadenspule (16) geliefert.
- Der Faden nutzt sich während der Arbeit ab.
- Damit neuer Faden nachgefüttert wird, drücken Sie den Auslöser (16a) an der Fadenspule (16) bei laufendem Motor kräftig auf den Boden.
- Der Faden wird automatisch durch die Fliehkraft freigegeben. Durch die Schnittklinge am Schutzschild (14a) wird der Faden auf die richtige Länge gekürzt.

11.2 Arbeiten mit der Heckenschere (17)

- Die Heckenschere ist zum Schneiden von Hecken, Büschen und Sträuchern geeignet.
- Die Heckenschere mit beiden Händen auf sicheren Abstand vom Körper halten.
- Der maximale Schnittdurchmesser ist abhängig von der Holzart, dem Alter, dem Feuchtigkeitsgehalt und der Härte des Holzes.
- Kürzen Sie deshalb sehr dicke Zweige vor dem Schneiden der Hecke mit einer Astschere auf die entsprechende Länge.
- Die Heckenschere kann durch ihre doppelseitigen Messer vorwärts und rückwärts oder durch Pendelbewegungen von einer zur anderen Seite geführt werden.
- Schneiden Sie zuerst die Seiten der Hecken und erst dann die Oberkante.
- Schneiden Sie die Hecke von unten nach oben.
- Schneiden Sie die Hecke trapezförmig. Das verhindert ein Verkahlen des unteren Heckenbereiches wegen Lichtmangels.
- Spannen Sie eine Richtschnur über die Länge der Hecke, wenn Sie die Oberkante der Hecke gleichmäßig stützen wollen.
- Schneiden Sie in mehreren Durchgängen, wenn starkes Zurückschneiden nötig ist.
- Entfernen Sie unbedingt Fremtteile aus der Hecke (z. B. Draht), da diese die Messer der Heckenschere beschädigen können.
- **Achtung!** Die Messer laufen nach! Bremsen Sie die Messer nicht mit der Hand ab.

Der richtige Zeitpunkt zum Schneiden:

- Laubhecke: Juni und Oktober
- Nadelhecke: April und August
- schnell wachsende Hecke: ab Mai ca. alle 6 Wochen

Achten Sie auf brütende Vögel in der Hecke. Verschieben Sie dann das Schneiden der Hecke oder nehmen Sie diesen Bereich aus.

11.2.1 Winkelverstellung

Die Heckenschere (17) kann durch Schwenken des Messerkopfes von +90° bis -75° an die Arbeitsverhältnisse angepasst werden. (Abb. 19 und 20).

- **Achtung!** Nur bei abgestelltem Motor verstellen!
- Drücken Sie beide Entriegelungshebel und verstellen Sie den Messerkopf in die gewünschte Position. (Abb. 19 und 20)
- Nutzen Sie hierzu den Justierhebel (18).
- Lassen Sie beide Entriegelungshebel los, bis Sie in die Verzahnung einrasten.
- Kontrollieren Sie vor Inbetriebnahme, dass die Entriegelungshebel richtig eingerastet sind.

Achtung!

Der Messerkopf mit der Schneideinheit (19) darf nicht komplett nach hinten parallel zu Ausleger der Heckenschere (17) geschwenkt werden! Arbeiten Sie auf keinen Fall mit dieser Einstellung! Diese Position dient nur als Transportstellung.

Ölen Sie die Messer und Winkelverstellung vor jedem Arbeitsbeginn mit umweltverträglichem Schmieröl. Ölen Sie auch während der Arbeitszeit die Messer regelmäßig.

Achtung!

Nur bei abgestelltem Motor ölen!

Achtung!

Falsche Anwendung und Missbrauch kann die Heckenschere beschädigen und schwere Verletzungen durch weggeschleuderte Teile verursachen.

Um die Unfallgefahr durch die Heckenschere zu mindern, beachten Sie folgende Punkte:

- Schneiden Sie niemals Sträucher oder Hölzer mit mehr als 2cm Durchmesser.
- Vermeiden Sie den Kontakt mit Metallkörpern, Steinen usw.
- Kontrollieren Sie die Heckenschere regelmäßig auf Beschädigungen. Beschädigte Heckenschere niemals weiter benutzen.
- Bei merklicher Abstumpfung der Heckenschere muss es nach Vorschrift von einer qualifizierten Fachkraft geschärft werden. Bei merklicher Unwucht muss die Heckenschere ausgetauscht werden.

11.3 Arbeiten mit dem Hochentaster (21)

11.3.1 Automatische Sägekettenschmierung - Feinjustierung (Abb. 10).

Befüllen Sie den Öltank (23) (siehe 8.4.3)!

Mit der Regulierschraube können Sie die Ölmenge reduzieren oder erhöhen.

- Im Uhrzeigersinn - Ölmenge reduziert sich (-)
- Gegen Uhrzeigersinn - Ölmenge erhöht sich (+)

11.3.2 Kontrolle der Automatische Sägekettenschmierung

- Vergewissern Sie sich stets, dass das automatische Ölsystem richtig funktioniert.
- Achten Sie auf einen stets gefüllten Öltank (23).
- Während der Sägearbeiten müssen das Schwert (26) und die Sägekette (25) stets ausreichend geölt sein, um Reibung mit dem Schwert (26) zu verringern.
- Das Schwert (26) und die Sägekette (25) dürfen nie ohne Öl sein. Betreiben Sie die Säge trocken oder mit zu wenig Öl, nimmt die Schnittleistung ab, die Lebenszeit des Schwertes (26) wird kürzer, die Sägekette (25) wird schnell stumpf und das Schwert (26) nutzt sich auf Grund von Überhitzung sehr stark ab. Zu wenig Öl erkennt man an Rauchentwicklung oder Verfärbung des Schwertes (26) oder der Sägekette (25).
- Zum Überprüfen der Sägekettenschmierung des Hochentasters mit der Sägekette (25) über ein Blatt Papier halten und ein paar Sekunden Vollgas geben.
- Auf dem Papier kann die jeweils eingestellte Ölmenge überprüft werden. Die Sägekette (25) muss immer eine geringe Menge Öl ab schleudern. Nach ein paar Sekunden muss eine leichte Ölspur sichtbar sein.

11.3.3 Vorsichtsmaßnahmen bei der Sägearbeiten

Stellen Sie sich nie direkt unter den Ast, welchen Sie absägen möchten!

Die Gefahr, dass der Ast unerwartet auf Sie nieder fällt, ist sehr groß. Im Allgemeinen empfiehlt es sich, den Hochentaster (21) in einem Winkel von 60° zum Ast anzusetzen.

Halten Sie das Gerät während des Schnittvorganges gut mit beiden Händen fest und achten Sie stets auf eine Gleichgewichtsposition sowie einen guten Stand.

- Versuchen Sie niemals, Ihr Werkzeug einhändig zu bedienen. Der Verlust der Kontrolle über Ihr Werkzeug kann zu ernsthaften oder tödlichen Verletzungen führen. Arbeiten Sie niemals auf einer Leiter, einem Baumast oder anderen unsicheren Untergründen.
- Sägen Sie starke Äste nicht in einem Schnitt, sondern stets in mehreren Schritten.

- Legen Sie zum Schneiden die Sägekette (25) an den Ast an.
- Üben Sie zum Führen des Gerätes leichten Druck aus, überlasten Sie den Motor aber nicht.

Befreien Sie den Arbeitsbereich vor dem Schneiden von störendem Geäst und Unterholz. Schaffen Sie anschließend einen Rückzugsbereich, fern der Stelle, auf die abgeschnittene Äste fallen können, und entfernen dort alle Hindernisse. Halten Sie den Arbeitsbereich frei, entfernen Sie die abgeschnittenen Äste sofort. Achten Sie auf Ihren Standort, die Windrichtung und die mögliche Fallrichtung der Äste. Seien Sie darauf vorbereitet, dass heruntergefallene Äste zurückschlagen können. Platzieren Sie alle anderen Werkzeuge und Geräte in sicherem Abstand von den zu schneidenden Ästen, aber nicht im Rückzugsbereich.

Beobachten Sie stets den Zustand des Baumes.

Suchen Sie nach Fäulnis und Verwesung in den Wurzeln und Ästen. Wenn diese innen verfault sind, können sie während des Schneidens unerwartet wegbrechen und herunterfallen. Halten Sie auch nach angebrochenen und toten Ästen Ausschau, die sich durch die Erschütterung lösen und auf Sie herabfallen könnten.

Bei sehr dicken oder schweren Ästen machen Sie zunächst einen kleinen Einschnitt unterhalb des Astes, bevor Sie von oben nach unten arbeiten, um ein Abbrechen zu verhindern.

Grundlegende Schnitttechnik

Schwere Äste brechen beim Absägen leicht ab und reisen dabei lange Rindenstreifen vom Stamm weg, was den Baum nachhaltig schädigt. Mit der folgenden Schnitttechnik können Sie dieses Risiko wesentlich verringern:

- Sägen Sie den Ast zunächst etwa 10 cm vom Stamm entfernt, an der Astunterseite an.
- Setzen Sie in etwa 15 cm Entfernung zum Stamm von oben einen weiteren Schnitt an.
- Sägen Sie so lange, bis der Ast abbricht. Die Gefahr einer Rindenverletzung am Stamm besteht jetzt nicht mehr.
- Zum Schluss entfernen Sie mit einem sauberen Schnitt von oben entlang des Stamms den verbliebenen Aststumpf.
- Damit die Schäden für den Baum so gering wie möglich gehalten werden, empfehlen wir die Schnittstelle zusätzlich noch mit Baumwachs zu versiegeln.

Gefahren durch reaktive Kräfte

Reaktive Kräfte kommen während des Betriebs der Sägekette (25) vor. Dabei wirken die Kräfte, die auf das Holz angewendet werden sollen, gegen den Operator. Sie treten ein, wenn die laufende Sägekette (25) in Kontakt mit einem festen Objekt wie ein Ast kommt oder eingeklemmt wird. Diese Kräfte können zu einem Kontrollverlust und Verletzungen daraus führen.

Das Verständnis der Entstehung dieser Kräfte kann Ihnen dabei helfen, die Schrecksekunde und den Kontrollverlust zu vermeiden.

Diese Säge ist so gestaltet, dass sich die Rückschlageffekte nicht so stark bemerkbar machen wie bei herkömmlichen Kettensägen.

Behalten Sie trotzdem stets einen festen Griff und einen guten Stand, um im Zweifelsfall die Kontrolle über das Werkzeug zu behalten.

Die häufigsten Effekte sind:

- Rückschlag
- Rückstoß
- Rückzug

Rückschlag

Der Rückschlag kann eintreten, wenn die laufende Sägekette (25) an dem oberen Viertel des Schwertes (26) auf ein festes Objekt trifft oder eingeklemmt wird. Die schneidende Kraft der Sägekette (25) übt auf die Säge eine Rotationskraft in entgegengesetzter Richtung zu der Sägekettenbewegung aus. Das führt zu einer Aufwärtsbewegung des Schwertes (26).

Rückschlag vermeiden

Der beste Schutz besteht darin, Situationen, die zu Rückschlägen führen, zu vermeiden.

- Behalten Sie die Position der oberen Führungsschiene stets im Auge.
- Lassen Sie diese Stelle niemals in Kontakt mit einem Objekt kommen. Schneiden Sie nichts damit. Seien Sie besonders vorsichtig in der Nähe von Drahtzäunen und beim Schneiden kleiner, harter Äste, in die sich die Sägekette (25) leicht einklemmen kann.
- Schneiden Sie nur einen Ast auf einmal.

Rückzug

Der Rückzug entsteht, wenn die Sägekette (25) an der Schwertunterseite plötzlich festsetzt, da sie eingeklemmt wird oder auf einen Fremdkörper im Holz trifft. Die Sägekette (25) zieht dann die Säge vorwärts.

Der Rückzug passiert oftmals, wenn die Sägekette (25) beim Kontakt mit dem Holz nicht in voller Geschwindigkeit läuft.

Rückzug vermeiden

Seien Sie sich der Kräfte und Situationen bewusst, die zum Einklemmen der Sägekette (25) an der Schwertunterseite (26) führen können. Fangen Sie stets mit auf volle Geschwindigkeit laufender Sägekette (25) an zu schneiden.

Rückstoß

Der Rückstoß entsteht, wenn die Sägekette (25) auf der Schwertoberseite plötzlich festsetzt, da sie eingeklemmt wird oder auf einen Fremdkörper im Holz trifft. Die Sägekette (25) kann die Säge dann ruckartig gegen den Operator drücken. Rückstöße passieren oftmals, wenn die Schwertoberseite zum Schneiden benutzt wird.

Rückstoß vermeiden

Seien Sie sich der Kräfte und Situationen bewusst, die zum Einklemmen der Sägekette (25) an der Schwertoberseite führen können. Schneiden Sie nicht mehr als einen Ast auf einmal. Neigen Sie das Schwert (26) nicht zur Seite, wenn Sie sie aus einem Schneidespalt ziehen, da die Sägekette (25) sonst eingeklemmt werden könnte.

12. Transport (Abb. 2/3)

Wenn Sie das Gerät transportieren möchten, entleeren Sie den Kraftstofftank (siehe 9.3.1). Reinigen Sie das Gerät mit einer Bürste oder einem Handfeger von grobem Schmutz.

Montieren Sie die Schutzabdeckungen (15a, 20 und 27) bei Nichtgebrauch, Transport oder Lagerung immer an die Schneidvorrichtungen.

Um Beschädigungen und Verletzungen zu verhindern, müssen Sie das Gerät beim Transport in Fahrzeugen gegen Umkippen und Verrutschen sichern.

13. Wartung

ACHTUNG:

Falsche oder unzureichende Wartung kann zu Unfällen oder Beschädigungen am Gerät führen.

Bei allen Arbeiten an und um Schneidwerkzeuge immer Schutzhandschuhe tragen.

Montieren Sie die Schutzabdeckungen (15a, 20 und 27) bei Nichtgebrauch, Transport oder Lagerung immer an die Schneidvorrichtungen.

Schalten Sie vor der Durchführung von Wartungs- oder Reinigungsarbeiten immer den Motor ab und ziehen Sie den Zündkerzenstecker (6) ab.

- Besprühen Sie das Gerät nicht mit Wasser. Dies beschädigt den Motor.
- Reinigen Sie das Gerät mit einem Tuch, einer Handbürste etc.

- Benutzen Sie zur Reinigung der Kunststoffteile einen feuchten Lappen. Keine Reinigungsmittel, Lösungsmittel oder spitze Gegenstände verwenden.
- Bei Verwendung der Motorsense / Rasentrimmer (13) wickelt sich technisch bedingt im Laufe der Arbeit nasses Gras und Unkraut um die Antriebsachse unter dem Schutzschild (14). Entfernen Sie dies, da sonst der Motor durch zu hohe Reibung überhitzt wird. (Abb. 18)

Reinigen und warten Sie das Gerät, bevor Sie es einlagern.

13.1 Regelmäßige Kontrollen

Beachten Sie, dass sich die folgenden Angaben auf einen normalen Einsatz beziehen.

Unter Umständen (längere tägliche Arbeit, starke Staubbelastung, usw.) verkürzen sich die angegebenen Intervalle dementsprechend.

Vor Arbeitsbeginn, nach Tankfüllung, nach einer Stoßeinwirkung oder fallen lassen:

- Schneidwerkzeuge auf festen Sitz prüfen, allgemeine Sichtprüfung auf Risse und Schäden.
- Schadhafte oder stumpfe Schneidwerkzeuge sofort wechseln, auch bei geringfügigen Haarrissen.
- Schneidwerkzeuge schärfen (auch nach Bedarf).

Wöchentliche Prüfung:

- Getriebschmierung (auch nach Bedarf).

Bei Bedarf:

- Zugängliche Befestigungsschrauben und Muttern nachziehen.

Sie vermeiden übermäßigen Verschleiß und Schäden am Gerät, wenn Sie sich an die Vorgaben dieser Gebrauchsanleitung halten.

13.2 Wartung der Motor-Antriebseinheit (1)

13.2.1 Zündkerze auswechseln und reinigen (Abb. 21)

Überprüfen Sie mindestens einmal im Jahr, oder bei regelmäßig schlechtem Starten, den Elektrodenabstand der Zündkerze (49).

Der korrekte Abstand zwischen Zündfahne und Zündkontakt ist 0,7 mm.

- Warten Sie, bis der Motor vollständig ausgekühlt ist.
- Ziehen Sie den Zündkerzenstecker (6) von der Zündkerze (49).
- Drehen Sie die Zündkerze (49) mit dem mitgelieferten Zündkerzenschlüssel (30) heraus.
- Bei übermäßigem Verschleiß der Elektrode oder bei sehr starker Verkrustung muss die Zündkerze (49) mit einer vom gleichen Typ ersetzt werden.

- Starke Verkrustung an der Zündkerze (49) kann bedingt sein durch: Zu hohem Ölanteil im Benzinmisch, schlechte Ölqualität, überaltertes Benzinmisch oder verstopftem Luftfilter.
- Drehen Sie die Zündkerze (49) mit der Hand komplett ins Gewinde. Vermeiden Sie dabei ein Verkanten der Zündkerze (49).
- Ziehen Sie die Zündkerze (49) mit dem mitgelieferten Zündkerzenschlüssel (30) fest.
- Bei Verwendung eines Drehmomentschlüssels beträgt der Anzugsdrehmoment 12-15 Nm.
- Stecken Sie den Zündkerzenstecker (6) wieder korrekt auf die Zündkerze (49) auf.

13.2.2 Luftfilter reinigen (Abb. 22)

Verschmutzte Luftfilter verringern die Motorleistung durch zu geringe Luftzufuhr zum Vergaser. Staub und Pollen verstopfen die Poren des Luftfilters. Regelmäßige Kontrolle ist daher unerlässlich.

- Lösen Sie die Halteschraube Luftfilter (51).
- Ziehen Sie die Abdeckung Luftfilter (50) ab.
- Entfernen Sie den Schaumstoffeinsatz Luftfilter (52).
- Bringen Sie die Abdeckung Luftfilter (50) wieder an, damit nichts in den Luftkanal fällt.
- Reinigen Sie den Luftfilter durch Ausklopfen oder Ausblasen mit Druckluft.
- Bauen Sie den Luftfilter in umgekehrter Reihenfolge wieder ein.

Achtung:

Luftfilter nie mit Benzin oder brennbaren Lösungsmitteln reinigen.

Um die Lebensdauer des Motors nicht zu verkürzen, muss ein beschädigter Luftfilter sofort ersetzt werden.

⚠ Warnung!

Lassen Sie den Motor niemals laufen, wenn das Luftfilterelement nicht eingesetzt ist.

13.2.3 Einstellen des Vergasers

Sollte die Leerlaufdrehzahl zu hoch oder zu niedrig sein, muss der Vergaser eingestellt werden.

Lassen Sie Vergasereinstellungen nur von qualifizierten Fachpersonal durchführen!

13.3 Wartung Motorsense / Rasentrimmer (13)

13.3.1 Ersetzen von Fadenspule/Schnittfaden (Abb. 23-26)

- Demontieren Sie die Fadenspule (16) von der Motorsense / Rasentrimmer (13).
- Ziehen Sie die Spulenabdeckung (53) durch kräftiges Drücken der Haltetaschen (54) von der Fadenspule (16) ab (Abb. 23).
- Entnehmen Sie den Fadenhalter (55) mit den Fadenresten.

- Nehmen Sie den neuen Fadenhalter und ziehen jeweils 10 cm von beiden Fäden heraus.
- Legen Sie nun den Fadenhalter (55) auf die konisch zulaufende Feder und führen beide Fäden jeweils durch die Ösen (56) an der Fadenspule (16).
- Setzen Sie nun die Spulenabdeckung (53) auf die neue Fadenspule. Drehen Sie diese so, dass die Aussparungen der Spulenabdeckung (53) mit den Ösen (56) der Fadenspule (16) übereinstimmen.
- Drücken Sie nun die Spulenabdeckung (53) zusammen mit dem Fadenhalter (55) bis zum Einrasten in die Fadenspule (16).
- Durch die Schnittklinge (14a) im Schutzschild (14) wird der Faden auf die richtige Länge gekürzt, wenn die Maschine wieder anläuft.

Alternativ kann auch nur der Faden erneuert werden:

- Demontieren Sie die Fadenspule (16) von der Motorsense / Rasentrimmer (13).
- Ziehen Sie die Spulenabdeckung (53) durch kräftiges Drücken der Haltetaschen (54) von der Fadenspule (16) ab (Abb. 23).
- Entnehmen Sie den Fadenhalter (55) mit den Fadenresten.
- Entfernen Sie den Fadenrest vom Fadenhalter (55).
- Nehmen Sie einen neuen Faden mittig und hängen Sie ihn an der Haltetasche (57) des Fadenhalters (55) ein (Abb. 25).
- Wickeln Sie den neuen Faden auf den Fadenhalter (55) wie in Abb. 26 gezeigt. Die Fadenenden müssen ca. 10cm überstehen.
- Legen Sie nun den Fadenhalter (55) auf die konisch zulaufende Feder und führen beide Fäden jeweils durch die Ösen (56) an der Fadenspule (16).
- Setzen Sie nun die Spulenabdeckung (53) auf die Fadenspule (16). Drehen Sie diese so, dass die Aussparungen der Spulenabdeckung (53) mit den Ösen (56) der Fadenspule (16) übereinstimmen.
- Drücken Sie nun die Spulenabdeckung (53) zusammen mit dem Fadenhalter (55) bis zum Einrasten in die Fadenspule (16).
- Durch die Schnittklinge (14a) im Schutzschild (14) wird der Faden auf die richtige Länge gekürzt, wenn die Maschine wieder anläuft.

13.3.2 Schleifen der Schnittklinge (14a) (Abb. 7)

Die Schnittklinge (14a) kann mit der Zeit stumpf werden.

- Sollten Sie dies feststellen, lösen Sie die Schrauben, mit denen die Schnittklinge (14a) am Schutzschild (14) befestigt ist.
- Befestigen Sie die Schnittklinge (14a) in einem Schraubstock.
- Schleifen Sie die Schneide der Schnittklinge (14a) mit einer Flachfeile und achten Sie darauf, den Winkel der Schnittkante beizubehalten.
- Wichtig! Montieren Sie die Schnittklinge (14a) wieder im Schutzschild (14).

Ersetzen oder schärfen Sie die Schnittklinge (14a) am Ende jeder Mähseason bzw. nach Bedarf.

13.3.3 Schleifen des Schneidmessers (15)

Bei einer geringen Abstumpfung können Sie die Schneiden selbst nachschärfen.

- Befestigen Sie das Schneidmesser (15) in einem Schraubstock.
- Schleifen Sie alle 3 Klingen des Schneidmessers (15) mit einer Flachfeile und achten Sie darauf, den Winkel der Schnittkante beizubehalten. (~25°) Feilen Sie nur in eine Richtung.
- Spätestens nach fünfmal nachschärfen muss das Schneidmesser (15) ersetzt werden.

Bei stärkerem Verschleiß oder ausgebrochenen Schneiden das Schneidmesser (15) erneuern.

Nicht ausbalancierte Schneidmesser (15) lassen die Motorsense stark vibrieren. Dadurch besteht Verletzungsgefahr!

13.3.4 Winkelgetriebe des Motorsense / Rasentrimmer (13) schmieren (Abb. 27)

Mit lithiumbasiertem Fett behandeln. Entfernen Sie die Schraube (58) und geben Sie das Fett hinein, drehen Sie den Schaft manuell, bis das Fett austritt. Bringen Sie die Schraube (58) dann wieder an. Achtung! Nur wenig Fett auffüllen. Keinesfalls überfüllen.

13.4 Wartung Heckenschere (17)

13.4.1 Getriebe der Heckenschere (17) schmieren (Abb. 28)

Schmieren Sie das Getriebe alle 10 bis 20 Betriebsstunden.

Mit lithiumbasiertem Fett behandeln. Entfernen Sie die Wartungsschrauben (59) und geben Sie das Fett hinein.

Bringen Sie die Wartungsschrauben (59) dann wieder an.

Achtung!

Nur wenig Fett auffüllen. Keinesfalls überfüllen.

Ölen Sie die Heckenschere (17) und die Winkelverstellung mit umweltverträglichem Schmieröl.

13.4.2 Sichtprüfung Heckenschere

Überprüfen Sie die Heckenschere auf offensichtliche Mängel wie:

- lose Befestigungen
- verschlissene oder beschädigte Bauteile
- verbogene, gebrochene oder beschädigte Schneideeinrichtung
- richtig montierte und intakte Abdeckungen oder Schutzvorrichtungen.
- Verschleiß, insbesondere Gleitspiel der Schneideeinrichtung.

Schadhafte oder stumpfe Schneidwerkzeuge sofort wechseln, auch bei geringfügigen Beschädigungen.

13.5 Wartung Hochentaster (21)

13.5.1 Pflege des Schwertes (26) und des Hochentasters (21)

Drehen Sie das Schwert (26) jedes Mal um, wenn Sie die Sägekette (25) geschärft oder ersetzt haben. Dadurch vermeiden Sie eine einseitige Abnutzung des Schwertes (26), besonders an der Spitze und Unterseite.

Säubern Sie regelmäßig folgende Teile des Hochentasters (21):

1 = die Öffnung für die Ölzufuhr

2 = den Ölkanal

3 = die umlaufende Nut der Schiene

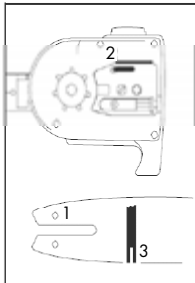

13.5.2 Wartung und Schärfung der Sägekette (25) Die richtig geschärfte Sägekette (25)

Eine richtig geschärfte Sägekette (25) geht mühelos durch das Holz und benötigt dabei sehr wenig Druck. Arbeiten Sie nicht mit einer stumpfen oder beschädigten Sägekette (25). Es erhöht die körperliche Anstrengung, vergrößert die Erschütterungen und führt zu unbefriedigenden Ergebnissen sowie höherer Abnutzung.

- Reinigen Sie die Sägekette (25) regelmäßig.
- Überprüfen Sie die Sägekette (25) auf Brüche in den Gliedern und auf beschädigte Nieten.
- Das Schärfen einer Sägekette (25) sollte nur von erfahrenen Benutzern durchgeführt werden!
- Beachten Sie die unten angegebenen Winkel und Maße. Wenn die Sägekette (25) nicht richtig geschärft oder das Tiefenmaß zu klein ist, besteht ein höheres Risiko von Rückschlageffekten und daraus resultierenden Verletzungen! Die Sägekette (25) kann nicht auf dem Schwert (26) festgesetzt werden. Es ist daher am besten, die Sägekette (25) von Schwert (15) zu nehmen und dann zu schärfen.
- Wählen Sie ein für die Kettenteilung geeignetes Schärfwerkzeug aus.

Die Kettenteilung (z. B. 3/8“) ist im Tiefenmaß jedes Messers markiert.

Benutzen Sie nur spezielle Feilen für Sägeketten!

Andere Feilen haben die falsche Form und den falschen Schliff. Wählen Sie den Durchmesser der Feile gemäß Ihrer Kettenteilung. Beachten Sie unbedingt auch die folgenden Winkel beim Schärfen der Kettenmesser.

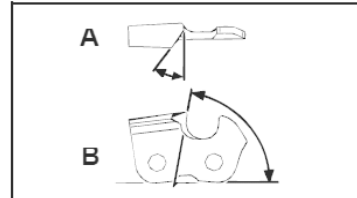

A = Feilwinkel

B = Winkel der Seitenplatte

Der Winkel muss außerdem für alle Messer beibehalten werden.

Bei ungleichmäßigen Winkeln wird die Sägekette (25) unregelmäßig laufen, sich schnell abnutzen und vorzeitig kaputtgehen.

Da diese Anforderungen nur mit ausreichender und regelmäßiger Übung erfüllt werden können:

- Benutzen Sie einen Feilenhalter.
- Ein Feilenhalter muss beim Schärfen der Sägekette (25) per Hand eingesetzt werden. Die richtigen Feilwinkel sind darauf markiert.
- Halten Sie die Feile waagrecht (im richtigen Winkel zum Schwert (26)) und feilen Sie gemäß der Winkelmarkierung auf dem Feilenhalter. Stützen Sie den Feilenhalter auf der oberen Platte und dem Tiefenmaß ab.
- Feilen Sie das Messer stets von innen nach außen.
- Die Feile schärft nur in der Vorwärtsbewegung. Heben Sie sie bei der Rückwärtsbewegung ab.
- Berühren Sie die Befestigungsbänder und die dynamischen Glieder nicht mit der Feile.
- Drehen Sie die Feile regelmäßig weiter, um eine einseitige Abnutzung zu vermeiden.
- Nehmen Sie ein Stück hartes Holz, um den Grat von den Schnittkanten zu entfernen.

Alle Messer müssen die gleiche Länge haben, da sie sonst auch unterschiedlich hoch sind.

Dadurch läuft die Sägekette (25) unregelmäßig und es erhöht die Gefahr, kaputtzugehen.

13.5.3 Hochentaster Getriebe schmieren (Abb. 29)

Schmieren Sie das Getriebe alle 10 bis 20 Betriebsstunden.

- Setzen Sie die Fettpresse an den Schmiernippel (60) an.
- Drücken Sie etwas Fett hinein.

Achtung!

Nur wenig Fett auffüllen. Keinesfalls überfüllen.

13.6 Verschleißteile

Auch bei bestimmungsgemäßem Gebrauch unterliegen manche Bauteile normalem Verschleiß. Diese müssen je nach Art und Dauer der Nutzung regelmäßig ersetzt werden. Zu diesen Teilen gehören unter anderem das Schneidwerkzeug und der Halteteller.

Service-Informationen

Es ist zu beachten, dass bei diesem Produkt folgende Teile einem gebrauchsgemäßen oder natürlichen Verschleiß unterliegen bzw. folgende Teile als Verbrauchsmaterialien benötigt werden.

Verschleißteile*: Zündkerze, Luftfilter, Fadenspule, Schneidmesser, Sägekette, Kettenschwert

* nicht zwingend im Lieferumfang enthalten!

Ersatzteile und Zubehör erhalten Sie in unserem Service-Center. Scannen Sie hierzu den QR-Code auf der Titelseite.

⚠ Warnung!

Verwenden Sie nur originale Ersatz- und Zubehörteile des Herstellers. Bei Nichtbeachtung können sich die Leistung verringern, Verletzungen auftreten und Ihre Garantie erlöschen.

Wichtiger Hinweis im Fall einer Reparatur:

Bei Rücklieferung des Gerätes zur Reparatur beachten Sie bitte, dass das Gerät aus Sicherheitsgründen öl- und benzinfrei an die Servicestation gesendet werden müssen.

Ersatzteilbestellung

Bei der Ersatzteilbestellung sollten folgende Angaben gemacht werden;

- Typ des Gerätes
- Artikelnummer des Gerätes

Ersatzteile / Zubehör

Für die hier aufgelisteten Schneidgarnituren können Sie immer die mit der Maschine gelieferten Schutzeinrichtung verwenden.

14. Reinigung und Lagerung

14.1 Reinigung

- Halten Sie die Griffe ölfrei, damit Sie immer sicheren Halt haben.
- Reinigen Sie das Gerät bei Bedarf mit einem feuchten Tuch und gegebenenfalls mit einem milden Spülmittel.

⚠ Achtung!

- Vor jeder Reinigung Zündkerzenstecker ziehen.
- Tauchen Sie das Gerät zur Reinigung keinesfalls in Wasser oder andere Flüssigkeiten.

- Bewahren Sie das Gerät an einem sicheren und trockenen Platz und außerhalb der Reichweite von Kindern auf.

14.2 Lagerung

Reinigen und warten Sie das Gerät, bevor Sie es einlagern.

Vorsicht:

Verstauen Sie das Gerät nie länger als 30 Tage, ohne folgende Schritte zu durchlaufen:

Verstauen des Gerätes für mehr als 30 Tage

Wenn Sie das Gerät länger als 30 Tage verstauen, muss es hierfür hergerichtet werden. Andernfalls verdunstet der im Vergaser befindliche, restliche Treibstoff und lässt einen gummiartigen Bodensatz zurück. Dies könnte den Start erschweren und teure Reparaturarbeiten zur Folge haben.

- Lassen Sie den Kraftstoff ab (siehe 9.3.1).
- Starten Sie den Motor und lassen Sie ihn laufen, bis dieser anhält, um den Treibstoff aus dem Vergaser zu entfernen.
- Lassen Sie den Motor abkühlen (ca. 5 Minuten).
- Entfernen Sie die Zündkerze (siehe 13.2.1).
- Geben Sie 1 Teelöffel sauberes 2-Takt-Öl in die Verbrennungskammer.
- Ziehen Sie mehrere Male langsam am Starterseilzug, um die internen Komponenten zu beschichten.
- Setzen Sie die Zündkerze wieder ein (siehe 13.2.1).

Hinweis:

Verstauen Sie das Gerät an einem trockenen Ort, weit entfernt von möglichen Entzündungsquellen, z. B. Ofen, Heißwasserboiler mit Gas, Gastrockner, etc.

14.3 Erneutes Inbetriebnehmen nach längerer Lagerzeit

- Entfernen Sie die Zündkerze (siehe 13.2.1).
- Ziehen Sie rasch am Starterseilzug, um überschüssiges Öl aus der Verbrennungskammer zu entfernen.
- Reinigen Sie die Zündkerze und achten Sie auf den richtigen Elektrodenabstand an der Zündkerze. Oder setzen Sie eine neue Zündkerze mit richtigem Elektrodenabstand ein.
- Setzen Sie die Zündkerze wieder ein (siehe 13.2.1).
- Bereiten Sie das Gerät für den Betrieb vor.

15. Entsorgung und Wiederverwertung

Hinweise zur Verpackung



Die Verpackungsmaterialien sind recycelbar. Bitte Verpackungen umweltgerecht entsorgen.

Möglichkeiten zur Entsorgung des ausgedienten Gerätes erfahren Sie bei Ihrer Gemeinde- oder Stadtverwaltung.

Kraftstoffe und Öle

- Vor der Entsorgung des Geräts müssen der Kraftstofftank und der Motorölbehälter geleert werden!

- Kraftstoff und Motoröl gehören nicht in den Hausmüll oder Abfluss, sondern sind einer getrennten Erfassung bzw. Entsorgung zuzuführen!
- Leere Öl- und Kraftstoffbehälter müssen umweltgerecht entsorgt werden.

16. Störungsabhilfe

Störung	Mögliche Ursache	Abhilfe
Das Gerät springt nicht an	<ul style="list-style-type: none"> • Luftfilter verschmutzt • Kraftstofffilter verstopft • Fehlende Kraftstoffversorgung • Fehler in der Kraftstoffleitung • Startvorrichtung ist defekt • Motor abgeseifen • Zündkerzenstecker nicht aufgesteckt • Kein Zündfunke • Motor defekt • Vergaser defekt 	<ul style="list-style-type: none"> • Luftfilter reinigen/ersetzen • Kraftstofffilter reinigen oder erneuern • Tanken • Kraftstoffleitung auf Knicke oder Beschädigungen überprüfen • Servicestelle kontaktieren • Zündkerze entfernen, reinigen und trocknen; anschließend das Starterseilzug mehrmals ziehen; Zündkerze wieder montieren • Zündkerzenstecker auf richtigen Sitz überprüfen • Zündkerze reinigen bzw. ersetzen • Zündkabel auf Beschädigungen prüfen • Servicestelle kontaktieren
Das Gerät läuft an und stirbt ab	<ul style="list-style-type: none"> • Falsche Vergasereinstellung (Leerlaufdrehzahl) 	<ul style="list-style-type: none"> • Servicestelle kontaktieren
Motor läuft an, Schneidwerkzeug bleibt jedoch stehen	<ul style="list-style-type: none"> • Schneidwerkzeug blockiert • Interner Fehler (Antriebswelle, Getriebe) • Kupplung defekt 	<ul style="list-style-type: none"> • Motor ausschalten und den Gegenstand entfernen • Servicestelle kontaktieren • Servicestelle kontaktieren
Gerät arbeitet mit Unterbrechungen (stottert)	<ul style="list-style-type: none"> • Vergaser ist falsch eingestellt • Zündkerze ist verrußt • Ein/Aus-Schalter defekt 	<ul style="list-style-type: none"> • Servicestelle kontaktieren • Zündkerze reinigen oder ersetzen • Servicestelle kontaktieren
Rauchentwicklung	<ul style="list-style-type: none"> • Falsche Kraftstoffmischung • Vergaser ist falsch eingestellt 	<ul style="list-style-type: none"> • Zweitakt-Gemisch im Mischverhältnis 40:1 verwenden • Servicestelle kontaktieren
Gerät arbeitet nicht mit voller Leistung	<ul style="list-style-type: none"> • Maschine ist überlastet • Luftfilter ist verschmutzt • Vergaser ist falsch eingestellt • Schalldämpfer verstopft 	<ul style="list-style-type: none"> • Während des Mähens/Trimmens nicht mit Kraft drücken • Luftfilter reinigen oder ersetzen • Servicestelle kontaktieren • Auspuff überprüfen
Der Motorsense arbeitet nicht mit voller Leistung	<ul style="list-style-type: none"> • Schneidmesser stumpf oder beschädigt • Schnittgut zu hoch (Geräteüberlastung) 	<ul style="list-style-type: none"> • Schneidmesser schärfen oder ersetzen • Gras stufenweise schneiden
Der Rasentrimmer arbeitet nicht mit voller Leistung	<ul style="list-style-type: none"> • Schneidfaden zu kurz oder beschädigt • Gerät ist überlastet, da Gras zu hoch 	<ul style="list-style-type: none"> • Schneidfaden nachführen oder ersetzen • Gras stufenweise schneiden
Schneidfaden wird nicht nach geführt	<ul style="list-style-type: none"> • Fadenspule leer 	<ul style="list-style-type: none"> • Fadenspule auswechseln
Der Hochentaster sägt nicht, rupft oder vibriert	<ul style="list-style-type: none"> • Kettenspannung zu hoch • Kette stumpf • Kette falsch montiert • Kette abgenutzt 	<ul style="list-style-type: none"> • Kettenspannung überprüfen und einstellen • Kette nachschleifen lassen oder austauschen • Kette neu montieren • Kette erneuern
Sägekette wird heiß oder Sägekettenschmierung funktioniert nicht	<ul style="list-style-type: none"> • Kein Öl im Tank • Ölzuleitung verstopft • Kettenspannung zu hoch • Kette stumpf 	<ul style="list-style-type: none"> • Öl nachfüllen • Ölzuleitung reinigen • Kettenspannung einstellen • Kette nachschleifen lassen oder austauschen

Garantiebedingungen

Revisionsdatum 26.11.2021

Sehr geehrte Kundin, sehr geehrter Kunde,

unsere Produkte unterliegen einer strengen Qualitätskontrolle. Sollte ein Gerät dennoch nicht einwandfrei funktionieren, bedauern wir dies sehr und bitten Sie, sich an unseren Servicedienst unter der unten angegebenen Adresse zu wenden. Gerne stehen wir Ihnen auch telefonisch über die Servicenummer zur Verfügung. Die nachfolgenden Hinweise sollen Ihnen für eine problemlose Bearbeitung und Regulierung im Schadensfall dienen.

Für die Geltendmachung von Garantieansprüchen - innerhalb Deutschland - gilt folgendes:

- 1. Diese Garantiebedingungen** regeln unsere **zusätzlichen Hersteller-Garantieleistungen** für Käufer (private Endverbraucher) von Neugeräten. Die gesetzlichen Gewährleistungsansprüche werden von dieser Garantie nicht berührt. Für diese ist der Händler zuständig, bei dem Sie das Produkt erworben haben.
- 2. Die Garantieleistung** erstreckt sich ausschließlich auf Mängel an einem von Ihnen erworbenen neuen Gerät, die auf einem Material- oder Herstellungsfehler beruhen und ist - nach unserer Wahl - auf die unentgeltliche Reparatur solcher Mängel oder den Austausch des Gerätes beschränkt (ggf. auch Austausch mit einem Nachfolgemodell). Ersetzte Geräte oder Teile gehen in unser Eigentum über. Bitte beachten Sie, dass unsere Geräte bestimmungsgemäß nicht für den gewerblichen, handwerklichen oder beruflichen Einsatz konstruiert wurden. Ein Garantiefall kommt daher nicht zustande, wenn das Gerät innerhalb der Garantiezeit in Gewerbe-, Handwerks- oder Industriebetrieben verwendet wurde oder einer gleichzusetzenden Beanspruchung ausgesetzt war.
- 3. Von unseren Garantieleistungen ausgenommen sind:**
 - Schäden am Gerät, die durch Nichtbeachtung der Montageanleitung, nicht fachgerechte Installation, Nichtbeachtung der Bedienungsanleitung (z.B. Anschluss an eine falsche Netzspannung oder Stromart) bzw. der Wartungs- und Sicherheitsbestimmungen oder durch Einsatz des Geräts unter ungeeigneten Umweltbedingungen sowie durch mangelnde Pflege und Wartung entstanden sind.
 - Schäden am Gerät, die durch missbräuchliche oder unsachgemäße Anwendungen (wie z.B. Überlastung des Gerätes oder Verwendung von nicht zugelassenen Werkzeugen bzw. Zubehör), Eindringen von Fremdkörpern in das Gerät (wie z.B. Sand, Steine oder Staub), Transportschäden, Gewaltanwendung oder Fremdeinwirkungen (wie z. B. Schäden durch Herunterfallen) entstanden sind.
 - Schäden am Gerät oder an Teilen des Geräts, die auf einen bestimmungsgemäßen, üblichen (betriebsbedingten) oder sonstigen natürlichen Verschleiß zurückzuführen sind sowie Schäden und/oder Abnutzung von Verschleißteilen.
 - Mängel am Gerät, die durch Verwendung von Zubehör-, Ergänzungs- oder Ersatzteilen verursacht wurden, die keine Originalteile sind oder nicht bestimmungsgemäß verwendet werden.
 - Geräte, an denen Veränderungen oder Modifikationen vorgenommen wurden.
 - Geringfügige Abweichungen von der Soll-Beschaffenheit, die für Wert und Gebrauchstauglichkeit des Geräts unerheblich sind.
 - Geräte an denen eigenmächtig Reparaturen oder Reparaturen, insbesondere durch einen nicht autorisierten Dritten, vorgenommen wurden.
 - Wenn die Kennzeichnung am Gerät bzw. die Identifikationsinformationen des Produktes (Maschinenaufkleber) fehlen oder unlesbar sind.
 - Geräte die eine starke Verschmutzung aufweisen und daher vom Servicepersonal abgelehnt werden.

Schadensersatzansprüche sowie Folgeschäden sind von dieser Garantieleistung generell ausgeschlossen.
- 4. Die Garantiezeit** beträgt regulär **24 Monate*** (12 Monate bei Batterien / Akkus) und beginnt mit dem Kaufdatum des Gerätes. Maßgeblich ist das Datum auf dem Original-Kaufbeleg. Garantieansprüche müssen jeweils nach Kenntniserlangung unverzüglich erhoben werden. Die Geltendmachung von Garantieansprüchen nach Ablauf der Garantiezeit ist ausgeschlossen. Die Reparatur oder der Austausch des Gerätes führt weder zu einer Verlängerung der Garantiezeit noch wird eine neue Garantiezeit durch diese Leistung für das Gerät oder für etwaige eingebaute Ersatzteile in Gang gesetzt. Dies gilt auch bei Einsatz eines Vor-Ort-Services. Das betroffene Gerät ist in gesäubertem Zustand zusammen mit einer Kopie des Kaufbelegs, - hierin enthalten die Angaben zum Kaufdatum und der Produktbezeichnung - der Kundendienststelle vorzulegen bzw. einzusenden. Wird ein Gerät unvollständig, ohne den kompletten Lieferumfang eingeschendet, wird das fehlende Zubehör wertmäßig in Anrechnung / Abzug gebracht, falls das Gerät ausgetauscht wird oder eine Rückerstattung erfolgt. Teilweise oder komplett zerlegte Geräte können nicht als Garantiefall akzeptiert werden. Bei nicht berechtigter Reklamation bzw. außerhalb der Garantiezeit trägt der Käufer generell die Transportkosten und das Transportrisiko. **Einen Garantiefall melden Sie bitte vorab bei der Servicestelle (s.u.) an.** In der Regel wird vereinbart, dass das defekte Gerät mit einer kurzen Beschreibung der Störung per Abhol-Service (nur in Deutschland) oder - im Reparaturfall außerhalb des Garantiezeitraums - ausreichend frankiert, unter Beachtung der entsprechenden Verpackungs- und Versandrichtlinien, an die unten angegebene Serviceadresse eingeschendet wird. **Beachten Sie bitte, dass Ihr Gerät (modellabhängig) bei Rücklieferung, aus Sicherheitsgründen - frei von allen Betriebsstoffen ist.** Das an unser Service-Center eingeschickte Produkt, muss so verpackt sein, dass Beschädigungen am Reklamationsgerät auf dem Transportweg vermieden werden. Nach erfolgter Reparatur / Austausch senden wir das Gerät frei an Sie zurück. Können Produkte nicht repariert oder ausgetauscht werden, kann nach unserem eigenen freien Ermessen ein Geldbetrag bis zur Höhe des Kaufpreises des mangelhaften Produkts erstattet werden, wobei ein Abzug aufgrund von Abnutzung und Verschleiß berücksichtigt wird. **Diese Garantieleistungen gelten nur zugunsten des privaten Erstkäufers und sind nicht abtret- oder übertragbar.**
- 5. Für die Geltendmachung Ihres Garantieanspruches kontaktieren Sie bitte unser Service-Center.**

Bitte verwenden Sie vorzugsweise unser Formular auf unserer Homepage: <https://www.scheppach.com/de/service>

Bitte senden Sie uns keine Geräte ohne vorherige Kontaktaufnahme und Anmeldung bei unserem Service-Center.

Für die Inanspruchnahme dieser Garantiezusagen ist der Erstkontakt mit unserem Service-Center zwingende Voraussetzung.

6. Bearbeitungszeit - Im Regelfall erledigen wir Reklamationssendungen innerhalb 14 Tagen nach Eingang in unserem Service-Center.

Sollte in Ausnahmefällen die genannte Bearbeitungszeit überschritten werden, so informieren wir Sie rechtzeitig.

7. Verschleißteile - Verschleißteile sind: a) mitgelieferte, an- und/oder eingebaute Batterien / Akkus sowie b) alle modellabhängigen Verschleißteile (siehe Bedienungsanleitung). Von der Garantieleistung ausgeschlossen sind tief entladene bzw. an Gehäuse und oder Batteriepolen beschädigte Batterien / Akkus.

8. Kostenvorschlag - Von der Garantieleistung nicht oder nicht mehr erfasste Geräte reparieren wir gegen Berechnung. Auf Nachfrage bei unserem Service-Center können Sie die defekten Geräte für einen Kostenvorschlag einsenden und ggf. dem Service-Center schriftlich (per Post, eMail) die Reparaturfreigabe erteilen. Ohne Reparaturfreigabe erfolgt keine weitere Bearbeitung.

9. Andere Ansprüche, als die oben genannten, können nicht geltend gemacht werden.

Die **Garantiebedingungen** gelten nur in der jeweils aktuellen Fassung zum Zeitpunkt der Reklamation und können ggf. unserer Homepage (www.scheppach.com) entnommen werden.

Bei Übersetzungen ist stets die deutsche Fassung maßgeblich.



Scheppach GmbH · Günzburger Str. 69 · 89335 Ichenhausen (Deutschland) · www.scheppach.com

Telefon: +800 4002 4002 (Service-Hotline/Freecall Rufnummer dt. Festnetz**) · Telefax +49 [0] 8223 4002 20 · E-Mail: service@scheppach.com · Internet: <http://www.scheppach.com>

* Produktabhängig auch über 24 Monate; länderbezogen können erweiterte Garantieleistungen gelten

** Verbindungskosten: kostenlos aus dem deutschen Festnetz

Änderungen dieser Garantiebedingungen ohne Voranmeldung behalten wir uns jederzeit vor.



Ersatzteile
Zubehör



Reparatur



Kontakt



Dokumente

Explanation of the symbols on the device

Symbols are used in this manual to draw your attention to potential hazards. The safety symbols and the accompanying explanations must be fully understood. The warnings themselves will not rectify a hazard and cannot replace proper accident prevention measures.

	<p>Before commissioning, read and observe the operating manual and safety instructions!</p>
	<p>Wear safety goggles!</p>
	<p>Wear hearing protection!</p>
	<p>Wear a safety helmet when working overhead.</p>
	<p>Wear gloves.</p>
	<p>Wear sturdy footwear.</p>
	<p>Attention! Petrol is very easily flammable. Avoid smoking, naked flames or flying sparks near fuel.</p>
	<p>Protect the device from rain and do not leave outdoors in the rain!</p>
	<p>Attention, do not use saw blades or multi-part metallic cutting tools!</p>

	<p>Warning! Non-adherence poses a risk of death or injury or the risk of damage to the tool!</p>
	<p>Attention! Falling objects. Especially when cutting above head height.</p>
	<p>Attention! Risk of injury from running blades.</p>
	<p>Beware of recoil!</p>
	<p>Attention! Danger of injury due to objects being flung away!</p>
	<p>Attention! Risk of suffocation! The exhaust gases are toxic. Do not operate the engine in areas that are not ventilated.</p>
	<p>Before maintenance, switch the device off and remove the spark plug connector!</p>
	<p>Caution! Danger of injury from rotating cutting blade! Keep hands and feet away!</p>
	<p>Keep your distance!</p>
	<p>Keep children, onlookers and helpers 15 m away from the brush cutter / grass trimmer!</p>

	<p>Pay attention to electrical cables! Keep a distance of at least 10 m.</p>
	<p>Specification of the guaranteed sound power level L_{WA} in dB.</p>
	<p>Attention! The exhaust pipe and other parts of the engine become very hot during operation, do not touch!</p>
	<p>Attention! Hot part. Keep your distance.</p>
	<p>Important. Always switch off the engine before refuelling. Do not refill during operation.</p>
	<p>Mixing ratio: 40 parts petrol to 1 part oil Petrol: ROZ 95 / ROZ 98 2-stroke engine oil: ISO-L-EGD / JASO FD Attention! Petrol is very easily flammable. Avoid smoking, naked flames or flying sparks near fuel. Do not fill up with E10!</p>
	<p>Tank content 1200cm³.</p>
	<p>Mixing ratio: 40 parts petrol to 1 part oil</p>
	<p>Press the fuel pump (primer) 7x.</p>
	<p>Turn the choke lever.</p>
	<p>Pull the start pull cord.</p>
	<p>Grass trimmer: Cutting diameter 420 mm</p>
	<p>Grass trimmer max speed 6600/7500 rpm</p>

	<p>Hedge trimmer: Max. cutting length 390 mm</p>
	<p>Brush cutter: Cutting diameter 255 mm</p>
	<p>Pole-mounted pruner: Max. cutting length 260 mm</p>
	<p>The product complies with the applicable European directives.</p>
	<p>Chain lubrication setting (pole-mounted pruner attachment).</p>
<p>⚠ Attention!</p>	<p>We have marked points in these operating instructions that impact your safety with this symbol</p>

Table of contents:	Page:
1. Introduction.....	41
2. Device description.....	41
3. Scope of delivery.....	42
4. Proper use.....	42
5. Safety instructions.....	42
6. Technical data.....	48
7. Before commissioning.....	49
8. Assembly.....	50
9. Before commissioning.....	51
10. Operation.....	52
11. Working instructions.....	53
12. Transport (Fig. 2/3).....	56
13. Maintenance.....	56
14. Cleaning and storage.....	60
15. Disposal and recycling.....	60
16. Troubleshooting.....	61
17. Declaration of conformity.....	366

1. Introduction

Manufacturer:

Scheppach GmbH
Günzburger Straße 69
D-89335 Ichenhausen

Dear Customer,

We hope your new device brings you much enjoyment and success.

Note:

In accordance with the applicable product liability laws, the manufacturer of this device assumes no liability for damage to the device or caused by the device arising from:

- Improper handling,
- Failure to comply with the operating instructions,
- Repairs carried out by third parties, unauthorised specialists,
- Installing and replacing non-original spare parts,
- Application other than specified,

Note:

Read the whole text of the operating manual before assembly and commissioning.

This operating manual should help you to familiarise yourself with your tool and to use it for its intended purpose.

The operating manual includes important instructions for the safe, proper and economic operation of the tool, for avoiding danger, for minimising repair costs and downtimes and for increasing the reliability and extending the service life of the tool.

In addition to the safety instructions in this operating manual, you must also observe the regulations applicable to the operation of the tool in your country.

Keep the operating manual package with the tool at all times and store it in a plastic cover to protect it from dirt and moisture. They must be read and carefully observed by all operating personnel before starting the work. The tool may only be used by personnel who have been trained to use it and who have been instructed with respect to the associated hazards.

The required minimum age must be observed.

In addition to the safety instructions in this operating manual and the separate regulations of your country, the generally recognised technical rules relating to the operation of such machines must also be observed.

We accept no liability for accidents or damage that occur due to a failure to observe this manual and the safety instructions.

Familiarise yourself with the operating manual before attempting to operate the device.

2. Device description

1. Engine drive unit
2. Lifting eye
3. On/Off switch
4. Switch lock
5. Rear handle
6. Spark plug connector
7. Start pull cord
8. Fuel tank
9. Throttle
10. Front handle
11. Unlocking pin
12. Engine drive unit locking screw

Scythe attachment

13. Brush cutter / grass trimmer
14. Brush cutter / grass trimmer shield
- 14a. Brush cutter / grass trimmer cutting blade shield
15. Cutting blade
- 15a. Protective cover
16. Thread coil
- 16a. Trigger

Hedge trimmer attachment

17. Hedge trimmer
18. Adjustment lever
19. Cutting unit
20. Protective cover

Pole-mounted pruner attachment

21. Pole-mounted pruner
22. Protective ring
23. Oil tank
24. Guide bar fixing nut
25. Saw chain
26. Guide bar
27. Protective cover
28. Carrying strap
29. Oil-petrol mixing bottle
30. Spark plug wrench
31. Allen key size 4
32. Allen key size 5
33. Positioning hole
34. Rubber ring
35. Hoop guard
36. Allen screw
37. Screw (pre-mounted)
38. Internal flange
39. Threaded mandrel
40. External flange
41. Cover
42. Nut
43. Chain cover
44. Chain wheel
45. Chain tensioning screw
- 45a. Chain tensioning bolt
46. Oil tank cover

- 47. Choke lever
- 48. Fuel pump
- 49. Spark plug
- 50. Air filter cover
- 51. Air filter retaining screw
- 52. Air filter foam insert
- 53. Thread cover
- 54. Retaining lugs
- 55. Thread holders
- 56. Eyelet
- 57. Retaining lugs
- 58. Lubricating point screw
- 59. Maintenance screw
- 60. Grease nipple

- a. Carabiner hook
- b. Safety tab

3. Scope of delivery

- Engine drive unit
- Front handle
- **Scythe attachment**
 - Brush cutter / grass trimmer
- Brush cutter / grass trimmer shield
- Cutting blade
- Thread coil
- **Hedge trimmer attachment** Hedge trimmer
- Hedge trimmer protection
- **Pole-mounted pruner attachment** Pole-mounted pruner
 - Saw chain
 - Guide bar
 - Pole-mounted pruner protection
- Carrying strap
- Oil-petrol mixing bottle
- Spark plug wrench
- Allen key size 4
- Allen key size 5

4. Proper use

The brush cutter (using the cutting knife) is suitable for cutting shrubs, strong weed and undergrowth.

The grass trimmer (using thread coil with trimming line) is suitable for cutting lawns, grass areas and light weed.

The hedge trimmer is suitable for cutting hedges, bushes and shrubs.

The pole-mounted pruner is intended for branch removal work. It is not suitable for extensive sawing work and felling trees as well as sawing materials other than wood.

The observance of the manufacturer's usage instructions included is a prerequisite for the proper use of the device. Any other use not expressly permitted in these instructions may result in damage to the device and pose a serious danger to the user. Be sure to observe the restrictions in the safety instructions.

Please note that our equipment was not designed with the intention of use for commercial or industrial purposes. We assume no guarantee if the device is used in commercial or industrial applications, or for equivalent work.

Attention!

Due to physical hazards to the user, the 4 in 1 multifunction device must not be used for the following work: cleaning pavements and as a shredder for shredding tree and hedge cuttings. Furthermore, the 4 in 1 multifunction device must not be used for leveling ground elevations, such as molehills. For safety reasons, the 4 in 1 multifunction device must not be used as a drive unit for other working tools and tool sets of any type.

The 4 in 1 multifunction device may only be used in the intended manner. Any use beyond this is improper. The user/operator, not the manufacturer, is responsible for damages or injuries of any type resulting from this.

Who is not permitted to use the device:

People who are not familiar with the operating manual, children under the age of 16, people under the influence of alcohol, drugs or medication, and people who are tired or unwell.

5. Safety instructions

IMPORTANT!
READ CAREFULLY BEFORE USE!
KEEP FOR YOUR RECORDS!

5.1 General

⚠ Attention! Danger of poisoning!

- Exhaust, fuel and lubricants are poisonous. Exhaust may not be inhaled.

5.1.1 Fuel

⚠ Warning!

- Petrol is highly flammable. Only store petrol in the designated containers.
- Only refuel the device outdoors and do not smoke.

- While the engine runs or if the device is hot, the fuel cap must not be opened and petrol must not be filled.
- If petrol overflows, no attempts should be made to start the engine. Instead, the device must be removed from the area contaminated with petrol. Do not try to start the engine until the fuel vapours have evaporated.
- For safety reasons, fuel tank and tank caps must be replaced if damaged.

5.1.2 Before start-up

⚠ Attention!

- During mowing, non-slip safety shoes and appropriate safety clothing such as protective gloves, safety helmet, protective mask, safety goggles and hearing protection must always be worn.
- Check the area in which the device is to be used and remove any objects that could be caught and ejected.
- Before use and after dropping or other impacts, always carry out a visual inspection to check whether the cutting tools, fastening bolts and the entire cutting unit are damaged. Worn or damaged cutting tools and fastening bolts must be replaced.
- Prior to use, always perform a visual inspection to check whether the cutting tools are worn out or damaged. To prevent an imbalance, worn out or damaged cutting tools and fastening bolts may only be replaced in sets.

5.2 Work safety instructions for brush cutter / grass trimmer

5.2.1 Safety devices

When working with the device, the appropriate plastic protective cover for brush cutters or grass trimmers must be fitted to prevent objects from being thrown away.

⚠ Warning!

- Never mow while people, especially children or animals are nearby.
- Maintain a safety distance of 15 m. Switch off the device immediately if it is approached.

5.2.2 Work safety instructions for grass trimmers

5.2.2.1 Preparation

- Wear close-fitting work clothing that offers protection, such as long trousers, secure work shoes, heavy-duty protective gloves, a safety helmet, a face mask or safety goggles to protect your eyes and good ear defences or other hearing protection against the noise.
- Always use the carrying strap supplied.
- Make sure that the handles are dry and clean and that no petrol mixture is adhering to them.

- Before starting work, check the area for objects such as metal parts, bottles, stones, etc. that could be thrown away and cause injury to the user.
- Before starting the engine, ensure that the grass trimmer does not come into contact with any obstacles.
- Do not use the device until you feel comfortable with it.

5.2.2.2 Electrical safety

- Never use the device in the vicinity of highly flammable liquids or gases, either in enclosed spaces or outdoors. Explosions and / or fire can result.
- Do not work with a device that is damaged, incomplete or modified without the manufacturer's consent. Never use the device with defective protective equipment. Do not use the device if the on/off switch is defective. After dropping the device, check for significant damage or defects.

5.2.2.3 Safety of personnel

- Only adequately trained persons and adults may operate, set and maintain the device.
- If you are not familiar with the device, practise using it when the engine is not running.
- Do not touch the exhaust pipe.
- Do not operate the device under the influence of alcohol or drugs.
- Always hold the device firmly with both hands. In doing so, the handles should enclose the thumb and fingers.
- Working position: Do not operate the device in uncomfortable positions, when lacking balance, with arms outstretched or only with one hand.
- Always ensure you have a secure footing.
- Do not use the device if spectators or animals are in the immediate vicinity. Keep a minimum distance of 15 metres between the user and other persons or animals during mowing work. When mowing down to the soil, please keep a minimum distance of 30 metres between the user and other people or animals.
- When mowing on slopes, always stand below the cutting tool. Never cut or trim on a smooth, slippery hill or slope.
- Any modifications to the product may jeopardise personal safety and will invalidate the manufacturer's warranty.
- Children should not be left unattended, to ensure they do not play with the device.
- Never use the device if it is damaged or has defects.

5.2.2.4 Use and handling

- Only use the device for its intended purpose, such as grass trimming and mowing.
- Do not use the device for a long period of time, take regular breaks.

- Make sure that the screws and connecting elements are tightened securely. Never operate the device if it is not correctly set, complete or securely assembled.
- Open the fuel tank slowly to release any pressure that may have built up in the fuel tank. To prevent the risk of fire, move at least 3 metres away from the refuelling area before starting the device.
- Guide the grass trimmer to the desired height. Avoid touching small objects (e.g. stones) with the grass trimmer.
- Always keep the grass trimmer on the ground when the device is in operation.
- Only use the device if the appropriate protective cover is installed and in good condition.
- Do not use any other cutting tools. For your own safety, only use accessories and additional equipment that are specified in the operating manual. The use of cutting tools or accessories other than those recommended in the operating manual may pose a personal danger of injury to you.
- Always trim and cut in the upper speed range. Do not run the engine at low speed at the start of mowing or during trimming.
- Ensure that the device does not come into contact with the ground, stones, wire or other foreign objects when starting and during operation.
- Switch the device off before putting it down.
- Always switch off the engine before working on the cutting tool.

5.2.3 Work safety instructions for brush cutters

5.2.3.1 Preparation

- The brush cutter violently throws objects and earth away. This can cause blindness or injury. Wear eye, face and leg protection. Always remove objects from the work area before using the brush cutter.
- The brush cutter stops when the throttle is released. An outlet from a brush cutter can cause cuts to you or bystanders. Before carrying out any work on the brush cutter, switch off the engine and ensure that the brush cutter has come to a standstill.

5.2.3.2 Safety of personnel

- Bystanders may suffer blindness or injuries. Maintain a spacing of 15 metres between yourself and other persons or animals in all directions.

5.2.3.3 Use and handling

- Do not use the device if all cutting blade attachments are not properly installed.
- The cutting blade can be jerked away from objects (kick-back). This can lead to injuries to the arms and legs. If the device encounters foreign objects, stop the engine immediately and wait until the cutting blade has come to a stopper.

Check the cutting blade for damage. Always replace the cutting blade if it is bent or cracked. **Warning! Cracked cutting blades can be flung out.**

- Switch the motor off and remove the spark plug connector if carrying out work on the cutting blade (e.g. removal of a blockage, checking of the cutting unit).
- **Warning! Sharp edges on the brush cutter. It is necessary to wear gloves.**
- Check whether the set of blade and saw chain is stationary when the engine is idling.
- Check the machine for loose fastenings, fuel leaks and damaged parts, such as cracks in the set of blade and saw chain.
- Remark! National regulations may restrict the use of the machine.
- It is necessary to carry out a daily visual inspection before use and after dropping the device or other impacts in order to discover significant defects.
- Wear both non-slip foot protection and protective clothing.
- Never use the machine if the user is tired, ill or under the influence of alcohol or other drugs before working with the machine.
- It is necessary to take rest breaks and switch working positions when using the machine.
- Keep a firm footing and keep your balance during operation. It is necessary to use the supplied carrying strap.
- It is necessary to keep the machine in good working order.
- Use the guards for sets of blade and saw chain with metal blade.
- Use transport protection for metal blades during transport and storage.
- Only use manufacturer's recommended original cutting tools. Other cutting tools not recommended by the manufacturer may damage the device or cause injury.

5.3 Work safety instructions for hedge trimmers

Note:

- The hedge trimmer is supplied fully assembled.
- You will find notes and illustrations on setting, use of the hedge trimmer and its actuator components, maintenance and lubrication by the user in this manual and on the fold-out page.
- Notes on the working position (see fold-out page).
- Notes on actuator components (see fold-out page).
- Notes on safe use of fuel (see chapter "Before commissioning").
- Notes on the recommended replacement or repair of parts or customer service and specifications of spare parts to be used, where these affect the health and safety of users, can be found in this manual.

- An explanation of all graphic symbols, information, features and technical data used on the hedge trimmer as well as the procedure in the event of accidents and faults can be found in this manual.
- Jammed tool: Remove the clamped material from the cutting unit (19).

⚠ Warning!

- Children are never permitted to use the hedge trimmer.
- **Stay alert, watch what you are doing and use common sense when operating a power tool. Do not use a power tool while you are tired or under the influence of drugs, alcohol or medication.** A moment of carelessness when using the device can result in serious injuries.
- Avoid misuse, use the machine only as described under "Intended use".

Familiarise yourself with the operating manual before operating the device.

5.3.1 Preparation

- THIS HEDGE TRIMMER CAN CAUSE SERIOUS INJURIES! Read the instructions for correct handling, preparation, maintenance, starting and shutting down the hedge trimmer carefully. Familiarise yourself with all actuators and with using the hedge trimmer properly.
- Children are never permitted to use the hedge trimmer.
- Children, young people and persons with reduced physical, sensory or mental abilities must not use the hedge trimmer. Exceptions exist only for young people over 16 years of age in the context of training under the supervision of a professional.
- Beware of overhead power lines.
- Avoid using the hedge trimmer if people, and especially children, are in the vicinity.
- Wear suitable clothing! Do not wear wide clothing or jewellery, which can become entangled in moving parts. It is recommended to wear sturdy gloves, non-slip shoes and safety goggles.
- If the cutting device touches a foreign object, the operating noises get louder or the hedge trimmer vibrates unusually excessively, stop the engine and allow the hedge trimmer to come to a standstill. Disconnect the spark plug connector from the spark plug and take the following measures:
 - check for damage;
 - check for loose parts and fasten all parts;
 - replace damaged parts with equivalent parts or have them repaired.
- Wear hearing protection!
- Wear safety goggles!

- Handle fuel carefully, it is highly flammable and the vapours are explosive. The following points should be followed:
 - Only use specially designed tanks.
 - Never remove the fuel cap or top up with petrol when the engine is running or hot. Allow the engine and exhaust parts to cool before refilling.
 - Do not smoke.
 - Only refuel outdoors.
 - Never store the hedge trimmer or fuel tank in a room where there is an open flame, such as in a water heater.
 - If petrol has overflowed try not to start the engine but remove the machine from the petrol contaminated surface before starting.
 - Always replace the fuel cap after filling and close it securely.
 - If the tank is emptied, this should be done outdoors.
- Familiarise yourself with the operation of the hedge trimmer so that you can stop it immediately in an emergency. To do this, press the on/off switch (3).

5.3.2 Operation

- Switch off the engine before:
 - Cleaning or removing a blockage;
 - Inspection, maintenance or work on the hedge trimmer;
 - Adjusting the working position of the cutting device;
 - if the hedge trimmer is left unattended.
- Always ensure that the hedge trimmer is properly in one of the prescribed working positions before starting the motor.
- When operating the hedge trimmer, always ensure that a safe stance is taken.
- Do not use the hedge trimmer with a faulty or heavily worn cutting device.
- To reduce the risk of fire, make sure that the engine and silencer are free of debris, leaves or leaking lubricant.
- Ensure that all handles and safety equipment are installed when using the hedge trimmer. Never attempt to use an incomplete hedge trimmer or one with an impermissible modification.
- Always use both hands when the hedge trimmer is equipped with two handles.
- Always familiarise yourself with your environment and pay attention to possible hazards that you may not hear due to the noise from the hedge trimmer.

5.3.3 Maintenance and storage

- When work with the hedge trimmer is stopped for maintenance, inspection or storage, turn off the engine, disconnect the spark plug connector from the spark plug and ensure that all rotating parts have stopped. Allow the machine to cool down before checking, adjusting, etc.

- b) Store the hedge trimmer where petrol vapours cannot come into contact with open fire or sparks. Allow the hedge trimmer to cool down before storing it.
- c) When transporting or storing the hedge trimmer, always cover the cutting device with the cutting device protector.

5.3.4 Safety instructions for hedge trimmers

5.3.4.1 Safety around you

- Only carry out hedge trimming in daylight or good artificial light.
- Take care not to touch any objects such as wire fences or plant supports when cutting. This can cause damage to the cutting unit (19). Carefully inspect the hedge to be cut and remove all wires or other foreign objects.
- Be aware of your surroundings and be prepared for potential hazards that you may not hear while trimming the hedge.

⚠ Danger

In the event of imminent danger or in an emergency, switch off the engine immediately.

5.3.4.2 Electrical safety

- Only hold the tool by the insulated gripping surfaces, because the cutting unit can come into contact with concealed power lines. If the cutting unit comes into contact with an energised line, device parts can become energised and cause an electric shock.

5.3.4.3 Safety of personnel

- During operation, no other persons or animals may be within a radius of 15 metres. The operator is responsible for third parties in the working area.
- When operating the hedge trimmer, always ensure that you have a firm footing and always keep your balance.
- Never hold the hedge trimmer by the cutting unit (19).
- **Keep all body parts away from the cutting unit. Do not attempt to remove cuttings or hold material to be cut while the cutting unit is running. Remove trapped cuttings only when the device is switched off.** A moment of carelessness when using the hedge trimmer can result in serious injury.
- Wait until the tool has come to a standstill before setting it down.

5.3.4.4 Use and handling

⚠ Attention!

- Between operations or after completion of each operation, do not place the cutting unit (19) on the tip to avoid any damage to the cutting unit (19).

- a) Always check whether the blades, blade bolts and other parts of the cutting unit are worn or damaged before use. Never work with a damaged or badly worn cutting unit.
- b) After setting the working angle, check that both adjustment levers are securely engaged. If an adjustment lever remains open, the second locking mechanism can be released unintentionally by a branch during work and the cutting unit (19) can fold down.
- c) Never use the hedge trimmer if the protective devices are defective or not fitted.
- d) Never hold the hedge trimmer by its protective device.
- e) **Carry the hedge trimmer by the front handle when switched off, with the cutting unit facing away from your body. Always put the protective cover on when transporting or storing the hedge trimmer.** Careful handling of the device reduces the likelihood of accidental contact with the running blades.
- f) Store the hedge trimmer in a dry, elevated or sealed space, out of the reach of children.
- g) Do not try to repair the device yourself unless you have had the training necessary to do so.
- h) To be on the safe side, replace worn or damaged parts.

⚠ Danger

In the event of imminent danger or in an emergency, switch off the engine immediately.

5.4 Work safety instructions for pole-mounted pruners

⚠ Caution! Danger of injury!

- Never touch the device above the protective ring (22) during operation to avoid injuries!

5.4.1 Preparation

- Always wear a safety helmet, hearing protection and safety gloves. Also wear eye protection to avoid getting oil splashes or sawdust in your eyes. Wear a dust mask to protect against dust.
- Wear sturdy, non-slip boots.
- Do not use the device in rain or damp conditions.
- Before use, check the safety status of the device, especially the guide bar and the saw chain.
- Do not use the device in the vicinity of power lines. Hold a minimum distance of 10 metres from overhead power lines.

5.4.2 Electrical safety

- Do not use the device in potentially explosive atmospheres, such as in the vicinity of flammable liquids, gases or shock absorbers. The sparks produced by the machine can ignite these shock absorbers or gases.

- Devices with defective switches must be repaired immediately to avoid damage and injury.
- Danger! Never use the machine in the vicinity of overhead high-voltage power lines.

5.4.3 Safety of personnel

- Never use the device while standing on a ladder.
- Do not lean too far forwards when using the device. Always make sure you have a firm footing and keep your balance at all times. Use the carrying strap in the scope of delivery to distribute the weight evenly across the body.
- Do not stand under the branches you wish to cut off to avoid injury from fallen branches. Also watch out for branches springing back to avoid injury. Work at an angle of approx. 60°.
- Be aware that the device may kick back.
- Keep an eye not only on branches to be worked on, but also on fallen material to avoid tripping.
- Cover the guide rail and chain with the cover during transport and storage.
- Avoid starting up the device unintentionally.
- Store the device out of the reach of children. Only persons familiar with the operating instructions and the device may operate it.
- Check whether the set of blade and saw chain stops turning when the engine is idling.
- Check the machine for loosened fastening elements and damaged parts (e.g. cracks in the set of blade and saw chain).
- National regulations may restrict the use of the pole-mounted pruner.
- It is necessary to perform daily inspections before use and after dropping or other impacts to detect significant damage or defects.
- Use non-slip foot protection and close-fitting clothing.
- Warning! Never use the machine if the user is tired, ill or under the influence of alcohol or other drugs.
- Warning! Danger of injury for third parties. It is necessary to keep it at a safe distance from the machine during work.
- Keep a firm footing and keep your balance during operation. Use the carrying strap supplied.
- Keep the machine, the set of blade and saw chain and the cutting set guard in good working order.
- It is necessary to rest regularly and change the working positions.
- Remove branches in sections. Warning! Be careful of dangerous working positions and the danger of being hit by falling branches or by branches kicking back when they have fallen to the floor.

5.4.4 Use and handling

- Never start the device before the guide bar, saw chain and chain cover are correctly fitted.
- Do not cut wood that is lying on the ground or try to cut roots that are sticking out of the ground.

In any case, make sure the saw chain does not come into contact with the soil, otherwise the saw chain will dull immediately.

- If you accidentally touch a solid object with the device, switch off the engine immediately and inspect the device for any damage.
- Take a break of at least one hour after 30 minutes of work. Change working position regularly.
- If the pole-mounted pruner is shut down for maintenance, inspection or storage, turn off the engine, disconnect the spark plug connector from the spark plug and ensure that all rotating parts have stopped. Allow the machine to cool down before checking, adjusting, etc.
- Maintain the device carefully. Check for misalignment or binding of moving parts, breakage of parts and any other condition that may affect the device's operation. Have damaged parts repaired before using the device. Many accidents are caused by poorly maintained devices.
- Keep cutting tools sharp and clean. Properly maintained cutting tools with sharp cutting edges are less likely to bind and are easier to control.
- Have the device serviced by qualified personnel. Only use manufacturer's recommended original spare parts. Other cutting tools not recommended by the manufacturer may damage the device or cause injury. Recommended cutting tools:
Guide rail type AL10-39-507P/Kangxin
Saw chain type 3/8.050-39/Kangxin

5.4.4.1 Precautionary measures against kick-back

⚠ Attention: Kick-back!

- Watch out for kick-back when working with the device. There is a danger of injury. Avoid kick-backs through caution and correct sawing technique. Touching with the rail tip can sometimes lead to an unexpected backward reaction, whereby the guide rail whips up and in the direction of the operator.



Sawing in the marked area of the guide bar should be avoided to prevent kick-back.

Kick-back can arise if the tip of the guide rail touches an object or if the wood bends and the saw chain jams in the cut.



If the saw chain jams on the top edge of the guide rail, the rail can jerk back violently in the direction of the operator.

Each of these reactions can lead to you losing control of the saw and possibly suffering a serious injury.

Never rely solely on the safety equipment integrated in the chainsaw.

As a chainsaw user, take various measures to work without accidents and injuries.

Kick-back is the result of incorrect or deficient use.

It can be prevented by suitable precautionary measures, as described in the following:

- **Hold the saw firmly with both hands, with the thumbs and fingers enclosing the chainsaw handles. Bring your body and arms into a position in which you can absorb the kick-back forces.** If suitable measures are implemented, the operator will be able to withstand the kick-back forces. Never let go of the chainsaw.
- **Avoid an unusual body stance and never saw above shoulder height.** This will help to avoid unintentional contact with the rail tip, and enable improved control of the chainsaw in unexpected situations.
- **Always use replacement guide rails and saw chains prescribed by the manufacturer.** Incorrect replacement guide bars and saw chains may cause the saw chain to break and/or lead to kick-back.
- **Adhere to the instructions of the manufacturer when sharpening and maintaining the saw chain.** If the depth limiter is too low, this increases the tendency towards kick-back.
- **Do not saw with the tip of the guide bar.** There is a risk of kick-back.
- There is a risk of kick-back.
- Make sure that there are no objects on the floor that you can trip over.
- Remove branches in sections.
- **Warning! Be careful with dangerous working positions.**

5.5 Residual risks

Even when used correctly and in compliance with all safety regulations, there may still be residual risks.

- Cuts
- Hearing damage
- Staying in the immediate vicinity of the running device for a longer period of time may cause hearing damage. Wear hearing protection!
- Damage to health resulting from hand/arm vibration if the device is used over an extended period of time or if it is not properly operated and maintained.
- Vibration dampening systems do not guarantee protection against Raynaud syndrome or carpal tunnel syndrome. For this reason, the condition of the fingers and the wrist must be thoroughly monitored in case of regular, continuous use of the device. If symptoms of the illnesses indicated above occur, contact a doctor immediately. To reduce the risk of Raynaud syndrome, keep your hands warm while working and take breaks at regular intervals.

- Despite observing the operating manual, there may also be residual risks that are not obvious.
- In the event of a saw chain blockage, switch the device off immediately and pull out the spark plug connector. Then remove the object.

6. Technical data

Drive

Displacement	52 cm ³
Rated engine power	1.4 kW
Idle speed	3200± 300 rpm
Fuel tank volume	1200 cm ³
Type of motor	2-stroke engine, air-cooled
Motor unit weight	4.0 kg
Weight of motor unit with grass trimmer	7.3 kg
Weight of motor unit with brush cutter	7.3 kg
Weight of motor unit with pole-mounted pruner	7.5 kg
Weight of motor unit with hedge trimmer	7.9 kg

Grass trimmer cutting data

Cutting diameter	420 mm
Thread count	2 x 2.5 mm
Thread length	4 m
Max. grass trimmer speed	6600 rpm
Maximum motor speed with grass trimmer n _{max}	9000 rpm

Brush cutter cutting data

Cutting diameter	255 mm
Cutting blade thickness	1.4 mm
Mounting hole diameter	25.4 mm
Number of teeth	3
Max. brush cutter speed	10000 rpm

Hedge trimmer cutting data

Cutting diameter	24 mm
Guide bar angle adjustment	+ 90° / 0° / -75° (165°)
Cutting length	390 mm
Maximum motor speed with hedge trimmer n _{max}	10000 rpm

Pole-mounted pruner cutting data

Guide rail length	300 mm
Cutting length	260 mm
Guide rail type	AL10-39-507P / Kangxin
Saw chain pitch	3/8"
Saw chain type	3/8.050-39 / Kangxin
Drive link thickness	1.27 mm
Oil tank volume	140 cm ³
Maximum motor speed with pole-mounted pruner n_{max}	9300 rpm

Subject to technical changes!

Noise

Information on noise level per ISO 22868; EN ISO 3744:1995:

	Grass trimmer	Brush cutter	Hedge trimmer	Pole-mounted pruner
Sound pressure level L_{pA}	97.6 dB	97.6 dB	96.3 dB	96.2 dB
Uncertainty K_{pA}	3 dB	3 dB	3 dB	3 dB
Sound power level L_{WA}	113.9 dB	114 dB	109.9 dB	109.6 dB
Uncertainty K_{WA}	3 dB	3 dB	3 dB	3 dB

Wear hearing protection.

Excessive noise can result in a loss of hearing.

Vibration:

Vibration value in accordance with ISO 22867:

Grass trimmer: A_{hv} = front 5.83 m/s² rear 8.14 m/s²

Brush cutter: A_{hv} = front 5.81 m/s² rear 8.16 m/s²

Hedge trimmer: A_{hv} = front 5.83 m/s² rear 8.14 m/s²

Pole-mounted pruner: A_{hv} = front 5.84 m/s² rear 8.16 m/s²

Measurement uncertainty K_{pA} = 1.5 m/s²

Keep the noise level and vibration to a minimum!

- Only use faultless devices.
- Maintain and clean the device at regular intervals.
- Adapt your working methods to the device.
- Do not overload the device.
- Have the device checked if necessary.
- Switch the device off if it is not in use.
- Wear gloves.

Warning!

In case of extended working periods, the operating personnel may suffer circulatory disturbances in their hands (vibration white finger) due to vibrations.

Raynaud's syndrome is a vascular disease that causes the small blood vessels on the fingers and toes to cramp in spasms. The affected areas are no longer supplied with sufficient blood and therefore appear extremely pale. The frequent use of vibrating devices can cause nerve damage in people whose circulation is impaired (e.g. smokers, diabetics).

If you notice unusual adverse effects, stop working immediately and seek medical advice.

Observe the following information to reduce hazards:

- Keep your body and especially your hands warm in cold weather.
- Take regular breaks and move your hands to promote circulation.
- Ensure as little vibration as possible at the device via regular maintenance and stable parts on the machine.

7. Before commissioning

- Open the packaging and carefully remove the device.
- Remove the packaging material, as well as the packaging and transport safety devices (if present).
- Check whether the scope of delivery is complete.
- Check the device and accessory parts for transport damage.
- If possible, keep the packaging until the expiry of the warranty period.

⚠ DANGER

The device and the packaging are not children's toys! Do not let children play with plastic bags, films or small parts! There is a danger of choking or suffocating!

Before each start-up, check the device for the following:

- Leak-tightness of the fuel system.
- Faultless condition and completeness of the guards and the cutting device.
- All screw connections are tight.
- Smooth running of all moving parts.

Fuel and oil

- Recommended fuels
 - Use only a mixture of unleaded petrol and special 2-stroke engine oil. Mix the fuel mixture as per the fuel mixing table.
 - Do not use E10 fuel.

Attention:

Do not use a fuel mixture that has been stored for more than 90 days.

Attention:

Do not use 2-stroke oil that recommends a mixing ratio of 100:1. The engine guarantee of the manufacturer becomes invalid in the event of damage to the engine due to insufficient lubrication.

Attention:

Use only designated and approved vessels for the transport and storage of fuel. Put the correct amount of petrol and 2-stroke oil into the enclosed oil-petrol mixing bottle (29). Then shake the vessel well.

Never use oil for 4-stroke engines or water-cooled 2-stroke engines. This can cause the spark plug to become fouled, the exhaust part to become blocked or the piston ring to become stuck. Fuel mixtures that have not been used for one month or longer can clog the carburettor or impair engine operation. Put unused fuel in an airtight vessel and store it in a dark, cool room.

Fuel mixing table

Mixing procedure: 40 parts petrol to 1 part oil

Example:

1 l petrol: 0.025 l 2-stroke oil

5 l petrol: 0.125 l 2-stroke oil

Warning! Pay attention to the exhaust gases.

Always switch off the engine before refuelling. Never add petrol to the device while the engine is running or it is hot. There is a risk of fire! Only fuel the unit outdoors or in well-ventilated rooms. Make sure that no fuel gets into the soil (environmental protection). Use a suitable surface. Only use bio chain oil.

8. Assembly

When assembling this machine, please follow the specified assembly instructions.

8.1 Mounting the front handle (10) (Fig. 2)

Note:

The front handle (10) can be mounted in two different positions. Select one of the two specified positioning holes (33) on the shaft of the engine drive unit (1).

Mount the front handle (10) to the shaft of the motor drive unit (1):

- Place the rubber ring (34) on the shaft of the engine drive unit (1).
- Make sure that the recess of the rubber ring (34) corresponds to the desired positioning holes (33).

- Place the protective bracket (35) onto the handle rubber ring (34). Guide the pin into the desired positioning hole (33). Make sure that the protective bracket (35) is mounted to the left (towards the user).
- Place the front handle (10) on the protective bracket (35) and screw it tight with the hexagon socket screws (36). Use the Allen key size 4 (31) for this.

8.2 Mounting the brush cutter / grass trimmer (13) Attention!

If the brush cutter / grass trimmer (13) is mounted to the engine drive unit (1), always remove the spark plug connector (6) before checking and adjustment work.

8.2.1 Mounting the brush cutter / grass trimmer shield (14) (Fig. 3)

- Place the shield (14) onto the pre-mounted screw (37) on the brush cutter / grass trimmer (13).
- Tighten the pre-mounted screw (37).
- Use the Allen key size 5 (32) for mounting the shield (14).

⚠ Warning!

Never use the brushcutter / grass trimmer (13) without the shield (14) mounted!

8.2.2 Fitting / removing the brush cutter (Fig. 4, 5)

The brush cutter / grass trimmer (13) attachment can be used as a trimmer with the cutting blade (15).

- Remove the nut (42), cover (41) and the external flange (40) from the threaded mandrel (39).
- The internal flange (38) remains on the threaded mandrel (39).
- Place the cutting blade (15) on the internal flange (38). Note that the direction of rotation of the cutting blade (15) must match with the direction of the arrow on the shield (14).
- Then slide the external flange (40) and the cover (41) onto the threaded mandrel (39).
- Fasten the cutting blade (15) with the nut (42).
- Tighten the nut (42) with the spark plug wrench (30). To do this, hold the internal flange (38) using the Allen key size 5 (32) (see Fig. 5)
- Removal of the cutting blade (15) takes place in reverse order.

⚠ Warning!

Please ensure that the brush cutter is mounted correctly before use!

8.2.3 Fitting/removing the grass trimmer (Fig. 4, 6, 7)

The brush cutter / grass trimmer (13) attachment can be used as a grass trimmer with the thread coil (16).

- Remove the nut (42), cover (41) and the external flange (40) from the threaded mandrel (39). **Attention - Left-handed thread!**
- The nut (42), cover (41) and the external flange (40) are not required for fitting the thread coil (16).
- Hold the internal flange (38) using the Allen key size 4 (31) (see Fig. 6)
- Turn the thread coil (16) anti-clockwise on the threaded mandrel (39) and attach the thread coil (16) hand-tight onto the threaded mandrel (39).
- Removal of the thread coil (16) takes place in reverse order.

Note that the direction of rotation of the thread coil (16) must match with the direction of the arrow on the shield (14).

8.3 Assembling the hedge trimmer (17)

The hedge trimmer (17) is already fully assembled.

Attention!

If the hedge trimmer (17) is mounted to the engine drive unit (1), always remove the spark plug connector (6) before checking and adjustment work.

8.4 Assembling the pole-mounted pruner (21)

Attention!

If the pole-mounted pruner (21) is mounted to the engine drive unit (1), always remove the spark plug connector (6) before checking and adjustment work.

8.4.1 Installing the guide bar (26) and the saw chain (25) (Fig. 8, 9, 10)

- Remove the chain cover (43) by loosening the guide bar fixing nut (24).
- Screw the chain tensioning screw (45) carefully up to the stop to the left. This makes it easier to insert the guide bar (26).
- The saw chain (25) is placed in the circumferential groove of the blade (26).
- Place the guide bar (26) with the inserted saw chain (25) into the holder for the pole-mounted pruner (21). (Fig. 9)
- Pay attention to the alignment of the chain teeth (Fig. 9).
- Guide the saw chain (25) around the chain wheel (44). Make sure that the teeth of the saw chain (25) grip securely into the chain wheel (44).
- Place the guide bar (26), as shown in figure 9, into the transmission retainer. The guide bar (26) must be hooked into the chain tensioning bolt (45a).
- Refit the chain cover (43) and the guide bar fixing nut (24).

Attention!

Only fully tighten the guide bar fixing nut (24) after the chain tension has been adjusted (see section 8.4.2 "Tensioning the saw chain").

8.4.2 Tensioning the saw chain (25) (Fig. 10)

- Loosen the guide bar fixing nut (24) for the chain cover (43) a few turns.
- Adjust the chain tension with the chain tensioning screw (45). Turning anti-clockwise increases the chain tension, turning anti-clockwise reduces the chain tension. The saw chain (25) is tensioned correctly when it can be lifted approx. 2 mm in the centre of the guide bar (26).
- Retighten the guide bar fixing nut (24) for the chain cover (43).
- Attention! All chain links of the saw chain (25) must sit properly in the guide groove of the guide bar (26).

Notes about tensioning the saw chain (25):

The saw chain (25) must be tensioned correctly in order to guarantee safe operation. You can identify the optimal tension when the saw chain (25) can be lifted approx. 2 mm in the centre of the guide bar (26).

Check the chain tension every 10 mins at the latest and adjust it if necessary as the saw chain (25) heats up during sawing and therefore its length changes. This is especially true for new saw chains.

Slacken the saw chain (25) after work is complete because it shortens after cooling down. This prevents the saw chain (25) from getting damaged.

8.4.3 Filling the automatic saw chain lubrication (Fig. 10)

It is recommended to use standard bio saw chain oil.

- Remove the oil tank cap (46) from the oil tank (23).
- Fill the oil tank (Fig. 23) up to the MAX marking with saw chain oil.
- Close the oil tank cap (46).

Attention! Oil is very easily flammable. Avoid smoking, naked flames or flying sparks near oil.

9. Before commissioning

⚠ Attention!

Always make sure the product is fully assembled before commissioning!

Never operate the engine drive unit (1) without the brush cutter / grass trimmer (13), hedge trimmer (17) or pole-mounted pruner (21).

9.1 Attaching the brush cutter / grass trimmer (13), hedge trimmer (17) or pole-mounted pruner (21) (following cutting device) to the engine drive unit (1) (Fig. 11)

- Remove the protective cover from the shaft of the cutting device.
- Pull the unlocking pin (11) and push the shaft of the cutting device into the sleeve of the engine drive unit (1).

- Twist the shaft slightly until the unlocking pin (11) engages.
- Now tighten the locking screw (12).

The cutting device is disassembled in reverse order.

9.2 Attaching the carrying strap (28) (Fig. 12-14)

The 4 in 1 multifunction device must be used with the carrying strap (28).

- Attach the carrying strap (28) (see Fig. 13 and 14).
- Adjust the length of the belt so that the carabiner hook (a) is approx. one hand-width beneath the right hip.
- You can attach the 4 in 1 multifunction device to the carrying strap (28) in different positions depending on the attachment device and the fill level of the fuel tank (8).
- Hook the 4 in 1 multifunction device in a suitable position to the lifting eye (2) using the carabiner hook (a).
- Allow the 4 in 1 multifunction device to swing.

Attention!

- The cutting tool on the brush cutter / grass trimmer (13) must not touch the floor in the normal working position.
- When using the hedge trimmer (17) or pole-mounted pruner (21), the 4 in 1 multifunction device should be swung horizontally.
- Do not start the 4 in 1 multifunction device while it is hooked to the carrying strap! Only hook the device to the lifting eye (2) using the carabiner hook (a) of the carrying strap (28) with the engine running.

Safety tab on the carrying strap

- **ATTENTION!** In an emergency, the safety tab (b) on the carrying strap (28) can be pulled. The machine then immediately detaches from the carrying strap (28) and falls to the floor.

9.3 Mixing fuel

⚠ Risk of injury! Petrol is explosive!

Switch off the engine and allow it to cool!

Wear protective gloves!

Avoid skin and eye contact!

You must observe the "Safety instructions" section.

- Only refuel the tank outdoors or in sufficiently ventilated rooms.
- Clean the area surrounding the fuel tank cap (8). Impurities in the tank lead to operational faults.
- Shake the container with the fuel mixture again before filling it into the tank.
- Carefully open the fuel tank cap (8) so that any possible excess pressure can be relieved.
- Carefully fill the fuel mixture up to the lower edge of the fuel tank (8) filler neck. Use a funnel or a filling aid to prevent spilling of the fuel.

- Close the fuel tank cap (8) again. Ensure that the fuel cap is tightly sealed.
- Clean the fuel cap and the surroundings.
- Check the fuel tank (8) and fuel lines for leaks.
- Move at least three meters away from the refuelling area before starting the engine.

9.3.1 Draining the fuel

Only empty the fuel tank (8) outdoors or in well-ventilated rooms. Make sure that no fuel gets into the soil (environmental protection). Use a suitable surface.

- Hold a collection bucket under the fuel tank (8).
- Unscrew and remove the fuel cap of the fuel tank (8).
- Drain the petrol/oil mixture completely.
- Retighten the fuel cap by hand.

10. Operation

Never operate the engine drive unit (1) without the brush cutter / grass trimmer (13), hedge trimmer (17) or pole-mounted pruner (21).

10.1 Starting the device

Do not start the device until you have fully assembled it.

⚠ Risk of injury!

Only start the 4 in 1 multifunction device when a cutting device is connected! Remove the corresponding transport protection and inspect the device to ensure that its operating status is good. Never use a cutting device that is damaged, poorly adjusted or maintained, or not fully mounted and secured.

Check before use!

Check that the device is in a safe condition:

- Check the device for leaks.
- Check the device for visible damage.
- Check that all parts of the device are securely attached.
- Check that all safety devices are in good condition and functional.

10.1.1 Starting up (Fig. 1, 15)

Once the device is properly assembled, start the engine as follows:

Starting the engine when cold:

1. Pull the on/off switch (3) back to the on position.
2. Turn the choke lever (47) to the  position.
3. Press the fuel pump (48) 7 times.
4. Pull the handle of the starter cable (7) 3 to 5 times to start the engine.

ATTENTION! Never put a foot on the engine drive unit (1) or kneel on it.

5. When the engine is running, wait a moment and then briefly rev up using the throttle (9). Set the choke lever (47) to the  position.
6. To start the cutting device, press the switch lock (4) with the palm and the throttle with the fingers (9). The further you press the throttle lever (9), the higher the engine speed becomes. Loosening the throttle (9) brings the engine back into idling and the cutting tool stops. The cutting tool must not rotate or move while idle!
7. If problems occur, push the on/off switch (3) to "STOP" immediately so that the engine stops. Attention! The cutting device can keep turning for a few seconds.

Starting the engine when warm

1. To start the motor when warm, move the choke lever to the "Warm start and working"  position.
2. Pull the handle of the starter cable (7) 3 to 5 times to start the engine.
ATTENTION! Never put a foot on the engine drive unit (1) or kneel on it.

Note:

If the engine does not start even after several attempts, read the "Troubleshooting" section.

Note:

Always pull the start pull cord out straight. If it is pulled out at an angle, friction will occur on the lug. This friction causes the cord to wear through and wear out faster. Always hold the starter handle when the cord retracts.

Never let the cord snap back from its extended state.

Note:

Do not start the engine in tall grass.

Do not start the engine if the device is hooked into the carrying strap (28).

⚠ Attention

In an emergency, the safety tab (b) on the carrying strap (28) can be pulled. The machine then immediately detaches from the carrying strap (28) and falls to the floor.

⚠ Attention:

Use this work technique with particular care. The greater the distance between the cutting tool and the ground, the greater the danger that the material to be cut and foreign objects will be thrown to the side.

10.1.2 Shutting off the engine

1. Push the on/off switch (3) to the off position "STOP".
2. Wait until the engine has come to a standstill before setting the device down.

11. Working instructions

ATTENTION:

Generally, hold the brush cutter / grass trimmer by the insulated gripping surfaces, as the cutting device can come into contact with hidden power cables. If the cutting device comes into contact with an energised line, device parts can become energised and cause an electric shock. Always ensure that you have a secure stance and an upright working posture.

11.1 Working with the brush cutter / grass trimmer (13)

When working with the brush cutter / grass trimmer (13), the brush cutter / grass trimmer shield (14) for the blade and thread operation must be mounted in order to prevent objects being ejected.

The brush cutter / grass trimmer shield cutting blade (14a) in the brush cutter / grass trimmer shield (14) automatically cuts the thread to the optimum length. (Fig. 7)

11.1.1 Mowing with the brush cutter (13)

- With the device switched off, first familiarise yourself with the operation and guidance if you are working with a brush cutter (13) for the first time.
- The brush cutter (13) is designed so that it is operated solely from the right-hand side of the operator.
- Always hold the brush cutter (13) tightly with both hands on the rear handle (5) and front handle (10).
- Hold the rear handle (5) with your right hand and the front handle (10) with your left hand.
- Always make sure that the cutting tool continues to rotate for a short time after the throttle lever (9) has been released.
- Always ensure that the engine is idling properly so that the cutting tool no longer rotates when the throttle (9) is not pressed.
- Always work at high speed to achieve the best cutting results.
- Move the device with a uniform curved movement from left to right and back again. Then cut the next section. (Fig. 16)
- Attention: Always move the device back into the starting position before cutting the next path.
- If you hit a stone or another obstacle while working, switch off the engine and remove the spark plug connector (6). Check the brush cutter (13) for damage.
- Attention: Always be particularly careful when working in difficult terrain and on slopes. Cut long grass in stages to ensure that the device is not overloaded. Trim the tips first, then work your way forward in stages.
- Always wear safety goggles and hearing protection and a safety helmet when carrying out thinning work.

- When using metal cutting tools, there is always a risk of kick-back if the tool hits a solid obstacle (stones, trees, branches, etc.). The device is thrown back against the direction of rotation.
- With wild growth and undergrowth, “plunge” the brush cutter (13) from above. This chops the material to be cut.
- Attention! The cutting blade (15) is still running! Do not stop the cutting blade (15) with your hand.
- Keep the cutting blade (15) / cutting unit of the brush cutter (13) away from feet.

ATTENTION:

Use this work technique with particular care. The greater the distance between the cutting tool and the ground, the greater the danger that the material to be cut and foreign objects will be thrown to the side.

11.1.2 Mowing with a lawn trimmer

- Use the thread coil (16) to get a clean cut even on uneven edges, fence posts, and trees.
- Carefully guide the trimming thread up to an obstacle and cut around the obstacle with the tip of the thread. If the trimming thread comes into contact with stones, trees or walls, the thread will fray prematurely or break.
- Never replace the plastic thread with a metal wire - danger of injury!

11.1.2.1 Trimming thread automatic mode (Fig. 17)

- The grass trimmer is supplied with a filled thread coil (16).
- This line will wear out during work.
- So that new thread is fed in, press the trigger (16a) on the thread coil (16) firmly on the floor with the motor running.
- The thread is automatically released by centrifugal force. The line is cut to the correct length by the cutting blade on the shield (14a).

11.2 Working with the hedge trimmer (17)

- The hedge trimmer is suitable for cutting hedges, bushes and shrubs.
- Hold the hedge trimmer at a safe distance away from your body with two hands.
- The maximum cutting diameter depends on the type of wood, the age, the moisture content and the hardness of the wood.
- Therefore, shorten very thick branches to the appropriate length with pruning shears before trimming the hedge.
- Thanks to its double-sided blade, the hedge trimmer can be moved forward and backward or from one side to the other swinging it back and forth.
- Cut the sides of the hedges first and then the top edge.
- Cut hedges from bottom to the top.

- Cut the hedge in a trapezoidal shape. This prevents the lower hedge area from becoming bare due to insufficient light.
- If you want to trim the top edge of the hedge evenly, stretch a guideline across the length of the hedge.
- Prune in several passes if heavy pruning is necessary.
- Make sure to remove any foreign objects from the hedges (e.g. wire), since they may damage the blade of the hedge trimmer.
- **Attention!** The blades are still running! Do not stop the blades with your hand.

The right time to cut:

- Leaf hedge: June and October
- Conifer hedge: April and August
- Fast growing hedge: around every 6 weeks from May

Pay attention to nesting birds in the hedge. Delay the hedge cut or leave this area out if this is the case.

11.2.1 Angle adjustment

The hedge trimmer (17) can be adjusted to the working conditions by swivelling the blade head from +90° to -75°. (Fig. 19 and 20).

- **Attention!** Only adjust with the engine switched off!
- Press both unlocking levers and adjust the blade head into the required position. (Fig. 19 and 20)
- To do this, use the adjustment lever (18).
- Release both unlocking levers until they engage into the toothing.
- Before commissioning, check that the unlocking levers are properly engaged.

Attention!

The blade head with the cutting unit (19) must not be completely swivelled backwards parallel to the arm of the hedge trimmer (17)! Do not work with this setting under any circumstances! This position is only used as a transport position.

Before starting work, oil the blades and the angle adjustment with environmentally friendly lubricating oil. Also oil the blade regularly while working.

Attention!

Only oil with the engine switched off!

Attention!

Incorrect use and misuse can damage the hedge trimmer and cause severe injuries due to thrown out parts.

To reduce the risk of accidents with the hedge trimmer, please note the following points:

- Never cut shrubs or timbers with a diameter of more than 2cm.
- Avoid contact with metal objects, stones, etc.

- Check the hedge trimmer regularly for damage. Never continue to use a damaged hedge trimmer.
- If the hedge trimmer becomes noticeably dull, it must be sharpened by a qualified specialist in accordance with the instructions. The hedge trimmer must be replaced if there is noticeable imbalance.

11.3 Working with the pole-mounted pruner (21)

11.3.1 Automatic saw chain lubrication - fine adjustment (Fig. 10).

Fill the oil tank (23) (see 8.4.3)!

The amount of oil can be reduced or increased with the adjusting screw.

- Clockwise - the amount of oil is reduced (-)
- Counterclockwise - the amount of oil is increased (+)

11.3.2 Checking the automatic saw chain lubrication

- Always ensure that automatic oil system is working properly.
- Ensure that the oil tank is always filled (23).
- During sawing work, the guide bar (26) and the saw chain (25) must always be oiled sufficiently in order to reduce friction on the guide bar (26).
- The guide bar (26) and the saw chain (25) must never be without oil. If you use the saw dry or with too little oil, the cutting performance reduces, the service life of the guide bar (26) is reduced, the saw chain (25) becomes blunt quicker and the guide bar (26) wears a great deal due to overheating. You can see that there is too little oil if smoke is produced or the guide bar (26) or saw chain (25) discolours.
- To check the saw chain lubrication, hold the pole-mounted pruner with the saw chain (25) over a sheet of paper and give it full throttle for a few seconds.
- The set oil quantity can be checked on the paper. The saw chain (25) must always fling a small amount of oil. After a few seconds, slight traces of oil must be visible.

11.3.3 Precautionary measures for the sawing work

Never stand directly under the branch that you want to saw off!

Possible risk of injury caused by falling branches and catapulting pieces of wood. In general, it is recommended to set the pole-mounted pruner (21) at an angle of 60° to the branch.

Hold the device firmly with both hands during the cutting process and always ensure that you are in a balanced position and have secure footing.

- Never attempt to operate your tool with one hand. Losing control of your tool can lead to serious or fatal injuries. Never work on a ladder, a tree branch or any other unsafe surface.

- Do not saw strong branches in one cut, always in several steps.
- Place the saw chain (25) on the branch to be cut.
- Apply light pressure to move the device, but do not overload the engine.

Before cutting, clear the work area of obstructive branches and undergrowth. Then create a retreat area away from the place where cut branches can fall and remove all obstacles.

Always keep the work area clear, remove the cut branches immediately. Pay attention to your location, the wind direction and the possible felling direction of the branches. Be prepared for fallen branches to kick back. Place all other tools and devices at a safe distance from the branches to be cut, but not in the withdrawal area.

Always monitor the condition of the tree.

Look for rot and decay in the roots and branches. If they are rotten inside, they can break off and fall unexpectedly while cutting. Also watch out for broken and dead branches that could come loose due to the vibrations and fall on you.

For very thick or tough branches, first make a small cut beneath the branch before working from top to bottom to prevent it breaking off.

Basic cutting technique

Heavy branches break off easily when sawing and long strips of bark break off from the trunk which causes lasting damage to the tree. You can significantly reduce this risk with the following cutting technique:

- First saw the branch about 10 cm away from the trunk on the underside of the branch.
- Make another cut about 15 cm to the trunk from above.
- Keep sawing until the branch breaks off. There is now no longer a risk of damaging the bark on the trunk.
- Finally, remove the remaining branch stump with a clean cut from above along the trunk.
- To keep the damage to the tree to a minimum, we also recommend sealing the cutting area with grafting wax.

Dangers from reactive forces

Reactive forces occur during the operation of the saw chain (25). The forces that are to be applied to the wood act against the operator. They occur when the moving saw chain (25) comes into contact with a solid object such as a branch or is jammed. These forces can lead to a loss of control and injuries.

Understanding how these forces occur can help you avoid the moment of shock and loss of control.

This saw is designed so that the kick-back effects are not as noticeable as with conventional chainsaws.

Nevertheless, always maintain a firm grip and secure footing so that you can keep control of the tool in case of doubt.

The most common effects are:

- Kick-back
- Recoil
- Kick-back

Kick-back

Kick-back can occur if the running saw chain (25) strikes a solid object on the upper quarter of the guide bar (26) or becomes jammed.

The cutting force of the saw chain (25) exerts a rotational force on the saw in the opposite direction to the saw chain movement. This leads to an upward movement of the guide bar (26).

Avoiding kick-back

The best protection is to avoid situations that lead to kick-backs.

- Always keep an eye on the position of the upper guide rail.
- Never let this point come into contact with an object. Do not cut anything with it. Be particularly careful in the vicinity of wire fences and when cutting small, hard branches that can jam the saw chain (25) easily.
- Only cut one branch at a time.

Kick-back

Retraction occurs when the saw chain (25) suddenly becomes stuck on the underside of the guide bar because it is jammed or hits a foreign object in the wood. The saw chain (25) then pulls the saw forwards.

Retraction often occurs when the saw chain (25) is not running at full speed when it comes into contact with the wood.

Avoiding retraction

Be aware of the forces and situations that can lead to the saw chain (25) becoming jammed on the underside of the guide bar (26). Always start cutting with the saw chain (25) running at full speed.

Recoil

Recoil occurs when the saw chain (25) suddenly becomes stuck on the top of the guide bar because it is jammed or hits a foreign object in the wood. The saw chain (25) can then suddenly push the saw towards the operator. Recoil often occurs when the top of the guide bar is being used for cutting.

Avoiding recoil

Be aware of the forces and situations that can lead to the saw chain (25) becoming jammed on the top of the guide bar. Do not cut more than one branch at a time. Do not tilt the guide bar (26) to the side when pulling it out of a cutting slit, as this could jam the saw chain (25).

12. Transport (Fig. 2/3)

If you want to transport the device, empty the fuel tank (see 9.3.1). Clean coarse dirt from the device using a brush or a hand brush.

Always attach the protective cover (15a, 20 and 27) to the cutters when not in use, during transport or storage.

The device must be secured against tipping and slipping during transport in vehicles in order to prevent damage and injuries.

13. Maintenance

ATTENTION:

Incorrect or insufficient maintenance can lead to accidents or damage to the device.

Always wear protective gloves during all work on and around the cutting tools.

Always attach the protective cover (15a, 20 and 27) to the cutters when not in use, during transport or storage.

Always shut the engine down and remove the spark plug connector (6) before carrying out any maintenance and cleaning work.

- Do not spray the device with water. This damages the engine.
- Clean the device with a cloth, hand brush, etc.
- Use a damp cloth to clean the plastic parts. Do not use cleaning agents, solvents or sharp objects.
- When using the brush cutter / grass trimmer (13), for technical reasons wet grass and weeds wrap around the drive axle beneath the shield (14) while working. Remove this, otherwise the engine will overheat due to excessive friction. (Fig. 18)

Clean and maintain the device before storing it.

13.1 Regular checks

Note that the following information relates to normal use.

Under certain circumstances (longer daily work, heavy levels of dust, etc.), shorten the intervals specified accordingly.

Before starting work, after filling the tank, after an impact or if dropped:

- Check the cutting tools for firm seating, general visual inspection for cracks and damage.
- Replace damaged or blunt cutting tools immediately, even with hairline cracks.
- Sharpen the cutting tools (also if necessary).

Weekly check:

- Gear lubrication (also if necessary).

If necessary:

- Tighten the accessible fastening screws and nuts.

Excessive wear and damage to the device can be prevented if the specifications in this user manual are adhered to.

13.2 Maintenance of the engine drive unit (1)

13.2.1 Replacing and cleaning the spark plug (Fig. 21)

Check the electrode gap of the spark plug (49) at least once a year or regularly if starting is poor.

The correct distance between the ignition flag and ignition contact is 0.7 mm.

- Wait until the engine has cooled down completely.
- Remove the spark plug connector (6) from the spark plug (49).
- Unscrew the spark plug (49) with the supplied spark plug wrench (30).
- If the electrode is worn excessively or if it is very encrusted, the spark plug (49) must be replaced with one of the same type.
- Heavy incrustation on the spark plug (49) can be caused by: Too high a proportion of oil in the petrol mixture, poor oil quality, outdated petrol mixture, or blocked air filter.
- Screw the spark plug (49) into the thread completely by hand. Avoid tilting the spark plug (49).
- Tighten the spark plug (49) with the supplied spark plug wrench (30).
- When using a torque wrench, the tightening torque is 12-15 Nm.
- Push the spark plug connector (6) back onto the spark plug (49) properly.

13.2.2 Cleaning the air filter (Fig. 22)

Fouled air filters diminish the engine output due to reduced air supply to the carburettor. Dust and pollen clog the pores of the air filter. Regular inspection is therefore essential.

- Loosen the air filter retaining screw (51).
- Tighten the air filter cover (50).
- Remove the air filter foam insert (52).
- Replace the air filter cover (50) so that nothing falls into the air duct.

- Clean the air filter by knocking out or blowing out with compressed air.
- Re-install the air filter in reverse order.

Attention:

Never clean the air filter with petrol or combustible solvents.

In order to prolong the service life of the engine, a damaged air filter must be replaced immediately.

⚠ Warning!

Never leave the engine running if the air filter element is not inserted.

13.2.3 Adjusting the carburettor

If the idle speed is too high or too low, the carburettor must be adjusted.

Only have qualified personnel carry out carburettor adjustments!

13.3 Maintenance of the brush cutter / grass trimmer (13)

13.3.1 Replacement of the thread coil/cutting thread (Fig. 23-26)

- Remove the thread coil (16) from the brush cutter / grass trimmer (13).
- Pull the coil cover (53) off the thread coil (16) by firmly pressing the retaining lugs (54) (Fig. 23).
- Remove the thread holder (55) with the thread remnants.
- Take the new thread holder and pull out 10 cm of both threads.
- Now place the thread holder (55) on the conical pointed spring and guide both threads through the eyelets (56) on the thread coil (16).
- Now place the coil cover (53) on the new thread coil. Turn it so that the recesses in the coil cover (53) align with the eyelets (56) of the thread coil (16).
- Now press the thread cover (53) together with the thread holder (55) until it engages in the thread coil (16).
- The cutting blade (14a) in the shield (14) shortens the thread to the correct length when the machine starts up again.

Alternatively, just the thread can be replaced:

- Remove the thread coil (16) from the brush cutter / grass trimmer (13).
- Pull the coil cover (53) off the thread coil (16) by firmly pressing the retaining lugs (54) (Fig. 23).
- Remove the thread holder (55) with the thread remnants.
- Remove the thread remnants from the thread holder (55).
- Take a new line in the middle and hook it to the retaining lug (57) of the thread holder (55) (Fig. 25).

- Wrap the new line on the thread holder (55) as shown in Fig. 26. The end of the thread must protrude approx. 10 cm.
- Now place the thread holder (55) on the conical pointed spring and guide both threads through the eyelets (56) on the thread coil (16).
- Now place the coil cover (53) on the thread coil (16). Turn it so that the recesses in the coil cover (53) align with the eyelets (56) of the thread coil (16).
- Now press the thread cover (53) together with the thread holder (55) until it engages in the thread coil (16).
- The cutting blade (14a) in the shield (14) shortens the thread to the correct length when the machine starts up again.

13.3.2 Grinding the cutting blade (14a) (Fig. 7)

The cutting blade (14a) can become blunt over time.

- If you notice this, loosen the screws securing the cutting blade (14a) to the shield (14).
- Then fasten the cutting blade (14a) in a bench vice.
- Grind the cutting edge of the cutting blade (14a) using a flat file and make sure to maintain the angle of the cutting edge.
- Important! Replace the cutting blade (14a) in the shield (14).

Replace or sharpen the cutting blade (14a) at the end of each mowing season or as needed.

13.3.3 Grinding the cutting blade (15)

If the blades become slightly dull, you can sharpen them yourself.

- Fasten the cutting blade (15) in a bench vice.
- Grind all 3 blades of the cutting blade (15) using a flat file and make sure to maintain the angle of the cutting edge. (~25°) Only file in one direction.
- The cutting blade (15) must be replaced after sharpening them five times at the latest.

Replace the cutting blade (15) if the cutting edge is heavily worn or broken.

The brush cutter may vibrate strongly if the cutting blade (15) is not balanced. Thus there is a danger of injury!

13.3.4 Lubricating the brush cutter / grass trimmer (13) (Fig. 27)

Treat with lithium-based grease. Remove the screw (58) and put in the grease, turn the shaft manually until the grease comes out.

Then refit the screw (58).

Attention! Top up with only a little grease. Under no circumstances overfill.

13.4 Maintenance of the hedge trimmer (17)

13.4.1 Lubricate the transmission of the hedge trimmer (17) (Fig. 28)

Lubricate the drive every 10 to 20 operating hours. Treat with lithium-based grease. Remove the maintenance screws (59) and put in the grease. Then refit the maintenance screws (59).

Attention!

Top up with only a little grease. Under no circumstances overfill.

Oil the hedge trimmer (17) and the angle adjustment with environmentally friendly lubricating oil.

13.4.2 Visual inspection of the hedge trimmer

Check the hedge trimmer for obvious defects such as:

- loose fastenings
- worn or damaged components
- bent, broken or damaged cutting device
- covers or protective devices correctly mounted and intact.
- Wear, especially sliding clearance of the cutting device.

Replace damaged or blunt cutting tools immediately, even if only slightly damaged.

13.5 Maintenance of the pole-mounted pruner (21)

13.5.1 Looking after the guide bar (26) and the pole-mounted pruner (21)

Turn the guide bar (26) over every time the saw chain (25) is sharpened or replaced. This will prevent wearing the guide bar (26) on one side, especially at the tip and the underside.

Regularly clean the following parts of the pole-mounted pruner (21):

1 = the opening for the oil feed

2 = the oil channel

3 = the circumferential groove of the rail

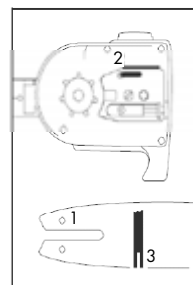

13.5.2 Maintenance and sharpening of the saw chain (25)

The properly sharpened saw chain (25)

A properly sharpened saw chain (25) goes effortlessly through the wood and requires very little pressure.

Do not work with a dull or damaged saw chain (25). It increases physical exertion, magnifies the vibrations and leads to unsatisfactory results as well as greater wear and tear.

- Clean the saw chain (25) regularly.
- Check the saw chain (25) for breaks in the links and damaged rivets.
- Sharpening a saw chain (25) should only be carried out by experienced users!
- Note the angles and dimensions specified below. If the saw chain (25) is not properly sharpened or the depth gauge is too small, there is a higher risk of kick-back effects and the resulting injuries! The saw chain (25) cannot be fixed on the guide bar (26). It is therefore best to remove the saw chain (25) from the guide bar (15) and then sharpen it.
- Select a sharpening tool that is suitable for the chain pitch.

The chain pitch (e.g. 3/8") is marked in the depth gauge of each blade.

Only use files specifically for saw chains!

Other files have the wrong shape and the wrong edge. Select the diameter of the file according to your chain pitch. Be sure to also note the following angles when sharpening the chain blades.

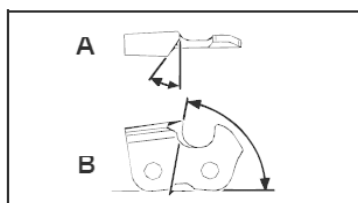

A = file angle

B = angle of the side plate

Furthermore, the angle must be maintained for all blades.

If the angles are uneven, the saw chain (25) will run erratically, wear out quickly and break prematurely.

Since these requirements can only be met with sufficient and regular practice:

- Use a file holder.
- A file holder must be used when sharpening the saw chain (25) by hand. The correct filing angles are marked on it.
- Hold the file horizontally (at the correct angle to the guide bar (26) and file according to the angle marking on the file holder. Support the file holder on the top plate and the depth gauge.
- Always file the blade from the inside out.
- The file only sharpens as it moves forward. Lift the file off as you move backwards.
- Do not touch the fastening straps or dynamic links with the file.

- Turn the file regularly to avoid wear on one side.
- Use a piece of hard wood to remove the burr from cutting edges.

All blades must have the same length, otherwise they will also be of different heights.

This causes the saw chain (25) to run erratically and increases the danger of breaking.

13.5.3 Lubricating the pole-mounted pruner transmission (Fig. 29)

Lubricate the drive every 10 to 20 operating hours.

- Apply the grease gun to the grease nipple (60).
- Squeeze some grease into it.

Attention!

Top up with only a little grease. Under no circumstances overfill.

13.6 Wearing parts

Even when used as intended, some components are subject to normal wear and tear. These must be replaced regularly depending on the type and duration of use. These parts include the cutting tool and the retaining plate.

Service information

With this product, it is necessary to note that the following parts are subject to natural or usage-related wear, or that the following parts are required as consumables.

Wearing parts*: Spark plug, air filter, thread coil, cutting blade, saw chain, chainsaw guide bar

* may not be included in the scope of delivery!

Spare parts and accessories can be obtained from our Service Centre. To do this, scan the QR code on the front page.

⚠ Warning!

Only use original spare parts and accessories from the manufacturer. Failure to do so can reduce performance, result in injuries and void your warranty.

Important note in the case of repairs:

When returning the device for repair, for safety reasons, ensure that it is free of oil and fuel when it is sent to the service centre.

Ordering spare parts

Please provide the following information when ordering spare parts;

- Device type
- Device article number

Spare parts / accessories

You can always use the protective device supplied with the machine for the sets of blade and saw chain listed here.

14. Cleaning and storage

14.1 Cleaning

- Keep the handles free of oil so that you always have a secure grip.
- If necessary, clean the device with a damp cloth and, if necessary, with a mild flushing liquid.

⚠ Attention!

- Pull out the spark plug connector before cleaning.
- Never immerse the device in water or other liquids for cleaning.
- Store the device in a secure and dry place and out of reach of children.

14.2 Storage

Clean and maintain the device before storing it.

Caution:

Never stow the device for longer than 30 days without carrying out the following steps:

Stowing the device for more than 30 days

If you stow the device for longer than 30 days, it must be prepared ahead of time. Otherwise, the remaining fuel in the carburettor will evaporate and leave a rubbery sediment behind. This could make it difficult to start and result in expensive repair work.

- Drain the fuel (see 9.3.1).
- Start the engine and let it run until it stops in order to remove the fuel from the carburettor.
- Allow the engine to cool down (approx. 5 minutes).
- Remove the spark plug (see 13.2.1).
- Add 1 teaspoon of clean 2-stroke oil to the combustion chamber.
- Pull the starter cable slowly several times to coat the internal components.
- Re-insert the spark plug (see 13.2.1).

Note:

Store the device in a dry location, far away from potential sources of ignition, such as furnaces, hot water boilers with gas, gas dryers, etc.

14.3 Re-commissioning after a long period of storage

- Remove the spark plug (see 13.2.1).
- Pull the starter cable quickly to remove excess oil from the combustion chamber.
- Clean the spark plug and make sure that the electrode gap on the spark plug is correct. Or insert a new spark plug with the correct electrode gap.
- Re-insert the spark plug (see 13.2.1).
- Prepare the device for operation.

15. Disposal and recycling

Notes for packaging



The packaging materials are recyclable. Please dispose of packaging in an environmentally friendly manner.

You can find out how to dispose of the disused device from your local authority or city administration.

Fuels and oils

- Before disposing of the unit, the fuel tank and the motor oil tank must be emptied!
- Fuel and engine oil do not belong in household waste or drains, but must be collected or disposed of separately!
- Empty oil and fuel tanks must be disposed of in an environmentally friendly manner.

16. Troubleshooting

Fault	Possible cause	Remedy
The device does not start up	<ul style="list-style-type: none"> • Air filter dirty • Fuel filter blocked • Missing fuel supply • Fault in the fuel line • Starter unit is defective • Engine flooded • Spark plug connector not plugged in • No ignition spark • Engine defective • Carburettor defective 	<ul style="list-style-type: none"> • Clean/replace the air filter • Clean or replace the fuel filter • Refuelling • Check the fuel line for kinks or damage • Contact the service point • Remove spark plug, clean and dry; then pull the starter cable several times; re-install the spark plug • Check the spark plug connector is seated properly • Clean or replace the spark plug • Check ignition cable for damage • Contact the service point
The device runs and dies	<ul style="list-style-type: none"> • Incorrect carburettor setting (idle speed) 	<ul style="list-style-type: none"> • Contact the service point
Engine runs, but cutting tool remains stationary	<ul style="list-style-type: none"> • Cutting tool blocked • Internal fault (drive shaft, transmission) • Clutch defective 	<ul style="list-style-type: none"> • Switch off the engine and remove the object • Contact the service point • Contact the service point
Device works with interruptions (stutters)	<ul style="list-style-type: none"> • Carburettor is incorrectly adjusted • Spark plug is sooty • On/off switch defective 	<ul style="list-style-type: none"> • Contact the service point • Clean or replace the spark plug • Contact the service point
Smoke is produced	<ul style="list-style-type: none"> • Incorrect fuel mixture • Carburettor is incorrectly adjusted 	<ul style="list-style-type: none"> • Use two-stroke mixture with the mixing ratio of 40:1 • Contact the service point
Device does not work at full power	<ul style="list-style-type: none"> • Machine is overloaded • Air filter is contaminated • Carburettor is incorrectly adjusted • Silencer blocked 	<ul style="list-style-type: none"> • Do not push hard while mowing/trimming • Clean or replace the air filter • Contact the service point • Check exhaust pipe
The brush cutter does not work at full power	<ul style="list-style-type: none"> • Cutting blade blunt or damaged • Material to be cut too high (device overloading) 	<ul style="list-style-type: none"> • Sharpen or replace cutting blade • Cut grass in stages
The grass trimmer does not work at full power	<ul style="list-style-type: none"> • Trimming thread too short or damaged • Device is overloaded as grass is too long 	<ul style="list-style-type: none"> • Feed in or replace trimming thread • Cut grass in stages
Trimming thread is not routed through	<ul style="list-style-type: none"> • Thread coil empty 	<ul style="list-style-type: none"> • Replace thread coil
The pole-mounted pruner does not saw, plucks or vibrates	<ul style="list-style-type: none"> • Chain tension too high • Chain blunt • Chain mounted incorrectly • Chain worn 	<ul style="list-style-type: none"> • Check and adjust chain tension • Have chain sharpened or replaced • Re-mount chain • Replace chain
Saw chain is hot or saw chain lubrication not functioning	<ul style="list-style-type: none"> • No oil in the tank • Oil line blocked • Chain tension too high • Chain blunt 	<ul style="list-style-type: none"> • Top up oil • Clean oil line • Adjust chain tension • Have chain sharpened or replaced

Explication des symboles sur l'appareil

L'utilisation de symboles dans ce manuel permet d'attirer votre attention sur les éventuels risques. Les symboles de sécurité et les explications qui les accompagnent doivent être parfaitement compris. Les avertissements en eux-même ne permettent pas d'éliminer les risques ni de remplacer les mesures adaptées pour la prévention des accidents.

	<p>Lire la notice d'utilisation et observer les consignes de sécurité avant de procéder à la mise en service !</p>
	<p>Portez des lunettes de protection !</p>
	<p>Portez une protection auditive !</p>
	<p>Pour tout travail au-dessus du niveau de la tête, portez un casque de protection.</p>
	<p>Portez des gants de protection.</p>
	<p>Porter des chaussures solides.</p>
	<p>Attention ! L'essence est très facilement inflammable. Évitez de fumer, d'approcher une flamme nue ou toute projection d'étincelles à proximité de carburant.</p>
	<p>Protéger l'appareil de la pluie. En cas de pluie, ne pas laisser à l'extérieur !</p>
	<p>Attention, ne pas utiliser de lames de scie ou d'outils de coupe métalliques en plusieurs parties !</p>

	<p>Avertissement ! En cas de non-respect des instructions, risque de blessures graves, voire mortelles, ou d'endommagement de l'outil !</p>
	<p>Attention ! Chute d'objets. En particulier en cas de coupe au-dessus du niveau de la tête.</p>
	<p>Attention ! Risque de blessures dû aux lames en fonctionnement.</p>
	<p>Attention au recul !</p>
	<p>Attention ! Risque de blessures dû à la projection d'objets !</p>
	<p>Attention ! Risque d'asphyxie ! Les gaz d'échappement sont nocifs. Par conséquent, vous ne devez pas faire fonctionner le moteur dans des zones non ventilées.</p>
	<p>Avant les travaux de maintenance, arrêtez l'appareil et retirez le connecteur de bougie d'allumage !</p>
	<p>Prudence ! Risque de blessure dû à la lame de coupe en rotation ! Gardez vos mains et vos pieds à l'écart !</p>
	<p>Restez à distance !</p>
	<p>Tenez les enfants, les spectateurs et les personnes qui vous aident à 15 m de la débroussailleuse/du coupe-gazon !</p>

	<p>Attention aux conduites électriques ! Observez un écart d'au moins 10 m.</p>
	<p>Indication du niveau de puissance sonore garanti L_{WA} en dB.</p>
	<p>Attention ! Le pot d'échappement et d'autres pièces du moteur deviennent brûlants pendant le fonctionnement, ne les touchez pas !</p>
	<p>Attention ! Pièces brûlantes. Restez à distance.</p>
	<p>Important. Arrêtez le moteur avant de faire l'appoint de carburant. Ne faites pas l'appoint pendant le fonctionnement.</p>
	<p>Proportion du mélange : 40 volumes d'essence pour 1 volume d'huile Essence : ROZ 95/ROZ 98 Huile moteur 2 cycles : ISO-L-EGD/JASO FD Attention ! L'essence est très facilement inflammable. Évitez de fumer, d'approcher une flamme nue ou toute projection d'étincelles à proximité de carburant. Ne pas utiliser d'E10 !</p>
	<p>Contenance du réservoir 1 200 cm³.</p>
	<p>Proportion du mélange : 40 volumes d'essence pour 1 volume d'huile</p>
	<p>Appuyez 7x sur la pompe à carburant (Primer).</p>
	<p>Tournez le levier du starter manuel.</p>
	<p>Tirez sur le câble de démarrage.</p>
	<p>Coupe-gazon : diamètre de coupe 420 mm</p>
	<p>Régime max. du coupe-gazon 6600/7500 min⁻¹</p>

	<p>Taille-haie : longueur de coupe max. 390 mm</p>
	<p>Débroussailleuse : diamètre de coupe 255 mm</p>
	<p>Élagueur : longueur de coupe max. 260 mm</p>
	<p>Le produit respecte les directives européennes en vigueur.</p>
	<p>Réglage du graissage de chaîne (équipement de l'élagueur).</p>
<p>⚠ Attention !</p>	<p>Dans cette notice d'utilisation, nous avons placé les signes suivants à certains endroits en rapport avec votre sécurité</p>

Table des matières:	Page:
1. Introduction.....	67
2. Description de l'appareil.....	67
3. Fournitures.....	68
4. Utilisation conforme.....	68
5. Consignes de sécurité.....	69
6. Caractéristiques techniques.....	75
7. Avant la mise en service.....	76
8. Montage.....	77
9. Avant la mise en service.....	79
10. Fonctionnement.....	80
11. Consignes de travail.....	81
12. Transport.....	84
13. Maintenance.....	84
14. Nettoyage et entreposage.....	88
15. Élimination et recyclage.....	88
16. Dépannage.....	89
17. Déclaration de conformité.....	366



1. Introduction

Fabricant :

Scheppach GmbH
Günzburger Straße 69
D-89335 Ichenhausen

Cher client,

Nous espérons que votre nouvelle machine vous apportera satisfaction et de bons résultats.

Remarque :

Conformément à la loi en vigueur sur la responsabilité du fait des produits, le fabricant de cet appareil n'est pas responsable des dommages survenus ou générés sur l'appareil en cas de :

- Manipulation incorrecte,
- Inobservation de la notice d'utilisation
- Réparations effectuées par des tiers, des spécialistes non autorisés
- Montage et remplacement des pièces de rechange non originales
- Utilisation non conforme

Nous vous recommandons :

Lisez l'ensemble du texte de la notice d'utilisation avant le montage et la mise en service.

La présente notice d'utilisation a pour objectif de vous familiariser avec votre outil et d'en exploiter les possibilités d'emploi conforme.

Elle contient des instructions importantes concernant la manière d'utiliser l'outil en toute sécurité, de manière professionnelle et économique, et la manière d'éviter les dangers, de réduire les coûts de réparation, de réduire les temps d'arrêt, et d'augmenter la fiabilité et la durée de vie de l'outil.

Outre les dispositions de sécurité de cette notice d'utilisation, respectez absolument les prescriptions de votre pays en vigueur qui s'appliquent au fonctionnement de l'outil.

Conservez la notice d'utilisation près de l'outil, dans une pochette en plastique à l'abri de la poussière et de l'humidité. Chaque opérateur doit l'avoir lue avant le début des travaux et doit la respecter minutieusement. Seules des personnes formées à l'utilisation de l'outil et informées des dangers associés sont autorisées à travailler avec l'outil. Respecter la limite d'âge minimum requis.

Outre les consignes de sécurité reprises dans la présente notice d'utilisation et les prescriptions particulières en vigueur dans votre pays, respectez également les règles techniques générales concernant l'utilisation des machines similaires.

Nous déclinons toute responsabilité concernant les accidents ou dommages qui surviendraient en raison d'un non-respect de cette notice et des consignes de sécurité.

Familiarisez-vous avec le mode d'emploi avant de commencer à utiliser l'appareil.

2. Description de l'appareil

1. Unité d'entraînement à moteur
2. Œillets de transport
3. Interrupteur marche/arrêt
4. Verrouillage de commande
5. Poignée arrière
6. Connecteur de bougie d'allumage
7. Câble de démarrage
8. Réservoir de carburant
9. Gâchette d'accélérateur
10. Poignée avant
11. Boulon de déverrouillage
12. Vis de fermeture de l'unité d'entraînement du moteur

Embout pour faux

13. Débroussailleuse/coupe-gazon
14. Bouclier de protection débroussailleuse/ coupe-gazon
- 14a. Lame de coupe du bouclier de protection débroussailleuse/coupe-gazon
15. Couteau
- 15a. Protection du couteau
16. Bobine de fil
- 16a. Déclencheur

Embout pour taille-haie

17. Taille-haie
18. Manette de réglage
19. Unité de coupe
20. Protection du taille-haie

Embout pour perche élagueuse

21. Perche élagueuse
22. Bague de protection
23. Réservoir d'huile
24. Écrou de fixation de la lame de pliage
25. Chaîne de scie
26. Lame de pliage
27. Protection de l'élagueur
28. Sangle de transport
29. Bidon de mélange huile-essence
30. Clé à bougie d'allumage
31. Clé à six pans creux taille 4
32. Clé à six pans creux taille 5
33. Perçage de position
34. Anneau en caoutchouc
35. Étrier de protection
36. Vis à six pans creux
37. Vis (prémontée)
38. Bride intérieure
39. Mandrin fileté
40. Bride extérieure
41. Couvercle

- 42. Écrou
 - 43. Protection de pignon
 - 44. Pignon
 - 45. Vis de tension de chaîne
 - 45a. Boulon de tension de chaîne
 - 46. Bouchon du réservoir d'huile
 - 47. Levier du starter manuel
 - 48. Pompe à carburant
 - 49. Bougie d'allumage
 - 50. Capot du filtre à air
 - 51. Vis d'arrêt du filtre à air
 - 52. Cartouche en mousse du filtre à air
 - 53. Couvercle de bobine
 - 54. Bride de retenue
 - 55. Porte-fil
 - 56. Œillet
 - 57. Bride de retenue
 - 58. Vis de la zone de lubrification
 - 59. Vis de maintenance
 - 60. Graisseur
- a. Mousqueton
 - b. Patte de sécurité

3. Fournitures

- Unité d'entraînement à moteur
- Poignée avant
- **Embout pour faux**
Débroussailleuse/coupe-gazon
- Bouclier de protection débroussailleuse/coupe-gazon
- Couteau
- Bobine de fil
- **Embout pour taille-haie** Taille-haie
- Protection du taille-haie
- **Embout pour perche élagueuse** Perche élagueuse
- Chaîne de scie
- Lame de pliage
- Protection de l'élagueur
- Sangle de transport
- Bidon de mélange huile-essence
- Clé à bougie d'allumage
- Clé à six pans creux taille 4
- Clé à six pans creux taille 5

4. Utilisation conforme

La débroussailleuse (utilisation de la lame de coupe) est destinée à la découpe du petit bois, des mauvaises herbes robustes et des broussailles.

Le coupe-gazon (utilisation de la bobine de fil avec fil de coupe) est destiné à tailler le gazon, la pelouse et les petites mauvaises herbes.

Le taille-haie est adapté à la coupe de haies, de buissons et d'arbustes.

L'élagueur est destiné aux travaux d'élagage des arbres. Il ne convient pas aux vastes travaux de sciage et à l'abattage des arbres, pas plus qu'au sciage d'autres matériaux que le bois.

Le respect des instructions d'utilisation jointes par le fabricant est une condition préalable à l'utilisation correcte de l'appareil. Toute autre utilisation non explicitement autorisée dans cette notice peut entraîner un endommagement de l'appareil et présenter un risque grave pour l'utilisateur. Respecter impérativement les limitations prévues par les consignes de sécurité.

Veillez tenir compte du fait que nos appareils n'ont pas été conçus pour être utilisés dans le domaine professionnel, industriel ou artisanal. Nous ne n'accordons aucune garantie lorsque l'appareil est utilisé à des fins professionnelles, artisanales ou industrielles ou lors de toute utilisation de la même nature.

Attention !

En raison des dangers corporels pour l'utilisateur, l'appareil combiné à essence ne doit pas être utilisé pour effectuer les travaux suivants : pour le nettoyage d'allées et pour broyer les résidus de coupe d'arbres et de haies. En outre, l'appareil combiné à essence ne doit pas être utilisé pour égaliser les irrégularités du sol, comme les taupinières par exemple. Pour des raisons de sécurité, l'appareil combiné à essence ne doit pas être utilisé comme groupe d'entraînement pour d'autres outils ou kits d'outils, quels qu'ils soient.

L'appareil combiné à essence doit uniquement être utilisé conformément à son utilisation prévue. Toute autre utilisation est considérée comme étant non conforme. Le fabricant décline toute responsabilité quant aux dommages ou blessures qui en résulteraient. Dans ce cas, l'utilisateur/opérateur est le seul responsable.

L'appareil ne doit pas être utilisé par les catégories de personnes suivantes :

Les personnes non familiarisées avec la notice d'utilisation, les enfants de moins de 16 ans, ainsi que les personnes ayant consommé de l'alcool, des drogues ou des médicaments, les personnes fatiguées ou malades.

5. Consignes de sécurité

IMPORTANT !

**AVANT UTILISATION, LIRE ATTENTIVEMENT
LES INSTRUCTIONS !
À CONSERVER POUR VOS DOSSIERS !**

5.1 Généralités

⚠ Attention ! Risque d'intoxication !

- Les gaz d'échappement, les carburants et les lubrifiants sont toxiques. Les gaz d'échappement ne doivent pas être inhalés.

5.1.1 Carburant

⚠ Avertissement !

- L'essence est très inflammable. Conservez l'essence uniquement dans des réservoirs prévus à cet effet.
- Faites le plein uniquement en extérieur et ne fumez pas.
- Il est interdit d'ouvrir le bouchon de réservoir et de faire l'appoint d'essence pendant que le moteur tourne ou lorsque l'appareil est chaud.
- Si de l'essence déborde, il ne faut surtout pas essayer de mettre le moteur en marche. L'appareil doit être retiré de l'endroit où l'essence a été renversée. Tout essai de démarrage doit être évité jusqu'à ce que les vapeurs d'essence se soient complètement évaporées.
- Pour des raisons de sécurité, remplacez le réservoir d'essence et les bouchons de réservoir s'ils sont endommagés.

5.1.2 Avant la mise en service

⚠ Attention !

- Pendant la tonte, portez toujours des chaussures de sécurité antidérapantes et des vêtements de sécurité adaptés comme des gants de protection, un casque de protection, un masque de protection, des lunettes de protection et une protection auditive.
- Vérifiez le terrain sur lequel l'appareil est utilisé. Retirez les objets susceptibles d'être happés et projetés par l'appareil.
- Avant chaque utilisation et après tout choc ou chute, il faut toujours vérifier visuellement si les outils de coupe, boulons de fixation et l'unité de coupe entière sont endommagés. Les outils de coupe et boulons de fixation usés ou endommagés doivent être remplacés.
- Avant toute utilisation, il faut toujours vérifier visuellement si les outils de coupe sont usés ou endommagés. Pour éviter tout défaut d'équilibrage, les pièces endommagées ou usées et les boulons de fixation doivent être uniquement remplacés par jeux complets.

5.2 Consignes de sécurité pour la débroussailleuse/le coupe-gazon

5.2.1 Dispositifs de sécurité

Lors des travaux avec l'appareil, un capot de protection en plastique adapté à la débroussailleuse ou au coupe-gazon doit être monté afin d'empêcher la projection d'objets.

⚠ Avertissement !

- Ne tondez jamais le gazon alors que d'autres personnes, particulièrement des enfants ou encore des animaux, se trouvent à proximité.
- Maintenez une distance de sécurité de 15 m. En cas de rapprochement, arrêtez immédiatement l'appareil.

5.2.2 Consignes de sécurité pour le coupe-gazon

5.2.2.1 Préparation

- Portez des vêtements près du corps protecteurs, comme un pantalon, des chaussures de travail sûres, des gants de protection résistants, un casque de protection, un masque de protection pour le visage ou des lunettes de protection ainsi que de bonnes boules quies ou une autre protection auditive contre le bruit.
- Utilisez toujours la sangle de transport fournie.
- Veillez à ce que les poignées soient propres, sèches et dépourvues de mélange d'essence.
- Avant de commencer les travaux, contrôlez le terrain pour détecter les objets qui pourraient être projetés et blesser l'utilisateur, comme les pièces de métal, les bouteilles, les pierres, etc.
- Avant de démarrer le moteur, assurez-vous que le coupe-gazon n'est pas en contact avec un obstacle.
- Utilisez l'appareil uniquement si vous vous sentez familiarisé avec celui-ci.

5.2.2.2 Sécurité électrique

- N'utilisez jamais l'appareil à proximité de liquides ou gaz facilement inflammables, ni dans des pièces fermées ni à l'extérieur. Cela pourrait provoquer des explosions et/ou un incendie.
- Ne travaillez pas avec un appareil endommagé, incomplet ou modifié sans l'accord du fabricant. N'utilisez jamais l'appareil avec un équipement de protection défectueux. N'utilisez pas l'appareil si l'interrupteur marche/arrêt est défectueux. Après l'abattage, contrôlez l'appareil pour détecter des dommages ou défauts significatifs.

5.2.2.3 Sécurité des personnes

- Seuls les adultes suffisamment formés peuvent utiliser, régler et entretenir l'appareil.
- Si vous ne vous êtes pas familiarisé avec l'appareil, manipulez-le lorsque le moteur est à l'arrêt.
- Ne touchez pas le pot d'échappement.

- N'actionnez pas l'appareil si vous avez consommé de l'alcool ou des produits stupéfiants.
- Tenez toujours l'appareil à deux mains. Vos doigts doivent entourer les poignées.
- Posture de travail : ne pas utiliser l'appareil dans une position inconfortable, en situation de déséquilibre, les bras tendus ou à une seule main.
- Veillez à adopter une posture stable.
- N'utilisez pas l'appareil si des personnes ou des animaux se trouvent à proximité immédiate. Lorsque vous effectuez des travaux de tonte, veillez à observer une distance minimale de 15 m entre l'utilisateur et les autres personnes ou animaux. Lorsque vous effectuez des travaux de tonte au sol, veillez à observer une distance de 30 m entre l'utilisateur et les autres personnes ou animaux.
- En cas de travaux de tonte en pente, restez toujours sous l'outil de coupe. N'effectuez jamais de coupe ou de débroussaillage sur une colline ou une pente lisse et glissante.
- Toute modification du produit peut compromettre la sécurité personnelle et rend la garantie constructeur caduque.
- Les enfants doivent être surveillés afin de s'assurer qu'ils ne jouent pas avec l'appareil.
- N'utilisez jamais l'appareil s'il est endommagé ou présente des défauts.

5.2.2.4 Utilisation et manipulation

- Utilisez l'appareil uniquement pour l'usage prévu, c'est-à-dire la taille du gazon, les travaux de tonte, les travaux d'élagage, la découpe et la taille de haies et de buissons.
- N'utilisez pas l'appareil pendant une période prolongée, effectuez régulièrement des pauses.
- Veillez à ce que les vis et éléments de raccordement soient bien serrés. N'utilisez jamais l'appareil s'il n'est pas correctement réglé, incomplet ou mal assemblé.
- Ouvrez le réservoir d'essence lentement pour évacuer la pression qui peut s'y être accumulée. Pour prévenir les risques d'incendie, éloignez-vous d'au moins 3 mètres de la zone de plein avant d'allumer l'appareil.
- Guidez le coupe-gazon à la hauteur souhaitée. Évitez tout contact du coupe-gazon avec les petits objets (pierre p. ex.).
- Tenez toujours le coupe-gazon sur le sol lorsque l'appareil est en fonctionnement.
- N'utilisez l'appareil qu'en présence d'un capot de protection en bon état.
- N'utilisez pas d'autre outil de coupe. Par souci de sécurité, n'utilisez que les accessoires et appareils supplémentaires indiqués dans le mode d'emploi. L'utilisation d'outils de coupe ou d'accessoires autres que ceux recommandés dans le mode d'emploi peut présenter un risque de blessures.

- Débroussailliez et coupez les herbes toujours dans la plage de régime supérieure. Au début de la tonte ou du débroussaillage, ne laissez pas le moteur tourner à bas régime.
- Assurez-vous au démarrage et pendant les travaux que l'appareil n'entre pas en contact avec le sol, des pierres, des câbles ou d'autres corps étrangers.
- Coupez l'appareil avant de le poser.
- Arrêtez toujours le moteur avant d'effectuer des travaux sur l'outil de coupe.

5.2.3 Consignes de sécurité pour les débroussailleuses

5.2.3.1 Préparation

- La débroussailleuse projette les objets et la terre à grande vitesse. Elle peut rendre aveugle et causer des blessures. Portez une protection des yeux, du visage et des jambes. Retirez toujours les objets de la zone de travail avant d'utiliser la débroussailleuse.
- La débroussailleuse s'arrête lorsque vous relâchez la gâchette d'accélérateur. Lorsqu'elle s'arrête, la débroussailleuse peut encore vous couper ou couper les personnes alentour. Avant d'effectuer des travaux sur la débroussailleuse, arrêtez le moteur et assurez-vous que la débroussailleuse s'est immobilisée.

5.2.3.2 Sécurité des personnes

- Les personnes alentour peuvent devenir aveugles ou être blessées. Veillez à observer une distance de 15 m avec les autres personnes ou animaux.

5.2.3.3 Utilisation et traitement

- N'utilisez pas l'appareil si tous les accessoires des lames de coupe ne sont pas correctement installés.
- La lame de coupe peut être projetée vers l'arrière par les objets environnants (mouvement de recul). Cela peut causer des blessures aux bras et aux jambes. Si l'appareil rencontre des corps étrangers, arrêtez immédiatement le moteur et attendez que la lame de coupe se soit immobilisée. Vérifiez que la lame de coupe n'est pas endommagée. Remplacez toujours la lame de coupe si elle est tordue ou fendue.
- Arrêtez le moteur et débranchez le connecteur de bougie d'allumage lorsque vous effectuez des travaux sur la lame de coupe (élimination d'un bourrage, contrôle de l'unité de coupe, etc.).
- **Avertissement : Arêtes tranchantes sur la débroussailleuse. Portez des gants de protection.**
- Vérifiez si le dispositif de coupe est immobile pendant la marche à vide du moteur.
- Contrôlez la machine pour détecter les éventuelles fixations lâches, fuites de carburant et pièces endommagées comme des fissures sur le dispositif de coupe.

- Remarque ! Les réglementations nationales peuvent limiter l'utilisation de la machine.
- Un contrôle visuel quotidien est nécessaire avant l'utilisation et après chaque chute ou tout autre choc, afin de détecter les défauts importants.
- Portez toujours des chaussures antidérapantes et un vêtement de protection.
- N'utilisez jamais la machine si l'utilisateur est fatigué, malade ou a consommé de l'alcool ou d'autres drogues avant les travaux.
- Lors de l'utilisation de la machine, il est nécessaire de faire des pauses et de changer de position de travail.
- Veillez à adopter une position stable et à toujours garder votre équilibre pendant l'utilisation. La sangle de transport fournie doit être utilisée.
- La machine doit toujours être maintenue dans un bon état de fonctionnement.

5.3 Consignes de sécurité pour les taille-haies

Remarque :

- Le taille-haie est livré entièrement monté.
- Vous trouverez des consignes et des représentations schématiques de réglage et d'utilisation du taille-haie ainsi que des pièces de réglage, de la maintenance et de la lubrification dans cette notice et sur la page de rabat.
- Consignes concernant la posture de travail (voir page de rabat).
- Consignes concernant les pièces de réglage (voir page de rabat).
- Consignes concernant la manipulation sûre du carburant (voir le chapitre « Avant la mise en service »).
- Vous trouverez les consignes de remplacement recommandé ou de réparation des pièces, concernant le service client et les spécifications des pièces de rechange à utiliser dans cette notice, si elles concernent la santé et la sécurité de l'utilisateur.
- Vous trouverez également dans cette notice les explications de tous les symboles utilisés, indications, propriétés et caractéristiques techniques sur le taille-haie ainsi que la procédure à suivre en cas d'accident ou de défaut.
- Outil bloqué : retirez le matériau bloqué de l'unité de coupe (20).

⚠ Avertissement !

- L'utilisation du taille-haie par des enfants est strictement interdite.
- **Soyez toujours attentif, faites attention à ce que vous faites, et procédez avec prudence lors du travail avec l'appareil. N'utilisez pas l'appareil si vous êtes malade, fatigué ou si vous avez consommé des drogues, de l'alcool ou des médicaments.**

Tout moment d'inattention lors de l'utilisation de l'appareil peut conduire à des blessures graves.

- Évitez toute mauvaise utilisation, utilisez la machine uniquement de manière conforme.

Familiarisez-vous avec le mode d'emploi avant de commencer à utiliser l'appareil.

5.3.1 Préparation

- **CE TAILLE-HAIE PEUT CAUSER DE SÉVÈRES BLESSURES !** Lisez attentivement les instructions pour garantir une manipulation, une préparation, une réparation, un démarrage et un arrêt corrects du taille-haie. Familiarisez-vous avec tous les organes de commande afin d'utiliser correctement le taille-haie.
- L'utilisation du taille-haie par des enfants est strictement interdite.
- Les enfants, les adolescents et les personnes présentant des capacités physiques, sensorielles ou mentales réduites ne doivent pas utiliser le taille-haie. Il existe une exception pour les adolescents de plus de 16 ans dans le cadre d'une formation et sous la surveillance d'un spécialiste.
- Prudence vis-à-vis des lignes électriques aériennes.
- Éviter d'utiliser le taille-haie si des personnes, surtout des enfants, se trouvent à proximité.
- Porter des vêtements adaptés ! Ne portez pas de vêtements amples ou de bijoux qui risqueraient d'être happés par les pièces mobiles. Il est recommandé de porter des gants solides, des chaussures antidérapantes et des lunettes de protection.
- Si le dispositif de coupe touche un corps étranger ou si le bruit généré par le fonctionnement augmente, ou si le taille-haie vibre plus fortement que d'habitude, arrêtez le moteur et attendez que le taille-haie soit immobile. Retirez le connecteur de boue de la bougie d'allumage et prenez les mesures suivantes :
 - Rechercher les dommages ;
 - Rechercher les pièces desserrées et les fixer ;
 - Remplacer les pièces endommagées par des pièces équivalentes ou les faire réparer.
- Portez une protection auditive !
- Portez des lunettes de protection !
- Manipulez le carburant avec prudence, car il est facilement inflammable et ses vapeurs sont explosives. Observez les points suivants :
 - N'utilisez que des récipients prévus à cet effet.
 - Lorsque le moteur est en marche ou qu'il est chaud, ne retirez jamais le bouchon du réservoir ou ne faites jamais l'appoint d'essence. Avant l'appoint, laissez refroidir le moteur et les pièces d'échappement.
 - Ne fumez pas.
 - Faites le plein uniquement en extérieur.

- Ne stockez jamais le taille-haie ou le réservoir de carburant dans une pièce où se trouve une flamme nue, par exemple, dans un conditionneur d'eau chaude.
- En cas de débordement d'essence, ne tentez jamais de démarrer le moteur, mais éloignez la machine de la zone encrassée d'essence avant le démarrage.
- Remettez toujours le bouchon de réservoir en place après avoir fait le plein et verrouillez-le bien.
- La vidange du réservoir doit s'effectuer à l'extérieur.
- Familiarisez-vous avec l'utilisation du taille-haie afin de pouvoir l'arrêter immédiatement en cas d'urgence.

5.3.2 Fonctionnement

- a) Coupez le moteur avant :
 - le nettoyage ou l'élimination d'un bourrage ;
 - le contrôle, la réparation ou les travaux sur le taille-haie ;
 - le réglage de la position de travail de l'unité de coupe ;
 - de laisser le taille-haie sans surveillance.
- b) Avant de démarrer le moteur, assurez-vous que le taille-haie est placé correctement dans l'une des positions de travail prédéfinies.
- c) Pendant le fonctionnement du taille-haie, assurez-vous toujours d'avoir une position stable.
- d) N'utilisez pas le taille-haie avec un dispositif de coupe défectueux ou fortement usé.
- e) Pour éviter tout risque d'incendie, veillez à ce que le moteur et le silencieux sont exempts de dépôts, de feuilles ou de fuite de lubrifiant.
- f) Assurez-vous que toutes les poignées et dispositifs de sécurité sont en place lors de l'utilisation du taille-haie. N'essayez jamais d'utiliser un taille-haie incomplet ou avec des modifications non autorisées
- g) Utilisez toujours les deux mains si le taille-haie est équipé de deux poignées.
- h) Familiarisez-vous avec votre environnement et prêtez attention aux éventuels dangers que vous pourriez ne pas entendre en raison du bruit généré par le taille-haie.

5.3.3 Maintenance et conservation

- a) Si le taille-haie est arrêté pour la maintenance, l'inspection ou le stockage, arrêtez le moteur, retirez le connecteur de bougie de la bougie d'allumage et assurez-vous que toutes les pièces rotatives sont arrêtées. Laissez refroidir la machine avant de la contrôler, la régler, etc.
- b) Stockez le taille-haie à un endroit où les vapeurs d'essence ne peuvent pas entrer en contact avec des flammes nues ou des étincelles. Laissez toujours refroidir le taille-haie avant de le stocker.

- c) Couvrez toujours l'unité de coupe avec la protection adéquate lors du transport ou du stockage du taille-haie.

5.3.4 Consignes de sécurité complémentaires applicables aux taille-haies

5.3.4.1 Sécurité environnante

- Ne taillez votre haie qu'à la lumière du jour ou sous un éclairage artificiel suffisant.
- Pendant la découpe, veillez à ne toucher aucun objet comme les grillages ou supports de plante. Cela pourrait endommager l'unité de coupe (20). Inspectez minutieusement la haie à tailler et retirez tous les fils et autres corps étrangers.
- Ayez conscience de votre environnement et préparez-vous aux éventuels dangers que vous n'entendrez possiblement pas pendant que vous taillez votre haie.

⚠ Danger

En cas de danger ou d'urgence, arrêtez immédiatement le moteur.

5.3.4.2 Sécurité électrique

- Tenez l'outil par les surfaces de préhension isolées, car la lame de coupe peut entrer en contact avec des câbles électriques dissimulés. Le contact de la lame de coupe avec un câble conducteur peut également mettre les pièces métalliques de l'appareil sous tension, ce qui entraîne un choc électrique.

5.3.4.3 Sécurité des personnes

- Pendant le fonctionnement, aucune autre personne ni aucun animal ne doit se trouver dans un rayon de 15 mètres. L'opérateur est responsable vis-à-vis des tiers dans la zone de travail.
- Veillez à toujours adopter une position stable et à conserver votre équilibre pendant l'utilisation du taille-haie.
- Ne prenez jamais le taille-haie par l'unité de coupe (20).
- **Gardez vos membres à distance de la lame de coupe. N'essayez pas de retirer les herbes découpées ou de tenir les objets à couper lorsque la lame tourne. Ne retirez les herbes découpées que lorsque l'appareil est arrêté.** Tout moment d'inattention lors de l'utilisation du taille-haie peut conduire à des blessures graves.
- Patientez jusqu'à ce que l'outil soit immobilisé avant de le déposer.

5.3.4.4 Utilisation et traitement

⚠ Attention !

- Entre les étapes de travail et à la fin d'une étape de travail, ne déposez pas l'unité de coupe (20) sur sa pointe afin d'éviter d'endommager l'unité de coupe (20).

- a) Avant l'utilisation, vérifiez toujours si la lame, les vis de lame et les autres pièces de l'outil de coupe sont usées ou endommagées. Ne travaillez jamais avec des outils de coupe endommagés ou fortement usés.
- b) Après le réglage de l'angle de travail, vérifiez si les deux leviers de réglage sont bien enclenchés. Si un levier de réglage est encore ouvert, il se peut que le deuxième dispositif de blocage soit détaché par une branche pendant les travaux et rabatte l'unité de coupe (20) vers le bas.
- c) N'utilisez jamais le taille-haie avec des dispositifs de protection défectueux ou absents.
- d) Ne tenez jamais le taille-haie par son dispositif de protection.
- e) **Portez le taille-haie par la poignée avant lorsqu'il est arrêté, l'unité de coupe du côté opposé de votre corps. En cas de transport ou de stockage du taille-haie, mettez toujours le capot de protection.** Une manipulation attentive de l'appareil réduit les risques de contact involontaire avec les lames en fonctionnement.
- f) Stockez le taille-haie dans un endroit sec, en hauteur ou verrouillé, hors de portée des enfants.
- g) N'essayez pas de réparer l'appareil vous-même sauf si vous avez reçu la formation nécessaire.
- h) Pour des raisons de sécurité, remplacez les pièces usées ou endommagées.

⚠ Danger

En cas de danger ou d'urgence, arrêtez immédiatement le moteur.

5.4 Consignes de sécurité pour les élagueurs

⚠ PRUDENCE ! Risque de blessure !

- Ne touchez jamais l'appareil en fonctionnement au-dessus de l'anneau de protection (28) afin d'éviter les blessures !

5.4.1 Préparation

- Portez toujours un casque de protection, une protection auditive et des gants de sécurité. Portez également une protection oculaire afin de protéger vos yeux des projections d'huile et de la sciure. Portez un masque anti-poussières.
- Portez des bottes solides antidérapantes.
- N'utilisez pas l'appareil sous la pluie ou en cas d'humidité.
- Avant d'utiliser l'appareil, vérifiez que son état est sûr, en particulier la lame de pliage et la chaîne de scie.
- N'utilisez pas l'appareil à proximité de conduites électriques. Maintenez une distance minimale de 10 m avec les conduites électriques aériennes.

5.4.2 Sécurité électrique

- N'utilisez pas l'appareil dans un environnement explosif, par exemple à proximité de liquides, gaz ou vapeurs inflammables. Les étincelles générées par la machine peuvent enflammer ces vapeurs ou gaz.
- Les appareils dont le commutateur est défectueux doivent immédiatement être réparés, afin d'éviter les dommages et les blessures.
- Danger ! N'utilisez jamais la machine à proximité de lignes haute tension aériennes.

5.4.3 Sécurité des personnes

- N'utilisez pas l'appareil sur une échelle.
- Lorsque vous utilisez l'appareil, ne vous penchez pas trop vers l'avant. Veillez à adopter une position stable et à toujours maintenir votre équilibre. Utilisez la sangle de transport fournie afin de répartir le poids de manière homogène sur votre corps.
- Ne vous placez pas sous les branches que vous souhaitez couper afin d'éviter les blessures dues aux chutes de branches. Soyez attentif au mouvement de rebond des branches afin d'éviter les blessures. Travaillez selon un angle de 60° env.
- Soyez attentifs : l'appareil peut provoquer un mouvement de recul.
- Ne prêtez pas seulement attention aux branches à couper, mais également à ce qui se trouve autour de vous afin de ne pas trébucher.
- Recouvrez le rail de guidage et la chaîne avec le couvercle lors du transport et du stockage.
- Évitez tout démarrage involontaire de l'appareil.
- Stockez l'appareil hors de portée des enfants. Seules les personnes familiarisées avec l'appareil et ce mode d'emploi peuvent l'utiliser.
- Vérifiez si le dispositif de coupe arrête de tourner pendant la marche à vide du moteur.
- Contrôlez la machine pour détecter les éventuelles fixations lâches et pièces endommagées (fissures sur le dispositif de coupe p. ex.).
- Les réglementations nationales peuvent limiter l'utilisation de l'élagueur.
- Une inspection quotidienne est nécessaire avant l'utilisation et après chaque chute ou tout autre choc, afin de détecter les dommages ou défauts importants.
- Utilisez des chaussures antidérapantes et des vêtements près du corps.
- Avertissement : N'utilisez jamais la machine si l'utilisateur est fatigué, malade ou a consommé de l'alcool ou d'autres drogues.
- Avertissement : Risque de blessures des tiers. Maintenez les tiers à distance de la zone de travail.
- Veillez à adopter une position stable et à toujours garder votre équilibre pendant l'utilisation. Utilisez la sangle de transport fournie.
- Conservez la machine, le dispositif de coupe et la protection du dispositif de coupe en bon état.

5.4.4 Utilisation et traitement

- Ne démarrez jamais l'appareil avant que la lame de pliage, la chaîne de scie et la protection de pignon ne soient correctement montées.
- Ne coupez pas de bois directement sur le sol et n'essayez pas de couper des racines qui sortent du sol. Évitez absolument que la chaîne de scie pénétre dans la terre, car cela émousserait immédiatement la chaîne de scie.
- Si, par inadvertance, vous touchez un objet étranger avec l'appareil, arrêtez immédiatement le moteur et examinez l'appareil pour détecter les éventuels dommages.
- Après 30 minutes de travail, effectuez une pause d'au moins une heure. Changez régulièrement de position de travail.
- Si l'élagueur est arrêté pour la maintenance, l'inspection ou le stockage, désactivez le moteur, retirez le connecteur de bougie de la bougie d'allumage et assurez-vous que toutes les pièces rotatives sont arrêtées. Laissez refroidir la machine avant de la contrôler, la régler, etc.
- Entretenez l'appareil soigneusement. Vérifiez si les pièces mobiles fonctionnent parfaitement, ne sont pas bloquées ou si certaines pièces sont cassées ou si endommagées qu'elles nuisent au bon fonctionnement de l'appareil. Faire réparer les pièces endommagées avant d'utiliser l'appareil. De nombreux accidents sont dus à des appareils mal entretenus.
- Maintenir les outils de coupe aiguisés et propres. Des outils de coupe bien entretenus, aux arêtes de coupe aiguisées, se coincent moins et sont plus faciles à guider.
- Faites entretenir l'appareil par un personnel qualifié. Utilisez uniquement les pièces de rechange recommandées par le fabricant.

5.4.4.1 Mesures de précaution contre les mouvements de recul

⚠ Attention, mouvement de recul !

- Soyez attentifs à tout mouvement de recul de l'appareil pendant les travaux. Il existe un risque de blessures. La prudence et une bonne technique de coupe vous permettront d'éviter les mouvements de recul.

Dans certains cas, un contact avec la pointe du guide-chaîne peut entraîner un mouvement inattendu vers l'arrière, projetant le rail de guidage vers le haut et en direction de l'opérateur.

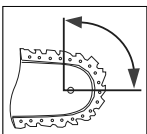

Évitez de scier dans la zone marquée de la lame de pliage afin d'éviter les mouvements de recul. Un recul peut se produire lorsque la pointe du rail de guidage rencontre un objet ou que le bois se courbe et que la tronçonneuse se coince dans la fente.

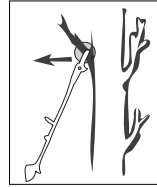

Le coincement de la chaîne de scie au niveau du bord supérieur du rail de guidage peut brutalement repousser le rail en direction de l'opérateur.

Chacune de ces réactions peut vous faire perdre le contrôle de la tronçonneuse et entraîner des blessures graves. Ne vous fiez pas exclusivement aux dispositifs de sécurité montés dans la tronçonneuse. En tant qu'utilisateur d'une tronçonneuse, vous devez appliquer différentes mesures vous permettant de travailler sans accident et sans vous blesser. Un mouvement de recul est le résultat d'une utilisation incorrecte ou erronée.

Il peut être empêché par des mesures de prévention adaptées comme décrit ci-après.

- **Maintenez fermement la tronçonneuse des deux mains en entourant ses poignées avec vos pouces et vos doigts. Placez votre corps et vos bras de manière à pouvoir résister à la force des mouvements de recul.** S'il prend des mesures adaptées, l'opérateur peut maîtriser la force de recul. Ne lâchez jamais la tronçonneuse.
- **Évitez toute posture anormale et n'utilisez pas la tronçonneuse au-dessus de la hauteur des épaules.** Vous éviterez ainsi tout contact inopiné avec la pointe du guide et aurez un meilleur contrôle sur la tronçonneuse en cas d'imprévu.
- **Utilisez uniquement des guides de rechange et chaînes de tronçonneuse recommandés par le fabricant.** Les guides et chaînes de tronçonneuse de rechange incorrects peuvent faire rompre la chaîne de scie et/ou provoquer un mouvement de recul.
- **Respectez les instructions du fabricant concernant l'affûtage et la maintenance de la chaîne de scie.** Des délimiteurs de profondeur trop bas augmentent le risque de mouvement de recul.
- **Ne sciez pas avec la pointe du guide.** Cela pourrait provoquer des mouvements de recul.
- Cela pourrait provoquer des mouvements de recul.
- Assurez-vous qu'aucun objet ne se trouve au sol, car vous risqueriez de trébucher.
- Retirez les branches par morceaux.
- **Avertissement : Soyez attentifs aux positions de travail dangereuses.**

5.5 Risques résiduels

Les risques résiduels ne peuvent pas être complètement éliminés, même en cas d'utilisation correcte et de respect de toutes les consignes de sécurité.

- Blessures par coupure
- Troubles de l'audition
- Rester longtemps à proximité de l'appareil en fonctionnement peut provoquer des dommages auditifs. Portez une protection auditive !
- Dommages pour la santé résultant des vibrations exercées sur les mains/bras si l'appareil est utilisé pendant une période prolongée ou si le guidage ou la maintenance ne sont pas réalisés correctement.
- Les systèmes d'amortissement des vibrations ne constituent pas une garantie contre la maladie de Raynaud ni contre le syndrome du canal carpien. Par conséquent, en cas d'utilisation régulière de l'appareil, contrôlez régulièrement l'état de vos doigts et de votre carpe. Si des symptômes des maladies indiquées ci-dessus apparaissent, consultez immédiatement un médecin. Pour limiter le risque de maladie de Raynaud, gardez vos mains au chaud pendant les travaux et faites régulièrement des pauses.
- Même en cas d'observation des consignes du mode d'emploi, il est impossible d'exclure certains risques résiduels non manifestes.
- En cas de blocage de la chaîne de scie, arrêtez immédiatement l'appareil et débranchez le connecteur de bougie d'allumage. Retirez ensuite l'objet.

6. Caractéristiques techniques

Entraînement

Cylindrée	52 cm ³
Puissance nominale du moteur	1,4 kW
Régime ralenti	3200 ±300 min ⁻¹
Volume du réservoir de carburant	1200 cm ³
Type de moteur	Moteur 2 cycles, refroidissement à l'air
Poids du bloc-moteur	4,0 kg
Poids du bloc-moteur avec coupe-gazon	7,3 kg
Poids du bloc-moteur avec débroussailleuse	7,3 kg
Poids du bloc-moteur avec élagueur	7,5 kg
Poids du bloc-moteur avec taille-haie	7,9 kg

Données de coupe du coupe-gazon

Diamètre de coupe	420 mm
Épaisseur du fil	2 x 2,5 mm
Longueur du fil	4 m
Régime max. du coupe-gazon	6600 min ⁻¹
Régime moteur maximal avec coupe-gazon n _{max}	9000 min ⁻¹

Données de coupe de la débroussailleuse

Diamètre de coupe	255 mm
Épaisseur de la lame de coupe	1,4 mm
Diamètre de l'alésage du logement	25,4 mm
Nombre de dents	3
Régime max. de la débroussailleuse	10000 min ⁻¹

Données de coupe de la taille-haie

Diamètre de coupe	24 mm
Réglage d'angle de la lame de pliage	+90° / 0° / -75° (165°)
Longueur de coupe	390 mm
Régime moteur maximal avec taille-haie n _{max}	10000 min ⁻¹

Données de coupe de l'élagueur

Longueur du rail de guidage	300 mm
Longueur de coupe	260 mm
Type de rauc de guidage	AL10-39-507P/Kangxin
Division de la chaîne de scie	3/8"
Type de chaîne de tronçonneuse	3/8.050-39/Kangxin
Épaisseur des maillons d'entraînement	1,27 mm
Volume du réservoir d'huile	140 cm ³
Régime moteur maximal avec élagueur n _{max}	9300 min ⁻¹

Sous réserve de modifications techniques !

Bruit

Informations sur le développement de bruit selon ISO 22868, EN ISO 3744:1995 :

	Coupe-gazon	Débroussailleuse	Taille-haie	Élagueur
Niveau de pression sonore L_{pA}	97,6 dB	97,6 dB	96,3 dB	96,2 dB
Incertitude K_p	3 dB	3 dB	3 dB	3 dB
Niveau de puissance sonore L_{WA}	113,9 dB	114 dB	109,9 dB	109,6 dB
Incertitude K_{WA}	3 dB	3 dB	3 dB	3 dB

Portez une protection auditive.

Les nuisances sonores peuvent entraîner une perte d'audition.

Vibrations :

Niveau de vibration selon ISO 22867 :

Coupe-gazon :

$A_{hv} = 5,83 \text{ m/s}$ à l'avant²; $8,14 \text{ m/s}$ à l'arrière²

Débroussailleuse :

$A_{hv} = 5,81 \text{ m/s}$ à l'avant²; $8,16 \text{ m/s}$ à l'arrière²

Taille-haie :

$A_{hv} = 5,83 \text{ m/s}$ à l'avant²; $8,14 \text{ m/s}$ à l'arrière²

Élagueur :

$A_{hv} = 5,84 \text{ m/s}$ à l'avant²; $8,16 \text{ m/s}$ à l'arrière²

Incertitude de mesure

$K_{PA} = 1,5 \text{ m/s}^2$

Limitez au maximum le développement de bruit et les vibrations !

- Utilisez uniquement des appareils en parfait état.
- Procédez régulièrement à la maintenance et au nettoyage de l'appareil.
- Adaptez votre mode de travail à l'appareil.
- Ne surchargez pas l'appareil.
- Faites au besoin contrôler l'appareil.
- Arrêtez l'appareil lorsqu'il n'est pas utilisé.
- Portez des gants de protection.

Avertissement :

En cas de travail prolongé, les vibrations qui s'exercent sur les mains de l'opérateur peuvent causer des problèmes de circulation (syndrome de Raynaud).

Le syndrome de Raynaud est une maladie vasculaire qui se caractérise par une contraction brutale des petits vaisseaux sanguins des doigts et des orteils. Le sang n'irrigue plus suffisamment les zones concernées, ce qui les fait apparaître extrêmement pâles.

L'utilisation fréquente d'équipements vibrants peut causer des atteintes nerveuses pour les personnes souffrant des problèmes de circulation (par exemple, fumeurs, diabétiques).

Si vous constatez des troubles inhabituels, cessez immédiatement le travail et consultez un médecin.

Pour réduire les dangers, respectez les consignes suivantes :

- S'il fait froid, faites en sorte que votre corps et en particulier vos mains restent au chaud.
- Prenez des pauses régulières et bougez vos mains pour stimuler la circulation sanguine.
- Veillez à ce que la machine vibre le moins possible par une maintenance régulière et des pièces fixes sur la machine.

7. Avant la mise en service

- Ouvrez l'emballage et sortez-en délicatement l'appareil.
- Retirez le matériau d'emballage, ainsi que les protections d'emballage et de transport (s'il y a lieu).
- Vérifiez que les fournitures sont complètes.
- Vérifiez que l'appareil et les accessoires n'ont pas été endommagés lors du transport.
- Conservez si possible l'emballage jusqu'à la fin de la période de garantie.

⚠ DANGER :

L'appareil et les matériaux d'emballage ne sont pas des jouets ! Les enfants ne doivent pas jouer avec les sacs en plastique, films d'emballage et pièces de petite taille ! Il existe un risque d'ingestion et d'étouffement !

Vérifiez l'appareil quant aux points suivants avant chaque mise en service :

- Étanchéité du circuit à carburant.
- État irréprochable et intégrité des dispositifs de protection et du dispositif de coupe.
- Bonne fixation de tous les raccords vissés.
- Mobilité de toutes les pièces mobiles.

Carburant et huile

- Carburants recommandés
 - Utilisez uniquement un mélange d'essence sans plomb et d'huile spéciale moteur 2 temps. Mélangez les carburants selon le tableau des mélanges de carburants.
 - N'utilisez pas de carburant E10.

Attention :

N'utilisez pas de mélange de carburants si celui-ci a été stocké plus de 90 jours.

Attention :

N'utilisez pas d'huile pour moteur 2 temps qui recommande un rapport de mélange de 100:1. Les dommages au moteur résultant d'une lubrification insuffisante ne sont pas couverts par la garantie moteur du fabricant.

Attention :

Pour le transport et le stockage de carburant, utilisez uniquement les récipients prévus à cet effet et autorisés. Versez la quantité adéquate d'essence et d'huile moteur 2 temps dans le bidon de mélange huile-essence fourni (36). Secouez ensuite bien le récipient.

N'utilisez jamais d'huile pour moteur 4 temps ou d'huile pour moteur 2 temps refroidie à l'eau. Cela pourrait encrasser les bougies d'allumage, obstruer le dispositif d'évacuation d'air ou coller la bague de piston. Les mélanges de carburants qui datent d'un mois ou plus ne doivent pas être utilisés, car ils peuvent obstruer le carburateur ou entraver le fonctionnement du moteur. Versez le carburant non utilisé dans un récipient étanche à l'air et stockez-le dans une pièce sombre et fraîche.

Tableau de mélange de carburants

Procédure de mélange : 40 volumes d'essence pour 1 volume d'huile

Exemple :

- 1 l d'essence : 0,025 l d'huile pour moteur 2 temps
- 5 l d'essence : 0,125 l d'huile pour moteur 2 temps

Avertissement : Soyez attentifs aux gaz d'échappement.

Arrêtez toujours le moteur avant de faire le plein. Ne faites pas l'appoint d'essence de l'appareil si le moteur tourne ou qu'il est chaud. Il existe un risque d'incendie !

Faites le plein uniquement en extérieur ou dans des locaux bien ventilés. Veillez à ce que le carburant ne pénètre pas dans le sol (protection de l'environnement). Utilisez un support adéquat. Utilisez uniquement de l'huile de chaîne biodégradable.

8. Montage

Lors du montage de cette machine, veuillez suivre les instructions de montage indiquées.

8.1 Montage de la poignée avant (10) (fig. 2)

Remarque :

La poignée avant (10) peut être montée sur deux emplacements différents. Choisissez l'un des deux trous de fixation indiqués (33) sur la queue de l'unité d'entraînement du moteur (1).

Montez la poignée avant (10) sur la tige de l'unité d'entraînement du moteur (1) :

- Placez l'anneau en caoutchouc (34) sur la queue de l'unité d'entraînement du moteur (1).
- Veillez à ce que l'évidement de l'anneau en caoutchouc (34) soit aligné avec le trou de fixation choisi (33) de la poignée (10).
- Placez l'étrier de protection (35) sur l'anneau en caoutchouc (34). Pour ce faire, insérez le tenon dans le trou de fixation choisi (33). Veillez à ce que l'étrier de protection (35) pointe vers la gauche (vers l'utilisateur).
- Placez la poignée avant (10) sur l'étrier de protection (35) et serrez-la avec les vis à six pans creux (36). Pour ce faire, utilisez la clé à six pans creux (31).

8.2 Montage de la débroussailleuse/du coupe-gazon (13)

Attention !

Si la débroussailleuse/le coupe-gazon (13) est monté(e) sur l'unité d'entraînement du moteur (1), débranchez le connecteur de bougie d'allumage (6) avant d'effectuer des contrôles et des travaux de réglage.

8.2.1 Montez le bouclier de protection de la débroussailleuse/du coupe-gazon (14) (fig. 3)

- Branchez le bouclier de protection (14) sur les vis prémontées (37) de la débroussailleuse/du coupe-gazon (12).
- Serrez les vis prémontées (37).
- Pour monter le bouclier de protection (14), utilisez une clé à six pans creux de taille 5 (32).

⚠ Avertissement !

N'utilisez jamais la débroussailleuse/le coupe-gazon sans avoir monté le bouclier de protection (14) !

8.2.2 Montage/démontage de la débroussailleuse (fig. 4, 5)

L'embout de la débroussailleuse/du coupe-gazon (13) peut être utilisé comme débroussailleuse avec le couteau (15).

- Démontez l'écrou (42), le couvercle (41) et la bride extérieure (40) du mandrin fileté (39).
- La bride intérieure (38) reste sur le mandrin fileté (39).
- Posez le couteau (15) sur la bride intérieure (38). Veillez à ce que le sens de rotation de la lame de coupe (15) corresponde bien au sens de la flèche sur le bouclier de protection (14).
- Poussez ensuite la bride extérieure (40) et le couvercle (41) sur le mandrin fileté (39).
- Fixez le couteau (15) avec l'écrou (42).
- Serrez l'écrou (42) fermement avec la clé à bougie d'allumage (30). Pour ce faire, maintenez la bride intérieure (38) avec la clé à six pans creux (31) (voir fig. 5)

- Le démontage de la lame de coupe (15) s'effectue dans l'ordre inverse.

⚠ **Avertissement !**

Avant l'utilisation, assurez-vous que la débroussailleuse est montée correctement !

8.2.3 Montage/démontage du coupe-gazon (fig. 4, 6, 7)

L'embout de la débroussailleuse/du coupe-gazon (13) peut être utilisé comme coupe-gazon avec la bobine de fil (16).

- Démontez l'écrou (42), le couvercle (41) et la bride extérieure (40) du mandrin fileté (39). **Attention, filetage à gauche !**
- L'écrou (42), le couvercle (41) et la bride extérieure (40) ne sont pas nécessaires au montage de la bobine de fil (16).
- Maintenez la bride intérieure (38) avec la clé à six pans creux (31) (voir fig. 6)
- Tournez la bobine de fil (16) sur le mandrin fileté (39) dans le sens inverse des aiguilles d'une montre et fixez manuellement la bobine de fil (16) au mandrin fileté (39).
- Le démontage de la bobine de fil (16) s'effectue dans l'ordre inverse.

Veillez à ce que le sens de rotation de la bobine de fil (16) corresponde bien au sens de la flèche sur le bouclier de protection (14).

8.3 Montage du taille-haie (17)

Le taille-haie (17) est déjà complètement monté.

Attention !

Si le taille-haie (17) est monté sur l'unité d'entraînement du moteur (1), débranchez toujours le connecteur de bougie d'allumage (6) avant d'effectuer des contrôles et des travaux de réglage.

8.4 Montage de la perche élagueuse (21)

Attention !

Si la perche élagueuse (21) est montée sur l'unité d'entraînement du moteur (1), débranchez toujours le connecteur de bougie d'allumage (6) avant d'effectuer des contrôles et des travaux de réglage.

8.4.1 Montage de la lame de pliage (26) et de la chaîne de scie (25) (fig. 8, 9, 10)

- Retirez la protection de pignon (43) en desserrant l'écrou de fixation de la lame de pliage (26).
- Tournez prudemment la vis de tension de chaîne (45) vers la gauche jusqu'à la butée. Vous faciliterez ainsi la mise en place de la lame de pliage (26).
- La chaîne de scie (25) s'insère dans la rainure périphérique de la lame de pliage (25).

- Placez la lame de pliage (26) avec la chaîne de scie (25) sur le support de la perche élagueuse (21). (Fig. 9)
- Tenez compte de l'orientation des dents de la chaîne (fig. 9).
- Guidez la chaîne de scie (25) autour du pignon (44). Ce faisant, veillez à ce que les dents de la chaîne de scie (25) s'enclenchent bien dans le pignon (44).
- Insérez la lame de pliage (26) dans le logement de la transmission, comme illustré sur la figure 9. La lame de pliage (26) doit être accrochée dans le boulon tendeur de la chaîne (45a).
- Remettez la protection de pignon (43) et l'écrou de fixation de la lame de pliage (24) en place.

Attention !

Ne vissez fermement l'écrou de fixation de la lame de pliage (24) à fond qu'après avoir réglé la tension de la chaîne (voir point 8.4.2 « Tension de la chaîne de scie »).

8.4.2 Tension de la chaîne de scie (25) (fig. 10)

- Desserrez l'écrou de fixation de la lame de pliage (24) de quelques tours pour la protection de pignon (43).
- Réglez la tension de la chaîne avec la vis de tension de la chaîne (45). Une rotation vers la droite augmente la tension de la chaîne, une rotation vers la gauche réduit la tension de la chaîne. La chaîne de scie (25) est tendue correctement lorsqu'elle peut être soulevée d'environ 2 mm au centre de la lame de pliage (26).
- Resserrez l'écrou de fixation de la lame de pliage (24) pour la protection de pignon (43).
- Attention ! Tous les maillons de chaîne de la chaîne de scie (25) doivent s'insérer correctement dans la rainure de guidage de la lame de pliage (26).

Remarques sur la tension de la chaîne de scie (25) :

La chaîne de scie (25) doit être correctement tendue pour garantir un fonctionnement sûr. La tension est optimale lorsque la chaîne de scie (25) peut être levée d'env. 2 mm au centre de la lame de pliage (26). Étant donné que la chaîne de scie (25) chauffe lors du sciage et que sa longueur en est affectée, contrôlez la tension de la chaîne au moins toutes les 10 min et ajustez-la au besoin. Cela s'applique en particulier aux nouvelles lames de scie. Détendez la chaîne de scie (25) à l'issue des travaux, car elle raccourcit quand elle refroidit. Vous éviterez ainsi d'endommager la chaîne de scie (25).

8.4.3 Remplissage de la lubrification automatique de la chaîne de scie (fig. 10)

Il est recommandé d'utiliser de l'huile pour chaîne de scie biodégradable du commerce.

- Retirez le bouchon (46) du couvercle de réservoir d'huile (25).

- Remplissez le réservoir d'huile (23) avec de l'huile pour chaîne de scie jusqu'au marquage MAX.
- Refermez le couvercle de réservoir d'huile (46).

9. Avant la mise en service

⚠ Attention !

Avant la mise en service, monter impérativement le produit en entier !

N'utilisez jamais l'unité d'entraînement du moteur (1) sans débroussailleuse/coupe-gazon (12), taille-haie (17) ou perche élagueuse (11).

9.1 Installation de la débroussailleuse/du coupe-gazon (12), du taille-haie (17) ou de la perche élagueuse (21) (ci-après unité de coupe) sur l'unité d'entraînement du moteur (1) (fig. 11)

- Retirez le capot de protection (47) de la queue de l'unité de coupe.
- Tirez sur le boulon de déverrouillage (11) et poussez la queue de l'unité de coupe dans la douille de l'unité d'entraînement du moteur (1).
- Tordez légèrement la queue jusqu'à ce que le boulon de déverrouillage (11) s'enclenche.
- Serrez à présent la vis de fermeture (12).

Le démontage d'une unité de coupe s'effectue en procédant dans l'ordre inverse.

9.2 Installez la sangle de transport (28) (fig. 12-14)

L'appareil combiné à essence doit être utilisé avec la sangle de transport (28).

- Accrochez la sangle de transport (28) (voir fig. 13 et 14).
- Réglez la longueur de la sangle de façon à ce que le mousqueton (a) arrive approx. à une largeur de main en dessous de la hanche droite.
- Vous pouvez fixer l'appareil combiné à essence dans différentes positions sur la sangle de transport (28), en fonction de l'accessoire et du niveau de remplissage du réservoir de carburant (8).
- Accrochez l'appareil combiné à essence au mousqueton en utilisant l'un des emplacements d'œillets de transport (2).
- Laissez pendre l'appareil combiné à essence.

Attention !

- Dans une posture de travail normale, l'outil de coupe de la débroussailleuse/du coupe-gazon (12) ne doit pas toucher le sol.
- Si vous utilisez le taille-haie (17) ou la perche élagueuse (21), l'appareil combiné à essence doit se trouver à l'horizontale lorsqu'il est suspendu.

- Ne démarrez pas l'appareil combiné à essence lorsqu'il est accroché à la sangle de transport ! Accrochez l'appareil lorsque le moteur est allumé, en accrochant le mousqueton (a) de la sangle de transport à l'œillet de transport (2).

Patte de sécurité sur la sangle de transport

- **ATTENTION !** La patte de sécurité (b) sur la sangle de transport (28) peut être retirée en cas d'urgence. La machine se détache alors immédiatement de la sangle de transport (28) et tombe au sol.

9.3 Faites l'appoint de carburant

⚠ Risque de blessure ! L'essence est explosive !

Coupez le moteur et laissez-le refroidir !

Portez des gants de protection !

Évitez tout contact avec la peau et les yeux !

Observer impérativement la section « Consignes de sécurité ».

- Faites uniquement le plein de l'appareil en extérieur ou dans des locaux suffisamment ventilés.
- Nettoyez la zone autour du bouchon de réservoir du réservoir de carburant (8). Des impuretés dans le réservoir causent des dysfonctionnements.
- Secouez encore une fois le récipient contenant le mélange de carburants avant de le verser dans le réservoir.
- Ouvrez prudemment le bouchon du réservoir de carburant (8), afin que l'éventuelle surpression existante puisse être évacuée.
- Versez prudemment le mélange de carburants jusqu'au bord inférieur de la tubulure de remplissage du réservoir de carburant (8). Utilisez une trémie ou un entonnoir pour éviter de renverser du carburant.
- Refermez de nouveau le bouchon du réservoir de carburant (8). Assurez-vous que le bouchon du réservoir se ferme de manière étanche.
- Nettoyez le bouchon du réservoir et son environnement.
- Vérifiez l'étanchéité du réservoir de carburant (8) et des conduites de carburant.
- Avant le démarrage du moteur, éloignez-vous au moins de trois mètres du lieu d'approvisionnement en essence.

9.3.1 Purge de carburant

Videz le réservoir de carburant (8) uniquement en extérieur ou dans des locaux bien ventilés. Veillez à ce que le carburant ne pénètre pas dans le sol (protection de l'environnement). Utilisez un support adéquat.

- Maintenez un récipient de collecte sous le réservoir de carburant (8).
- Dévissez le bouchon du réservoir de carburant (8) et retirez-le.

- Laissez le mélange essence/huile s'écouler complètement.
- Revissez manuellement le bouchon du réservoir.

10. Fonctionnement

N'utilisez jamais l'unité d'entraînement du moteur (1) sans débroussailleuse/coupe-gazon (13), taille-haie (17) ou perche élagueuse (21).

10.1 Démarrage de l'appareil

Ne démarrez pas l'appareil avant de l'avoir entièrement monté.

⚠ Risque de blessure !

Ne démarrez l'appareil combiné à essence que si une unité de coupe y est montée ! Retirez la protection de transport et inspectez l'appareil pour vous assurer qu'il est en bon état de fonctionnement.

N'utilisez jamais d'unité de coupe endommagée, mal réglée, mal entretenue, incomplète ou mal montée.

À contrôler avant l'utilisation !



Vérifiez que l'état de fonctionnement de l'appareil est sûr :

- Vérifiez que l'appareil ne fuit pas.
- Vérifiez que l'appareil ne présente pas de dommages visibles.
- Vérifier que toutes les pièces de l'appareil sont correctement montées.
- Vérifiez que tous les dispositifs de sécurité sont en bon état et fonctionnels.

10.1.1 Démarrage (fig. 1, 15)

Dès que l'appareil est correctement monté, démarrez le moteur de la manière suivante :

Démarrage lorsque le moteur est froid :

1. Tirez l'interrupteur Marche/Arrêt (3) en arrière sur la position Marche
2. Tournez le levier de starter manuel (47) dans la  position.
3. Appuyez sept fois sur la pompe à carburant (48).
4. Tirez sur la poignée du câble de démarrage (7) 3 à 5 fois pour démarrer le moteur.
ATTENTION ! Ne mettez jamais un pied sur l'unité d'entraînement du moteur (1) et n'y posez pas de genou.
5. Lorsque le moteur tourne, attendez un peu puis appuyez brièvement sur la gâchette d'accélérateur (9). Mettez le levier de starter manuel (47) en position .

6. Pour démarrer l'unité de coupe, actionnez le verrouillage de commande (4) avec la paume de votre main et la gâchette d'accélérateur avec vos doigts (9). Plus vous appuyez sur la gâchette d'accélérateur, plus le régime moteur augmente. Lorsque vous relâchez la poignée d'accélérateur, le moteur repasse en marche à vide et arrête l'outil de coupe. En marche à vide, l'outil de coupe ne doit pas tourner ni bouger !
7. En cas de problèmes, coupez immédiatement le moteur en poussant l'interrupteur Marche/Arrêt (3) sur « STOP ». Attention ! L'unité de coupe peut continuer de tourner quelques secondes.

Démarrage lorsque le moteur est chaud

1. Pour effectuer un démarrage lorsque le moteur est chaud, vous pouvez laisser le levier du starter manuel sur « Démarrage à chaud et travaux » .
2. Tirez sur la poignée du câble de démarrage (7) 3 à 5 fois pour démarrer le moteur.
ATTENTION ! Ne mettez jamais un pied sur l'unité d'entraînement du moteur (1) et n'y posez pas de genou.

Remarque :

Si le moteur ne démarre toujours pas après plusieurs tentatives, lisez le chapitre « Dépannage du moteur ».

Remarque :

Tirez toujours droit sur le câble de démarrage. Si vous tirez dessus de manière inclinée, un frottement s'exerce sur l'œillet. Le frottement use le cordon et l'abîme plus vite. Tenez toujours la poignée de démarrage lorsque le cordon se rétracte.
Ne relâchez jamais le cordon lorsqu'il est sorti.

Remarque :

Ne démarrez pas le moteur à haut régime.
Ne démarrez pas le moteur si l'appareil est accroché à la sangle de transport (35).

⚠ Attention

La patte de sécurité (b) sur la sangle de transport (28) peut être retirée en cas d'urgence. La machine se détache alors immédiatement de la sangle de transport (28) et tombe au sol

⚠ Attention :

Soyez particulièrement prudent lorsque vous adoptez cette technique de travail. Plus l'écart entre l'outil de coupe et le sol est important, plus le risque de projection latérale du matériau découpé et des corps étrangers est grand.

10.1.2 Arrêter le moteur

1. Poussez l'interrupteur Marche/Arrêt (3) sur la position d'arrêt « STOP ».
2. Attendez toujours que le moteur se soit arrêté avant de poser l'appareil.

11. Consignes de travail

ATTENTION :

Tenez l'outil par les surfaces de préhension isolées, car la lame de coupe peut entrer en contact avec des câbles électriques dissimulés. Le contact de la lame de coupe avec un câble conducteur peut également mettre les pièces métalliques de l'appareil sous tension, ce qui entraîne un choc électrique.

11.1 Travaux avec la débroussailleuse/le coupe-gazon (13)

Lors des travaux avec la débroussailleuse/le coupe-gazon (13), le bouclier de protection en plastique adapté de la débroussailleuse/du coupe-gazon (14) doit être monté pour le fonctionnement à lames, respectivement à fils, afin d'empêcher la projection d'objets.

La lame de coupe (14a) installée dans le bouclier de protection de la débroussailleuse/du coupe-gazon (14) coupe automatiquement le fil à la longueur optimale. (Fig.7)

11.1.1 Tonte avec la débroussailleuse (13)

- Lorsque vous utilisez la débroussailleuse (13) pour la première fois, familiarisez-vous d'abord avec son utilisation et son guidage lorsque l'appareil est arrêté.
- La débroussailleuse (13) est conçue pour être guidée uniquement depuis le côté droit de l'utilisateur.
- Tenez toujours la débroussailleuse (12) des deux mains par la poignée arrière (5) et la poignée avant (10).
- Tenez la poignée arrière (5) avec la main droite et la poignée avant (10) avec la main gauche.
- Gardez à l'esprit que l'outil de coupe tourne encore quelques instants lorsque la gâchette d'accélérateur a été relâchée.
- Veillez toujours à ce que la marche à vide fonctionne correctement, autrement dit que l'outil de coupe ne tourne pas lorsque la gâchette d'accélérateur est relâchée (9).
- Travaillez toujours à haut régime, vous obtiendrez ainsi le meilleur résultat de coupe.
- Guidez l'appareil avec un mouvement d'arc continu, de gauche à droite, puis de nouveau vers la gauche. Coupez alors la bande suivante. (Fig. 16)
- Attention : Guidez l'appareil systématiquement dans sa position initiale avant de couper la bande suivante.

- Si, pendant les travaux, vous entrez en collision avec une pierre ou un arbre, arrêtez le moteur et débranchez le connecteur de bougie d'allumage (6). Examinez ensuite la débroussailleuse (13) pour détecter les éventuels dommages.
- Attention : Soyez particulièrement prudent lorsque vous travaillez sur des terrains compliqués et sur des pentes.
Lorsque l'herbe est haute, effectuez la tonte par étapes afin de ne pas surcharger l'appareil. Coupez d'abord les pointes, puis continuez progressivement.
- Portez toujours des lunettes de protection et une protection auditive, ainsi qu'un casque de protection pour les travaux d'ébranchage.
- Le recours à des outils de découpe en métal s'accompagne par principe d'un risque de recul lorsque l'outil rencontre un obstacle (pierres, arbres, branches, etc.). L'appareil est alors violemment repoussé en sens inverse.
- Pour tailler les mauvaises herbes et les arbustes, « plongez-y » la débroussailleuse (13) d'en haut. Ceci permet de déchiqueter le matériau à découper
- Attention ! La lame de coupe (15) continue à fonctionner ! Ne freinez pas la lame de coupe (15) avec la main.
- Maintenez le couteau (15)/l'unité de coupe de la débroussailleuse (13) éloigné des pieds.

ATTENTION :

Soyez particulièrement prudent lorsque vous adoptez cette technique de travail. Plus l'écart entre l'outil de coupe et le sol est important, plus le risque de projection latérale du matériau découpé et des corps étrangers est grand.

11.1.2 Tonte avec le coupe-gazon

- Utilisez la bobine de fil (16) pour obtenir une coupe propre, même sur les bordures inégales, autour des trous de clôture et des arbres.
- Guidez prudemment le fil coupe-herbe jusqu'à l'obstacle et tondez autour de l'obstacle avec la pointe du fil. En cas de contact du fil coupe-herbe avec des pierres, des arbres ou des murs, le fil s'effiloche ou se rompt.
- Ne remplacez jamais le fil en plastique par un fil en métal - risque de blessures !

11.1.2.1 Dispositif automatique du fil coupe-herbe (fig. 17)

- Le coupe-gazon est livré avec une bobine de fil (16) pleine.
- Pendant le travail, le fil s'use.
- Lorsque vous avez besoin de plus de fil, appuyez le déclencheur (16a) situé sur la bobine de fil (16) fermement sur le sol lorsque le moteur tourne.

- La force centrifuge permet au fil de sortir automatiquement. La lame du bouclier de protection (14a) raccourcit le fil à la longueur correcte.

11.2 Travaux avec le taille-haie (17)

- Le taille-haie est adapté à la coupe de haies, de buissons et d'arbustes.
- Tenir le taille-haie des deux mains et à une distance sûre du corps.
- Le diamètre de coupe maximal dépend de l'essence du bois, de son âge, du taux d'humidité et de la dureté du bois.
- Avant de tailler la haie, coupez les branches très épaisses à la longueur souhaitée à l'aide d'un coupe-branches.
- Vous pouvez guider le taille-haie grâce à sa lame double-face vers l'avant ou l'arrière, ou d'un côté à l'autre avec les mouvements pendulaire.
- Coupez d'abord les côtés de la haie, puis le dessus.
- Taillez la haie de bas en haut.
- Taillez la haie de manière trapézoïdale. Ceci permet d'éviter un dénudement de la partie inférieure de la haie en raison du manque de lumière.
- Tendez une corde qui vous servira de repère le long de la haie si vous souhaitez tailler le haut de la haie avec régularité.
- Procédez à la taille en plusieurs passages si une taille importante est nécessaire.
- Enlevez impérativement les corps étrangers de la haie (fil de fer, p.ex.), car ils peuvent endommager les lames du taille-haie.
- **Attention !** Les lames continuent à fonctionner ! Ne freinez pas les lames avec la main.

Le calendrier idéal pour la taille :

- Haie à feuillage caduc : juin et octobre
- Haie à feuillage persistant : avril et août
- Haie à croissance rapide : toutes les 6 semaines env. à partir de mai

Faites attention aux oiseaux qui couvent dans la haie. Dans ce cas, repoussez la taille de la haie ou ne taillez pas cette zone.

11.2.1 Réglage d'angle

Le taille-haie (17) peut être adapté aux conditions de travail en pivotant la tête de coupe (49) de +90° à -75°. (Fig. 19 et 20).

- **Attention !** N'effectuez le réglage que lorsque le moteur est arrêté !
- Appuyez sur les deux leviers de déverrouillage (50) et réglez la tête de coupe (49) dans la position souhaitée. (Fig. 19 et 20)
- Utilisez le levier de réglage (18).
- Relâchez les deux leviers de déverrouillage (50) jusqu'à ce qu'ils s'enclenchent dans la denture.

- Avant toute mise en service, vérifiez que les leviers de déverrouillage (50) sont bien enclenchés.

Attention !

La tête de coupe (49) et l'unité de coupe (19) ne doivent pas être pivotées entièrement vers l'arrière jusqu'à être parallèles au bras du taille-haie (17) ! Il est interdit de travailler avec ce réglage ! Cette position sert uniquement au transport.

Lubrifiez les lames et le réglage d'angle avec de l'huile de graissage non polluante avant de commencer les travaux. Lubrifiez régulièrement les lames pendant les travaux.

Attention !

N'effectuez la lubrification que lorsque le moteur est arrêté !

Attention !

Toute mauvaise utilisation ou utilisation non conforme peut endommager le taille-haie et causer de graves blessures dues aux pièces projetées.

Pour réduire le risque d'accident avec le taille-haie, observez les points suivants :

- Ne taillez jamais d'arbustes ou de bois dont le diamètre dépasse 2 cm.
- Évitez tout contact avec les corps métalliques, les pierres, etc.
- Vérifiez régulièrement que votre taille-haie n'est pas endommagé. N'utilisez jamais de taille-haie endommagé.
- Si vous remarquez que le taille-haie est émoussé, ce dernier doit être affûté par une personne qualifiée conformément aux dispositions. En cas de déséquilibre flagrant, remplacez le taille-haie.

11.3 Travaux avec la perche élagueuse (21)

11.3.1 Lubrification automatique de la chaîne de scie - ajustage précis (fig. 10).

Remplissez le réservoir d'huile (23) (voir 8.4.3) !

Au moyen de la vis de réglage (49), vous pouvez réduire ou augmenter la quantité d'huile.

- Dans le sens des aiguilles d'une montre : la quantité d'huile diminue (-)
- Dans le sens inverse des aiguilles d'une montre : la quantité d'huile augmente (+)

11.3.2 Contrôle de la lubrification automatique de la chaîne de scie

- Veillez toujours à ce que le système automatique d'huile fonctionne correctement.
- Veillez toujours à ce que le réservoir d'huile (23) soit plein.
- Pendant les travaux de sciage, la lame de pliage (26) et la chaîne de scie (25) doivent être suffisamment huilées pour réduire le frottement avec la lame de pliage (26).

- La lame de pliage (26) et la chaîne de scie (25) doivent toujours être huilées. Lorsque la scie est utilisée à sec ou avec une quantité insuffisante d'huile, la puissance de coupe diminue, la durée de vie de la lame de pliage (26) est réduite, la chaîne de scie (25) s'émousse rapidement et la lame de pliage (26) s'use énormément en raison de la surchauffe. Une quantité insuffisante d'huile se repère à un dégagement de fumée ou à une coloration de la lame de pliage (26) ou de la chaîne de scie (25).
- Pour contrôler la lubrification de la chaîne de scie, maintenir la tronçonneuse avec la chaîne de scie (36) sur une feuille de papier et accélérer à pleins gaz pendant quelques secondes.
- Vous pourrez ensuite contrôler la quantité d'huile sur le papier. La chaîne de scie (25) doit toujours éjecter un peu d'huile. Au bout de quelques secondes, une légère trace d'huile doit être visible.

11.3.3 Mesures de précaution lors des travaux de sciage

Ne vous mettez pas directement sous la branche que vous souhaitez scier !

Le risque que la branche chute sur vous de manière inattendue est très important. De manière générale, il est recommandé d'appliquer la perche élagueuse (21) sur la branche selon un angle de 60°.

Tenez l'appareil fermement des deux mains pendant la coupe et veillez à conserver votre équilibre et une posture stable.

- N'essayez jamais d'utiliser l'outil d'une seule main. Une perte de contrôle sur votre outil peut conduire à des blessures graves voire mortelles. Ne travaillez jamais sur une échelle, une branche ou tout autre support non sécuritaire.
- Ne coupez pas les grosses branches en une seule fois, mais toujours en plusieurs étapes.
- Pour effectuer la coupe, posez la chaîne de scie (25) contre la branche.
- Pour guider l'appareil, exercez une légère pression, mais ne surchargez pas le moteur.

Avant la coupe, dégagez la zone de travail des branches et des broussailles gênantes. Dégagez ensuite une zone de recul, loin de la zone où les branches coupées peuvent tomber, et enlevez tous les obstacles qui s'y trouvent. Gardez la zone de travail propre, retirez immédiatement toutes les branches coupées. Soyez attentif à l'endroit où vous travaillez, au sens du vent et au sens de chute possible des branches. Soyez toujours prêt à un éventuel rebond des branches coupées. Placez tous les autres outils et appareils à une distance sécuritaire des branches à couper, mais pas dans la zone de recul.

Contrôlez toujours l'état de l'arbre.

Recherchez les signes de pourriture et de décomposition dans les racines et les branches. Si les branches sont pourries, elles risquent de rompre de manière inattendue et de chuter pendant la coupe. Soyez également attentifs aux branches cassées et mortes qui pourraient se détacher et vous tomber dessus à cause des vibrations.

Sur les branches très épaisses ou très lourdes, commencez par faire une petite entaille sous la branche avant de travailler de haut en bas, pour éviter qu'elle ne se casse.

Technique de coupe de base

Les branches lourdes se cassent facilement lors de la coupe, arrachant avec elles de grandes parties d'écorce du tronc, ce qui abîme durablement l'arbre. Suivez les étapes suivantes pour réduire considérablement ce risque :

- Entaillez d'abord la branche du dessous, à environ 10 cm du tronc
- Entaillez ensuite la branche du dessus, à environ 15 cm du tronc.
- Sciez jusqu'à ce que la branche casse. Il n'y a maintenant plus aucun risque de blessure de l'écorce du tronc.
- Pour finir, coupez le chicot restant d'une coupe propre de haut en bas le long du tronc.
- Afin de réduire au maximum les dommages sur l'arbre, nous recommandons d'appliquer un mastic de cicatrisation sur la zone de coupe.

Dangers dus aux forces réactives

Les forces réactives surviennent lors du fonctionnement de la chaîne de scie (25). Les forces qui devraient s'appliquer au bois se retournent contre l'opérateur. Elles surviennent lorsque la chaîne de scie (25) en fonctionnement entre en contact avec un objet dur comme une branche ou se coince. Ces forces peuvent causer une perte de contrôle et des blessures.

Comprendre les causes de ces forces peuvent vous aider à éviter la seconde de sursaut et la perte de contrôle.

Cette scie est conçue de sorte que l'effet de recul ne se remarque pas autant que sur les tronçonneuses classiques.

Gardez néanmoins toujours un bon maintien de l'outil et une posture stable afin de garder le contrôle de l'outil en cas de doute.

Les effets les plus fréquents sont :

- Retour de flamme
- Recul
- Traction de recul

Retour de flamme

Le recul peut survenir lorsque le quart supérieur de la lame de pliage (25) de la chaîne de scie (25) entre en contact avec un objet dur ou se coince.

La force de coupe de la chaîne de scie (25) exerce une force de rotation sur la scie dans la direction opposée au mouvement de la chaîne de scie. Cela provoque un mouvement ascendant de la lame de pliage (26).

Éviter le mouvement de recul

La meilleure protection consiste à éviter les situations provoquant un mouvement de recul.

- Gardez toujours un œil sur la position du rail de guidage supérieur.
- Empêchez cette zone d'entrer en contact avec un objet. Ne coupez rien avec cette partie. Soyez particulièrement prudent à proximité des grillages et lorsque vous coupez des petites branches dures dans lesquelles la chaîne de scie (25) peut facilement se coincer.
- Coupez une seule branche à la fois.

Traction de recul

La traction de recul survient lorsque le bas de la lame de pliage de la chaîne de scie (25) se bloque soudainement, car elle est coincée ou rencontre un corps étranger dans le bois. La chaîne de scie (25) tire alors la scie vers l'avant.

La traction de recul survient souvent lorsque la chaîne de scie (25) ne tourne pas à plein régime lorsqu'elle entre en contact avec le bois.

Éviter la traction de recul

Soyez conscient des forces et des situations pouvant conduire à un blocage du bas de la lame de pliage (26) de la chaîne de scie (25). Commencez toujours à couper lorsque la chaîne de scie (25) est à sa vitesse maximale.

Recul

Le recul survient lorsque le haut de la lame de pliage de la chaîne de scie (25) se bloque soudainement, car elle est coincée ou rencontre un corps étranger dans le bois. La chaîne de scie (25) peut alors repousser la scie en direction de l'opérateur. Les reculs surviennent souvent lorsque la partie supérieure de la lame de pliage est utilisée pour la coupe.

Éviter le recul

Soyez conscient des forces et des situations pouvant conduire à un blocage du haut de la lame de pliage de la chaîne de scie (25). Ne coupez qu'une seule branche à la fois. N'inclinez pas la lame de pliage (32) lorsque vous la retirez d'une entaille, car la chaîne de scie (31) risquerait de se coincer.

12. Transport

Si vous souhaitez transporter l'appareil, vidangez le réservoir de carburant (voir 9.3.1). Débarrassez l'appareil des grosses salissures à l'aide d'une brosse ou d'une balayette.

Montez toujours les caches de protection (15a, 20 et 27) sur les dispositifs de coupe en cas de non-utilisation, de transport ou de stockage.

Pour éviter les dommages et les blessures, l'appareil doit être sécurisé lors de son transport dans des véhicules afin d'éviter qu'il ne bascule et ne glisse.

13. Maintenance

ATTENTION :

Toujours porter des gants de protection pour tous les travaux réalisés sur les outils de coupe et à proximité.

Montez toujours les caches de protection (15a, 20 et 27) sur les dispositifs de coupe en cas de non-utilisation, de transport ou de stockage.

Avant d'effectuer les travaux de maintenance ou de nettoyage, arrêtez toujours le moteur et débranchez le connecteur de bougie d'allumage (6).

- N'aspergez pas l'appareil d'eau. Cela endommage le moteur.
- Nettoyez l'appareil avec un chiffon, une brosse, etc.
- Pour nettoyer les pièces en plastique, utilisez un chiffon humide. N'utilisez pas de détergent, de solvant ou d'objets pointus.
- Pendant l'utilisation de la débroussailleuse/du coupe-gazon (12), de l'herbe humide et des mauvaises herbes s'accumulent autour de l'axe d'entraînement sous le bouclier de protection (14). Retirez-les, sans quoi le moteur risquerait de surchauffer à cause du frottement. (Fig. 18)

Nettoyez et entretenez l'appareil avant de le stocker.

13.1 Contrôles réguliers

Veillez noter que les indications suivantes concernent une utilisation normale.

Dans certaines conditions (travail quotidien prolongé, poussière importante, etc.), les intervalles indiqués doivent être raccourcis.

Avant les travaux, après le remplissage du réservoir, après un choc ou une chute :

- Contrôler la bonne fixation des outils de coupe, contrôle visuel général pour détecter les éventuels dommages et fissures.
- Remplacer immédiatement les outils de coupe défectueux ou émoussés, même s'il ne s'agit que de minuscules fissures.
- Affûter les outils de coupe (au besoin).

Contrôle hebdomadaire :

- Lubrification de la transmission (et selon besoin).

Si nécessaire :

- Resserrer les vis de fixation et écrous accessibles.

Vous éviterez l'usure excessive et les dommages à l'appareil si vous observez les consignes de cette notice d'utilisation.

13.2 Maintenance de l'unité d'entraînement du moteur (1)

13.2.1 Remplacement et nettoyage de la bougie d'allumage (fig. 21)

Contrôlez l'écart entre les électrodes de la bougie d'allumage (49) au moins une fois par ou lorsque le démarrage devient souvent difficile.

L'écart correct entre la plaquette d'amorçage et le contact d'allumage est de 0,7 mm.

- Attendez que le moteur ait complètement refroidi.
- Débranchez le connecteur de bougie d'allumage (6) de la bougie d'allumage (49).
- Dévissez la bougie d'allumage (49) avec la clé à bougie d'allumage fournie (30).
- En cas d'usure excessive des électrodes ou d'encrassement important, la bougie d'allumage (49) doit être remplacée par une bougie du même type.
- L'encrassement important de la bougie d'allumage (49) peut être causé par : une proportion d'huile trop importante dans le mélange de carburants, une huile de mauvaise qualité, un mélange de carburants trop vieux ou un filtre à air encrassé.
- Vissez entièrement la bougie d'allumage (49) à la main dans le filetage. Évitez de coincer la bougie d'allumage (49).
- Serrez fermement la bougie d'allumage (49) avec la clé à bougie d'allumage fournie (30).
- Si vous utilisez une clé dynamométrique, le couple de serrage est de 12-15 Nm.
- Branchez le connecteur de bougie d'allumage (6) correctement sur la bougie d'allumage (49).

13.2.2 Nettoyage du filtre à air (fig. 22)

Des filtres à air encrassés réduisent la puissance du moteur en raison d'une alimentation en air trop faible vers le carburateur. La poussière et le pollen obstruent les pores du filtre à air. Pour cette raison, un contrôle régulier est indispensable.

- Desserrez la vis d'arrêt du filtre à air (51).
- Retirez le couvercle du filtre à air (50).
- Retirez le filtre à air.
- Remettez le couvercle du filtre à air (50) en place afin que rien ne tombe dans la conduite d'air.
- Nettoyez le filtre à air en le tapotant ou en le soufflant à l'air comprimé.

- Remontez le filtre à air en procédant dans l'ordre inverse.

Attention :

Ne nettoyez jamais le filtre à air à l'essence ou avec du détergent inflammable.

Pour ne pas raccourcir la durée de vie du moteur, tout filtre à air endommagé doit être immédiatement remplacé.

⚠ Avertissement !

Ne faites pas tourner le moteur si aucun filtre à air n'est installé.

13.2.3 Réglage du carburateur

Si le régime ralenti est trop élevé ou trop bas, le carburateur doit être réglé.

Faites régler le carburateur uniquement par le personnel technique qualifié !

13.3 Maintenance de la débroussailleuse/du coupe-gazon (13)

13.3.1 Remplacement de la bobine de fil/du fil de coupe (fig. 23-26)

- Démontez la bobine de fil (16) de la débroussailleuse/du coupe-gazon (13).
- Retirez le cache de la bobine de fil (53) en appuyant fermement sur les brides de retenue (54) de la bobine de fil (16) (fig. 23).
- Retirez le support de fil (55) avec le fil restant.
- Prenez le nouveau support de fil et tirez les deux fils de 10 cm.
- Posez à présent le support de fil (55) sur le ressort conique et guidez les deux fils à travers les œillets (56) de la bobine de fil (16).
- Placez à présent le cache de bobine de fil (53) sur la nouvelle bobine de fil. Tournez-le de sorte que les évidements du cache de la bobine de fil (53) correspondent aux œillets (56) de la bobine de fil (16).
- Pressez maintenant le cache de bobine de fil (53) contre le support de bobine de fil (55) jusqu'à ce qu'il s'enclenche dans la bobine de fil (16).
- La lame de coupe (14a) située dans le bouclier de protection (14) coupera le fil à la bonne longueur lors du redémarrage de la machine.

Il est également possible de remplacer seulement le fil :

- Démontez la bobine de fil (16) de la débroussailleuse/du coupe-gazon (13).
- Retirez le cache de la bobine de fil (53) en appuyant fermement sur les brides de retenue (54) de la bobine de fil (16) (fig. 23).
- Retirez le support de fil (55) avec le fil restant.
- Retirez le fil restant du support de fil (55).

- Prenez un nouveau fil par le milieu et accrochez-le à la bride de retenue (57) du support de fil (55) (fig. 25)
- Enroulez le nouveau fil sur le support de fil (55), comme indiqué dans la fig. 26. Les extrémités du fil doivent dépasser d'env. 10 cm.
- Posez à présent le support de fil (55) sur le ressort conique et guidez les deux fils à travers les œillets (56) de la bobine de fil (16).
- Placez à présent le cache de bobine de fil (53) sur la bobine de fil (16).
Tournez-le de sorte que les évidements du cache de la bobine de fil (53) correspondent aux œillets (56) de la bobine de fil (16).
- Pressez maintenant le cache de bobine de fil (53) contre le support de bobine de fil (55) jusqu'à ce qu'il s'enclenche dans la bobine de fil (16).
- La lame de coupe (14a) située dans le bouclier de protection (14) coupera le fil à la bonne longueur lors du redémarrage de la machine.

13.3.2 Affûtage de la lame de coupe (14a) (fig. 7)

La lame de coupe (14a) peut s'émousser au fil du temps.

- Si vous constatez ce phénomène, desserrez les vis de fixation de la lame de coupe (14a) sur le bouclier de protection (14).
- Fixez la lame de coupe (14a) à un étau.
- Affûtez le tranchant de la lame de coupe (14a) avec une lime plate et veillez à conserver l'angle de l'arête de coupe.
- Important ! Remontez la lame de coupe (14a) sur le bouclier de protection (14).

Remplacez ou aiguissez la lame de coupe (14a) à la fin de chaque saison de tonte ou dès que nécessaire.

13.3.3 Aiguisage de la lame de coupe (15)

En cas d'émoussage léger, vous pouvez affûter vous-même les tranchants.

- Fixez la lame de coupe (15) dans un étau.
- Affûtez les 3 tranchants de la lame de coupe (15) avec une lime plate et veillez à conserver l'angle de l'arête de coupe. (~25°) Limez dans un seul sens.
- La lame de coupe (15) doit être remplacée après cinq aiguisages maximum.

En cas d'usure plus prononcée ou si les tranchants sont cassés, remplacez la lame de coupe (15).

Les lames de coupe déséquilibrées (15) entraînent de fortes vibrations de la débroussailleuse. Cela constitue un risque de blessures !

13.3.4 Lubrification de l'engrenage angulaire de la débroussailleuse/du coupe-gazon (13) (fig. 27)

Utilisez de la graisse au lithium. Retirez la vis (58) et faites l'appoint de graisse. Tournez la queue à la main jusqu'à ce que de la graisse en sorte

Remettez la vis (58) en place.

Attention ! Procéder à un graissage léger. Ne jamais graisser de manière excessive.

13.4 Maintenance du taille-haie (17)

13.4.1 Lubrification de la transmission du taille-haie (17) (fig. 28)

Lubrifiez la transmission toutes les 10 à 20 heures de service.

Utilisez de la graisse au lithium. Retirez les vis de maintenance (59) et faites l'appoint de graisse.

Remettez les vis de maintenance (59) en place.

Attention !

Procéder à un graissage léger. Ne jamais graisser de manière excessive.

Lubrifiez le taille-haie (17) et le réglage d'angle avec de l'huile de graissage non polluante.

13.4.2 Contrôle visuel du taille-haie

Vérifiez que le taille-haie ne présente pas de défaut visible comme :

- des raccords lâches
- des composants usés ou endommagés
- une unité de coupe tordue, cassée ou endommagée
- que les couvercles et dispositifs de protection sont bien montés et sont intacts.
- de l'usure, en particulier du jeu de glissement de l'unité de coupe.

Remplacez immédiatement les outils de coupe défectueux ou émoussés, même s'il ne s'agit que de dommages légers.

13.5 Maintenance de la perche élagueuse (21)

13.5.1 Entretien de la lame de pliage (26) et de la perche élagueuse (21)

Retournez toujours la lame de pliage (26) lorsque vous avez affûté ou remplacé la chaîne de scie (25). Vous éviterez ainsi l'usure unilatérale de la lame de pliage (26), en particulier sur la pointe et le côté inférieur.

Nettoyez régulièrement les pièces suivantes de la perche élagueuse (21) :

1 = l'ouverture d'alimentation d'huile

2 = la conduite d'huile

3 = la rainure autour du rail

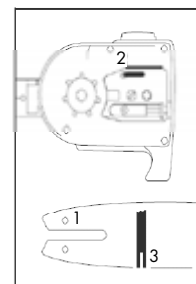

13.5.2 Maintenance et affûtage de la chaîne de scie (25)

Une chaîne de scie correctement affûtée (25)

Une chaîne de scie correctement affûtée (25) s'enfonce dans le bois sans que l'utilisateur n'ait besoin d'exercer une grande pression. Ne travaillez pas avec une chaîne de scie émoussée ou endommagée (25). Cela augmente l'effort physique, accentue les vibrations, donne des résultats moins satisfaisants et cause une usure accrue.

- Nettoyez régulièrement la chaîne de scie (25).
- Contrôlez la chaîne de scie (25) pour détecter les éventuelles ruptures dans les maillons et les rivets endommagés.
- Seuls les utilisateurs expérimentés sont autorisés à meuler la chaîne de scie (25) !
- Tenez compte des angles et dimensions indiqués ci-dessous. Si la chaîne de scie (25) n'est pas correctement affûtée ou que la profondeur est insuffisante, le risque d'effet de recul et par conséquent de blessure augmente !

La chaîne de scie (25) ne peut pas être fixée sur la lame de pliage (26). Il est préférable de retirer la chaîne de scie (25) de la lame de pliage (15) avant de la meuler.

- Utilisez un outil d'affûtage adapté au pas de la chaîne.

Le pas de chaîne (p. ex. 3/8») est indiqué sur la cote de profondeur de chaque lame.

Utilisez uniquement des limes spécialement conçues pour les chaînes de scie !

Les autres limes n'ont pas la bonne forme ni le bon affûtage. Choisissez le diamètre de la lime en fonction du pas de votre chaîne. Respectez impérativement les angles suivants lorsque vous affûtez les lames de la chaîne.

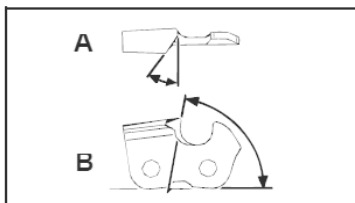

A = angle de la lime

B = angle de la plaque latérale

L'angle doit être conservé pour toutes les lames.

Si les angles sont irréguliers, la chaîne de scie (25) effectuera des coupes irrégulières, s'usera plus vite et tombera en panne prématurément.

Étant donné que ces exigences ne peuvent être respectées qu'en s'exerçant suffisamment et régulièrement :

- Utilisez un porte-lime.

- Le porte-lime doit être installé manuellement lors de l'affûtage de la chaîne de scie (31). L'angle de lime correct est indiqué dessus.
- Maintenez la lime à l'horizontale dans un angle correct par rapport à la lame de pliage (26) et limez selon le marquage d'angle indiqué sur le support de lime. Appuyez le support de lime sur la plaque supérieure et la cote de profondeur.
- Limez toujours les lames de l'intérieur vers l'extérieur.
- La lime n'affûte que lorsqu'elle est poussée vers l'avant. Levez-la lorsque vous la ramenez vers vous.
- Ne touchez pas les bandes de fixation ni les maillons dynamiques avec la lime.
- Tournez régulièrement la lime afin d'éviter toute usure unilatérale.
- Prenez un morceau de bois dur pour retirer les bavures des arêtes de coupe.

Toutes les lames doivent avoir la même longueur, sans quoi leur hauteur serait également différente. Cela provoquerait un mouvement irrégulier de la chaîne de scie (25) et augmenterait le risque de panne.

13.5.3 Lubrification de la transmission de l'éla- gueur (fig. 29)

Lubrifiez la transmission toutes les 10 à 20 heures de service.

- Appliquez la pompe à graisse sur le graisseur (60).
- Introduisez de la graisse en petite quantité.

Attention !

Procéder à un graissage léger. Ne jamais graisser de manière excessive.

13.6 Pièces d'usure

Même en cas d'utilisation conforme, certains composants s'usent normalement. Ils doivent être régulièrement remplacés en fonction du type et de la durée d'utilisation. Parmi ces composants, on trouve notamment l'outil de coupe et le disque de retenue.

Informations de service

Notez que, pour ce produit, les composants suivants sont soumis à une usure naturelle ou due à l'utilisation et que les composants suivants sont nécessaires en tant que consommables.

Pièces d'usure* : Bougie d'allumage, filtre à air, bobine de fil, lames, chaîne de scie, lame de pliage

* ne sont pas des composants obligatoires de la livraison !

Les pièces de rechange et accessoires sont disponibles auprès de notre centre de services. Pour ce faire, scannez le QR Code figurant sur la page d'accueil.

⚠ Avertissement !

Utilisez uniquement des pièces de rechange et des accessoires d'origine du fabricant. En cas de non-respect de cette consigne, la puissance risque de diminuer, des blessures peuvent survenir et la garantie devient caduque.

Remarque importante en cas de réparation :

Lors du retour de l'appareil en vue d'une réparation, celui-ci, pour des raisons de sécurité, doit être expédié à la station d'entretien sans huile ni essence.

Commande de pièces de rechange

Les informations suivantes sont nécessaires pour commander des pièces de rechange :

- Type de l'appareil
- Référence de l'appareil

Pièces de rechange / accessoires

Vous pouvez toujours utiliser le dispositif de protection livré avec la machine sur les dispositifs de coupe listés ici.

14. Nettoyage et entreposage

14.1 Nettoyage

- Ne mettez pas d'huile sur les poignées afin de garantir un bon maintien.
- Nettoyez l'appareil avec un chiffon humide et un détergent doux si nécessaire.

⚠ Attention !

- Débranchez le connecteur de bougie d'allumage avant chaque nettoyage.
- N'immergez jamais l'appareil dans l'eau ou tout autre liquide pour le nettoyer.
- L'appareil doit être conservé dans un lieu sûr et sec, hors de portée des enfants.

14.2 Stockage

Nettoyez et entretenez l'appareil avant de le stocker.

Prudence :

Ne rangez jamais l'appareil pour plus de 30 jours sans procéder comme suit :

Rangement de l'appareil pour plus de 30 jours

Si vous rangez l'appareil pour plus de 30 jours, celui-ci doit être préparé en conséquence. Dans le cas contraire, le carburant résiduel du carburateur s'évaporerait et laisserait un résidu caoutchouteux. Cela pourrait compliquer le démarrage et nécessiter des travaux de réparation chers.

- Videz le carburant (voir 9.3.1)
- Démarrez le moteur et laissez-le tourner jusqu'à ce que le moteur s'arrête, pour retirer le carburant du carburateur.

- Laissez le moteur refroidir (env. 5 minutes).
- Retirez la bougie d'allumage (voir 13.2.1).
- Versez l'équivalent d'une cuillère à café d'huile pour moteur 2 temps propre dans la chambre de combustion.
- Tirez plusieurs fois lentement sur le cordon de démarrage afin de recouvrir les composants internes.
- Remettez la bougie d'allumage (voir 13.2.1).

Remarque :

Rangez l'appareil dans un lieu sec, à bonne distance des éventuelles sources d'ignition, telles que des fours, chaudières à l'eau chaude avec gaz, dessiccateurs de gaz, etc.

14.3 Remise en service après un entreposage prolongé

- Retirez la bougie d'allumage (voir 13.2.1).
- Tirez fermement sur le cordon de démarrage pour retirer l'huile excédentaire de la chambre de combustion.
- Nettoyez la bougie d'allumage et veillez à ce que l'écart entre les électrodes de la bougie d'allumage soit correct. Ou bien installez une nouvelle bougie d'allumage avec un écart entre les électrodes correct.
- Remettez la bougie d'allumage (voir 13.2.1).
- Préparez l'appareil à l'utilisation.

15. Élimination et recyclage

Consignes relatives à l'emballage



Les matériaux d'emballage sont recyclables. Merci d'éliminer les emballages de manière respectueuse de l'environnement.

Pour connaître les possibilités d'élimination de l'appareil usé, adressez-vous aux autorités communales ou municipales.

Carburants et huiles

- Vider le réservoir de carburant et le réservoir d'huile moteur avant d'éliminer l'appareil !
- Le carburant et l'huile moteur ne doivent pas être jetés avec les ordures ménagères ni dans les égouts, mais éliminés séparément !
- Les réservoirs de carburant et d'huile vides doivent être éliminés de manière respectueuse de l'environnement.

16. Dépannage









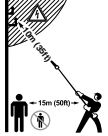

Panne	Cause possible	Remède
L'appareil ne démarre pas.	<ul style="list-style-type: none"> Filtre à air encrassé Filtre à carburant obstrué Aucune alimentation en carburant Erreur au niveau de la conduite de carburant Dispositif de démarrage défectueux Moteur noyé Connecteur de bougie d'allumage débranché Aucune étincelle d'allumage Moteur défectueux Carburateur défectueux 	<ul style="list-style-type: none"> Nettoyer/remplacer le filtre à air Nettoyer ou remplacer le filtre à carburant Faire le plein. Contrôler la conduite de carburant afin de s'assurer qu'elle n'est ni coudée, ni endommagée Contacter le service après-vente. Retirer la bougie d'allumage, la nettoyer et la sécher, puis tirer à nouveau sur le câble de démarrage, remonter la bougie d'allumage Vérifier que le connecteur de bougie d'allumage est bien positionné Nettoyer ou remplacer la bougie d'allumage Vérifier que le câble d'allumage n'est pas endommagé Contacter le service après-vente
L'appareil démarre et s'arrête	<ul style="list-style-type: none"> Mauvais réglage du carburateur (régime ralenti) 	<ul style="list-style-type: none"> Contacter le service après-vente
Le moteur démarre, mais l'outil de coupe reste immobile	<ul style="list-style-type: none"> Outil de coupe bloqué Erreur interne (arbre d'entraînement, transmission) Embrayage défectueux 	<ul style="list-style-type: none"> Couper le moteur et retirer l'objet Contacter le service après-vente Contacter le service après-vente
L'appareil fonctionne par intermittence (tousse)	<ul style="list-style-type: none"> Carburateur mal réglé Bougie d'allumage encrassée Interrupteur On/Off défectueux 	<ul style="list-style-type: none"> Contacter le service après-vente Nettoyer ou remplacer la bougie d'allumage Contacter le service après-vente
Fumée	<ul style="list-style-type: none"> Mauvais mélange de carburant Carburateur mal réglé 	<ul style="list-style-type: none"> Utiliser un mélange pour moteur deux temps selon un rapport de 40:1 Contacter le service après-vente
L'appareil ne fonctionne pas à plein régime	<ul style="list-style-type: none"> La machine est en surcharge Filtre à air encrassé Carburateur mal réglé Silencieux obstrué 	<ul style="list-style-type: none"> Ne pas exercer de pression pendant la tonte/la taille. Nettoyer ou remplacer le filtre à air Contacter le service après-vente Contrôler le pot d'échappement
La débroussailluse ne fonctionne pas à plein régime	<ul style="list-style-type: none"> Lame de coupe émoussée ou endommagée Découpe trop haute (surcharge de l'appareil) 	<ul style="list-style-type: none"> Affûter ou remplacer l'outil de coupe Couper l'herbe progressivement
Le coupe-gazon ne fonctionne pas à plein régime	<ul style="list-style-type: none"> Fil de coupe trop court ou endommagé Appareil en surcharge, car l'herbe est trop haute 	<ul style="list-style-type: none"> Ajouter du fil de coupe ou le remplacer Couper l'herbe progressivement
Impossible d'ajouter du fil de coupe	<ul style="list-style-type: none"> Bobine de fil vide 	<ul style="list-style-type: none"> Remplacer la bobine de fil
L'élagueur ne coupe pas, arrache ou vibre	<ul style="list-style-type: none"> Tension de la chaîne trop importante Chaîne émoussée Chaîne mal montée Chaîne usée 	<ul style="list-style-type: none"> Contrôler et régler la tension de la chaîne Faire affûter ou remplacer la chaîne Remonter la chaîne Remplacer la chaîne
La chaîne de scie chauffe ou la lubrification de la chaîne de scie ne fonctionne pas	<ul style="list-style-type: none"> Pas d'huile dans le réservoir Conduite d'alimentation d'huile obstruée Tension de la chaîne trop importante Chaîne émoussée 	<ul style="list-style-type: none"> Faire l'appoint d'huile Nettoyer la conduite d'alimentation d'huile Régler la tension de la chaîne Faire affûter ou remplacer la chaîne

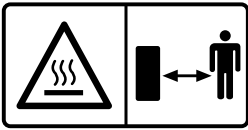
Spiegazione dei simboli sull'apparecchio

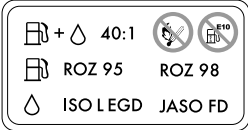
L'utilizzo di simboli in questo manuale serve ad attirare la vostra attenzione sui possibili rischi. I simboli di sicurezza e le spiegazioni che li accompagnano devono essere perfettamente compresi. Le avvertenze in quanto tali non eliminano i rischi e non possono sostituire le misure atte a prevenire gli infortuni.

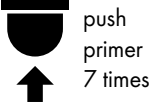
	<p>Prima della messa in funzione leggere attentamente e attenersi alle istruzioni per l'uso e alle indicazioni di sicurezza!</p>
	<p>Indossare degli occhiali protettivi!</p>
	<p>Indossare degli otoprotettori!</p>
	<p>Durante lavori più in alto dell'altezza dell'uomo occorre indossare un casco di protezione.</p>
	<p>Indossare un paio di guanti.</p>
	<p>Indossare calzature stabili.</p>
	<p>Attenzione! La benzina è facilmente infiammabile. Evitare di fumare e la presenza di fiamme o scintille libere vicino al carburante.</p>
	<p>Proteggere il dispositivo dalla pioggia e non lasciarlo all'aperto in caso di pioggia!</p>
	<p>Attenzione: non utilizzare lame per sega o utensili da taglio metallici composti da più elementi!</p>

	<p>Avviso! In caso di mancato rispetto, sussiste la possibilità di pericolo di morte, di lesioni o di danni all'attrezzo!</p>
	<p>Attenzione! Caduta di oggetti. In particolare durante un taglio più in alto dell'altezza dell'uomo.</p>
	<p>Attenzione! Pericolo di lesioni dovuto a lame in funzione.</p>
	<p>Attenzione al rinculo!</p>
	<p>Attenzione! Pericolo di lesioni dovuto alla proiezione di oggetti!</p>
	<p>Attenzione! soffocamento! I gas di scarico sono velenosi, pertanto non azionare il motore in spazi non ventilati.</p>
	<p>Prima di eseguire lavori di manutenzione, depositare l'apparecchio e rimuovere la pipetta della candela di accensione dalle candele!</p>
	<p>Cautela! Pericolo di lesioni dovuto alla lama di taglio rotante! Tenere lontano mani e piedi!</p>
	<p>Mantenersi a distanza!</p>
	<p>Tenere ad una distanza di 15 m dalla falciatrice a motore / tosaerba a filo bambini, terzi e assistenti!</p>

	<p>Attenzione ai cavi elettrici! Mantenersi a una distanza min. di 10 m.</p>
	<p>Indicazione del livello di potenza acustica garantito L_{WA} in dB.</p>
	<p>Attenzione! Lo scarico e altre parti del motore diventano molto caldi durante il funzionamento; non toccarli!</p>
	<p>Attenzione! Parti calde. Mantenere la distanza.</p>
	<p>Importante. Spegnerne il motore prima di eseguire il rifornimento di carburante. Non effettuare il rifornimento mentre l'apparecchio sta funzionando.</p>
	<p>Rapporto di miscelazione: 40 parti di benzina per 1 parte di olio Benzina: ROZ 95/ROZ 98 Olio motore a due tempi: ISO-L-EGD/JASO FD Attenzione! La benzina è facilmente infiammabile. Evitare di fumare e la presenza di fiamme o scintille libere vicino al carburante. Non riempire con E10!</p>
	<p>Capacità del serbatoio 1200cm³.</p>
	<p>Rapporto di miscelazione: 40 parti di benzina per 1 parte di olio</p>
	<p>Premere 7 volte la pompa del carburante (primer).</p>
	<p>Ruotare la leva starter.</p>
	<p>Tirare il cavo di avviamento.</p>
	<p>Tosaerba a filo: Diametro di taglio 420 mm</p>
	<p>Numero di giri tosaerba a filo max 6600/7500 min⁻¹</p>

	<p>Tosasio: Lunghezza di taglio max. 390 mm</p>
	<p>Falciatrice a motore: Diametro di taglio 255 mm</p>
	<p>Potatrice ad asta: Lunghezza di taglio max. 260 mm</p>
	<p>Il prodotto è conforme alle direttive europee in vigore.</p>
	<p>Regolazione della lubrificazione della catena (dispositivo addizionale della potatrice ad asta).</p>
<p>⚠ Attenzione!</p>	<p>Nel presente manuale di istruzioni i punti riguardanti la sicurezza sono contrassegnati dal seguente simbolo</p>

Indice:	Pagina:
1. Introduzione.....	95
2. Descrizione dell'apparecchio	95
3. Contenuto della fornitura	96
4. Impiego conforme alla destinazione d'uso	96
5. Indicazioni di sicurezza	97
6. Dati tecnici.....	103
7. Prima della messa in funzione	104
8. Montaggio.....	105
9. Prima della messa in funzione	107
10. Funzionamento.....	108
11. Istruzioni di lavoro	109
12. Trasporto (fig. 2/3).....	112
13. Manutenzione	112
14. Pulizia e stoccaggio.....	116
15. Smaltimento e riciclaggio	117
16. Risoluzione dei guasti	117
17. Dichiarazione di conformità.....	366

1. Introduzione

Produttore:

Scheppach GmbH

Günzburger Straße 69

D-89335 Ichenhausen, Germania

Egregio cliente,

Le auguriamo un piacevole utilizzo del Suo nuovo apparecchio.

Nota:

Sulla base della legge attualmente in vigore sulla responsabilità per prodotti difettosi, il produttore del presente apparecchio non risponde dei danni all'apparecchio in questione o derivanti da esso in caso di:

- manipolazione impropria,
- mancato rispetto delle istruzioni per l'uso,
- riparazioni da parte di terzi, personale tecnico non autorizzato,
- montaggio e sostituzione di pezzi di ricambio non originali,
- utilizzo non conforme,

Da osservare:

Prima del montaggio e della messa in funzione, leggere tutto il testo delle istruzioni per l'uso.

Le presenti istruzioni per l'uso hanno lo scopo di semplificare la comprensione del vostro attrezzo e sfruttarne le possibilità di impiego in modo conforme alle disposizioni.

Le istruzioni per l'uso contengono avvertenze importanti su come utilizzare l'attrezzo in modo sicuro, corretto ed economico e su come evitare i pericoli, risparmiare sui costi di riparazione, ridurre i tempi di inattività ed aumentare l'affidabilità e la durata di vita dell'attrezzo.

Oltre alle disposizioni di sicurezza contenute nelle qui presenti istruzioni per l'uso, è necessario altresì osservare le norme in vigore nel proprio paese per l'attrezzo.

Conservare le istruzioni per l'uso vicino all'attrezzo, protette da sporcizia e umidità in una copertina di plastica. Esse devono essere lette e rispettate attentamente da tutti gli operatori prima di iniziare il lavoro. Possono lavorare sull'attrezzo solo persone che sono state istruite sull'uso dell'attrezzo e che sono state informate dei rischi a esso associati. L'età minima richiesta per gli operatori deve essere assolutamente rispettata.

Oltre alle indicazioni di sicurezza contenute nelle presenti istruzioni per l'uso e alle disposizioni speciali in vigore nel proprio Paese, devono essere rispettate le regole tecniche generalmente riconosciute per l'utilizzo di macchine simili.

Si declina ogni responsabilità in caso di incidenti o danni dovuti al mancato rispetto delle presenti istruzioni per l'uso e delle indicazioni di sicurezza.

Familiarizzare con le istruzioni per l'uso prima di mettere in funzione l'apparecchio.

2. Descrizione dell'apparecchio

1. Unità di azionamento del motore
2. Occhiello di trasporto
3. Interruttore on/off
4. Blocco di accensione
5. Maniglia posteriore
6. Pipetta della candela
7. Corda dello starter
8. Serbatoio del carburante
9. Leva gas
10. Maniglia anteriore
11. Perno di sblocco
12. Tappo a vite della barra dell'unità di trasmissione del motore

Dispositivo aggiuntivo della falce

13. Falciatrice a motore / tosaerba a filo
14. Scudo di protezione falciatrice a motore / tosaerba a filo
- 14a. Lama di taglio scudo di protezione falciatrice a motore / tosaerba a filo
15. Lama di taglio
- 15a. Copertura di protezione
16. Bobina di filo
- 16a. Dispositivo di intervento

Dispositivo aggiuntivo della tosasiepi

17. Tosasiepi
18. Leva di regolazione
19. Unità di taglio
20. Copertura di protezione

Dispositivo aggiuntivo della potatrice ad asta

21. Potatrice ad asta
22. Anello di protezione
23. Serbatoio dell'olio
24. Dado di fissaggio della lama
25. Catena della sega
26. Lama
27. Copertura di protezione
28. Tracolla
29. Contenitore di miscelazione olio-benzina
30. Chiave per candele
31. Chiave esagonale a testa incassata dim. 4
32. Chiave esagonale a testa incassata dim. 5
33. Foro di posizionamento
34. Anello di gomma
35. Staffa di protezione
36. Vite a esagono cavo
37. Vite (premontata)
38. Flangia interna
39. Spina filettata
40. Flangia esterna
41. Copertura

42. Dado
 43. Copertura della ruota dentata
 44. Ruota dentata
 45. Vite di messa in tensione della catena
 - 45a. Bullone di messa in tensione della catena
 46. Coperchio del serbatoio dell'olio
 47. Leva dello starter
 48. Pompa del carburante
 49. Candela di accensione
 50. Copertura del filtro dell'aria
 51. Vite di fissaggio del filtro dell'aria
 52. Inserto in schiuma espansa del filtro dell'aria
 53. Copertura della bobina
 54. Linguetta di supporto
 55. Supporto del filo
 56. Occhiello
 57. Linguetta di supporto
 58. Vite punto di lubrificazione
 59. Vite di manutenzione
 60. Nottolino di lubrificazione
- a. Moschettone
 - b. Linguetta di sicurezza

3. Contenuto della fornitura

- Unità di azionamento del motore
- Maniglia anteriore
- **Dispositivo addizionale della falce**
Falciatrice a motore / tosaerba a filo
- Scudo di protezione falciatrice a motore / tosaerba a filo
- Lama di taglio
- Bobina di filo
- **Dispositivo addizionale della tosasiepi** Tosasiepi
- Protezione della tosasiepi
- **Dispositivo addizionale della potatrice ad asta**
Potatrice ad asta
- Catena della sega
- Lama
- Protezione della potatrice ad asta
- Tracolla
- Contenitore di miscelazione olio-benzina
- Chiave per candele
- Chiave esagonale a testa incassata dim. 4
- Chiave esagonale a testa incassata dim. 5

4. Impiego conforme alla destinazione d'uso

La falciatrice a motore (uso della lama di taglio) è adatta al taglio di sterpaglia leggera, erbacce persistenti e sottobosco.

Il tosaerba a filo (uso della bobina di filo con filo di taglio) si adatta al taglio di prati, manti erbosi ed erbacce sottili.

Il tosasiepi è adatto soltanto per tagliare siepi, cespugli e arbusti.

La potatrice ad asta è concepita per i lavori di sfoltimento degli alberi. Non è idonea per più importanti lavori di segaggio e per l'abbattimento di alberi, né per segare materiali diversi dal legno.

Il rispetto delle istruzioni per l'uso del produttore in allegato rappresenta un requisito fondamentale per l'uso corretto dell'apparecchio. Ogni utilizzo diverso, non espressamente consentito nelle presenti istruzioni, può comportare danni allo strumento e gravi pericoli per l'utilizzatore. Osservare imperativamente i vincoli imposti dagli avvertimenti di sicurezza.

Si prega di osservare che i nostri apparecchi non sono destinati a un uso commerciale, artigianale o industriale. Non ci si assume alcuna responsabilità se l'apparecchio è impiegato nel quadro di un'attività commerciale, artigianale, industriale o simili.

Attenzione!

Per evitare possibili pericoli fisici per l'utilizzatore, l'apparecchio multifunzione 4 in 1 non deve essere utilizzato per le seguenti operazioni: per la pulizia di marciapiedi e come trinciatrice per la frantumazione di sezioni di alberi e siepi. Inoltre l'apparecchio multifunzione 4 in 1 non deve essere usato per il livellamento di rialzi nel terreno, come ad es. tane di talpe. Per motivi di sicurezza, l'apparecchio multifunzione 4 in 1 non deve essere utilizzato come gruppo di azionamento per altri strumenti di lavoro e kit di lavoro di qualsiasi genere.

È consentito impiegare l'apparecchio multifunzione 4 in 1 solo conformemente alla sua destinazione d'uso. Qualsiasi ulteriore impiego che esuli dalla suddetta finalità non è conforme alla destinazione d'uso. L'utente/l'operatore, e non il produttore, è unico responsabile dei danni o delle lesioni provocati da un uso non conforme.

Chi non deve utilizzare l'apparecchio:

Persone che non abbiano dimestichezza con le istruzioni per l'uso, bambini di età inferiore a 16 anni, nonché persone sotto l'effetto di alcool, droghe o farmaci, stanche o ammalate.

5. Indicazioni di sicurezza

IMPORTANTE!

LEGGERE ATTENTAMENTE PRIMA DELL'UTILIZZO!

CONSERVARE PER LA VOSTRA DOCUMENTAZIONE!

5.1 Informazioni generali

⚠ **Attenzione! Pericolo di intossicazione!**

- Gas di scarico, carburanti e lubrificanti sono potenzialmente velenosi. Evitare di inalare i gas di scarico.

5.1.1 Carburante

⚠ **Avviso!**

- La benzina è altamente infiammabile. Conservare la benzina solo in appositi contenitori.
- Fare rifornimento solo all'aperto e non fumare durante il processo di riempimento.
- Con il motore in funzione o se l'apparecchio è caldo non si deve aprire il tappo del serbatoio né rabboccare con benzina.
- In caso di fuoriuscita di benzina, non tentare di avviare il motore. Si deve invece spostare l'apparecchio dall'area contaminata con la benzina. Ogni tentativo di accensione è da evitare fino a quando i vapori di benzina non siano evaporati.
- Per ragioni di sicurezza, sostituire il serbatoio di benzina e gli altri tappi del serbatoio in caso di danni.

5.1.2 Prima della messa in funzione

⚠ **Attenzione!**

- Durante la falciatura, occorre sempre indossare scarpe antinfortunistiche antiscivolo e indumenti protettivi come guanti protettivi, casco, occhiali protettivi e otoprotettori.
- Controllare il terreno sul quale si utilizza l'apparecchio e rimuovere qualsiasi oggetto che possa essere afferrato e proiettato verso l'esterno.
- Prima dell'uso e dopo una caduta o altri urti, si deve procedere sempre ad un controllo visivo, verificando che attrezzi da taglio, perni di fissaggio e l'unità completa di taglio non siano usurati o danneggiati. Gli attrezzi da taglio e perni di fissaggio usurati o danneggiati devono essere sostituiti.
- Prima dell'uso, si deve procedere sempre ad un controllo visivo, verificando l'usura o la presenza di danni sugli attrezzi da taglio. Per evitare uno sbilanciamento, gli strumenti di taglio danneggiati o usurati possono essere sostituiti solo in gruppo.

5.2 Indicazioni di sicurezza per il lavoro con la falciatrice a motore / il tosaerba a filo

5.2.1 Dispositivi di sicurezza

Quando si lavora con l'apparecchio occorre che la calotta di protezione in plastica per la falciatrice a motore o il tosaerba a filo sia montata, al fine di evitare la proiezione all'esterno di oggetti.

⚠ **Avviso!**

- Non falciare mai quando nelle vicinanze sono presenti altre persone, in particolare bambini o animali.
- Mantenere una distanza di sicurezza di 15 m. In caso di avvicinamento disattivare immediatamente l'apparecchio.

5.2.2 Indicazioni di sicurezza per il lavoro con il tosaerba a filo

5.2.2.1 Preparazione

- Indossare indumenti da lavoro aderenti e protettivi, come pantaloni lunghi, scarpe di sicurezza, guanti protettivi robusti, un casco, una maschera di protezione per il viso o degli occhiali protettivi per proteggere gli occhi e degli otoprotettori per il rumore.
- Utilizzare sempre la tracolla di trasporto in dotazione.
- Assicurarsi che le impugnature siano asciutte, pulite e libere da miscela di benzina.
- Prima dei lavori controllare l'area per la presenza di oggetti come pezzi metallici, bottiglie, pietre o simili che possono essere scaraventati verso l'esterno e causare lesioni all'utilizzatore.
- Prima di accendere il motore, accertarsi che il tosaerba a filo non entri in contatto con un ostacolo.
- Utilizzare l'apparecchio solo quando si è preso confidenza con esso.

5.2.2.2 Sicurezza elettrica

- Non utilizzare mai l'apparecchio in prossimità di liquidi o gas infiammabili, sia in ambienti chiusi sia all'aperto. Le conseguenze possono consistere in esplosioni e / o incendi.
- Non utilizzare l'apparecchio se danneggiato, incompleto o trasformato senza l'autorizzazione del fabbricante. Non utilizzare mai l'apparecchio con un dispositivo di protezione difettoso. Non utilizzare l'apparecchio se l'interruttore on/off è difettoso. Dopo un'eventuale caduta accidentale del dispositivo, controllare la presenza di danni e difetti su di esso.

5.2.2.3 Sicurezza delle persone

- L'apparecchio può essere azionato, regolato e sottoposto a manutenzione esclusivamente da persone che abbiano ricevuto un'adeguata istruzione.
- Se non si possiede la necessaria confidenza nella manipolazione dell'apparecchio, non eseguire delle prove con il motore acceso.

- Non toccare il tubo di scarico.
- Non azionare l'apparecchio se si è sotto l'effetto di alcool o droghe.
- Tenere sempre stretto lo strumento con entrambe le mani. Afferrare le maniglie con tutta la mano, dita e pollice.
- Postura di lavoro: Non mettere in funzione l'apparecchio in una posizione scomoda, in mancanza di equilibrio, con le braccia tese o solo con una mano.
- Accertarsi sempre di assumere una posizione stabile.
- Non utilizzare l'apparecchio nelle immediate vicinanze di persone o animali. Durante i lavori di falciatura mantenere una distanza minima di 15 metri tra l'utilizzatore ed altre persone o animali. Durante i lavori di falciatura fino al terreno mantenere una distanza minima di 30 metri tra l'utilizzatore ed altre persone o ad animali.
- In caso di operazioni su pendii, rimanere sempre sotto all'attrezzo da taglio. Non eseguire mai operazioni di taglio o potatura su una collina liscia e scivolosa o un pendio.
- Qualunque modifica al prodotto può mettere in pericolo la propria sicurezza e invalidare la garanzia del produttore.
- Sorvegliare i bambini per evitare che giochino con l'apparecchio.
- Non utilizzare mai l'apparecchio se è danneggiato o presenta difetti.

5.2.2.4 Utilizzo e trattamento

- Utilizzare l'apparecchio solamente per gli scopi previsti, come il taglio dell'erba e la tosatura.
- Non utilizzare l'apparecchio per un periodo prolungato ma fare delle pause a intervalli regolari.
- Prestare attenzione che le viti e gli elementi di collegamento siano stretti. Non utilizzare mai l'apparecchio se non è correttamente regolato, completo o assemblato in modo sicuro.
- Aprire il tappo del serbatoio di benzina lentamente per scaricare l'eventuale pressione che si è formata all'interno. Per prevenire il pericolo di incendio, allontanarsi di minimo 3 metri dall'area di riempimento, prima di accendere l'apparecchio.
- Guidare il tosaerba a filo all'altezza desiderata. Evitare il contatto con oggetti piccoli (ad es. pietre) con il tosaerba a filo.
- Mantenere il tosaerba a filo sempre al suolo quando l'apparecchio è in funzione.
- Utilizzare l'apparecchio solo se la relativa calotta di protezione è installata ed è in buono stato.
- Non utilizzare altri attrezzi da taglio. Per la propria sicurezza personale, utilizzare solo gli accessori e i dispositivi supplementari riportati nelle istruzioni per l'uso. L'utilizzo di attrezzi da taglio o accessori diversi da quelli consigliati nelle istruzioni per l'uso può implicare un pericolo di lesioni personali.

- Potare e tagliare sempre con il numero massimo di giri. Non fare funzionare il motore all'inizio della falciatura o durante la tosatura al minimo dei giri.
- Accertarsi che l'apparecchio non entri in contatto con il terreno, con pietre, fili metallici o altri corpi estranei all'atto dell'accensione o durante il lavoro.
- Disattivare l'apparecchio prima di spegnerlo.
- Spegnete sempre il motore prima di eseguire lavori sull'attrezzo da taglio.

5.2.3 Indicazioni di sicurezza per il lavoro con falciatrici a motore

5.2.3.1 Preparazione

- La falciatrice a motore scaraventa oggetti e terra in modo violento verso l'esterno. Ciò potrebbe causare gravi lesioni agli occhi o al corpo. Indossare una protezione per gli occhi, il viso e le gambe. Rimuovere sempre gli oggetti presenti nell'area di lavoro prima di utilizzare la falciatrice a motore.
- La falciatrice a motore continua a ruotare quando viene rilasciata la leva dell'acceleratore. Una falciatrice ancora rotante può causare lesioni da taglio a voi o a persone vicine. Prima di eseguire qualsiasi lavoro sulla falciatrice a motore, spegnere il motore e accertarsi che la falciatrice si fermi completamente.

5.2.3.2 Sicurezza delle persone

- Le persone nelle vicinanze potrebbero subire gravi lesioni agli occhi o al corpo. Mantenere una distanza di 15 metri in tutte le direzioni rispetto alle altre persone o ad animali.

5.2.3.3 Utilizzo e trattamento

- Non utilizzare l'apparecchio se non sono installati correttamente tutti i componenti di taglio applicati.
- La lama di taglio può essere scaraventata all'esterno all'improvviso da altri oggetti (contraccollo). Ciò può causare lesioni a braccia e gambe. Se l'apparecchio dovesse entrare in contatto con corpi estranei, spegnere immediatamente il motore e attendere che la lama di taglio si fermi completamente. Controllare che la lama di taglio non presenti danni. Sostituire sempre la lama di taglio se è piegata o presenta crepe. **Avviso! È possibile che lame di taglio crepate vengano proiettate.**
- Spegner il motore e rimuovere la pipetta della candela di accensione, quando eseguite lavori sulla lama di taglio (ad es. eliminazione di una ostruzione, verifica dell'unità di taglio).
- **Avviso! Bordi affilati sulla falciatrice a motore. È necessario indossare guanti di protezione.**
- Controllare se gli utensili di taglio sono fermi durante la marcia al minimo del motore.
- Controllare la macchina per la presenza di fissaggi allentati, perdite di carburante e componenti danneggiati, come ad es. crepe negli utensili di taglio

- Nota! Le norme nazionali possono imporre dei vincoli all'utilizzo della macchina.
- È necessario eseguire un controllo giornaliero visivo prima dell'utilizzo e dopo una caduta o altri urti, per rilevare difetti significativi.
- Indossare scarpe antiscivolo e indumenti protettivi.
- Non utilizzare mai la macchina se l'utilizzatore è stanco, malato o sotto l'effetto di alcol o altre droghe.
- Durante l'utilizzo della macchina è necessario fare delle pause e cambiare la posizione di lavoro.
- Assumere una posizione stabile e mantenere l'equilibrio durante l'esercizio. È inoltre necessario utilizzare la tracolla di trasporto in dotazione.
- È necessario mantenere la macchina in condizioni operative impeccabili.
- Utilizzare le protezioni per utensili di taglio con lama in metallo.
- Utilizzare una protezione di trasporto per le lame metalliche durante il trasporto e lo stoccaggio.
- Utilizzare solo attrezzi da tagli consigliati dal produttore. Altri attrezzi da taglio non consigliati dal produttore possono causare danni o lesioni all'apparecchio.

5.3 Indicazioni di sicurezza per tosasiepi

Nota:

- La tosasiepi viene consegnata completamente montata.
- Nelle presenti istruzioni per l'uso e sul lato interno dello sportello si trovano indicazioni e immagini relative alla regolazione, l'utilizzo della tosasiepi e dei relativi componenti di regolazione, manutenzione e lubrificazione.
- Indicazioni relative alla posizione di lavoro (vedere lato interno dello sportello).
- Indicazioni relative ai componenti di regolazione (vedere lato interno dello sportello).
- Indicazioni per una manipolazione sicura del carburante (vedere il capitolo "Prima della messa in funzione").
- Nelle presenti istruzioni si trovano anche le indicazioni per la sostituzione consigliata di componenti, per l'assistenza di clienti e specifiche dei pezzi di ricambio da utilizzare, fintanto gli stessi riguardano la salute e la sicurezza dell'utilizzatore.
- Una spiegazione di tutti i simboli utilizzati sulla tosasiepi, indicazioni, caratteristiche e dati tecnici nonché la procedura in caso di incidenti e guasti è contenuta nelle presenti istruzioni.
- Attrezzo bloccato: Rimuovere il materiale incastrato dall'unità di taglio (19).

⚠Avviso!

- I bambini non devono mai utilizzare la tosasiepi.
- **Essere sempre vigili, prestare attenzione a quello che si fa e procedere in modo ragionevole quando si lavora con il dispositivo.**

Non utilizzare il dispositivo quando si è stanchi, debilitati o sotto l'effetto di droghe, alcool o medicinali. Un momento di negligenza durante l'uso dell'apparecchio può causare lesioni gravi.

- Evitare utilizzi scorretti, utilizzando la macchina solo come descritto alla sezione "Utilizzo conforme alla destinazione d'uso".

Familiarizzare con le istruzioni per l'uso prima di mettere in funzione l'apparecchio.

5.3.1 Preparazione

- **QUESTO TOSASIEPI PUÒ PROVOCARE LESIONI GRAVI!** Leggere attentamente le istruzioni per la corretta manipolazione, la preparazione, la manutenzione, l'avvio e lo spegnimento della tosasiepi. Familiarizzare con tutti gli elementi di regolazione e con l'uso corretto del tosasiepi.
- I bambini non devono mai utilizzare la tosasiepi.
- Bambini, ragazzi e persone con capacità fisiche, sensoriali o mentali ridotte non devono utilizzare la tosasiepi. Fanno eccezione i ragazzi di età superiore a 16 anni nell'ambito della formazione sotto la vigilanza di un esperto.
- Attenzione ai cavi elettrici in superficie.
- L'utilizzo del tosasiepi deve essere evitato se sono presenti persone nei pressi della macchina, in particolare bambini.
- Indossare abbigliamento adeguato! Non indossare abbigliamento largo o gioielli perché potrebbero essere catturati da componenti in movimento. Si consiglia di indossare guanti robusti, scarpe antiscivolo e degli occhiali protettivi.
- Nel caso in cui un corpo estraneo entri in contatto con il dispositivo di taglio o se i rumori di funzionamento dovessero aumentare d'intensità o se la tosasiepi vibrasse in modo insolito, spegnere il motore e fare arrestare la tosasiepi. Rimuovere la pipetta della candela di accensione e eseguire i seguenti passaggi:
 - verificare la presenza di danni;
 - verificare la presenza di componenti allentati e fissarli, se necessario;
 - sostituire o fare riparare i componenti danneggiati.
- Indossare degli otoprotettori!
- Indossare degli occhiali protettivi!
- Prestare sempre molta attenzione quando si maneggia il carburante in quanto è altamente infiammabile ed i vapori sono esplosivi. Devono pertanto essere eseguiti i seguenti passaggi:
 - Utilizzare solamente contenitori previsti allo scopo.
 - Non rimuovere mai il tappo del serbatoio o rabboccare benzina con il motore in funzione o quando è caldo. Fare raffreddare il motore e i componenti dello scarico prima del rabbocco.
 - Non fumare.

- Fare rifornimento solo all'aperto.
- Non stoccare mai la tosasiepi o il serbatoio del carburante in un luogo in cui siano presenti fiamme libere, come ad esempio vicino ad una caldaia.
- Nel caso in cui sia stata versata della benzina, non tentare di accendere il motore ma allontanare la macchina dalla superficie sporca prima dell'accensione.
- Riapplicare sempre il tappo del serbatoio dopo il riempimento e chiuderlo in modo sicuro.
- Se fosse necessario svuotare il serbatoio, farlo sempre in un luogo all'aperto.
- Prendere confidenza con l'utilizzo della tosasiepi per essere in grado di arrestarla immediatamente in caso di emergenza. Azionare dunque l'interruttore ON/OFF (3).

5.3.2 Funzionamento

- a) Spegnerne il motore prima:
 - della pulizia o l'eliminazione di un blocco;
 - di un controllo, la manutenzione o lavori sulla tosasiepi;
 - della regolazione della posizione di lavoro del dispositivo di taglio;
 - quando la tosasiepi rimane incustodita.
- b) Assicurarsi che il tosasiepi si trovi regolarmente in una delle posizioni di lavoro prestabilite prima di avviare il motore.
- c) Durante il funzionamento della tosasiepi occorre sempre assicurare di aver assunto una posizione stabile.
- d) Non utilizzare la tosasiepi con un dispositivo di taglio danneggiato o eccessivamente usurato.
- e) Per evitare un pericolo di incendio, tenere il motore e il silenziatore privi di materiali sparsi, foglie e lubrificanti superflui.
- f) Accertarsi sempre che tutte le maniglie e i dispositivi di sicurezza siano montati quando si utilizza la tosasiepi. Non cercare mai di utilizzare un tosasiepi incompleto oppure sottoposto a una modifica non ammessa.
- g) Utilizzare sempre entrambe le mani e se la tosasiepi è dotata di due maniglie.
- h) Prendere sempre confidenza con il proprio ambiente e prestare attenzione a eventuali pericoli che non si potrebbero sentire a causa del rumore della tosasiepi.

5.3.3 Manutenzione e conservazione

- a) Quando la tosasiepi viene arrestata per effettuare una manutenzione, un'ispezione o uno stoccaggio, spegnere il motore, staccare la pipetta della candela di accensione e accertarsi che tutte le parti in movimento si siano completamente fermate. Prima di controllare o regolare la macchina, farla raffreddare.

- b) Stoccare il tosasiepi in un luogo in cui i vapori della benzina non possano entrare in contatto con fiamme o scintille libere. Lasciare sempre raffreddare il tosasiepi prima di stoccarlo.
- c) All'atto del trasporto o dello stoccaggio della tosasiepi, occorre coprire sempre il dispositivo di taglio con la relativa protezione.

5.3.4 Indicazioni di sicurezza integrative per tosasiepi

5.3.4.1 Sicurezza ambientale

- Utilizzare la tagliasiepi solo alla luce del sole o con una buona illuminazione artificiale.
- Fare attenzione durante il taglio di non toccare oggetti quali ad es. recinzioni metalliche o supporti per le piante. Ciò può causare danni all'unità di taglio (19). Esaminare la siepe da tagliare con attenzione ed eliminare qualsiasi filo metallico e altri corpi estranei.
- Prendere sempre confidenza con il proprio ambiente e prestare attenzione a eventuali pericoli che non si potrebbero sentire a causa del rumore della tagliasiepi.

⚠ Pericolo

In caso di pericolo e/o di emergenza, spegnere immediatamente il motore.

5.3.4.2 Sicurezza elettrica

- Tenere l'attrezzo solo per mezzo delle superfici isolate della maniglia, in quanto l'unità di taglio può entrare in contatto con cavi di rete nascosti. Il contatto dell'unità di taglio con una linea sotto tensione può mettere in tensione le parti metalliche del dispositivo e causare una scossa elettrica.

5.3.4.3 Sicurezza delle persone

- Durante il funzionamento non devono essere presente persone o animali nel raggio di 15 metri. L'utilizzatore è responsabile, nell'area di lavoro, per la sicurezza di terzi.
- Prestare sempre attenzione a mantenere una posizione stabile e in equilibrio durante l'utilizzo della tosasiepi.
- Non afferrare mai la tosasiepi dall'unità di taglio (19).
- **Tenere lontane tutte le parti del corpo dall'unità di taglio. Non cercare di rimuovere il materiale da tagliare quando l'unità di taglio è in movimento o di trattenerne il materiale da tagliare. Rimuovere il materiale da tagliare rimasto bloccato solo a dispositivo spento.** Un momento di disattenzione durante l'uso del tosasiepi può causare serie lesioni.
- Attendere l'arresto dell'attrezzo prima di deporlo.

5.3.4.4 Utilizzo e trattamento

⚠ Attenzione!

- Tra i diversi processi di lavoro o a lavoro terminato, non depositare l'unità di taglio (19) sulla punta per non causare eventuali danni all'unità stessa (19).
- a) Assicurarsi, prima di ogni utilizzo, che le lame, le viti di fissaggio delle stesse e altri parti dell'attrezzatura da taglio non siano usurate o danneggiate. Non lavorare mai con un'attrezzatura da taglio danneggiata o fortemente usurata.
- b) Dopo aver regolato l'angolo di taglio, verificare che entrambe le leve di regolazione siano saldamente innestate. Se una delle leve di regolazione rimane aperta, sussiste il pericolo che durante il lavoro si allenti involontariamente il secondo blocco a causa di un ramo e l'unità di taglio (19) può aprirsi verso il basso.
- c) Non utilizzare la tosasiepi con dispositivi di protezione difettosi o non presenti.
- d) Non tenere mai la tosasiepi afferrandola dal relativo dispositivo di protezione.
- e) **Trasportare la tosasiepi spenta dalla maniglia anteriore, tenendo l'unità di taglio lontana dal proprio corpo. Durante il trasporto o lo stoccaggio del tosasiepi applicare sempre la copertura di protezione.** Una manipolazione attenta dell'apparecchio riduce la probabilità di un contatto involontario con le lame mentre è in funzione.
- f) Conservare la tosasiepi in un luogo asciutto e chiuso, fuori dalla portata dei bambini.
- g) Non tentare di riparare l'apparecchio, a meno che non possediate la necessaria formazione.
- h) Sostituire i componenti usurati o danneggiati, per motivi di sicurezza.

⚠ Pericolo

In caso di pericolo e/o di emergenza, spegnere immediatamente il motore.

5.4 Indicazioni di sicurezza per la potatrice ad asta

⚠ Cautela! Pericolo di lesioni!

- Non afferrare mai l'apparecchio durante il funzionamento al di sopra dell'anello di protezione (22) per evitare lesioni!

5.4.1 Preparazione

- Indossare sempre un casco di protezione, otoprotettori e guanti di sicurezza. Si consiglia anche l'utilizzo di una protezione per gli occhi, per impedire che vi penetrino spruzzi di olio o polvere di segatura. Indossare una maschera antipolvere.
- Indossare stivali robusti e antiscivolo.
- Non utilizzare l'apparecchio in caso di pioggia o in condizioni climatiche umide.

- Verificare lo stato sicuro dell'apparecchio prima dell'utilizzo, in particolare la lama e la catena della sega.
- Non utilizzare l'apparecchio nelle vicinanze di linee elettriche. Mantenere una distanza di almeno 10 m dalle linee aeree sotto tensione.

5.4.2 Sicurezza elettrica

- Non utilizzare l'apparecchio in aree a rischio di esplosione, come in prossimità di liquidi, gas o vapori infiammabili. Le scintille prodotte dalla macchina possono incendiare questi vapori o gas.
- Gli apparecchi che presentano un interruttore difettoso devono essere riparati immediatamente, per evitare danni e lesioni.
- Pericolo! Non utilizzare mai la macchina nelle vicinanze di linee di alta tensione.

5.4.3 Sicurezza delle persone

- Non utilizzare mai l'apparecchio posizionandosi su una scala.
- Non sporgersi troppo in avanti durante l'utilizzo dell'apparecchio. Accertarsi che la posizione sia sicura e mantenere sempre l'equilibrio. Utilizzare la tracolla di trasporto in dotazione per distribuire il peso in modo omogeneo sul corpo.
- Non posizionarsi sotto i rami che si desidera tagliare per evitare lesioni dovute alla loro caduta. Prestare attenzione al movimento di ritorno a frusta dei rami per evitare lesioni. Lavorare ad un angolo di circa 60°.
- Fare attenzione ad un eventuale contraccolpo dell'apparecchio.
- Prestare attenzione non soltanto ai rami da tagliare ma anche al materiale depositato al suolo per evitare di inciampare.
- Durante il trasporto e lo stoccaggio, coprire la barra di guida e la catena con l'apposita copertura.
- Evitare di azionare involontariamente l'apparecchio.
- Tenere l'apparecchio fuori dalla portata dei bambini. L'utilizzo dell'apparecchio è consentito soltanto a persone che sono a conoscenza delle istruzioni per l'uso e hanno confidenza con il suo funzionamento.
- Verificare se gli utensili di taglio non ruotano quando il motore si trova in marcia al minimo.
- Controllare la macchina per la presenza di fissaggi allentati e componenti danneggiati (ad es. crepe negli utensili di taglio).
- Le norme nazionali possono imporre dei vincoli all'utilizzo della potatrice ad asta.
- È necessario eseguire un controllo giornaliero visivo prima dell'utilizzo e dopo una caduta o altri urti, per rilevare danni o difetti significativi.
- Indossare scarpe antiscivolo e indumenti aderenti.

- **Avviso!** Non utilizzare mai la macchina se l'utilizzatore è stanco, malato o sotto l'effetto di alcol o altre droghe.
- **Avviso!** Pericolo di lesioni per terze persone. È necessario mantenere una distanza di sicurezza dalla macchina durante le operazioni.
- Assumere una posizione stabile e mantenere l'equilibrio durante l'esercizio. Utilizzare la tracolla di trasporto in dotazione.
- Tenere la macchina, gli utensili di taglio e la relativa copertura in un buono stato operativo.
- È necessario concedersi pause regolari e cambiare posizione di lavoro.
- Rimuovere i rami tagliando a più riprese. **Avviso!** Agire con cautela quando si assumono posizioni di lavoro pericolose e sussiste il pericolo di essere colpiti da rami che cadono o che rimbalzano dopo avere toccato terra.

5.4.4 Utilizzo e trattamento

- Non avviare mai l'apparecchio prima che lama, la catena della sega e la copertura della ruota dentata siano montate correttamente.
- Non tagliare legno posto a terra, né provare di segare radici che spuntano dal suolo. Evitare in ogni caso che la catena della sega si infili nel terreno per evitare che si smussi subito.
- Qualora per sbaglio il dispositivo dovesse toccare un oggetto fisso, spegnere subito il motore ed esaminare eventuali danni sul dispositivo.
- Dopo 30 minuti di lavoro occorre fermarsi per minimo un'ora. Cambiare regolarmente la propria posizione di lavoro.
- Quando la potatrice ad asta viene arrestata per effettuare una manutenzione, una riparazione, un'ispezione o uno stoccaggio, spegnere il motore, staccare la pipetta della candela di accensione e accertarsi che tutte le parti in movimento si siano completamente fermate. Prima di controllare o regolare la macchina, farla raffreddare.
- Sottoporre il dispositivo a un'accurata manutenzione. Controllare che i componenti mobili funzionino in modo impeccabile e non si blocchino; verificare che non ci siano componenti rotti o danneggiati che possano influenzare il funzionamento del dispositivo. Fare riparare le parti danneggiate prima dell'utilizzo del dispositivo. Molti incidenti sono dovuti ad una manutenzione impropria dei dispositivi.
- Conservare gli utensili di taglio affilati e puliti. Utensili di taglio con bordi affilati e sottoposti ad una manutenzione accurata si bloccano con una frequenza minore e sono più agevoli da controllare.
- Fare eseguire la manutenzione del dispositivo da personale appositamente qualificato. Utilizzare solo pezzi di ricambio originali consigliati dal produttore. Altri attrezzi da taglio non consigliati dal produttore possono causare danni o lesioni all'apparecchio. Attrezzi da taglio consigliati:

Barra di guida di tipo AL10-39-507P/Kangxin
Topo di catena della sega 3/8.050-39/Kangxin

5.4.4.1 Misure preventive contro possibili contraccolpi

⚠ **Attenzione contraccolpo!**

- Fare attenzione ai contraccolpi del dispositivo durante il lavoro. Sussiste il pericolo di lesioni. Evitare contraccolpi prestando attenzione e utilizzando correttamente la sega dal punto di vista tecnico.
- In alcuni casi, il contatto con la punta della guida può provocare una reazione inaspettata all'indietro, durante la quale la barra di guida può essere spinta verso l'alto e in direzione dell'operatore.



Il taglio nella zona marcata della lama dovrebbe essere evitato per impedire un eventuale contraccolpo. Il contraccolpo può verificarsi quando la punta della barra di guida tocca un oggetto o quando il legno si piega e la catena della sega si blocca durante il taglio.



Se la catena della sega si incastra nel bordo superiore della barra di guida, quest'ultima può arretrare violentemente nella direzione dell'operatore. Ognuna di queste reazioni può fare perdere il controllo della sega e provocare possibili gravi lesioni. Non affidarsi esclusivamente ai dispositivi di sicurezza integrati nella sega.

In qualità di utilizzatore di una sega a catena, occorre adottare svariate misure, in modo da lavorare senza subire lesioni né incidenti.

Un contraccolpo è la conseguenza di un utilizzo errato o improprio.

È possibile evitarlo adottando le dovute misure preventive, come di seguito descritto:

- **Tenere saldamente con entrambe le mani la sega a catena, circondando con i pollici e le dita le impugnature. Posizionare il corpo e le braccia in modo tale da poter resistere ai contraccolpi.** Se si adottano le dovute misure, l'operatore può controllare i contraccolpi. Non lasciare andare mai la sega a catena.
- **Evitare una posizione del corpo insolita e non segare sopra l'altezza delle spalle.** In questo modo, è possibile evitare di toccare involontariamente oggetti con la punta della guida e migliorare il controllo della sega a catena in situazioni inattese.

- **Utilizzare sempre barre di ricambio e catene per seghe prescritte dal produttore.** Guide e catene di ricambio non appropriate possono portare allo strappo della catena della sega e/o al contraccolpo.
- **Attenersi alle istruzioni del produttore per affilare la catena della sega e per eseguire i relativi interventi di manutenzione.** Limitatori di profondità troppo bassi aumentano il rischio di contraccolpi.
- **Non segare con la punta della lama.** Sussiste il pericolo di contraccolpi.
- Sussiste il pericolo di contraccolpi.
- Assicurarsi che non siano presenti oggetti sul fondo, sui quali è possibile inciamparsi.
- Rimuovere i rami tagliando a più riprese.
- **Avviso! Agire con cautela quando si assumono posizioni di lavoro pericolose.**

5.5 Rischi residui

Anche con un utilizzo corretto e rispettando tutte le disposizioni di sicurezza possono ancora sussistere dei rischi residui.

- Lesioni da taglio
- Danni all'udito
- Una permanenza prolungata nelle immediate vicinanze dell'apparecchio in funzione può causare danni all'udito. Usare gli otoprotettori!
- Danni alla salute, derivanti dalle oscillazioni della mano e del braccio, nel caso il dispositivo venga utilizzato per un intervallo di tempo prolungato o non sia azionato o sottoposto a manutenzione in modo corretto.
- I sistemi di ammortizzazione delle vibrazioni non sono una garanzia contro patologie vascolari (sindrome del dito bianco) o la sindrome del tunnel carpale. Per tale motivo, durante un impiego continuo e regolare dell'apparecchio occorre monitorare attentamente lo stato delle dita e del carpo. Nel caso in cui dovessero presentarsi i sintomi delle suddette malattie, rivolgersi immediatamente a un medico. Per ridurre il rischio della "malattia del dito bianco", mantenere le mani al caldo durante il lavoro e fare delle pause ad intervalli regolari.
- Nonostante l'osservanza delle istruzioni di servizio, possono anche insorgere rischi residui non evidenti.
- Spegnerne subito l'apparecchio in caso di blocco della catena della sega e rimuovere la pipetta della candela di accensione. Successivamente rimuovere l'oggetto estraneo.

6. Dati tecnici

Azionamento

Cilindrata	52 cm ³
Potenza nominale del motore	1,4 kW
Velocità di minimo	3200± 300 min ⁻¹
Volume del serbatoio del carburante	1200 cm ³
Tipo di motore	Motore a 2 tempi, raffreddato ad aria
Peso dell'unità motore	4,0 kg
Peso dell'unità motore con il tosaerba a filo	7,3 kg
Peso dell'unità motore con la falciatrice a motore	7,3 kg
Peso dell'unità motore con la potatrice ad asta	7,5 kg
Peso dell'unità motore con la tosasiepi	7,9 kg

Dati di taglio del tosaerba a filo

Diametro di taglio	420 mm
Spessore del filo	2 x 2,5 mm
Lunghezza del filo	4 m
Regime max. del tosaerba a filo	6600 min ⁻¹
Regime massimo con tosaerba a filo n_{max}	9000 min ⁻¹

Dati di taglio della falciatrice a motore

Diametro di taglio	255 mm
Spessore della lama di taglio	1,4 mm
Diametro del foro di alloggiamento	25,4 mm
Numero di denti	3
Regime max. della falciatrice a motore	10000 min ⁻¹

Dati di taglio del tosasiepi

Diametro di taglio	24 mm
Regolazione angolare della lama	+ 90° / 0° / -75° (165°)
Lunghezza di taglio	390 mm
Regime massimo del motore con la tosasiepi n_{max}	10000 min ⁻¹

Dati di taglio della potatrice ad asta

Lunghezza barra di guida	300 mm
Lunghezza di taglio	260 mm
Barra di guida Modello	AL10-39-507P / Kangxin
Passo della catena della sega	3/8"

Modello della catena della sega	3/8.050-39 / Kangxin
Spessore della maglia della catena	1,27 mm
Volume del serbatoio dell'olio	140 cm ³
Regime massimo del motore con potatrice ad asta n_{max}	9300 min ⁻¹

Con riserva di modifiche tecniche!

Rumore

Informazioni relative all'emissione sonora in base a ISO 22868; EN ISO 3744:1995:

	Tosa-erba a filo	Falcia-trice a motore	Tosasiapi	Potatrice ad asta
Livello di pressione acustica L_{pA}	97,6 dB	97,6 dB	96,3 dB	96,2 dB
Incertezza K_{pA}	3 dB	3 dB	3 dB	3 dB
Livello di potenza acustica L_{WA}	113,9 dB	114 dB	109,9 dB	109,6 dB
Incertezza K_{WA}	3 dB	3 dB	3 dB	3 dB

Indossare degli otoprotettori.

L'esposizione al rumore può provocare la perdita dell'udito.

Vibrazione:

Valore di vibrazione in base a ISO 22867:

Tosaerba a filo:

A_{hv} = davanti 5,83 m/s²; dietro 8,14 m/s²

Falcia-trice a motore:

A_{hv} = davanti 5,81 m/s²; dietro 8,16 m/s²

Tosasiapi:

A_{hv} = davanti 5,83 m/s²; dietro 8,14 m/s²

Potatrice ad asta:

A_{hv} = davanti 5,84 m/s²; dietro 8,16 m/s²

Incertezza di misura K_{pA} = 1,5 m/s²

Ridurre al minimo l'emissione sonora e le vibrazioni!

- Utilizzare soltanto apparecchi che si trovano in uno stato perfetto.
- Eseguire regolarmente la manutenzione e la pulizia dell'apparecchio.
- Adattare il proprio modo di lavorare all'apparecchio.
- Non sovraccaricare l'apparecchio.
- Far eventualmente controllare l'apparecchio.
- Spegnerne l'apparecchio quando non viene utilizzato.
- Indossare un paio di guanti.

Avviso!

In caso di utilizzo prolungato, possono presentarsi problemi di vascolarizzazione nelle mani dell'operatore (fenomeno di Raynaud) a causa delle vibrazioni. La sindrome di Raynaud è un'angiopatia consistente nella costrizione improvvisa dei piccoli vasi sanguigni delle dita delle mani e dei piedi. Le aree interessate non vengono più irrorate di sangue a sufficienza e per questo motivo diventano estremamente pallide. L'utilizzo frequente di dispositivi vibranti può causare danni ai nervi nelle persone che soffrono di problemi di vascolarizzazione (ad es. fumatori, diabetici). Se si notano delle alterazioni insolite, terminare subito il lavoro e consultare un medico.

Per ridurre i pericoli, osservare le istruzioni qui riportate:

- Tenere il proprio corpo e soprattutto le mani al caldo se fa freddo.
- Fare delle pause ad intervalli regolari e muovere le mani per favorire la vascolarizzazione.
- Ridurre al minimo le vibrazioni della macchina mediante una manutenzione regolare e parti fisse sull'apparecchio.

7. Prima della messa in funzione

- Aprire l'imballaggio ed estrarre con cautela l'apparecchio.
- Rimuovere il materiale di imballaggio nonché le staffe di sicurezza per il trasporto e l'imballaggio (se presenti).
- Controllare se il contenuto della fornitura è completo.
- Controllare l'apparecchio e gli accessori per rilevare l'eventuale presenza di danni dovuti al trasporto.
- Ove possibile, conservare l'imballaggio fino alla scadenza della garanzia.

⚠ PERICOLO

L'apparecchio e il materiale di imballaggio non sono giocattoli per bambini! I bambini non devono giocare con i sacchetti di plastica, pellicole e piccole parti! Sussiste il pericolo di ingerimento e soffocamento!

Controllare l'apparecchio prima di ogni messa in funzione:

- Tenuta del sistema del carburante.
- Stato impeccabile ed integrità dei dispositivi di protezione e del dispositivo di taglio.
- Posizionamento corretto di tutti i collegamenti a vite.
- Mobilità di tutte le parti in movimento.

Carburante e olio

- Carburanti consigliati
 - Utilizzare una miscela di benzina senza piombo e di olio speciale per motori a 2 tempi. Realizzare la miscela di carburante come da tabella di miscelazione del carburante.
 - Non utilizzare carburante E10.

Attenzione:

Non utilizzare una miscela di carburante che sia stata stoccata per un periodo superiore a 90 giorni.

Attenzione:

Non utilizzare olio per motori a 2 tempi con un rapporto di miscelazione raccomandato di 100:1. In caso di danni al motore dovuti a lubrificazione insufficiente, decade la garanzia del produttore sul motore.

Attenzione:

Utilizzare per il trasporto e lo stoccaggio di carburante solo contenitori appositamente predisposti e ammessi. Aggiungere sempre la quantità corretta di benzina ed olio per motore a 2 tempi nella bottiglia di miscelazione in dotazione (29). Scuotere poi bene il contenitore.

Non utilizzare mai olio per motori a 4 tempi o motori a 2 tempi raffreddati ad acqua. Questo potrebbe sporcare la candela d'accensione, bloccare l'elemento di scarico dell'aria o fare incastrare l'anello del pistone. Le miscela di carburante non utilizzate per un mese o più possono intasare il carburatore o influenzare il funzionamento del motore. Non inserire il carburante necessario all'interno di un contenitore a tenuta d'aria e conservarlo in un locale buio e freddo.

Tabella di miscelazione del carburante

Procedura di miscelazione: 40 parti di benzina per 1 parte di olio

Esempio:

1 l benzina: 0,025 l olio per motore a 2 tempi

5 l benzina: 0,125 l olio per motore a 2 tempi

Avviso! Fare attenzione ai gas di scarico.

Spegnere sempre il motore prima di eseguire il rifornimento.

Non inserire mai benzina nello strumento mentre il motore è in funzione o è caldo. Sussiste il pericolo di incendio!

Riempire il serbatoio solo all'aperto o in locali con sufficiente ventilazione. Assicurarsi che il carburante non penetri nel terreno (tutela ambientale). Utilizzare un supporto idoneo. Utilizzare soltanto olio per la catena bio.

8. Montaggio

All'atto del montaggio di questa macchina, si prega di attenersi alle relative indicazioni di montaggio indicate.

8.1 Montaggio della maniglia (10) anteriore (fig. 2)

Nota:

La maniglia anteriore (10) può essere montata in due posizioni diverse. A tale scopo, selezionare uno dei due fori di posizionamento predisposti (33) sul gambo dell'unità di trasmissione del motore (1).

Montare la maniglia anteriore (10) sul manico dell'unità di trasmissione del motore (1):

- Posizionare l'anello di gomma (34) sul gambo dell'unità di trasmissione del motore (1).
- Accertarsi che la tacca dell'anello di gomma (34) combaci con uno dei fori di posizionamento (33).
- Posizionare la staffa di protezione (35) sull'anello di gomma (34). A tale scopo inserire il perno nel foro di posizionamento desiderato (33). Assicurarsi che la staffa di protezione (35) punti verso sinistra (verso l'utilizzatore).
- Posizionare la maniglia anteriore (10) sulla staffa di protezione (35) e stringerla con le viti a esagono cavo (36). Utilizzare a tale proposito la chiave esagonale a testa incassata dim. 4 (31).

8.2 Montaggio della falciatrice a motore / del tosaerba a filo (13)

Attenzione!

Quando la falciatrice a motore / il tosaerba a filo (13) è montata sull'unità di trasmissione del motore (1), rimuovere sempre la pipetta della candela di accensione (6) prima di un controllo e i lavori di regolazione.

8.2.1 Montaggio dello scudo di protezione della falciatrice a motore / del tosaerba a filo (14) (fig. 3)

- Collocare lo scudo di protezione (14) sulle viti premontate (37) sulla falciatrice a motore / sul tosaerba a filo (13).
- Stringere le viti premontate (37).
- Per il montaggio dello scudo di protezione (14) utilizzare la chiave esagonale a testa incassata mis. 5 (32).

⚠ Avviso!

Non utilizzare mai la falciatrice a motore / il tosaerba a filo (13) privi di scudo di protezione (14)!

8.2.2 Montaggio/smontaggio della falciatrice a motore (fig. 4, 5)

Il dispositivo addizionale della falciatrice a motore/del tosaerba a filo (13) può essere utilizzato con la lama di taglio (15) come falciatrice a motore.

- Smontare il dado (42), il coperchio (41) e la flangia esterna (40) dal perno filettato (39).
- La flangia interna (38) rimane sul perno filettato (39).
- Posizionare la lama di taglio (15) sulla flangia interna (38). Assicurarsi che la direzione di rotazione della lama di taglio (15) corrisponda alla direzione indicata dalla freccia sullo scudo di protezione (14).
- Spingere poi la flangia esterna (40) e il coperchio (41) sul perno filettato (39).
- Fissare la lama di taglio (15) con il dado (42).
- Stringere il dado (42) con la chiave per candele (30). A tale scopo, mantenere ferma la flangia interna (38) con l'ausilio della chiave esagonale a testa incassata dim. 5 (32) (vedere fig. 5)
- Lo smontaggio della lama di taglio (15) avviene in ordine inverso.

⚠ **Avviso!**

Assicurarsi prima dell'uso che la falciatrice a motore sia montata correttamente!

8.2.3 Montaggio/smottaggio del tosaerba a filo (fig. 4, 6, 7)

Il dispositivo addizionale della falciatrice a motore/del tosaerba (13) può essere utilizzato con la bobina di filo (16) come tosaerba a filo.

- Smontare il dado (42), il coperchio (41) e la flangia esterna (40) dal perno filettato (39). **Attenzione filettatura sinistrorsa!**
- Il dado (42), il coperchio (41) e la flangia esterna (40) non sono necessari per il montaggio della bobina di filo (16).
- Mantenere ferma la flangia interna (38) con l'ausilio della chiave esagonale a testa incassata dim. 4 (31) (vedere fig. 6)
- Ruotare la bobina di filo (16) in senso antiorario sul perno filettato (39) e fissare la bobina (16) sul perno filettato (39), stringendola a mano.
- Lo smontaggio della bobina di filo (16) avviene in ordine inverso.

Assicurarsi che la direzione di rotazione della bobina di filo (16) corrisponda alla direzione indicata dalla freccia sullo scudo di protezione (14).

8.3 Montaggio della tosasiepi (17)

La tosasiepi (17) è già completamente montata.

Attenzione!

Quando la tosasiepi (17) è montata sull'unità di trasmissione del motore (1), rimuovere sempre la pipetta della candela di accensione (6) prima di un controllo e i lavori di regolazione.

8.4 Montaggio della potatrice ad asta (21)

Attenzione!

Quando la potatrice ad asta (21) è montata sull'unità di trasmissione del motore (1), rimuovere sempre la pipetta della candela di accensione (6) prima di un controllo e i lavori di regolazione.

8.4.1 Montaggio della lama (26) e della catena della sega (25) (fig. 8, 9, 10)

- Rimuovere la copertura della ruota dentata (43) allentando il dado di fissaggio della lama (24).
- Ruotare la vite di tensionamento della catena (45) con cautela a sinistra fino a battuta di arresto. In questo modo si facilita l'inserimento della lama (26).
- La catena della sega (25) si inserisce nella scanalatura perimetrale della lama (26).
- Inserire la lama (26) con la catena della sega inserita (25) nel supporto della potatrice ad asta (21). (Fig. 9)
- Fare attenzione all'orientamento dei denti della catena (Fig. 9).
- Portare la catena della sega (25) attorno alla ruota dentata (44). Nel fare questo, assicurarsi che i denti della catena della sega (25) si innestino in modo sicuro nella ruota dentata (44).
- Inserire la lama (26), come mostrato nella figura 9, nel supporto sul riduttore. La lama (26) deve agganciarsi nel bullone di messa in tensione della catena (45a).
- Riapplicare la copertura della ruota dentata (43) e il dado di fissaggio della lama (24).

Attenzione!

Stringere definitivamente il dado di fissaggio della lama (24) solo dopo aver regolato la tensione della catena (vedere sezione 8.4.2 "Tensionamento della catena della sega").

8.4.2 Tensionamento della catena della sega (25) (Fig. 10)

- Allentare il dado di fissaggio della lama (24) per la copertura della ruota dentata (43) di un paio di giri.
- Regolare la tensione della catena con l'apposita vite di tensionamento (45). Girando la vite verso destra aumenta la tensione della catena, girandola invece verso sinistra diminuisce. La catena della sega (25) è da ritenersi correttamente tesa quando al centro della lama (26) può essere sollevata di ca. 2 mm.
- Stringere nuovamente il dado di fissaggio della lama (24) per la copertura della ruota dentata (43).
- **Attenzione!** Tutti gli elementi della catena della sega (25) devono trovarsi nella scanalatura di guida della lama (26).

Procedura per il tensionamento della catena della sega (25):

La catena della sega (25) deve essere correttamente tesa per garantire un funzionamento sicuro. Si è in presenza della tensione ottimale quando la catena della sega (25) può essere sollevata di 2 mm al centro della lama (26).

Visto che la catena della sega (25) si riscalda durante l'uso e si modifica dunque la sua lunghezza, controllare la tensione della catena al più tardi ogni 10 min. e regolarla secondo necessità. Questo vale soprattutto per le catene nuove.

Una volta terminato il lavoro, allentare la catena della sega (25) perché raffreddandosi si accorcia. In questo modo si evita che la catena della sega (25) subisca danni.

8.4.3 Riempimento della lubrificazione automatica della catena della sega (Fig. 10)

Si consiglia in questo caso di utilizzare un olio della catena della sega bio di normale uso commerciale.

- Rimuovere il coperchio del serbatoio dell'olio (46) dal serbatoio dell'olio (23).
- Riempire il serbatoio dell'olio (23) fino alla marcatura MAX con olio della catena della sega.
- Chiudere il coperchio del serbatoio dell'olio (46).

Attenzione! L'olio è facilmente infiammabile. Evitare di fumare e la presenza di fiamme o scintille libere vicino all'olio.

9. Prima della messa in funzione

⚠ Attenzione!

Prima della messa in funzione è obbligatorio montare completamente il prodotto!

Non mettere mai in funzione l'unità di trasmissione del motore (1) senza la falciatrice a motore / il tosaerba a filo (13), la tosasiepi (17) o la potatrice ad asta (21).

9.1 Applicare la falciatrice a motore / tosaerba a filo (13), la tosasiepi (17) o la potatrice ad asta (21) (di seguito nominato dispositivo di taglio) all'unità di trasmissione del motore (1) (fig. 11)

- Rimuovere la calotta di protezione dal gambo del dispositivo di taglio.
- Tirare il perno di sblocco (11) e spingere il gambo del dispositivo di taglio nel manicotto dell'unità di trasmissione del motore (1).
- Storcere il gambo leggermente fino a quando il perno di sblocco non scatti in posizione (11).
- Stringere a questo punto la vite di chiusura (12).

Lo smontaggio del dispositivo di taglio avviene in ordine inverso.

9.2 Applicare la tracolla di trasporto (28) (fig. 12-14)

L'apparecchio multifunzione 4 in 1 deve essere utilizzato con la tracolla (28).

- Indossare la tracolla di trasporto (28) (fig. 13 e 14).
- Regolare la lunghezza della tracolla in modo che il moschettone (a) si trovi a circa un palmo sotto all'anca destra.
- È possibile fissare l'apparecchio multifunzione 4 in 1 in diverse posizioni, in base all'attrezzo montato e al livello di riempimento del serbatoio del carburante (8), alla tracolla di trasporto (28).
- Agganciare l'apparecchio multifunzione 4 in 1 con il moschettone (a) in una posizione idonea dell'occhiello di supporto (2).
- Lasciare pendere in verticale l'apparecchio multifunzione 4 in 1.

Attenzione!

- L'attrezzo da taglio sulla falciatrice a motore / il tosaerba a filo (13) non deve toccare il terreno nella normale posizione di lavoro.
- Nell'utilizzo della tosasiepi (17) o della potatrice ad asta (21), l'apparecchio multifunzione 4 in 1 si dovrebbe orientare in orizzontale.
- Non avviare l'apparecchio multifunzione 4 in 1 quando è agganciato alla tracolla di trasporto! Agganciare l'apparecchio con il moschettone (a) della tracolla di trasporto (28) all'occhiello di supporto (2) solo quando il motore è acceso.

Passante di sicurezza sulla tracolla

- **ATTENZIONE!** In caso di emergenza è possibile tirare la linguetta di sicurezza (b) sulla tracolla di trasporto (28). La macchina si stacca allora immediatamente dalla tracolla di trasporto (28) e cade a terra.

9.3 Rabboccare con carburante

⚠ Pericolo di lesioni! La benzina è esplosiva!

Spegnere il motore e farlo raffreddare!

Indossare guanti protettivi!

Evitare il contatto con la pelle o gli occhi!

Attenersi assolutamente alla sezione "Indicazioni di sicurezza".

- Rifornire il dispositivo solo all'aperto o in aree con sufficiente ventilazione.
- Pulire la zona circostante del tappo del serbatoio del carburante (8). Impurità nel serbatoio causano anomalie di funzionamento.
- Scuotere ancora una volta il contenitore con la miscela di carburante prima di rabboccare con esso il serbatoio.
- Aprire con cautela il tappo del serbatoio del carburante (8), per scaricare eventuali sovrapressioni presenti.

- Riempire attentamente con la miscela di carburante fino al bordo inferiore del bocchettone di riempimento del serbatoio del carburante (8). Utilizzare un imbuto o un altro ausilio per evitare uno sversamento del carburante.
- Richiudere il tappo del serbatoio del carburante (8). Accertarsi che il tappo del serbatoio sia chiuso a tenuta.
- Pulire il tappo del serbatoio e l'area circostante.
- Verificare il serbatoio del carburante (8) e le tubazioni del carburante per la presenza di perdite.
- Prima dell'avvio del motore, allontanarsi di almeno tre metri dal luogo di rifornimento.

9.3.1 Scarico del carburante

Svuotare il serbatoio del carburante (8) solo all'aperto o in locali con sufficiente ventilazione. Assicurarsi che il carburante non penetri nel terreno (tutela ambientale). Utilizzare un supporto idoneo.

- Tenere un contenitore di raccolta sotto il serbatoio del carburante (8).
- Svitare il tappo del serbatoio del carburante (8) e rimuoverlo.
- Fare uscire la miscela benzina/olio completamente.
- Stringere di nuovo manualmente il tappo del serbatoio.

10. Funzionamento

Non mettere mai in funzione l'unità di trasmissione del motore (1) senza la falciatrice a motore / il tosaerba a filo (13), la tosasiepi (17) o la potatrice ad asta (21).

10.1 Accensione dell'apparecchio

Non avviare lo strumento prima che sia montato completamente.

⚠ Pericolo di lesioni!

Accendere l'apparecchio multifunzione 4 in 1 solo se è montato un dispositivo di taglio! Rimuovere la relativa protezione di trasporto e ispezionare lo strumento per verificare che sia in buono stato.

Non utilizzare mai un dispositivo di taglio danneggiato, regolato o sottoposto a manutenzione in modo errato oppure non montato completamente e in modo sicuro.

Eeguire in controllo prima dell'uso!

Controllare che lo strumento sia in condizioni sicure:

- Controllare se l'apparecchio presenta delle perdite.
- Controllare la presenza di danni visibili sullo strumento.
- Controllare che tutti i componenti dello strumento siano applicati in modo sicuro.

- Controllare che tutti i dispositivi di sicurezza siano in buone condizioni e pronti al funzionamento.

10.1.1 Accensione (Fig. 1, 15)

Non appena si è montato lo strumento correttamente, avviare il motore come segue:

Accensione a freddo del motore:

1. Tirare l'interruttore ON/OFF (3) all'indietro in posizione di accensione.
2. Ruotare la leva di comando dello starter (47) in posizione
3. Premere la pompa del carburante (48) sette volte.
4. Tirare la maniglia del cavo dello starter (7) da 3 a 5 volte per avviare il motore.
ATTENZIONE! Non mettere mai il piede sull'unità di trasmissione del motore (1), né inginocchiarsi su di essa.
5. Quando il motore è in funzione, attendere brevemente e accelerare tramite la leva dell'acceleratore (9). Portare la leva di comando dello starter (47) in posizione
6. Per avviare il dispositivo di taglio, azionare con il palmo della mano il blocco di accensione (4) e premere poi con le dita sulla leva dell'acceleratore (9). Maggiore è la pressione esercitata sulla leva dell'acceleratore (9), maggiore sarà il numero di giri del motore. Rilasciando la leva dell'acceleratore, il motore ritorna alla marcia al minimo (9) e l'attrezzo da taglio si arresta. L'attrezzo da taglio non deve ruotare o muoversi in marcia al minimo!
7. Se si presentano dei problemi, spingere subito l'interruttore on/off (3) su "STOP" per arrestare il motore.

Attenzione! Il dispositivo di taglio può continuare a ruotare per alcuni secondi.

Avvio a motore caldo

1. Per l'avvio a motore caldo è possibile lasciare la leva di comando dello starter in posizione "Avviamento a caldo e funzionamento"
2. Tirare la maniglia del cavo dello starter (7) da 3 a 5 volte per avviare il motore.
ATTENZIONE! Non mettere mai il piede sull'unità di trasmissione del motore (1), né inginocchiarsi su di essa.

Nota:

Se il motore non si avvia nemmeno dopo molteplici tentativi, leggere la sezione "Risoluzione dei problemi".

Nota:

Estrarre il cavo di avviamento sempre in modo diritto. Se lo si estrae formando un angolo, si genera dell'attrito sull'occhiello. A seguito di tale attrito, la corda si consuma e si usura più rapidamente. Tenere sempre

la maniglia del dispositivo di accensione quando il cavo si reinserisce.

Non lasciare mai che la corda scatti all'indietro dopo che è stata estratta.

Nota:

Non avviare il motore nell'erba alta.

Non avviare il motore quando l'apparecchio è agganciato alla tracolla di trasporto (28).

⚠ Attenzione

In caso di emergenza è possibile tirare la linguetta di sicurezza (b) sulla tracolla di trasporto (28). La macchina si stacca allora immediatamente dalla tracolla di trasporto (28) e cade a terra.

⚠ Attenzione:

Eeguire questa tecnica operativa con la massima attenzione. Quanto maggiore è la distanza dell'attrezzo da taglio da terra, tanto maggiore sarà il pericolo che il materiale da tagliare e oggetti esterni possano essere scaraventati all'esterno.

10.1.2 Arresto del motore

1. Spingere l'interruttore on/off (3) in posizione "STOP".
2. Attendere l'arresto del motore prima di deporre l'apparecchio.

11. Istruzioni di lavoro

ATTENZIONE:

Tenere di norma la falciatrice a motore / tosaerba a filo per mezzo delle superfici isolate della maniglia, in quanto il dispositivo di taglio può entrare in contatto con cavi elettrici nascosti. Il contatto del dispositivo di taglio con una linea sotto tensione può mettere in tensione le parti metalliche del dispositivo e causare una scossa elettrica. Garantire sempre una posizione stabile e una postura di lavoro corretta.

11.1 Lavorare con la falciatrice a motore / tosaerba a filo (13)

Quando si lavora con la falciatrice a motore / tosaerba a filo (13), è necessario montare lo scudo di protezione della falciatrice a motore / tosaerba a filo (14) per il funzionamento a lame e a filo, al fine di evitare la proiezione all'esterno di oggetti.

La lama di taglio (14a) nello scudo di protezione della falciatrice a motore / tosaerba a filo (14) taglia automaticamente il filo alla lunghezza ideale. (Fig. 7)

11.1.1 Falciatura con la falciatrice a motore (13)

- Prendere per prima cosa dimestichezza con l'utilizzo e il comando dell'apparecchio quando questo è spento, nel caso in cui si lavorasse per la prima volta con una falciatrice a motore (13).

- La falciatrice a motore (13) è concepita in modo da poter essere controllata dall'operatore esclusivamente dal lato destro del corpo.
- Tenere sempre la falciatrice a motore (13) con due mani dalla maniglia posteriore (5) e da quella anteriore (10).
- Tenere con la mano destra la maniglia posteriore (5) e con quella sinistra la maniglia anteriore (10).
- Fare sempre attenzione poiché l'attrezzo da taglio continua a ruotare ancora per un breve lasso di tempo dopo il rilascio della leva dell'acceleratore (9).
- Assicurarsi che la marcia al minimo del motore sia impeccabile, in modo che l'attrezzo da taglio non ruoti più quando non si preme la leva dell'acceleratore (9).
- Lavorare sempre ad un numero di giri elevato; in questo modo si ottengono i migliori risultati di taglio.
- Muovere l'apparecchio con una traiettoria uniforme a forma di arco, da sinistra a destra e poi in senso contrario. Passare poi al taglio della sezione successiva. (Fig. 16)
- Attenzione: Portare sempre l'apparecchio indietro in posizione iniziale prima di procedere al taglio della sezione successiva.
- Se durante il lavoro si urta una pietra o un altro ostacolo, spegnere il motore ed estrarre la pipetta della candela (6). Controllare la presenza di eventuali danni sulla falciatrice a motore (13).
- Attenzione: In caso di operazioni su terreni accidentati e su pendii, portare sempre particolare attenzione. In caso di erba alta, eseguire il taglio gradualmente, in modo da non sovraccaricare lo strumento. Tagliare per prima cosa le punte, procedendo poi con un lavoro graduale.
- Indossare sempre occhiali protettivi ed otoprotettori e, nei lavori di taglio forestale, un casco di protezione approvato.
- In caso di utilizzo di strumenti di taglio metallici, sussiste fondamentalmente il pericolo di un contraccolpo, qualora l'attrezzo incontri un ostacolo fisso (pietre, alberi, rami etc.). In questo caso lo strumento subisce un contraccolpo dovuto al cambio di direzione.
- Per quanto riguarda sterpaglia e piante selvatiche, "immergere" la falciatrice a motore (13) dall'alto. In questo modo si trita il materiale da tagliare.
- Attenzione! La lama di taglio (15) continua a funzionare! Non frenare la lama di taglio (15) con la mano.
- Tenere la lama di taglio (15) / l'unità di taglio della falciatrice a motore lontana (13) dai piedi.

ATTENZIONE:

Eeguire questa tecnica operativa con la massima attenzione. Quanto maggiore è la distanza dell'attrezzo da taglio da terra, tanto maggiore sarà il pericolo che il materiale da tagliare e oggetti esterni possano essere scaraventati all'esterno.

11.1.2 Falcatura con il tosaerba a filo

- Utilizzare la bobina di filo (16) per ottenere un taglio pulito anche su bordi irregolari, pali di recinti e alberi.
- Avvicinare il filo di falcatura ad un ostacolo con attenzione e tagliare con la punta del filo attorno all'ostacolo stesso. In caso di contatto del filo di falcatura con pietre, alberi e muri, il filo si sfrangia prematuramente o si rompe.
- Non sostituire mai il filo in plastica con un filo metallico - Pericolo di lesioni!

11.1.2.1 Dispositivo automatico del filo di taglio (Fig. 17)

- Il tosaerba a filo viene consegnato assieme ad una bobina di filo (16) piena.
- Il filo si usura durante il lavoro.
- Per continuare ad alimentare con filo nuovo, premere il dispositivo di azionamento (16a) sulla bobina di filo (16) con forza sul terreno, mentre il motore è in funzione.
- Il filo viene sbloccato automaticamente dalla forza centrifuga. Mediante la lama sullo scudo di protezione (14a) si accorcia il filo alla lunghezza desiderata.

11.2 Lavoro con il tosasiepi (17)

- Il tosasiepi è adatto soltanto per tagliare siepi, cespugli e arbusti.
- Tenere il tosasiepi con entrambe le mani ad una distanza di sicurezza.
- Il diametro di taglio massimo dipende dal tipo di legno, dall'età, dall'umidità contenuta e dalla durezza del legno.
- Accorciare dunque i rami molto spessi alla lunghezza adeguata prima di tagliare la siepe usando un'apposita cesoia.
- Il tosasiepi può essere spostato, grazie alla sua lama bilata, in avanti o all'indietro oppure da un lato all'altro con movimenti oscillatori.
- Tagliare per prima cosa i lati delle siepi e solo successivamente il bordo superiore.
- Tagliare la siepe dal basso verso l'alto.
- Tagliare la siepe a forma di trapezio. Questo impedisce la calcificazione della parte inferiore della siepe a causa dell'assenza di luce.
- Tendere una corda per tracciare su tutta la lunghezza della siepe se si desidera potare il bordo superiore della siepe in modo uniforme.
- Eseguire il tagli in più passate se è necessaria una potatura massiccia.
- Rimuovere assolutamente dalla siepe componenti esterni (ad es. filo metallico), in quanto tali pezzi possono danneggiare le lame della tosasiepi.
- **Attenzione!** Le lame continuano a funzionare! Non frenare le lame con la mano.

Il momento giusto per tagliare:

- Siepe di latifoglie: Giugno e ottobre
- Siepe di conifere: Aprile e agosto
- Siepe a rapida crescita: da maggio ogni 6 settimane circa

Fare attenzione agli uccelli che fanno il nido nella siepe. Posticipare il taglio della siepe o tralasciare l'area interessata.

11.2.1 Regolazione angolare

Il tosasiepi (17) può essere adattato alle condizioni di lavoro ruotando la testa di taglio da +90° a -75°. (Fig. 19 e 20).

- **Attenzione!** Eseguire la regolazione solo a motore spento!
- Premere sulle due leve di sblocco e regolare la testa di taglio nella posizione desiderata. (fig. 19 e 20)
- Utilizzare a tale proposito la leva di regolazione (18).
- Rilasciare le due leve di sblocco fino a quando non si innestano nella dentatura.
- Prima della messa in funzione, controllare che le leve di sblocco siano innestate correttamente.

Attenzione!

La testa di taglio con l'unità di taglio (19) non deve essere orientata completamente all'indietro parallela al braccio della tosasiepi (17)! Non lavorare mai con questa regolazione! Questa posizione serve solo per il trasporto.

Lubrificare le lame e il sistema di regolazione angolare con olio lubrificante ecocompatibile prima di iniziare il lavoro. Oliare le lame regolarmente anche durante il lavoro stesso.

Attenzione!

Oliare solo a motore spento!

Attenzione!

Un utilizzo errato o improprio può danneggiare il tosasiepi e provocare gravi lesioni dovuti alla proiezione di pezzi all'esterno.

Per ridurre il rischio di incidenti dovuti al tosasiepi, rispettare i seguenti punti:

- Non tagliare mai arbusti o pezzi di legno con diametro superiore a 2cm.
- Evitare il contatto con corpi metallici, pietre etc.
- Controllare regolarmente la presenza di danni sul tosasiepi. Non continuare mai ad usare un tosasiepi danneggiato.
- In caso di smussamento evidente del tosasiepi, occorre farlo affilare, come da disposizioni, da un tecnico qualificato. In caso di palese squilibrio, sostituire il tosasiepi.

11.3 Lavoro con la potatrice ad asta (21)

11.3.1 Lubrificazione automatica della catena della sega - Regolazione di precisione (Fig. 10).

Riempire il serbatoio dell'olio (23) (vedere 8.4.3)!

Con la vite di regolazione è possibile aumentare o ridurre la quantità d'olio.

- In senso orario - Si riduce la quantità d'olio (-)
- In senso antiorario - Si aumenta la quantità d'olio (+)

11.3.2 Controllo della lubrificazione automatica della catena della sega

- Assicurarsi sempre che il sistema di lubrificazione automatica ad olio funzioni correttamente.
- Assicurarsi inoltre che il serbatoio dell'olio (23) sia sempre pieno.
- Durante i lavori di segatura, la lama (26) e la catena della sega (25) devono sempre essere lubrificate a sufficienza per ridurre l'attrito con la lama (26).
- La lama della sega a catena (26) e la catena della sega stessa (25) non devono mai essere prive di olio. Se si lavora con la sega asciutta o con una quantità di olio insufficiente, la potenza di taglio diminuisce, la durata della lama della sega (26) si riduce, la catena della sega (25) si smussa rapidamente e la lama (26) si usura notevolmente a causa del surriscaldamento. La carenza di olio si riconosce dalla formazione di fumo o dallo scolorimento della lama (26) o della catena della sega (25).
- Per controllare la lubrificazione della catena della sega della potatrice ad asta, tenerla, con la relativa catena (25), sopra un foglio di carta e farla funzionare al massimo per un paio di secondi.
- Sul foglio è possibile controllare la relativa quantità di olio impostata. La catena della sega (25) deve spargere sempre una piccola quantità di olio. Dopo pochi secondi deve essere visibile una leggera traccia di olio.

11.3.3 Misure preventive per la procedura di segatura

Non posizionarsi direttamente sotto al ramo che si desidera potare!

Il pericolo che il ramo cada su di voi in modo inaspettato è molto elevato. In generale si consiglia di applicare la potatrice ad asta (21) con un angolo di 60° rispetto al ramo stesso.

Tenere ben stretto lo strumento con entrambe le mani durante il processo di taglio ed assicurarsi sempre di essere in posizione di equilibrio e in buone condizioni.

- Non provare mai ad azionare l'attrezzo con una mano sola. La perdita di controllo sull'attrezzo può provocare lesioni gravi o addirittura mortali. Non lavorare mai su una scala, un ramo nodoso o altri fondi non sicuri.

- Non segare i rami robusti in un unico passo, ma sempre in più passi.
- Per il taglio, accostare la catena della sega (25) al ramo.
- Per guidare lo strumento, applicare una leggera pressione, senza comunque sovraccaricare il motore.

Prima del taglio, liberare l'area di lavoro da rami e sottobosco. Creare poi una zona di ripiego, lontana dal punto in cui i rami tagliati possono cadere, e rimuovere da lì qualsiasi ostacolo.

Tenere pulita l'area di lavoro e rimuovere subito i rami tagliati. Fare attenzione alla propria posizione, alla direzione del vento e alla possibile direzione di caduta dei rami. Siate sempre pronti qualora i rami caduti restituiscano un contraccolpo. Posizionare gli altri utensili e strumento ad una distanza di sicurezza rispetto ai rami da tagliare, ma non all'interno dell'area di ripiego.

Monitorare sempre lo stato dell'albero.

Ricerca segni di putrefazione ed espulsione nelle radici e nei rami. Se è presente putrefazione all'interno, i rami possono spezzarsi e cadere in modo inaspettato durante il taglio. Esaminare a vista anche eventuali rami spezzati e rami morti, che potrebbero staccarsi a seguito delle vibrazioni e crollare su di voi. In caso di rami spessi o pesanti, eseguire prima una piccola incisione sotto al ramo, prima di iniziare il lavoro dall'alto verso il basso, al fine di evitare che il ramo si spezzi.

Tecnica fondamentale di taglio

I rami pesanti si rompono leggermente durante la potatura e si staccano lunghe strisce di corteccia dal tronco, il che può danneggiare in modo duraturo l'albero. Rispettando la seguente tecnica di taglio, è possibile ridurre sostanzialmente questo rischio:

- Incominciare a segare per prima cosa il ramo ad una distanza di circa 10 cm dal tronco, nella parte inferiore del ramo stesso.
- Applicare un altro taglio da sopra ad una distanza di circa 15 cm dal tronco.
- Procedere alla segatura fino a quando il ramo non si rompe. In questo caso non sussiste più il rischio di ledere la corteccia sul tronco.
- Rimuovere infine con un taglio netto dall'alto, lungo il tronco, il moncone di ramo rimanente.
- Per ridurre il più possibile i danni all'albero, consigliamo inoltre di sigillare il punto di taglio anche con mastice da innesto.

Pericoli dovuti a forze reattive

Durante il funzionamento della catena della sega (25) si producono forze reattive. Tali forze, che devono essere applicate sul segno, agiscono in opposizione rispetto all'operatore. Si presentano quando la catena della sega in funzione (25) entra in contatto con un oggetto fisso, come un ramo, o si incastra. Tali forze possono portare ad una perdita del controllo e dunque a possibili lesioni.

La comprensione dell'insorgere di tali forze può dunque aiutare ad evitare attimi di terrore e perdita del controllo.

Questa sega è configurata in modo da rendere meno forti ed evidenti gli effetti dei contraccolpi rispetto alle seghe a catena tradizionali.

Tenere comunque sempre una presa salda e una buona posizione, al fine di mantenere comunque, anche in caso di dubbi, il controllo sull'attrezzo.

Gli effetti più frequenti sono:

- Contraccolpo
- Rinculo
- Ritorno

Contraccolpo

Un contraccolpo può presentarsi se la catena della sega in movimento (25) entra in contatto nel settore superiore della lama (26) con un oggetto fisso o si incastra.

La forza di taglio della catena della sega (25) esercita dunque sulla sega una forza di rotazione in direzione contraria rispetto al movimento della catena stessa. Questo comporta un movimento verso l'alto della lama (26).

Come evitare contraccolpi

La protezione migliore consiste nell'evitare situazioni che comportino contraccolpi.

- Tenere sempre presente la posizione della barra di guida superiore.
- Non lasciare mai che questo punto entri in contatto con un oggetto. Non tagliare nulla con questa parte. Fare particolare attenzione quando si è nelle vicinanze di reti metalliche e durante il taglio di rami piccoli e duri, nei quali la catena della sega (25) può facilmente incastrarsi.
- Tagliare sempre e solo un ramo alla volta.

Ritorno

Si genera un ritorno nel momento in cui la catena della sega (25) si arresta improvvisamente nella parte inferiore della lama, in quanto si incastra o entra in contatto con un corpo estraneo nel legno. La catena della sega (25) tira a quel punto la sega in avanti.

Il ritorno avviene spesso se la catena della sega (25), al momento del contatto con il legno, non funziona a piena velocità.

Come evitare il ritorno

Occorre essere consapevoli delle forze e delle situazioni che possono portare la catena della sega (25) ad incastrarsi nella parte inferiore della lama (26). Iniziare sempre a tagliare con la catena della sega (25) in funzione a piena velocità.

Rinculo

Si genera un rinculo nel momento in cui la catena della sega (25) si arresta improvvisamente nella parte superiore della lama, in quanto si incastra o entra in contatto con un corpo estraneo nel legno. La catena della sega (25) può a quel punto spingere la sega in modo brusco contro l'operatore. I rinculi si verificano spesso se si utilizza la parte superiore della lama per il taglio.

Come evitare il rinculo

Occorre essere consapevoli delle forze e delle situazioni che possono portare la catena della sega (25) ad incastrarsi nella parte superiore della lama. Non tagliare mai più di un ramo alla volta. Non inclinare la lama (26) lateralmente quando la si ritrae da una fenditura di taglio, in quanto la catena della sega (25) potrebbe altrimenti incastrarsi.

12. Trasporto (fig. 2/3)

Se si desidera trasportare l'apparecchio, occorre svuotare il serbatoio del carburante (vedere capitolo 9.3.1). Pulire l'apparecchio con una spazzola o una scopetta eliminando lo sporco grossolano.

Montare sempre le coperture di protezione (15a, 20 e 27) dei dispositivi di taglio in caso di inutilizzo, trasporto o stoccaggio.

Per evitare danni e lesioni, occorre mettere in sicurezza l'apparecchio durante il trasporto in veicoli per evitare che si ribalti e scivoli.

13. Manutenzione

ATTENZIONE:

Una manutenzione errata o insufficiente può causare danni all'apparecchio.

Indossare sempre, durante qualsiasi lavoro sugli attrezzi da taglio o attorno ad essi, guanti protettivi.

Montare sempre le coperture di protezione (15a, 20 e 27) dei dispositivi di taglio in caso di inutilizzo, trasporto o stoccaggio.

Spegnere sempre il motore prima delle operazioni di manutenzione e pulizia ed estrarre la pipetta della candela (6).

- Non spruzzare il dispositivo con acqua. Questo danneggia il motore.
- Pulire lo strumento con un panno, una spazzola manuale etc.

- Per la pulizia delle parti in plastica, utilizzare uno straccio umido. Non usare detergenti, solventi o oggetti appuntiti.
- A seconda della struttura tecnica, attorno all'asse di trasmissione sotto allo scudo di protezione (14) della falciatrice a motore / tosaerba a filo (13), nel corso del lavoro si accumulano erba umida ed erbacce. Rimuovere tale accumulo, in quanto altrimenti l'aumento dell'attrito ad esso dovuto genera un surriscaldamento del motore. (Fig. 18)

Pulire e sottoporre a manutenzione l'apparecchio prima di immagazzinarlo.

13.1. Controlli periodici

Occorre notare che le indicazioni di seguito riportate fanno riferimento ad un funzionamento normale.

In determinate circostanze (lavoro giornaliero prolungato, forte accumulo di polvere, etc.), gli intervalli indicati si riducono di conseguenza.

Prima di iniziare il lavoro, dopo il rifornimento di carburante, dopo un urto o una caduta:

- controllare il corretto posizionamento degli strumenti di taglio, eseguire un controllo visivo generale di crepe e danni.
- Sostituire subito gli strumenti da taglio danneggiati o spuntati, anche in caso di microscopiche crepe capillari.
- Affilare gli strumenti di taglio (anche all'occorrenza).

Controllo settimanale:

- Lubrificazione dell'ingranaggio (eventualmente, se necessario).

Se necessario:

- Stringere le viti di fissaggio e i dadi accessibili.

Se si rispettano le indicazioni riportate nelle presenti istruzioni per l'uso, si evitano usura eccessiva e danni al dispositivo.

13.2 Manutenzione dell'unità di azionamento del motore (1)

13.2.1 Sostituire e pulire la candela di accensione (fig. 21)

Controllare almeno una volta all'anno o in caso di avviamento irregolare, la distanza degli elettrodi della candela di accensione (49).

La distanza corretta tra la placchetta e il contatto di accensione è di 0,7 mm.

- Attendere fino a quando il motore non si sia raffreddato completamente.
- Rimuovere la pipetta della candela (6) dalla candela di accensione (49).

- Estrarre la candela di accensione (49) con una rotazione con la chiave per candele in dotazione (30).
- In caso di usura eccessiva dell'elettrodo o incrostazione molto elevata, occorre sostituire la candela di accensione (49) con una dello stesso tipo.
- Una forte incrostazione della candela di accensione (49) può dipendere da: Una percentuale di olio troppo elevata nella miscela di benzina, una scarsa qualità dell'olio, una miscela di benzina avariata o un filtro dell'aria sporco.
- Girare completamente la candela di accensione (49) nella filettatura con la mano. Evitare nel mentre un'inclinazione angolare della candela di accensione (49).
- Stringere la candela di accensione (49) con la chiave per candele in dotazione (30).
- Se si utilizza una chiave dinamometrica, la coppia di serraggio è pari a 12-15 Nm.
- Infilare correttamente la pipetta della candela (6) sulla candela di accensione stessa (49).

13.2.2 Pulire il filtro dell'aria (Fig. 22)

Filtri dell'aria sporchi riducono la potenza del motore a causa di un afflusso di aria troppo ridotto al carburatore. La polvere e il polline ostruiscono i pori del filtro dell'aria. È dunque essenziale un controllo regolare.

- Allentare le viti di fermo del filtro dell'aria (51).
- Rimuovere il coperchio del filtro dell'aria (50).
- Rimuovere l'inserito in schiuma espansa del filtro dell'aria (52).
- Riapplicare il coperchio del filtro dell'aria (50), in modo che non cada nulla nel canale dell'aria.
- Pulire il filtro dell'aria battendo o soffiando su di esso con aria compressa.
- Rimontare il filtro dell'aria in sequenza inversa.

Attenzione:

Non pulire mai il filtro dell'aria con benzina o solventi infiammabili.

Per non ridurre la durata di vita del motore, occorre sostituire subito un'eventuale filtro dell'aria danneggiato.

⚠ Avviso!

Non lasciare mai funzionare il motore se non è inserito l'elemento del filtro dell'aria.

13.2.3 Regolazione del carburatore

Se la velocità di minimo è troppo alta o troppo bassa, occorre regolare il carburatore.

Far effettuare le regolazioni del carburatore solo da personale specializzato e qualificato!

13.3 Manutenzione della falciatrice a motore / tosaerba a filo (13)

13.3.1 Sostituzione della bobina di filo/filo di taglio (fig. 23-26)

- Smontare la bobina di filo (16) dalla falciatrice a motore / tosaerba a filo (13).
- Estrarre la copertura della bobina (53) tirando con forza le linguette di tenuta (54) dalla bobina di filo (16) (Fig. 23).
- Rimuovere il supporto del filo (55) con i residui di filo.
- Prendere il nuovo supporto del filo ed estrarre rispettivamente 10 cm di entrambi i fili.
- Posizionare a questo punto il supporto del filo (55) sulla molla dall'andamento conico, passando sempre attraverso gli occhielli (56) della bobina di filo (16).
- Applicare ora la copertura della bobina (53) sulla nuova bobina di filo. Ruotarla in modo che i vani liberi della copertura della bobina (53) coincidano con gli occhielli (56) della bobina di filo (16).
- Premere a questo punto la copertura della bobina (53) assieme al supporto del filo (55) fino a quando non si innesta nella bobina di filo (16).
- Mediante la lama (14a) nello scudo di protezione (14), si accorcia il filo di falciatura alla lunghezza corretta, quando si riavvia la macchina.

In alternativa è anche possibile sostituire solamente il filo:

- Smontare la bobina di filo (16) dalla falciatrice a motore / tosaerba a filo (13).
- Estrarre la copertura della bobina (53) tirando con forza le linguette di tenuta (54) dalla bobina di filo (16) (Fig. 23).
- Rimuovere il supporto del filo (55) con i residui di filo.
- Rimuovere il residuo di filo dal supporto dello stesso (55).
- Prendere un nuovo filo dal centro e agganciarlo nella linguetta di fissaggio (57) del supporto del filo (55) (fig. 25).
- Avvolgere il nuovo filo sul supporto (55) come illustrato in fig. 26. I terminali dei fili devono avere un avanzo di circa 10cm.
- Posizionare a questo punto il supporto del filo (55) sulla molla dall'andamento conico, passando sempre attraverso gli occhielli (56) della bobina di filo (16).
- Applicare ora la copertura della bobina (53) sulla bobina di filo (16). Ruotarla in modo che i vani liberi della copertura della bobina (53) coincidano con gli occhielli (56) della bobina di filo (16).
- Premere a questo punto la copertura della bobina (53) assieme al supporto del filo (55) fino a quando non si innesta nella bobina di filo (16).
- Mediante la lama (14a) nello scudo di protezione (14), si accorcia il filo di falciatura alla lunghezza corretta, quando si riavvia la macchina.

13.3.2 Affilatura della lama di taglio (14a) (fig. 7)

La lama di taglio (14a), con il tempo, può smussarsi.

- Qualora si appurasse tale circostanza, allentare le viti mediante le quali la lama di taglio (14a) è fissata sullo scudo di protezione (14).
- Fissare la lama (14a) in una morsa a vite.
- Affilare il filo della lama di taglio (14a) con una lima piatta e assicurarsi di mantenere costante l'angolo del bordo di taglio.
- Importante! Rimontare la lama di taglio (14a) nello scudo di protezione (14).

Sostituire o affilare la lama (14a) alla fine di ogni stagione di falciatura o al momento del bisogno.

13.3.3 Affilatura della lama di taglio (15)

In caso di leggero smussamento, è possibile riaffilare da soli i taglienti.

- Fissare la lama di taglio (15) in una morsa a vite.
- Affilare tutte e 3 i fili della lama di taglio (15) con una lima piatta e assicurarsi di mantenere costante l'angolo del bordo di taglio. (~25°) Limare soltanto in un'unica direzione.
- Al più tardi dopo cinque affilature occorre sostituire la lama di taglio (15).

In caso di usura molto elevata o taglienti spezzati, sostituire la lama di taglio (15).

Le lame di taglio non bilanciate (15) fanno vibrare la falciatrice a motore in modo evidente. Ciò comporta pericolo di lesioni!

13.3.4 Lubrificare il meccanismo a ruota conica della falciatrice a motore / del tosaerba a filo (13) (fig. 27)

Trattare con grasso al litio. Rimuovere la vite (58) ed introdurre del grasso, ruotare il gambo manualmente fino a quando non fuoriesce il grasso.

Applicare nuovamente la vite (58).

Attenzione! Rabboccare con poco grasso. Non esagerare mai nel riempimento.

13.4 Manutenzione della tosasiepi (17)

13.4.1 Lubrificazione del riduttore della tosasiepi (17) (fig. 28)

Lubrificare il meccanismo ogni 10 - 20 ore di esercizio.

Trattare con grasso al litio. Rimuovere le viti di manutenzione (59) e inserire il grasso.

Applicare nuovamente le viti di manutenzione (59).

Attenzione!

Rabboccare con poco grasso. Non esagerare mai nel riempimento.

Oliare la tosasiepi (17) e il sistema di regolazione angolare con olio lubrificante ecocompatibile.

13.4.2 Controllo visivo della tosasiepi

Verificare la presenza di danni evidenti sulla tosasiepi, quali:

- fissaggi allentati
- componenti usurati o danneggiati
- dispositivo di taglio piegato, rotto o danneggiato
- coperture o dispositivi di protezione montati correttamente e intatti.
- Usura, in particolare gioco di scorrimento del dispositivo di taglio.

Sostituire subito gli utensili di taglio danneggiati o spuntati, anche in caso di danni di piccolissima entità.

13.5 Manutenzione della potatrice ad asta (21)

13.5.1 Cura della lama (26) e della potatrice ad asta (21)

Girare la lama (26) ogni volta che si affila o si sostituisce la catena della sega (25). In questo modo si evita l'usura da un lato solo della lama (26), in particolare sulla punta e sul lato inferiore.

Pulire periodicamente i seguenti componenti della potatrice ad asta (21):

- 1 = l'apertura di alimentazione dell'olio
- 2 = il canale dell'olio
- 3 = la scanalatura di scorrimento della guida

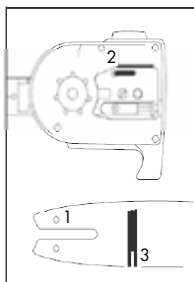

13.5.2 Manutenzione e affilatura della catena della sega (25)

Catena della sega correttamente affilata (25)

Una catena della sega correttamente affilata (25) passa attraverso il legno senza problemi, con una pressione necessaria molto ridotta. Non lavorare con una catena della sega smussata o danneggiata (25). Questo aumenta lo sforzo fisico necessario, nonché le vibrazioni, e porta a risultati insoddisfacenti come anche ad un'usura maggiore.

- Pulire la catena della sega periodicamente (25).
- Controllare la catena della sega (25) per eventuali rotture delle maglie e la presenza di rivetti danneggiati.
- L'affilatura di una catena della sega (25) dovrebbe essere eseguita soltanto da operatori esperti!
- Rispettare gli angoli e le dimensioni sotto indicati. Se la catena della sega (25) non è affilata correttamente o la misura di profondità è troppo piccola, sussiste un rischio maggiore di effetti di contraccolpi, con le possibili lesioni che ne derivano!

La catena della sega (25) non può essere fissata sulla barra di guida (26). La cosa migliore da fare è dunque di estrarre la catena della sega (25) dalla barra di guida (15) e poi affilarla.

- Selezionare un utensile di affilatura adatto al passo della catena.

Il passo della catena (ad es. 3/8") è contrassegnato nella misura di profondità di ogni lama.

Utilizzare solo lime speciali per le catene di sega!

Lime di altro tipo presentano una forma sbagliata o l'affilatura errata. Scegliere il diametro della lima a seconda del passo della propria catena. Rispettare assolutamente anche gli angoli seguenti all'atto dell'affilatura della lama della catena.

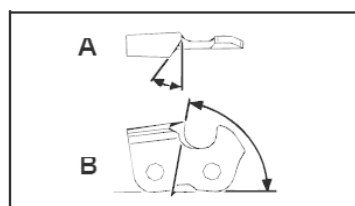

- A = Angolo di limatura
- B = Angolo della piastra laterale

L'angolo deve inoltre rimanere invariato per ogni lama.

In caso di angoli non uniformi, la catena della sega (25) scorre in modo irregolare, si usura rapidamente e si rompe prima del tempo.

Poiché tali requisiti possono essere soddisfatti solo con una pratica sufficiente e regolare:

- Utilizzare un portalima.
- Per l'affilatura manuale della catena della sega (25) è necessario utilizzare un portalima. Gli angoli di limatura corretti sono contrassegnati sopra.
- Mantenere la lima orizzontale (con l'angolo corretto rispetto alla barra di guida (26)) e limare in base alla marcatura dell'angolo sul portalima. Sorreggere il portalima sulla piastra superiore e sulla misura della profondità.
- Limare sempre la lama dall'interno all'esterno.
- La lima si affila solo con movimento in avanti. Sollevarla leggermente quando ci si sposta all'indietro.
- Non toccare i nastri di fissaggio e gli elementi dinamici con la lima.
- Continuare a ruotare regolarmente la lima, al fine di evitare un'usura su un solo lato.
- Prendere un pezzo di legno duro per rimuovere la bava dai bordi di taglio.

Tutte le lame devono presentare la stessa lunghezza, in quanto altrimenti presentano anche altezze diverse.

Ciò provoca una corsa irregolare della catena della sega (25) e aumenta il rischio di rottura.

13.5.3 Lubrificazione del riduttore della potatrice ad asta (fig. 29)

Lubrificare il meccanismo ogni 10 - 20 ore di esercizio.

- Applicare l'ingrassatore a pressione sul nottolino di lubrificazione (60).
- Spremere un po' di grasso all'interno.

Attenzione!

Rabboccare con poco grasso. Non esagerare mai nel riempimento.

13.6 Pezzi soggetti a usura

Anche in caso di utilizzo conforme alla destinazione d'uso, alcuni componenti sono soggetti a normale usura. Tali componenti devono essere sostituiti regolarmente a seconda del tipo e della durata di utilizzo. Fanno parte di questi componenti, tra l'altro, l'attrezzo da taglio e la piastra di tenuta.

Informazioni sulle riparazioni

Occorre notare che in questo prodotto i seguenti componenti sono soggetti a naturale usura o usura legata all'uso e sono richiesti i seguenti pezzi come materiali di consumo.

Pezzi soggetti a usura*: Candela di accensione, filtro dell'aria, bobina di filo, lama di taglio, catena della sega, lama della sega a catena

* non necessariamente compreso nel contenuto della fornitura!

I pezzi di ricambio e gli accessori sono reperibili presso il nostro Service Center. Scansionare a tal fine il codice QR che si trova in prima pagina.

⚠ Avviso!

Utilizzare solo pezzi di ricambio e accessori originali del fabbricante. In caso di inosservanza di tale indicazione, è possibile una riduzione della potenza, il presentarsi di lesioni, nonché un decadimento della garanzia.

Avvertenza importante in caso di riparazione:

In caso di restituzione dello strumento per riparazione, tenere presente che lo strumento, per motivi di sicurezza, deve essere rispedito alla stazione di servizio tecnica senza olio né benzina.

Ordine di pezzi di ricambio

In caso di ordinazione di pezzi di ricambio, è necessario indicare quanto segue;

- Modello dell'apparecchio
- Numero articolo dell'apparecchio

Ricambi / Accessori

Per gli utensili da taglio qui elencati è sempre possibile utilizzare il dispositivo di protezione fornito in dotazione con la macchina.

14. Pulizia e stoccaggio

14.1 Pulizia

- Tenere le impugnature libere da tracce di olio per poter sempre avere una presa sicura.
- Se necessario, pulire l'attrezzo con un panno umido ed eventualmente con un detergente leggero.

⚠ Attenzione!

- Prima di ogni lavoro di pulizia staccare la pipetta della candela.
- Per la pulizia non immergere mai l'apparecchio in acqua o altri liquidi.
- Conservare lo strumento in un luogo sicuro ed asciutto, fuori dalla portata dei bambini.

14.2 Conservazione

Pulire e sottoporre a manutenzione l'apparecchio prima di immagazzinarlo.

Cautela:

Non riporre mai l'apparecchio per un periodo superiore a 30 giorni senza aver prima eseguito le seguenti operazioni:

Stoccaggio dell'apparecchio per più di 30 giorni

Se si deve stoccare lo strumento per un periodo superiore a 30 giorni, occorre predisporre il tutto per fare questo. In caso contrario il carburante residuo presente nel carburatore evapora e lascia un sedimento gommoso. Questo potrebbe rendere difficile l'avvio e comportare costosi lavori di riparazione.

- Scaricare il carburante (vedere 9.3.1).
- Avviare il motore e farlo funzionare fino a quando non si ferma, al fine di rimuovere il carburante dal carburatore.
- Lasciare raffreddare il motore (circa 5 minuti).
- Rimuovere la candela di accensione (vedere 13.2.1).
- Introdurre 1 cucchiaino di olio pulito per motore a 2 tempi nella camera di combustione.
- Tirare più volte lentamente il cavo dello starter per umettare i componenti interni.
- Reinserrire la candela di accensione (vedere 13.2.1).

Nota:

Stoccare l'apparecchio in un locale asciutto, a una distanza sufficiente da possibili sorgenti di accensione, ad es. forni, boiler dell'acqua calda a gas, asciugatrici a gas, ecc.

14.3 Messa in servizio dopo uno stoccaggio prolungato

- Rimuovere la candela di accensione (vedere 13.2.1).
- Tirare rapidamente sul cavo dello starter per eliminare l'olio in eccesso dalla camera di combustione.
- Pulire la candela di accensione e osservare la distanza corretta degli elettrodi sulla candela di accensione. Oppure inserire una nuova candela di accensione con distanza tra gli elettrodi corretta.
- Reinscrivere la candela di accensione (vedere 13.2.1).
- Predisporre l'apparecchio per il funzionamento.

15. Smaltimento e riciclaggio

Avvertenze per l'imballaggio



Il materiale d'imballaggio è riciclabile. Si prega di smaltire gli imballaggi nel rispetto dell'ambiente.

La vostra amministrazione comunale o altri servizi cittadini vi possono fornire informazioni sulle opzioni di smaltimento dell'apparecchio non più in uso.

Carburanti e oli

- Prima dello smaltimento dell'apparecchio, occorre scaricare il serbatoio del carburante e quello dell'olio motore!
- Il carburante e l'olio motore non rientrano nei rifiuti domestici, né possono essere gettati nelle fogne, ma devono essere trattati e smaltiti in modo separato!
- I serbatoi dell'olio e del carburante devono essere smaltiti in modo rispettoso nei confronti dell'ambiente.

16. Risoluzione dei guasti

Guasto	Possibile causa	Rimedio
L'apparecchio non si mette in moto	<ul style="list-style-type: none"> • Filtro dell'aria sporco • Pulire il filtro del carburante • Alimentazione di carburante • Errore nella linea del carburante • Il dispositivo di avviamento è difettoso • Motore ingolfato • Pipetta della candela non inserita • Nessuna scintilla di accensione • Motore difettoso • Carburatore difettoso 	<ul style="list-style-type: none"> • Pulire/sostituire il filtro dell'aria • Pulire o sostituire il filtro del carburante • Rifornimento • Controllare la presenza di pieghe o danni sulla linea del carburante • Contattare il centro di assistenza • Rimuovere la candela di accensione, pulirla ed asciugarla; tirare poi più volte la fune del motorino di avviamento; rimontare la candela • Controllare il corretto posizionamento della pipetta della candela • Pulire e/o sostituire la candela di accensione • Controllare eventuali danni sul cavo di accensione • Contattare il centro di assistenza
Il motore si mette in moto e poi si spegne	<ul style="list-style-type: none"> • Regolazione del carburatore errata (numero di giri a vuoto) 	<ul style="list-style-type: none"> • Contattare il centro di assistenza
Il motore si mette in moto, ma l'attrezzo da taglio rimane fermo	<ul style="list-style-type: none"> • Attrezzo da taglio bloccato • Errore interno (albero di trasmissione, ingranaggio) • Accoppiamento difettoso 	<ul style="list-style-type: none"> • Spegner il motore e rimuovere l'oggetto • Contattare il centro di assistenza • Contattare il centro di assistenza
Lo strumento funziona con interruzioni (funziona a singhiozzo)	<ul style="list-style-type: none"> • Il carburatore è impostato in modo errato • La candela di accensione è coperta di fuliggine • Interruttore ON / OFF difettoso 	<ul style="list-style-type: none"> • Contattare il centro di assistenza • Pulire o sostituire la candela di accensione • Contattare il centro di assistenza

Sviluppo di fumo	<ul style="list-style-type: none"> Miscela di carburante errata Il carburatore è impostato in modo errato 	<ul style="list-style-type: none"> Utilizzare miscela per motori a due tempi con un rapporto di miscelazione di 40:1 Contattare il centro di assistenza
L'apparecchio non funziona a piena potenza	<ul style="list-style-type: none"> La macchina è sovraccarica Il filtro dell'aria è sporco Il carburatore è impostato in modo errato Marmitta intasata 	<ul style="list-style-type: none"> Durante la falciatura/tosatura, non premere con forza Pulire o sostituire il filtro dell'aria Contattare il centro di assistenza Controllare lo scappamento
La falciatrice a motore non funziona a piena potenza	<ul style="list-style-type: none"> Lama di taglio smussata o danneggiata Materiale da tagliare troppo alto (sovraccarico dello strumento) 	<ul style="list-style-type: none"> Affilare o sostituire la lama di taglio Tagliare l'erba gradualmente
Il tosaerba a filo non funziona a piena potenza	<ul style="list-style-type: none"> Filo di taglio troppo corto o danneggiato Lo strumento è sovraccarico, poiché l'erba è troppo alta 	<ul style="list-style-type: none"> Portare avanti o sostituire il filo di taglio Tagliare l'erba gradualmente
Il filo di taglio non può essere portato in avanti	<ul style="list-style-type: none"> Bobina di filo vuota 	<ul style="list-style-type: none"> Sostituire la bobina di filo
La potatrice ad asta non sega, strappa o vibra	<ul style="list-style-type: none"> Tensione della cinghia troppo alta Catena non affilata Catena montata in modo errato Catena usurata 	<ul style="list-style-type: none"> Controllare e regolare la tensione della catena Fare riaffilare o sostituire la catena Rimontare la catena Sostituire la catena
La catena della sega si scalda o la lubrificazione della catena della sega non funziona	<ul style="list-style-type: none"> Non è presente olio nel serbatoio Linea di alimentazione dell'olio intasata Tensione della cinghia troppo alta Catena non affilata 	<ul style="list-style-type: none"> Rabboccare con olio Pulire la linea di alimentazione dell'olio Regolare la tensione della catena Fare riaffilare o sostituire la catena

Verklaring van de symbolen op het apparaat

Het gebruik van symbolen in deze handleiding is bedoeld om uw aandacht te vestigen op eventuele risico's. De veiligheidssymbolen en de bijbehorende uitleg moeten goed worden begrepen. De waarschuwingen zelf voorkomen geen risico's en kunnen de juiste maatregelen betreffende ongevallenpreventie niet vervangen.

	Lees voorafgaand aan de ingebruikname de gebruikshandleiding en de veiligheidsvoorschriften!
	Draag een veiligheidsbril!
	Draag gehoorbescherming!
	Bij werkzaamheden boven het hoofd moet een veiligheidshelm worden gedragen.
	Draag handschoenen.
	Stevig schoeisel dragen.
	Let op! Benzine is zeer licht ontvlambaar. Vermijd roken, open vuur of vonkenregen in de buurt van brandstof.
	Apparaat tegen regen beschermen en bij regen niet in de buitenlucht laten liggen!
	Let op: gebruik geen zaagbladen of meerdelig metalen snijgereedschap!

	<p>Waarschuwing! Bij het niet in acht nemen, bestaat levensgevaar, gevaar voor letsel of beschadiging aan het werktuig!</p>
	<p>Let op! Vallende voorwerpen. Vooral bij snijden boven het hoofd.</p>
	<p>Let op! Gevaar voor letsel door lopende messen.</p>
	<p>Voorzichtig, risico op terugstoten!</p>
	<p>Let op! Gevaar voor verwonding door weggeslingerde voorwerpen!</p>
	<p>Let op! verstikkingsgevaar! De uitlaatgassen zijn giftig, gebruik de motor daarom niet in niet-geventileerde bereiken.</p>
	<p>Voor onderhoudswerkzaamheden het apparaat uitschakelen en bougiestekker losmaken!</p>
	<p>Voorzichtig! Gevaar voor letsel door draaiende snijmesses! Handen en voeten buiten bereik houden!</p>
	<p>Afstand houden!</p>
	<p>Houd kinderen, toeschouwers en assistenten 15 m uit de buurt van de motorzeis / gazon-trimmer!</p>

	<p>Let op elektraleidingen! Houd min. 10 m afstand.</p>
	<p>Weergave van het gegarandeerde geluidsvermogensniveau L_{WA} in dB.</p>
	<p>Let op! De uitlaat en andere delen van de motor worden tijdens het bedrijf zeer heet, niet aanraken!</p>
	<p>Let op! Warme onderdelen. Afstand houden.</p>
	<p>Belangrijk. Schakel eerst de motor uit voordat de brandstof wordt bijgevuld. Vul niet bij als de motor stationair draait.</p>
	<p>Mengverhouding: 40 delen benzine op 1 deel olie Benzine: ROZ 95/ROZ 98 2-takt-motorolie: ISO-L-EGD/JASO FD Let op! Benzine is zeer licht ontvlambaar. Vermijd roken, open vuur of vonkenregen in de buurt van brandstof. Geen E10 tanken!</p>
	<p>Tankinhoud 1200cm³.</p>
	<p>Mengverhouding: 40 delen benzine op 1 deel olie</p>
	<p>Druk 7x brandstofpomp (primer) in.</p>
	<p>Choke-hendel draaien.</p>
	<p>Aan starterkoord trekken.</p>
	<p>Gazontrimmer: Snijdiameter 420 mm</p>
	<p>Toerental gazontrimmer 6600/7500 min⁻¹</p>

	Heggenschaar: Snijlengte max. 390 mm
	Motorzeis: Snijdiameter 255 mm
	Boomzaag: Snijlengte max. 260 mm
	Het product voldoet aan de geldende EU-bepalingen.
	Instelling kettingsmering (boomzaag-bevestiging).
	In deze gebruikshandleiding hebben wij punten die uw veiligheid betreffen van dit teken voorzien

Inhoudsopgave:	Pagina:
1. Inleiding	124
2. Beschrijving van het apparaat	124
3. Leveringsomvang	125
4. Beoogd gebruik	125
5. Veiligheidsvoorschriften	125
6. Technische gegevens	132
7. Voor ingebruikname	133
8. Montage	134
9. Voor ingebruikname	135
10. Bedrijf	136
11. Werkinstructies	137
12. Transport (afb. 2/3)	141
13. Onderhoud	141
14. Reiniging en opslag	144
15. Afvalverwerking en hergebruik	145
16. Verhelpen van storingen	146
17. Conformiteitsverklaring	366

1. Inleiding

Fabrikant:

Scheppach GmbH
Günzburger Straße 69
D-89335 Ichenhausen

Geachte klant,

Wij wensen u veel plezier en succes bij het werken met uw nieuwe apparaat.

Opmerking:

De fabrikant van dit apparaat is volgens de van kracht zijnde wet inzake productaansprakelijkheid niet aansprakelijk voor schade die aan dit apparaat of door dit apparaat ontstaan bij:

- ondeskundige behandeling,
- veronachtzaming van de gebruikshandleiding,
- reparaties door derden, niet geautoriseerde vakmensen,
- inbouw en vervanging van niet-originele reserveonderdelen,
- niet doelmatig gebruik,

Let op:

Lees voor de montage en voor de ingebruikname de complete tekst van de gebruikshandleiding door.

De gebruikshandleiding is bedoeld om het gemakkelijker te maken, uw gereedschap te leren kennen en de beoogde toepassingsmogelijkheden te benutten.

De gebruikshandleiding bevat belangrijke aanwijzingen, hoe u met het gereedschap veilig, vakkundig en economisch werkt en hoe u gevaren vermijdt, reparatiekosten uitspaart, uitvaltijden vermindert en de betrouwbaarheid en levensduur van het product verhoogt.

Aanvullend op de veiligheidsbepalingen van deze gebruikshandleiding moet u absoluut de voor de werking van het gereedschap geldende voorschriften van uw land in acht nemen.

Bewaar de gebruikshandleiding bij het gereedschap in een plastic hoes, beschermd tegen vuil en vocht. De gebruikshandleiding moet door elke bediener van de machine voor aanvang van de werkzaamheden worden gelezen en zorgvuldig worden nageleefd. Aan het gereedschap mogen alleen personen werken, die voor het gebruik van het gereedschap geïnstrueerd en over de daarmee verbonden gevaren geïnformeerd zijn. De vereiste minimumleeftijd moet in acht worden genomen.

Naast de in deze gebruikshandleiding opgenomen veiligheidsvoorschriften en de bijzondere voorschriften van uw land moet u de algemeen erkende technische voorschriften in acht nemen voor de werking van machines van hetzelfde type.

Wij kunnen niet aansprakelijk worden gesteld voor ongevallen of schade, veroorzaakt door niet-naleving van deze handleiding of de veiligheidsvoorschriften.

Zorg dat u vertrouwd bent met de gebruikshandleiding, voordat u probeert om het apparaat te bedienen.

2. Beschrijving van het apparaat

1. Motor-aandrijving
2. Draagogen
3. Aan/uit-schakelaar
4. Inschakelblokkering
5. Achterste handgreep
6. Bougiestekker
7. Startkabel
8. Brandstoftank
9. gashendel
10. Voorste handgreep
11. Ontgrendelingsbout
12. Afsluitdop motor-aandrijving

Zeis-hulpstuk

13. Motorzeis / gazontrimmer
14. Beschermingsplaat motorzeis / gazontrimmer
- 14a. Snijmes beschermingsplaat motorzeis / gazontrimmer
15. snijmes
- 15a. Veiligheidsafdekking
16. spoel
- 16a. trigger

Heggenschaar-hulpstuk

17. heggenschaar
18. Afstelhendel
19. Snij-eenheid
20. Veiligheidsafdekking

Boomzaag-hulpstuk

21. Boomzaag
22. Beschermring
23. Olie-tank
24. Bevestigingsmoer zaagblad
25. Zaagketting
26. zaagblad
27. Veiligheidsafdekking
28. Draagriem
29. Mengfles olie-benzine
30. Bougiesleutel
31. Inbussleutel gr. 4
32. Inbussleutel gr. 5
33. Positieboring
34. Rubberen ring
35. Beschermbeugel
36. Inbusbout
37. Bout (voorgemonteerd)
38. Binnenflens
39. Schroefdraaddoorn
40. Buitenflens
41. Afdekking
42. moer

- 43. Kettingwielafdekking
- 44. Kettingwiel
- 45. Kettingspannschroef
- 45a. Kettingspanpen
- 46. Olietankdop
- 47. Choke-hendel
- 48. brandstofpomp
- 49. Bougie
- 50. Deksel luchtfilter
- 51. Borgschroef luchtfilter
- 52. Schuimvulling luchtfilter
- 53. Spoelafdekking
- 54. Bevestigingsstrip
- 55. Draadhouder
- 56. Oog
- 57. Bevestigingsstrip
- 58. Bout smeerpunt
- 59. Onderhoudsschroef
- 60. smeernippel

- a. Karabijnhaak
- b. Veiligheidslus

3. Leveringsomvang

- Motor-aandrijving
- Voorste handgreep
- **Zeis-hulpstuk**
Motorzeis / gazontrimmer
- Beschermingsplaat motorzeis / gazontrimmer
- Snijmes
- Spoel
- **Heggenschaar-hulpstuk** Heggenschaar
- Bescherming heggenschaar
- **Boomzaag-hulpstuk** Boomzaag
- Zaagketting
- Zaagblad
- Bescherming boomzaag
- Draagriem
- Mengfles olie-benzine
- Bougiesleutel
- Inbussleutel gr. 4
- Inbussleutel gr. 5

4. Beoogd gebruik

De motorzeis (gebruik van het snijmes) is geschikt voor het snoeien van lichte houtige gewassen, zwaar onkruid en kreupelhout.

De gazontrimmer (gebruik van de draadspoel met snijdraad) is geschikt voor het maaien van gazons, grasvelden en licht onkruid.

De heggenschaar is geschikt voor het snijden van heggen, bosjes en struiken.

De boomzaag is bedoeld om bomen te snoeien. De zaag is niet geschikt voor omvangrijke zaagwerkzaamheden, het kappen van bomen of het zagen van andere materialen dan hout.

Het opvolgen van de gebruikshandleiding van de fabrikant is een voorwaarde voor een correct gebruik van de machine. Elk ander gebruik, dat in deze handleiding niet uitdrukkelijk toegelaten wordt, kan tot schade aan het apparaat leiden en een ernstig gevaar voor de gebruiker vormen. Let met name ook op de beperkingen in de veiligheidsvoorschriften.

Let erop dat onze apparaten volgens het beoogd gebruik niet voor bedrijfsmatige, ambachtelijke of industriële toepassingen zijn ontworpen. Wij aanvaarden geen aansprakelijkheid wanneer het apparaat in bedrijfsmatige, ambachtelijke of industriële ondernemingen of bij soortgelijke werkzaamheden wordt ingezet.

Let op!

Vanwege het risico op lichamelijk letsel bij de gebruiker, mag het 4-in-1 backpack multifunctionele apparaat niet worden gebruikt voor de volgende werkzaamheden: voor het reinigen van looppaden en als hakselaar voor het verkleinen van boom- en hegafval. Verder mag het 4-in-1 backpack multifunctionele apparaat niet worden gebruikt voor het egaliseren van bodemoneffenheden, zoals bijv. molshopen. Om veiligheidsredenen mag het 4-in-1 backpack multifunctionele apparaat niet als aandrijfaggregaat voor andere gereedschapssets van welk type dan ook worden gebruikt.

Het 4-in-1 backpack multifunctionele apparaat mag uitsluitend worden gebruikt waarvoor het bedoeld is. Elk ander of verdergaand gebruik is niet volgens de voorschriften. De gebruiker/bediener en niet de fabrikant is aansprakelijk voor ontstane schade of elke vorm van letsel.

Wie mogen het apparaat niet gebruiken:

Personen die niet bekend zijn met de gebruikshandleiding, kinderen, jongeren onder de 16 jaar en personen die onder invloed van alcohol, drugs of medicijnen, of moe of ziek zijn.

5. Veiligheidsvoorschriften

BELANGRIJK!
VOOR GEBRUIK ZORGVULDIG LEZEN!
VOOR EIGEN GEBRUIK BEWAREN!

5.1 Algemeen

⚠ Let op! Gevaar voor vergiftiging!

- Uitlaatgassen, brandstof en smeermiddelen zijn giftig. Uitlaatgassen mogen niet worden ingeademd.

5.1.1 Brandstof

⚠ Waarschuwing!

- Benzine is zeer ontvlambaar. Bewaar benzine alleen in daarvoor bedoelde containers.
- Vul de tank uitsluitend bij in de buitenlucht en rook hierbij niet.
- Terwijl de motor loopt of bij een heet apparaat mag het tankdeksel niet geopend worden of de benzine worden bijgevoerd.
- Indien er benzine is overgelopen mag er in geen geval gepoogd worden om de motor te starten. In plaats daarvan moet het apparaat uit de buurt van met benzine vervuilde oppervlakken worden gehouden. Elke ontstekingspoging moet worden vermeden totdat de benzinedampen zijn verdampt.
- Vanwege veiligheidsredenen moeten benzinetank en tankdeksel bij beschadiging worden vervangen.

5.1.2 Voor ingebruikname

⚠ Let op!

- Tijdens het maaien moeten er altijd slipvaste veiligheidsschoenen en overeenkomstige veiligheidskleding, zoals veiligheidshandschoenen, veiligheidshelm, veiligheidsmasker, veiligheidsbril en gehoorbescherming worden gedragen.
- Controleer het terrein, waarop het apparaat wordt gebruikt en verwijder voorwerpen die vastgegrepen en weggeslingerd kunnen worden.
- Voor gebruik en na het laten vallen of andere stotende inwerkingen moet door een visuele controle altijd worden gecontroleerd of het snijgereedschap, bevestigingsbouten en het gehele maaielement beschadigd zijn. Versleten of beschadigd snijgereedschap en bevestigingsbouten moeten worden vervangen.
- Voor gebruik moet door een visuele controle altijd worden gecontroleerd of het snijgereedschap versleten of beschadigd is. Om eventueel onbalans te vermijden moeten versleten of beschadigde snijgereedschappen en bevestigingsbouten altijd per set worden vervangen.

5.2 Aanwijzingen arbeidsveiligheid voor motorzeis / gazontrimmer

5.2.1 Veiligheidsvoorzieningen

Bij het werken met het apparaat moet de overeenkomstige kunststofbeschermer voor de motorzeis of gazontrimmer gemonteerd zijn om het wegslingeren van voorwerpen te voorkomen.

⚠ Waarschuwing!

- Maai nooit wanneer er personen, kinderen of dieren in de buurt zijn.
- Houd een veiligheidsafstand van 15 m aan. Bij benadering, schakel het apparaat direct uit.

5.2.2 Aanwijzingen arbeidsveiligheid voor gazontrimmer

5.2.2.1 Voorbereiding

- Draag nauwsluitende werkkleding, die bescherming biedt, zoals een lange broek, stevige veiligheidsschoenen, slijtvaste veiligheidshandschoenen, een veiligheidshelm, een veiligheidsmasker voor het gezicht of een veiligheidsbril ter bescherming van de ogen en goede oorwatten of een ander gehoorbescherming tegen lawaai.
- Gebruik altijd de meegeleverde draagriem.
- Let erop dat de grepen droog en schoon zijn en er geen bezinmengsel op zit.
- Controleer voor het werken het terrein op voorwerpen, zoals metalen delen, flessen, stenen, die weggeslingerd kunnen worden en daardoor verwondingen bij de gebruiker kunnen veroorzaken.
- Voordat u de motor start, controleer of de gazontrimmer niet met hindernissen in aanraking komt.
- Gebruik het apparaat pas, als u zich er vertrouwd mee voelt.

5.2.2.2 Elektrische veiligheid

- Gebruik het apparaat nooit in de buurt van licht ontvlambare vloeistoffen of gassen, niet in gesloten ruimtes of in de open lucht. Dit kan tot explosies en/of brand leiden.
- Werk niet met een beschadigd, onvolledig of gewijzigd apparaat zonder goedkeuring van de fabrikant. Gebruik het apparaat nooit met defecte beschermende uitrusting. Gebruik het apparaat niet bij een defecte aan/uit-schakelaar. Controleer het apparaat als het is gevallen op significante schade of defecten.

5.2.2.3 Veiligheid van personen

- Uitsluitend voldoende opgeleide personen en volwassenen mogen het apparaat bedienen, instellen en onderhouden.
- Als u niet vertrouwd bent met het apparaat, gebruik het dan niet bij een draaiende motor.
- De uitlaat niet aanraken.
- Het apparaat niet onder invloed van alcohol of drugs gebruiken.
- Houd het apparaat altijd met beide handen vast. Daarbij moeten de duimen en vingers de grepen omsluiten.
- Arbeidshouding: Het apparaat niet in oncomfortabele positie, niet bij ontbrekend evenwicht, met uitgestrekte armen of slechts met één hand bedienen.
- Zorg er altijd voor dat u stevig staat.

- Gebruik het apparaat niet als er toeschouwers of dieren direct in de buurt zijn. Houd tijdens de maaiwerkzaamheden een minimale afstand van 15 meter aan tussen gebruiker en andere personen of dieren. Houd bij afmaaiwerkzaamheden tot de grond een minimale afstand van 30 meter tussen gebruiker en andere personen of dieren.
- Bij maaiwerkzaamheden op een helling moet u altijd onder het snijgereedschap staan. Maai of trim nooit op een gladde, glibberige heuvel of helling.
- Elke verandering aan het product kunnen de persoonlijke veiligheid in gevaar brengen en laten de fabrieksgarantie vervallen.
- Kinderen moeten onder toezicht staan om ervoor te zorgen dat zij niet met het apparaat spelen.
- Gebruik het apparaat nooit als dit beschadigd is over defecten vertoond.

5.2.2.4 Gebruik en behandeling

- Gebruik het apparaat alleen voor het voorziene doel, zoals gazontrimmen, maaiwerkzaamheden.
- Gebruik het apparaat niet gedurende een langere tijd, neem regelmatig pauzes.
- Let erop dat schroeven en verbindingselementen goed zijn aangehaald. Bedien het apparaat nooit, indien dit niet correct ingesteld, niet volledig of veilig samengesteld is.
- Open de benzinetank langzaam, om eventuele druk af te laten, die zich in de benzinetank heeft gevormd. Om brandgevaar te voorkomen, blijf minimaal 3 meter uit de buurt van de tankzone, voordat u het apparaat start.
- Breng de gazontrimmer tot de gewenste hoogte. Zorg ervoor dat kleine voorwerpen (bijv. stenen) niet in contact met de gazontrimmer komen.
- Houd de gazontrimmer altijd op de grond als het apparaat in gebruik is.
- Het apparaat alleen gebruiken als de overeenkomstige beschermkap geïnstalleerd en in goede toestand is.
- Gebruik geen ander snijgereedschap. Gebruik voor uw eigen veiligheid alleen de accessoires en hulpapparaten, die in de gebruikshandleiding worden aangegeven. Bij gebruik van andere dan in de gebruikshandleiding aanbevolen snijgereedschappen of accessoires kan gevaar voor persoonlijk letsel voor u betekenen.
- Trim en snijd altijd in het bovenste toerentalbereik. Laat de motor aan het begin van het maaien of tijdens het trimmen nooit in een lager toerental lopen.
- Zorg ervoor dat het apparaat bij het starten en tijdens het werken niet met de ondergrond, stenen, draad of andere vreemde voorwerpen in contact komt.
- Schakel het apparaat uit voordat u dit wegzet.
- Zet de motor altijd vóór werkzaamheden aan het snijgereedschap uit.

5.2.3 Aanwijzingen arbeidsveiligheid voor motorzeis

5.2.3.1 Voorbereiding

- De motorzeis slingert voorwerpen en ook aarde krachtig weg. Dit kan tot verblinding of verwondingen leiden. Draag oog-, gezichts- en beenbescherming. Verwijder voorwerpen altijd uit de werkomgeving, voordat u de motorzeis gebruikt.
- De motorzeis loopt uit, als de gashendel is losgelaten. Een uitlopende motorzeis kan u of personen in de omgeving snijwonden toebrengen. Voordat u werkzaamheden aan de motorzeis uitvoert, zet de motor uit en controleer of de motorzeis tot stilstand is gekomen.

5.2.3.2 Veiligheid van personen

- Personen in de omgeving kunnen verblind of verwond raken. Neem in elke richting een afstand van 15 meter tussen u en andere personen of dieren in acht.

5.2.3.3 Gebruik en behandeling

- Gebruik het apparaat niet als niet alle aanbouwdelen van het snijmes correct zijn geïnstalleerd.
- Het snijmes kan rukkend van voorwerpen worden weggeslingerd (terugslag). Dit kan tot verwondingen aan armen en benen leiden. Als het apparaat vreemde voorwerpen raakt, stop direct de motor en wacht totdat het snijmes tot stilstand is gekomen. Controleer het snijmes op schade. Vervang het snijmes altijd als dit verbogen of gebroken is. **Waarschuwing! Gescheurde snijmessen kunnen worden weggeslingerd.**
- Schakel de motor uit en trek de bougiestekker eruit, als u werkzaamheden aan het snijmes uitvoert (bijv. oplossen van een verstopping, controleren van het maaielement).
- **Waarschuwing! Scherpe randen aan de motorzeis. Het is noodzakelijk om handschoenen te dragen.**
- Controleer of het snijtoebehoren tijdens een stationaire motor stilstaat.
- Controleer de machine op losse bevestigingen, brandstofvlekken en beschadigde delen, zoals bijv. scheuren in de snijtoebehoren.
- Opmerking! Nationale voorschriften kunnen het gebruik van de machine beperken.
- Het is noodzakelijk om een dagelijkse visuele controle voor gebruik en na laten vallen of andere stotende inwerkingen uit te voeren, om significante defecten vast te stellen.
- Draag zowel slipvaste voetbescherming evenals beschermende kleding.
- Gebruik nooit de machine, als de gebruiker voor het werken met de machine vermoeid, ziek of onder invloed van alcohol of andere drugs is.

- Het is bij gebruik van de machine noodzakelijk om rustpauzes te houden en van werkpositie te wisselen.
- Zorg ervoor dat u stevig en stabiel staat en houdt uw evenwicht tijdens het gebruik. Het is tevens vereist om de meegeleverde draagriem te gebruiken.
- Het is noodzakelijk om de machine in een goede bedrijfstoestand te houden.
- Gebruik de bescherming voor zaagblad en zaagkettingsets met metaalblad.
- Gebruik een transportbeveiliging voor metalen bladen tijdens het transport en de opslag.
- Gebruik alleen het originele, door de fabrikant aanbevolen, snijgereedschap. Andere snijgereedschappen die niet door de fabrikant worden aanbevolen, kunnen het apparaat beschadigen of tot letsel leiden.

5.3 Aanwijzingen arbeidsveiligheid voor heggenscharen

Opmerking:

- De heggenschaar wordt volledig samengebouwd geleverd.
- Aanwijzingen en visuele weergaven voor de instelling, gebruik van de heggenschaar resp. de afsteldelen, onderhoud, smering door de gebruiker, kunt u in deze handleiding en op de uitklapzijde vinden.
- Aanwijzing voor werkpositie (zie uitklapzijde).
- Aanwijzing voor afsteldelen (zie uitklapzijde).
- Aanwijzing voor veilige omgang met brandstof (zie hoofdstuk "Voor ingebruikname").
- Aanwijzing voor de aanbevolen vervanging of de reparatie van delen of de klantenservice en specificaties van de te gebruiken reserveonderdelen, indien deze de gezondheid en veiligheid van de gebruiker betreffen, kunt u vinden in deze handleiding.
- Verklaring van alle aan de heggenschaar gebruikte grafische symbolen, gegevens, kenmerken en technische gegevens, evenals de werkwijze bij ongevallen en storingen kunt u vinden in deze handleiding.
- Geblokkeerd gereedschap: Verwijder het klemmende materiaal uit het maaielement (19).

⚠ Waarschuwing!

- Kinderen mogen de heggenschaar nooit gebruiken.
- **Wees altijd voorzichtig, let op waar u mee bezig bent en ga met gezond verstand te werk bij werkzaamheden met het apparaat. Gebruik het apparaat niet als u ziek of moe bent of onder invloed bent van drugs, alcohol of medicamenten.** Een moment van onachtzaamheid bij het gebruik van het apparaat kan leiden tot ernstig letsel.
- Voorkom verkeerd gebruik en pas de machine uitsluitend toe voor werk genoemd onder "Beoogd gebruik".

Zorg dat u vertrouwd bent met de gebruikshandleiding voordat u het apparaat bedient.

5.3.1 Voorbereiding

- **DEZE HEGGENSCHAAR KAN ERNSTIG LETSEL VEROORZAKEN!** Lees zorgvuldig de aanwijzingen voor een juiste omgang, voorbereiding, onderhoud, starten en het neerzetten van de heggenschaar. Zorg ervoor dat u bekend bent met alle steldelen en een juist gebruik van de heggenschaar.
- Kinderen mogen de heggenschaar nooit gebruiken.
- Kinderen, jongeren en personen met verminderde lichamelijke, zintuiglijke of geestelijke vermogens mogen de heggenschaar niet gebruiken. Er kan een uitzondering worden gemaakt voor jongeren vanaf 16 jaar in het kader van een opleiding en onder toezicht van een beroepsbeoefenaar.
- Voorzichtig met bovenaardse stroomleidingen.
- Het gebruik van de heggenschaar moet worden vermeden, als personen, met name kinderen, in de nabijheid verblijven.
- Draag geschikte kleding! Draag geen wijde kleding of sieraden, omdat die door bewegende delen vastgegrepen kunnen worden. Aanbevolen wordt om stevige handschoenen, slipvaste schoenen en een veiligheidsbril te dragen.
- Als de snij-inrichting een vreemd voorwerp raakt of als de bedrijfsgeluiden anders klinken of de heggenschaar trilt ongewoon sterk, moet u de motor uitschakelen en wachten tot de heggenschaar tot stilstand is gekomen. Trek de bougiestekker van de bougie en neem de volgende maatregelen:
 - controleer op beschadiging;
 - controleer op losse onderdelen en bevestiging alle losse onderdelen;
 - laat beschadigde onderdelen vervangen door gelijksoortige onderdelen of laat deze repareren.
- Draag gehoorbescherming!
- Draag een veiligheidsbril!
- Ga zorgvuldig om met brandstof, het is licht ontvlambaar en de dampen zijn explosief. De volgende punten moeten worden opgevolgd:
 - Alleen speciaal daarvoor bedoelde reservoirs gebruiken.
 - Bij een draaiende of hete motor nooit de tankdeksel verwijderen of benzine bijvullen. Laat voor het bijvullen eerst de motor en de uitlaatdelen afkoelen.
 - Niet roken.
 - Tank uitsluitend in de buitenlucht.
 - Bewaar de heggenschaar of de brandstoftank nooit in een ruimte waarin sprake is van open vlammen, zoals bijv. in een warmwaterbereider.
 - Als er benzine wordt gemorst, moet u niet proberen om de motor te starten maar verwijdert u de machine vóór het starten uit het bereik waar de brandstof is gemorst.

- Zet het tankdeksel na het vullen altijd terug en zorg ervoor dat deze goed gesloten is.
- Als de tank moet worden geleegd, moet dit in de buitenlucht plaatsvinden.
- Maak uzelf vertrouwd met de bediening van de heggenschaar, om deze in noodgevallen direct te kunnen stoppen. Druk hiertoe de aan/uit-schakelaar (3) in.

5.3.2 Bedrijf

- a) De motor uitschakelen voor:
 - Reiniging of oplossen van een blokkering;
 - Controleren en instandhouding van of werkzaamheden verrichten aan de heggenschaar;
 - Instelling van de werkpositie van de snij-inrichting;
 - als de heggenschaar zonder toezicht is.
- b) Controleer altijd of de heggenschaar conform de voorschriften in een van de vooraf aangegeven werkposities bevindt, voordat de motor wordt gestart.
- c) Tijdens het gebruik van de heggenschaar moet altijd worden gegarandeerd dat men stevig en stabiel staat.
- d) Gebruik de heggenschaar niet met een defecte of overmatig versleten snij-inrichting.
- e) Om brandgevaar te vermijden, dient u in acht te nemen dat de motor en geluiddemper vrij van afzettingen, bladeren of vrijkomend smeermiddel zijn.
- f) Controleer altijd of alle grepen en veiligheidsvoorzieningen bij het gebruik van heggenschaar zijn aangebouwd. Probeer nooit een onvolledige heggenschaar of met een niet toegestane ombouw te gebruiken.
- g) Gebruik altijd beide handen als de heggenschaar is voorzien van twee grepen.
- h) Maak uzelf altijd vertrouwd met uw omgeving en let op mogelijke gevaren, die u vanwege het lawaai van de heggenschaar mogelijk niet kunt horen.

5.3.3 Onderhoud en opslag

- a) Als de werkzaamheden met de heggenschaar voor onderhoud, inspectie of opslag worden beëindigd, schakelt u de motor uit, trekt u de bougiestekker van de bougie en controleert u of alle roterende onderdelen tot stilstand zijn gekomen. Laat de machine afkoelen voordat u deze gaat controleren, instellen enz.
- b) Bewaar de heggenschaar waar benzinedampen niet in aanraking kunnen komen met open vuur of vonken. Laat de heggenschaar altijd afkoelen voordat u deze opbergt.
- c) Tijdens het transporteren of bij opslag van de heggenschaar moet de snij-inrichting altijd worden afgedekt met de bescherming voor de snij-inrichting.

5.3.4 Aanvullende veiligheidsvoorschriften voor heggenscharen

5.3.4.1 Veiligheid van de omgeving

- Voer het snoeien van heggen alleen bij daglicht of goed kunstlicht uit.
- Let er bij het snijden op dat het apparaat geen voorwerpen zoals bijv. draadhekken of plantsteunen aanraakt. Dit kan tot schade aan het maaiement (19) leiden. Inspecteer de te snoeien heg zorgvuldig en verwijder alle draden en andere vreemde objecten.
- Wees altijd bewust van uw omgeving en houd altijd rekening met mogelijke gevaren, die u tijdens het snoeien van de heg mogelijk niet kunt horen.

⚠ Gevaar

Bij een dreigend gevaar resp. in noodgevallen direct de motor uitschakelen.

5.3.4.2 Elektrische veiligheid

- Houd het gereedschap alleen aan de geïsoleerde handgrepen vast, omdat het snijgereedschap in aanraking kan komen met verborgen stroomleidingen. Als het snijgereedschap in contact komt met een onder spanning staande kabel, kunnen de metalen onderdelen van het apparaat onder spanning komen te staan en elektrische schokken veroorzaken.

5.3.4.3 Veiligheid van personen

- Tijdens het gebruik mogen er zich in de omgeving van 15 meter geen andere personen of dieren ophouden. De bedienende persoon is in de werkomgeving verantwoordelijk voor derden.
- Let bij het gebruik van de heggenschaar altijd op een stabiele positie en houdt altijd een goed evenwicht.
- Pak de heggenschaar nooit aan het maaiement (19) vast.
- **Houd alle lichaamsdelen uit de buurt van de snij-eenheid. Probeer nooit om bij een draaiende snij-eenheid het snoeimateriaal te verwijderen of te snoeien materiaal vast te houden. Verwijder het ingeklemde snoeimateriaal alleen bij een uitgeschakeld apparaat.** Een moment van onachtzaamheid bij gebruik van de heggenschaar kan tot ernstige verwondingen leiden.
- Wacht tot het gereedschap tot stilstand is gekomen, voordat u deze neerlegt.

5.3.4.4 Gebruik en behandeling

⚠ Let op!

- Tussen de werkprocessen of na het beëindigen van een desbetreffend werkproces, mag het maaiement (19) niet op het uiteinde worden neergelegd, om eventuele beschadigingen aan het maaiement (19) te vermijden.

- a) Controleer voor gebruik altijd of het mes, de meschroeven en andere delen van het maaiwerk versleten of beschadigd zijn. Werk nooit met een beschadigd of sterk versleten maaiwerk.
- b) Controleer na de instelling van de werkhoeck of de beide instelhendels veilig zijn vastgeklikt. Als de instelhendel open blijft staan, kan bij het werken de tweede vergrendeling door een tak ongewenst loskomen en het maaielement (19) naar onderen klappen.
- c) Gebruik de heggenschaar nooit met defecte of niet gemonteerde veiligheidsvoorzieningen.
- d) Houd de heggenschaar nooit aan de veiligheidsvoorziening vast.
- e) **Draag de heggenschaar aan de voorste greep in uitgeschakelde toestand, het maaielement van het lichaam afgekeerd. Bij het transport of de opslag van de heggenschaar altijd de beschermende afdekking eroverheen trekken.** Zorgvuldige omgang met het apparaat vermindert de waarschijnlijkheid op een onvoorzien aanraking met de draaiende messen.
- f) Bewaar de heggenschaar op een droge, hooggelegen of afgesloten plaats, buiten het bereik van kinderen.
- g) Probeer niet om het apparaat te repareren, tenzij u over de noodzakelijke opleiding beschikt.
- h) Vervang vanwege veiligheidsredenen versleten of beschadigde delen.

⚠ **Gevaar**

Bij een dreigend gevaar resp. in noodgevallen direct de motor uitschakelen.

5.4 Aanwijzingen arbeidsveiligheid voor boomzagen

⚠ **Voorzichtig! Gevaar voor letsel!**

- Grijp het apparaat nooit tijdens het lopende gebruik boven de beschermring (22) vast, om letsel te vermijden!

5.4.1 Voorbereiding

- Draag altijd een veiligheidshelm, gehoorbescherming en veiligheidshandschoenen. Draag ook oogbescherming, om geen oliespatten of zaagstof in de ogen te krijgen. Draag een stofmasker tegen stof.
- Draag robuuste, antislip laarzen.
- Gebruik het apparaat niet bij regen of vochtigheid.
- Controleer voor gebruik de veiligheidstoestand van het apparaat, in het specifiek het zwaard en de zaagketting.
- Gebruik het apparaat niet in de buurt van stroomleidingen. Houd een minimale afstand van 10m tot bovengrondse elektriciteitsleidingen aan.

5.4.2 Elektrische veiligheid

- Gebruik het apparaat niet in explosieve omgevingen, zoals in de buurt van ontvlambare vloeistoffen, gassen of dampen. De door de machine geproduceerde vonken kunnen deze dampen of gassen ontsteken.
- Apparaten met defecte schakelaars moeten direct worden gerepareerd, om schade en verwondingen te voorkomen.
- Gevaar! Gebruik de machine nooit in de buurt van bovengrondse hoogspanningsleidingen.

5.4.3 Veiligheid van personen

- Gebruik het apparaat nooit als u op een ladder staat.
- Leun bij het gebruik van het apparaat nooit te ver naar voren. Let altijd op een veilige stabiele positie en houdt altijd uw evenwicht. Gebruik de meegeleverde draagriem om het gewicht gelijkmatig over het lichaam te verdelen.
- Ga nooit onder de tak staan die u wilt afzagen, om letsel door vallende takken te vermijden. Let ook op terugspringende takken om verwondingen te voorkomen. Werk nooit onder een hoek van ca. 60°.
- Let erop dat er een terugslag van het apparaat kan ontstaan.
- Let niet alleen op de te bewerken takken, maar ook op vallend materiaal om struikelen te voorkomen.
- Dek de geleiderail en de ketting bij transport en opslag met de deksel af.
- Voorkom ongewenst starten van het apparaat.
- Bewaar het apparaat buiten het bereik van kinderen. Alleen personen die vertrouwd zijn met de gebruikshandleiding en het apparaat, mogen het apparaat bedienen.
- Controleer of het snijtoebehoren niet meer draait als de motor stationair draait.
- Controleer de machine op losse bevestigingselementen en beschadigde delen (bijv. scheuren in de snijtoebehoren).
- Nationale voorschriften kunnen het gebruik van de boomzaag beperken.
- Het is noodzakelijk om voor gebruik en na laten vallen of andere stoten een dagelijkse inspectie uit te voeren, om significante schade of defecten vast te stellen.
- Gebruik slipvast, beschermend schoeisel evenals nauwsluitende kleding.
- Waarschuwing! Gebruik nooit de machine, als de gebruiker vermoeid, ziek of onder invloed van alcohol of drugs is.
- Waarschuwing! Gevaar voor persoonlijk letsel voor derden. Zij moeten tijdens de werkzaamheden op een veilige afstand van de machine blijven.
- Zorg ervoor dat u stevig en stabiel staat en houdt uw evenwicht tijdens het gebruik. Gebruik de meegeleverde draagriem.

- Houd de machine, de snijtoebereiden en de bescherming van de snijtoebereiden in een goede gebruikstoestand.
- Het is noodzakelijk om voldoende pauzes te nemen en de werkposities af te wisselen.
- Verwijder takken in delen. Waarschuwing! Wees voorzichtig met gevaarlijke werkposities en het gevaar om geraakt te worden door vallende takken of door terugzwiepende takken als deze op de grond zijn gevallen.

5.4.4 Gebruik en behandeling

- Start het apparaat nooit voordat het zaagblad, de zaagketting en beschermkap van het kettingwiel correct gemonteerd zijn.
- Zaag geen hout dat op de grond ligt en probeer geen wortels door te snijden die uit de grond steken. Voorkom in ieder geval dat de zaagketting in de grond wordt gestoken, anders wordt de zaagketting onmiddellijk bot.
- Als u per ongeluk een hard voorwerp raakt met het apparaat, schakel dan onmiddellijk de motor uit en controleer het apparaat op eventuele schade.
- Las na 30 werkminuten een pauze in van minimaal één uur. Wissel regelmatig van werkpositie.
- Als de boomzaag voor onderhoud, inspectie of opslag wordt stilgezet, schakelt u de motor uit, trekt u de bougiestekker van de bougie en controleert u of alle roterende onderdelen tot stilstand zijn gekomen. Laat de machine afkoelen voordat u deze gaat controleren, instellen enz.
- Onderhoud het apparaat zorgvuldig. Controleer of bewegende delen probleemloos functioneren en niet klemmen, of onderdelen gebroken of beschadigd zijn, waardoor de functie van het apparaat wordt beïnvloed. Laat beschadigde onderdelen voor gebruik van het apparaat eerst repareren. Veel ongevallen ontstaan door slecht onderhouden apparatuur.
- Houd snijgereedschap scherp en schoon. Zorgvuldig onderhouden snijgereedschap met scherpe snijranden klemt minder snel vast en is makkelijker te gebruiken.
- Laat het apparaat onderhouden door gekwalificeerd personeel. Gebruik uitsluitend door de fabrikant aanbevolen originele reserveonderdelen. Andere snijgereedschappen die niet door de fabrikant worden aanbevolen, kunnen het apparaat beschadigen of tot letsel leiden. Aanbevolen snijgereedschappen:
Geleideblad type AL10-39-507P/Kangxin
Type zaagketting 3/8.050-39/Kangxin

5.4.4.1 Voorzorgsmaatregelen tegen terugslag

⚠ Let op terugslag!

- Let bij het werken op de terugslag van het apparaat. Er bestaat gevaar voor letsel. U voorkomt terugslag door voorzichtig en met de juiste zaagtechniek te werk te gaan.

In sommige gevallen kan contact met het uiteinde van het zaagblad een onverwachte, naar achteren gerichte reactie veroorzaken, waarbij het geleideblad in de richting van de gebruiker omhoog wordt geslagen.

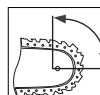

Het zagen in het gemarkeerde bereik van het zaagblad moet worden vermeden om een terugslag te voorkomen.

Terugslag kan optreden als het uiteinde van het geleideblad een voorwerp raakt of als de zaagketting in de sneede wordt vastgeklemd door omhoog buigend hout.



Het vastklemmen van de zaagketting aan de bovenkant van de geleiderail kan de rail hard terugstoten in de richting van de gebruiker.

Elk van deze reacties kan ertoe leiden dat u de controle over de zaag verliest en mogelijk ernstig gewond raakt.

Vertrouw niet uitsluitend op de veiligheidsvoorzieningen die in de kettingzaag zijn ingebouwd.

Tref als gebruiker van de kettingzaag diverse maatregelen om zonder gevaar voor ongevallen of letsel te kunnen werken.

Een terugslag is het gevolg van een onjuist of verkeerd gebruik.

Dit kan door passende voorzorgsmaatregelen worden voorkomen, zoals hieronder beschreven:

- **Houd de kettingzaag met beide handen vast, waarbij de duimen en vingers de grepen van de kettingzaag omsluiten. Breng lichaam en armen in een houding waarbij u de terugslagkrachten kunt opvangen.** Als de juiste maatregelen worden getroffen, kan de gebruiker de terugslagkrachten beheersen. Laat de kettingzaag nooit los.
- **Neem geen onnatuurlijke lichaamshouding aan en zaag niet boven schouderhoogte.** Dit voorkomt onopzettelijk contact met het uiteinde van het zaagblad en zorgt voor een betere controle van de kettingzaag in onverwachte situaties.
- **Gebruik ter vervanging altijd geleidebladen en zaagkettingen die door de fabrikant zijn voorgeschreven.** Onjuiste vervangende geleidebladen en zaagkettingen kunnen breuk van de zaagketting en/of terugslag tot gevolg hebben.

- **Volg de aanwijzingen van de fabrikant voor het slijpen en onderhouden van de zaagketting.** Te lage dieptebegrenzers verhogen de kans op terugslag.
- **Zaag niet met het uiteinde van het zaagblad.** Er bestaat gevaar voor terugslag.
- Er bestaat gevaar voor terugslag.
- Zorg ervoor dat er geen voorwerpen op de grond liggen, waar u over kunt struikelen.
- Verwijder takken in delen.
- **Waarschuwing! Wees voorzichtig met gevaarlijke werkposities.**

5.5 Restriscio's

Ook bij een correct gebruik en het aanhouden van alle veiligheidsbepalingen kunnen er nog restriscio's bestaan.

- Snijwonden
- Gehoorschade
- Langer verblijf in directe nabijheid van het draaiende apparaat kan leiden tot gehoorschade. Draag gehoorbescherming!
- Lichamelijk letsel door trillingen van hand en arm als het apparaat gedurende langere tijd wordt gebruikt of niet conform de voorschriften wordt bediend en onderhouden.
- Trillingsdempende systemen zijn geen gegarandeerde bescherming tegen 'dove vingers' (Raynaud-syndroom) of carpaletunnelsyndroom. Daarom moet bij regelmatig langdurig gebruik van het apparaat de toestand van de vingers en handpalmen goed in de gaten worden gehouden. Indien er symptomen van de bovenstaande ziektes optreden, direct een arts raadplegen. Om het risico op "Dove vingers" te reduceren, houdt uw handen tijdens het werken warm en houd regelmatig pauzes.
- Ondanks het in acht nemen van de gebruiksaanwijzing kunnen ook niet zichtbare restriscio's bestaan.
- Schakel bij blokkering van de zaagketting het apparaat direct uit en verwijder de bougiestekker. Verwijder vervolgens het voorwerp.

6. Technische gegevens

aandrijving

Cilinderinhoud	52 cm ³
Nominaal motorvermogen	1,4 kW
Stationair toerental	3200± 300 min ⁻¹
Volume van de brandstoftank	1200 cm ³
Motortype	2-takt motor, luchtgekoeld
Gewicht motoreenheid	4,0 kg
Gewicht motoreenheid met gazontrimmer	7,3 kg
Gewicht motoreenheid met motorzeis	7,3 kg

Gewicht motoreenheid met boomzaag	7,5 kg
Gewicht motoreenheid met heggenschaar	7,9 kg

Zaaggegevens gazontrimmer

Snijdiameter	420 mm
Draaddikte	2 x 2,5 mm
Draadlengte	4 m
Toerental gazontrimmer max.	6600 min ⁻¹
Maximaal motortoerental met gazontrimmer n _{max}	9000 min ⁻¹

Zaaggegevens motorzeis

Snijdiameter	255 mm
Snijbladdikte	1,4 mm
Diameter opnameboring	25,4 mm
Tandenaantal	3
Toerental motorzeis max.	10000 min ⁻¹

Zaaggegevens heggenschaar

Snijdiameter	24 mm
Zwaard hoekafstelling	+ 90° / 0° / -75° (165°)
snijlengte	390 mm
Maximaal motortoerental met heggenschaar n _{max}	10000 min ⁻¹

Zaaggegevens boomzaag

Lengte geleideblad	300 mm
snijlengte	260 mm
Geleideblad type	AL10-39-507P / Kangxin
Zaagkettingdeling	3/8"
Type zaagketting	3/8.050-39 / Kangxin
Dikte aandrijfelementen	1,27 mm
Volume van de olietank	140 cm ³
Maximaal motortoerental met boomzaag n _{max}	9300 min ⁻¹

Technische wijzigingen voorbehouden!

Geluid

Informatie over geluidsproductie conform ISO 22868; EN ISO 3744:1995:

	gazon-trimmer	Motorzeis	heggen-schaar	Boomzaag
Geluids-drukniveau L_{pA}	97,6 dB	97,6 dB	96,3 dB	96,2 dB
Onzekerheid K_{pA}	3 dB	3 dB	3 dB	3 dB
Geluidsver-mogensniveau L_{WA}	113,9 dB	114 dB	109,9 dB	109,6 dB
Onzekerheid K_{WA}	3 dB	3 dB	3 dB	3 dB

Draag gehoorbescherming.

Het effect van lawaai kan gehoorverlies zijn.

Trilling:

Trillingswaarde conform ISO 22867:

Gazontrimmer: A_{hv} = voor 5,83 m/s²; achter 8,14 m/s²

Motorzeis: A_{hv} = voor 5,81 m/s²; achter 8,16 m/s²

Heggen-schaar: A_{hv} = voor 5,83 m/s²; achter 8,14 m/s²

Boomzaag: A_{hv} = voor 5,84 m/s²; achter 8,16 m/s²

Meetonnauwkeurigheid K_{pA} = 1,5 m/s²

Beperk de geluidsproductie en trilling tot een minimum!

- Gebruik uitsluitend goed functionerende apparaten.
- Onderhoud en reinig het apparaat regelmatig.
- Pas uw werkwijze aan het apparaat aan.
- Zorg dat het apparaat niet overbelast raakt.
- Laat het apparaat eventueel controleren.
- Schakel het apparaat uit als deze niet in bedrijf is.
- Draag handschoenen.

Waarschuwing!

Bij langdurige werkzaamheden kunnen door de trillingen stoornissen in de doorbloeding in de handen van de gebruiker optreden (witte vinger syndroom).

Raynaud-syndroom (dove vingers) is een vaatziekte, waarbij kleine bloedvaten in de vingers en tenen acuut verkrampen. De desbetreffende lichaamsdelen worden dan niet meer voldoende van bloed voorzien waardoor ze een bleke kleur krijgen. Het frequente gebruik van trillende apparaten kan zenuwbeschadigingen veroorzaken bij personen met een verminderde doorbloeding (bijv. rokers, diabetici).

Als u ongewone beperkingen bespeurt, stopt u direct de werkzaamheden en raadpleegt u een arts.

Neem de volgende aanwijzingen in acht om de risico's te beperken:

- Houd uw lichaam en met name uw handen bij koud weer warm.

- Las regelmatig pauzes in en beweeg hierbij de handen om de doorbloeding te bevorderen.
- Zorg voor zo min mogelijk trillingen van de machine door regelmatig onderhoud en stevig bevestigde delen op het apparaat.

7. Voor ingebruikname

- Open de verpakking en haal het apparaat er voorzichtig uit.
- Verwijder het verpakkingsmateriaal evenals de verpakkings- en transportbeveiligingen (indien voorhanden).
- Controleer of de inhoud van de levering volledig is.
- Controleer het apparaat en de hulpstukken op transportschade.
- Bewaar de verpakking indien mogelijk tot na het verstrijken van de garantietijd.

⚠ GEVAAR

Het apparaat en de verpakkingsmaterialen zijn geen kinderspeelgoed! Kinderen mogen niet met plastic zakken, folies en kleine onderdelen spelen! Er bestaat gevaar voor inslikken en verstikkingsgevaar!

Controleer het apparaat voor elke ingebruikname op:

- Dichtheid van het brandstofsysteem.
- Perfecte staat en volledigheid van de veiligheidsvoorzieningen en de snij-inrichting.
- Stevige bevestiging van de schroefverbindingen.
- Soepel lopen van alle bewegende delen.

Brandstof en olie

- Aanbevolen brandstoffen
 - Gebruiken uitsluitend een mengsel van loodvrije benzine en speciale 2-taktmotorolie. Meng het brandstofmengsel volgens de brandstofmengtabel.
 - Gebruik hiervoor geen E10-brandstof.

Let op:

Gebruik geen brandstofmengsel dat meer dan 90 dagen lang opgeslagen is geweest.

Let op:

Gebruik geen 2-takt olie dat een mengverhouding van 100:1 adviseert. Bij schade aan de motor op basis van onvoldoende smering vervalt de garantie van de fabrikant.

Let op:

Gebruik alleen aangewezen en goedgekeurde tanks voor het transport en de opslag van brandstof. Giet altijd de juiste hoeveelheid benzine en 2-takt-olie in de meegeleverde mengfles voor olie-benzine (29). Schud vervolgens de tank goed door.

Gebruik nooit olie voor 4-takt-motoren of watergekoelde 2-takt-motoren. Hierdoor kan de bougie verontreinigd raken, de uitlaat geblokkeerd raken of de zuigerveer verstopt raken. Brandstofmengsels die een maand of langer niet zijn gebruikt, kunnen de carburateur verstoppen of de werking van de motor beïnvloeden. Voer brandstof wat u niet nodig heeft, in een luchtdichte tank en bewaar deze in een donkere, koele ruimte.

Brandstof-mengtabel

Mengmethode: 40 delen benzine op 1 deel olie

Voorbeeld:

1 l benzine: 0,025 l 2-takt-olie

5 l benzine: 0,125 l 2-takt-olie

Waarschuwing! Let op de uitlaatgassen.

Schakel de motor voor het tanken altijd uit.

Giet nooit benzine in het apparaat, terwijl de motor draait of heet is. Er bestaat brandgevaar!

Vul de tank uitsluitend bij in de buitenlucht of in goed geventileerde ruimtes. Let erop dat er geen brandstof in de grond terecht komt (milieubescherming). Gebruik een geschikte ondergrond. Gebruik alleen bio-kettingolie.

8. Montage

Bij de samenstelling van deze machine moet u de aangegeven montage-aanwijzingen opvolgen.

8.1 Voorste handgreep (10) monteren (afb. 2)

Opmerking:

De voorste handgreep (10) kan in twee verschillende posities worden gemonteerd. Selecteer hiertoe een van de beide aangebrachte positieboorgaten (33) op de steel van de motor-aandrijfeenheid (1).

Monteer de voorste handgreep (10) op de steel van de motor-aandrijfeenheid (1):

- Plaats de rubberen ring (34) op de steel van de motor-aandrijfeenheid (1).
- Let erop dat de uitsparing van de rubberen ring (34) met een van de gewenste positieboorgaten (33) overeenstemt.
- Plaats de beschermbeugel (35) op de rubberen ring (34). Voer hiertoe de tappen in het gewenste positieboorgat (33) in. Let erop dat de beschermbeugel (35) naar links (naar de gebruiker toe) is gemonteerd.
- Steek de voorste handgreep (10) op de beschermbeugel (35) en schroef deze met de inbusbouten (36) vast. Gebruik hiertoe de inbusleutel Gr. 4 (31).

8.2 Motorzeis / gazontrimmer (13) monteren

Let op!

Als de motorzeis/gazontrimmer (13) aan de motor-aandrijfeenheid (1) gemonteerd is, verwijder voor controles en instelwerkzaamheden altijd de bougiestekker (6).

8.2.1 Monteer de beschermingsplaat motorzeis / gazontrimmer (14) (afb. 3)

- Steek de beschermingsplaat (14) op de voorge-monteerde schroeven (37) aan de motorzeis / gazontrimmer (13).
- Haal de voorge-monteerde schroeven (37) aan.
- Gebruik voor de montage van de beschermingsplaat (14) de inbusleutel gr. 5 (32).

⚠ Waarschuwing!

Gebruik de motorzeis / gazontrimmer (13) nooit zonder de gemonteerde beschermingsplaat (14)!

8.2.2 Motorzeis monteren/demonteren (afb. 4, 5)

De opzet motorzeis / gazontrimmer (13) kan met het snijmes (15) als motorzeis worden gebruikt.

- Demonteer de moer (42), de afdekking (41) en de buitenflens (40) van de schroefdoorn (39).
- De binnenflens (38) blijft op de schroefdoorn (39) zitten.
- Plaats het snijmes (15) op de binnenflens (38). Let erop dat de draairichting van het snijmes (15) overeenstemt met de richting van de pijl op de beschermingsplaat (14).
- Schuif vervolgens de buitenflens (40) en de afdekking (41) op de schroefdoorn (39).
- Bevestig het snijmes (15) met de moer (42).
- Haal de moer (42) met de bougiesleutel (30) aan. Houd daartoe de binnenflens (38) met behulp van de inbusleutel Gr. 5 (32) vast (zie afb. 5)
- De demontage van het snijmes (15) gebeurt in de omgekeerde volgorde.

⚠ Waarschuwing!

Controleer voor elk gebruik of de motorzeis correct gemonteerd is!

8.2.3 Gazontrimmer monteren /demonteren (afb. 4, 6, 7)

De opzet motorzeis/gazontrimmer (13) kan met de spoel (16) als gazontrimmer worden gebruikt.

- Demonteer de moer (42), de afdekking (41) en de buitenflens (40) van de schroefdoorn (39). **Let op linkse schroefdraad!**
- De moer (42), het deksel (41) en de buitenste flens (40) zijn voor de montage van de spoel (16) niet nodig.
- Houd de binnenflens (38) met behulp van de inbusleutel Gr. 4 (31) vast (zie afb. 6)

- Draai de spoel (16) tegen de klok in op de schroefdoorn (39) en bevestig zo de spoel (16) met de hand stevig op de schroefdoorn (39).
- De demontage van de spoel (16) gebeurt in de omgekeerde volgorde.

Let erop dat de draairichting van de spoel (16) overeenstemt met de richting van de pijl op de beschermingsplaat (14).

8.3 Heggenschaar (17) monteren

De heggenschaar (17) is reeds volledig gemonteerd.

Let op!

Als de heggenschaar (17) aan de motor-aandrijfeenheid (1) gemonteerd is, verwijder voor controles en instelwerkzaamheden altijd de bougiestekker (6).

8.4 Boomzaag (21) monteren

Let op!

Als de boomzaag (21) aan de motor-aandrijfeenheid (1) gemonteerd is, verwijder voor controles en instelwerkzaamheden altijd de bougiestekker (6).

8.4.1 Montage van zaagblad (26) en zaagketting (25) (afb. 8, 9, 10)

- Verwijder de beschermkap van het kettingwiel (43) door de bevestigingsmoer van het zaagblad (24) los te draaien.
- Draai de kettingspanschroef (45) voorzichtig tot aan de aanslag naar links. Zo vereenvoudigt u het plaatsen van het zaagblad (26).
- De zaagketting (25) wordt in de omlopende groef van het zaagblad (26) gelegd.
- Plaats het zaagblad (26) met de aangebrachte zaagketting (25) in de houder van de boomzaag (21). (afb. 9)
- Let op de uitlijning van de kettingtanden (afb. 9).
- Leg de zaagketting (25) rond het kettingwiel (44). Let er daarbij op dat de tanden van de zaagketting (25) goed in het kettingwiel (44) grijpen.
- Plaats het zaagblad (26), zoals in afbeelding 9 weergegeven, in de opname op de aandrijving. Het zaagblad (26) moet in de kettingspanpen (45a) worden ingehangen.
- Breng de beschermkap van het kettingwiel (43) en de bevestigingsmoer van het zaagblad (24) weer aan.

Let op!

Bevestigingsmoer zaagblad (24) pas na het instellen van de kettingspanning (zie hoofdstuk 8.4.2 "Spannen van de zaagketting") definitief vastschroeven.

8.4.2 Spannen van de zaagketting (25) (afb. 10)

- Bevestigingsmoer zaagblad (24) voor beschermkap van het kettingwiel (43) enkele rotaties loshalen.

- Kettingspanning met de kettingspanschroef (45) instellen. Draai de schroef rechtsom om de kettingspanning te verhogen, of linksom om de kettingspanning te verlagen. De zaagketting (25) is correct gespannen, indien deze in het midden van het zaagblad (26) ca. 2 mm opgetild kan worden.
- Bevestigingsmoer zaagblad (24) voor beschermkap van het kettingwiel (43) weer aanhalen.
- Let op! Alle schakels van de zaagketting (25) moeten correct in de geleidingsgroef van het zaagblad (26) liggen.

Aanwijzing voor het spannen van de zaagketting (25):

De zaagketting (25) moet correct gespannen zijn om een veilige werking te garanderen. De zaagketting (25) is juist gespannen als deze in het midden van het zaagblad (26) ongeveer 2 mm opgetild kan worden. Tijdens het zagen neemt de temperatuur van de zaagketting (25) toe, waardoor de lengte verandert. Controleer tenminste elke 10 minuten de kettingspanning en pas deze zo nodig aan. Dit geldt in het bijzonder voor nieuwe zaagkettingen.

Haal na afloop van het werk de spanning van de zaagketting (25), aangezien de ketting bij het afkoelen korter zal worden. Zo voorkomt u schade aan de zaagketting (25).

8.4.3 Vul de automatische smering van de zaagketting (afb. 10)

Het is raadzaam om een in de handel verkrijgbare bio-kettingzaagolie te gebruiken.

- Verwijder de olietankdop (46) van de olietank (23).
- Vul de olietank (23) tot aan de MAX-markering met kettingzaagolie.
- Sluit de olietankdop (46).

Let op! Olie is zeer licht ontvlambaar. Vermijd roken, open vuur of vonkenregen in de buurt van olie.

9. Voor ingebruikname

⚠ Let op!

Het product voor de ingebruikstelling in ieder geval volledig monteren!

Gebruik de motor-aandrijfeenheid (1) nooit zonder motorzeis / gazontrimmer (13), heggenschaar (17) of boomzaag (21).

9.1 Motorzeis / gazontrimmer (13), heggenschaar (17) of boomzaag (21) (hierna snij-inrichting) op motor-aandrijfeenheid (1) aanbrengen (afb. 11)

- Verwijder de beschermkap van de steel van de snij-inrichting.
- Trek aan de ontgrendelingsbout (11) en schuif de steel van de snij-inrichting in de huls van de motor-aandrijfeenheid (1).

- Verdraai de steel lichtjes, totdat de ontgrendelingsbout (11) vastklikt.
- Draai nu de afsluitdop (12) vast.

De demontage van een snij-inrichting gebeurt in de omgekeerde volgorde.

9.2 Breng de draagriem (28) aan (afb. 12-14)

Het 4-in-1 backpack multifunctionele apparaat moet met de draagriem (28) worden gebruikt.

- Breng de draagriem (28) aan (zie afb. 13 en 14).
- Stel de riemlengte zo in, dat de karabijnhaak (a) zich ca. een handbreedte onder de rechter heup bevindt.
- U kunt het 4-in-1 backpack multifunctionele apparaat in verschillende posities, afhankelijk van het aanbouwdeel en het vulpeil van de brandstoftank (8), aan de draagriem (28) bevestigen.
- Hang het 4-in-1 backpack multifunctionele apparaat met de karabijnhaak in een geschikte positie in het draagoog (2).
- Laat het 4-in-1 backpack multifunctionele apparaat uitpendelen.

Let op!

- Het snijgereedschap aan de motorzeis/gazontrimmer (13) mag bij de normale werkhouding de grond niet raken.
- Bij gebruik van de heggenschaar (17) of de boomzaag (21) moet het 4-in-1 backpack multifunctionele apparaat horizontaal uitpendelen.
- Start het 4-in-1 backpack multifunctionele apparaat niet als deze aan de draagriem is ingehangen! Hang het apparaat eerst met lopende motor met de karabijnhaak (a) van de draagriem (28) aan het draagoog (2).

Veiligheidslus aan draagriem

- **LET OP!** In noodgevallen kan er aan de veiligheidslus (b) aan de draagriem (28) worden getrokken. De machine wordt dan direct losgekoppeld van de draagriem (28) en valt op de grond.

9.3 Brandstof bijvullen

⚠ Gevaar voor letsel! Benzine is explosief!

Motor uitschakelen en laten afkoelen!

Draag veiligheidshandschoenen!

Huid- en oogcontact vermijden!

Neem beslist het hoofdstuk "Veiligheidsinstructies" in acht.

- Gebruik het apparaat uitsluitend in de buitenlucht of in goed geventileerde ruimtes.
- Reinig de omgeving van de tankdop van de brandstoftank (8). Verontreinigingen in de tank veroorzaken bedrijfsstoringen.
- Schud de tank met het brandstofmengsel vóór het vullen.

- Open voorzichtig de tankdop van de brandstoftank (8), zodat evt. aanwezige overdruk kan worden afgebouwd.
- Vul voorzichtig het brandstofmengsel tot aan de onderkant van de vulpijp van de brandstoftank (8). Gebruik een trechter of een vulhulp om morsen van de brandstof te voorkomen.
- Sluit de tankdop van de brandstoftank (8) weer. Controleer of de tankdop goed is afgesloten.
- Maak het tankdeksel en de omgeving goed schoon.
- Controleer de brandstoftank (8) en de brandstofleidingen op lekkages.
- Neem minimaal drie meter van de plek waar u brandstof hebt bijgevuld voordat u de motor start.

9.3.1 Brandstof afblazen

Leeg de brandstoftank (8) alleen in de buitenlucht of in goed geventileerde ruimtes. Let erop dat er geen brandstof in de grond terechtkomt (milieubescherming). Gebruik een geschikte ondergrond.

- Houd een opvangbak onder de brandstoftank (8).
- Schroef de tankdop van de brandstoftank (8) los en verwijder deze.
- Tap het benzine-/oliemengsel volledig af.
- Schroef de tankdop met de hand weer vast.

10. Bedrijf

Gebruik de motor-aandrijfeenheid (1) nooit zonder motorzeis / gazontrimmer (13), heggenschaar (17) of boomzaag (21).

10.1 Apparaat starten

Start het apparaat niet, voordat u deze volledig heeft gemonteerd.

⚠ Gevaar voor letsel!

Start het 4-in-1 backpack multifunctionele apparaat alleen als er een snij-inrichting is aangesloten! Verwijder de overeenkomstige transportbeveiliging en inspecteer het apparaat op een goede bedrijfstoestand.

Gebruik nooit een beschadigd, slecht ingesteld of slecht onderhouden resp. niet volledig en veilig gemonteerde snij-inrichting.

Voor gebruik controleren!

Controleer of het apparaat zich in een veilige toestand bevindt:

- Controleer het apparaat op lekkages.
- Controleer het apparaat op zichtbare schade.
- Controleer of alle onderdelen van het apparaat goed zijn aangebracht.
- Controleer of alle veiligheidsvoorzieningen in een goede toestand zijn en functioneren.

10.1.1 Starten (afb. 1, 15)

Zodra het apparaat conform de voorschriften is gemonteerd, start u de motor als volgt:

Starten bij koude motor:

1. Druk de aan/uit-schakelaar (3) naar achteren in de Aan-positie.
2. Zet de choke-hendel (47) naar de  positie.
3. Druk de brandstofpomp (48) zeven keer in.
4. Trek 3 tot 5 keer aan de greep van de starterkoord (7) om de motor te starten.

LET OP! Nooit een voet op de motor-aandrijfeenheid (1) zetten of erop knielen.

5. Als de motor loopt, wacht kort en geef dan kort gas via de gashendel (9). Zet de choke-hendel (47) in positie .
6. Voor het starten van de snij-inrichting bedient u met uw handpalm de inschakelblokkering (4) en met uw vingers de gashendel (9). Hoe verder u de gashendel (9) indrukt, hoe hoger het toerental van de motor. Bij het loslaten van de gashendel (9) gaat de motor weer stationair lopen en stopt het snijgereedschap. Het snijgereedschap mag bij stationair lopen niet meedraaien of bewegen!
7. Indien er problemen optreden, zet u de aan/uit-schakelaar (3) direct op "STOP", zodat de motor stopt.

Let op! De snij-inrichting kan nog enkele seconden doordraaien.

Starten bij warme motor

1. Voor het starten bij een warme motor, kunt u de choke-hendel in de positie "warme start en werken"  laten.
2. Trek 3 tot 5 keer aan de greep van de starterkoord (7) om de motor te starten.

LET OP! Nooit een voet op de motor-aandrijfeenheid (1) zetten of erop knielen.

Opmerking:

Als de motor ook na meerdere pogingen niet aanspringt, dient u het hoofdstuk "Verhelpen van storingen" te raadplegen.

Opmerking:

Trek het starterkoord er altijd recht uit. Als het starterkoord onder een hoek wordt aangetrokken, kan er wrijving bij het oog ontstaan. Door deze wrijving slijt het koord door en slijt sneller. Houd altijd de greep van het starterkoord vast, terwijl het koord weer naar binnen wordt getrokken.

Laat het koord nooit in uitgetrokken toestand, terugschieten.

Opmerking:

Start de motor niet in hoog gras.

Start de motor niet als het apparaat aan de draagriem (28) hangt.

△ Let op

In noodgevallen kan er aan de veiligheidslus (b) aan de draagriem (28) worden getrokken. De machine wordt dan direct losgekoppeld van de draagriem (28) en valt op de grond.

△ Let op:

Ga bij deze werktechniek met bijzondere voorzichtigheid te werk. Des te groter de afstand van het snijgereedschap tot aan de grond is, des te groter is het gevaar dat snoeisel en vreemde voorwerpen naar de zijde worden geslingerd.

10.1.2 Motor uitzetten

1. Druk de aan/uit-schakelaar (3) naar de Uit-positie "STOP".
2. Wacht totdat de motor tot stilstand is gekomen, voordat u het apparaat weglegt.

11. Werkinstructies

LET OP:

Houd de motorzeis / gazontrimmer alleen aan de geïsoleerde handgrepen vast, omdat de snij-inrichting in aanraking kan komen met verborgen stroomleidingen. Als de snij-inrichting in contact komt met een onder spanning staande kabel, kunnen de metalen onderdelen van het apparaat onder spanning komen te staan en elektrische schokken veroorzaken. Zorg altijd voor een veilige stand en een rechtop staande werkhouding.

11.1 Werken met de motorzeis / gazontrimmer (13)

Bij het werken met de motorzeis / gazontrimmer (13) moet de beschermingsplaat motorzeis / gazontrimmer (14) voor mes- resp. draadbedrijf gemonteerd zijn om het wegslingeren van voorwerpen te voorkomen. Het snijmes beschermingsplaat motorzeis / gazontrimmer (14a) in de beschermingsplaat motorzeis / gazontrimmer (14) snijdt de draad automatisch op de optimale lengte af. (afb. 7)

11.1.1 Maaien met de motorzeis (13)

- Zorg ervoor dat u bij een uitgeschakeld apparaat vertrouwd raakt met de bediening en geleiding, als u voor de eerste keer met de motorzeis (13) werkt.
- De motorzeis (13) is zo ontworpen dat deze door de gebruiker uitsluitend aan de rechterkant van het lichaam wordt geleid.
- Houd de motorzeis (13) altijd met beide handen aan de achterste handgreep (5) en de voorste handgreep (10) vast.
- Houd met de rechterhand de achterste handgreep (5) en met de linkerhand de voorste handgreep (10) vast.
- Let er altijd op dat het snijgereedschap nog korte tijd doordraait nadat de gashendel (9) is losgelaten.

- Let altijd op optimaal vrijlopen met stationaire motor, zodat het snijgereedschap bij een niet ingedrukte gashendel (9) niet meer draait.
- Werk altijd met een hoger toerental, zo krijgt u het beste snijresultaat.
- Zwenk het apparaat gelijkmatig met boogvormige bewegingen van links naar rechts en weer terug. Maai vervolgens de volgende baan. (afb. 16)
- Let op: Beweeg het apparaat altijd eerst terug naar de uitgangspositie voordat u de volgende baan maait.
- Als u bij werkzaamheden tegen een steen of ander obstakel stoot, schakel de motor uit en verwijder de bougiestekker (6). Onderzoek vervolgens de motorzeis (13) op beschadigingen.
- Let op: Bij werkzaamheden op lastig terrein en op hellingen altijd bijzonder voorzichtig te werk gaan. Snijd bij hoog gras altijd trapsgewijs om het apparaat niet te overbelasten. Snijd eerst de uiteinden, werk vervolgens trapsgewijs verder.
- Draag altijd een veiligheidsbril en gehoorbescherming en bij ontbossingswerkzaamheden een veiligheidshelm.
- Bij het gebruik van metalen snijgereedschap bestaat altijd het gevaar voor terugslag, als het gereedschap op een vast hindernis stuit (stenen, bomen, takken enz.). Daarbij wordt het apparaat tegen de draairichting in terug geslingerd.
- Bij wildgroei en kreupelhout "doopt" u de motorzeis (13) van bovenaf in. Het maaisel wordt dan fijngehakt.
- Let op! Het snijmes (15) loopt na! Rem het snijmes (15) niet met de hand af.
- Houd het snijmes (15) / het maaielement van de motorzeis (13) uit de buurt van uw voeten.

LET OP:

Ga bij deze werktechniek met bijzondere voorzichtigheid te werk. Des te groter de afstand van het snijgereedschap tot aan de grond is, des te groter is het gevaar dat snoeisel en vreemde voorwerpen naar de zijde worden geslingerd.

11.1.2 Maaiken met de gazontrimmer

- Gebruik de spoel (16) om ook aan oneffen randen, omheiningen en bomen een nette snede te verkrijgen.
- Geleid de trimdraad voorzichtig langs een hindernis en snij met de draadpunt om de hindernis heen. Bij contact van de trimdraad met stenen, bomen en muren rafelt de draad vroegtijdig af of breekt.
- Vervang de kunststof draad nooit door een metalen draad - gevaar voor letsell!

11.1.2.1 Trimdraad-automatiek (afb. 17)

- De gazontrimmer wordt met een gevulde spoel (16) geleverd.
- De draad slijt tijdens de werkzaamheden.

- Om ervoor te zorgen dat de nieuwe draad wordt toegevoerd, drukt u de trigger (16a) aan de spoel (16) bij draaiende motor krachtig op de grond.
- De draad wordt door de centrifugale kracht automatische vrijgegeven. Door het snijmes op de beschermingsplaat (14a) wordt de draad in de juiste lengte afgesneden.

11.2 Werken met de heggenschaar (17)

- De heggenschaar is geschikt voor het snijden van heggen, bosjes en struiken.
- Houd de heggenschaar met beide handen op veilige afstand van het lichaam.
- De maximale snijdiameter is afhankelijk van de houtsoort, de leeftijd, het vochtgehalte en de hardheid van het hout.
- Snoei daarom de hele dikke takken met een takkenschaar terug op de gewenste lengte voordat de haag wordt geknipt.
- De heggenschaar kan door zijn dubbelzijdige messen vooruit en achteruit of door zwenkbewegingen van de ene naar de andere kant worden gebracht.
- Snoei eerst de zijkanten van de heg en daarna pas de bovenkant.
- Snoei de heg van onderen naar boven.
- Snij de heg trapezevormig. Zo voorkomt u dat de onderkant van de heg kaal wordt als gevolg van lichtgebrek.
- Span een koord langs de bovenkant van de haag wanneer u de bovenkant van de haag gelijkmatig wilt knippen.
- Knip in meerdere passages als sterk moet worden teruggesnoeid.
- Verwijder beslist vreemde objecten uit de heg (bijv. draad), aangezien deze de messen van de heggenschaar kunnen beschadigen.
- **Let op!** De messen draaien na! Rem de messen niet af met de hand.

De juiste tijdstip voor snoeien:

- Bladhaag: juni en oktober
- Conifeerhaag: april en augustus
- Snelgroeiende haag: vanaf mei om de 6 weken

Let op voor nestelende vogels in de haag. Stel in dat geval het knippen uit of sla dit gedeelte over.

11.2.1 Hoekverstelling

De heggenschaar (17) kan door het draaien van de meskop tussen +90° tot -75° worden aangepast aan de werkomstandigheden. (afb. 19 en 20).

- **Let op!** Uitsluitend bij uitgeschakelde motor afstellen!
- Druk op beide ontgrendelhendels en zet de meskop in de gewenste stand. (afb. 19 en 20)
- Gebruik hiertoe de afstelhendel (18).

- Laat de beide ontgrendelhendels los, totdat deze in de tanden vastgrijpen.
- Controleer voor de ingebruikname of de ontgrendelhendels correct zijn vastgeklit.

Let op!

De meskop met de snij-inrichting (19) mag niet volledig naar achteren, parallel tot aan de draagarm van de heggenschaar (17) worden gezwenkt! Werk in geen geval met deze instelling! Deze positie dient alleen als transportstand.

Olie de mesbladen en hoekafstelling voor aanvang van de werkzaamheden altijd in met milieuvriendelijke smeerolie. Smeer ook tijdens de werkzaamheden de messen regelmatig met olie in.

Let op!

Uitsluitend bij uitgeschakelde motor voorzien van olie!

Let op!

Een onjuist gebruik en misbruik kan de heggenschaar beschadigen en ernstig letsel door wegslingerende delen veroorzaken.

Om het gevaar op ongevallen door de heggenschaar te vermijden, dient u de volgende punten in acht te nemen:

- Snoei nooit struiken of houtblokken met meer dan 2cm diameter.
- Vermijd het contact met metalen delen, stenen enz.
- Controleer de heggenschaar regelmatig op beschadigingen. Beschadigde heggenschaar nooit blijven gebruiken.
- Bij een merkbaar bot worden van de heggenschaar moet deze volgens de voorschriften door een gekwalificeerde technici worden geslepen. Bij merkbaar onbalans moet de heggenschaar worden vervangen.

11.3 Werken met de boomzaag (21)

11.3.1 Automatische smering van de zaagketting - Fijnaafstelling (afb. 10).

Vul de olietank (23) (zie 8.4.3)!

Met de regelschroef kunt u de oliehoeveelheid reduceren of verhogen.

- Rechtsom - oliehoeveelheid verkleinen (-)
- Linksom - Oliehoeveelheid verhogen (+)

11.3.2 Controle van de automatische smering van de zaagketting

- Controleer altijd of het automatische oliesysteem correct werkt.
- Zorg ervoor dat de olietank (23) altijd gevuld is.
- Tijdens het zagen moeten het zaagblad (26) en de zaagketting (25) altijd voldoende geolied zijn om wrijving met het zaagblad (26) te verminderen.

- Het zaagblad (26) en de zaagketting (25) mogen niet drooglopen. Als droog of met te weinig olie wordt gezaagd, neemt de zaagcapaciteit af, de levensduur van het zaagblad (26) wordt verkort, de zaagketting (25) wordt snel stomp en het zaagblad (26) slijt snel als gevolg van oververhitting. Te weinig olie is te herkennen aan rookontwikkeling of verkleuring van het zaagblad (26) of de zaagketting (25).
- Om de smering van de zaagketting van de boomzaag te controleren, houdt u de deze met de zaagketting (25) boven een vel papier en geeft u enkele seconden vol gas.
- Nu kunt u op het papier de desbetreffende ingestelde oliehoeveelheid controleren. Er moet altijd een geringe hoeveelheid olie van de zaagketting (25) afspatten. Na enkele seconden moet een licht olie-spoor zichtbaar zijn.

11.3.3 Voorzorgsmaatregelen bij het zagen

Ga nooit onder een te zagen tak staan!

Er bestaat dan groot gevaar dat de tak onverwacht op u valt. In het algemeen is het raadzaam om de boomzaag (21) in een hoek van 60° en opzichte van de tak te houden.

Houd het apparaat met beide handen goed vast tijdens het snoeiwerk en zorg ervoor dat u stevig staat en een goed werkhouding aanneemt.

- Probeer nooit om het apparaat met één hand te gebruiken. Als u de controle over het gereedschap verliest, kan dit ernstig of dodelijk letsel tot gevolg hebben. Werk nooit vanaf een ladder, een boomtak of andere onstabiele ondergrond.
- Zaag dikke takken niet in een keer, maar altijd in meerdere stappen.
- Plaats de zaagketting (25) tegen de tak om te zagen.
- Oefen lichte druk uit om het apparaat te geleiden, zonder echter de motor over te belasten.

Maak vóór het snoeien het werkgebied vrij van takken en struikgewas die in de weg zitten. Zorg vervolgens voor een uitwijkplaats, op afstand van de plek waar de gezaagde takken vallen, en verwijder daar eventuele obstakels.

Houd het werkgebied schoon en haal de gesnoeide takken direct weg. Let op uw standplaats, de windrichting en de mogelijke valrichting van de takken. Houd er rekening mee dat afgevallen takken terug kunnen veren. Plaats alle andere gereedschappen en apparatuur op een veilige afstand van de te zagen takken, maar niet op de plek die bestemd is om uit te wijken.

Kijk altijd naar de gezondheidstoestand van de boom.

Let op rot en gezondheidsproblemen in de wortels en takken. Als ze van binnen rot zijn, kunnen ze afbreken en onverwacht naar beneden vallen tijdens het zagen. U kunt ook geraakt worden door afgebroken en dode takken die naar beneden komen als gevolg van de beweging.

Maak in zeer dikke of zware takken eerst een kleine inkeping aan de onderzijde van de tak voordat u van boven naar beneden zaagt. Zo voorkomt u dat de tak uitscheurt.

Algemene zaagtechniek

Zware takken breken gemakkelijk af bij het zagen. Er scheuren dan lange repen bast uit de stam, wat langdurige schade aan de boom tot gevolg heeft. Met de volgende zaagtechniek kunt u dit risico aanzienlijk verminderen:

- Zaag de tak eerst van onderen op ongeveer 10 cm van de stam in.
- Maak op ongeveer 15 cm van de stam van bovenaf een volgende zaagsnede.
- Zaag verder totdat de tak afbreekt. Er is nu geen risico op schade aan de bast van de stam.
- Verwijder tot slot de resterende stomp met een zuivere snede in het verlengde van de stam.
- Om de schade aan de boom tot een minimum te beperken, adviseren we om daarna de wond af te dekken met wondbalsem.

Gevaren door reactiekrachten

Tijdens het gebruik van de zaagketting (25) treden reactiekrachten op. De krachten die op het hout worden uitgeoefend, zijn tegengesteld aan de kracht van de gebruiker. Deze treden op als de lopende zaagketting (25) in contact komt met een vast object, zoals een tak, of vastgeklemd raakt. Door deze krachten kunt u de controle over het apparaat verliezen, wat letsel tot gevolg kan hebben.

Inzicht in de oorzaak van deze krachten kan u helpen een schrikreactie en het verlies van de controle te voorkomen.

Deze zaag is zodanig ontworpen dat de terugslageffecten minder ingrijpend zijn dan bij traditionele kettingzagen.

Houd het apparaat echter altijd stevig vast en zorg voor een goede werkhouding om in geval van twijfel de controle te behouden.

De meest voorkomende effecten zijn:

- terugslag
- terugstoot
- Naar voren trekken

Terugslag

De terugslag kan optreden, als de lopende zaagketting (25) met het bovenste kwart van het zaagblad (26) een vast object raakt of vastgeklemd raakt.

De zaagkracht van de zaagketting (25) oefent een rotatiekracht uit op de zaag, die tegengesteld is aan de richting van de zaagkettingbeweging. Dit leidt tot een opwaartse beweging van het zaagblad (26).

Terugslag (kickback) voorkomen

De beste bescherming is om situaties te voorkomen die leiden tot terugslag.

- Houd de positie van het bovenste geleideblad altijd in de gaten.
- Laat dit onderdeel nooit in contact komen met een voorwerp. Zaag hier niets mee. Wees vooral voorzichtig in de buurt van metalen afrasteringen en bij het zagen van kleine, harde takken waarin de zaagketting (25) gemakkelijk kan vastklemmen.
- Zaag slechts één tak tegelijk.

Naar voren trekken

Naar voren trekken ontstaat als de zaagketting (25) plotseling vast komt te zitten aan de onderzijde van het zaagblad, omdat het vastgeklemd wordt of een vreemd voorwerp in het hout raakt. De zaagketting (25) trekt dan de zaag naar voren.

Het naar voren trekken treedt vooral op als de zaagketting (25) niet op volle snelheid draait als deze in contact komt met hout.

Naar voren trekken voorkomen

Wees bewust van de krachten en situaties, die kunnen leiden tot het vastklemmen van de zaagketting (25) aan de onderzijde van het zaagblad (26). Begin altijd pas met zagen wanneer de zaagketting (25) op volle snelheid draait.

terugstoot

De terugstoot ontstaat als de zaagketting (25) plotseling vast komt te zitten aan de bovenzijde van het zaagblad, omdat het vastgeklemd wordt of een vreemd voorwerp in het hout raakt. De zaagketting (25) kan de zaag dan met een schok tegen de gebruiker aan drukken. Terugstoten komen vaak voor als de bovenzijde van het zaagblad voor het zagen wordt gebruikt.

Terugstoot voorkomen

Wees bewust van de krachten en situaties, die kunnen leiden tot het vastklemmen van de zaagketting (25) aan de bovenzijde van het zaagblad. Zaag slechts één tak tegelijk. Kantel het zaagblad (26) niet naar de zijde als u dit uit een zaagsnede trekt, omdat de zaagketting (25) anders vastgeklemd kan worden.

12. Transport (afb. 2/3)

Als u het apparaat wilt transporteren, moet u de brandstoftank legen (zie 9.3.1). Verwijder grof vuil van het apparaat met een borstel of handveger.

Monteer de veiligheidsafdekkingen (15a, 20 en 27) bij buiten gebruik, transport of opslag altijd aan de snij-inrichtingen.

Om beschadigingen en verwondingen te voorkomen, moet u het apparaat bij het transport in voertuigen tegen omvallen en wegglijden borgen.

13. Onderhoud

LET OP:

Onjuiste of onvoldoende onderhoud kan leiden tot ongevallen en beschadigingen aan het apparaat veroorzaken.

Bij alle werkzaamheden aan en rond het snijgereedschap altijd veiligheidshandschoenen dragen.

Monteer de veiligheidsafdekkingen (15a, 20 en 27) bij buiten gebruik, transport of opslag altijd aan de snij-inrichtingen.

Schakel altijd de motor uit en verwijder de bougiestekker (6) alvorens de onderhouds- of reinigingswerkzaamheden uit te voeren.

- Besproei het apparaat nooit met water. Dit beschadigt de motor.
- Reinig het apparaat met een doek, een handveger etc.
- Gebruik voor de reiniging van de kunststofdelen een vochtig doekje. Geen reinigingsmiddelen, oplosmiddelen of scherpe voorwerpen gebruiken.
- Bij gebruik van de motorzeis / gazontrimmer (13) wikkelt zich om technische redenen, tijdens de werkzaamheden, nat gras en onkruid om de aandrijf-as onder de beschermingsplaat (14). Verwijder dit omdat de motor anders door hoge wrijving oververhit raakt. (afb. 18)

Reinig en onderhoud het apparaat voordat u het opslaat.

13.1 Regelmatige controles

Houd er rekening mee dat de volgende gegevens van toepassing zijn op een normaal gebruik.

Onder bepaalde omstandigheden (langere dagelijkse werkzaamheden, sterke stofbelasting, etc.) moeten de aangegeven intervallen overeenkomstig worden verkort.

Voor aanvang van de werkzaamheden, na het vullen van de tank of na een schok of val:

- Snijgereedschap op stevige bevestiging controleren; algemene visuele controle op scheuren en schade.

- Beschadigd of stomp snijgereedschap direct vervangen, ook bij geringe haarscheurtjes.
- Snijgereedschap slijpen (ook indien nodig).

Wekelijkse controle:

- Smering van de aandrijving (ook indien nodig).

Indien nodig:

- Toegankelijke bevestigingsschroeven en moeren aanhalen.

U voorkomt overmatige slijtage en schade aan het apparaat, door de voorschriften in deze gebruikshandleiding aan te houden.

13.2 Onderhoud van de motor-aandrijfeenheid (1)

13.2.1 Bougie vervangen en reinigen (afb. 21)

Controleer minimaal eenmaal per jaar of bij regelmatig slecht starten, de elektrodenafstand van de bougie (49).

De correcte afstand tussen de onstekingsvlag en het ontstekingscontact is 0,7 mm.

- Wacht totdat de motor volledig is afgekoeld.
- Verwijder de bougiestekker (6) van de bougie (49).
- Draai de bougie (49) er met de meegeleverde bougiesleutel (30) uit.
- Bij overmatige slijtage aan de elektrode of bij een zeer sterke aanslag moet de bougie (49) door een bougie van hetzelfde type worden vervangen.
- Sterke aanslag op de bougie (49) kan veroorzaakt worden door: Te hoog olieaandeel in het benzine-mengsel, slechte oliekwaliteit, verouderd benzine-mengsel of verstopt luchtfilter.
- Draai de bougie (49) met de hand volledig in het schroefdraad. Voorkom daarbij het kantelen van de bougie (49).
- Draai de bougie (49) met de meegeleverde bougiesleutel (30) vast.
- Bij gebruik van een momentsleutel bedraagt het aanhaalmoment 12-15 Nm.
- Steek de bougiestekker (6) weer correct op de bougie (49).

13.2.2 Luchtfilter reinigen (afb. 22)

Vervuilde luchtfilters verminderen het motorvermogen door een te geringe luchttoevoer naar de carburateur. Stof en pollen verstoppen de poriën van het luchtfilter. Regelmatige controle is daarom absoluut noodzakelijk.

- Maak de borgschroef luchtfilter (51) los.
- Verwijder de afdekking van het luchtfilter (50).
- Verwijderen de schuimvulling luchtfilter(52).
- Plaats de afdekking van het luchtfilter (50) weer terug, zodat er niets in het luchtkanaal kan vallen.
- Reinig het luchtfilter door het uit te kloppen of uit te blazen met perslucht.

- Plaats het luchtfilter in de omgekeerde volgorde terug.

Let op:

Luchtfilter nooit met benzine of brandbare oplosmiddelen reinigen.

Om de levensduur van de motor niet te verkorten, moet een beschadigd luchtfilter direct worden vervangen.

⚠ Waarschuwing!

Laat de motor nooit draaien, als het luchtfilterelement niet is geplaatst.

13.2.3 Instellen van de carburateur

Als het stationair toerental te hoog of te laag is, moet de carburateur worden ingesteld.

Laat de carburateur uitsluitend instellen door gekwalificeerd vakkundig personeel!

13.3 Onderhoud motorzeis / gazontrimmer (13)

13.3.1 Vervangen van de spoel/het snijdraad (afb. 23-26)

- Demonteer de spoel (16) van de motorzeis / gazontrimmer (13).
- Trek de spoelafdekking (53) door krachtig te drukken op de bevestigingsstrip (54) van de spoel (16) af (afb. 23).
- Verwijder de draadhouder (55) met de draadresten.
- Neem de nieuwe draadhouder en trek 10 cm van beide draden uit.
- Plaats de draadhouder (55) nu op de conisch toelopende veer en geleid beide draden door de ogen (56) aan de spoel (16).
- Plaats de spoelafdekking (53) nu op de nieuwe spoel. Draai deze zo dat de uitsparingen van de spoelafdekking (53) met de ogen (56) van de spoel (16) overeenstemmen.
- Druk nu de spoelafdekking (53) samen met de draadhouder (55) tot aan het vastklikken in de spoel (16).
- Door het snijmes (14a) in de beschermingsplaat (14) wordt de draad in de juiste lengte afgesneden, als de machine weer start.

Als alternatief kan ook alleen de draad worden vervangen:

- Demonteer de spoel (16) van de motorzeis / gazontrimmer (13).
- Trek de spoelafdekking (53) door krachtig te drukken op de bevestigingsstrip (54) van de spoel (16) af (afb. 23).
- Verwijder de draadhouder (55) met de draadresten.
- Verwijder de draadresten van de draadhouder (55).
- Pak een nieuwe draad in het midden vast en hang deze in de bevestigingsstrip (57) van de draadhouder (55) (afb. 25).

- Wikkel de nieuwe draad op de draadhouder (55), zoals in afb. 26 weergegeven. De draadeinden moeten nu ca. 10 cm uitsteken.
- Plaats de draadhouder (55) nu op de conisch toelopende veer en geleid beide draden door de ogen (56) aan de spoel (16).
- Plaats nu de spoelafdekking (53) op de spoel (16). Draai deze zo dat de uitsparingen van de spoelafdekking (53) met de ogen (56) van de spoel (16) overeenstemmen.
- Druk nu de spoelafdekking (53) samen met de draadhouder (55) tot aan het vastklikken in de spoel (16).
- Door het snijmes (14a) in de beschermingsplaat (14) wordt de draad in de juiste lengte afgesneden, als de machine weer start.

13.3.2 Slijpen van het slijpmes (14a) (afb. 7)

Het snijmes (14a) kan na verloop van tijd stomp worden.

- Als u dit constateert, moet u de schroeven losdraaien waarmee het snijmes (14a) op de beschermingsplaat (14) is bevestigd.
- Bevestig het snijmes (14a) in een bankschroef.
- Slijp de snijrand van het snijmes (14a) met een platte vijl en let erop dat de hoek van de snijrand wordt aanhouden.
- Belangrijk! Monteer het snijmes (14a) weer in de beschermingsplaat (14).

Vervang of slijp het snijmes (14a) aan het einde van elk maaiseizoen resp. indien nodig.

13.3.3 Slijpen van het snijmes (15)

Als de messen niet al te bot zijn, kunt u de snijkanten zelf scherpen.

- Bevestig het snijmes (15) in een bankschroef.
- Slijp alle 3 lemmets van het snijblad (15) met een platte vijl en let erop dat de hoek van de snijrand wordt aangehouden. (~25°). Vijl slechts in één richting.
- Uiterlijk na vijf maal slijpen moet het snijmes (15) worden vervangen.

Bij een sterkere slijtage of beschadigingen moet het snijmes (15) worden vervangen.

Niet uitgebalanceerde snijmessen (15) laten de motorzeis sterk vibreren. Daardoor bestaat er gevaar voor letsel!

13.3.4 Haakse overbrenging van de motorzeis / gazontrimmer (13) smeren (afb. 27)

Behandel deze met vet op lithiumbasis. Verwijder de bout (58) en breng het vet in, draai de steel handmatig totdat het vet uittreedt.

Breng de schroef (58) vervolgens weer aan.

Let op! Breng slechts een beetje vet in. In geen geval overvullen.

13.4 Onderhoud heggenschaar (17)

13.4.1 Aandrijving van de heggenschaar (17) smeren (afb. 28)

Smeer de aandrijving elke 10 tot 20 bedrijfsuren. Behandel deze met vet op lithiumbasis. Verwijder de onderhoudsschroeven (59) en breng het vet in. Breng de onderhoudsschroeven (59) weer aan.

Let op!

Breng slechts een beetje vet in. In geen geval overvullen.

Smeer de heggenschaar (17) en de hoekafstelling in met milieuvriendelijke smeerolie.

13.4.2 Visuele controle heggenschaar

Controleer de heggenschaar op zichtbare gebreken zoals:

- Losse bevestigingen
 - Versleten of beschadigde onderdelen
 - Verbogen, gebroken of beschadigde snij-inrichting
 - Verkeerd gemonteerde en defecte afdekkingen of veiligheidsvoorzieningen.
 - Slijtage, met name glijspeling van de snij-inrichting.
- Beschadigd of stomp snijgereedschap direct vervangen, ook bij geringe beschadigingen.

13.5 Onderhoud boomzaag (21)

13.5.1 Verzorging van het zwaard (26) en de boomzaag (21)

Draai het zaagblad (26) elke keer om, als u de zaagketting (25) geslepen of vervangen hebt. Daardoor voorkomt u een enkelzijdige slijtage van het zaagblad (26), in het specifiek aan het uiteinde en de onderzijde.

Reinig regelmatig de volgende delen van de boomzaag (21):

- 1 = de opening voor de olietoevoer
- 2 = het oliekanaal
- 3 = de omlopende groef van het zaagblad

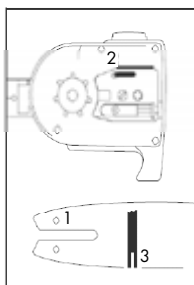

13.5.2 Onderhoud en slijpen van de zaagketting (25)

De juist geslepen zaagketting (25)

Een correct geslepen zaagketting (25) gaat moeiteloos door het hout en heeft daarbij weinig druk nodig.

Werk niet met een botte of beschadigde zaagketting (25). Er is dan meer fysieke inspanning nodig, de trillingen nemen toe en het leidt tot onbevredigende resultaten en meer slijtage.

- Reinig de zaagketting (25) regelmatig.
- Controleer de zaagketting (25) op breuken in de schakels en op beschadigde klinknagels.
- De zaagketting (25) mag alleen door ervaren gebruikers worden geslepen!
- Houd rekening met onderstaande hoeken en maten. Als de zaagketting (25) niet goed is geslepen of de zaagdiepte te gering is, bestaat er een verhoogd risico op terugslag-effecten die verwondingen tot gevolg kunnen hebben! De zaagketting (25) kan niet op het zaagblad (26) worden vastgezet. Het is daarom het beste om de zaagketting (25) van het zaagblad (15) te nemen en daarna te slijpen.
- Kies het juiste slijpgereedschap voor de kettingsteek.

De kettingsteek (bijv. 3/8") staat op elke kettingtand als dieptemaat vermeld.

Gebruik uitsluitend speciale vijlen voor zaagkettingen!

Andere vijlen hebben een verkeerde vorm en geven een verkeerd slijpresultaat. Kies de diameter van vijl op basis van de kettingsteek. Neem beslist onderstaande hoek in acht bij het slijpen van de kettingtand.

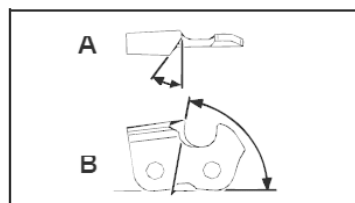

A = vijlhoek

B = hoek van de zijplaat

Deze hoek moet identiek zijn voor alle kettingtanden. Bij onregelmatig geslepen hoeken zal de zaagketting (25) onregelmatig lopen, snel slijten en voortijdig breken.

Aan deze eisen kan alleen worden voldaan door regelmatig en voldoende lang te oefenen. Houd rekening met het volgende:

- Gebruik een vijlgeleider.
- Een vijlgeleider moet worden gebruikt als de zaagketting (25) met de hand wordt geslepen. De juiste vijlhoek staat hierop aangegeven.
- Houd de vijl horizontaal (onder de juiste hoek ten opzichte van het zaagblad (26) en vijl volgens de hoekmarkering op de vijlgeleider. Steun de vijlgeleider af op de bovenste plaat en de dieptemaat.
- Vijl de kettingtand steeds van binnen naar buiten.

- De vijl scherpt alleen in voorwaartse beweging. Licht de vijl op tijdens de teruggaande beweging.
- Voorkom dat de vijl de bevestigingsplaten en dynamische schakels raakt.
- Draai de vijl regelmatig verder om eenzijdige slijtage te voorkomen.
- Neem een stuk hard hout om bramen van de snijranden te verwijderen.

Alle kettingtanden moeten dezelfde lengte hebben omdat anders ook de hoogte zal variëren.

De zaagketting (25) loopt dan onregelmatig, wat het risico op defecten vergroot.

13.5.3 Aandrijving boomzaag smeren (afb. 29)

Smeer de aandrijving elke 10 tot 20 bedrijfsuren.

- Plaats de vetspuit op de smeernippel (60).
- Pers hier wat vet in.

Let op!

Breng slechts een beetje vet in. In geen geval overvullen.

13.6 Slijtdelen

Ook bij beoogd gebruik zijn veel componenten aan normale slijtage onderhevig. Dergelijke onderdelen moeten regelmatig worden vervangen, afhankelijk van het type en de duur. Tot deze onderdelen behoren onder andere het snijgereedschap en de houderplaat.

Service-informatie

Let op dat bij dit product de volgende delen onderhevig zijn aan gebruiksmatige of natuurlijke slijtage, resp. de volgende delen als verbruiksmateriaal wordt gebruikt.

Slijtdelen*: Bougie, luchtfilter, spoel, snijmes, zaagketting, kettingzwaard

* niet persé meegeleverd!

Reserveonderdelen en accessoires zijn verkrijgbaar bij ons servicecentrum. Scan hiertoe de QR-code op de titelpagina.

⚠ Waarschuwing!

Gebruik uitsluitend reserveonderdelen en accessoires van de fabrikant. Als dit wordt nagelaten, kunnen de prestaties afnemen, kan letsel optreden en kan uw garantie vervallen.

Belangrijke aanwijzing bij reparatie:

Als het apparaat voor reparatie geretourneerd wordt, moet het apparaat vanwege veiligheidsredenen vrij van olie en benzine geretourneerd worden aan het servicestation.

Bestelling van reserveonderdelen

Bij de bestelling van reserveonderdelen moeten de volgende gegevens worden vermeld;

- Type apparaat
- Artikelnummer van het apparaat

Reserveonderdelen/accessoires

Voor de hier vermelde snijtoebehoren kunt u altijd de met de machine geleverde veiligheidsvoorziening gebruiken.

14. Reiniging en opslag

14.1 Reiniging

- Houd de grepen olievrij zodat u een goede houvast heeft.
- Reinig zo nodig het apparaat met een vochtige doek en eventueel met een mild spoelmiddel.

⚠ Let op!

- Trek vóór elke reiniging de bougiestekker los.
- Dompel het apparaat om te reinigen nooit onder in water of andere vloeistoffen.
- Bewaar het apparaat op een veilige en droge plaats en buiten het bereik van kinderen.

14.2 Opslag

Reinig en onderhoud het apparaat voordat u het opslaat.

Voorzichtig:

Berg het apparaat nooit langer op dan 30 dagen zonder de volgende stappen uit te voeren:

Het apparaat langer dan 30 dagen opbergen

Als u het apparaat langer dan 30 dagen wilt opbergen, moet deze hiervoor geschikt worden gemaakt. Anders zal de in de carburateur aanwezige, resterende brandstof verdund worden en kan een rubberachtig bezinksel achterblijven. Hierdoor wordt het starten moeilijker en zullen er kostbare reparatiewerkzaamheden moeten worden uitgevoerd.

- Tap eerst de brandstof af (zie 9.3.1).
- Start de motor en laat deze draaien tot de motor stopt om het brandstof uit de carburateur te verwijderen.
- Laat de motor afkoelen (ca. 5 minuten).
- Verwijder de bougie (zie 13.2.1).
- Doe 1 theelepel schoon 2-takt-olie in de verbrandingsruimte.
- Trek nu meerdere keren langzaam aan het starterkoord om de interne componenten van een oliecoating te voorzien.
- Plaats de bougie weer terug (zie 13.2.1).

Opmerking:

Berg het apparaat op een droge locatie op, ver uit de buurt van mogelijke ontstekingsbronnen, zoals bijv. een oven, heetwaterboiler met gas, gasdroger etc.

14.3 Hernieuwde ingebruikname na langere opslagtijd

- Verwijder de bougie (zie 13.2.1).
- Trek snel aan het starterkoord om overtollige olie uit de verbrandingsruimte te verwijderen.
- Reinig de bougie en let op de correcte elektrodenafstand aan de bougie. Of plaats een nieuwe bougie met de juiste elektrodenafstand.
- Plaats de bougie weer terug (zie 13.2.1).
- Bereid het apparaat voor gebruik voor.

15. Afvalverwerking en hergebruik

Aanwijzingen op de verpakking



De verpakkingsmaterialen zijn recyclebaar. Verpakkingen milieuvriendelijk afvoeren.

Informatie over het afvoeren van versleten apparatuur kunt u opvragen bij uw gemeente.

Brandstoffen en oliën

- Voor het afvoeren van het apparaat moeten de brandstoftank en het motorreservoir worden geleegd!
- Brandstof en motorolie horen niet bij het huishoudelijke afval of in het riool, maar moeten worden ingezameld resp. gescheiden worden afgevoerd!
- Lege olie- en brandstoftanks moet milieuvriendelijk worden afgevoerd.

16. Verhelpen van storingen

Storing	Mogelijke oorzaak	Oplossing
Het apparaat springt niet aan	<ul style="list-style-type: none"> Luchtfilter vervuild Brandstoffilter verstopt Ontbrekende brandstofvoorziening Fout in de brandstofleiding Startvoorziening is defect Motor overstroomd Bougiestekker niet opgestoken Geen ontstekingsvonk Motor defect Carburateur defect 	<ul style="list-style-type: none"> Luchtfilter reinigen/vervangen Brandstoffilter reinigen of vervangen tanken Brandstofleiding op knikken of beschadigingen controleren Contact opnemen met een servicepunt Bougie verwijderen, reinigen en drogen; vervolgens meerdere keren aan het starterkoord trekken; bougie weer monteren Bougiestekker op juiste zitting controleren Bougie reinigen resp. vervangen Ontstekingskabel op beschadigingen controleren Contact opnemen met een servicepunt
Het apparaat draait en schakelt uit	<ul style="list-style-type: none"> Incorrecte instelling carburateur (stationair toerental) 	<ul style="list-style-type: none"> Contact opnemen met een servicepunt
Motor start, snijgereedschap blijft echter staan	<ul style="list-style-type: none"> Snijgereedschap geblokkeerd Interne fout (aandrijftras, aandrijving) Koppeling defect 	<ul style="list-style-type: none"> Motor uitschakelen en het voorwerp verwijderen Contact opnemen met een servicepunt Contact opnemen met een servicepunt
Apparaat werkt met onderbrekingen (stottert)	<ul style="list-style-type: none"> Carburateur is incorrect ingesteld Bougie is verroest Aan/uit-schakelaar defect 	<ul style="list-style-type: none"> Contact opnemen met een servicepunt Bougie reinigen of vervangen Contact opnemen met een servicepunt
Rookontwikkeling	<ul style="list-style-type: none"> Onjuiste brandstofmengsel Carburateur is incorrect ingesteld 	<ul style="list-style-type: none"> Tweetakt-mengsel in mengverhouding 40:1 gebruiken Contact opnemen met een servicepunt
Apparaat werkt niet met het volledige vermogen	<ul style="list-style-type: none"> Machine is overbelast Luchtfilter is vervuild Carburateur is incorrect ingesteld Geluiddemper is verstopt 	<ul style="list-style-type: none"> Tijdens het maaien/trimmen niet met kracht drukken Luchtfilter reinigen of vervangen Contact opnemen met een servicepunt Uitlaat controleren
De motorzeis werkt niet met volledig vermogen	<ul style="list-style-type: none"> Snijmes stomp of beschadigd Snoeimateriaal te hoog (apparaatoverbelasting) 	<ul style="list-style-type: none"> Snijmes slijpen of vervangen Gras trapsgewijs maaien
De gazontrimmer werkt niet met volledig vermogen	<ul style="list-style-type: none"> Snijdraad te kort of beschadigd Apparaat is overbelast, omdat gras te hoog 	<ul style="list-style-type: none"> Snijdraad opnieuw geleiden of vervangen Gras trapsgewijs maaien
Snijdraad wordt niet geleid	<ul style="list-style-type: none"> Spoel leeg 	<ul style="list-style-type: none"> Spoel vervangen
De boomzaag zaagt niet, hapt of trilt	<ul style="list-style-type: none"> Kettingspanning te hoog Ketting bot Ketting verkeerd gemonteerd Ketting versleten 	<ul style="list-style-type: none"> Kettingspanning controleren en instellen Ketting naslijpen of vervangen Ketting opnieuw monteren Ketting vernieuwen
Zaagketting wordt heet of smering van de zaagketting werkt niet	<ul style="list-style-type: none"> Geen olie in de tank Olietoevoerleiding verstopt Kettingspanning te hoog Ketting bot 	<ul style="list-style-type: none"> Olie bijvullen Olietoevoerleiding reinigen Kettingspanning instellen Ketting naslijpen of vervangen

Explicación de los símbolos en el aparato

Este manual utiliza símbolos para llamar su atención sobre los posibles riesgos. Los símbolos de seguridad y explicaciones que acompañan a estos deben ser comprendidos perfectamente. Las propias advertencias no descartan ningún riesgo y no sustituyen las medidas correctas para prevenir accidentes.

	<p>Antes de la puesta en marcha, lea y siga el manual de instrucciones, así como las indicaciones de seguridad.</p>
	<p>¡Lleve gafas de protección!</p>
	<p>¡Utilice una protección auditiva!</p>
	<p>Cuando efectúe trabajos en vertical, debe utilizar un casco protector.</p>
	<p>Use guantes.</p>
	<p>Leve calzado robusto.</p>
	<p>¡Atención! La gasolina es muy inflamable. Evite fumar, llamas abiertas o la proyección de chispas cerca del combustible.</p>
	<p>¡Proteger el aparato contra la lluvia y no dejarlo a la intemperie mientras llueve!</p>
	<p>Atención: ¡No emplear hojas de sierra ni herramientas de corte metálicas formadas por varias piezas!</p>

	<p>¡Advertencia! ¡En caso de incumplimiento existe peligro de muerte, peligro de lesión o de daños en la herramienta!</p>
	<p>¡Atención! Objetos en suspensión. Especialmente, al cortar por encima de la cabeza.</p>
	<p>¡Atención! Peligro de lesiones por cuchillas en funcionamiento.</p>
	<p>¡Precaución con el retroceso!</p>
	<p>¡Atención! ¡Peligro de lesiones por objetos proyectados!</p>
	<p>¡Atención! de asfixia! Los gases de escape son tóxicos, por lo que no debe hacer funcionar el motor en espacios sin ventilación.</p>
	<p>¡Antes de realizar trabajos de mantenimiento, debe apagar el aparato y retirar el conector de la bujía de encendido!</p>
	<p>¡Precaución! ¡Peligro de lesiones por cuchillas de corte en rotación! ¡Mantenga alejados las manos y los pies!</p>
	<p>¡Mantenga la distancia!</p>
	<p>¡Mantenga a los niños, observadores y ayudantes a una distancia de 15 m de la desbrozadora/el cortabordes!</p>

	<p>¡Atención a los cables eléctricos! Manténgase a una distancia mínima de 10 m.</p>
	<p>Especificación del nivel garantizado de potencia acústica L_{WA} en dB.</p>
	<p>¡Atención! Tanto el tubo de escape como otras partes del motor se calientan considerablemente durante el funcionamiento. ¡No los toque!</p>
	<p>¡Atención! Piezas calientes. Mantenga la distancia.</p>
	<p>Importante. Desconecte el motor antes de rellenar el depósito de combustible. No rellene el depósito de combustible en estado de funcionamiento.</p>
	<p>Proporción: 40 partes de gasolina y 1 parte de aceite Gasolina: ROZ 95/ROZ 98 Aceite de motor de 2 tiempos: ISO-L-EGD/JASO FD ¡Atención! La gasolina es muy inflamable. Evite fumar, llamas abiertas o la proyección de chispas cerca del combustible. ¡No reponga combustible E10!</p>
	<p>Capacidad del depósito 1200 cm³.</p>
	<p>Proporción: 40 partes de gasolina y 1 parte de aceite</p>
	<p>Pulse 7 veces la bomba de combustible (cebador).</p>
	<p>Gire la palanca del estrangulador de aire.</p>
	<p>Tire del cable de arranque.</p>
	<p>Cortabordes: Diámetro de corte: 420 mm</p>
	<p>Número de revoluciones máx. del cortabordes: 6600/7500 min⁻¹</p>

	<p>Cortasetos: Longitud de corte máx.: 390 mm</p>
	<p>Desbrozadora: Diámetro de corte: 255 mm</p>
	<p>Podadora de pértiga: Longitud de corte máx.: 260 mm</p>
	<p>El producto cumple con las normativas europeas vigentes.</p>
	<p>Ajuste de la lubricación de la cadena (tubo prolongador de la podadora de pértiga).</p>
<p>⚠ ¡Atención!</p>	<p>En estas instrucciones de servicio hemos colocado este signo en los lugares que afectan a su seguridad</p>

Índice de contenidos:	Página:
1. Introducción.....	152
2. Descripción del aparato	152
3. Volumen de suministro	153
4. Uso previsto.....	153
5. Indicaciones de seguridad	154
6. Datos técnicos.....	160
7. Antes de la puesta en marcha.....	161
8. Montaje.....	162
9. Antes de la puesta en marcha.....	164
10. Funcionamiento	165
11. Indicaciones de trabajo	166
12. Transporte (fig. 2/3)	169
13. Mantenimiento	169
14. Limpieza y almacenamiento.....	173
15. Eliminación y reutilización	174
16. Solución de averías	174
17. Declaración de conformidad	366

1. Introducción

Fabricante:

Scheppach GmbH

Günzburger Straße 69

D-89335 Ichenhausen (Alemania)

Estimado cliente:

Le deseamos éxito y disfrute al trabajar con su nuevo aparato.

Nota:

El fabricante de este aparato, de acuerdo con la legislación alemana de responsabilidad sobre productos, no se hace responsable de los daños originados en este aparato o causados por éste en los siguientes casos:

- manejo incorrecto,
- inobservancia de las instrucciones de servicio,
- reparaciones efectuadas por personal técnico no autorizado ajeno a nuestra empresa,
- montaje y sustitución de piezas de repuesto no originales,
- empleo no conforme a lo previsto,

Observe lo siguiente:

Lea antes del montaje y de la puesta en marcha el texto completo del presente manual de instrucciones.

El presente manual de instrucciones tiene como fin facilitarle los conocimientos necesarios sobre su herramienta y que pueda aprovechar sus posibilidades de uso conforme a las previstas.

El manual de instrucciones incluye importantes indicaciones sobre cómo debe trabajar con la herramienta de forma segura, correcta y rentable y cómo puede evitar peligros, ahorrar costes de reparaciones, reducir los tiempos de inactividad y aumentar la fiabilidad y la vida útil de la herramienta.

Además de las normas de seguridad incluidas en este manual de instrucciones, se deberán observar estrictamente las prescripciones vigentes en su país para el funcionamiento de la herramienta.

Conserve el manual de instrucciones en una funda de plástico protegido del polvo y de la humedad con la herramienta. Este deberá ser leído y observado estrictamente por cada persona empleada antes de comenzar a trabajar por primera vez. En la herramienta solo deben trabajar personas instruidas en su manejo y familiarizadas con los peligros que esta conlleva. Debe respetarse la edad laboral mínima.

Además de las indicaciones de seguridad incluidas en el presente manual de instrucciones y las prescripciones especiales vigentes en su país, deberán observarse las normas técnicas generalmente reconocidas para el funcionamiento de máquinas de estructura similar.

Declinamos cualquier responsabilidad de posibles accidentes o daños que puedan producirse por no obedecer las presentes instrucciones e indicaciones de seguridad.

Familiarícese con el manual de instrucciones antes de intentar manejar el aparato.

2. Descripción del aparato

1. Unidad motriz del motor
2. Ojal de sujeción
3. Interruptor de conexión/desconexión
4. Bloqueo de conexión
5. Asa trasera
6. Conector de bujía de encendido
7. Cable de accionamiento de motor de arranque
8. Depósito de combustible
9. Palanca de aceleración
10. Asa delantera
11. Perno de desbloqueo
12. Tornillo de cierre de la unidad motriz del motor

Accesorio de guadaña

13. Desbrozadora / Cortabordes
14. Pantalla protectora de la desbrozadora o el cortabordes
- 14a. Pantalla protectora de la cuchilla de corte de la desbrozadora o el cortabordes
15. Cuchilla de corte
- 15a. Cubierta protectora
16. Bobina de hilo
- 16a. Interruptor de gatillo

Accesorio de cortasetos

17. Cortasetos
18. Palanca de ajuste
19. Unidad de corte
20. Cubierta protectora

Accesorio de podadora de pértiga

21. Podadora de pértiga
22. Aro protector
23. Depósito de aceite
24. Tuerca de fijación de la espada
25. Cadena de sierra
26. Espada
27. Cubierta protectora
28. Correa portadora
29. Botella mezcladora de gasolina-aceite
30. Llave de bujías de encendido
31. Llave Allen tamaño 4
32. Llave Allen tamaño 5
33. Orificio posicionador
34. Aro de goma
35. Estribo protector
36. Tornillo Allen
37. Tornillo (premontado)
38. Brida interior

39. Perno roscado
40. Brida exterior
41. Cubierta
42. Tuerca
43. Cubierta de la rueda de la cadena
44. Rueda de cadena
45. Tornillo de tensado de la cadena
- 45a. Perno de tensado de la cadena
46. Tapa del depósito de aceite
47. Palanca del estrangulador de aire
48. Bomba de combustible
49. Bujía de encendido
50. Cubierta de filtro de aire
51. Tornillo de retención del filtro de aire
52. Elemento de espuma del filtro de aire
53. Tapa de la bobina
54. Brida de sujeción
55. Portahilos
56. Ojal
57. Brida de sujeción
58. Tornillo de punto de lubricación
59. Tornillo de mantenimiento
60. Engrasador

- a. Gancho de mosquetón
- b. Brida de seguridad

3. Volumen de suministro

- Unidad motriz del motor
- Asa delantera
- **Accesorio de guadaña**
Desbrozadora / Cortabordes
- Pantalla protectora de la desbrozadora o el cortabordes
- Cuchilla de corte
- Bobina de hilo
- **Accesorio de cortasetos** Cortasetos
- Protección del cortasetos
- **Accesorio de podadora de pértiga** Podadora de pértiga
- Cadena de sierra
- Espada
- Protección de la podadora de pértiga
- Correa portadora
- Botella mezcladora de gasolina-aceite
- Llave de bujías de encendido
- Llave Allen tamaño 4
- Llave Allen tamaño 5

4. Uso previsto

La desbrozadora (uso de la cuchilla de corte) sirve para cortar arboleda fina, malas hierbas y maleza.

El cortabordes (uso de la bobina de hilo con hilo de corte) sirve para cortar césped, superficies con hierba y malas hierbas más finas.

El cortasetos es adecuado para cortar setos, arbustos y matas.

La podadora de pértiga está destinada a trabajos de desramado de árboles. Sin embargo, no sirve para la realización de extensos trabajos de aserrado y tala de árboles ni para el aserrado de materiales distintos a la madera.

El mantenimiento de las instrucciones de uso incluidas del fabricante es un requisito esencial para el uso correcto del aparato. Cualquier otro uso no permitido expresamente en las siguientes instrucciones, podría causar daños al aparato y representar un peligro grave para el usuario. Cumpla estrictamente las restricciones de las indicaciones de seguridad.

Recuerde que nuestros aparatos no están diseñados para usos comerciales, artesanales ni industriales. No concedemos ningún tipo de garantía si se utiliza el aparato en empresas comerciales, artesanales o industriales, ni en actividades de características similares.

¡Atención!

Para evitar un riesgo físico del usuario, se prohíbe el uso del dispositivo multifunción 4 en 1 para los trabajos siguientes: limpieza de caminos y como trituradora silenciosa para la poda de árboles o setos. En este sentido, el dispositivo multifunción de gasolina tipo backpack 4 en 1 tampoco debe emplearse para el allanamiento de elevaciones en el terreno como, p. ej., toperas. Por motivos de seguridad, el dispositivo multifunción de gasolina tipo backpack 4 en 1 tampoco se debe utilizar como grupo de accionamiento para otras herramientas de trabajo y juegos de herramientas de cualquier tipo.

El dispositivo multifunción 4 en 1 solo debe utilizarse para el uso previsto. Se considerará inapropiado cualquier uso que vaya más allá. Los daños o lesiones de cualquier tipo producidos a consecuencia de lo anterior serán responsabilidad del usuario/operario, no del fabricante.

Quién no está autorizado a usar el aparato:

Las personas que no estén familiarizadas con las instrucciones de servicio, jóvenes que no hayan cumplido aún los 16 años y personas que estén bajo los efectos de medicamentos, drogas o alcohol, o que estén débiles o enfermas.

5. Indicaciones de seguridad

¡IMPORTANTE!

¡LEER CON ATENCIÓN ANTES DE USAR!

¡CONSERVAR COMO REFERENCIA!

5.1 Generalidades

⚠ ¡Atención! Peligro de intoxicación

- Los gases de escape, combustibles y lubricantes son tóxicos. No se deben inhalar los gases de escape.

5.1.1 Combustible

⚠ ¡Advertencia!

- La gasolina es altamente inflamable. Conserve la gasolina solamente en un recipiente previsto para ello.
- Reponga combustible solo al aire libre y no fume.
- El tapón del depósito no se debe abrir ni se debe repostar gasolina mientras el motor esté en marcha o con el aparato caliente.
- En caso de que se derrame la gasolina, no debe realizarse ningún intento de encender el motor. En vez de ello, se debe retirar el aparato de la superficie contaminada de gasolina. Se debe evitar cualquier intento de encendido hasta que los vapores de gasolina se hayan evaporado.
- Por razones de seguridad, se deben cambiar el depósito de gasolina y los tapones del depósito en caso de daño.

5.1.2 Antes de la puesta en marcha

⚠ ¡Atención!

- Al cortar el césped, se debe emplear siempre calzado de seguridad antideslizante, así como la ropa de protección correspondiente, como guantes de protección, casco protector, mascarilla protectora, gafas de protección y protección auditiva.
- Revise el terreno en el que utiliza el aparato y retire los objetos que puedan atraparse o proyectarse.
- Antes el uso y tras soltarse y caerse o con motivo de otros impactos, se debe comprobar siempre por medio de una inspección visual si las herramientas de corte, los pernos de fijación o toda la unidad de corte están dañados. Tanto las herramientas de corte como los pernos de fijación desgastados o dañados deberán reemplazarse.

- Antes el uso, se debe comprobar siempre por medio de una inspección visual si las herramientas de corte están desgastados o dañados. Para evitar un descentrado, las herramientas de corte y los pernos de fijación desgastados o dañados se deben cambiar solo en juegos completos.

5.2 Instrucciones de seguridad laboral para la desbrozadora o el cortabordes

5.2.1 Dispositivos de seguridad

Al trabajar con el aparato, debe estar montada la correspondiente pantalla de protección de plástico para la desbrozadora o el cortabordes a fin de evitar la proyección de objetos.

⚠ ¡Advertencia!

- No corte nunca el césped mientras esté cerca de personas, especialmente niños, o animales.
- Mantenga una distancia de seguridad de 15 m. En caso de que se aproxime alguien, apague inmediatamente el aparato.

5.2.2 Instrucciones de seguridad laboral para el cortabordes

5.2.2.1 Preparación

- Póngase ropa de trabajo ceñida que ofrezca protección como un pantalón largo, calzado de trabajo seguro, guantes de protección resistentes, un casco protector, una mascarilla para la cara o unas gafas de protección para proteger los ojos y un buen algodón para los oídos o cualquier otra protección auditiva contra el ruido.
- Utilice siempre la correa portadora adjunta.
- Preste atención a que las asas estén secas y limpias y que no quede impregnada ninguna mezcla de combustible.
- Antes del trabajo, compruebe sobre el terreno si hay objetos como piezas de metal, botellas, piedras o algo similar que puedan salir proyectados y que puedan provocar lesiones en el usuario.
- Antes de que conecte el motor, cerciórese de que el cortabordes no entre en contacto con ningún obstáculo.
- Emplee el aparato solo en cuanto se sienta familiarizado con el mismo.

5.2.2.2 Seguridad eléctrica

- No use nunca el aparato cerca de líquidos o gases inflamables, ni en espacios cerrados ni al aire libre. La consecuencia pueden ser un incendio y/o una explosión.
- No trabaje con un aparato dañado, incompleto o modificado sin la autorización del fabricante. No use nunca el aparato con un equipo de protección defectuoso. No utilice el aparato con un interruptor de encendido/apagado defectuoso.

Tras dejar caer el aparato, compruebe la existencia de daños o defectos significativos.

5.2.2.3 Seguridad de las personas

- Únicamente personas y adultos con la debida formación deben manejar, ajustar y mantener el aparato.
- Si no está familiarizado con el aparato, practique el manejo con el motor parado.
- No toque el tubo de escape.
- No accione el aparato en caso de encontrarse bajo el efecto de alcohol o drogas.
- Sujete el aparato siempre con ambas manos. Para ello, tanto el pulgar como el resto de dedos deben rodear las asas.
- Postura de trabajo: no maneje el aparato en una posición incómoda, con falta de equilibrio, con los brazos estirados o con solo una mano.
- Preste atención a que exista siempre una posición firme y estable.
- No utilice el aparato si hay cerca personas o animales. Mantenga durante el trabajo de corte la hierba una distancia mínima de 15 metros entre el usuario y otras personas o animales. Mantenga durante el corte de hierba hasta el suelo una distancia mínima de 30 metros entre el usuario y otras personas o animales.
- Durante el corte de hierba en pendientes, colóquese siempre por debajo de la herramienta de corte. No corte o recorte nunca en una pendiente o colina lisa y resbaladiza.
- Cualquier modificación en el producto puede poner en peligro la seguridad personal y anulará la garantía del fabricante.
- Se debe vigilar a los niños para que no jueguen con el aparato.
- No emplee nunca el aparato si está dañado o presenta daños.

5.2.2.4 Uso y tratamiento

- Emplee el aparato solo para el fin previsto, como recortar los bordes y segar hierba.
- No use el aparato durante un periodo prolongado de tiempo, realice descansos con regularidad.
- Compruebe que todos los tornillos y elementos de unión estén bien apretados. No maneje el aparato nunca si no está ajustado correctamente o no está montado por completo o de manera segura.
- Abra lentamente el depósito de gasolina para dejar salir la presión que haya podido formarse en el depósito de gasolina. A fin de evitar el peligro de incendio, retírese como mínimo 3 m del lugar de repostaje antes de dejar conectado el aparato.
- Lleve el cortabordes a la altura deseada. Evite tocar objetos pequeños (p. ej. piedras) con el cortabordes.
- Mantenga el cortabordes siempre en el suelo cuando el aparato esté en marcha.

- Emplee el aparato solamente si está instalada la cubierta protectora correspondiente y esta se encuentra en buen estado.
- No utilice otras herramientas de corte. Por su propia seguridad, utilice únicamente los accesorios y aparatos adicionales indicados en el manual de instrucciones. El uso de herramientas de corte o accesorios distintos a los recomendados en el manual de instrucciones puede suponer un peligro de lesiones para usted.
- Recorte y corte siempre en el rango superior de las revoluciones. No deje funcionando el motor a un número bajo de revoluciones al comenzar con la siega de la hierba o al recortar.
- Asegúrese de que al arrancar y durante el trabajo, el aparato no entre en contacto con el suelo, con piedras, alambres u otros cuerpos extraños.
- Desconecte el aparato antes de posarlo.
- Apague el motor siempre antes de trabajar en la herramienta de corte.

5.2.3 Instrucciones de seguridad laboral para desbrozadoras

5.2.3.1 Preparación

- La desbrozadora lanza con fuerza objetos, y también tierra. Esto puede causar ceguera o lesiones. Utilice protección ocular, para el rostro y las piernas. Retire siempre posibles objetos de la zona de trabajo antes de emplear la desbrozadora.
- La desbrozadora gira hasta detenerse si se suelta la palanca de aceleración. Una desbrozadora que gira hasta detenerse puede provocarles lesiones por corte a usted o a las personas que se encuentren cerca. Antes de realizar cualquier trabajo en la desbrozadora, desconecte el motor y asegúrese de que la desbrozadora se haya detenido.

5.2.3.2 Seguridad de las personas

- Toda persona situada cerca puede sufrir ceguera o lesiones. Mantenga una distancia de 15 metros en todas las direcciones entre usted y otras personas o animales.

5.2.3.3 Uso y tratamiento

- No emplee el aparato si no están instalados correctamente todos los implementos de la cuchilla de corte.
- La cuchilla de corte puede salir lanzada bruscamente por objetos (retroceso). Esto puede provocar lesiones en brazos y piernas. En caso de que el aparato se tope con cuerpos extraños, desconecte de inmediato el motor y espere a que se haya detenido la cuchilla de corte. Compruebe que la cuchilla de corte no esté dañada. Sustituya la cuchilla de corte siempre cuando se encuentre doblada o agrietada. **¡Advertencia! Las cuchillas de corte agrietadas podrían salir despedidas.**

- Detenga el motor y retire el conector de la bujía de encendido cuando realice trabajos en la cuchilla de corte (p. ej. eliminación de una obstrucción, comprobación de la unidad de corte).
- **¡Advertencia! Bordes afilados en la desbrozadora. Es necesario llevar guantes.**
- Compruebe si el accesorio de corte se detiene durante la marcha al ralentí del motor.
- Compruebe la máquina en busca de sujeciones flojas, manchas de combustible y piezas dañadas como, p. ej., grietas en el accesorio de corte.
- ¡Observación! La normativa nacional puede limitar el uso de la máquina.
- Se requiere una inspección visual diaria antes del uso o después de una caída o de otros impactos para establecer posibles daños significativos.
- Emplee tanto calzado de seguridad antideslizante como también ropa de protección.
- No emplee nunca la máquina si, antes del trabajo en la máquina, el usuario se encuentra cansado, enfermo o bajo la influencia del alcohol o de otras drogas.
- Durante el uso de la máquina, es necesario realizar descansos y cambiar de posición de trabajo.
- Adopte una posición estable y mantenga el equilibrio durante el trabajo. Asimismo, también es necesario emplear la correa portadora adjunta.
- La máquina requiere que se mantenga en un buen estado de funcionamiento.
- Utilice la protección para juegos de corte con hoja de metal.
- Use una protección de transporte para las hojas de metal durante el transporte y el almacenamiento.
- Utilice solo herramientas de corte recomendadas por el fabricante. Otras herramientas de corte no recomendadas por el fabricante pueden dañar el aparato o causar lesiones.

5.3 Instrucciones de seguridad laboral para cortasetos

Nota:

- El cortasetos se suministra completamente montado.
- En las presentes instrucciones, así como en la hoja desplegable, encontrará indicaciones y representaciones gráficas tanto para el ajuste y uso del cortasetos o de sus elementos de mando como para el mantenimiento y la lubricación por el usuario.
- Indicaciones sobre la posición de trabajo (véase la hoja desplegable).
- Indicaciones sobre los elementos de mando (véase la hoja desplegable).
- Indicaciones sobre la manipulación segura del combustible (véase el capítulo “Antes de la puesta en marcha”).

- En las presentes instrucciones encontrará indicaciones sobre la sustitución recomendada o la reparación de piezas o sobre el servicio posventa y las especificaciones de las piezas de repuesto a emplear, siempre y cuando estas afecten a la salud y seguridad de los usuarios.
- Asimismo, también encontrará en las instrucciones la explicación de todos los símbolos gráficos, especificaciones, características y datos técnicos empleados en el cortasetos, así como sobre el procedimiento en caso de accidente y avería.
- Herramienta bloqueada: Retire el material bloqueado de la unidad de corte (19).

⚠ ¡Advertencia!

- Nunca permita que los niños utilicen el cortasetos.
- **Cuide siempre de prestar atención a lo que hace y realice con prudencia el trabajo con un aparato. No utilice el aparato si está enfermo, cansado o si está bajo el efecto de drogas, alcohol o medicamentos.** Un descuido durante el uso del aparato puede causar lesiones graves.
- Evite todo uso erróneo, emplee la máquina solo tal y como se describe en “Uso conforme al previsto”.

Familiarícese con el manual de instrucciones antes de manejar el aparato.

5.3.1 Preparación

- **¡ESTE CORTASETOS PUEDE CAUSAR LESIONES GRAVES!** Lea atentamente las instrucciones para la correcta manipulación, preparación, conservación, puesta en marcha y parada del cortasetos. Familiarícese con todos los elementos de mando y el uso apropiado del cortasetos.
- Nunca permita que los niños utilicen el cortasetos.
- Queda prohibido el uso del cortasetos por niños, adolescentes y personas con facultades físicas, sensoriales o mentales mermadas. De lo anterior quedan exceptuados los adolescentes mayores de 16 años en el marco de una formación profesional bajo la vigilancia de un experto.
- Tenga cuidado con los cables eléctricos aéreos.
- Debe evitarse el uso del cortasetos cuando haya personas o animales en las inmediaciones.
- ¡Use ropa adecuada! No vista ropa ancha o joyería; estas podrían quedarse atrapadas entre piezas móviles. Se recomienda utilizar guantes fuertes, calzado antideslizante y gafas de protección.
- Si el dispositivo de corte entra en contacto con un objeto extraño o si aumenta el ruido de funcionamiento, o bien si el cortasetos emite una vibración fuertemente anormal, apague el motor y deje que el cortasetos se detenga. Desconecte el conector de la bujía de encendido de la bujía de encendido y tome las siguientes medidas:

- comprobar la presencia de daños,
- comprobar la presencia de piezas sueltas y fijar todas la que haya,
- sustituir o reparar las piezas dañadas por otras equivalentes.
- ¡Utilice una protección auditiva!
- ¡Lleve gafas de protección!
- Manipule el combustible con cuidado, pues es fácilmente inflamable y los vapores son explosivos. Deben cumplirse los siguientes apartados:
 - Emplee solo recipientes previstos especialmente para ello.
 - Nunca retire el tapón del depósito ni añada combustible cuando el motor esté en marcha o caliente. Deje que el motor y las piezas del sistema de escape se enfríen antes de volver a llenar el depósito.
 - No fume.
 - Reposte siempre el combustible al aire libre.
 - No guarde nunca el cortasetos o el depósito de combustible en un espacio donde haya una llama descubierta como, p. ej., en un calentador de agua.
 - Si la gasolina se desborda, no intente arrancar el motor; en su lugar, retire la máquina de la superficie manchada de gasolina antes de proceder al arranque.
 - Tras repostar, coloque siempre el tapón del depósito y ciérrelo con fuerza.
 - El depósito debe vaciarse al aire libre.
- Familiarícese con el manejo del cortasetos para poder apagarlo de inmediato en caso de emergencia. Accione el interruptor de conexión/desconexión (3).

5.3.2 Funcionamiento

- a) Desconecte el motor antes de:
 - limpiar o eliminar un bloqueo;
 - comprobar, conservar o trabajar en el cortasetos;
 - ajustar la posición de trabajo del dispositivo de corte;
 - si el cortasetos permanece sin vigilancia.
 - b) Antes de arrancar el motor, asegúrese siempre de que el cortasetos se encuentre en una de las posiciones de trabajo definidas.
 - c) Durante el funcionamiento del cortasetos hay que asegurarse siempre que se adopta una postura estable.
 - d) No utilice nunca el cortasetos con un dispositivo de corte dañado o excesivamente desgastado.
 - e) Para reducir el riesgo de incendio, asegúrese de que el motor y el silenciador estén libres de residuos, hojas o fugas de lubricante.
- f) Asegúrese siempre de que todas las empuñaduras y los dispositivos de seguridad estén montados al utilizar el cortasetos. No intente nunca utilizar un cortasetos incompleto o uno que haya sido modificado sin autorización.
 - g) Utilice siempre ambas manos cuando el cortasetos esté equipado con dos empuñaduras.
 - h) Familiarícese en todo momento con el entorno y tenga presentes los posibles peligros que puedan pasar desapercibidos al no poder oír debido al ruido del cortasetos.

5.3.3 Mantenimiento y conservación

- a) Si se detiene el trabajo con el cortasetos por razones de mantenimiento, inspección o almacenamiento, apague el motor, desconecte el conector de la bujía de encendido y asegúrese de que todas las piezas giratorias se hayan detenido. Deje que la máquina se enfríe antes de efectuar comprobaciones, ajustes, etc.
- b) Guarde el cortasetos en sitios donde los vapores de gasolina no puedan entrar en contacto con fuego o chispas. Deje enfriar el cortasetos siempre antes de guardarlo.
- c) Durante el transporte o el almacenamiento del cortasetos, hay que cubrir siempre el dispositivo de corte con la protección correspondiente.

5.3.4 Indicaciones de seguridad complementarias para cortasetos

5.3.4.1 Seguridad en el entorno

- Pude setos únicamente a la luz del día o con buena iluminación artificial.
- Al efectuar tareas de corte, asegúrese de no tocar objetos tales como alambradas o soportes de plantas con la cuchilla. Ello puede ocasionar daños en la unidad de corte (19). Examine con cuidado el seto a recortar y elimine todos los alambres u otros cuerpos extraños.
- Familiarícese con su entorno y tenga presentes los posibles peligros que puedan pasar desapercibidos al no poder probablemente oírlos mientras recorta el seto.

⚠ Peligro

Apague de inmediato el motor en caso de peligro inminente o en caso de emergencia.

5.3.4.2 Seguridad eléctrica

- Mantenga sujeta la herramienta solo por las superficies de las asas aisladas, ya que la unidad de corte podría entrar en contacto con los cables ocultos. El contacto de la unidad de corte con un cable conductor de tensión puede transmitir la tensión eléctrica por las partes metálicas del aparato, causando así una descarga eléctrica.

5.3.4.3 Seguridad de las personas

- Durante el funcionamiento, ninguna persona o animal deben encontrarse dentro de un radio de 15 metros. Dentro de la zona de trabajo, quien maneja el aparato es responsable ante terceros.
- Procure en todo momento una buena estabilidad y mantenga siempre el equilibrio durante el funcionamiento del cortasetos.
- No agarre nunca el cortasetos por la unidad de corte (19).
- **Mantenga todas las partes del cuerpo alejadas de la unidad de corte. No intente retirar el material cortado con la unidad de corte en marcha ni mantener sujeto simultáneamente el material a cortar. Quite el material cortado adherido o atascado únicamente con el aparato desconectado.** Un momento de descuido durante el uso del cortasetos puede ser causa de lesiones graves.
- Espere hasta que la herramienta se detenga antes de posarla.

5.3.4.4 Uso y tratamiento

⚠ ¡Atención!

- Entre los pasos de trabajo o una vez concluido cada uno de los pasos de trabajo, no se debe posar la unidad de corte (19) sobre la punta para evitar posibles daños en la unidad de corte (19).
- a) Compruebe antes del uso siempre si están desgastadas o dañadas las cuchillas, los tornillos de la cuchilla y las demás piezas del mecanismo de corte. No trabaje nunca con el mecanismo de corte dañado o muy desgastado.
- b) Una vez ajustado el ángulo de trabajo, compruebe si ambas palancas de ajuste se han encastrado de manera segura. Si queda abierta una palanca de ajuste, durante el trabajo se puede soltar involuntariamente el segundo bloqueo por una rama, batiendo la unidad de corte (19) para abajo.
- c) No utilice nunca el cortasetos con dispositivos de protección defectuosos o sin montar.
- d) No agarre nunca el cortasetos por su dispositivo de protección.
- e) **Tome el cortasetos por el asidero delantero en estado desconectado y mantenga la unidad de corte lejos de su cuerpo. Para transportar o guardar el cortasetos, ponga siempre la cubierta protectora.** Si maneja el aparato con cuidado, es menos probable que toque por descuido las cuchillas cuando están en marcha.
- f) Almacene el cortasetos en un lugar seco, elevado o cerrado, fuera del alcance de los niños.
- g) No intente reparar el aparato, a no ser que cuente con la debida formación para ello.
- h) Por razones de seguridad, reemplace las piezas desgastadas o dañadas.

⚠ Peligro

Apague de inmediato el motor en caso de peligro inminente o en caso de emergencia.

5.4 Instrucciones de seguridad laboral para podadoras de pértiga

⚠ ¡Precaución! ¡Peligro de lesiones!

- ¡A fin de evitar lesiones, no agarre nunca el aparato mientras funciona por encima del aro protector (22)!

5.4.1 Preparación

- Lleve en todo momento un casco protector, protección auditiva y guantes de seguridad. Emplee también una protección ocular para no recibir ninguna salpicadura de aceite o aserrín en los ojos. Utilice siempre una mascarilla antipolvo.
- Lleve siempre botas robustas y antideslizantes.
- No utilice el aparato con lluvia o humedad.
- Compruebe el estado de seguridad del aparato antes de utilizarlo, especialmente de la espada y de la cadena de sierra.
- No emplee el aparato cerca de cables eléctricos. Mantenga una distancia mínima de 10 m con cualquier cable eléctrico aéreo.

5.4.2 Seguridad eléctrica

- No use el aparato en un entorno con peligro de explosión, como cerca de líquidos, gases o vapores inflamables. Las chispas producidas por la máquina pueden encender estos vapores o gases.
- Los aparatos con un interruptor defectuoso deben repararse de forma inmediata a fin de evitar daños y lesiones.
- Peligro No emplee nunca la máquina cerca de líneas de alta tensión.

5.4.3 Seguridad de las personas

- No emplee nunca el aparato de pie en una escalera.
- Mientras utiliza el aparato, no se estire demasiado hacia delante. Procure siempre una buena estabilidad y mantenga en todo momento el equilibrio. Emplee la correa portadora, incluida en el volumen de suministro, para repartir el peso homogéneamente por todo el cuerpo.
- No se coloque debajo de las ramas que desee podar para evitar lesiones por ramas en suspensión. Para evitar lesiones, preste atención a las ramas que puedan rebotar. Trabaje en un ángulo de aprox. 60°.
- Preste atención a la posibilidad de que el aparato produzca algún retroceso.
- No observe solo las ramas a podar, sino también el material caído para evitar tropiezos.
- En caso de transporte y almacenamiento, cubra el carril guía y la cadena con la cubierta.

- Evite el arranque involuntario del aparato.
- Almacene el aparato fuera del alcance de los niños. Únicamente las personas familiarizadas con el manual de instrucciones y el aparato deben manejar el mismo.
- Compruebe si ya no gira el accesorio de corte cuando el motor marcha al ralentí.
- Compruebe la máquina en busca de elementos de sujeción flojos y de piezas dañadas (p. ej., grietas en el accesorio de corte).
- La normativa nacional puede limitar el uso de la podadora de pértiga.
- Se requiere una inspección visual diaria antes del uso o después de una caída o de otros impactos para establecer posibles daños o defectos significativos.
- Póngase calzado de seguridad antideslizante y ropa ceñida.
- ¡Advertencia! No emplee nunca la máquina si el usuario se encuentra cansado, enfermo o bajo la influencia del alcohol o de otras drogas.
- ¡Advertencia! Peligro de lesiones para terceros. Es necesario mantenerlos a una distancia segura de la máquina durante los trabajos.
- Adopte una posición estable y mantenga el equilibrio durante el trabajo. Utilice la correa portadora adjunta.
- Mantenga tanto la máquina como el accesorio de corte y la protección del accesorio de corte en un buen estado de uso.
- Es necesario establecer pausas regulares y cambiar las posiciones de trabajo.
- Retire las ramas por trozos. ¡Advertencia! Tenga cuidado con las posiciones peligrosas de trabajo y el peligro de ser golpeado por ramas que caen o por ramas que rebotan si han caído al suelo.

5.4.4 Uso y tratamiento

- No arranque nunca el aparato hasta que no se hayan montado correctamente la espada, la cadena de sierra y la cubierta de la rueda de la cadena.
- No corte madera que esté arrojada en el suelo o no intente aserrar raíces que sobresalga de la tierra. Evite bajo cualquier concepto que la cadena de sierra penetre en la tierra, pues la cadena de sierra se embotaría rápidamente.
- Si de manera involuntaria el aparato contactara con un objeto duro, apague inmediatamente el motor y compruebe el aparato en cuanto a posibles daños.
- Transcurridos 30 minutos de trabajo, realice un descanso de al menos una hora. Cambie regularmente de posición de trabajo.
- Si la podadora de pértiga se detiene por razones de mantenimiento, inspección o almacenamiento, apague el motor, desconecte el conector de la bujía de encendido y asegúrese de que todas las piezas giratorias se hayan detenido.

Deje que la máquina se enfríe antes de efectuar comprobaciones, ajustes, etc.

- Mantenga el aparato con esmero. Compruebe que las piezas móviles funcionan bien y no se atascan, que no hay piezas rotas ni dañadas, y que el aparato funciona correctamente. Si hay alguna pieza dañada, repárela antes de usar el aparato. Muchos accidentes se deben a aparatos que no han recibido el mantenimiento debido.
- Mantenga las herramientas de corte afiladas y limpias. Las herramientas de corte con bordes cortantes y afilados conservados cuidadosamente se atascan menos y son más fáciles de conducir.
- Encárguele el mantenimiento del aparato a personal debidamente cualificado. Utilice solo piezas de repuesto originales recomendadas por el fabricante. Otras herramientas de corte no recomendadas por el fabricante pueden dañar el aparato o causar lesiones. Herramientas de corte recomendadas:
Carril guía tipo AL10-39-507P/Kangxin
Cadena de sierra tipo 3/8.050-39/Kangxin

5.4.4.1 Medidas de precaución contra el retroceso

⚠ ¡Atención, retroceso!

- Durante el trabajo, preste atención al retroceso del aparato. Existe peligro de lesiones. Evite los rebotes con precaución y una correcta técnica de aserrado.

En algunos casos, el contacto de la punta del carril con un objeto puede hacer que la motosierra rebote inesperadamente hacia atrás y que la espada suba bruscamente hacia el usuario.



Para evitar un retroceso, debe evitarse el aserrado en la zona marcada de la espada.

La motosierra puede rebotar si la punta de la espada toca un objeto o si la madera se dobla y la cadena se atasca durante el corte.



Si la cadena de sierra se atasca en el borde superior del carril guía, este último puede rebotar bruscamente hacia el usuario.

Cada una de estas reacciones puede hacerle perder el control de la sierra y causarle graves lesiones.

Nunca confíe solamente en los dispositivos de seguridad instalados en la motosierra.

Como usuario de una motosierra, tome distintas medidas para trabajar sin causar accidentes ni lesiones.

Un retroceso es el resultado de un uso incorrecto o deficiente.

Se puede evitar tomando medidas de precaución como las que se describen a continuación:

- **Sujete la motosierra con las dos manos rodeando sus asas con los pulgares y los dedos. Ponga su cuerpo y sus brazos en una posición que le permita resistir las fuerzas de rebote.** Si se toman las medidas adecuadas, el usuario será capaz de dominar las fuerzas de rebote. Nunca suelte la motosierra.
- **No ponga el cuerpo en una posición anormal ni sierre por encima de la altura de sus hombros.** Así evitará tocar involuntariamente un objeto con la punta de la espada y podrá controlar mejor la motosierra ante una situación inesperada.
- **Use siempre las espadas y cadenas de recambio prescritas por el fabricante.** Si usa carriles de recambio o cadenas de sierra inadecuados, la cadena de sierra se puede partir y/o rebotar.
- **Respete las instrucciones del fabricante sobre cómo afilar y mantener la cadena.** Los limitadores de profundidad demasiado bajos hacen que la motosierra sea más proclive a rebotar.
- **No sierre con la punta de la espada.** Existe peligro de retroceso.
- Existe peligro de retroceso.
- Procure que no haya objetos arrojados en el suelo con los que pueda tropezar.
- Retire las ramas por trozos.
- **¡Advertencia! Tenga cuidado con las posiciones peligrosas de trabajo.**

5.5 Riesgos residuales

Incluso en caso de uso correcto y de observación de todas las disposiciones de seguridad pueden existir riesgos residuales.

- Lesiones por corte
- Lesiones auditivas
- La permanencia prolongada cerca del aparato en marcha puede provocar lesiones auditivas. Llevar protección auditiva.
- Daños para la salud derivados de oscilaciones entre manos y brazos, si el aparato se utiliza durante un periodo de tiempo muy prolongado o no se maneja de forma correcta y su mantenimiento es inadecuado.
- Los sistemas de amortiguación de vibraciones no garantizan una protección frente al síndrome del dedo blanco por vibraciones o al síndrome del túnel carpiano. Por consiguiente, en caso de darse un uso continuo regular del aparato, deberá examinarse bien el estado de los dedos y la muñeca (carpo). Si se produjeran síntomas de las afecciones mencionadas, deberá acudir enseguida a un médico. Para reducir el riesgo del “síndrome del dedo blanco”, mantenga calientes ambas manos durante los trabajos y haga pausas a intervalos regulares.

- A pesar del cumplimiento del manual de instrucciones, pueden producirse riesgos residuales no evidentes.
- En caso de bloqueo de la cadena de sierra, apague el aparato inmediatamente y extraiga el conector de bujía de encendido. A continuación, retire el objeto.

6. Datos técnicos

Accionamiento

Cilindrada	52 cm ³
Potencia nominal del motor	1,4 kW
Número de revoluciones en régimen de marcha al ralentí	3200± 300 min ⁻¹
Volumen del depósito de combustible	1200 cm ³
Tipo del motor	Motor de 2 tiempos, refrigerador por aire
peso de la unidad de motor	4,0 kg
Peso de la unidad de motor con cortabordes	7,3 kg
Peso de la unidad de motor con desbrozadora	7,3 kg
Peso de la unidad de motor con podadora de pértiga	7,5 kg
Peso de la unidad de motor con cortasetos	7,9 kg

Datos de corte del cortabordes

Diámetro de corte	420 mm
Grosor de hilo	2 × 2,5 mm
Longitud de hilo	4 m
Número máx. de revoluciones del cortabordes	6600 min ⁻¹
Número máximo de revoluciones con el cortabordes n _{máx}	9000 min ⁻¹

Datos de corte de la desbrozadora

Diámetro de corte	255 mm
Grosor de la hoja de corte	1,4 mm
Diámetro del orificio de alojamiento	25,4 mm
Número de dientes	3
Número máx. de revoluciones de la desbrozadora	10 000 min ⁻¹

Datos de corte del cortasetos

Diámetro de corte	24 mm
Ajuste del ángulo de la espada	+ 90° / 0° / -75° (165°)
Longitud de corte	390 mm
Número máximo de revoluciones con el cortasetos $n_{m\acute{a}x}$	10000 min ⁻¹

Datos de corte de la podadora de p rtiga

Longitud de la espada	300 mm
Longitud de corte	260 mm
Carril gu�a de tipo	AL10-39-507P/Kangxin
Lubricaci�n de cadena de sierra	3/8"
Tipo de cadena de sierra	3/8.050-39/Kangxin
Grosor de los eslabones impulsores	1,27 mm
Volumen del dep�sito de aceite	140 cm ³
N�mero m�ximo con la podadora de p�rtiga $n_{m\acute{a}x}$	9300 min ⁻¹

Reservado el derecho a introducir modificaciones t cnicas.

Ruido

Informaci n sobre la generaci n de ruido seg n ISO 22868; EN ISO 3744:1995:

	Cortabordes	Desbrozadora	Cortasetos	Podadora de p�rtiga
Nivel de presi�n ac�stica L_{pA}	97,6 dB	97,6 dB	96,3 dB	96,2 dB
Incertidumbre K_{pA}	3 dB	3 dB	3 dB	3 dB
Nivel de potencia ac�stica L_{WA}	113,9 dB	114 dB	109,9 dB	109,6 dB
Incertidumbre K_{WA}	3 dB	3 dB	3 dB	3 dB

Utilice protecci n auditiva.

El efecto del ruido puede causar p rdida auditiva.

Vibraciones:

Valor de vibraciones seg n ISO 22867:

Cortabordes: A_{hv} = delante 5,83 m/s²; detr s 8,14 m/s²

Desbrozadora: A_{hv} = delante 5,81 m/s²; detr s 8,16 m/s²

Cortasetos: A_{hv} = delante 5,83 m/s²; detr s 8,14 m/s²

Podadora de p rtiga: A_{hv} = delante 5,84 m/s²; detr s 8,16 m/s²

Incertidumbre de medici n K_{pA} = 1,5 m/s²

 Limite la generaci n de ruidos y la vibraci n al m nimo!

- Utilice  nicamente aparatos en perfecto estado.
- Efect e el mantenimiento del aparato y l mpielo con regularidad.
- Adapte su forma de trabajo al aparato.
- No sobrecargue el aparato.
- En caso necesario, haga revisar el aparato.
- Desconecte el aparato si no lo utiliza.
- Use guantes.

 Advertencia!

Si se usa para trabajos m s prolongados, las vibraciones pueden causar alteraciones del riego sangu neo en las manos de la persona que la use (fen meno de Raynaud).

El fen meno de Raynaud es una enfermedad de los vasos sangu neos que produce espasmos en los capilares de los dedos de manos y pies. Las zonas afectadas dejan de recibir suficiente sangre y a causa de ello se ponen muy p lidas. El uso frecuente de aparatos que vibran puede causar da os nerviosos en las personas que no tienen un buen riego sangu neo (p. ej., en las personas fumadoras o diab ticas). Si nota alguna dolencia extraordinaria, deje inmediatamente de trabajar y llame a un m dico.

Tenga en cuenta las siguientes indicaciones para reducir los riesgos:

- Abrigue su cuerpo, y sobre todo sus manos, cuando haga fr o.
- Haga pausas regularmente y, durante las pausas, mueva las manos para estimular la circulaci n.
- Cuide de que la m quina vibre lo menos posible. Para ello, preste mantenimiento regular al aparato y apriete las piezas que est n flojas.

7. Antes de la puesta en marcha

- Abra el embalaje y extraiga el aparato cuidadosamente.
- Retire el material de embalaje y los seguros de embalaje y transporte (si los hubiera).
- Compruebe la integridad del volumen de suministro.
- Compruebe que no haya da os de transporte en el aparato y en los componentes de los accesorios.
- Conserve el embalaje por si fuera preciso hasta la extinci n del per odo de garant a.

⚠ PELIGRO

¡El aparato y los materiales de embalaje no son aptos como juguetes para niños! ¡Los niños no deben jugar con bolsas de plástico, láminas ni piezas pequeñas! Existe peligro de atragantamiento y asfixia.

Compruebe el aparato antes de cada puesta en marcha:

- Estanqueidad del sistema de combustible.
- Estado impecable e integridad de los dispositivos de protección y del dispositivo de corte.
- Asiento fijo de todas las atornilladuras.
- Marcha suave de todas las piezas móviles.

Combustible y aceite

- Combustibles recomendados
 - Utilice solo una mezcla de gasolina sin plomo y aceite especial para motores de dos tiempos. Prepare la mezcla de combustible tal y como se indica en la tabla de mezcla de combustible.
 - No use combustible E10.

Atención:

No use ninguna mezcla de combustible que se haya almacenado durante más de 90 días.

Atención:

No utilice aceite de dos tiempos con una proporción de mezcla recomendada de 100:1. En caso de daños de motor debido a una lubricación insuficiente, se suprime la garantía del motor del fabricante.

Atención:

Emplee para el transporte y el almacenamiento de combustible solo los recipientes previstos y autorizados para ello. Vierta en cada caso la cantidad correcta de gasolina y de aceite de dos tiempos en el recipiente de mezcla de gasolina y aceite suministrado (29). A continuación, agite bien el recipiente.

No utilice nunca aceite para motores de cuatro tiempos o para motores de dos tiempos refrigerados por agua. De lo contrario, se pueden ensuciar la bujía de encendido, bloquear la sección de escape de aire o quedar adherido el aro de pistón. Las mezclas de combustible que no se hayan empleado durante un mes o más, pueden obstruir el carburador o menoscabar el funcionamiento del motor. Agregue el combustible no necesario en un recipiente hermético y consérvelo en un espacio oscuro y fresco.

Tabla de mezcla de combustible

Método de mezcla: 40 partes de gasolina y 1 parte de aceite

Ejemplo:

- 1 l de gasolina: 0,025 l de aceite de 2 tiempos
- 5 l de gasolina: 0,125 l de aceite de 2 tiempos

¡Advertencia! Preste atención a los gases de escape.

Desconecte el motor siempre antes de rellenar el depósito de combustible.

No agregue nunca gasolina al aparato mientras el motor esté en marcha o todavía caliente. ¡Existe peligro de incendio!

Llene el depósito solo al aire libre o en estancias con buena ventilación. Asegúrese de que el combustible no penetre en la tierra (protección del medio ambiente). Utilice una base adecuada. Utilice únicamente aceite bio para cadenas.

8. Montaje

Durante el montaje de esta máquina, siga las instrucciones de instalación especificadas.

8.1 Montar el asidero delantero (10) (fig. 2)

Nota:

El asidero delantero (10), se puede montar en dos posiciones diferentes. Elija para ello uno de los dos orificios posicionadores (33) especificados en el vástago de la unidad motriz del motor (1).

Monte el asidero delantero (10) en el vástago de la unidad motriz del motor (1):

- Coloque el aro de goma (34) en el vástago de la unidad motriz del motor (1).
- Procure que la escotadura del aro de goma (34) coincida con uno de los orificios posicionadores (33) deseados.
- Coloque el estribo protector (35) en el aro de goma (34). Para ello, introduzca el bulón en el orificio posicionador (33) deseado. Procure que el estribo protector (35) se encuentre en el lado izquierdo (visto por el usuario).
- Inserte el asidero delantero (10) en el estribo protector (35) y atorníllelo bien con los tornillos Allen (36). Para ello, utilice la llave Allen tamaño 4 (31).

8.2 Montar la desbrozadora o el cortabordes (13)

¡Atención!

Una vez montados la desbrozadora o el cortabordes (13) en la unidad motriz del motor (1), retire siempre el conector de bujía de encendido (6) antes de los trabajos de verificación y de ajuste.

8.2.1 Monte la pantalla protectora de la desbrozadora/el cortabordes (14) (fig. 3)

- Empalme la pantalla protectora (14) en los tornillos premontados (37) de la desbrozadora o del cortabordes (13).
- Apriete los tornillos (37) premontados.

- Para el montaje de la pantalla protectora (14), utilice la llave Allen de tamaño 5 (32).

⚠ ¡Advertencia!

¡No utilice nunca la desbrozadora o el cortabordes (13) sin la pantalla protectora montada (14)!

8.2.2 Montar/Desmontar la desbrozadora (fig. 4, 5)

La inserción de la desbrozadora o el cortabordes (13) se puede emplear con la cuchilla de corte (15) como desbrozadora.

- Desmonte la tuerca (42), la cubierta (41) y la brida exterior (40) del perno roscado (39).
- La brida interior (38) permanece sobre el perno roscado (39).
- Coloque la cuchilla de corte (15) en la brida interior (38). Cerciórese de que el sentido de giro de la cuchilla de corte (15) coincida con la dirección de la flecha en la pantalla protectora (14).
- A continuación, empuje la brida exterior (40) y la cubierta (41) sobre el perno roscado (39).
- Fije la cuchilla de corte (15) con la tuerca (42).
- Apriete la tuerca (42) con la llave de bujías de encendido (30). Para ello, sujete la brida interior (38) con ayuda de la llave Allen tamaño 5 (32) (véase fig. 5)
- El desmontaje de la cuchilla de corte (15) se efectúa en el orden inverso.

⚠ ¡Advertencia!

¡Por favor, antes del uso, asegúrese de que la desbrozadora esté montada de manera correcta!

8.2.3 Montar/Desmontar el cortabordes (fig. 4, 6, 7)

La inserción de la desbrozadora o el cortabordes (13) se puede emplear con la bobina de hilo (16) como cortabordes.

- Desmonte la tuerca (42), la cubierta (41) y la brida exterior (40) del perno roscado (39). **¡Atención! ¡Rosca a la izquierda!**
- La tuerca (42), la cubierta (41) y la brida exterior (40) no son necesarias para el montaje de la bobina de hilo (16).
- Sujete la brida interior (38) con ayuda de la llave Allen tamaño 4 (31) (véase fig. 6)
- Gire la bobina de hilo (16) en sentido contrario a las agujas del reloj sobre el perno roscado (39) y sujete así la bobina de hilo (16) sobre el perno roscado (39).
- El desmontaje de la bobina de hilo (16) se efectúa en el orden inverso.

Cerciórese de que el sentido de giro de la bobina de hilo (16) coincida con la dirección de la flecha en la pantalla protectora (14).

8.3 Montar el cortasetos (17)

El cortasetos (17) ya viene completamente premontado.

¡Atención!

Una vez montados el cortasetos (17) en la unidad motriz del motor (1), retire siempre el conector de bujía de encendido (6) antes de los trabajos de verificación y de ajuste.

8.4 Montar la podadora de pértiga (21)

¡Atención!

Una vez montada la podadora de pértiga (21) en la unidad motriz del motor (1), retire siempre el conector de bujía de encendido (6) antes de los trabajos de verificación y de ajuste.

8.4.1 Montaje de la espada (26) y de la cadena de sierra (25) (fig. 8, 9, 10)

- Retire la cubierta de la rueda de la cadena (43), aflojando la tuerca de fijación de la espada (24).
- Gire con cuidado el tornillo de tensado de la cadena (45) hasta el tope a la izquierda. Así le resultará más fácil la colocación de la espada (26).
- La cadena de sierra (25) se introduce en la ranura continua de la espada (26).
- Coloque la espada (26) con la cadena de sierra introducida (21) en el soporte de la podadora de pértiga (25). (Fig. 9)
- Tenga en cuenta la orientación de los dientes de la cadena (fig. 9).
- Guíe la cadena de sierra (25) alrededor de la rueda de cadena (44). Asegúrese de que los dientes de la cadena de sierra (25) enganchen de forma segura en la rueda de cadena (44).
- Introduzca la espada (26) en el alojamiento del engranaje tal como se muestra en la figura 9. La espada (26) debe engancharse en el perno tensor de la cadena (45a).
- Coloque de nuevo la cubierta de la rueda de la cadena (43) y la tuerca de fijación de la espada (24). **¡Atención!** Apriete definitivamente la tuerca de fijación de la espada (24) solo después de ajustar la tensión de la cadena (véase la sección 8.4.2 "Tensado de la cadena de sierra").

8.4.2 Tensado de la cadena de sierra (25) (fig. 10)

- Afloje varias vueltas la tuerca de fijación de la espada (24) de la cubierta de la rueda de la cadena (43).
- Ajuste la tensión de la cadena con el tornillo de tensado de la cadena (45). El giro a derechas aumenta la tensión de la cadena, mientras que el giro a izquierdas la reduce. La cadena de sierra (25) estará correctamente tensada cuando pueda elevarla unos 2 mm en el centro de la espada (26).

- Apriete de nuevo la tuerca de fijación de la espada (24) de la cubierta de la rueda de la cadena (43).
- ¡Atención! Todos los eslabones de la cadena de sierra (25) deben encontrarse correctamente en la ranura guía de la espada (26).

Indicaciones para el tensado de la cadena de sierra (25):

La cadena de sierra (25) debe estar correctamente tensada para garantizar un funcionamiento seguro. Reconocerá la tensión óptima cuando la cadena de sierra (25) se pueda elevar unos 2 mm en el centro de la espada (26).

Como la cadena de sierra (25) se calienta al serrar y modifica su longitud por ello, compruebe como mínimo cada 10 minutos la tensión de la cadena con el aparato desconectado y regule la tensión en caso necesario. Ello es válido especialmente para nuevas cadenas de sierra.

Destense la cadena de sierra (25) una vez concluido el trabajo, ya que esta se acorta al enfriarse. De este modo, evitará que la cadena de sierra (25) sufra daños.

8.4.3 Llenado de la lubricación de cadenas de sierra automática (fig. 10)

Para ello, se recomienda usar un aceite bio para cadenas de sierra disponible en el mercado.

- Retire la tapa del depósito de aceite (46) del depósito de aceite (23).
- Llene el depósito de aceite (23) con aceite para cadenas de sierra hasta la marca MAX.
- Cierre la tapa del depósito de aceite (46).

¡Atención! El aceite es fácilmente inflamable. Evite fumar, llamas abiertas o la proyección de chispas cerca del aceite.

9. Antes de la puesta en marcha

⚠ ¡Atención!

Antes de la puesta en marcha, es imprescindible montar por completo el producto.

No opere nunca la unidad motriz del motor (1) sin la desbrozadora o el cortabordes (13), cortasetos (17) o sin la podadora de pértiga (21).

9.1 Fije la desbrozadora o el cortabordes (13), el cortasetos (17) o la podadora de pértiga (21) (en lo que sigue “dispositivo de corte”) en la unidad motriz del motor (1) (fig. 11)

- Retire la cubierta protectora del vástago del dispositivo de corte.
- Tire del perno de desbloqueo (11) e introduzca el vástago del dispositivo de corte en el manguito de la unidad motriz del motor (1).
- Gire ligeramente el vástago hasta que encastre el perno de desbloqueo (11).

- Apriete ahora el tornillo de cierre (12).

El desmontaje de un dispositivo de corte se efectúa en orden inverso.

9.2 Colóquese la correa portadora (28) (fig. 12-14)

El dispositivo multifunción de gasolina tipo backpack 4 en 1 debe utilizarse con la correa portadora (28).

- Colóquese la correa portadora (28) (véanse fig. 13 y 14).
- Ajuste la longitud de la correa de forma que el gancho de mosquetón (a) se encuentre aprox. un palmo debajo de la cadera derecha.
- Puede sujetar el dispositivo multifunción 4 en 1 en diferentes posiciones de la correa portadora (28), en función del aparato integrado y el nivel de llenado del depósito de combustible (8).
- Enganche el dispositivo multifunción 4 en 1 con el gancho de mosquetón (a) en la posición adecuada al ojal de sujeción (2).
- Deje que se equilibre el dispositivo multifunción 4 en 1.

¡Atención!

- En posición normal de trabajo, la herramienta de corte de la desbrozadora o el cortabordes (13) no debe tocar el suelo.
- Al emplear el cortasetos (17) o la podadora de pértiga (21), el dispositivo multifunción 4 en 1 debe equilibrarse en horizontal.
- ¡No arranque el dispositivo multifunción 4 en 1 mientras se encuentre enganchado en la correa portadora! Enganche el aparato solo con el motor ya en marcha en el ojal de sujeción (2) de la correa portadora (28) con el gancho de mosquetón (a).

Brida de seguridad en la correa portadora

- **¡ATENCIÓN!** En caso de emergencia, se puede tirar de la brida de seguridad (b) de la correa portadora (28). La máquina se suelta entonces inmediatamente de la correa portadora (28) y cae al suelo.

9.3 Reponer combustible

⚠ ¡Peligro de lesiones! La gasolina es explosiva.

¡Apague el motor y déjelo enfriar!

Use guantes de protección.

Evite el contacto con la piel y los ojos.

Es imprescindible observar la sección “Indicaciones de seguridad”.

- Añada combustible en el aparato solo al aire libre o en estancias suficientemente ventiladas.
- Limpie el entorno del tapón del depósito de combustible (8). Si el depósito está sucio, se producirán fallos de funcionamiento.
- Agite de nuevo el recipiente con la mezcla de combustible antes de echarla en el depósito.
- Abra con cuidado el tapón del depósito de combustible (8) para eliminar progresivamente cualquier posible exceso de presión.

- Introduzca con cuidado la mezcla de combustible hasta el borde inferior de la tubuladura de llenado del depósito de combustible (8). Utilice un embudo o una herramienta auxiliar de llenado para evitar el derrame del combustible.
- Cierre de nuevo el tapón del depósito de combustible (8). Compruebe que el tapón del depósito quede herméticamente cerrado.
- Limpie el tapón del depósito y la zona de alrededor.
- Compruebe que no haya fugas en el depósito de combustible (8) ni en los conductos de combustible.
- Antes de arrancar el motor, aléjese por lo menos tres metros del depósito.

9.3.1 Purgar combustible

Vacíe el depósito de combustible (8) solo al aire libre o en estancias con buena ventilación. Asegúrese de que el combustible no penetre en la tierra (protección del medio ambiente). Utilice una base adecuada.

- Sujete un recipiente colector debajo del depósito de combustible (8).
- Enrosque el tapón del depósito de combustible (8) y retírelo.
- Suelte por completo la mezcla de gasolina y aceite.
- Enrosque de nuevo con fuerza a mano el tapón del depósito.

10. Funcionamiento

No opere nunca la unidad motriz del motor (1) sin la desbrozadora o el cortabordes (13), cortasetos (17) o sin la podadora de pértiga (21).

10.1 Arrancar el aparato

No arranque el aparato, si no lo ha montado completamente.

⚠ ¡Peligro de lesiones!

¡Arranque el dispositivo multifunción 4 en 1 solo si hay conectado un dispositivo de corte! Retire la protección de transporte correspondiente e inspeccione el aparato en cuanto a su buen estado de funcionamiento.

No emplee nunca un dispositivo de corte dañado, mal ajustado o mantenido o sin montar completamente o de manera segura.

¡Comprobar antes del uso!

Compruebe si el aparato se encuentra en un estado seguro de funcionamiento:

- Compruebe si el aparato presenta fugas.
- Compruebe si el aparato presenta daños visibles.
- Compruebe si todas las piezas del aparato van fijadas de manera segura.

- Compruebe si todos los dispositivos de seguridad se encuentran en un buen estado y están operativos.

10.1.1 Arrancar (fig. 1, 15)

Una vez montado correctamente el aparato, arranque el motor de la siguiente manera:

Arranque con el motor frío:

1. Tire hacia atrás el interruptor de encendido/apagado (3) a la posición de encendido.
2. Gire la palanca del estrangulador de aire (47) a la posición
3. Pulse la bomba de combustible (48) siete veces.
4. Tire del asa del cable de arranque (7) para arrancar el motor entre 3 y 5 veces.
¡ATENCIÓN! No coloque nunca un pie sobre la unidad motriz del motor (1) ni se arrodille encima.
5. Si el motor está en marcha, espere brevemente y acelere un poco por medio de la palanca de aceleración (9). Coloque la palanca del estrangulador de aire (47) a la posición
6. Para arrancar el dispositivo de corte, accione con la palma de la mano el bloqueo de conexión (4) y con los dedos la palanca de aceleración (9). Cuando más presione la palanca de aceleración (9), mayor será el número de revoluciones del motor. Al soltar la palanca de aceleración (9), el motor pasa de nuevo a la marcha al ralentí y la herramienta de corte se detiene. ¡La herramienta de corte no debe girar ni moverse, durante la marcha al ralentí!
7. Si se produce algún problema, coloque de inmediato el Interruptor de encendido/apagado (3) en "STOP" para que el motor se detenga.
¡Atención! El dispositivo de corte aún puede seguir girando algunos segundos.

Arranque con el motor caliente

1. Para arrancar con el motor caliente puede dejar la palanca del estrangulador de aire en la posición "Arranque en caliente y trabajar"
2. Tire del asa del cable de arranque (7) para arrancar el motor entre 3 y 5 veces.
¡ATENCIÓN! No coloque nunca un pie sobre la unidad motriz del motor (1) ni se arrodille encima.

Nota:

Si el motor no arranca tras varios intentos, lea la sección "Solución de averías".

Nota:

Tire del cable de arranque siempre en línea recta. Si se tira del mismo de manera angulada, se producirá una fricción en la zona del ojal. Esta fricción roza el cordón, desgastándolo con mayor rapidez. Sujete en todo momento el asidero del arrancador cuando el cordón se vuelva a retraer.

No permita nunca que el cordón vuelva a retraerse solo cuando se encuentra extendido.

Nota:

No arranque el motor en mitad de la hierba y cuando está alta.

No arranque el motor cuando el aparato esté completamente enganchado en la correa portadora (28).

⚠ Atención

En caso de emergencia, se puede tirar de la brida de seguridad (b) de la correa portadora (28). La máquina se suelta entonces inmediatamente de la correa portadora (28) y cae al suelo.

⚠ ¡Atención!

Con esta técnica de trabajo, proceda siempre con especial cuidado. Cuanto mayor sea la distancia de la herramienta de corte hacia el suelo, mayor será el peligro de que se proyecten hacia los lados tanto el material cortado como posibles objetos externos.

10.1.2 Parar el motor

1. Coloque el interruptor de encendido/apagado (3) en la posición de apagado "STOP".
2. Espere hasta que se haya detenido el motor antes de soltar el aparato de las manos.

11. Indicaciones de trabajo

¡ATENCIÓN!

Mantenga sujeta la desbrozadora/el cortabordes solo por las superficies de las asas aisladas, ya que el dispositivo de corte podría entrar en contacto con los cables ocultos. El contacto del dispositivo de corte con un cable conductor de tensión puede transmitir la tensión eléctrica por las partes metálicas del aparato, causando así una descarga eléctrica. Asegúrese siempre de pisar con seguridad y mantener una postura de trabajo correcta.

11.1 Trabajos con la desbrozadora o el cortabordes (13)

Al trabajar con la desbrozadora o el cortabordes (13), debe estar montada la pantalla protectora de la desbrozadora o el cortabordes (14) para el movimiento de la cuchilla o el hilo a fin de evitar la proyección de objetos.

La cuchilla de corte de la pantalla protectora de la desbrozadora o el cortabordes (14a) en la pantalla protectora de la desbrozadora o el cortabordes (14) corta el hilo automáticamente a la longitud óptima. (Fig. 7)

11.1.1 Desbrozar con la desbrozadora (13)

- Si trabaja por primera vez con una desbrozadora (13), familiarícese primero con el manejo y el guiado con el aparato apagado.

- La desbrozadora (13) se ha diseñado de forma que el usuario la guía exclusivamente por la parte derecha del cuerpo.
- Sujete la desbrozadora (13) siempre con ambas manos tanto por el asidero trasero (5) como por el asidero delantero (10).
- Sujete el asidero trasero (5) con la mano derecha; y con la izquierda, el asidero delantero (10).
- Preste siempre atención a que la herramienta de corte continúe girando brevemente, una vez se haya soltado la palanca de aceleración (9).
- Cerciórese siempre de una marcha impecable al ralentí del motor, de forma que ya no gire la herramienta de corte cuando la palanca de aceleración (9) no está pulsada.
- Trabaje siempre con un número de revoluciones elevado, así obtendrá el mejor resultado de corte.
- Desplace el aparato en arco de izquierda a derecha continuamente y de un modo uniforme. A continuación, corte el tramo siguiente. (Fig. 16)
- Atención: Haga regresar el aparato siempre de nuevo a la posición inicial antes de cortar el siguiente tramo.
- Si al trabajar se choca con una piedra u otro obstáculo, apague el motor y desconecte el conector de bujía de encendido (6). Compruebe a continuación si hay daños en la desbrozadora (13).
- Atención: Hay que ser especialmente precavido al trabajar en terrenos difíciles y taludes. Corte la hierba de forma gradual para no sobrecargar el aparato. Corte primero las puntas, y después vaya avanzando de forma gradual.
- Use siempre gafas de protección y una protección auditiva y, en caso de trabajos de deforestación, un casco protector.
- Si se emplean herramientas de corte metálicas, existe por principio el peligro de un golpe de retroceso si la herramienta incide contra un obstáculo sólido (piedras, árboles, ramas, etc.). En este caso, el aparato será lanzado contra el sentido de giro.
- En caso de matorrales y maleza, "sumerja" la desbrozadora (13) desde arriba. Ello permite el picado del producto de corte.
- ¡Atención! ¡La cuchilla de corte (15) sigue moviéndose por inercia! No frene la cuchilla de corte (15) con la mano.
- Mantenga la cuchilla de corte (15) o la unidad de corte de la desbrozadora (13) alejadas de los pies.

¡ATENCIÓN!

Con esta técnica de trabajo, proceda siempre con especial cuidado. Cuanto mayor sea la distancia de la herramienta de corte hacia el suelo, mayor será el peligro de que se proyecten hacia los lados tanto el material cortado como posibles objetos externos.

11.1.2 Desbrozar con la desbrozadora

- Emplee la bobina de hilo (16) para lograr un corte limpio incluso en bordes irregulares, postes de vallas y árboles.
- Acerque el hilo de corte con cuidado a un obstáculo y recorte con la punta del hilo alrededor del obstáculo. Al contactar el hilo de corte con piedras, árboles y muros, el hilo se deshilacha con antelación o se rompe.
- No sustituya nunca el hilo de plástico por un alambre de metal. ¡Peligro de lesiones!

11.1.2.1 Sistema automático del hilo de corte (fig. 17)

- El cortabordes se suministra con una bobina de hilo (16) llena.
- El hilo se va desgastando durante el trabajo.
- Para que se vaya reponiendo hilo nuevo, pulse con fuerza el interruptor de gatillo (16a) de la bobina de hilo (16) contra el suelo con el motor en marcha.
- El hilo se extenderá automáticamente por la fuerza centrífuga. La cuchilla de corte de la pantalla protectora (14a) acorta el hilo a la longitud adecuada.

11.2 Trabajos con el cortasetos (17)

- El cortasetos es adecuado para cortar setos, arbustos y matas.
- Mantenga el cortasetos a una distancia segura del cuerpo con ambas manos.
- El diámetro máximo de corte depende del tipo, la edad, el contenido en humedad y de la dureza de la madera.
- Acorte por tanto las ramas muy gruesas con unas tijeras de podar a la longitud correspondiente antes de recortar el seto.
- El cortasetos se puede guiar con su cuchilla de doble filo hacia delante o atrás o mediante movimientos pendulares de un lado a otro.
- Corte primero los laterales de los setos y a continuación el lado superior.
- Corte el seto de abajo arriba.
- Corte el seto con forma trapezoidal. Así se evitarán las pérdidas de follaje en la parte inferior del seto causadas por falta de luz.
- Tense una guía a lo largo del seto si desea recortar de manera homogénea el borde superior del seto.
- Corte realizando varias pasadas si se requiere una poda fuerte.
- Quite obligatoriamente cualquier objeto extraño que haya en el seto (por ejemplo, alambre), ya que puede dañar las cuchillas del cortasetos.
- **¡Atención!** ¡Se mantiene una marcha en inercia de las cuchillas! No detenga las cuchillas con las manos.

El momento correcto para el corte:

- Setos de hoja caduca: entre junio y octubre
- Setos de hoja perenne: entre abril y agosto
- setos de crecimiento rápido: a partir de mayo aprox. cada 6 semanas

Fíjese en la existencia de nidos de pájaro en el seto. Retrase entonces la poda del seto o excluya esta zona.

11.2.1 Ajuste del ángulo

El cortasetos (17) se puede adaptar a las condiciones de trabajo girando el cabezal portacuchillas de +90° a -75°. (Fig. 19 y 20).

- **¡Atención!** ¡Efectúe la regulación únicamente con el motor apagado!
- Pulse la palanca de desbloqueo y ajuste el cabezal portacuchillas a la posición deseada. (Fig. 19 y 20)
- Para ello, emplee la palanca de ajuste (18).
- Suelte las dos palancas de desbloqueo hasta que encajen en el dentado.
- Compruebe antes de la puesta en marcha que las palancas de desbloqueo estén bien enclavadas.

¡Atención!

¡El cabezal portacuchillas con la unidad de corte (19), no debe girarse completamente hacia atrás en paralelo hacia el brazo de extensión del cortasetos (17)! ¡No trabaje bajo ningún concepto con este ajuste! Esta posición sirve solo como posición de transporte.

Lubrique las cuchillas y el dispositivo de regulación del ángulo antes de iniciar los trabajos con aceite lubricante no perjudicial para el medio ambiente. Lubrique regularmente las cuchillas incluso durante los períodos de trabajo.

¡Atención!

¡Efectúe la lubricación únicamente con el motor apagado!

¡Atención!

Una aplicación incorrecta y un uso erróneo pueden dañar el cortasetos y causar lesiones graves por la proyección violenta de piezas.

Para evitar el peligro de accidente con el cortasetos, observe los puntos indicados a continuación:

- No corte nunca ramas de arbustos o de especies leñosas con un diámetro superior a 2 cm.
- Evite el contacto con cuerpos metálicos, piedras, etc.
- Controle regularmente si hay daños en el cortasetos. No reutilice nunca un cortasetos dañado.
- En caso de constatarse que la cuchilla del cortasetos estuviera roma o desafilada, ésta deberá ser afilada por un técnico cualificado de acuerdo con las disposiciones. Si se percibiera un desequilibrio, deberá sustituirse el cortasetos.

11.3 Trabajar con la podadora de pértiga (21)

11.3.1 Lubricación de cadena de sierra automática: ajuste preciso (fig. 10).

¡Llene el depósito de aceite (23) (véase 8.4.3)!

Con el tornillo regulador puede reducir o aumentar la cantidad de aceite.

- En el mismo sentido de las agujas del reloj se reduce la cantidad de aceite (-)
- En el sentido contrario a las agujas del reloj, la cantidad de aceite aumenta (+)

11.3.2 Comprobación de la lubricación de cadena de sierra automática

- Compruebe siempre que la lubricación automática de la cadena funciona correctamente.
- Preste atención a que el depósito de aceite esté siempre lleno (23).
- Durante el aserrado, la espada (26) y la cadena de sierra (25) deben estar siempre suficientemente lubricados para reducir la fricción con la espada (26).
- La espada (26) y la cadena de sierra (25) no deben quedar nunca sin aceite. Si usa la sierra en seco o sin suficiente aceite, su rendimiento de corte disminuirá, se acortará la vida útil de la espada (26), la cadena de sierra (25) se embotará rápidamente y la espada (26) se desgastará rápidamente debido al recalentamiento. La falta de aceite se reconoce por la aparición de humo o por la decoloración de la espada (26) o de la cadena de sierra (25).
- Para comprobar la lubricación de la cadena de sierra de la podadora de pértiga, mantenga la cadena de sierra (25) sobre una hoja de papel y acelere a tope la sierra durante un par de segundos.
- En el papel se puede comprobar la cantidad de aceite ajustada en su caso. La cadena de sierra (25) debe desprender siempre una pequeña cantidad de aceite. Después de varios segundos se debe visualizar una ligera huella de aceite.

11.3.3 Medidas de precaución durante el aserrado

¡No se coloque nunca directamente debajo de la rama que vaya a cortar!

El riesgo de que la rama caiga inesperadamente sobre usted es muy grande. Por lo general, se recomienda aplicar la podadora de pértiga (21) en un ángulo de 60° en relación a la rama.

Durante el procedimiento de corte, sujete el aparato firmemente con ambas manos y asegúrese de adoptar en todo momento una posición de equilibrio y segura.

- No intente nunca accionar la herramienta con una sola mano. La pérdida de control sobre su herramienta podría causar lesiones graves o mortales. No trabaje nunca sobre una escalera, la rama de un árbol u otras superficies inseguras.
- No sierre las ramas gruesas con un solo corte, sino siempre en varios pasos.

- Para el aserrado, apoye la cadena de sierra (25) en la rama.
- Ejercer una ligera presión para guiar el aparato, pero sin someter al motor a un esfuerzo excesivo.

Antes de proceder al aserrado, libere la zona de trabajo de ramas y maleza que pueda estar obstaculizando. Cree a continuación una zona de recogida, apartado del lugar donde vayan a caerse las ramas cortadas, y retire allí todos los obstáculos. Mantenga la zona de trabajo libre y retire de inmediato las ramas cortadas. Cerciórese de su ubicación, la dirección del viento y el posible sentido de caída de las ramas. Esté preparado al rebote de las ramas que caigan al suelo. Coloque todas las demás herramientas y aparatos a una distancia segura de las ramas a cortar, pero sin estar en la zona de recogida.

Compruebe en todo momento el estado del árbol.

Localice posible podredumbre y putrefacción en las raíces y ramas. Si están podridas por dentro, las mismas se pueden quebrar sorpresivamente y caer durante el aserrado. Localice también ramas quebradas o muertas, que se suelten con la sacudida y se puedan caer sobre usted.

En caso de ramas muy gruesas o pesadas, realice primero un corte pequeño por debajo de la rama antes de que trabaje de arriba abajo, así evita una rotura.

Técnica de corte básica

Las ramas pesadas se quiebran fácilmente durante el aserrado, desprendiendo a la vez largas tiras de corteza del tronco, lo cual perjudica al árbol a posteriori. Con la siguiente técnica de corte será capaz de reducir en gran medida este riesgo:

- Sierre la rama primero a una distancia de unos 10 cm del tronco, en el lado inferior de la rama.
- Realice otro corte desde arriba a una distancia aproximada de unos 15 cm con respecto al tronco.
- Continúe serrando hasta que se rompa la rama. Ahora ya no existe el peligro de que se dañe la corteza del tronco.
- Finalmente, retire el muñón restante de la rama con un corte limpio desde arriba a lo largo del tronco.
- Para que los daños para el árbol sean los mínimos posibles, recomendamos que selle la zona de corte con resina del árbol.

Peligros por fuerzas reactivas

Las fuerzas reactivas se producen durante el funcionamiento de la cadena de sierra (25). En este caso, las fuerzas que se aplican en la madera, van contra el operario. Estas se producen cuando la cadena de sierra (25) en funcionamiento entra en contacto con un objeto fijo, como una rama, o esta queda aprisionada. Estas fuerzas pueden provocar la pérdida del control, así como lesiones.

La comprensión de la formación de estas fuerzas le ayudará a evitar este segundo de susto y, por ende, la pérdida de control.

Esta sierra se ha diseñado de forma que los efectos de retroceso no se hacen tan notorios como en otras sierras de cadena habituales.

No obstante, conserve en todo momento un agarre fuerte y una buena estabilidad para mantener, en caso de duda, el control sobre la herramienta.

Los efectos más frecuentes son:

- Retroceso
- Retroceso
- Retroceso

Retroceso

El retroceso se produce si la cadena de sierra (25) en funcionamiento contacta o se atasca en la parte superior de la espada (26) con un objeto duro.

La fuerza cortante de la cadena de sierra (25) ejerce sobre la sierra una fuerza rotativa en dirección contraria al desplazamiento de la cadena de sierra. Esto provocará un movimiento ascendente de la espada (26).

Evitar el retroceso

La mejor protección consiste en evitar situaciones que provoquen retrocesos.

- No deje de observar en ningún momento la posición del carril guía superior.
- No permita nunca que esta zona entre en contacto con un objeto. No corte nada con ello. Sea especialmente cuidadoso cerca de vallas de alambre y al cortar ramas pequeñas y duras, pues la cadena de sierra (25) se puede atascar fácilmente en estas situaciones.
- Corte solo una rama de una vez.

Retroceso

El retroceso se produce si la cadena de sierra (25) se atasca repentinamente en la parte inferior de la espada, ya que queda obstruida o contacta con un cuerpo extraño dentro de la madera. La cadena de sierra (25) empuja entonces la sierra hacia delante.

El retroceso ocurre a menudo si la cadena de sierra (25), al contactar con la madera, no marcha a velocidad máxima.

Evitar el retroceso

Sea consciente de las fuerzas y situaciones que puedan provocar el atascamiento de la cadena de sierra (25) en la parte inferior de la espada (26). Comience siempre a cortar con la cadena de sierra (25) funcionando a máxima velocidad.

Retroceso

El retroceso se produce si la cadena de sierra (25) se atasca repentinamente en la parte superior de la espada, ya que queda obstruida o contacta con un cuerpo extraño dentro de la madera. La cadena de sierra (25) puede empujar entonces repentinamente la sierra contra el operario. Los retrocesos ocurren a menudo si se emplea para el corte la parte superior de la espada.

Evitar el retroceso

Sea consciente de las fuerzas y situaciones que puedan provocar el atascamiento de la cadena de sierra (25) en la parte superior de la espada. No corte más de una rama de una sola vez. No incline la espada (26) hacia un lado cuando la extraiga de una ranura de corte, pues la cadena de sierra (25) podría quedarse atascada.

12. Transporte (fig. 2/3)

Si desea transportar el aparato, vacíe el depósito de combustible (véase 9.3.1). Limpie la suciedad principal del aparato con una escobilla o un cepillo de mano.

En caso de ausencia de uso, transporte o almacenamiento, monte las cubiertas de protección (15a, 20 y 27) siempre en los dispositivos de corte.

Para impedir posibles daños y lesiones, debe asegurar el aparato para que no vuelque o se deslice durante el transporte en un vehículo.

13. Mantenimiento

¡ATENCIÓN!

Un mantenimiento erróneo o insuficiente puede provocar accidentes o daños en el aparato.

Usar siempre guantes de protección en todos los trabajos en herramientas de corte y alrededor de éstas.

En caso de no uso, transporte o almacenamiento, monte las cubiertas de protección (15a, 20 y 27) siempre en los dispositivos de corte.

Apague siempre el motor y desenchufe el conector de bujía de encendido (6) antes de realizar cualquier trabajo de mantenimiento o limpieza.

- No rocíe el aparato con agua. Esto puede dañar el motor.
- Limpie el aparato con un paño, un cepillo de mano, etc.
- Utilice un paño húmedo para limpiar las piezas de plástico. No emplee detergentes, disolventes ni otros objetos afilados.

- Al emplear la desbrozadora o el cortabordes (13), se va enmarañando durante el trabajo, por cuestiones técnicas, hierba húmeda y malas hierbas alrededor del eje motriz, debajo de la pantalla protectora (14). Retírelas, de lo contrario se sobrecalentará el motor por una fricción demasiado alta. (Fig. 18)

Limpe el aparato y realícele un mantenimiento antes de proceder a guardarlo.

13.1 Controles recurrentes

Tenga en cuenta que las indicaciones siguientes se refieren a un uso normal.

En determinadas circunstancias (tiempo de trabajo prolongado, alta concentración de polvo, etc.) los intervalos indicados deberán acortarse convenientemente.

Antes de iniciar los trabajos, tras el llenado del depósito, tras un impacto o una caída:

- Compruebe que las herramientas de corte estén bien apretadas y efectuar una inspección visual general en busca de fisuras o daños.
- Cambie de inmediato cualquier herramienta de corte dañada o sin filo, incluso si se advierten unas grietas finas mínimas.
- Afile las herramientas de corte (también cuando sea preciso).

Comprobación semanal:

- Lubricación de engranaje (también cuando sea preciso).

En caso necesario:

- Reapriete los tornillos de fijación y las tuercas que estén accesibles.

Evitará un desgaste excesivo y daños en el aparato si cumple las especificaciones de estas instrucciones de uso.

13.2 Mantenimiento de la unidad motriz del motor (1)

13.2.1 Sustituir y limpiar la bujía de encendido (fig. 21)

Compruebe como mínimo una vez al año o en caso de un recurrente arranque malo, la distancia entre electrodos de la bujía de encendido (49).

La distancia correcta entre el electrodo central y el electrodo de masa es de 0,7 mm.

- Espere a que el motor se haya enfriado por completo.
- Quite el conector de bujía de encendido (6) de la bujía de encendido (49).
- Desenrosque la bujía de encendido (49) con la llave de bujías de encendido (30) suministrada.

- En caso de desgaste excesivo de los electrodos o de solidificación, se debe sustituir la bujía de encendido (49) por otra del mismo tipo.
- Una fuerte solidificación de la bujía de encendido (49) puede ser a consecuencia de: Una proporción muy alta de aceite en la mezcla de gasolina, una mala calidad del aceite, una mezcla de gasolina caducada o un filtro de aire obstruido.
- Enrosque la bujía de encendido (49) a mano completamente dentro de la rosca. Evite a la vez el lado de la bujía de encendido (49).
- Apriete la bujía de encendido (49) con la llave de bujías de encendido (30) suministrada.
- Si se emplea una llave dinamométrica, el par de apriete es de 12-15 Nm.
- Coloque el conector de bujía de encendido (6) de nuevo correctamente en la bujía de encendido (49).

13.2.2 Limpiar el filtro de aire (fig. 22)

Los filtros de aire contaminados reducen la potencia del motor debido a una menor alimentación de aire hacia el carburador. El polvo y el polen taponan los poros del filtro de aire. Por lo tanto, es indispensable realizar verificaciones regulares.

- Afloje el tornillo de retención del filtro de aire (51).
- Retire la cubierta del filtro de aire (50).
- Retire el elemento de espuma del filtro de aire (52).
- Vuelva a colocar la cubierta del filtro de aire (50) para que no caiga nada dentro del canal de aire.
- Limpie el filtro de aire sacudiéndolo o soplándolo con aire comprimido.
- Vuelva a montar el filtro de aire en el orden contrario.

Atención:

Nunca limpie los filtros de aire con gasolina o con disolventes inflamables.

A fin de prolongar la vida útil del motor, deberá sustituirse de inmediato un filtro de aire dañado.

⚠ ¡Advertencia!

No deje el motor nunca en marcha si no se ha colocado el elemento del filtro de aire.

13.2.3 Ajuste del carburador

En caso de que el número de revoluciones en régimen de marcha al ralentí fuera demasiado alto o bajo, deberá ajustarse el carburador.

¡Encárguele el ajuste del carburador únicamente a personal técnico debidamente cualificado!

13.3 Mantenimiento de la desbrozadora/el cortabordes (13)

13.3.1 Sustituir la bobina de hilo o el hilo de corte (fig. 23-26)

- Desmonte la bobina de hilo (16) de la desbrozadora o el cortabordes (13).

- Retire la tapa de la bobina (53) pulsando con fuerza las bridas de sujeción (54) de la bobina de hilo (16) (fig. 23).
- Retire el portahilos (55) con los restos de hilo.
- Tome el nuevo portahilos y extraiga, respectivamente, 10 cm de ambos hilos.
- Coloque ahora el portahilos (55) sobre el muelle cónico y guíe cada uno de los hilos por los ojales (56) de la bobina de hilo (16).
- Coloque ahora la tapa de la bobina (53) sobre la bobina de hilo. Gírela de manera que las escotaduras de la tapa de la bobina (53) coincidan con los ojales (56) de la bobina de hilo (16).
- Apriete ahora la tapa de la bobina (53) junto con el portahilos (55) hasta que encastre en la bobina de hilo (16).
- La cuchilla de corte (14a) de la pantalla protectora (14) acortará el hilo a la longitud adecuada en cuanto la máquina vuelva a estar en funcionamiento.

Como alternativa, también se puede renovar solo el hilo:

- Desmonte la bobina de hilo (16) de la desbrozadora o el cortabordes (13).
- Retire la tapa de la bobina (53) pulsando con fuerza las bridas de sujeción (54) de la bobina de hilo (16) (fig. 23).
- Retire el portahilos (55) con los restos de hilo.
- Retire el resto de hilo del portahilos (55).
- Agarre por el centro un hilo nuevo y engánchelo en la lengüeta de sujeción (57) del portahilos (55) (fig. 25).
- Enrolle el hilo nuevo en el portahilos (55), tal y como se muestra en la figura 26. Los extremos finales del hilo deben sobresalir aprox. 10 cm.
- Coloque ahora el portahilos (55) sobre el muelle cónico y guíe cada uno de los hilos por los ojales (56) de la bobina de hilo (16).
- Coloque ahora la tapa de la bobina (53) sobre la bobina de hilo (16). Gírela de manera que las escotaduras de la tapa de la bobina (53) coincidan con los ojales (56) de la bobina de hilo (16).
- Apriete ahora la tapa de la bobina (53) junto con el portahilos (55) hasta que encastre en la bobina de hilo (16).
- La cuchilla de corte (14a) de la pantalla protectora (14) acortará el hilo a la longitud adecuada en cuanto la máquina vuelva a estar en funcionamiento.

13.3.2 Amolado de la cuchilla de corte (14a) (fig. 7)

La cuchilla de corte (14a) se va quedando roma con el paso del tiempo.

- Si constatará esta circunstancia, afloje los tornillos con los que va sujeta la cuchilla de corte (14a) en la pantalla protectora (14).
- Sujete la cuchilla de corte (14a) en un tornillo de banco.

- Afíle el filo de la cuchilla de corte (14a) con una lima plana y preste atención en conservar el ángulo del borde de corte.
- ¡Importante! Vuelva a montar la cuchilla de corte (14a) en la pantalla protectora (14).

Sustituya o afíle la cuchilla de corte (14a) al final de cada temporada de siega o según las necesidades.

13.3.3 Amolado de la cuchilla de corte (15)

Si la cuchilla está ligeramente desafilada, puede afilarla usted mismo.

- Sujete la cuchilla de corte (15) en un tornillo de banco.
- Amole las 3 hojas de la cuchilla de corte (15) con una lima plana y asegúrese de conservar el ángulo del borde de corte. (~25°) Efectúe el limado en un solo sentido.
- Como muy tarde, sustituya la cuchilla de corte (15) después de cinco afilados.

Renueve la cuchilla de corte (15) en caso de fuerte desgaste o si se desportilla la misma.

Unas cuchillas de corte (15) no equilibradas hacen que la desbrozadora vibre con fuerza. ¡Esto provoca peligro de lesiones!

13.3.4 Lubricar el engranaje angular de la desbrozadora/el cortabordes (13) (fig. 27)

Emplee grasa basada en litio. Retire el tornillo (58) e introduzca la grasa, gire a mano el vástago hasta que salga la grasa.

Vuelva a colocar el tornillo (58).

¡Atención! Rellene solo un poco de grasa. No sobrellene.

13.4 Mantenimiento del cortasetos (17)

13.4.1 Lubricar el engranaje del cortasetos (17) (fig. 28)

Lubrique el engranaje cada 10-20 horas de servicio. Emplee grasa basada en litio. Retire los tornillos de mantenimiento (59) e introduzca la grasa.

Vuelva a colocar los tornillos de mantenimiento (59).

¡Atención!

Rellene solo un poco de grasa. No sobrellene.

Lubrique el cortasetos (17) y la regulación del ángulo con aceite lubricante compatible con el medio ambiente.

13.4.2 Control visual del cortasetos

Compruebe si existen defectos visibles en el cortasetos, como por ejemplo:

- Sujeciones sueltas
- Componentes desgastados o dañados
- Un dispositivo de corte deformado, roto o dañado

- Las cubiertas o dispositivos de protección están intactos y bien montados.
- Está gastado, sobre todo si el dispositivo de corte tiene juego de deslizamiento.

Cambie de inmediato cualquier herramienta de corte dañada o sin filo, incluso si se advierten unos daños mínimos.

13.5 Mantenimiento de la podadora de pértiga (21)

13.5.1 Cuidado de la espada (26) y de la podadora de pértiga (21)

Gire la espada (26) cada vez que haya afilado o sustituido la cadena de sierra (25). De este modo, evitará el desgaste unilateral de la espada (26); en especial, en la punta y el lado inferior.

Limpie regularmente las siguientes piezas de la podadora de pértiga (21):

- 1 = la abertura para la entrada de aceite
- 2 = el canal de aceite
- 3 = la ranura continua del carril

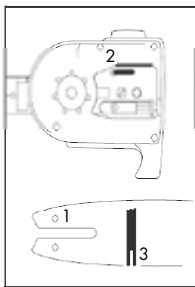

13.5.2 Mantenimiento y afilado de la cadena de sierra (25)

Cadena de sierra afilada correctamente (25)

Una cadena de sierra (25) afilada correctamente penetra sin esfuerzo en la madera y requiere a la vez muy poca presión. No trabaje con una cadena de sierra roma o dañada (25). Esta circunstancia hace aumentar el esfuerzo físico, incrementa las sacudidas y provoca resultados insatisfactorios, así como un mayor desgaste.

- Limpie con regularidad la cadena de sierra (25).
- Compruebe en la cadena de sierra (25) la existencia de roturas en los eslabones y de remaches dañados.
- ¡El afilado de una cadena de sierra (25) solo deben realizarlo usuarios experimentados!
- Tenga en cuenta los ángulos y medidas especificados más abajo. ¡Si la cadena de sierra (25) no está afilada correctamente o el calibre de profundidad es muy pequeño, existe un mayor riesgo de que se produzca un retroceso y, por ende, lesiones! La cadena de sierra (25) no se debe fijar en la espada (26). Por lo tanto, lo mejor es retirar la cadena de sierra (25) de la espada (15) y afilarla a continuación.

- Elija una herramienta de afilado adecuada para el paso de la cadena.

El paso de la cadena (p. ej. 3/8") viene marcado en el calibre de profundidad de cada cuchilla.

¡Para las cadenas de sierra, emplee únicamente limas especiales!

Otras limas no cuentan con la forma correcta ni el filo adecuado. Elija el diámetro de la lima según el paso de la cadena. En cualquier caso, tenga en cuenta los siguientes ángulos al afilar las cuchillas de la cadena.

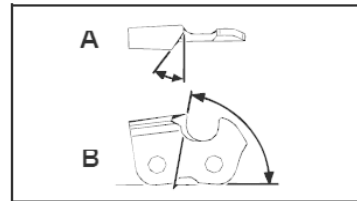

- A = ángulo de limado
- B = ángulo de la placa lateral

Asimismo, todas las cuchillas deben cumplir este ángulo.

En caso de ángulos irregulares, la cadena de sierra (25) funcionará de forma irregular, se desgastará con rapidez y se romperá prematuramente.

Puesto que estos requisitos únicamente se pueden cumplir si se ejerce una práctica regular:

- Utilice un portalimas.
- Para afilar la cadena de sierra (25), se debe colocar a mano un portalimas. En él vienen marcados los ángulos correctos de limado.
- Sujete la lima en un plano horizontal (en ángulo recto respecto a la espada (26)) y lime siguiendo la marca del ángulo sobre el portalimas. Apoye el portalimas en la placa superior y el calibre de profundidad.
- Lime la cuchilla siempre de dentro afuera.
- La lima afila solo con un movimiento hacia delante. Levántela al moverla hacia atrás.
- No toque con la lima las cintas de sujeción ni los eslabones dinámicos.
- Continúe girando homogéneamente la lima para evitar un desgaste innecesario.
- Emplee un trozo de madera dura para retirar la rebaba de los filos de corte.

Todas las cuchillas deben tener la misma longitud; de lo contrario, no son igual de altas.

De este modo, la cadena de sierra (25) marcha de forma irregular, aumentando el peligro de que se rompa esta.

13.5.3 Lubricar el engranaje de la podadora de pértiga (fig. 29)

- Lubrique el engranaje cada 10-20 horas de servicio.
- Aplique la pistola de engrasar en el engrasador (60).
 - Bombee un poco de grasa en su interior.

¡Atención!

Rellene solo un poco de grasa. No sobrellene.

13.6 Piezas de desgaste

Algunos componentes están sometidos a un desgaste normal incluso durante el uso adecuado. Estos, según el tipo y uso, se deberán sustituir con regularidad. Entre estos componentes se encuentran, entre otros, la herramienta de corte y el plato de sujeción.

Información sobre el servicio técnico

Hay que tener en cuenta que los siguientes componentes de este producto están sometidos a desgaste natural o por el uso o que se requieren los siguientes materiales de consumo.

Piezas de desgaste*: bujía de encendido, filtro de aire, bobina de hilo, cuchilla de corte, cadena de sierra, espadín de motosierra

* ¡No incluídas obligatoriamente en el volumen de suministro!

Encontrará las piezas de repuesto y los accesorios en nuestro centro de servicio. Para ello, escanee el código QR que aparece en la portada.

⚠ ¡Advertencia!

Utilice siempre piezas de recambio y accesorios originales del fabricante. De lo contrario, puede disminuir el rendimiento, se pueden producir lesiones y la garantía puede perder su validez.

Indicación importante si es necesaria una reparación:

En caso de devolución del aparato para su reparación, tenga en cuenta que, por razones de seguridad, este debe enviarse al taller de servicio técnico sin aceite ni gasolina.

Pedido de piezas de repuesto

Al efectuar el pedido de piezas de repuesto, deben incluirse las siguientes indicaciones:

- Tipo de aparato
- Número de artículo del aparato

Piezas de repuesto / accesorios

Para los accesorios de corte enumerados aquí, siempre se puede emplear el dispositivo de protección suministrado con la máquina.

14. Limpieza y almacenamiento

14.1 Limpieza

- Mantenga las asas limpias de aceite para poder mantenerla siempre de forma segura.
- Limpie el aparato en caso necesario con un paño húmedo y, en caso necesario, con un detergente suave.

⚠ ¡Atención!

- Antes de cada limpieza, desenchufe el conector de bujía de encendido.
- Para la limpieza del aparato no debe sumergirse este en agua ni en ningún otro líquido.
- Conserve el aparato en un lugar seguro y seco, y fuera del alcance de los niños.

14.2 Almacenamiento

Limpie el aparato y realícele un mantenimiento antes de proceder a guardarlo.

Precaución:

Nunca guarde el aparato más de 30 días sin antes realizar las operaciones descritas a continuación:

Almacenamiento del aparato durante más de 30 días

Si almacena el aparato durante más de 30 días, este debe estar preparado para ello. De lo contrario, el combustible residual en el carburador se evapora y deja un sedimento gomoso. Esto podría dificultar el arranque y ocasionar costosas reparaciones.

- Purgue el combustible (véase 9.3.1).
- Arranque el motor y déjelo en marcha hasta que el motor se detenga para vaciar el combustible del carburador.
- Deje enfriar el motor (aprox. 5 minutos).
- Retire la bujía de encendido (véase 13.2.1).
- Introduzca 1 cucharilla de aceite limpio para motores de 2 tiempos en la cámara de combustión.
- Tire varias veces despacio del cable de arranque para recubrir los componentes internos.
- Vuelva a montar la bujía de encendido (véase 13.2.1).

Nota:

Almacene el aparato en un lugar seco, lejos de posibles fuentes de ignición, p. ej., horno, calentador de agua con gas, secadora de gas, etc.

14.3 Nueva puesta en marcha tras un periodo prolongado de almacenamiento

- Retire la bujía de encendido (véase 13.2.1).
- Tire rápido del cable de arranque para extraer el aceite sobrante de la cámara de combustión.

- Limpie la bujía de encendido y compruebe que exista la distancia entre electrodos correcta en la bujía de encendido. O bien coloque una nueva bujía de encendido con la distancia entre electrodos correcta.
- Vuelva a montar la bujía de encendido (véase 13.2.1).
- Prepare el aparato para el funcionamiento.

15. Eliminación y reutilización

Notas sobre el embalaje



Los materiales de embalaje son reciclables. Deseche los embalajes de forma respetuosa con el medio ambiente.

En su ayuntamiento o administración municipal podrá obtener información sobre las distintas opciones de eliminación de un aparato fuera de uso.

Combustibles y aceites

- Antes de desechar el aparato, se deben vaciar el depósito de combustible y el depósito de aceite del motor.
- ¡El combustible y el aceite de motor no deben tirarse a la basura ni a los desagües domésticos, sino que deben recogerse y eliminarse por separado!
- Los depósitos de aceite y combustible vacíos deben desecharse de forma respetuosa con el medio ambiente.

16. Solución de averías

Avería	Posible causa	Solución
El aparato no arranca	<ul style="list-style-type: none"> • Filtro de aire contaminado • Filtro de combustible obstruido • Falta de alimentación de combustible • Hay un fallo en el conducto de combustible • El dispositivo de arranque está defectuoso • El motor está ahogado • El conector de la bujía de encendido no está enchufado • No hay chispas de encendido • Motor averiado • El carburador está defectuoso 	<ul style="list-style-type: none"> • Limpie o reemplace el filtro de aire • Limpie o renueve el filtro de combustible • Reponer combustible • Observar si el conducto de combustible está doblado o dañado • Póngase en contacto con el centro de servicio • Retire, limpie y seque la bujía de encendido; tire a continuación varias veces del cable de arranque; monte de nuevo la bujía de encendido • Compruebe el asiento correcto del conector de bujía de encendido • Limpie o sustituya la bujía de encendido • Compruebe el cable de encendido en busca de daños • Póngase en contacto con el centro de servicio
El aparato arranca y se ahoga	<ul style="list-style-type: none"> • Ajuste incorrecto del carburador (número de revoluciones en régimen de marcha al ralentí) 	<ul style="list-style-type: none"> • Póngase en contacto con el centro de servicio
Motor arranca, pero la herramienta de corte se queda parada	<ul style="list-style-type: none"> • Herramienta de corte bloqueada • Fallo interno (eje motriz, engranaje) • El embrague está defectuoso 	<ul style="list-style-type: none"> • Apague el motor y retire el objeto • Póngase en contacto con el centro de servicio • Póngase en contacto con el centro de servicio
El aparato trabaja con interrupciones (funciona a trompicones)	<ul style="list-style-type: none"> • El carburador está mal ajustado • La bujía de encendido está tiznada de hollín • Interruptor de encendido/apagado defectuoso 	<ul style="list-style-type: none"> • Póngase en contacto con el centro de servicio • Limpie o sustituya la bujía de encendido • Póngase en contacto con el centro de servicio
Formación de humo	<ul style="list-style-type: none"> • Mezcla de combustible incorrecta • El carburador está mal ajustado 	<ul style="list-style-type: none"> • Emplee una mezcla de ciclo de dos tiempos en una proporción de mezcla de 40:1 • Póngase en contacto con el centro de servicio

<p>El aparato no trabaja a su máxima potencia</p>	<ul style="list-style-type: none"> • La máquina está sobrecargada • El filtro de aire está sucio • El carburador está mal ajustado • El silenciador está obstruido 	<ul style="list-style-type: none"> • No empujar con fuerza durante el desbroce/recorte • Limpiar o reemplazar el filtro de aire • Póngase en contacto con el centro de servicio • Comprobar el tubo de escape
<p>La desbrozadora no trabaja a su máxima potencia</p>	<ul style="list-style-type: none"> • Cuchilla de corte roma o dañada • El material cortado es muy alto (sobrecarga del aparato) 	<ul style="list-style-type: none"> • Afile o reemplace la cuchilla de corte • Corte la hierba escalonadamente
<p>El cortabordes no trabaja a su máxima potencia</p>	<ul style="list-style-type: none"> • El hilo de corte es demasiado corto o está dañado • El aparato está sometido a un esfuerzo demasiado grande, pues la hierba es demasiado alta 	<ul style="list-style-type: none"> • Extienda o sustituya el hilo • Corte la hierba escalonadamente
<p>El hilo de corte no se extiende</p>	<ul style="list-style-type: none"> • Bobina de hilo vacía 	<ul style="list-style-type: none"> • Cambie la bobina de hilo
<p>La podadora de pértiga no asierra, da tirones o vibra</p>	<ul style="list-style-type: none"> • Tensión de la cadena demasiado alta • Cadena desafilada • Cadena montada de modo incorrecto • Cadena desgastada 	<ul style="list-style-type: none"> • Comprobar y ajustar la tensión de la cadena • Hacer afilar la cadena o cambiarla • Volver a montar la cadena • Sustituir la cadena
<p>La cadena de sierra se calienta o la lubricación de cadenas de sierra no funciona</p>	<ul style="list-style-type: none"> • No hay aceite en el depósito • El conducto de entrada de aceite está obstruido • Tensión de la cadena demasiado alta • Cadena desafilada 	<ul style="list-style-type: none"> • Rellenar con aceite • Limpie el conducto de entrada de aceite • Ajustar la tensión de la cadena • Hacer afilar la cadena o cambiarla

Vysvětlení symbolů na přístroji

Symbole použité v této příručce vás mají upozornit na možná rizika. Bezpečnostní symboly a vysvětlivky, které je provázejí, musejí být přesně pochopeny. Samotné varování rizika neodstraní a nemohou nahradit správná opatření pro prevenci úrazů.

	Před uvedením do provozu si přečtěte a dodržujte návod k obsluze a bezpečnostní pokyny!
	Používejte ochranné brýle!
	Používejte ochranu sluchu!
	Při práci nad hlavou je třeba nosit ochrannou helmu.
	Používejte rukavice.
	Noste pevnou obuv.
	Pozor! Benzín je velmi snadno vznětlivý. Vyvarujte se kouření, otevřenému ohni nebo odlétávajícím jiskrám v blízkosti paliva.
	Chraňte přístroj před deštěm a při dešti jej nenechávejte venku!
	Pozor, nepoužívejte pilové kotouče ani vícedílné kovové řezné nástroje!

	<p>Varování! Při nedodržení možné nebezpečí ohrožení života, nebezpečí zranění nebo poškození nástroje!</p>
	<p>Pozor! Padající předměty. Zvláště při řezání nad výškou hlavy.</p>
	<p>Pozor! Nebezpečí zranění běžícími noži.</p>
	<p>Pozor na zpětný náraz!</p>
	<p>Pozor! Nebezpečí zranění vymrštěnými předměty!</p>
	<p>Pozor! udušení! Výfukové plyny jsou jedovaté, proto motor nenechávejte běžet v nevětraných prostorech.</p>
	<p>Před údržbou přístroj vypněte a sejměte konektor zapalovací svíčky!</p>
	<p>Opatrně! Nebezpečí zranění rotujícím řezným nožem! Pozor na ruce a nohy!</p>
	<p>Udržujte odstup!</p>
	<p>Zabraňte přístupu dětí, diváků a pomocníků blíže než 15 m k motorové kose / strunové sekačce!</p>

	<p>Pozor na elektrická vedení! Udržujte odstup min. 10 m.</p>
	<p>Údaje zaručené hladiny akustického výkonu L_{WA} v dB.</p>
	<p>Pozor! Výfuk a ostatní části motoru se za provozu velmi silně zahřívají, nedotýkejte se jich!</p>
	<p>Pozor! Horké části. Udržujte odstup.</p>
	<p>Důležité. Před doléváním paliva vypněte motor. Nedolévejte palivo v případě, že je motor v provozu.</p>
	<p>Poměr mísení: 40 dílů benzínu na 1 díl oleje Benzín: ROZ 95 / ROZ 98 Olej pro dvoutaktní motory: ISO-L-EGD/JASO FD Pozor! Benzín je velmi snadno vznětlivý. Vyvarujte se kouření, otevřenému ohni nebo odlétávajícím jiskrám v blízkosti paliva. Netankujte E10!</p>
	<p>Objem nádrže 1200cm³.</p>
	<p>Poměr mísení: 40 dílů benzínu na 1 díl oleje</p>
	<p>Stiskněte 7x palivové čerpadlo (Primer).</p>
	<p>Otočte pákou sytiče.</p>
	<p>Zatáhněte za startovací tažné lanko.</p>
	<p>Strunová sekačka: Průměr sečení 420 mm</p>
	<p>Otáčky strunové sekačky max 6600/7500 min⁻¹</p>

	<p>Nůžky na živý plot: Délka řezu max. 390 mm</p>
	<p>Motorová kosa: Průměr sečení 255 mm</p>
	<p>Výškový odvětvovač: Délka řezu max. 260 mm</p>
	<p>Výrobek odpovídá platným evropským směrnicím.</p>
	<p>Nastavení mazání řetězu (nástavec výškového odvětvovače).</p>
<p>⚠ Pozor!</p>	<p>Místa, která se týkají bezpečnosti, jsme v tomto návodu k použití označili touto značkou</p>

Obsah:	Strana:
1. Úvod	181
2. Popis přístroje	181
3. Rozsah dodávky	182
4. Použití v souladu s určením	182
5. Bezpečnostní pokyny	182
6. Technické údaje.....	188
7. Před uvedením do provozu	189
8. Montáž.....	190
9. Před uvedením do provozu	191
10. Provoz	192
11. Pracovní pokyny	193
12. Přeprava (obr. 2/3).....	196
13. Údržba.....	196
14. Čištění a skladování	199
15. Likvidace a recyklace	200
16. Řešení poruch	201
17. Prohlášení o shodě	366

1. Úvod

Výrobce:

Scheppach GmbH
Günzburger Straße 69
D-89335 Ichenhausen

Vážený zákazníku,

přejeme vám mnoho radosti a úspěchu při práci s novým přístrojem.

Upozornění:

Výrobce tohoto zařízení neručí podle platného zákona o odpovědnosti za vady výrobku za škody, které vzniknou na tomto přístroji nebo jeho prostřednictvím v případě:

- neodborné manipulace,
- nedodržování návodu k obsluze,
- opravy třetí osobou, neoprávněnými odborníky,
- montáže a výměny neoriginálních náhradních dílů,
- použití, které není v souladu s určením,

Mějte na paměti:

Před montáží a uvedením do provozu si přečtěte celý text návodu k obsluze.

Tento návod k obsluze vám má usnadnit seznámení s nástrojem a jeho používání v souladu s určením.

Návod k obsluze obsahuje důležitá upozornění, jak s nástrojem pracovat bezpečně, odborně a ekonomicky, abyste zabránili rizikům, ušetřili náklady za opravy, omezili dobu nečinnosti a zvýšili spolehlivost a životnost nástroje.

Kromě bezpečnostních ustanovení tohoto návodu k obsluze musíte bezpodmínečně dodržovat předpisy své země, které platí pro provoz nástroje.

Uchovávejte návod k obsluze u nástroje v plastovém obalu, který jej bude chránit před znečištěním a vlhkostí. Před započatím práce si jej musí každý pracovník obsluhy přečíst a pečlivě jej dodržovat. S nástrojem smí pracovat jen osoby, které jsou poučeny o jeho použití a informovány o nebezpečích, která jsou s ním spojena. Je třeba dodržet požadovaný minimální věk.

Kromě bezpečnostních pokynů, které jsou obsaženy v tomto návodu k obsluze, a zvláštních předpisů vaší země, je při provozu konstrukčně stejných strojů zapotřebí dodržovat všeobecně uznávaná technická pravidla.

Nepřebíráme žádnou záruku za nehody nebo škody způsobené nedodržováním tohoto návodu a bezpečnostních pokynů.

Dříve než se pokusíte přístroj obsluhovat, seznamte se s návodem k obsluze.

2. Popis přístroje

1. Hnací jednotka motoru
2. Nosné oko
3. Hlavní vypínač
4. spínací západka
5. Zadní rukojeť
6. Konektor zapalovací svíčky
7. Lanko startéru
8. Palivová nádrž
9. Plynová páčka
10. Přední rukojeť
11. Odjišťovací čep
12. Uzavírací šroub hnací jednotky motoru

Nástavec kosy

13. Motorová kosa / strunová sekačka
14. Ochranný štít motorové kosa / strunové sekačky
- 14a. Ochranný štít žacího nože motorové kosa / strunové sekačky
15. Řezací nůž
- 15a. Ochranné zakrytí
16. Cívka struny
- 16a. Spouštěč

Nástavec nůžek na živý plot

17. Nůžky na živý plot
18. Seřizovací páčka
19. Řezací jednotka
20. Ochranné zakrytí

Nástavec výškového odvětvovače

21. Výškový odvětvovač
22. Ochranný kroužek
23. Olejová nádrž
24. Upevňovací matice lišty
25. Řetěz pily
26. Lišta
27. Ochranné zakrytí
28. Nosný popruh
29. Láhev na míchání benzínu a oleje
30. Klíč na zapalovací svíčky
31. Inbusový klíč vel. 4
32. Inbusový klíč vel. 5
33. Polohovací otvor
34. Gumový kroužek
35. Chráníč
36. šroub s vnitřním šestihranem
37. Šroub (předmontovaný)
38. Vnitřní příruba
39. Závitový trn
40. Vnější příruba
41. Kryt
42. Matice
43. Kryt řetězového kola
44. Řetězové kolo
45. Napínací šroub řetězu
- 45a. Napínací čep řetězu

- 46. Víko olejové nádrže
 - 47. Páčka sytiče
 - 48. Palivové čerpadlo
 - 49. Zapalovací svíčka
 - 50. Kryt vzduchového filtru
 - 51. Přidržený šroub vzduchového filtru
 - 52. Pěnová vložka vzduchového filtru
 - 53. Kryt cívky
 - 54. Přidržená lamela
 - 55. Držák struny
 - 56. Očko
 - 57. Přidržená lamela
 - 58. Šroub mazacího místa
 - 59. Šroub pro údržbu
 - 60. Maznice
- a. Karabiny
 - b. Bezpečnostní třmen

3. Rozsah dodávky

- Hnací jednotka motoru
- Přední rukojeť
- **Nástavec kosy**
Motorová kosa / strunová sekačka
- Ochranný štít motorové kosy / strunové sekačky
- Řezací nůž
- Cívka struny
- **Nástavec nůžek na živý plot** Nůžky na živý plot
- Ochrana nůžek na živý plot
- **Nástavec výškového odvětvovače** Výškový odvětvovač
- Řetěz pily
- Lišta
- Ochrana výškového odvětvovače
- Nosný popruh
- Láhev na míchání benzínu a oleje
- Klíč na zapalovací svíčky
- Inbusový klíč vel. 4
- Inbusový klíč vel. 5

4. Použití v souladu s určením

Motorová kosa (použití řezacího nože) je vhodná k sekání slabších dřevin, hustšího plevele a podrostu.

Strunová sekačka (použití cívky struny) je vhodná k sekání trávníku, travnatých ploch a řídkého plevele.

Nůžky na živý plot jsou vhodné ke stříhání živých plotů, keřů a křoví.

Výškový odvětvovač je určený k odvětvování na stro-mech. Není vhodný pro rozsáhlá řezání a kácení stro-mů ani k řezání jiných materiálů než dřevo.

Pro řádné používání přístroje je třeba dodržovat vý-robcem dodaný návod k použití. Každé jiné použití, které není v tomto návodu výslovně dovolené, může vést k poškození přístroje a k vážnému ohrožení uži-vatele. Bezpodmínečně dodržujte omezení v bezpeč-nostních pokynech.

Respektujte prosím to, že naše přístroje nebyly v sou-ladu s určením konstruovány pro komerční, řemeslné a průmyslové použití. Nepřebíráme zodpovědnost v případě, když se přístroj použije v komerčních, řeme-slných nebo průmyslových provozech, a při srovnatelných činnostech.

Pozor!

Kvůli fyzickému ohrožení uživatele se multifunkční přístroj 4 v 1 nesmí používat pro následující práce: k čištění pěšin a jako drtič na drcení odřezků ze stromů a živých plotů. Dále se multifunkční přístroj 4 v 1 ne-smí používat k zarovnávaní nerovností terénu, např. krtinců. Z bezpečnostních důvodů se multifunkční přístroj 4 v 1 nesmí používat jako hnací agregát pro jiné pracovní nástroje a nástrojové mechanismy jaké-hokoliv druhu.

Multifunkční přístroj 4 v 1 se smí používat pouze v souladu s určením. Jakékoliv další použití kromě to-hoto je v rozporu s určením. Za škody nebo zranění všeho druhu, které vzniknou na základě použití v roz-poru s určením, zodpovídá uživatel/obsluhující osoba a ne výrobce.

Kdo nesmí přístroj používat:

Osoby, které nejsou seznámené s návodem k obslu-ze, děti mladší 16 let a rovněž osoby, které jsou pod vlivem alkoholu, drog, léků, jsou unavené nebo ne-mocné.

5. Bezpečnostní pokyny

DŮLEŽITÉ!

**PŘED POUŽITÍM SI PEČLIVĚ PŘEČTĚTE!
ULOŽTE PRO SVOU EVIDENCI!**

5.1 Všeobecné informace

⚠ Pozor! Nebezpečí otravy!

- Výfukové plyny, paliva a maziva jsou toxické. Výfu-kové plyny se nesmí vdechovat.

5.1.1 Palivo

⚠ Varování!

- Benzín je vysoce hořlavý. Uchovávejte benzín jen v k tomu určených nádobách.
- Tankujte pouze venku a nekuřte při tom.

- Když běží motor, nebo je-li přístroj horký, nesmí se uzávěr nádrže otvírat ani doplňovat benzín.
- Pokud benzín přeteče, je zakázáno zkoušet nastartovat motor. Namísto toho je třeba přístroj odnést z místa znečištěného benzínem. Je nutné se vyvarovat jakéhokoliv pokusu o nastartování, než se benzínové výpary odpaří.
- Z bezpečnostních důvodů je třeba poškozenou benzínovou nádrž a poškozený uzávěr nádrže vyměnit.

5.1.2 Před uvedením do provozu

⚠ Pozor!

- Při kosení vždy noste protiskluzovou bezpečnostní obuv a vhodný bezpečnostní oděv, jako jsou ochranné rukavice, ochranná helma, ochranná maska, ochranné brýle a ochrana sluchu.
- Zkontrolujte terén, na kterém budete přístroj používat, a odstraňte všechny předměty, které mohou být zachyceny a vymrštěny.
- Před použitím a po pádu, nebo jiném nárazu je vždy nutné vizuálně zkontrolovat, zda nedošlo k poškození řezných nástrojů, upevňovacích čepů a celé řezací jednotky. Opotřebované nebo poškozené řezné nástroje a upevňovací čepy je třeba vyměnit.
- Před použitím je vždy nutné vizuálně zkontrolovat, zda nejsou opotřebované nebo poškozené řezné nástroje. Aby se zabránilo nevyváženosti, smí být opotřebované nebo poškozené sekací nástroje a upevňovací čepy vyměněny jen v celých sadách.

5.2 Bezpečnostní pokyny pro práci s motorovou kosou / strunovou sekačkou

5.2.1 Bezpečnostní zařízení

Při práci s přístrojem musí být namontovaný plastový ochranný kryt pro motorovou kosu nebo strunovou sekačku, aby se zabránilo odmrštění předmětů.

⚠ Varování!

- Nesečte nikdy, pokud jsou v blízkosti jiné osoby, zvláště děti nebo zvířata.
- Dodržujte bezpečnou vzdálenost 15 m. Pokud se někdo přiblíží, přístroj neprodleně vypněte.

5.2.2 Bezpečnostní pokyny pro práci se strunovou sekačkou

5.2.2.1 Příprava

- Noste přiléhavý pracovní oděv, který poskytuje ochranu, tedy dlouhé kalhoty, bezpečnou pracovní obuv, ochranné rukavice odolné proti opotřebování, ochrannou helmu, ochrannou masku na ochranu obličeje nebo ochranné brýle na ochranu očí a dobré ucpávky do uší nebo jinou ochranu sluchu proti hluku.
- Vždy používejte nosný popruh, který je součástí dodávky.

- Dbejte na to, aby rukojeti byly suché a čisté a neupěla na nich benzínová směs.
- Před zahájením práce zkontrolujte terén, zda se na něm nenachází předměty, jako jsou kovové části, lahve, kameny apod., které by mohly být odmrštěny a způsobit zranění uživatele.
- Před spuštěním motoru se ujistěte, aby se strunová sekačka nedotýkala žádné překážky.
- Přístroj použijte teprve tehdy, když jste se s ním seznámili.

5.2.2.2 Elektrická bezpečnost

- Přístroj nikdy nepoužívejte v blízkosti snadno vznětlivých kapalin nebo plynů, a to ani v uzavřených prostorách, ani venku. Následkem mohou být výbuchy anebo požár.
- Nepracujte s přístrojem, který je poškozený, nebo byl upraven bez schválení výrobce. Nikdy nepoužívejte přístroj s vadnými ochrannými pracovními prostředky. Nikdy nepoužívejte přístroj s vadným spínačem Zap/Vyp. Pokud přístroj spadne na zem, zkontrolujte ho, zda nemá viditelné poškození nebo vady.

5.2.2.3 Bezpečnost osob

- Přístroj smí obsluhovat pouze dostatečně vyškolené osoby a dospělí.
- Pokud s přístrojem nejste obeznámeni, vyzkoušejte si zacházení s ním bez běžícího motoru.
- Nedotýkejte se výfuku.
- Přístroj nepoužívejte, jste-li pod vlivem alkoholu nebo léků.
- Přístroj vždy pevně držte oběma rukama. Palec a prsty by měly vždy obepínat rukojeti.
- Pracovní poloha: Přístroj nepoužívejte v nepohodlné poloze, bez dostatečné rovnováhy, s rozpaženými rukama nebo jenom jednou rukou.
- Dbejte na stabilní postoj.
- Přístroj nepoužívejte, když se v jeho bezprostřední blízkosti nacházejí přihlížející osoby nebo zvířata. Při sečení udržujte minimální vzdálenost 15 metrů mezi uživatelem a dalšími osobami. Při vysekávání až k zemi udržujte minimální odstup 30 metrů mezi uživatelem a ostatními osobami nebo zvířaty.
- Při sečení na svahu stůjte vždy pod řezným nástrojem. Nikdy nesekejte ani nevyžínejte na kluzkém svahu nebo úbočí.
- Jakékoli změny výrobku mohou ohrozit osobní bezpečnost a vést k propadnutí záruky výrobce.
- Je třeba dohlížet na děti, aby se zajistilo, že si s přístrojem nebudou hrát.
- Přístroj nikdy nepoužívejte, je-li poškozený nebo vykazuje závady.

5.2.2.4 Použití a manipulace

- Příklad použijte pouze k určenému účelu, jako je vyžínání a sečení.
- Příklad nepoužívejte dlouhou dobu bez přerušení, dělejte pravidelně přestávky.
- Dbejte na to, aby šrouby a spojovací prvky byly pevně dotažené. Příklad nikdy neobsluhujte, pokud není správně nastavený, kompletní nebo spolehlivě sestavený.
- Benzínovou nádrž otevírejte pomalu, aby se případně uvolnil tlak, který se v benzínové nádrži vytvořil. Abyste předešli nebezpečí požáru, vzdalte se před spuštěním přístroje minimálně 3 metry od místa tankování.
- Strunovou sekačku vedte v požadované výšce. Zabraňte, aby se strunová sekačka dotýkala malých předmětů (např. kamenů).
- Je-li přístroj v provozu, držte strunovou sekačku vždy na zemi.
- Příklad použijte pouze v případě, že je nainstalován odpovídající ochranný kryt a je v dobrém stavu.
- Nepoužívejte jiné řezné nástroje. Pro svou vlastní bezpečnost používejte pouze příslušenství a přídatné přístroje, které jsou uvedeny v návodu k obsluze. Použití jiných řezných nástrojů nebo příslušenství než je doporučeno v návodu k obsluze pro vás může znamenat nebezpečí zranění.
- Vždy vyžínajte a sekejte v horním rozsahu otáček. Na začátku sečení nebo během zastřihování nechte motor běžet v nízkých otáčkách.
- Ujistěte se, že se přístroj při spuštění a během práce nedostane do kontaktu s půdou, kameny, dřevem nebo jinými cizí tělesy.
- Před odložením přístroj vypněte.
- Před zahájením práce na řezném nástroji vždy vypněte motor.

5.2.3 Bezpečnostní pokyny pro práci s motorovou kosou

5.2.3.1 Příprava

- Motorová kosa s velkou silou odhazuje předměty i zeminu. Může to způsobit oslepnutí nebo zranění. Používejte ochranu očí, obličej a nohou. Před použitím motorové kosa vždy z oblasti práce odstraňte předměty.
- Motorová kosa se po puštění plynové páčky postupně zastaví. Dobíhající motorová kosa může vám nebo okolostojícím osobám způsobit řezná zranění. Než začnete na motorové kose provádět jakékoliv práce, vypněte motor a ujistěte se, že se motorová kosa zastavila.

5.2.3.2 Bezpečnost osob

- Okolostojící osoby mohou oslepnout nebo utrpět zranění. Mezi vám a ostatními osobami a zvířaty dodržujte ve všech směrech vzdálenost 15 m.

5.2.3.3 Použití a manipulace

- Příklad nepoužívejte, nejsou-li řádně nainstalované všechny nastavy řezacího nože.
- Řezací nůž může být předměty rázově odmrštěn (zpětný ráz). Může to způsobit zranění paží a nohou. Pokud přístroj narazí na cizí těleso, okamžitě vypněte motor a počkejte, dokud se řezací nůž nezastaví. Zkontrolujte řezací nůž, zda není poškozený. Je-li řezací nůž ohnutý nebo prasklý, vyměňte jej. **Varování! Prasklé řezací nože mohou být vymrštěny.**
- Když chcete na řezacím noži provádět nějakou práci (např. odstranit nahromaděný materiál, zkontrolovat řezací jednotku), vypněte motor a vytáhněte konektor zapalovací svíčky.
- **Varování! Ostré hrany na motorové kose. Je třeba používat rukavice.**
- Zkontrolujte, zda řezací souprava během volnoběhu motoru stojí.
- Zkontrolujte stroj, zda nemá uvolněná upevnění, nedochází k úniku paliva a zda nejsou poškozené součásti, např. praskliny na řezací soupravě.
- Poznámka! Vnitrostátní předpisy mohou omezit používání stroje.
- Je nutné každý den před použitím a po každém pádu či nárazu provádět vizuální kontrolu, aby se zjistily významné závady.
- Používejte neklouzavou ochranu nohou a ochranný oděv.
- Pokud je uživatel před zahájením práce se strojem unavený, nemocný nebo pod vlivem alkoholu či jiných drog, stroj nikdy nepoužívejte.
- Při používání stroje je nutné dělat přestávky na odpočinek a měnit pracovní polohy.
- Zaujměte stabilní postoj a během provozu udržujte rovnováhu. Je nutné používat nosný popruh, který je součástí dodávky.
- Je nutné udržovat stroj v dobrém provozním stavu.
- Používejte kryty na řezací soupravy s kovovými listy.
- Používejte přepravní kryt na kovové listy během přepravy a skladování.
- Používejte pouze řezné nástroje doporučené výrobcem. Jiné, výrobcem nedoporučené řezné nástroje, mohou přístroj poškodit nebo způsobit zranění.

5.3 Bezpečnostní pokyny pro práci s nůžkami na živý plot

Upozornění:

- Nůžky na živý plot se dodávají kompletně smontované.
- Pokyny a ilustrace pro nastavení, použití nůžek na živý plot, resp. jejich ovládacích prvků, údržbu, mazání prováděné uživatelem naleznete v tomto návodu a na příručce a na rozkládací straně.
- Pokyny ohledně pracovní polohy (viz rozkládací stranu).

- Pokyny ohledně ovládacích prvků (viz rozkládací stranu).
- Pokyny pro bezpečné zacházení s palivem (viz kapitulu „Před uvedením do provozu“).
- Pokyny pro doporučenou výměnu nebo opravu dílů nebo zákaznický servis a specifikace náhradních dílů, pokud se týkají zdraví a bezpečnosti uživatelů, naleznete v tomto návodu.
- Vysvětlení všech grafických symbolů, údajů, vlastností, technických údajů a postupů v případě nehod a poruch použitých na nůžkách na živý plot naleznete v tomto návodu.
- Zablokovaný nástroj: Odstraňte blokujiící materiál z řezací jednotky (19).

⚠ Varování!

- Děti nesmí nikdy používat nůžky na živý plot.
- **Při práci s přístrojem buďte neustále pozorní a dávejte pozor na to, co děláte a postupujte vždy s rozvahou. Nepoužívejte přístroj, jste-li nemocní nebo unavení nebo pod vlivem drog, alkoholu nebo léků.** Okamžik nepozornosti při používání přístroje může vést k vážným zraněním.
- Vyvarujte se chybného použití, stroj používejte pouze tak, jak je popsáno pod „použitím k určenému účelu“.

Dříve než začnete přístroj obsluhovat se seznamte s návodem k obsluze.

5.3.1 Příprava

- **TYTO NŮŽKY NA ŽIVÝ PLOT MOHOU ZPŮSOBIT VÁŽNÁ ZRANĚNÍ!** Přečtete si pečlivě instrukce ke správnému zacházení, k přípravě, k údržbě, ke spuštění a zastavení nůžek na živý plot. Seznamte se se všemi ovladači a správným používáním nůžek na živý plot.
- Děti nesmí nikdy používat nůžky na živý plot.
- Děti, mladiství a osoby s omezenými fyzickými, smyslovými nebo duševními schopnostmi nesmějí nůžky na živý plot obsluhovat. Výjimka platí pouze pro mladistvé nad 16 let v rámci vyškolení pod dohledem odborníka.
- Pozor na nadzemní elektrická vedení.
- Je zakázáno používat nůžky na živý plot, pokud se v blízkosti nachází osoby, především děti.
- Noste vhodný oděv! Nenoste volný oděv nebo šperky, které by mohly být zachyceny pohyblivými díly. Doporučuje se používat pevné rukavice, neklouzavé boty a ochranné brýle.
- Dotkne-li se řezací zařízení cizího tělesa nebo pokud zesílí provozní hluk nebo nůžky na živý plot neobvykle silně vibrují, zastavte motor a nechte nůžky na živý plot zastavit. Vytáhněte konektor zapalovací svíčky ze zapalovací svíčky a učiňte následující opatření:
 - zkontrolujte poškození;

- zkontrolujte, zda nejsou uvolněné díly a všechny uvolněné díly upevněte;
- poškozené díly nahraďte rovnocennými díly nebo je nechte opravit.
- Používejte ochranu sluchu!
- Používejte ochranné brýle!
- S palivem zacházejte opatrně, je snadno vznětlivé a výpary jsou výbušné. Řiďte se následujícími body:
 - Používejte pouze zásobníky speciálně určené pro tento účel.
 - Nikdy neodstraňujte uzávěr nádrže nebo nedoplňujte benzín, když je motor v chodu nebo je horký. Před doplňováním nechte motor a výfukové díly vychladnout.
 - Nekuřte.
 - Tankujte jen na otevřeném prostranství.
 - Nůžky na živý plot ani zásobník paliva nikdy nesladujte v místnosti, ve které je otevřený plamen, např. v ohřívači horké vody.
 - Pokud přeteče benzín, nepokoušejte se nastartovat motor, nýbrž odstraňte stroj přes nastartování z plochy znečištěné benzínem.
 - Po naplnění nasadte uzávěr nádrže a spolehlivě jej uzavřete.
 - Pokud je třeba nádrž vyprázdnit, učiňte tak venku.
- Seznamte se s obsluhou nůžek na živý plot, abyste je dokázali v případě nouze zastavit. Stiskněte spínač pro zapnutí/vypnutí (3).

5.3.2 Provoz

- Vypněte motor před:
 - čištěním nebo odstraněním zablokování;
 - kontrolou, technickou údržbou nebo prací prováděnou na nůžkách na živý plot;
 - nastavením pracovní polohy řezacího zařízení;
 - když jsou nůžky na živý plot bez dozoru.
- Vždy se ujistěte, že se nůžky na živý plot řádně nacházejí v některé z předepsaných pracovních pozic, než spustíte motor.
- Během provozu nůžek na živý plot vždy zajistěte, abyste zaujali stabilní postoj.
- Nepoužívejte nůžky na živý plot s vadným nebo silně opotřebovaným řezacím zařízením.
- Aby se snížilo nebezpečí požáru, dbejte na to, aby v motoru a tlumiči hluku nebyly nánosy usazenin, listů nebo uniklé mazivo.
- Vždy se ujistěte, že jsou při používání nůžek na živý plot namontované všechny rukojeti a bezpečnostní zařízení. Nikdy se nepokoušejte používat neúplně nůžky na živý plot nebo nůžky na živý plot s nepřípustnou přestavbou.
- Vždy používejte obě ruce, pokud jsou nůžky na živý plot vybaveny dvěma rukojetmi.
- Vždy se seznamte se svým okolím a dejte pozor na možná nebezpečí, která kvůli hluku nůžek na živý plot možná nemusíte slyšet.

5.3.3 Údržba a uložení

- Pokud jsou nůžky na živý plot zastaveny kvůli provádění údržby, inspekci nebo skladování, vypněte motor, vytáhněte konektor zapalovací svíčky ze zapalovací svíčky a ujistěte se, že se zastavily všechny rotující díly. Před prováděním kontroly, nastavení atd. nechte stroj vychladnout.
- Nůžky na živý plot uložte na místě, kde nemůže dojít ke kontaktu benzínových výparů s otevřeným ohněm nebo jiskrami. Nechte nůžky na živý plot vždy vychladnout, než je uložíte.
- Při přepravě nebo skladování nůžek na živý plot je třeba vždy řezací zařízení zakrýt ochranným krytem.

5.3.4 Doplnující bezpečnostní pokyny pro nůžky na živý plot

5.3.4.1 Bezpečnost okolního prostředí

- Stříhání živého plotu provádějte pouze za denního světla nebo při kvalitním umělém světle.
- Dejte při stříhání pozor, abyste se nedotkli žádných předmětů jako např. drátěných plotů nebo podpěr rostlin. To může vést k poškození řezací jednotky (19). Stříhaný živý plot pečlivě zkontrolujte a odstraňte všechny vodiče a další cizí předměty.
- Mějte vždy přehled o svém okolí a soustřeďte se na možné nebezpečné okamžiky, které kvůli stříhání živého plotu možná neuslyšíte.

⚠ Nebezpečí

Hrozí-li nebezpečí, resp. v případě nouze ihned vypněte motor.

5.3.4.2 Elektrická bezpečnost

- Nástroj držte pouze za izolované plochy úchopu, protože řezací jednotka se může dostat do kontaktu se skrytým vedením elektrického proudu. Kontakt řezací jednotky s vedením pod napětím může také přivést napětí do kovových součástí přístroje a způsobit zásah elektrickým proudem.

5.3.4.3 Bezpečnost osob

- Během provozu se v okruhu 15 metrů nesmí zdržovat žádné další osoby ani zvířata. Obsluhující je v pracovní oblasti odpovědný vůči třetím osobám.
- Při provozu nůžek na živý plot dbejte na bezpečný postoj a vždy udržujte rovnováhu.
- Nůžky na živý plot nikdy neuchopujte za řezací jednotku (19).
- Nepřibližujte žádnou část těla k řezací jednotce. Nepokoušejte se při běžící řezací jednotce odstraňovat řezaný materiál nebo jej držet. Odstraňujte uvízlý řezaný materiál jen při vypnutém přístroji.** Okamžik nepozornosti při používání nůžek na živý plot může vést k vážným zraněním.
- Před odložením nástroje počkejte, až se zastaví.

5.3.4.4 Použití a manipulace

⚠ Pozor!

- Mezi jednotlivými úkony nebo po dokončení příslušného úkonu se nesmí řezací jednotka (19) odložit hrot, aby se zabránilo případnému poškození řezací jednotky (19).
- Před použitím vždy zkontrolujte, zda nejsou nože, šrouby nožů a další díly řezného mechanismu opotřebované nebo poškozené. Nikdy nepracujte s poškozeným nebo silně opotřebovaným řezným mechanismem.
 - Před nastavením pracovního úhlu zkontrolujte, zda obě nastavovací páčky spolehlivě zapadly. Pokud jedna nezapadla, může při práci nějaká větev náhodou uvolnit druhou aretaci a řezací jednotka (19) se sklopí dolů.
 - Nůžky na živý plot nikdy nepoužívejte s vadným nebo nenamontovanými ochrannými zařízeními.
 - Nůžky na živý plot nikdy nedejte za ochranné zařízení.
 - Nůžky na živý plot noste ve vypnutém stavu za přední úchop, řezací jednotku odvrácenou od těla. Při přepravě nebo uschování nůžek na živý plot vždy nasadte ochranný kryt.** Pečlivé zacházení s přístrojem zmenšuje pravděpodobnost neopatrného dotknutí se běžících nožů.
 - Nůžky na živý plot skladujte na suchém, vysokém nebo uzamčeném místě mimo dosah dětí.
 - Přístroj se nepokoušejte sami opravovat, ledaže k tomu máte potřebné vzdělání.
 - Z bezpečnostních důvodů vyměňte opotřebované a poškozené součástky.

⚠ Nebezpečí

Hrozí-li nebezpečí, resp. v případě nouze ihned vypněte motor.

5.4 Bezpečnostní pokyny pro práci s výškovým odvětvovačem

⚠ Opatrně! Nebezpečí zranění!

- Je-li přístroj v provozu, nesahejte nikdy nad ochranný kroužek (22), abyste zabránili zraněním!

5.4.1 Příprava

- Vždy používejte ochrannou helmu, ochranu sluchu a bezpečnostní rukavice. Používejte také ochranu zraku, aby se vám do očí nedostal olej nebo pilový prach. Používejte protiprachovou masku.
- Noste robustní, neklouzavé vysoké boty.
- Přístroj nepoužívejte za deště nebo vlhka.
- Před použitím zkontrolujte bezpečnou vzdálenost přístroje, zvláště lišty a řetězu pily.
- Přístroj nepoužívejte v blízkosti elektrických vedení. Udržujte minimální vzdálenost 10 m od nadzemních elektrických vedení.

5.4.2 Elektrická bezpečnost

- Příklad nepoužívejte v prostředí ohroženém výbuchem, třeba v blízkosti vznětlivých kapalin, plynů nebo výparů. Jiskry vytvářené strojem mohou tyto výpary nebo plyny zapálit.
- Příklad s vadným spínačem je třeba neprodleně opravit, abyste zabránili poškození a zraněním.
- Nebezpečí! Nikdy nepoužívejte stroj v blízkosti nadzemních vedení vysokého napětí.

5.4.3 Bezpečnost osob

- Příklad nikdy nepoužívejte, když stojíte na žebříku.
- Při používání přístroje se příliš nepředklánějte. Dbejte vždy na bezpečný postoj a vždy udržujte rovnováhu. Používejte nosný popruh, který je součástí rozsahu dodávky, abyste rozdělili zatížení rovnoměrně po celém těle.
- Nestůjte pod větvemi, které chcete odříznout, abyste zabránili zraněním padajícími větvemi. Dávejte pozor na odskakující větve, abyste zabránili zraněním. Pracujte pod úhlem cca 60°.
- Pamatujte, že může dojít k odskočení přístroje zpětným rázem.
- Sledujte nejenom větve, na kterých pracujete, ale dávejte pozor také na spadlý materiál, abyste zabránili zakopnutí.
- Při přepravě a skladování zakryjte vodící lištu a řetěz krytem.
- Zabraňte neúmyslnému spuštění přístroje.
- Příklad ukládejte mimo dosah dětí. Příklad smí obsluhovat pouze osoby, které jsou seznámeny s návodem k obsluze a přístrojem samotným.
- Když motor běží na volnoběh, zkontrolujte, zda se řezací souprava již neotáčí.
- Zkontrolujte stroj, zda nemá uvolněné upevňovací prvky a poškozené součásti (např. praskliny na řezací soupravě).
- Vnitrostátní předpisy mohou omezit používání vysokého odvětvovače.
- Je nutné každý den před použitím a po každém pádu či nárazu provádět kontrolu, aby se zjistila významná poškození nebo vady.
- Používejte neklouzavou ochranu nohou a přiléhavý oděv.
- Varování! Je-li uživatel unavený, nemocný nebo pod vlivem alkoholu či jiných drog, stroj nikdy nepoužívejte.
- Varování! Nebezpečí zranění třetích osob. Během provozu je nutné je udržovat v bezpečné vzdálenosti od stroje.
- Zajměte stabilní postoj a během provozu udržujte rovnováhu. Používejte nosný popruh, který je součástí dodávky.
- Udržujte stroj, řezací soupravu a chránič řezací soupravy v dobrém provozním stavu.
- Je zapotřebí vkládat dostatečné přestávky a měnit pracovní polohu.

- Odstraňte větve z úseků, kde pracujete. Varování! Buďte opatrní při nebezpečných pracovních polohách a když hrozí nebezpečí zasažení padajícími větvemi nebo větvemi, které se po dopadu na zem vymrští zpět.

5.4.4 Použití a manipulace

- Příklad nikdy nespouštějte dřív, než správně namontujete lištu, řetěz pily a kryt řetězového kola.
- Neřežte dřevo ležící na zemi, resp. nezkoušejte odřezat kořeny vyčnívající ze země. V každém případě zabraňte tomu, aby se řetěz pily zanořil do země, jinak se řetěz pily okamžitě ztupí.
- Pokud byste se nechtěně přístrojem dotkli pevného předmětu, ihned vypněte motor a prohlédněte přístrojek, zda není poškozený.
- Po 30 minutách práce si udělejte přestávku alespoň jednu hodinu. Pravidelně střídejte pracovní polohu.
- Pokud je výškový odvětvovač zastavený z důvodu provádění údržby, inspekce nebo skladování, vypněte motor, vytáhněte konektor zapalovací svíčky ze zapalovací svíčky a ujistěte se, že došlo k zastavení všech rotujících dílů. Před prováděním kontroly, nastavení atd. nechte stroj vychladnout.
- Provádějte pečlivou údržbu přístroje. Kontrolujte, zda pohyblivé díly fungují bezvadně a nejdou seivřené, zda nejsou prasklé nebo tak poškozené, že je omezena funkčnost elektrického nástroje. Poškozené díly nechte před používáním nástroje opravit. Příčinou mnoha nehod jsou špatně udržované přístrojek.
- Udržujte řezné nástroje ostré a čisté. Pečlivě udržované řezné nástroje s ostrými břity se méně přičív a lze je snadněji vést.
- Údržbu přístroje svěřte kvalifikovanému personálu. Používejte pouze originální náhradní díly doporučené výrobcem. Jiné, výrobcem nedoporučené řezné nástroje, mohou přístrojek poškodit nebo způsobit zranění. Doporučené řezné nástroje:
Vodící lišta typ AL10-39-507P/Kangxin
Řetěz pily typ 3/8.050-39/Kangxin

5.4.4.1 Preventivní opatření proti zpětnému rázu

⚠ Pozor na zpětný ráz!

- Dávejte při práci pozor na zpětný ráz přístroje. Hrozí nebezpečí zranění. Zamezte zpětným rázům opatrností a správnou technikou řezání. Dotyk hrotu lišty může v mnohých případech vést k neočekávané, dozadu směřované reakci, při které se může vodící lišta vymrští nahoru a ve směru obsluhy.



Předcházejte řezání označenou částí lišty, abyste zabránili zpětnému rázu.

Zpětný ráz může nastat, pokud se špičky vodící lišty dotkne předmětu nebo pokud se ohne dřevo a řetěz pily se pevně sevře v řezu.

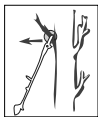

Při sevření řetězu pily na horní hraně vodící lišty může lišta silně zpětně udeřit ve směru obsluhující osoby. Každá z těchto reakcí může vést k tomu, že ztratíte kontrolu nad pilou a možná se těžce zraníte.

Nikdy se nespolehejte pouze na bezpečnostní zařízení zabudovaná na řetězové pile.

Jako uživatel řetězové pily učiňte různá opatření, abyste mohli pracovat bez nehod a zranění.

Zpětný ráz je důsledkem chybného nebo nesprávného používání.

Tomu lze zabránit vhodnými preventivními opatřeními, popsanými dále:

- **Pilu držte pevně oběma rukama, přičemž palce a prsty obemykají rukojeti řetězové pily. Tělo a paže uveďte do takové polohy, ve které můžete zachytit síly zpětných rázů.** Pokud byla účinná vhodná opatření, může obsluha síly zpětných rázů zvládnout. Nikdy nepouštějte řetězovou pilu.
- **Zabraňte abnormálnímu držení těla a neřežte nad úroveň ramen.** Tím je zabráněno nezamýšlenému dotyku hrotu lišty a je umožněna lepší kontrola řetězové pily v neočekávaných situacích.
- **Používejte vždy výrobcem předepsané náhradní lišty a řetězy pily.** Nesprávné náhradní lišty a pilové řetězy mohou vést k přetržení řetězu pily a/ nebo ke zpětnému rázu.
- **Držte se pokynů výrobce pro broušení a údržbu řetězu pily.** Příliš nízké hloubkové omezovače zvyšují sklony ke zpětnému rázu.
- **Nikdy neřežte špičkou lišty.** Hrozí nebezpečí zpětného rázu.
- Hrozí nebezpečí zpětného rázu.
- Postarejte se o to, aby na zemi neležely žádné předměty, o které byste mohli klopýtnout.
- Odstraňte větve z úseků, kde pracujete.
- **Varování! Buďte opatrní s nebezpečnými pracovními polohami.**

5.5 Zbytková rizika

I při správném používání a dodržování všech bezpečnostních předpisů mohou ještě existovat zbytková rizika.

- Řezná zranění
- Poškození sluchu
- Delší zdržování se v bezprostřední blízkosti běžícího přístroje může vést k poškozením sluchu. Noste ochranu sluchu!
- Pokud se zařízení používá delší dobu nebo není řádně ovládáno nebo udržováno, může dojít k poškození zdraví způsobenému vibracemi rukou a paží.

- Systémy tlumení vibrací nejsou zaručenou ochranou proti nemoci bílých prstů nebo syndromu karpálního tunelu. Proto je při pravidelném trvalém používání přístroje třeba důkladně sledovat stav prstů a zápěstí. Vyskytnou-li se příznaky výše uvedených nemocí, ihned vyhledejte lékaře. Pro snížení rizika „nemoci bílých prstů“ udržujte své ruce během práce v teple a dělejte v pravidelných intervalech přestávky.
- I přes dodržování návodu k obsluze mohou existovat i zbytková rizika, která nejsou zjevná.
- Přístroj při zablokování řetězu pily ihned vypněte a vytáhněte konektor zapalovací svíčky. Poté odstraňte vzpříčený předmět.

6. Technické údaje

Pohon

Zdvihový objem	52 cm ³
Výkon motoru	1,4 kW
Volnoběžné otáčky	3200± 300 min ⁻¹
Objem palivové nádrže	1200 cm ³
Typ motoru	Dvoutaktní motor, vzduchem chlazený
Hmotnost jednotky motoru	4,0 kg
Hmotnost jednotky motoru se strunovou sekačkou	7,3 kg
Hmotnost jednotky motoru s motorovou kosou	7,3 kg
Hmotnost jednotky motoru s výškovým odvětvovačem	7,5 kg
Hmotnost jednotky motoru s nůžkami na živý plot	7,9 kg

Data stříhání zastřihovače trávy

Řezný průměr	420 mm
Tloušťka struny	2 x 2,5 mm
Délka struny	4 m
Otáčky strunové sekačky max.	6600 min ⁻¹
Maximální otáčky motoru se strunovou sekačkou n _{max}	9000 min ⁻¹

Údaje sekání motorové kosy

Řezný průměr	255 mm
Tloušťka řezného listu	1,4 mm
Průměr upínacího otvoru	25,4 mm
Počet zubů	3
Otáčky motorové kosy max.	10000 min ⁻¹

Data stříhání nůzkami na živý plot

Řezný průměr	24 mm
Úhlové přestavení lišty	+ 90° / 0° / -75° (165°)
Délka řezu	390 mm
Maximální otáčky motoru s nůzkami na živý plot n_{max}	10000 min ⁻¹

Údaje řezání výškového odvětvovače

Délka vodící lišty	300 mm
Délka řezu	260 mm
Typ vodící lišty	AL10-39-507P / Kangxin
Rozteč řetězu pily	3/8"
Typ řetězu pily	3/8.050-39 / Kangxin
Tloušťka hnacích článků	1,27 mm
Objem olejové nádrže	140 cm ³
Maximální otáčky motoru s výškovým odvětvovačem n_{max}	9300 min ⁻¹

Technické změny vyhrazeny!

Hluk

Informace o hlučnosti podle ISO 22868;
EN ISO 3744:1995:

	Strunová sekačka	Motorová kosa	Nůžky na živý plot	Výškový odvětvovač
Hladina akustického tlaku L_{pA}	97,6 dB	97,6 dB	96,3 dB	96,2 dB
Kolísavost K_{pA}	3 dB	3 dB	3 dB	3 dB
Hladina akustického výkonu L_{WA}	113,9 dB	114 dB	109,9 dB	109,6 dB
Kolísavost K_{WA}	3 dB	3 dB	3 dB	3 dB

Používejte ochranu sluchu.

Působení hluku může vést ke ztrátě sluchu.

Vibrace:

Hodnota vibrací podle ISO 22867:

Strunová sekačka: A_{nv} = vpředu 5,83 m/s²; vzadu 8,14 m/s²

Motorová kosa: A_{nv} = vpředu 5,81 m/s²; vzadu 8,16 m/s²

Nůžky na živý plot: A_{nv} = vpředu 5,83 m/s²; vzadu 8,14 m/s²

Výškový odvětvovač: A_{nv} = vpředu 5,84 m/s²; vzadu 8,16 m/s²

Nepřesnost měření K_{pA} = 1,5 m/s²

Omezte hlučnost a vibrace na minimum!

- Používejte pouze bezvadné přístroje.
- Pravidelně provádějte údržbu a čištění přístroje.
- Přizpůsobte svůj styl práce přístroji.
- Příkladně nechte přístroj přezkoušet.
- Příkladně nechte přístroj přezkoušet.
- Příkladně vypněte, když se nepoužívá.
- Používejte rukavice.

Varování!

V případě delší práce může v důsledku vibrací v ruce dojít k poruše prokrvení rukou (syndrom bílých prstů).

Syndrom bílých prstů je vaskulární onemocnění, při němž se křečovitě stahují malé krevní cévy v prstech rukou a nohou. Dotčené oblasti již nejsou dostatečně zásobovány krví, a proto vypadají velmi bledě. Časté používání vibrujících přístrojů může u osob s narušením krevního oběhu (např. kuřáci, diabetici) způsobit poškození nervů.

Pokud zaznamenáte neobvyklé negativní účinky, okamžitě ukončete práci a poradte se s lékařem.

Dodržujte následující pokyny pro snížení rizik:

- Tělo a zvláště ruce udržujte v chladném počasí teplé.
- Provádějte pravidelné přestávky a pohybujte rukama, abyste podpořili krevní oběh.
- Pravidelnou údržbou a pevnými díly na přístroji zajistíte co možná nejnižší vibrace stroje.

7. Před uvedením do provozu

- Otevřete balení a opatrně vyjměte přístroj.
- Odstraňte balicí materiál a obalové a přepravní pojistky (pokud je jimi výrobek opatřen).
- Zkontrolujte, zda je rozsah dodávky úplný.
- Zkontrolujte přístroj a díly příslušenství, zda se při přepravě nepoškodily.
- Uchovejte obal dle možností až do uplynutí záruční doby.

⚠ NEBEZPEČÍ

Přístroj a balicí materiály nejsou hračka! S plastovými sáčky, fóliemi a drobnými díly si nesmějí hrát děti! Hrozí nebezpečí spolknutí těchto věcí a udušení!

Před každým uvedením přístroje do provozu zkontrolujte:

- Těsnost palivového systému.
- Bezvadný stav a úplnost ochranných zařízení a řezacího ústrojí.
- Pevné utažení veškerých šroubových spojů.
- Lehkost chodu všech pohyblivých dílů.

Palivo a olej

- Doporučené pohonné hmoty.
 - Používejte pouze směs bezolovnatého benzínu a speciálního motorového oleje pro dvoutaktní motory. Směs pohonné hmoty namíchejte podle tabulky mísení pohonných hmot.
 - Nepoužívejte palivo E10.

Pozor:

Nepoužívejte žádnou palivovou směs, která byla uskladněna déle než 90 dnů.

Pozor:

Nepoužívejte olej pro dvoutaktní motory, u kterého se doporučuje směšovací poměr 100:1. Na poškození motoru, ke kterému dojde v důsledku nedostatečného mazání, se nevztahuje záruka na motor výrobce.

Pozor:

K přepravě a skladování paliva používejte pouze k tomu určené a schválené nádoby. Nalijte vždy správné množství benzínu a oleje pro dvoutaktní motory do přiložené lahve na míchání oleje a benzínu (29). Následně nádobu dobře protřepejte.

Nikdy nepoužívejte olej pro čtyřtaktní motory nebo dvoutaktní motory chlazené vodou. Tak může dojít ke znečištění zapalovacích svíček, zablokování odvětrávacího dílu nebo ke slepení pístního kroužku. Směsi pohonné hmoty, které nebyly používány déle než měsíc nebo déle, mohou ucpat karburátor nebo narušit provoz motoru. Nepotřebnou pohonnou hmotu nalijte do vzduchotěsné nádoby a uchovávejte ji v tmavé, chladné místnosti.

Tabulka mísení pohonné hmoty

Postup mísení: 40 dílů benzínu na 1 díl oleje

Příklad:

1 l benzínu: 0,025 l oleje pro dvoutaktní motory

5 l benzínu: 0,125 l oleje pro dvoutaktní motory

Varování! Dávejte pozor na výfukové plyny.

Před čerpáním pohonných hmot motor vždy vypněte. Nikdy nenalévejte benzín do přístroje, když motor běží nebo je ještě horký. Hrozí nebezpečí požáru!

Tankujte pouze venku nebo v dobře větraných prostorech. Dbejte na to, aby se palivo nedostalo do země (ochrana životního prostředí). Použijte vhodný podklad. Používejte pouze bioolej na řetěz.

8. Montáž

Při smontování tohoto stroje se řiďte uvedenými montážními instrukcemi.

8.1 Montáž přední rukojeti (10) (obr. 2)

Upozornění:

Přední rukojeť (10) lze namontovat do dvou různých poloh. Za tímto účelem vyberte jeden ze dvou otvorů pro umístění (33) na stopku hnací jednotky motoru (1).

Namontujte přední rukojeť (10) na stopku hnací jednotky motoru (1):

- Nasaďte pryžový kroužek (34) na stopku hnací jednotky motoru (1).
- Dbejte na to, aby vybrání pryžového kroužku (34) lícovale s jedním z požadovaných otvorů polohy (33).
- Nasaďte ochranný třmen (35) na pryžový kroužek (34). Zaveďte čep do požadovaného otvoru polohy (33). Dbejte na to, aby ochranný třmen (35) směřoval doleva (k uživateli).
- Nasaďte přední rukojeť (10) na ochranný třmen (35) a přišroubujte ji šrouby s vnitřním šestihranem (36). K tomu použijte inbusový klíč vel. 4 (31).

8.2 Montáž motorové kosa / strunové sekačky (13)

Pozor!

Pokud je motorová kosa / strunová sekačka (13) namontovaná na hnací jednotce motoru (1), vytáhněte vždy před kontrolou a nastavováním konektor zapalovací svíčky (6).

8.2.1 Namontujte ochranný štít motorové kosa / strunové sekačky (14) (obr. 3)

- Nasaďte ochranný štít (14) na předmontované šrouby (37) na motorové kose / strunové sekačce (13).
- Předmontované šrouby (37) dotáhněte.
- K montáži ochranného štítu (14) použijte inbusový klíč vel. 5 (32).

⚠ Varování!

Motorovou kosa / strunovou sekačku (13) nikdy nepoužívejte bez nainstalovaného ochranného štítu (14)!

8.2.2 Montáž / demontáž motorové kosa (obr. 4, 5)

Nástavec motorová kosa / strunová sekačka (13) lze použít s řezacím nožem (15) jako motorovou kosa.

- Demontujte matici (42), kryt (41) a vnější přírubu (40) ze závitového trnu (39).
- Vnitřní příruba (38) zůstane na závitovém trnu (39).
- Přiložte řezací nůž (15) na vnitřní přírubu (38). Dbejte na to, aby se směr otáčení řezacího nože (15) shodoval se směrem šipky na ochranném štítu (14).
- Poté nasuňte vnější přírubu (40) a kryt (41) na závitový trn (39).
- Upevněte řezací nůž (15) pomocí matice (42).
- Utáhněte matici (42) klíčem na zapalovací svíčky (30). Vnitřní přírubu (38) si za tímto účelem přidržte pomocí inbusového klíče vel. 5 (32) (viz obr. 5)

- Demontáž řezacího nože (15) se provádí v opačném pořadí.

⚠ Varování!

Před použitím se ujistěte, že je motorová kosa správně namontovaná!

8.2.3 Montáž / demontáž strunové sekačky (obr. 4, 6, 7)

Nástavec motorová kosa / strunová sekačka (13) lze použít s cívkou struny (16) jako strunovou sekačku.

- Demontujte matici (42), kryt (41) a vnější přírubu (40) ze závitového trnu (39). **Pozor, levotočivý závit!**
- Matice (42), kryt (41) a vnější příruba (40) nejsou pro montáž cívky struny (16) zapotřebí.
- Vnitřní přírubu (38) přidržte pomocí inbusového klíče vel. 4 (31) (viz obr. 6)
- Otáčejte cívkou struny (16) na závitovém trnu (39) proti směru pohybu hodinových ručiček a cívkou struny (16) tak rukou upevněte na závitový trn (39).
- Demontáž cívky struny (16) se provádí v opačném pořadí.

Dbejte na to, aby se směr otáčení cívky struny (16) shodoval se směrem šipky na ochranném štítu (14).

8.3 Montáž nůžek na živý plot (17)

Nůžky na živý plot (17) jsou již kompletně smontované.

Pozor!

Pokud jsou nůžky na živý plot (17) namontované na hnací jednotce motoru (1), vytáhněte vždy před kontrolou a nastavováním konektor zapalovací svíčky (6).

8.4 Montáž výškového odvětvovače (21)

Pozor!

Pokud je výškový odvětvovač (21) namontovaný na hnací jednotce motoru (1), vytáhněte vždy před kontrolou a nastavováním konektor zapalovací svíčky (6).

8.4.1 Montáž lišty (26) a řetězu pily (25) (obr. 8, 9, 10)

- Odstraňte kryt řetězového kola (43) povolením upevňovací matice lišty (24).
- Otáčejte šroubem napínání řetězu (45) opatrně vlevo až na doraz. Usnadněte si vložení lišty (26).
- Řetěz pily (25) se vkládá do obíhající drážky lišty (26).
- Vložte lištu (26) s vloženým řetězem pily (25) do držáku výškového odvětvovače (21). (Obr. 9)
- Dbejte na orientaci zubů řetězu (obr. 9).
- Veďte řetěz pily (25) okolo řetězového kola (44). Dbejte při tom na to, aby zuby řetězu pily (25) spolehlivě zapadly do řetězového kola (44).

- Vložte lištu (26), jak ukazuje obrázek 9, do uložení na převodovce. Lištu (26) je třeba zavěsit do upínacích čepů řetězu (45a).
- Namontujte kryt řetězového kola (43) a upevňovací matice lišty (24).

Pozor!

Upevňovací matice lišty (24) definitivně dotáhněte teprve po nastavení napnutí řetězu (viz oddíl 8.4.2 „Napnutí řetězu pily“).

8.4.2 Napnutí řetězu pily (25) (obr. 10)

- Povolte o několik otáček upevňovací matice lišty (24) pro kryt řetězového kola (43).
- Nastavte napnutí řetězu šroubem napínání řetězu (45). Otáčení doprava zvyšuje napnutí řetězu, otáčení doleva snižuje napnutí řetězu. Řetěz pily (25) je správně napnutý, když jej lze uprostřed lišty (26) nadzvednout o cca 2 mm.
- Znovu dotáhněte upevňovací matice lišty (24) pro kryt řetězového kola (43).
- Pozor! Všechny články řetězu pily (25) musí řádně ležet ve vodící drážce lišty (26).

Pokyny k napínání řetězu pily (25):

Řetěz pily (25) musí být správně napnutý, aby byl zaručen bezpečný provoz. Optimální napnutí poznáte, když lze řetěz pily (25) uprostřed lišty (26) nadzvednout o 2 mm.

Protože se řetěz pily (25) řezáním zahřívá a tím se mění jeho délka, zkontrolujte nejpozději každých 10 min napnutí řetězu a v případě potřeby je regulujte. To platí zvláště pro nové řetězy pily.

Po skončení práci řetěz pily (25) povolte, protože při vychladnutí se zkrátí. Tím zabráníte poškození řetězu pily (25).

8.4.3 Plnění automatického mazání řetězu pily (obr. 10)

Doporučuje se používat běžně dostupný bioolej na řetěz pily.

- Odstraňte víko olejové nádrže (46) z olejové nádrže (23).
- Naplňte olejovou nádrž (23) olejem na řetěz pily až po označení MAX.
- Zavřete víko olejové nádrže (46).

Pozor! Olej je velmi snadno vznětlivý. Vyvarujte se kouření, otevřeného ohně nebo odlétávajících jisker v blízkosti oleje.

9. Před uvedením do provozu

⚠ Pozor!

Před uvedením do provozu výrobek bezpodmínečně kompletně smontujte!

Hnací jednotku motoru (1) nikdy neprovozujte bez motorové kosy / strunové sekačky (13), nůžek na živý plot (17) nebo výškového odvětvovače (21).

9.1 Montáž motorové kosa / strunové sekačky (13), nůžek na živý plot (17) nebo výškového odvětvovače (21) (dále řezací zařízení) na hnací jednotku motoru (1) (obr. 11)

- Odstraňte ochranný kryt ze stopky řezacího zařízení.
- Zatáhněte za odjišťovací čep (11) a zasuňte stopku řezacího zařízení do pouzdra hnací jednotky motoru (1).
- Mírně otáčejte stopkou, dokud odjišťovací čep (11) nezapadne.
- Nyní uzavírací šroub (12) dotáhněte.

Demontáž řezacího zařízení probíhá v opačném pořadí.

9.2 Namontujte nosný popruh (28) (obr. 12-14)

Multifunkční přístroj 4 v 1 se musí používat s nosným popruhem (28).

- Nasadte nosný popruh (28) (viz obr. 13 a 14).
- Nastavte délku popruhu tak, aby se karabina (a) nacházela cca dlaň pod pravým bokem.
- Multifunkční přístroj 4 v 1 můžete na nosný popruh (28) upevnit v různých polohách, v závislosti na přídatném agregátu a stavu naplnění palivové nádrže (8).
- Multifunkční přístroj 4 v 1 pomocí karabiny (a) zavěste ve vhodné poloze do nosného oka (2).
- Nechte multifunkční přístroj 4 v 1 dokývat.

Pozor!

- Řezný nástroj motorové kosa / strunové sekačky (13) se v normální pracovní poloze nesmí dotýkat země.
- Při použití nůžek na živý plot (17) nebo výškového odvětvovače (21) by se multifunkční přístroj 4 v 1 měl dokývat vodorovně.
- Multifunkční přístroj 4 v 1 nespouštějte zavěšený na nosném popruhu! Přístroj zavěste pomocí karabiny (a) do nosného oka (2) nosného popruhu (28) až s běžícím motorem.

Bezpečnostní třmen na nosném popruhu

- **POZOR!** V případě nouze lze zatáhnout za bezpečnostní třmen (b) na nosném popruhu (28). Stroj se pak ihned uvolní z nosného popruhu (28) a spadne na zem.

9.3 Naplnění paliva

⚠ Nebezpečí zranění! Benzín je výbušný!

Vypněte motor a nechte jej vychladnout!

Noste ochranné rukavice!

Vyhýbejte se kontaktu paliva s pokožkou a očima!

Bezpodmínečně respektujte oddíl „Bezpečnostní pokyny“.

- Tankujte zařízení pouze venku nebo v dostatečně větraných prostorách.
- Očistěte okolí uzávěru palivové nádrže (8). Nečistoty v nádrži způsobují provozní poruchy.

- Před naplněním nádrže ještě jednou zatřepejte s nádobou palivové směsi.
- Uzávěr palivové nádrže (8) opatrně otevřete, aby mohl uniknout příp. přítomný přetlak.
- Opatrně naplňte palivovou směs až k dolní hraně plnicího hrdla palivové nádrže (8). Použijte trychtýř nebo plnicí pomůcku, abyste zabránili vylití paliva.
- Uzávěr palivové nádrže (8) opět uzavřete. Zajistěte, aby byl uzávěr nádrže těsně uzavřený.
- Očistěte uzávěr nádrže a okolí.
- Zkontrolujte palivovou nádrž (8) palivová potrubí, zda nevykazují netěsnosti.
- Vzdalte se před spuštěním motoru nejméně tři metry od místa tankování.

9.3.1 Vypuštění paliva

Palivovou nádrž (8) vyprazdňujte pouze venku nebo v dobře větraných prostorách. Dbejte na to, aby se palivo nedostalo do země (ochrana životního prostředí). Použijte vhodný podklad.

- Podržte sběrnou nádobu pod palivovou nádrž (8).
- Vyšroubujte uzávěr palivové nádrže (8) a odstraňte jej.
- Úplně vypusťte směs benzínu a oleje.
- Uzávěr nádrže znovu rukou zašroubujte.

10. Provoz

Hnací jednotku motoru (1) nikdy neprovozujte bez motorové kosa / strunové sekačky (13), nůžek na živý plot (17) nebo výškového odvětvovače (21).

10.1 Spuštění přístroje

Přístroj nespouštějte dřív, než ho kompletně smontujete.

⚠ Nebezpečí zranění!

Multifunkční přístroj 4 v 1 spouštějte pouze pokud je připojené řezací zařízení! Odstraňte příslušnou ochranu pro přepravu a přístroj zkontrolujte, zda je v dobrém provozním stavu.

Nikdy nepoužívejte poškozené, nesprávně nastavené nebo udržované, resp. nekompletní a nespolehlivě namontované řezací zařízení.

Před použitím zkontrolujte!



Zkontrolujte, zda je přístroj v bezpečném stavu:

- Zkontrolujte případné netěsnosti přístroje.
- Zkontrolujte viditelné poškození přístroje.
- Zkontrolujte, zda jsou všechny díly přístroje bezpečně namontovány.
- Zkontrolujte, zda jsou všechna bezpečnostní zařízení v dobrém stavu a funkční.

10.1.1 Spuštění (obr. 1, 15)

Jakmile je přístroj řádně smontovaný, spusťte motor následovně:

Spuštění při studeném motoru:

1. Zatáhněte spínač pro zapnutí/vypnutí (3) dozadu do polohy Zap.
2. Nastavte páčku sytiče (47) do polohy .
3. Zapumpujte sedmkrát palivovým čerpadlem (48).
4. Zatáhněte za úchop startovacího lanka (7) pro nastartování motoru 3krát až 5krát.
POZOR! Na hnací jednotku motoru (1) nikdy nepokládejte nohu, ani na ni neklekejte.
5. Když motor běží, krátce vyčkejte a poté dejte plynovou páčkou (9) plný plyn. Nastavte páku sytiče (47) do polohy .
6. Pro spuštění řezacího zařízení stlačte dlaní spínací západku (4) a prsty plynovou páčku (9). Čím dále plynovou páčku (9) stlačíte, tím vyšší budou otáčky motoru. Při uvolnění plynové páčky (9) přejde motor znovu na volnoběh a řezný nástroj se zastaví. Řezný nástroj se při volnoběhu nesmí otáčet ani pohybovat!
7. Vyskytnou-li se problémy, přepněte spínač pro zapnutí/vypnutí (3) ihned na „STOP“, aby se motor zastavil.
Pozor! Řezací zařízení se může ještě několik sekund dále točit.

Spuštění při zahřátém motoru

1. Pro spuštění při zahřátém motoru můžete páčku sytiče nechat v poloze „Teplý start a práce“ .
2. Zatáhněte za úchop startovacího lanka (7) pro nastartování motoru 3krát až 5krát.
POZOR! Na hnací jednotku motoru (1) nikdy nepokládejte nohu, ani na ni neklekejte.

Upozornění:

Pokud motor ani po několika pokusech nenaskočí, přečtěte si oddíl „Nápověda při poruchách“.

Upozornění:

Za startovací tažné lanko tahejte vždy přímo. Pokud za ně budete tahat v úhlu, dojde ke tření u oka. V důsledku tohoto tření se šňůra odírá a rychleji opotřebovává. Když se lanko opět navíjí, vždy držte rukojeť startéru.
Nikdy nenechte šňůru prudce zaskočit zpátky z plně vytaženého stavu.

Upozornění:

Nestartujte motor ve vysoké trávě.
Motor nespouštějte, pokud je přístroj zavěšený v nosném popruhu (28).

⚠ Pozor

V případě nouze lze zatáhnout za bezpečnostní třmen (b) na nosném popruhu (28). Stroj se pak ihned uvolní z nosného popruhu (28) a spadne na zem.

⚠ Pozor:

Při této technice práce postupujte se zvláštní opatrností. Čím větší je vzdálenost řezného nástroje od země, tím větší je riziko vymrštění řezaného materiálu a cizích předmětů stranou.

10.1.2 Vypnutí motoru

1. Posuňte spínač pro zapnutí/vypnutí (3) do vypnuté polohy „STOP“.
2. Než dáte přístroj z rukou, počkejte, až se motor zastaví.

11. Pracovní pokyny

POZOR:

Motorovou kosu / strunovou sekačku držte v zásadě jen izolované plochy úchopu, protože řezací zařízení se může dostat do kontaktu se skrytým vedením elektrického proudu. Kontakt řezacího zařízení s vedením pod napětím může také přivést napětí do kovových součástí přístroje a způsobit zásah elektrickým proudem. Vždy dbejte na stabilní postoj a vzpřímené držení těla při práci.

11.1 Práce s motorovou kosou / strunovou sekačkou (13)

Při práci s motorovou kosou / strunovou sekačkou (13) musí být namontovaný ochranný štít motorové kosy / strunové sekačky (14) pro provoz nože resp. struny, aby se zabránilo odmrštění předmětů.
Břit ochranného štítu motorové kosy / strunové sekačky (14a) v ochranném štítu motorové kosy / strunové sekačky (14) automaticky odřízne strunu na optimální délku. (Obr. 7)

11.1.1 Sečení motorovou kosou (13)

- Když pracujete s motorovou kosou (13) poprvé, seznáme se nejprve s obsluhou a vedením při vypnutém přístroji.
- Motorová kosa (13) je koncipována tak, aby ji obsluha vedla výhradně jen po pravé straně těla.
- Motorovou kosu (13) držte vždy oběma rukama za zadní rukojeť (5) a přední rukojeť (10).
- Pravou rukou držte zadní rukojeť (5) a levou přední rukojeť (10).
- Pamatujte vždy na to, že řezný nástroj se poté, co pustíte plynovou páčku (9), ještě krátkou dobu otáčí.
- Dávejte vždy pozor na bezvadný volnoběh motoru, aby se řezný nástroj při puštění plynové páčky (9) již neotáčel.
- Pracujte vždy s vysokými otáčkami, abyste dosahovali nejlepšího výsledku sečení.
- Přístroj vedte rovnoměrným obloukovým pohybem zleva doprava a opět zpátky. Posekejte následující pás. (Obr. 16)
- Pozor: Než začnete sekat následující pás, vždy nejprve přiveďte přístroj zpět do výchozí polohy.

- Narazíte-li při práci na kámen nebo jinou překážku, zastavte motor a vytáhněte konektor zapalovací svíčky (6). Pak zkontrolujte motorovou kosu (13), zda není poškozená.
- Pozor: Při práci ve složitém terénu a na svazích buďte vždy zvláště opatrní. Je-li tráva vysoká sečte postupně, abyste přístroj nepřetěžovali. Nejprve posekejte horní konce a poté postupně pokračujte.
- Vždy používejte ochranné brýle a ochranu sluchu a při mýcení ochrannou helmu.
- Při použití kovových řezných nástrojů hrozí principiálně nebezpečí zpětného rázu, když nástroj narazí na pevnou překážku (kameny, stromy, větve atd.). Přístroj je pak vymrštěn proti směru otáčení.
- U divokého porostu a křoví „zanožujte“ motorovou kosu (13) shora. Tím se posekaný materiál odpojí.
- Pozor! Řezací nůž (15) má doběh! Řezací nůž (15) nebrzděte rukou.
- Řezací nůž (15) / řezací jednotku motorové kosy (13) mějte vždy daleko od nohou.

POZOR:

Při této technice práce postupujte se zvláštní opatrností. Čím větší je vzdálenost řezného nástroje od země, tím větší je riziko vymrštění řezaného materiálu a cizích předmětů stranou.

11.1.2 Sečení strunovou sekačkou

- Cívku struny (16) používejte, abyste dosáhli čistého sečení i na nerovných okrajích, u plotových kůlů a stromů.
- Žací strunu opatrně navedte k překážce a koncem struny posekejte její okolí. Při kontaktu žací struny s kameny, stromy a zdmi se struna předčasně roztrhne nebo přetrhne.
- Plastovou strunu nikdy nenahrazujte kovovým drátem – nebezpečí zranění!

11.1.2.1 Automatika žací struny (obr. 17)

- Strunová sekačka se dodává s plnou cívku struny (16).
- Struna se během práce opotřebovává.
- Pro doplnění nové struny přitiskněte spouštěč (16a) na cívce struny (16) při běžícím motoru silně k zemi.
- Struna se automaticky uvolní odstředivou silou. Břit ochranného štítu (14a) zkrátí strunu na správnou délku.

11.2 Práce s nůžkami na živý plot (17)

- Nůžky na živý plot jsou vhodné ke stříhání živých plotů, keřů a křoví.
- Nůžky na živý plot držte oběma rukama v bezpečné vzdálenosti od těla.
- Maximální průměr řezu závisí na druhu dřeva, stáří, obsahu vlhkosti a tvrdosti dřeva.
- Velmi silné větve proto před řezáním živého plotu zkraťte nůžkami na větve na odpovídající délku.

- Nůžky na živý plot lze díky jejich oboustrannému noži vést dopředu i zpátky nebo kývavým pohybem ze jedné strany na druhou.
- Nejprve stříhejte boky živého plotu a teprve pak horní okraj.
- Živý plot stříhejte zdola nahoru.
- Živý plot stříhejte do lichoběžníkového tvaru. Zabrání to řídnutí spodních partií živého plotu kvůli nedostatku světla.
- Pokud chcete horní hranu živého plotu přistříhnout rovnoměrně, napněte si vodící šňůru přes celou délku živého plotu.
- Když je zapotřebí odříznout velké množství materiálu, provádějte řezání v několika záběrech.
- Z živého plotu bezpodmínečně odstraňte cizí tělesa (např. drát), protože by mohla poškodit nože nůžek na živý plot.
- **Pozor!** Nože mají doběh! Nože nebrzděte rukou.

Správný okamžik pro stříhání:

- Listnaté živé ploty: červen a říjen
- Jehličnaté živé ploty: duben a srpen
- Rychle rostoucí živé ploty: od května cca každých 6 týdnů

Dávejte pozor na ptáky hnízdící v živých plotech. V takovém případě stříhání živého plotu odložte nebo tento úsek nestříhejte.

11.2.1 Přestavení úhlu

Nůžky na živý plot (17) lze otočením nožové hlavy v úhlu od +90° do -75° přizpůsobit pracovním podmínkám. (Obr. 19 a 20).

- **Pozor!** Přestavujte pouze při vypnutém motoru!
- Stlačte obě odblokovací páčky a přestavte nožovou hlavu do požadované polohy. (Obr. 19 a 20)
- K tomu použijte seřizovací páčku (18).
- Obě odblokovací páčky pusťte, aby zaklaply do ozubení.
- Před uvedením do provozu zkontrolujte, že jsou odblokovací páčky správně zaaretované.

Pozor!

Nožová hlava s řezací jednotkou (19) nesmí být natočená zcela dozadu rovnoběžně s ramenem nůžek na živý plot (17)! S takovým nastavením v žádném případě nepracujte! Tato poloha slouží jako přepravní poloha.

Naolejujte nože a úhlové přestavení před každým zahájením práce ekologickým mazacím olejem. Nože pravidelně olejujte i během práce.

Pozor!

Olejujte pouze při vypnutém motoru!

Pozor!

Chybné používání a zneužití může způsobit poškození nůžek na živý plot a vážná zranění odlétávajícími díly.

K zamezení nebezpečí nehody způsobené nůžkami na živý plot se řiďte následujícími body:

- Nikdy nestříhejte keře nebo dřeviny o průměru větším než 2 cm.
- Vyvarujte se kontaktu s kovovými tělesy, kameny atd.
- Nůžky na živý plot pravidelně kontrolujte, zda nejsou poškozené. Poškozené nůžky na živý plot nikdy dále nepoužívejte.
- Při zjevném ztupení nůžek na živý plot musí být nastřeny v souladu s předpisy kvalifikovaným odborníkem. Při zjevné nevyváženosti je nutné nůžky na živý plot vyměnit.

11.3 Práce s výškovým odvětvovačem (21)

11.3.1 Automatické mazání řetězu pily – přesné nastavení (obr. 10).

Naplňte olejovou nádrž (23) (viz 8.4.3)!

Množství oleje můžete snížit nebo zvýšit regulačním šroubem.

- Po směru hodinových ručiček - množství oleje se redukuje (-)
- Proti směru hodinových ručiček - množství oleje se zvyšuje (+)

11.3.2 Kontrola automatického mazání řetězu pily

- Neustále se ujišťujte o tom, zda automatický olejový systém správně funguje.
- Dbejte na to, aby olejová nádrž (23) byla neustále plná.
- Během řezání musí být lišta (26) a řetěz pily (25) vždy dostatečně naolejovaný, aby se snížilo tření o lištu (26).
- Lišta (26) a řetěz pily (25) nesmí být nikdy bez oleje. Pokud používáte pilu suchou nebo velmi málo naolejovanou, sníží se její řezný výkon, zkrátí se životnost lišty (26), řetěz pily (25) se rychle otupí a lišta (26) se kvůli přehřívání velmi silně opotřebuje. Nedostatečné množství oleje se pozná tak, že vzniká kouř a lišta (26) nebo řetěz pily (25) získá jiné zbarvení.
- Pro kontrolu mazání řetězu pily přidržte výškový odvětvovač s řetězem pily (25) nad listem papíru a na několik sekund dejte plný plyn.
- Na papíru je možné zkontrolovat aktuální nastavené množství oleje. Z řetězu pily (25) musí neustále odstříkovat malé množství oleje. Po pár sekundách musí být viditelná malá olejová skvrnka.

11.3.3 Preventivní opatření při řezání

Nikdy nestůjte přímo pod větví, kterou chcete odříznout!

Riziko, že na vás větev nečekaně spadne, je velmi vysoké. Obecně se doporučuje používat výškový odvětvovač (21) pod úhlem 60° vůči větví.

Při řezání držte přístroj pevně oběma rukama a dbejte na rovnováhu a dobrý postoj.

- Nikdy nezkoušejte obsluhovat nástroj jednou rukou. Ztráta kontroly nad nástrojem může vést k vážným nebo smrtelným zraněním. Nikdy nepracujte ve stoje na žebříku, na větví stromu nebo na jiných nestabilních podkladech.
- Silné větve neřezejte jedním řezem, ale vždy v několika krocích.
- Pro řezání přiložte řetěz pily (25) k větví.
- Přístroj veďte jemným tlakem, ale nepřetěžujte motor.

Před řezáním odstraňte z pracovní oblasti překážející větve a podrost. Poté si vytvořte prostor pro ústup, daleko od místa, kam mohou spadnout řezané větve, a odstraňte zde všechny překážky. Pracovní oblast udržujte volnou, odříznuté větve ihned odstraňte. Na místě mějte v patrnosti směr větru a potenciální směr pádu větví. Buďte připravení, že spadlé větve se mohou odrazit. Všechny ostatní nástroje a přístroje umístěte v bezpečné vzdálenosti od řezaných větví, nikoliv však v oblasti možné zpětného rázu.

Vždy sledujte stav stromu.

Poohlédněte se po hnilobě a tlení v kořenech a větvích. Pokud jsou uvnitř shnilé, mohou se při řezání nečekaně odlomit a spadnout. Udržujte si výhled na nalomené a mrtvé větve, které by se mohly následkem otřesů uvolnit a spadnout na vás.

Než začnete u velmi tlustých nebo těžkých větví pracovat shora dolů, proveďte nejprve malé nařiznutí pod větví, abyste zabránili odlomení.

Základní technika řezání

Těžké větve se při odřezávání snadno odlomí a odtrhnou dlouhé kusy kůry z kmene, což strom trvale poškozuje. Pomocí následující techniky řezání můžete toto riziko podstatně snížit:

- Nejprve nařizněte větev na spodní straně asi 10 cm od kmene.
- Asi 15 cm od kmene udělejte další řez shora.
- Řezejte, dokud se větev neoddělí. Tak již nehrozí nebezpečí odtržení kůry z kmene.
- Nakonec odstraňte zbývající pahýl čistým řezem shora podél kmene.
- Aby bylo poškození stromu co nejmenší, doporučujeme řez ošetřit štěpařským voskem.

Nebezpečí vyplývající z reaktivních sil

Během používání řetězu pily (25) se vyskytnou reaktivní síly. V takovou chvíli působí síly vyvinuté na dřevo proti obsluze. Vyskytují se, když se řetěz pily (25) dostane do kontaktu s pevným předmětem, jako je například větev nebo uvízne. Tyto síly mohou vést ke ztrátě kontroly a zraněním.

Pochopení, jak tyto síly vznikají, vám může pomoci zabránit sekundě úleku ovlivňující reakční dobu a ztrátě kontroly.

Tato pila je navržena tak, aby účinky zpětného rázu nebyly tak patrné jako u běžných řetězových pil.

Navzdory tomu však nástroj pevně držte a zaujměte dobrý postoj, abyste si nad ním v případě nejistoty udrželi kontrolu.

Nejčastějšími účinky jsou:

- Zpětný ráz
- Zpětný náraz
- Zpětný pohyb

Zpětný ráz

Ke zpětnému rázu může dojít, když běžící řetěz pily (25) v horní čtvrtině lišty (26) narazí na pevný objekt nebo uvízne.

Řezná síla řetězu pily (25) působí na pilu rotační silou v opačném směru než se pohybuje řetěz pily. To způsobí pohyb lišty (26) nahoru.

Zabránění zpětnému rázu

Nejlepší ochrana spočívá v zabránění situacím, které vedou ke zpětnému rázu.

- Mějte neustále v patrnosti polohu horní vodící lišty.
- Nedovolte, aby se toto místo někdy dostalo do kontaktu s objektem. Neprovádějte jím řezání. Buďte obzvláště opatrní v blízkosti drátěných plotů a při řezání menších, tvrdších větví, ve kterých může řetěz pily (25) snadno uvíznout.
- Řezejte vždy jenom jednu větev.

Zpětný pohyb

Ke zpětnému pohybu dochází, když se řetěz pily (25) náhle zablokuje na spodní straně lišty, protože uvízne nebo narazí na cizí těleso ve dřevě. Řetěz pily (25) pak pilu táhne dopředu.

Ke zpětnému pohybu dochází často, když řetěz pily (25) neběží při kontaktu se dřevem plnou rychlostí.

Zabránění zpětnému pohybu

Mějte na paměti síly a situace, které mohou způsobit, že se řetěz pily (25) na spodní straně lišty (26) zablokuje. Začínějte řezat vždy až tehdy, když řetěz pily (25) běží plnou rychlostí.

Zpětný náraz

Ke zpětnému nárazu dochází, když se řetěz pily (25) náhle zasekne na horní straně lišty, protože uvízne nebo narazí na cizí těleso ve dřevě. Řetěz pily (25) pak může pilu škuhnutím natlačit proti obsluze. Ke zpětnému nárazu často dochází, když se k řezání používá horní strana lišty.

Zabránění zpětnému nárazu

Mějte na paměti síly a situace, které mohou způsobit, že se řetěz pily (25) na horní straně lišty zablokuje.

Neřezejte více než jednu větev. Při vytahování lišty (26) z řezu ji nenaklánějte na stranu, protože by mohlo dojít k uvíznutí řetězu pily (25).

12. Přeprava (obr. 2/3)

Pokud chcete přístroj přepravovat, vyprázdněte palivovou nádrž (viz 9.3.1). Vyčistěte přístroj pomocí kartáče nebo smetáčku od hrubé nečistoty.

Když řezací zařízení nepoužíváte, při přepravě nebo skladování na ně vždy namontujte ochranné kryty (15a, 20 a 27).

Abyste se zabránilo poškozením a zraněním, je třeba přístroj při přepravě ve vozidlech zajistit proti převrácení a sklouzávání.

13. Údržba

POZOR:

Nesprávná nebo nedostatečná údržba může vést k nehodám nebo poškozením přístroje.

Při všech pracích na a kolem střížného ústrojí vždy noste ochranné rukavice.

Když řezací zařízení nepoužíváte, při přepravě nebo skladování na ně vždy namontujte ochranné kryty (15a, 20 a 27).

Před prováděním údržby nebo čištění vždy vypněte motor a vytáhněte konektor zapalovací svíčky (6).

- Přístroj neostříkujte vodou. To poškozuje motor.
- Čistěte přístroj hadrem, ručním kartáčem atd.
- Pro čištění plastových částí použijte vlhký hadr. Nepoužívejte čisticí prostředky, rozpouštědla nebo špičaté předměty.
- Při používání motorové kosa / strunové sekačky (13) se během práce z technických důvodů navíjí mokrá tráva a plevel na hnací osu pod ochranným štítem (14). Odstraňujte ji, protože jinak se motor kvůli přílišnému tření přehřeje. (Obr. 18)

Před uskladněním přístroj vyčistěte a proveďte údržbu.

13.1 Pravidelné kontroly

Dbejte na to, že následující údaje se vztahují na normální použití.

Za určitých okolností (delší práce přes den, silné znečištění prachem, atd.) se uvedené intervaly odpovídajícím způsobem zkrátí.

Před zahájením práce, po naplnění nádrže, po nárazu nebo pádu:

- Zkontrolujte pevné usazení řezných nástrojů, obecná vizuální kontrola prasklin a poškození.
- Poškozené nebo tupé řezné nástroje ihned vyměňte, i při nepatrných vlasových trhlinách.
- Naostřete řezné nástroje (i podle potřeby).

Týdenní kontrola:

- Mazání převodovky (i podle potřeby).

V případě potřeby:

- Dotáhněte přístupné upevňovací šrouby a matice.

Zabráníte nadměrnému opotřebení a poškození přístroje, pokud dodržujete pokyny uvedené v tomto návodu k obsluze.

13.2 Údržba hnací jednotky motoru (1)

13.2.1 Výměna a čištění zapalovací svíčky (obr. 21)

Nejméně jednou za rok nebo v případě pravidelné špatného startu zkontrolujte vzdálenost elektrod zapalovacích svíčky (49).

Správná vzdálenost mezi kontakty zapalovací svíčky je 0,7 mm.

- Počkejte, až motor zcela vychladne.
- Vytáhněte konektor zapalovací svíčky (6) ze zapalovací svíčky (49).
- Vyšroubujte zapalovací svíčku (49) dodaným klíčem na zapalovací svíčky (30).
- V případě nadměrného opotřebení elektrod nebo při velmi silném znečištění je nutné zapalovací svíčku (49) vyměnit za svíčku stejného typu.
- Silné znečištění zapalovací svíčky (49) může být podmíněno: Příliš mnoho oleje v palivové směsi, špatná kvalita oleje, zastaralá směs benzínu nebo ucpaný vzduchový filtr.
- Rukou zcela vyšroubujte zapalovací svíčku (49) ze závitů. Zabraňte vzpříčení zapalovací svíčky (49).
- Zapalovací svíčku (49) utáhněte dodaným klíčem na zapalovací svíčky (30).
- Při použití momentového klíče je utahovací moment 12-15 Nm.
- Konektor zapalovací svíčky (6) znovu správně připojte na zapalovací svíčku (49).

13.2.2 Čištění vzduchového filtru (obr. 22)

Znečištěné vzduchové filtry snižují výkon motoru omezením přívodu vzduchu do karburátoru. Prach a pyl ucpávají póry vzduchového filtru. Proto je nezbytná pravidelná kontrola.

- Povolte přídržný šroub vzduchového filtru (51).
- Sejměte kryt vzduchového filtru (50).
- Odstraňte pěnovou vložku vzduchového filtru (52).
- Znovu nasadte kryt vzduchového filtru (50), aby se nic nedostalo do vzduchového kanálu.
- Vyčistěte vzduchový filtr vyklepáním nebo vyfoukáním stlačeným vzduchem.
- Vzduchový filtr opět namontujte v opačném pořadí.

Pozor:

Vzduchový filtr nikdy nečistěte benzínem nebo hořlavými čisticími prostředky.

Aby nedošlo ke zkrácení životnosti motoru, je nutné poškozený vzduchový filtr okamžitě vyměnit.

⚠ Varování!

Nikdy nenechte motor běžet, když není v přístroji vložka vzduchového filtru.

13.2.3 Nastavení karburátoru

Jsou-li volnoběžné otáčky příliš vysoké nebo nízké, je třeba nastavit karburátor.

Nastavení karburátoru nechávejte provádět pouze kvalifikovaný odborný personál!

13.3 Údržba motorové kosa / strunové sekačky (13)

13.3.1 Výměna cívky struny / řezné struny (obr. 23-26)

- Demontujte cívku struny (16) z motorové kosa / strunové sekačky (13).
- Silným stiskem západek (54) cívky struny (16) stáhněte kryt cívky (53) (obr. 23).
- Odeberte držák struny (55) se zbytky strun.
- Vezměte nový držák struny a vytáhněte vždy po 10 cm z obou strun.
- Nyní umístěte držák struny (55) na kónickou pružinu a veďte obě struny skrze oka (56) na cívce struny (16).
- Nyní nasadte kryt cívky (53) na novou cívku struny. Otáčejte jí, dokud nebudou vybrání krytu cívky (53) lícovat s oky (56) cívky struny (16).
- Nyní kryt cívky (53) spolu s držákem struny (55) zatlačte tak, aby zapadly do cívky struny (16).
- Když se stroj znovu rozběhne, zkrátí se struna díky břitů (14a) v ochranném štítu (14) na správnou délku.

Alternativně lze vyměnit pouze strunu:

- Demontujte cívku struny (16) z motorové kosa / strunové sekačky (13).
- Silným stiskem západek (54) cívky struny (16) stáhněte kryt cívky (53) (obr. 23).
- Odeberte držák struny (55) se zbytky strun.
- Odstraňte zbytek struny z držáku struny (55).
- Vezměte novou strunu uprostřed a zavěste ji na přídržnou lamelu (57) držáku struny (55) (obr. 25).
- Naviňte novou strunu na držák struny (55), jak je znázorněno na obr. 26. Konce struny musí přesahovat cca 10 cm.
- Nyní umístěte držák struny (55) na kónickou pružinu a veďte obě struny skrze oka (56) na cívce struny (16).
- Nyní nasadte kryt cívky (53) na cívku struny (16). Otáčejte jí, dokud nebudou vybrání krytu cívky (53) lícovat s oky (56) cívky struny (16).
- Teď zamáčkněte kryt cívky (53) spolu s držákem struny (55) do cívky struny (16) tak, aby zacvaknul.
- Když se stroj znovu rozběhne, zkrátí se struna díky břitů (14a) v ochranném štítu (14) na správnou délku.

13.3.2 Broušení břitu (14a) (obr. 7)

Břit (14a) se může časem otupit.

- Pokud zjistíte otupení, povolte šrouby, kterými je břit (14a) připevněn k ochrannému štítu (14).
- Upevněte břit (14a) do svěráku.
- Nabruste čepel břitu (14a) plochým pilníkem a dbejte na to, aby byl zachován úhel řezné hrany.
- Důležité! Namontujte břit (14a) opět do ochranného štítu (14).

Břit (14a) vyměňte nebo nabruste na konci každé sečné sezóny resp. podle potřeby.

13.3.3 Broušení řezacího nože (15)

Při malém ztupení můžete ostří naostřit sami.

- Připevněte řezací nůž (15) do svěráku.
- Nabruste všechny 3 čepele řezacího nože (15) plochým pilníkem a dbejte na to, aby byl zachován úhel řezné hrany. (~25°) Pilujte pouze jedním směrem.
- Nejpozději po pátém naostření řezací nůž (15) vyměňte.

Při silnějším opotřebením nebo vylomením ostří řezací nůž (15) vyměňte.

Nevyvážené řezací nože (15) způsobují silné vibrace motorové kosy. Tím vzniká nebezpečí zranění!

13.3.4 Mazání úhlového převodu motorové kosy / strunové sekačky (13) (obr. 27)

Ošetřete tukem na bázi lithia. Vyšroubujte šroub (58) a vložte tuk, otáčejte stopkou ručně, až tuk začne vytékat.

Pak šroub (58) opět zašroubujte.

Pozor! Doplněte jen málo tuku. V žádném případě nepřepřehovat.

13.4 Údržba nůžek na živý plot (17)

13.4.1 Mazání převodovky nůžek na živý plot (17) (obr. 28)

Mažte převodovku po každých 10 až 20 hodinách provozu.

Ošetřete tukem na bázi lithia. Vyšroubujte šrouby pro údržbu (59) a vložte tuk.

Pak šrouby pro údržbu (59) opět zašroubujte.

Pozor!

Doplněte jen málo tuku. V žádném případě nepřepřehovat.

Naolejujte nůžky na živý plot (17) a úhlové přestavení ekologickým mazacím olejem.

13.4.2 Vizuální kontrola nůžek na živý plot

Zkontrolujte nůžky na živý plot, zda nevykazují zjevné nedostatky jako:

- volná upevnění
- opotřebené nebo poškozené součásti

- ohnuté, prasklé nebo poškozené řezací zařízení
 - zda jsou správně namontované a nedotčené kryty nebo ochranná zařízení.
 - opotřebením, zejména vůle řezacího zařízení.
- Poškozené nebo tupé řezné nástroje ihned vyměňte, a to i při nepatrných poškozeních.

13.5 Údržba výškového odvětvovače (21)

13.5.1 Péče o lištu (26) a výškový odvětvovač (21)

Pokaždé, když brousíte nebo vyměňujete řetěz pily (25), lištu (26) otočte. Zabráníte tak jednostrannému opotřebení lišty (26), zejména hrotu a spodní strany.

Následující součásti výškového odvětvovače (21) pravidelně čistěte:

1 = otvor pro přívod oleje

2 = olejový kanálek

3 = obvodová drážka lišty

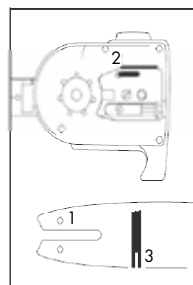

13.5.2 Údržba a ostření řetězu pily (25)

Správně naostřený řetěz pily (25)

Správně naostřený řetěz pily (25) prochází dřevem bez námahy a vyžaduje velmi malý tlak. Nepracujte s tupým a poškozeným řetězem pily (25). Zvyšuje to fyzickou náročnost, zvětšuje otřesy a vede k neuspokojivým výsledkům a vyššímu opotřebením.

- Řetěz pily (25) pravidelně čistěte.
- Zkontrolujte řetěz pily (25), zda nemá prasklé články a poškozené nýty.
- Ostření řetězu pily (25) by měl provádět pouze zkušený uživatel!
- Dodržujte níže uvedené úhly a rozměry. Pokud není řetěz pily (25) správně nabroušen nebo má příliš malý hloubkoměr, hrozí vyšší riziko účinků zpětného rázu a z nich plynoucí zranění! Řetěz pily (25) nelze usadit na vodící lištu (26). Proto je nejlepší řetěz pily (25) z vodící lišty (15) sejmout a poté naostřit.
- Zvolte ostřicí nástroj vhodný pro rozteč řetězu.

Rozteč řetězu (např. 3/8") je označena v hloubkoměru každého kotouče.

Na řetězy pily používejte pouze speciální pilníky!

Ostatní pilníky mají nesprávný tvar a broušení. Vyberte průměr pilníku podle rozteče svého řetězu. Při ostření nožů řetězu bezpodmínečně dbejte na následující úhel.

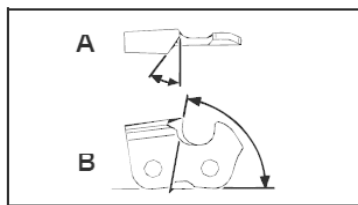

A = úhel pilníku
B = úhel boční desky

Kromě toho je třeba úhel dodržet pro všechny nože. Pokud jsou úhly nerovnoměrné, řetěz pily (25) poběží nepravidelně, rychle se opotřebuje a předčasně zničí.

Jelikož lze tyto požadavky splnit pouze dostatečnou a pravidelnou praxí:

- Používejte vodítko pilníku.
- Vodítko pilníku je třeba při ostření řetězu pily (25) použít ručně. Jsou na něm označeny správné úhly pilníku.
- Podržte pilník ve vodorovné poloze (ve správném úhlu vůči vodící liště (26) a pilujte podle úhlové značky na vodítku pilníku. Vodítko pilníku opřete o horní desku a hloubkoměr.
- Nůž pilujte vždy zevnitř ven.
- Pilník ostří jen při pohybu dopředu. Při zpětném pohybu jej zvedněte.
- Nedotýkejte se pilníkem upevňovacích pásků a dynamických článků.
- Pilník pravidelně otáčejte, abyste zabránili jednostrannému opotřebení.
- Na odstranění otřepů z řezných hran si vezměte kus tvrdého dřeva.

Všechny nože musí mít stejnou délku, protože jinak budou mít i rozdílnou výšku.

Řetěz pily (25) se pak bude pohybovat nepravidelně a zvyšuje se nebezpečí, že se zničí.

13.5.3 Mazání převodovky výškového odvětvovače (obr. 29)

Mažte převodovku po každých 10 až 20 hodinách provozu.

- Nasadte mazací lis na maznici (60).
- Vtlačte do ní trochu tuku.

Pozor!

Doplňte jen málo tuku. V žádném případě nepřelňovat.

13.6 Díly podléhající opotřebení

I v případě použití v souladu s určením podléhají některé konstrukční součásti normálnímu opotřebení. Je třeba je pravidelně měnit podle typu a doby použití. K těmto dílům patří kromě jiného řezný nástroj a přídržný talíř.

Servisní informace

Je nutno dbát na to, že v případě tohoto výrobku následující díly podléhají opotřebení, které je dáno používáním nebo se tak děje přirozeně, příp. že na následující díly je pohlíženo jako na spotřební materiál. Opotřebitelné díly*: Zapalovací svíčka, vzduchový filtr, cívka struny, řezací nůž, řetěz pily, řetězová lišta
* není nutně zahrnuto v rozsahu dodávky!

Náhradní díly a příslušenství obdržíte v našem servisním středisku. Naskenujte k tomu QR kód na titulní straně.

⚠ Varování!

Používejte je originální náhradní díly a díly příslušenství výrobce. Při nedodržení tohoto pokynu může dojít ke snížení výkonu, ke zranění a k zániku vaší záruky.

Důležité upozornění v případě opravy:

Při zpětné dodávce zařízení kvůli opravě dbejte, prosím, na to, že zařízení se z bezpečnostních důvodů smí do servisní stanice posílat jen, když neobsahuje benzín a olej.

Objednávání náhradních dílů

Při objednávání náhradních dílů je třeba vyplnit tyto údaje;

- Typ stroje
- Výrobní číslo stroje

Náhradní díly/příslušenství

Pro zde uvedené řezací soupravy můžete vždy použít ochranné zařízení dodané společně se strojem.

14. Čištění a skladování

14.1 Čištění

- Udržujte rukojeti prosté oleje, abyste měli vždy bezpečný úchop.
- V případě potřeby vyčistěte přístroj vlhkým hadrem a případně slabým mycím prostředkem.

⚠ Pozor!

- Před každým čištěním vytáhněte konektor zapalovací svíčky.
- Neponořujte přístroj pro čištění nikdy do vody nebo jiných kapalin.
- Přístroj uchovávejte na bezpečném a suchém místě a mimo dosah dětí.

14.2 Skladování

Před uskladněním přístroj vyčistěte a proveďte údržbu.

Pozor:

Přístroj nikdy neskladujte na déle než 30 dní, aniž byste provedli následující kroky:

Uložení přístroje ne dobu delší než 30 dnů

Pokud uložíte přístroj na déle než 30 dní, musíte jej náležitě připravit. V opačném případě se zbytek pohonné hmoty karburátoru bude vypařovat a zanechá gumovité usazeniny. To by mohlo ztížit start a mohlo by být příčinou drahé opravy.

- Vypusťte palivo (viz 9.3.1).
- Nastartujte motor a nechte ho běžet tak dlouho, dokud se pohonná hmota z karburátoru nevyčerpá a motor se sám nezastaví.
- Nechte motor vychladnout (cca 5 minut).
- Vyjměte zapalovací svíčku (viz 13.2.1).
- Do spalovací komory nalijte 1 čajovou lžičku čistého oleje pro 2-takt.
- Několikrát pomalu zatáhněte za startovací lanko, aby se vnitřní komponenty pokryly olejem.
- Zapalovací svíčku znovu vložte (viz 13.2.1).

Upozornění:

Uložte přístroj na suchém místě, dostatečně vzdáleném od možných zápalných zdrojů, např. kamen, plynového bojleru na horkou vodu, plynové sušičky atd.

14.3 Opětovné uvedení do provozu po delší době skladování

- Vyjměte zapalovací svíčku (viz 13.2.1).
- Zatáhněte rychle za startovací lanko, abyste ze spalovací komory odstranili přebytečný olej.
- Vyčistěte zapalovací svíčku a dbejte přitom na správnou vzdálenost elektrod na zapalovací svíčce. Nebo vložte novou zapalovací svíčku se správnou vzdáleností elektrod.
- Zapalovací svíčku znovu vložte (viz 13.2.1).
- Připravte přístroj k provozu.

15. Likvidace a recyklace

Upozornění k obalu



Obalové materiály jsou recyklovatelné. Obaly prosím likvidujte způsobem šetrným k životnímu prostředí.

O možnostech likvidace vysloužilého přístroje vám podá informace správa vaší obce nebo vašeho města.

Paliva a oleje

- Před likvidací přístroje je nutné vyprázdnit palivovou nádrž a nádrž na motorový olej!
- Palivo a motorový olej nepatří do domovního odpadu nebo odtoku, ale musí se zachycovat a likvidovat odděleně!
- Prázdné zásobníky oleje a paliva musí být zlikvidovány ekologicky.

16. Řešení poruch

Porucha	Možná příčina	Řešení
Přístroj nenaskočí	<ul style="list-style-type: none"> Vzduchové filtry jsou znečištěné Ucpaný palivový filtr Chybějící napájení palivem Závada v palivovém vedení Vadné startovací zařízení Motor je zahlcený Konektor zapalovací svíčky nezapojen Žádná zapalovací jiskra Vadný motor Vadný karburátor 	<ul style="list-style-type: none"> Vyčistěte/vyměňte vzduchový filtr Vyčistěte nebo vyměňte palivový filtr Tankování Kontrola palivového vedení, zda není zalomené nebo poškozené Kontaktujte servisní místo Vyjměte zapalovací svíčku, vyčistěte ji a vysušte; poté několikrát zatáhněte za startovací lanko a namontujte zapalovací svíčku zpět Zkontrolujte správné uložení konektoru zapalovací svíčky Vyčistěte, resp. vyměňte zapalovací svíčku Kontrola poškození kabelu zapalování Kontaktujte servisní místo
Přístroj se rozběhne a chcípne	<ul style="list-style-type: none"> Nesprávné nastavení karburátoru (volnoběžné otáčky) 	<ul style="list-style-type: none"> Kontaktujte servisní místo
Motor se rozběhne, řezný nástroj však zůstává stát	<ul style="list-style-type: none"> Zablokovaný řezný nástroj Interní chyba (hnací hřídel, převodovka) Spojka vadná 	<ul style="list-style-type: none"> Vypněte motor a předmět odstraňte Kontaktujte servisní místo Kontaktujte servisní místo
Přístroj pracuje přerušovaně (vynechává)	<ul style="list-style-type: none"> Chybně je nesprávně nastavený Zapalovací svíčka je zanesena sazemi Spínač pro zapnutí/vypnutí vadný 	<ul style="list-style-type: none"> Kontaktujte servisní místo Vyčistěte nebo vyměňte zapalovací svíčku Kontaktujte servisní místo
Vznik kouře	<ul style="list-style-type: none"> Chybná směs paliva Chybně je nesprávně nastavený 	<ul style="list-style-type: none"> Použijte směs pro dvoutaktní motory v poměru 40:1 Kontaktujte servisní místo
Přístroj nepracuje na plný výkon	<ul style="list-style-type: none"> Stroj je přetížený Vzduchový filtr je znečištěný Chybně je nesprávně nastavený Ucpaný tlumič hluku 	<ul style="list-style-type: none"> Při sečení/zastřihování netlačte silou Vyčistěte nebo vyměňte vzduchový filtr Kontaktujte servisní místo Zkontrolujte výfuk
Motorová kosa nepracuje na plný výkon	<ul style="list-style-type: none"> Řezací nůž je tupý nebo poškozený Řezný materiál je příliš vysoký (přetížení přístroje) 	<ul style="list-style-type: none"> Naostřete nebo vyměňte řezací nůž Trávu sekejte postupně
Strunová sekačka nepracuje na plný výkon	<ul style="list-style-type: none"> Žací struna je příliš krátká nebo poškozená Přístroj je přetížený, protože tráva je příliš vysoká 	<ul style="list-style-type: none"> Popotáhněte nebo vyměňte žací strunu Trávu sekejte postupně
Žací struna není doplňována	<ul style="list-style-type: none"> Cívka struny prázdná 	<ul style="list-style-type: none"> Vyměňte cívku struny
Výškový odvětvovač neřeže, škupe nebo vibruje	<ul style="list-style-type: none"> Příliš vysoké napnutí řetězu Tupý řetěz Nesprávně namontovaný řetěz Opotřebovaný řetěz 	<ul style="list-style-type: none"> Zkontrolujte a nastavte napnutí řetězu Nechte řetěz dobrousit nebo vyměnit Znovu namontujte řetěz Vyměňte řetěz
Řetěz pily se rozžhaví neboli mazání řetězu pily nefunguje	<ul style="list-style-type: none"> V nádrži není olej Ucpaný přívod oleje Příliš vysoké napnutí řetězu Tupý řetěz 	<ul style="list-style-type: none"> Doplňte olej Vyčistěte přívod oleje Nastavte napnutí řetězu Nechte řetěz dobrousit nebo vyměnit

Vysvetlenie symbolov na prístroji

Použitie symbolov v tejto príručke má upriamiť vašu pozornosť na možné riziká. Bezpečnostné symboly a vysvetlenia, ktoré ich sprevádzajú, musia byť presne pochopené. Výstrahy samotné neodstraňujú riziká a nemôžu nahradiť správne opatrenia na zabránenie nehodám.

	Pred uvedením do prevádzky si prečítajte návod na obsluhu a bezpečnostné upozornenia a dodržiavajte ich!
	Noste ochranné okuliare!
	Noste ochranu sluchu!
	Pri prácach nad hlavou sa musí nosiť ochranná prilba.
	Noste rukavice.
	Noste pevnú obuv.
	Pozor! Benzín je veľmi ľahko horľavý. V blízkosti paliva sa vyvarujte fajčenia, otvoreného ohňa alebo úletu iskier.
	Prístroj chráňte pred dažďom a pri daždi ho nenechávajte vonku!
	Pozor, nepoužívajte pílové kotúče ani viacdielne kovové rezné nástroje!

	<p>Varovanie! Pri nedodržaní je možné nebezpečenstvo ohrozenia života, nebezpečenstvo poranenia alebo poškodenie nástroja!</p>
	<p>Pozor! Padajúce predmety. Predovšetkým pri reze nad výškou hlavy.</p>
	<p>Pozor! Nebezpečenstvo poranenia spôsobené bežiacimi nožmi.</p>
	<p>Pozor na spätný náraz!</p>
	<p>Pozor! Nebezpečenstvo poranenia spôsobené vymrštenými predmetmi!</p>
	<p>Pozor! a udusení! Výfukové plyny sú jedovaté, preto motor nepoužívajte v nevetraných oblastiach.</p>
	<p>Pred údržbovými prácami zastavte prístroj a vytiahnite konektor zapaľovacej sviečky!</p>
	<p>Opatrne! Nebezpečenstvo poranenia spôsobené otáčajúcim sa rezným nožom! Ruky a nohy držte v bezpečnej vzdialenosti!</p>
	<p>Udržiavajte odstup!</p>
	<p>Deti, prihliadajúcich a pomocníkov udržiavajte vo vzdialenosti 15 m od krovínorezu/ vyžínača na trávu!</p>

	<p>Pozor na elektrické vedenia! Udržavajte odstup minimálne 10 m.</p>
	<p>Údaj o zaručenej hladine akustického výkonu L_{WA} v dB.</p>
	<p>Pozor! Výfuk a iné diely motora sa počas prevádzky veľmi zohrejú, nedotýkajte sa ich!</p>
	<p>Pozor! Horúce diely. Udržavajte odstup.</p>
	<p>Dôležité. Pred doplnením paliva vypnite motor. Nedopĺňajte počas prevádzky.</p>
	<p>Miešací pomer: 40 dielov benzínu na 1 diel oleja Benzín: ROZ 95/ROZ 98 2-taktný motorový olej: ISO-L-EGD/JASO FD Pozor! Benzín je veľmi ľahko horľavý. V blízkosti paliva sa vyvarujte fajčenia, otvoreného ohňa alebo úletu iskier. Netankujte E10!</p>
	<p>Objem nádrže 1200 cm³.</p>
	<p>Miešací pomer: 40 dielov benzínu na 1 diel oleja</p>
	<p>7x stlačte palivové čerpadlo (primer).</p>
	<p>Otočte páčku sýtiča.</p>
	<p>Potiahnite za štartovacie tiahlo.</p>
	<p>Vyžínač na trávu: priemer rezu 420 mm</p>
	<p>Otáčky vyžínača na trávu max. 6600/7500 min⁻¹</p>

	<p>Nožnice na živý plot: dĺžka rezu max. 390 mm</p>
	<p>Krovinorez: priemer rezu 255 mm</p>
	<p>Odvetvovacia píla: dĺžka rezu max. 260 mm</p>
	<p>Výrobok zodpovedá platným európskym smerniciam.</p>
	<p>Nastavenie mazania reťaze (nadstavec odvetvovacej píly).</p>
<p>⚠ Pozor!</p>	<p>V tomto návode na obsluhu sme miesta, ktoré sa týkajú vašej bezpečnosti, opatrili touto značkou</p>

Obsah:	Strana:
1. Úvod	207
2. Popis prístroja.....	207
3. Rozsah dodávky	208
4. Použitie v súlade s určením	208
5. Bezpečnostné upozornenia.....	208
6. Technické údaje.....	215
7. Pred uvedením do prevádzky.....	216
8. Montáž.....	216
9. Pred uvedením do prevádzky.....	218
10. Prevádzka.....	219
11. Pracovné pokyny	220
12. Preprava (obr. 2/3).....	223
13. Údržba.....	223
14. Čistenie a skladovanie.....	226
15. Likvidácia a recyklácia	227
16. Odstraňovanie porúch	228
17. Vyhlásenie o zhode	366

1. Úvod

Výrobca:

Scheppach GmbH
Günzburger Straße 69
D-89335 Ichenhausen

Vážení zákazníci,

želáme Vám veľa zábavy a úspechov pri práci s Vaším novým prístrojom.

Upozornenie:

Výrobca tohto prístroja neručí podľa platného zákona o ručení za výrobok za škody, ktoré vzniknú na tomto prístroji alebo budú spôsobené týmto prístrojom pri:

- neodbornej manipulácii,
- nedodržaní návodu na obsluhu,
- opravách tretími stranami, nie autorizovanými odborníkmi,
- montáži a výmene neoriginálnych náhradných dielov,
- použití v rozpore s určením,

Dodržiavajte:

Pred montážou a uvedením do prevádzky si prečítajte celý text návodu na obsluhu.

Návod na obsluhu vám má uľahčiť, aby ste sa oboznámili s nástrojom a používali ho v súlade s jeho možnosťami použitia v súlade s určením.

Návod na obsluhu obsahuje dôležité pokyny ako máte s nástrojom pracovať bezpečne, odborne a ekonomicky, ako máte predchádzať nebezpečenstvám, ušetriť náklady na opravu, znížiť doby výpadkov a zvýšiť spoľahlivosť a životnosť nástroja.

Okrem bezpečnostných ustanovení tohto návodu na obsluhu musíte bezpodmienečne dodržiavať predpisy svojej krajiny platné pre prevádzku nástroja.

Návod na obsluhu uchovávajte pri nástroji v plastovom obale, aby bol chránený pred nečistotami a vlhkosťou. Všetci obsluhujúci pracovníci si ho musia pred začiatkom práce prečítať a starostlivo ho dodržiavať. Na nástroji smú pracovať len osoby, ktoré boli poučené o používaní nástroja a informované o nebezpečenstvách, ktoré sú s tým spojené. Je potrebné dodržať požadovaný minimálny vek.

Okrem bezpečnostných upozornení obsiahnutých v tomto návode na obsluhu a osobitných predpisov vašej krajiny treba rešpektovať všeobecne uznávané technické pravidlá pre prevádzku konštrukčne rovnakých strojov.

Nepreberáme zodpovednosť za žiadne nehody ani škody, ku ktorým dôjde v dôsledku nedodržania tohto návodu a bezpečnostných upozornení.

Predtým ako sa pokúsite obsluhovať prístroj sa oboznámte s návodom na obsluhu.

2. Popis prístroja

1. Motorová hnacia jednotka
2. Nosné oko
3. Zapínač/vypínač
4. Blokovanie zapnutia
5. Zadná rukoväť
6. Konektor zapalovacej sviečky
7. Lankové tiahlo štartéra
8. Palivová nádrž
9. Plynová páka
10. Predná rukoväť
11. Odblokovací čap
12. Uzatváracia skrutka hnacej jednotky motora

Nadstavec kosa

13. Krovinores/vyžínač na trávu
14. Ochranný štít krovinoresu/vyžínača na trávu
- 14a. Rezná čepeľ ochranného štítu krovinoresu/vyžínača na trávu
15. Rezací nôž
- 15a. Ochranný kryt
16. Cievka so strunou
- 16a. Spúšť

Nadstavec nožníc na živý plot

17. Nožnice na živý plot
18. Nastavovacia páčka
19. Strihacia jednotka
20. Ochranný kryt

Nadstavec odvetvovacej píly

21. Odvetvovacia píla
22. Ochranný krúžok
23. Olejová nádrž
24. Upevňovacia matica lišty
25. Pílová reťaz
26. Lišta
27. Ochranný kryt
28. Nosný popruh
29. Zmiešavacia fľaša na olej/benzín
30. Kľúč na zapalovacie sviečky
31. Imbusový kľúč veľ. 4
32. Imbusový kľúč veľ. 5
33. Pozičný otvor
34. Gumený krúžok
35. Ochranný oblúk
36. Imbusová skrutka
37. Skrutka (predmontovaná)
38. Vnútoraná príruha
39. Závitový trň
40. Vonkajšia príruha
41. Kryt
42. Matica
43. Kryt reťazového kolesa
44. Reťazové koleso
45. Napínacia skrutka reťaze
- 45a. Napínací čap reťaze

- 46. Veko olejovej nádrže
 - 47. Páka sýtiča
 - 48. Palivové čerpadlo
 - 49. Zapaľovacia sviečka
 - 50. Ochranný kryt vzduchového filtra
 - 51. Úchytná skrutka vzduchového filtra
 - 52. Penová vložka vzduchového filtra
 - 53. Kryt cievky
 - 54. Upevňovacia spona
 - 55. Držiak struny
 - 56. Oko
 - 57. Upevňovacia spona
 - 58. Skrutka miesta mazania
 - 59. Údržbová skrutka
 - 60. Mazacia hlavica
- a. Karabína
 - b. Poistná spona

3. Rozsah dodávky

- Motorová hnacia jednotka
- Predná rukoväť
- **Nadstavec kosy**
Krovinorez/vyžínač na trávu
- Ochranný štít krovinorezu/vyžínača na trávu
- Rezací nôž
- Cievka so strunou
- **Nadstavec nožníc na živý plot** Nožnice na živý plot
- Ochrana nožníc na živý plot
- **Nadstavec odvetvovacej píly** Odvetvovacia píla
- Pílová reťaz
- Lišta
- Ochrana odvetvovacej píly
- Nosný popruh
- Zmiešavacia fľaša na olej/benzín
- Kľúč na zapaľovacie sviečky
- Imbusový kľúč veľ. 4
- Imbusový kľúč veľ. 5

4. Použitie v súlade s určením

Krovinorez (použitie rezacieho noža) sa hodí na kosenie ľahkých drevín, veľkej buriny a podrastu.

Vyžínač na trávu (použitie cievky so strunou) sa hodí na kosenie trávnikov, trávnatých plôch a malej buriny.

Nožnice na živý plot sa hodia na strihanie živých plotov, krovia a kríkov.

Odvetvovacia píla je určená na odvetvovacie práce na stromoch. Nie je vhodná na rozsiahle pílenie a výrub stromov ani na pílenie iných materiálov ako dreva.

Dodržiavanie priloženého návodu na použitie od výrobcu je predpokladom správneho používania prístroja. Každé iné použitie, ktoré nie je podľa tohto návodu výslovne prípustné, môže viesť ku škodám na prístroji a pre používateľa môže predstavovať vážne nebezpečenstvo. Bezpodmienečne dbajte na obmedzenia v bezpečnostných upozorneniach.

Dbajte, prosím, na to, že naše prístroje neboli v súlade s určením skonštruované na komerčné, remeselné ani priemyselné použitie. Ak sa prístroj používa v komerčných, remeselných alebo priemyselných podnikoch, ako aj na podobné činnosti, nepreberáme žiadnu záruku.

Pozor!

Multifunkčné zariadenie 4 v 1 sa nesmie používať na nasledujúce práce: na čistenie chodníkov a ako rezačka na drvenie odrezkov stromov a krovín, pretože pri takomto použití hrozí používateľovi nebezpečenstvo telesnej ujmy. Multifunkčné zariadenie 4 v 1 sa okrem toho nesmie používať na urovnávanie terénnych nerovností, ako sú napríklad krtince. Multifunkčné zariadenie 4 v 1 sa z bezpečnostných dôvodov nesmie používať ako hnací agregát pre iné pracovné nástroje a súpravy nástrojov akéhokoľvek druhu.

Multifunkčné zariadenie 4 v 1 sa smie používať iba v súlade so svojím určením. Každé iné použitie presahujúce určenie je považované za používanie v rozpore s určením. Za škody z neho vzniknuté alebo poranenia akéhokoľvek druhu ručí používateľ/obsluha, a nie výrobca.

Kto nemôže používať prístroj:

Osoby, ktoré nie sú oboznámené s návodom na obsluhu, deti mladšie ako 16 rokov, ako aj osoby pod vplyvom alkoholu, drog, liekov alebo ktoré sú unavené alebo choré.

5. Bezpečnostné upozornenia

DÔLEŽITÉ!

**PRED POUŽITÍM SI POZORNE PREČÍTAJTE!
USCHOVAJTE PRE SVOJU EVIDENCIU!**

5.1 Všeobecne

⚠ **Pozor! Nebezpečenstvo otravy!**

- Spaliny, palivá a mazivá sú jedovaté. Spaliny sa nesmú vdychovať.

5.1.1 Palivo

⚠ Varovanie!

- Benzín je vysoko horľavý. Benzín uchovávať iba v nádobách na to určených.
- Tankujte iba vonku a nefajčite.
- Počas chodu motora alebo pri horúcom prístroji sa nesmie otvárať uzáver palivovej nádrže ani dopĺňať benzín.
- Ak benzín pretiekol, nesmie sa vykonať pokus o naštartovanie motora. Prístroj je namiesto toho potrebné odstrániť z plochy znečistenej benzínom. Je potrebné zabrániť akémukoľvek pokusu o naštartovanie, kým sa benzínové pary nevyparia.
- Benzínovú nádrž a uzávery palivovej nádrže je z bezpečnostných dôvodov pri poškodení potrebné vymeniť.

5.1.2 Pred uvedením do prevádzky

⚠ Pozor!

- Počas kosenia musíte vždy nosiť protišmykovú bezpečnostnú obuv a príslušný bezpečnostný odev, ako sú ochranné rukavice, ochranná prilba, ochranná maska, ochranné okuliare a ochrana sluchu.
- Skontrolujte terén, na ktorom sa bude prístroj používať, a odstráňte predmety, ktoré by prístroj mohol zachytiť a vymrštiť.
- Pred použitím a po spadnutí alebo iných nárazoch je vždy potrebné vizuálne skontrolovať, či nie sú poškodené rezné nástroje, upevňovacie čapy a celá rezacia jednotka. Opatrované alebo poškodené rezné nástroje a upevňovacie čapy sa musia vymeniť.
- Pred použitím je vždy potrebné vizuálne skontrolovať, či nie sú opotrebované alebo poškodené rezné nástroje. Aby sa predišlo nevyváženosti, opotrebované alebo poškodené rezné nástroje a upevňovacie čapy sa musia vymieňať naraz ako súpravy.

5.2 Upozornenia pre bezpečnosť práce s krovino- rezom/vyžínačom na trávu

5.2.1 Bezpečnostné zariadenia

Pri práci s prístrojom musí byť namontovaný príslušný plastový ochranný kryt pre krovino-
rez alebo vyžínač na trávu, aby sa zabránilo vymršteniu predmetov.

⚠ Varovanie!

- Nikdy nekoste, keď sú v blízkosti iné osoby, najmä deti, alebo zvieratá.
- Udržiavajte bezpečnostnú vzdialenosť 15 m. Prístroj pri jej nedodržaní ihneď vypnite.

5.2.2 Upozornenia pre bezpečnosť práce s vyží- načom na trávu

5.3.211 Príprava

- Noste tesne priliehajúci pracovný odev, ktorý poskytuje ochranu, ako napríklad dlhé nohavice, bezpečná pracovná obuv, pevné ochranné rukavice, ochranná prilba, ochranná maska tváre alebo ochranné okuliare na ochranu očí a dobré zátky do uší alebo inú ochranu sluchu proti hluku.
- Vždy používajte dodaný nosný popruh.
- Dbajte na to, aby boli rukováti suché a čisté a aby sa na nich nenachádzala zmes benzínu.
- Pred prácou skontrolujte terén kvôli predmetom, ako sú kovové diely, fľaše, kamene alebo pod., ktoré sa môžu vymrštiť a tým môžu spôsobiť poranenia používateľa.
- Pred naštartovaním motora sa uistite, či sa vyžínač na trávu nedostane do kontaktu so žiadnou prekážkou.
- Prístroj používajte až vtedy, keď sa s ním cítite byť oboznámení.

5.2.2.2 Elektrická bezpečnosť

- Prístroj nikdy nepoužívajte v blízkosti ľahko zápalných kvapalín alebo plynov – ani v uzatvorených priestoroch, ani vonku. Dôsledkami by mohli byť výbuchy a/alebo požiar.
- Nepracujte s prístrojom, ktorý je poškodený, neúplný alebo zmenený bez súhlasu výrobcu. Prístroj nikdy používajte s chybným ochranným vybavením. Prístroj nepoužívajte s chybným zapínačom/vypínačom. Po páde skontrolujte prístroj ohľadom zreteľných škôd alebo porúch.

5.2.2.3 Bezpečnosť osôb

- Prístroj smú obsluhovať, nastavovať a udržiavať iba dostatočne vyškolené osoby.
- Ak s prístrojom nie ste oboznámení, zaobchádzanie si nacvičte s vypnutým motorom.
- Nedotýkajte sa výfuku.
- Prístroj nezapínajte, ak ste pod vplyvom alkoholu alebo drog.
- Prístroj vždy pevne držte oboma rukami. Palce a prsty by pritom mali obopínať rukováti.
- Pracovný postoj: Prístroj neobsluhujte v nepohodlnej polohe, pri chýbajúcej rovnováhe, s vystretými rukami ani jednou rukou.
- Vždy dbajte na pevný postoj.
- Prístroj nepoužívajte, keď sa v bezprostrednej blízkosti nachádzajú prihliadajúci alebo zvieratá. Počas kosenia dodržiavajte minimálnu vzdialenosť 15 metrov medzi používateľom a inými osobami alebo zvieratami. Pri kosení až po pôdu dodržiavajte minimálnu vzdialenosť 30 metrov medzi používateľom a inými osobami alebo zvieratami.

- Pri kosení na úbočí vždy stojte pod rezným nástrojom. Nikdy nepíľte ani neorezávajte na hladkom, klzkom kopci alebo svahu.
- Akékoľvek zmeny na výrobku môžu ohroziť osobnú bezpečnosť a spôsobia zánik záruky výrobcu.
- Deti by mali byť pod dozorom, aby sa zaistilo, že sa nebudú s prístrojom hrať.
- Prístroj nikdy nepoužívajte, ak je poškodený alebo má nedostatky.

5.2.2.4 Používanie a zaobchádzanie

- Prístroj používajte iba na určený účel, ako je vyžínanie trávy a kosenie.
- Prístroj nepoužívajte nepretržite dlhšiu dobu, pravidelne si urobte prestávky.
- Dbajte na to, aby boli pevne utiahnuté skrutky a spojovacie prvky. Prístroj nikdy neobsluhujte, ak nie je správne nastavený, ak je neúplný alebo ak nie je bezpečne zmontovaný.
- Benzínovú nádrž otvárajte pomaly, aby ste vypustili prípadný tlak, ktorý sa vytvoril v benzínovej nádrži. Na prevenciu nebezpečenstva požiaru sa pred nastartovaním prístroja vzdialte minimálne 3 metre od oblasti tankovania.
- Vyžínač na trávu vedte v požadovanej výške. Predchádzajte kontaktu vyžínača na trávu s malými predmetmi (napr. kameňmi).
- Ak je vyžínač na trávu v prevádzke, vždy ho držte na zemi.
- Prístroj používajte iba vtedy, keď je nainštalovaný ochranný kryt a tento kryt je v dobrom stave.
- Nepoužívajte iné rezné nástroje. V záujme vašej vlastnej bezpečnosti používajte iba príslušenstvo a prídavné prístroje, ktoré sú uvedené v návode na obsluhu. Použitie iných rezných nástrojov alebo príslušenstva než tých, ktoré odporúča návod na obsluhu, môže pre vás znamenať osobné nebezpečenstvo poranenia.
- Orezávajte a píľte vždy v hornom rozsahu otáčok. Motor nenechajte na začiatku kosenia alebo počas orezávania bežať na nízkych otáčkach.
- Uistite sa, že sa prístroj pri štartovaní a počas práce nedostane do kontaktu so zemským povrchom, kameňmi, drôtom alebo inými cudzími telesami.
- Prístroj pred odložením vypnite.
- Pred prácami na reznom nástroji vždy vypnite motor.

5.2.3 Upozornenia pre bezpečnosť práce s krovínorezmi

5.2.3.1 Príprava

- Krovínorez silno vystreľuje predmety a pôdu. Následkom môže byť oslepnutie alebo poranenia. Noste ochranu očí, tváre a nôh. Pred použitím krovínorezu vždy z pracovnej oblasti odstráňte predmety.

- Krovínorez po uvoľnení plynovej páčky dobieha. Dobiajúci krovínorez môže spôsobiť rezné poranenia vám alebo vôkol stojacim osobám. Pred vykonaním akýchkoľvek prác na krovínoreze vypnite motor a uistite sa, či sa krovínorez zastavil.

5.2.3.2 Bezpečnosť osôb

- Môže dôjsť k oslepnutiu alebo poraneniám vôkol stojacich osôb. Dodržiavajte odstup 15 metrov všetkými smermi medzi vami a inými osobami alebo zvieratami.

5.2.3.3 Používanie a zaobchádzanie

- Prístroj nepoužívajte, ak nie sú podľa predpisov nainštalované všetky nadstavby rezacieho noža.
- Rezací nôž môžu prudko vymrštiť predmety (spätný náraz). To môže viesť k poraneniám na ramenách a nohách. Ak by prístroj narazil na cudzie telesá, ihneď zastavte motor a počkajte, dokým sa nezastaví rezací nôž. Skontrolujte, či rezací nôž nie je poškodený. Rezací nôž vždy vymeňte, ak je ohnutý alebo prasknutý. **Varovanie! Prasknuté rezacie nože sa môžu vymrštiť.**
- Ak vykonávate práce na rezacom noži (napr. odstraňovanie upchatia, kontrolu rezacej jednotky), vypnite motor a vytiahnite konektor zapalovacej sviečky.
- **Varovanie! Ostré hrany na krovínoreze. Je potrebné nosiť rukavice.**
- Skontrolujte, či súprava na pílenie počas chodu naprázdno motora stojí.
- Stroj skontrolujte ohľadom voľných upevnení, únikov paliva netesnosťou a poškodených dielov, ako napr. trhliny v súprave na pílenie.
- Poznámka! Použitie stroja môžu obmedzovať národné predpisy.
- Pred použitím a po spadnutí alebo iných nárazoch je potrebné vykonať dennú vizuálnu kontrolu, aby sa zistili významné nedostatky.
- Noste protišmykovú ochranu nôh a ochranný odev.
- Stroj nikdy nepoužívajte, ak ste pred prácou so strojom unavení, chorí alebo pod vplyvom alkoholu alebo iných drog.
- Pri používaní stroja je potrebné urobiť si prestávku a zmeniť pracovnú polohu.
- Pevne sa postavte a počas prevádzky udržiavajte rovnováhu. Potrebné je aj to, aby ste používali dodaný nosný popruh.
- Stroj je nutné udržiavať v dobrom prevádzkovom stave.
- Používajte ochrany pre rezacie súpravy s kovovým kotúčom.
- Používajte prepravnú ochranu pre kovové kotúče počas prepravy a skladovania.
- Používajte iba rezné nástroje odporúčané výrobcom. Iné rezné nástroje, ktoré nie sú odporúčané výrobcom, môžu prístroj poškodiť alebo spôsobiť zranenia.

5.3 Upozornenia pre bezpečnosť práce s nožnicami na živý plot

Upozornenie:

- Nožnice na živý plot sú dodávané kompletne zmontované.
- Upozornenia a obrazové zobrazenia k nastaveniu a používaniu nožníc na živý plot, príp. k ich nastavovacích dielov, údržbe, mazaniu prostredníctvom používateľa nájdete v tomto návode a na rozkladacej strane.
- Upozornenia k pracovnej pozícii (pozri rozkladaciu stranu).
- Upozornenia k nastavovacím dielom (pozri rozkladaciu stranu).
- Upozornenia k bezpečnému zaobchádzaniu s palivom (pozri kapitolu „Pred uvedením do prevádzky“).
- Upozornenia pre odporúčanú výmenu alebo opravu dielov alebo zákaznícky servis a špecifikácie náhradných dielov, ktoré sa majú použiť, pokiaľ sa tieto týkajú zdravia a bezpečnosti používateľov, nájdete v tomto návode.
- Vysvetlenie všetkých grafických symbolov, údajov, vlastností a technických údajov použitých na nožniciach na živý plot, ako aj postup pri úrazoch a poruchách nájdete v tomto návode.
- Blokovaný nástroj: Odstráňte zaseknutý materiál z rezacej jednotky (19).

⚠ Varovanie!

- Deti nesmú nikdy používať nožnice na živý plot.
- **Buďte neustále pozorní, dávajte pozor na to, čo robíte, a s prístrojom pracujte rozumne. Nepoužívajte prístroj, ak ste unavení alebo ste pod vplyvom drog, alkoholu či liekov.** Jediná chvíľka nepozornosti pri používaní prístroja môže viesť k závažným zraneniam.
- Zabráňte chybným používaniam, používajte stroj len tak, ako je to opísané v „Použitie v súlade s určením“.

Pred obsluhovaním prístroja sa oboznámte s návodom na obsluhu.

5.3.1 Príprava

- **TIETO NOŽNICE NA ŽIVÝ PLOT MÔŽU SPÔSOBIŤ VÁŽNE PORANENIA!** Dôkladne si prečítajte pokyny k správne mu zaobchádzaniu, k príprave, k oprave, k spúšťaniu a vypínaniu nožníc na živý plot. Oboznámte sa so všetkými nastavovacími dielmi a s odborným používaním nožníc na živý plot.
- Deti nesmú nikdy používať nožnice na živý plot.
- Deti, mládež a osoby so zníženými fyzickými, senzorickými alebo mentálnymi schopnosťami nesmú nožnice na živý plot používať. Výnimky vznikajú len pre mládež nad 16 rokov v rámci vzdelávania pod dohľadom odborníka.

- Pozor na podzemné elektrické vedenia.
- Nožnice na živý plot nepoužívajte, ak sa v blízkosti nachádzajú nejaké osoby, predovšetkým deti.
- Noste vhodný odev! Nenoste voľné oblečenie ani šperky, ktoré môžu zachytiť pohyblivé časti. Odporúčame nosenie pevných rukavíc, protišmykovej obuvi a ochranných okuliarov.
- Ak sa rezacie zariadenie dotkne cudzieho telesa alebo ak by zosilnel prevádzkový zvuk alebo ak by nožnice na živý plot vibrovali neobvykle silno, vypnite motor a nožnice na živý plot nechajte zastaviť. Konektor zapalovacej sviečky vytiahnite zo zapalovacej sviečky a vykonajte nasledujúce opatrenia:
 - skontrolujte ohľadom poškodení;
 - prekontrolujte ohľadom voľných dielov a upevnite všetky voľné diely;
 - poškodené diely nechajte opraviť alebo vymeniť za rovnocenné diely.
- Noste ochranu sluchu!
- Noste ochranné okuliare!
- S palivom zaobchádzajte opatrne, pretože je ľahko zápalné a výpary sú výbušné. Mali by sa dodržať nasledujúce body:
 - Používajte iba špeciálne na to určené nádoby.
 - Pri bežiacom alebo horúcom motore nikdy neotvárajte uzáver palivovej nádrže ani nedopĺňajte benzín. Pred dopĺňaním nechajte vychladnúť motor a diely výfuku.
 - Nefajčite.
 - Tankujte len v exteriéri.
 - Nožnice na živý plot ani palivovú nádrž nikdy neskladujte v miestnosti, v ktorej sa nachádza otvorený plameň, ako napr. v bojleri.
 - Ak pretiekol benzín, nepokúšajte sa naštartovať motor, ale stroj pred štartovaním odstráňte z plochy znečistenej benzínom.
 - Po naplnení vždy nasadte uzáver palivovej nádrže a bezpečne ho uzatvorte.
 - Keď sa nádrž vyprázdňuje, malo by sa to vykonať vonku.
- Oboznámte sa s obsluhou nožníc na živý plot, aby ste ich v núdzovom prípade mohli ihneď zastaviť. Na tento účel stlačte zapínač/vypínač (3).

5.3.2 Prevádzka

- a) Motor vypnite pred:
 - čistením alebo odstraňovaním blokovania;
 - prekontrolovaním, udržiavaním alebo prácami na nožniciach na živý plot;
 - nastavením pracovnej polohy rezacieho zariadenia;
 - ak nožnice na živý plot ostanú bez dozoru.
- b) Pred naštartovaním motora vždy zabezpečte, aby sa nožnice na živý plot nachádzali podľa predpisu v niektorej z určených pracovných polôh.

- c) Počas prevádzky nožníc na živý plot musíte vždy zabezpečiť, aby ste mali bezpečný postoj.
- d) Nožnice na živý plot s chybným alebo silne opotrebovaným rezacím zariadením nepoužívajte.
- e) Na zníženie nebezpečenstva požiaru dbajte na to, aby sa na motore a tlmiči zvuku nenachádzali usadeniny, lístie ani vytečené mazivo.
- f) Vždy sa uistite, či sú pri použití nožníc na živý plot namontované všetky rukoväte a bezpečnostné zariadenia. Nikdy sa nepokúšajte používať nekompletné nožnice na živý plot ani nožnice na živý plot s nedovolenou prestavbou.
- g) Ak sú nožnice na živý plot vybavené dvomi rukovätami, vždy používajte obe ruky.
- h) Vždy sa oboznámte s okolím a dávajte pozor na možné nebezpečenstvá, ktoré prípadne nemôžete počuť kvôli zvukom vydávaným nožnicami na živý plot.

5.3.3 Údržba a skladovanie

- a) Ak sa práca s nožnicami na živý plot ukončí za účelom údržby, inšpekcie alebo skladovania, vypnite motor, vytriahnite konektor zapalovacej sviečky zo zapalovacej sviečky a uistite sa, či sa zastavili všetky rotujúce časti. Stroj nechajte pred jeho kontrolou, nastavením atď. vychladnúť.
- b) Nožnice na živý plot skladujte tam, kde sa benzínové pary nemôžu dostať do kontaktu s otvoreným ohňom alebo iskrami. Nožnice na živý plot nechajte pred ich uskladnením vždy vychladnúť.
- c) Pri preprave alebo pri skladovaní nožníc na živý plot sa musí rezacie zariadenie vždy zakryť ochranou pre rezacie zariadenie.

5.3.4 Doplnujúce bezpečnostné upozornenia pre nožnice na živý plot

5.3.4.1 Bezpečnosť okolia

- Strihy nožnicami na živý plot vykonávajú len pri dennom svetle alebo dobrom umelom svetle.
- Pri rezaní dbajte na to, aby ste sa nedotkli žiadnych predmetov, ako napr. drôtených plotov alebo opôr pre rastliny. To môže viesť k poškodeniam na strihacej jednotke (19). Živý plot, ktorý chcete strihať, dôkladne prezrite a odstráňte všetky drôty a ostatné cudzie telesá.
- Uvedomujte si svoje okolie a buďte pripravení na možné nebezpečné momenty, ktoré pravdepodobne počas strihania živého plotu nebudete počuť.

⚠ Nebezpečenstvo

Pri hroziacom nebezpečenstve, príp. v núdzovom prípade ihneď vypnete motor.

5.3.4.2 Elektrická bezpečnosť

- Nástroj držte iba za izolované uchopovacie plochy, pretože rezacia jednotka sa môže dostať do kontaktu so skrytými elektrickými vedeniami. Pri kontakte rezacej jednotky s vedením, ktoré je pod napätím, sa môžu pod napätie dostať aj kovové časti prístroja, čo vedie k zásahu elektrickým prúdom.

5.3.4.3 Bezpečnosť osôb

- Počas prevádzky sa v okruhu 15 metrov nesmú zdržiavať žiadne iné osoby ani zvieratá. Obsluhujúca osoba je v pracovnej oblasti zodpovedná za tretie osoby.
- Pri prevádzke nožníc na živý plot vždy dbajte na bezpečný postoj a vždy udržiavajte rovnováhu.
- Nožnice na živý plot nikdy nechytajte za strihaciu jednotku (19).
- **Všetky časti tela držte v dostatočnej vzdialenosti od rezacej jednotky. Pri bežiacей rezacej jednotke sa nepokúšajte odstrániť rezaný materiál ani pridržiavať materiál, ktorý chcete rezať. Zaseknuté rezivo odstraňujte, len keď je prístroj vypnutý.** Chvilka nepozornosti pri používaní nožníc na živý plot môže viesť k ťažkým poraneniam.
- Počkajte, kým sa nástroj nezastaví predtým, ako ho odložíte.

5.3.4.4 Používanie a zaobchádzanie

⚠ Pozor!

- Medzi pracovnými procesmi alebo po ukončení príslušného pracovného procesu sa strihacia jednotka (19) nesmie odložiť na hrot, aby sa predišlo prípadným poškodeniam na strihacej jednotke (19).
- a) Pred použitím vždy skontrolujte, či sú poškodené nože, skrutky nožov a iné časti strihacieho mechanizmu. Nikdy nepracujte s poškodeným alebo silne opotrebovaným strihacím mechanizmom.
- b) Po nastavení pracovného uhla skontrolujte, či sú správne zaistené obe nastavovacie páčky. Ak niektorá nastavovacia páčka ostane otvorená, pri práci sa môže vetvou nechcene uvoľniť druhá aretácia a strihacia jednotka (19) sa môže sklopiť nadol.
- c) Nožnice na živý plot nikdy nepoužívajte s chybnými alebo nenamontovanými ochrannými zariadeniami.
- d) Nožnice na živý plot nikdy nedržte za ich ochranné zariadenie.
- e) **Nožnice na živý plot noste za prednú rukoväť vo vypnutom stave, pričom strihacia jednotka musí smerovať od vášho tela. Pri preprave alebo uschovaní nožníc na živý plot vždy nasadte ochranný kryt.** Starostlivé zaobchádzanie s prístrojom znižuje pravdepodobnosť náhodného kontaktu s pohybujúcimi sa nožmi.

- f) Nožnice na živý plot skladujte na suchom, vysoko položenom alebo uzatvorenom mieste mimo dosahu detí.
- g) Nepokúšajte sa opravovať prístroj, ak na to nemáte potrebnú odbornú kvalifikáciu.
- h) Pre istotu vymeňte opotrebované alebo poškodené diely.

⚠ **Nebezpečenstvo**

Pri hroziacom nebezpečenstve, príp. v núdzovom prípade ihneď vypnete motor.

5.4 Upozornenia pre bezpečnosť práce s odvetvovacou pílou

⚠ **Pozor! Nebezpečenstvo poranenia!**

- Prístroj nikdy počas bežiackej prevádzky nechytajte nad ochranným krúžkom (22), aby ste zabránili poraneniam!

5.4.1 Príprava

- Vždy noste ochrannú prilbu, ochranu sluchu a bezpečnostné rukavice. Noste aj ochranu očí, aby sa vám do očí nedostal vystrekujúci olej alebo pílový prach. Noste protiprachovú masku na ochranu proti prachu.
- Noste robustné, protišmykové čižmy.
- Prístroj nepoužívajte pri daždi alebo vlhkosti.
- Pred použitím skontrolujte bezpečnostný stav prístroja, predovšetkým lištu a pílovú reťaz.
- Prístroj nepoužívajte v blízkosti elektrických vedení. Dodržte minimálnu vzdialenosť 10 m od nadzemných elektrických vedení.

5.4.2 Elektrická bezpečnosť

- Prístroj nepoužívajte v prostredí s nebezpečenstvom výbuchu, ako napr. v blízkosti zápalných kvapalín, plynov alebo pár. Iskry produkované strojom môžu tieto pary alebo plyny zapáliť.
- Prístroje s chybným spínačom sa musia ihneď opraviť, aby sa predišlo poškodeniam a poraneniam.
- Nebezpečenstvo! Stroj nikdy nepoužívajte v blízkosti nadzemných vysokonapäťových vedení.

5.4.3 Bezpečnosť osôb

- Prístroj nikdy nepoužívajte stojac na rebríku.
- Pri používaní prístroja sa nenakláňajte priveľmi dopredu. Vždy dbajte na bezpečný postoj a vždy udržiavajte rovnováhu. Použite nosný popruh obsiahnutý v rozsahu dodávky, aby ste hmotnosť rozložili rovnomerne na telo.
- Nestavajte sa pod konáre, ktoré chcete odstihnúť, aby ste predišli poraneniam padajúcimi konármi. Dbajte aj na spätné pružiacie konáre, aby ste tak predišli poraneniam. Pracujte pod uhlom cca 60°.
- Nezapodíťte na to, že môže dôjsť ku spätnému rázu prístroja.

- Nepozorujte len konáre, ktoré chcete spracovať, ale aj spadnutý materiál, aby ste predišli zakopnutiu.
- Vodiacu lištu a reťaz pri preprave a skladovaní zakryte krytom.
- Predídte náhodnému naštartovaniu prístroja.
- Prístroj skladujte mimo dosahu detí. Prístroj smú obsluhovať iba osoby oboznámené s návodom na obsluhu a prístrojom.
- Skontrolujte, či sa prestala otáčať súprava na pílenie, keď motor beží v chode naprázdno.
- Stroj skontrolujte ohľadom uvoľnených upevňovacích prvkov a poškodených častí (napr. trhliny v súprave na pílenie).
- Použitie odvetvovacej píly môžu obmedzovať národné predpisy.
- Pred použitím a po spadnutí alebo iných nárazoch je potrebné vykonávať denné inšpekcie, aby sa zistili významné poškodenia alebo chyby.
- Používajte protišmykovú ochranu nôh a tesne priliehajúci odev.
- Varovanie! Stroj nikdy nepoužívajte, ak ste unavení, chorí alebo pod vplyvom alkoholu alebo iných drog.
- Varovanie! Nebezpečenstvo poranenia pre tretie osoby. Počas prác je potrebné ich udržiavať v bezpečnej vzdialenosti od stroja.
- Pevne sa postavte a počas prevádzky udržiavajte rovnováhu. Použite dodaný nosný popruh.
- Stroj, ako aj súpravu na pílenie a ochranu súpravy na pílenie udržiavajte v dobrom prevádzkovom stave.
- Je potrebné robiť pravidelné prestávky v práci a meniť pracovné polohy.
- Konáre odstráňte po častiach. Varovanie! Dávajte pozor na nebezpečné pracovné polohy a nebezpečenstvo zasiahnutia padajúcimi konármi alebo konármi odrazenými späť, keď spadnú na zem.

5.4.4 Používanie a zaobchádzanie

- Prístroj nikdy neštartujte skôr ako bude správne namontovaná lišta, pílová reťaz a kryt reťazového kolesa.
- Nikdy nepíľte drevo ležiace na zemi, resp. nikdy sa nepokúšajte píliť korene vyčnievajúce zo zeme. V každom prípade predídte tomu, aby sa reťazová píla ponorila do pôdy inak sa okamžite otupí pílová reťaz.
- Ak sa omylom dotknete prístrojom pevného predmetu, okamžite vypnite motor a skontrolujte prístroj ohľadom príp. škôd.
- Po 30 pracovných minútach si urobte prestávku na minimálne jednu hodinu. Pravidelne meňte pracovnú polohu.
- Ak sa odvetvovacia píla odstaví za účelom údržby, inšpekcie alebo skladovania, vypnite motor, vytiahnite konektor zapalovacej sviečky zo zapalovacej sviečky a uistite sa, či sa zastavili všetky rotujúce časti. Stroj nechajte pred jeho kontrolou, nastavením atď. vychladnúť.

- Vykonávajte dôkladnú údržbu prístroja. Skontrolujte, či pohyblivé časti náradia bezchybne fungujú a nie sú zablokované a či sú zlomené alebo natoľko poškodené diely, že by sa mohla negatívne ovplyvniť funkcia prístroja. Pred použitím prístroja nechajte poškodené diely opraviť. Príčinou mnohých nehôd je zlá údržba prístrojov.
- Rezné nástroje udržiavajte ostré a čisté. Starostlivo udržiavané rezné nástroje s ostrými reznými hranami sa menej zasekávajú a ľahšie sa vedú.
- Údržbu vášho prístroja nechajte vykonať kvalifikovaným personálom. Používajte iba náhradné diely odporúčané výrobcom. Iné rezné nástroje, ktoré nie sú odporúčané výrobcom, môžu prístroj poškodiť alebo spôsobiť zranenia. Odporúčané rezné nástroje:
Vodiaca lišta typu AL10-39-507P/Kangxin
Typ pílovej reťaze 3/8.050-39/Kangxin

5.4.4.1 Bezpečnostné opatrenia proti spätnému nárazu

⚠ Pozor, spätný náraz!

- Pri prácach dbajte na spätný náraz prístroja. Hrozí nebezpečenstvo poranenia. Opatrnosťou a správnou technikou rezania sa vyhnete spätným nárazom.

Dotyk so špičkou lišty môže v niektorých prípadoch viesť k neočakávanej reakcii smerujúcej dozadu, pri ktorej sa vodiaca lišta odrazí nahor v smere používateľa.



Malo by sa zabrániť píleniu v označenej oblasti lišty, aby sa zabránilo spätnému nárazu.

Spätný náraz sa môže vyskytnúť, keď sa hrot vodiacej lišty dotkne predmetu alebo keď sa ohne drevo a pílová reťaz sa zasekne v reze.

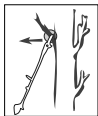

Zaseknutie pílovej reťaze na hornej hrane vodiacej lišty môže lištu prudko odraziť v smere používateľa. Každá z týchto reakcií môže viesť k tomu, že stratíte kontrolu nad pílou a pravdepodobne sa ťažko poraníte.

Nespoliehajte sa výhradne na bezpečnostné zariadenia zabudované v reťazovej píle.

Ako používatelia reťazovej píly by ste mali vykonať rôzne opatrenia, aby ste mohli pracovať bez úrazu a poranenia.

Spätný náraz je dôsledkom nesprávneho alebo chybného používania.

Je možné sa mu vyhnúť prostredníctvom bezpečnostných opatrení uvedených v nasledujúcom popise:

- Pílu pevne držte obidvomi rukami, pričom palec a prsty obopínajú rukoväť reťazovej píly. Svoje telo a ramená uveďte do polohy, v ktorej dokážete odolať silám spätného nárazu. Ak sa vykonajú vhodné opatrenia, používateľ dokáže ovládnuť sily spätného nárazu. Reťazovú pílu nikdy nepustíte.
- Vyhnite sa abnormálnemu držaniu tela a nepíľte nad výškou ramien. Zabráni sa tým náhodnému kontaktu s hrotom lišty a umožní sa lepšia kontrola reťazovej píly v neočakávaných situáciách.
- Vždy používajte iba výrobcom predpísané náhradné lišty a pílové reťaze. Nesprávne náhradné lišty a pílové reťaze môžu viesť k roztrhnutiu reťaze a/alebo k spätnému nárazu.
- Držte sa pokynov výrobcu pre ostrenie a údržbu pílovej reťaze. Príliš nízke obmedzovače hĺbky zvyšujú náchylnosť k spätnému nárazu.
- Nikdy nepíľte hrotom lišty. Vznikne nebezpečenstvo spätného nárazu.
- Vznikne nebezpečenstvo spätného nárazu.
- Postarajte sa o to, aby na zemi neležali žiadne predmety, o ktoré by ste mohli zakopnúť.
- Konáre odstráňte po častiach.
- Varovanie! V nebezpečných pracovných polohách buďte opatrní.

5.5 Zvyškové riziká

Zvyškové riziká môžu vzniknúť aj pri správnom použití a dodržaní všetkých bezpečnostných predpisov.

- Rezné poranenia
- Poškodenia sluchu
- Dlhší pobyt v bezprostrednej blízkosti bežiaceho prístroja môže viesť k poškodeniam sluchu. Noste ochranu sluchu!
- Poškodenia zdravia v dôsledku vibrácií ruky a ramena, ak sa zariadenie používa dlhší čas alebo ak sa neodborne vykonáva jeho obsluha a údržba.
- Systémy na tlmenie vibrácií nie sú zaručenou ochranou proti Raynaudovej chorobe alebo syndrómu karpálneho kanála. Pri pravidelnom dlhodobom používaní prístroja sa preto musí kontrolovať stav prstov a zápästia. Pokiaľ sa vyskytujú symptómy hore uvedených chorôb, ihneď vyhľadajte lekára. Na zníženie rizika Raynaudovej choroby udržiavajte svoje ruky počas práce v teple a v pravidelných intervaloch si robte prestávky.
- Napriek dodržiavaniu návodu na obsluhu môžu pretrvávajúť zostatkové riziká, ktoré nie sú očividné.
- Prístroj pri blokovaní pílovej reťaze ihneď vypnite a vyťahnite konektor zapalovacej sviečky. Potom odstráňte predmet.

6. Technické údaje

Pohon

Zdvihový objem	52 cm ³
Menovitý výkon motora	1,4 kW
Otáčky pri chode naprázdno	3200± 300 min ⁻¹
Objem palivovej nádrže	1200 cm ³
Typ motora	2-taktný motor, chladený vzduchom
Hmotnosť motorovej jednotky	4,0 kg
Hmotnosť motorovej jednotky s vyžinačom na trávu	7,3 kg
Hmotnosť motorovej jednotky s krovinnorezom	7,3 kg
Hmotnosť motorovej jednotky s odvetvovacou pílou	7,5 kg
Hmotnosť motorovej jednotky s nožnicami na živý plot	7,9 kg

Údaje rezu elektrického vyžinača

Priemer rezu	420 mm
Hrúbka struny	2 x 2,5 mm
Dĺžka struny	4 m
Otáčky vyžinača na trávu max.	6600 min ⁻¹
Minimálne otáčky motora s vyžinačom na trávu n _{max}	9000 min ⁻¹

Údaje rezu krovinnorezu

Priemer rezu	255 mm
Hrúbka rezacieho kotúča	1,4 mm
Priemer upevňovacieho otvoru	25,4 mm
Počet zubov	3
Otáčky krovinnorezu max.	10 000 min ⁻¹

Údaje o reze nožníc na živý plot

Priemer rezu	24 mm
Uhlové prestavenie vodiacej tyče	+ 90° / 0° / -75° (165°)
Dĺžka rezu	390 mm
Maximálne otáčky motora s nožnicami na živý plot n _{max}	10 000 min ⁻¹

Údaje rezu odvetvovacej píly

Dĺžka vodiacej lišty	300 mm
Dĺžka rezu	260 mm
Typ vodiacej lišty	AL10-39-507P / Kangxin
Rozstup pílovej reťaze	3/8"
Typ pílovej reťaze	3/8.050-39 / Kangxin
Hrúbka vodiacich pätiiek	1,27 mm
Objem olejovej nádrže	140 cm ³
Maximálne otáčky motora s odvetvovacou pílou n _{max}	9300 min ⁻¹

Technické zmeny vyhradené!

Hluk

Informácia o vzniku hluku podľa ISO 22868; EN ISO 3744:1995:

	Vyžinač na trávu	Krovinnorez	Nožnice na živý plot	Odvetvovacia píla
Hladina akustického tlaku L _{pA}	97,6 dB	97,6 dB	96,3 dB	96,2 dB
Neistota K _{pA}	3 dB	3 dB	3 dB	3 dB
Hladina akustického výkonu L _{WA}	113,9 dB	114 dB	109,9 dB	109,6 dB
Neistota K _{WA}	3 dB	3 dB	3 dB	3 dB

Noste ochranu sluchu.

Vplyv hluku môže spôsobiť stratu sluchu.

Vibrácia:

Hodnota vibrácií podľa ISO 22867:

Vyžinač na trávu: A_{hv} = vpredu 5,83 m/s²; vzadu 8,14 m/s²

Krovinnorez: A_{hv} = vpredu 5,81 m/s²; vzadu 8,16 m/s²

Nožnice na živý plot: A_{hv} = vpredu 5,83 m/s²; vzadu 8,14 m/s²

Odvetvovacia píla: A_{hv} = vpredu 5,84 m/s²; vzadu 8,16 m/s²

Neistota merania K_{pA} = 1,5 m/s²

Vznik hluku a vibrácií obmedzte na minimum!

- Používajte iba bezchybné stroje.
- Prístroj pravidelne čistite a vykonávajte jeho údržbu.
- Váš spôsob práce prispôbte prístroju.
- Prístroj nepreťažujte.
- Prístroj nechajte v prípade potreby prekontrolovať.
- Ak sa prístroj nepoužíva, vypnite ho.
- Noste rukavice.

Varovanie!

Pri dlhších prácach môže z dôvodu vibrácií dôjsť v rukách obsluhujúcej osoby k poruchám prekrvenia (syndróm bielych prstov).

Syndróm bielych prstov je cievne ochorenie, pri ktorom sa v záchvatoch kŕčovo sťahujú cievy na prstoch na rukách a nohách. Postihnuté oblasti už nie sú dostatočne zásobované krvou a preto sa zdajú extrémne bledé. Časté používanie vibrujúcich prístrojov môže u osôb, ktorých prekrvenie je narušené (napr. fajčiari, diabetici), vyvolať nervové poškodenia.

Ak spozorujete neobvyklé zhoršenia stavu prstov, okamžite ukončíte prácu a vyhľadajte lekára.

V záujme zníženia nebezpečenstiev dbajte na nasledujúce upozornenia:

- V chladnom počasí udržiavajte svoje telo a najmä ruky v teple.
- Pravidelne si robte prestávky a pohybujte pritom rukami, aby ste podporili ich prekrvenie.
- Pravidelnou údržbou a pevnými dielmi na prístroj sa postarajte o čo najmenšie vibrácie stroja.

7. Pred uvedením do prevádzky

- Otvorte obal a opatrne vyberte prístroj.
- Odstráňte baliaci materiál, ako aj obalové a prepravné poistky (ak sú použité).
- Skontrolujte, či je rozsah dodávky kompletný.
- Prístroj a diely príslušenstva skontrolujte ohľadom poškodení spôsobených prepravou.
- Obal podľa možnosti uschovajte až do uplynutia záručnej doby.

⚠ NEBEZPEČENSTVO

Prístroj a obalové materiály nie sú hračkami pre deti! Deti sa nesmú hrať s plastovými vreckami, fóliami a malými dielmi! Hrozí nebezpečenstvo prehltnutia a zadusení!

Skontrolujte prístroj pred každým uvedením do prevádzky na:

- Tesnosť palivového systému.
- Bezchybný stav a úplnosť ochranných zariadení a rezacieho prípravku.
- Pevné utiahnutie všetkých skrutkových spojov.
- Ľahkosť chodu všetkých pohyblivých dielov.

Palivo a olej

- Odporúčané palivá
 - Používajte iba zmes bezolovnatého benzínu a špeciálneho motorového oleja pre 2-taktné motory. Zmiešajte palivovú zmes podľa tabuľky miešania palív.
 - Nepoužívajte palivo E10.

Pozor:

Nepoužívajte palivovú zmes, ktorá bola skladovaná dlhšie ako 90 dní.

Pozor:

Nepoužívajte olej pre 2-taktné motory s odporúčaným miešacím pomerom 100:1. V prípade poškodenia motora z dôvodu nedostatočného mazania zaniká záruka výrobcu na motor.

Pozor:

Na prepravu a skladovanie paliva používajte iba nádoby, ktoré sú na to určené a schválené. Do priloženej zmiešavacej fľaše na olej/benzín (29) nalejte správne množstvo benzínu a oleja pre 2-taktné motory. Následne dobre pretrepte nádobu.

Nikdy nepoužívajte olej pre 4-taktné motory ani vodou chladené 2-taktné motory. Môže sa tým znečistiť zapalovacia sviečka, zablokovať časť odpadového vzduchu alebo zalepiť piestový krúžok. Palivové zmesi, ktoré sa nepoužili mesiac alebo dlhšie, môžu upchať karburátor alebo negatívne ovplyvniť prevádzku motora. Nepotrebné palivo nalejte do vzduchotesnej nádoby a uskladnite ju v tmavej, chladnej miestnosti.

Tabuľka na miešanie paliva

Proces miešania: 40 dielov benzínu na 1 diel oleja

Príklad:

1 l benzínu: 0,025 l oleja pre 2-taktné motory

5 l benzínu: 0,125 l oleja pre 2-taktné motory

Varovanie! Dávajte pozor na spaliny.

Pred tankovaním vždy vypnite motor. Keď motor beží alebo je horúci, nikdy nelejte benzín do prístroja. Vzniká nebezpečenstvo požiaru! Tankujte len vonku alebo v dobre vetraných miestnostiach. Dbajte na to, aby sa do pôdy nedostalo žiadne palivo (ochrana životného prostredia). Používajte vhodnú podložku. Používajte iba bio reťazový olej.

8. Montáž

Pri zmontovaní tohto stroja postupujte podľa uvedených montážnych pokynov.

8.1 Montáž prednej rukoväti (10) (obr. 2)

Upozornenie:

Predná rukoväť (10) sa dá namontovať v dvoch rôznych polohách. Zvoľte na to jednu z dvoch zadaných pozičných otvorov (33) na stopke motorovej hnacej jednotky (1).

Na stopku motorovej hnacej jednotky (1) namontujte prednú rukoväť (10):

- Gumený krúžok (34) nasadíte na stopku motorovej hnacej jednotky (1).
- Dbajte na to, aby sa vybrania gumeného krúžku (34) zhodovali s jedným z požadovaných pozičných otvorov (33).
- Nasadíte ochranný oblúk (35) na gumený krúžok (34). Na tento účel zasuňte čap do požadovaného pozičného otvoru (33). Dbajte na to, aby bol ochranný oblúk (35) otočený doľava (smerom k používateľovi).
- Nasadíte prednú rukoväť (10) na ochranný oblúk (35) a priskrutkujete ju imbusovými skrutkami (36). Použite na to imbusový kľúč veľ. 4 (31).

8.2 Montáž krovínorezu/vyžínača na trávnu (13)

Pozor!

Ak je na motorovej hnacej jednotke (1) namontovaný krovínorez/vyžínač na trávnu (13), za účelom prekontrolovania a nastavovacích prác vždy vytiahnite konektor zapalovacej sviečky (6).

8.2.1 Montáž ochranného štítu krovínorezu/vyžínača na trávnu (14) (obr. 3)

- Ochranný štít (14) zasuňte na predmontované skrutky (37) na krovínoreze/vyžínači na trávnu (13).
- Pevne utiahnite predmontované skrutky (37).
- Na montáž ochranného štítu (14) použite imbusový kľúč veľ. 5 (32).

⚠ Varovanie!

Krovínorez/vyžínač na trávnu (13) nikdy nepoužívajte bez namontovaného ochranného štítu (14)!

8.2.2 Montáž/demontáž krovínorezu (obr. 4, 5)

Nadstavec krovínorezu/vyžínača na trávnu (13) sa môže s rezacím nožom (15) použiť ako krovínorez.

- Zo závitového trňa (39) demontujte maticu (42), kryt (41) a vonkajšiu prírubu (40).
- Vnútrotná prírubu (38) ostáva na závitovom trni (39).
- Rezací nôž (15) položte na vnútrotnú prírubu (38). Dbajte na to, aby sa smer otáčania rezacieho noža (15) zhodoval so smerom šípky na ochrannom štíte (14).
- Vonkajšiu prírubu (40) a kryt (41) potom nasuňte na závitový trň (39).
- Rezací nôž (15) upevnite maticou (42).
- Maticu (42) utiahnite pomocou kľúča na zapalovacie sviečky (30). Vnútrotnú prírubu (38) na to držte pomocou imbusového kľúča veľ. 5 (32) (pozri obr. 5)
- Demontáž rezacieho noža (15) sa uskutočňuje v opačnom poradí.

⚠ Varovanie!

Pred použitím zaistite, aby bol krovínorez správne namontovaný!

8.2.3 Montáž/demontáž vyžínača na trávnu (obr. 4, 6, 7)

Nadstavec krovínorezu/vyžínača na trávnu (13) sa môže s cievkou so strunou (16) použiť ako vyžínač na trávnu.

- Zo závitového trňa (39) demontujte maticu (42), kryt (41) a vonkajšiu prírubu (40). **Pozor, ľavotočivý závit!**
- Matica (42), kryt (41) a vonkajšia prírubu (40) nie sú na montáž cievky so strunou (16) potrebné.
- Vnútrotnú prírubu (38) držte pomocou imbusového kľúča veľ. 4 (31) (pozri obr. 6)
- Cievku so strunou (16) naskrutkujte proti smeru hodinových ručičiek na závitový trň (39) a cievku so strunou (16) tak upevnite silou ruky na závitovom trni (39).
- Demontáž cievky so strunou (16) sa uskutočňuje v opačnom poradí.

Dbajte na to, aby sa smer otáčania cievky so strunou (16) zhodoval so smerom šípky na ochrannom štíte (14).

8.3 Montáž nožníc na živý plot (17)

Nožnice na živý plot (17) sú už kompletne zmontované.

Pozor!

Ak sú na motorovej hnacej jednotke (1) namontované nožnice na živý plot (17), za účelom prekontrolovania a nastavovacích prác vždy vytiahnite konektor zapalovacej sviečky (6).

8.4 Montáž odvetvovacej píly (21)

Pozor!

Ak je na motorovej hnacej jednotke (1) namontovaná odvetvovacia píla (21), za účelom prekontrolovania a nastavovacích prác vždy vytiahnite konektor zapalovacej sviečky (6).

8.4.1 Montáž lišty (26) a pílovej reťaze (25) (obr. 8, 9, 10)

- Uvoľnením upevňovacej matice lišty (24) odstráňte kryt reťazového kolesa (43).
- Napínaciu skrutku reťaze (45) otočte opatrne doľava až na doraz. Uľahčíte tak nasadenie lišty (26).
- Pílová reťaz (25) sa vloží do obvodovej drážky lišty (26).
- Lištu (26) s vloženou pílovou reťazou (25) vložte do držiaka odvetvovacej píly (21). (Obr. 9)
- Dbajte na vyrovnanie zubov reťaze (obr. 9).
- Pílovú reťaz (25) vedte okolo reťazového kolesa (44). Dbajte pritom na to, aby zuby pílovej reťaze (25) bezpečne zasahovali do reťazového kolesa (44).
- Lištu (26) vložte do uchytenia na prevodovke, ako je zobrazené na obrázku 9. Lišta (26) sa musí zavesiť do napínacieho čapu reťaze (45a).

- Opäť namontujte kryt reťazového kolesa (43) a upevňovaciu maticu lišty (24).

Pozor!

Upevňovaciu maticu lišty (24) definitívne zaskrutkujte až po nastavení napnutia reťaze (pozri odsek 8.4.2 „Napnutie pílovej reťaze“).

8.4.2 Napnutie pílovej reťaze (25) (obr. 10)

- Upevňovaciu maticu lišty (24) pre kryt reťazového kolesa (43) uvoľnite o niekoľko otáčok.
- Napnutie reťaze nastavte pomocou napínacej skrutky reťaze (45). Otáčanie doprava zvyšuje napnutie reťaze, otáčanie doľava znižuje napnutie reťaze. Pílová reťaz (25) je správne napnutá, ak ju je v strede lišty (26) možné nadvihnúť o cca 2 mm.
- Upevňovaciu maticu lišty (24) pre kryt reťazového kolesa (43) opäť pevne dotiahnite.
- Pozor! Všetky články pílovej reťaze (25) sa musia nachádzať vo vodiacej drážke lišty (26).

Upozornenia k napínaniu pílovej reťaze (25):

Pílová reťaz (25) musí byť správne napnutá, aby sa zaručila bezpečná prevádzka. Optimálne napnutie rozpoznáte podľa toho, že pílovú reťaz (25) je v strede lišty (26) možné zdvihnúť o 2 mm.

Keďže sa pílová reťaz (25) vplyvom pílenia zohrieva a tým sa mení jej dĺžka, najneskôr raz za 10 minút prekontrolujte napnutie reťaze a v prípade potreby ho nastavte. Platí to predovšetkým pre nové pílové reťaze. Pílovú reťaz (25) po ukončenej práci uvoľnite, pretože táto sa pri vychladnutí skrúti. Zabráňte tým poškodeniu pílovej reťaze (25).

8.4.3 Plnenie automatického mazania pílovej reťaze (obr. 10)

Odporúča sa pritom používať bežný bio olej na pílové reťaze.

- Odstráňte veko olejovej nádrže (46) z olejovej nádrže (23).
- Olejovú nádrž (23) naplňte olejom na pílové reťaze po značku MAX.
- Zatvorte veko olejovej nádrže (46).

Pozor! Olej je veľmi ľahko horľavý. V blízkosti oleja sa vyvarujte fajčenia, otvoreného ohňa alebo úletu iskier.

9. Pred uvedením do prevádzky

⚠ Pozor!

Pred uvedením do prevádzky je nevyhnutné výrobok úplne zmontovať!

Motorovú hnaciu jednotku (1) nikdy neprevádzkujte bez krovinorezu/vyžínača na trávnu (13), nožnic na živý plot (17) alebo odvetvovacej píly (21).

9.1 Pripravenie krovinorezu/vyžínača na trávnu (13), nožnic na živý plot (17) alebo odvetvovacej píly (21) (ďalej nazývaných ako rezacie zariadenie) na motorovú hnaciu jednotku (1) (obr. 11)

- Odstráňte ochranný kryt zo stopky rezacieho zariadenia.
- Potiahnite za odblokovací čap(11) a zasunite stopku rezacieho zariadenia do puzdra motorovej hnacej jednotky (1).
- Stopku zľahka otáčajte, kým odblokovací čap (11) nezapadne.
- Teraz pevne utiahnite uzatváraciu skrutku (12).

Demontáž rezacieho zariadenia sa vykonáva v opačnom poradí.

9.2 Nasadenie nosného popruhu (28) (obr. 12 – 14)

Multifunkčné zariadenie 4 v 1 sa musí používať s nosným popruhom (28).

- Nasadte si nosný popruh (28) (pozri obr. 13 a 14).
- Dĺžku popruhu nastavte tak, aby sa karabína (a) nachádzala cca o šírku dlane pod pravým bedrom.
- Multifunkčné zariadenie 4 v 1 môžete na nosný popruh (28) upevniť v rôznych polohách, v závislosti od prídavného zariadenia a výšky hladiny palivovej nádrže (8).
- Multifunkčné zariadenie 4 v 1 zaveste karabínou (a) vo vhodnej polohe na nosné oko (2).
- Multifunkčné zariadenie 4 v 1 nechajte dokývať.

Pozor!

- Rezný nástroj na krovinoreze/vyžínači na trávnu (13) sa pri normálnom pracovnom postoji nesmie dotýkať zeme.
- Pri použití nožnic na živý plot (17) alebo odvetvovacej píly (21) by sa multifunkčné zariadenie 4 v 1 malo dokývať vodorovne.
- Multifunkčné zariadenie 4 v 1 neštartujte zavesené na nosnom popruhu! Prístroj zaveste karabínou (a) nosného popruhu (28) na nosné oko (2) až s bežiacim motorom.

Poistná spona na nosnom popruhu

- **POZOR!** V núdzovom prípade sa môže potiahnuť poistná spona (b) na nosnom popruhu (28). Stroj sa potom ihneď uvoľní z nosného popruhu (28) a spadne na zem.

9.3 Plnenie paliva

⚠ Nebezpečenstvo poranenia! Benzín je výbušný!

Motor vypnite a nechajte vychladieť!

Noste ochranné rukavice!

Zabráňte kontaktu s pokožkou a očami!

Bezpodmienečne dodržiavajte odsek „Bezpečnostné upozornenia“.

- Zariadenie tankujte len vonku alebo v dostatočne vetraných miestnostiach.

- Vyčistite okolie uzáveru palivovej nádrže (8). Nečistoty v nádrži spôsobujú prevádzkové poruchy.
- Pred naplnením do nádrže ešte raz potraсте nádobou so zmesou paliva.
- Opatrne otvorte uzáver palivovej nádrže (8), aby sa mohol odbúrať prípadný pretlak.
- Palivovú zmes opatrne naplňte po dolnú hranu plniaceho hrdla palivovej nádrže (8). Použite lievik alebo pomôcku na plnenie, aby ste predchádzali rozliatiu paliva.
- Opäť zatvorte uzáver palivovej nádrže (8). Skontrolujte, či je uzáver palivovej nádrže tesne zatvorený.
- Vyčistite uzáver nádrže a okolie.
- Palivovú nádrž (8) a palivové vedenia skontrolujte ohľadom netesností.
- Pred naštartovaním motora sa vzdialte aspoň tri metre od miesta tankovania.

9.3.1 Vypustenie paliva

Palivovú nádrž (8) vyprázdňujte len vonku alebo v dobre vetraných miestnostiach. Dbajte na to, aby sa do pôdy nedostalo žiadne palivo (ochrana životného prostredia). Používajte vhodnú podložku.

- Pod palivovou nádržou (8) držte záchytnú nádobu.
- Odskrutkujte uzáver palivovej nádrže (8) a odstráňte ho.
- Úplne vypustite zmes benzínu a oleja.
- Rukou znova pevne zaskrutkujte uzáver palivovej nádrže.

10. Prevádzka

Motorovú hnaciu jednotku (1) nikdy neprevádzkujte bez krovínorezu/vyžínača na trávnu (13), nožník na živý plot (17) alebo odvetvovacej píly (21).

10.1 Naštartovanie prístroja

Prístroj neštartujte skôr, ako ho úplne zmontujete.

⚠ Nebezpečenstvo poranenia!

Multifunkčné zariadenie 4 v 1 štartujte len ak je pripojené rezacie zariadenie! Odstráňte príslušnú prepravnú ochranu a vykonajte inšpekciu prístroja ohľadom dobrého prevádzkového stavu. Nikdy nepoužívajte poškodené, zle nastavené alebo udržiavané, príp. neúplne a nebezpečne namontované rezacie zariadenie.

Pred použitím skontrolujte!



Skontrolujte, či sa prístroj nachádza v bezpečnom stave:

- Prístroj skontrolujte ohľadom netesností.
- Skontrolujte prístroj, či nevykazuje viditeľné škody.
- Skontrolujte, či sú všetky diely prístroja bezpečne namontované.
- Skontrolujte, či sa všetky bezpečnostné zariadenia nachádzajú v dobrom stave a či sú funkčné.

10.1.1 Naštartovanie (obr. 1, 15)

Hneď po riadnom zmontovaní prístroja naštartujte motor nasledovne:

Štartovanie studeného motora:

1. Potiahnite zapínač/vypínač (3) dozadu do polohy ZAP.
2. Otočte páčku sýtiča (47) do polohy .
3. Sedemkrát stlačte palivové čerpadlo (48).
4. Pre naštartovanie motora potiahnite 3 až 5-krát rukoväť tiahla štartéra (7).
POZOR! Na motorovú hnaciu jednotku (1) nikdy nestúpajte ani na nej neklačte.
5. Keď motor beží, krátko počkajte a potom na krátko pridajte plyn prostredníctvom plynovej páky (9). Prestavte páčku sýtiča (47) do polohy .
6. Na spustenie rezacieho zariadenia stlačte dlaňou blokovanie zapnutia (4) a prstami plynovú páčku (9). Čím viac plynovú páčku (9) stláčate, tým vyššie sú otáčky motora. Pri uvoľnení plynovej páky (9) motor opäť prejde na chod naprázdno a rezný nástroj sa zastaví. Rezný nástroj sa v chode naprázdno nesmie otáčať ani pohybovať!
7. Ak sa vyskytnú problémy, ihneď potlačte zapínač/vypínač (3) do polohy „STOP“, aby sa zastavil motor.
Pozor! Rezacie zariadenie sa môže ešte niekoľko sekúnd otáčať.

Štartovanie teplého motora

1. Na naštartovanie teplého motora môžete páčku sýtiča nechať v polohe „Teplý štart a práca“ .
2. Pre naštartovanie motora potiahnite 3 až 5-krát rukoväť tiahla štartéra (7).
POZOR! Na motorovú hnaciu jednotku (1) nikdy nestúpajte ani na nej neklačte.

Upozornenie:

Ak motor nenaskočí ani po viacerých pokusoch, prečítajte si odsek „Odstraňovanie porúch“.

Upozornenie:

Štartovacie tiahlo vždy vyťahujte rovno. Ak ho vytiahnete pod uhlom, vznikne trenie na očku. V dôsledku tohto trenia sa šnúra prederie a rýchlejšie sa opotrebuje. Keď sa šnúra opäť vŕhajúje, vždy pevne držte rukoväť štartéra.

Nikdy nenechajte šnúru sa rýchlo vrátiť z vyťahnutého stavu.

Upozornenie:

Neštartujte motor vo vysokej tráve.

Motor neštartujte, keď je prístroj zavesený na nosnom popruhu (28).

⚠ **Pozor**

V núdzovom prípade sa môže potiahnuť poistná spouza (b) na nosnom popruhu (28). Stroj sa potom ihneď uvoľní z nosného popruhu (28) a spadne na zem.

⚠ **Pozor:**

Pri tejto pracovnej technike postupujte s mimoriadnou opatrnosťou. Čím väčšia je vzdialenosť rezného nástroja od zeme, tým väčšie je nebezpečenstvo, že kosený materiál a cudzie objekty budú vymrštené do boku.

10.1.2 Vypnutie motora

1. Potlačte zapínač/vypínač (3) do polohy vypnutia „STOP“.
2. Pred odložením prístroja počkajte na zastavenie motora.

11. Pracovné pokyny

POZOR:

Krovinorez/vyžínač na trávu držte iba za izolované uchopovacie plochy, pretože rezacie zariadenie sa môže dostať do kontaktu so skrytými elektrickými vedeniami. Pri kontakte rezacieho zariadenia s vedením, ktoré je pod napätím, sa môžu pod napätie dostať aj kovové časti prístroja, čo vedie k zásahu elektrickým prúdom. Vždy dbajte na bezpečný postoj a na vzpriamené držanie tela pri práci.

11.1 Práca s krovinorezom/vyžínačom na trávu (13)

Pri práci s krovinorezom/vyžínačom na trávu (13) musí byť namontovaný ochranný štít krovinorezu/vyžínača na trávu (14) pre prevádzku s nožom, príp. strunou, aby sa zabránilo vymršteniu predmetov.

Rezná čepeľ ochranného štítu krovinorezu/vyžínača na trávu (14a) v ochrannom štíte krovinorezu/vyžínača na trávu (14) automaticky odreže strunu na optimálnu dĺžku. (Obr. 7)

11.1.1 Kosenie s krovinorezom (13)

- Ak s krovinorezom (13) pracujete prvýkrát, pri vypnutom prístroji sa najskôr oboznámte s obsluhou a vedením.
- Krovinorez (13) je koncipovaný tak, že je obsluhujúcou osobou vedený výhradne na pravej strane tela.
- Krovinorez (13) vždy pevne držte oboma rukami za zadnú rúkoväť (5) a prednú rúkoväť (10).
- Pravou rukou držte zadnú rúkoväť (5) a ľavou rukou prednú rúkoväť (10).
- Vždy dbajte na to, aby sa rezný nástroj po pustení plynovej páky (9) ešte krátko dobu otáčal.
- Vždy dbajte na bezchybný chod motora naprázdno, aby sa rezný nástroj pri nestlačenej plynovej páke (9) neotáčal.
- Vždy pracujte s vysokými otáčkami, aby ste dosiahli najlepší výsledok kosenia.

- Prístroj vedte rovnomerne oblúkovitými pohybmi zľava doprava a opäť späť. Potom koste nasledujúci pás. (Obr. 16)
- Pozor: Prístroj vždy uveďte späť do východiskovej polohy až pred rezaním ďalšej dráhy.
- Ak pri práci narazíte na kameň alebo inú prekážku, vypnite motor a vytiahnite konektor zapalovacej sviečky (6). Krovinorez (13) potom prekontrolujte ohľadom poškodení.
- Pozor: Pri práci v ťažkom teréne a na svahoch budete vždy mimoriadne opatrní. Pri vysokej tráve koste stupňovito, aby ste nepreťažili prístroj. Najskôr pokoste vrcholce, potom sa plynulo prepracujte nadol.
- Vždy noste ochranné okuliare a ochranu sluchu a pri vyrubovacích prácach ochrannú prilbu.
- Pri použití kovových rezných nástrojov hrozí v zásade nebezpečenstvo spätného rázu, keď nástroj narazí na pevnú prekážku (kamene, stromy, konáre atď.). Zariadenie sa pri tom vymrští späť proti smeru otáčania.
- Pri divoko rastúcich rastlinách a húští „ponárajte“ krovinorez (13) zhora. Kosený materiál sa tým naseká.
- Pozor! Rezací nôž (15) dobieha! Rezací nôž (15) nebrzdíte rukou.
- Rezací nôž (15)/rezaciu jednotku krovinorezu (13) udržiavajte v bezpečnej vzdialenosti od nôh.

POZOR:

Pri tejto pracovnej technike postupujte s mimoriadnou opatrnosťou. Čím väčšia je vzdialenosť rezného nástroja od zeme, tým väčšie je nebezpečenstvo, že kosený materiál a cudzie objekty budú vymrštené do boku.

11.1.2 Kosenie s vyžínačom na trávu

- Cievku so strunou (16) použijete na to, aby ste dosiahli čistý rez aj na nerovných okrajoch, plotových stĺpkoch a stromoch.
- Strunu na kosenie vedte opatrne k prekážke a koncom struny koste okolo prekážky. Struna na kosenie sa pri kontakte s kameňmi, stromami a múrmi predčasne rozstrapká alebo sa odlomí.
- Plastovú strunu nikdy nenahrádzajte kovovým drôtom – nebezpečenstvo poranenia!

11.1.2.1 Automatika struny na kosenie (obr. 17)

- Vyžínač na trávu je dodávaný s naplnenou cievkou so strunou (16).
- Struna sa počas práce opotrebováva.
- Na odvinutie novej struny pritlačte pri bežiacom motore silno k zemi spúšť (16a) na cievku so strunou (16).
- Struna sa automaticky uvoľní prostredníctvom odstredivej sily. Prostredníctvom reznej čepele na ochrannom štíte (14a) sa struna skráti na správnu dĺžku.

11.2 Práca s nožnicami na živý plot (17)

- Nožnice na živý plot sa hodia na strihanie živých plotov, krovia a kríkov.
- Nožnice na živý plot držte oboma rukami v bezpečnej vzdialenosti od tela.
- Maximálny priemer rezu závisí od druhu dreva, veku, obsahu vlhkosti a tvrdosti dreva.
- Pred rezaním živého plotu preto vždy nožnicami na konáre skráťte veľmi hrubé vetvy na príslušnú dĺžku.
- Nožnice na živý plot je možné vďaka ich obojstranným nožom viesť dopredu a dozadu alebo kyvadlovými pohybmi z jednej strany na druhú.
- Najskôr strihajte bočné strany živého plotu a až potom hornú hranu.
- Živý plot strihajte zdola nahor.
- Živý plot strihajte do tvaru lichobežníka. To zabraňuje holým miestam v spodnej časti živého plotu kvôli nedostatku svetla.
- Ak chcete rovnomerne prstrihnúť hornú hranu živého plotu, napnite smerovú šnúru po dĺžke živého plotu.
- Ak je nutné väčšie zrezanie, tak režte na viackrát.
- Zo živého plotu bezpodmienečne odstráňte cudzie telesá (napr. drôt), pretože by mohli poškodiť nože nožníc na živý plot.
- **Pozor!** Nože dobiehajú! Nebrzdite nože rukou.

Správny čas na strihanie:

- Listnatý živý plot: jún a október
- Ihličnatý živý plot: apríl a august
- Rýchlo rastúci živý plot: od mája cca každých 6 týždňov

Dávajte pozor na vtáky v živom plote, ktoré sedia na vajciach. Rezanie živého plotu vtedy odložte alebo sa tomuto miestu vyhnite.

11.2.1 Prestavenie uhla

Nožnice na živý plot (17) sa dajú natočením hlavy noža o +90° až -75° prispôbiť pracovným pomerom. (obr. 19 a 20).

- **Pozor!** Nastavujte len pri vypnutom motore!
- Stlačte obidve odistovacie páky a prestavte hlavu noža do požadovanej polohy. (obr. 19 a 20)
- Použite na to nastavovaciu páčku (18).
- Pustite obidve odistovacie páky, kým nezapadnú do ozubenia.
- Pred uvedením do prevádzky skontrolujte, či sú odistovacie páky správne zapadnuté.

Pozor!

Nožová hlava s rezacou jednotkou (19) sa nesmie otočiť kompletne dozadu paralelne s ramenom nožníc na živý plot (17)! S týmto nastavením v žiadnom prípade nepracujte! Táto poloha slúži iba ako prepravná poloha.

Naolejujte nože a nastavenie uhla vždy pred začatím práce ekologickým mazacím olejom. Nože pravidelne olejujte aj počas pracovnej doby.

Pozor!

Olejujte len pri vypnutom motore!

Pozor!

nesprávne použitie a zneužitie nožníc na živý plot môže mať za následok ťažké zranenia spôsobené vymrštenými dielmi.

Aby ste znížili nebezpečenstvo úrazu, dodržiavajte nasledujúce body:

- Nikdy nestrihajte kry ani drevá s priemerom viac ako 2 cm.
- Zabráňte kontaktu s kovovými telesami, kameňmi atď.
- Nožnice na živý plot pravidelne kontrolujte, či nie sú poškodené. Poškodené nožnice na živý plot už ďalej nepoužívajte.
- Pri zreteľnom otupení nožníc na živý plot ich musí podľa predpisu naostriť kvalifikovaný odborník. Pri zreteľnej nevyváženosti sa musia nožnice na živý plot vymeniť.

11.3 Práca s odvetvovacou pílou (21)

11.3.1 Automatické mazanie pílovej reťaze – jemné nastavenie (obr. 10).

Naplňte olejovú nádrž (23) (pozri 8.4.3)!

Pomocou regulačnej skrutky môžete zvýšiť alebo znížiť množstvo oleja.

- V smere hodinových ručičiek – množstvo oleja sa zníži (-)
- Proti smeru hodinových ručičiek – množstvo oleja sa zvýši (+)

11.3.2 Kontrola automatického mazania pílovej reťaze

- Vždy sa uistite, že správne funguje automatický olejový systém.
- Vždy dbajte na to, aby bola olejová nádrž (23) naplnená.
- Počas pílenia musí byť lišta (26) a pílová reťaz (25) vždy dostatočne naolejovaná, aby sa znížilo trenie s lištou (26).
- Lišta (26) a pílová reťaz (25) nesmú byť nikdy bez oleja. Ak reťazovú pílu používate nasucho alebo s príliš malým množstvom oleja, znižuje sa rezný výkon, skracuje sa životnosť lišty (26), pílová reťaz (25) sa rýchlejšie zatupí a lišta (26) sa na základe prehriatia silne opotrebuje. Príliš málo oleja zbadáte podľa vznikajúceho dymu alebo sfarbenia lišty (26) alebo pílovej reťaze (25).
- Na kontrolu mazania pílovej reťaze odvetvovacej píly podržte reťazovú pílu s pílovou reťazou (25) nad listom papiera a na pár sekúnd ju naplno zapnite.

- Na papieri je možné skontrolovať nastavené množstvo oleja. Z pílovej reťaze (25) sa musí vždy odstreďovať malé množstvo oleja. Po pár sekundách musí byť viditeľná slabá olejová stopa.

11.3.3 Bezpečnostné opatrenia pri pílení

Nikdy sa nestavajte priamo pod vetvu, ktorú chcete odpíliť!

Nebezpečenstvo, že na vás vetva nečakane spadne, je veľmi veľké. Vo všeobecnosti odporúčame, aby ste odvetvovacu pílu (21) priložili k vetve v uhle 60°.

Prístroj počas pílenia pevne držte oboma rukami a vždy dbajte na rovnovážnu polohu a dobrý postoj.

- Nástroj sa nikdy nepokúšajte obsluhovať jednou rukou. Strata kontroly nad nástrojom môže viesť k vážnym alebo smrteľným poraneniam. Nikdy nepracujte na rebríku, vetve konára ani iných nestabilných podkladoch.
- Hrubé vetvy nepíľte jedným rezom, ale vždy vo viacerých krokoch.
- Pílovú reťaz (25) priložte za účelom pílenia k vetve.
- Za účelom vedenia prístroja pôsobte miernym tlakom, nepreťažte však motor.

Pracovnú oblasť pred pílením zbavte rušivých haluzí a krovia. Následne si vytvorte oblasť na ústup, ďaleko od miesta, na ktoré môžu spadnúť odpílené konáre, a odstráňte tam všetky prekážky.

Pracovnú oblasť udržiavajte voľnú, ihneď odstráňte odpílené konáre. Dbajte na vaše stanovisko, smer vetra a možný smer pádu konárov. Buďte pripravení na to, že padajúce konáre vás môžu udrieť. Všetky ostatné nástroje a prístroje umiestnite v bezpečnej vzdialenosti od pílených konárov, ale nie v oblasti na ústup.

Ustavične pozorujte stav stromu.

V koreňoch a na konároch vyhľadajte spráchnivené a hnijúce časti. Ak sú tieto zvnútra zhnité, počas pílenia sa môžu nečakane odlomiť a môžu spadnúť nadol. Všímajte si aj nalomené a odumreté konáre, ktoré sa uvoľnia vplyvom otrasov a mohli by na vás spadnúť. Pri veľmi hrubých alebo ťažkých konároch najskôr urobte malý zárez z dolnej strany konára, predtým ako ho odpíľte zhora nadol, aby ste zabránili odloženiu.

Základná technika pílenia

Ťažké vetvy sa pri odpílení ľahko odlomia a od kmeňa pritom odtrhnú dlhý pás kôry, čo strom trvalo poškodí. Toto riziko môžete výrazne znížiť pomocou nasledujúcej techniky pílenia:

- Konár najskôr napíľte približne 10 cm od kmeňa, na dolnej strane konára.
- Približne vo vzdialenosti 15 cm od kmeňa urobte zhora ďalší rez.

- Píľte dovtedy, dokým sa konár neodlomí. Nebezpečenstvo poškodenia kôry na kmeni už nehrozí.
- Nakoniec pomocou čistého rezu zhora pozdĺž kmeňa odstráňte zvyšný pahýľ konára.
- Miesto rezu odporúčame dodatočne zapečatiť štepárskym voskom, aby sa poškodenia na strome udržali čo najmenšie.

Nebezpečenstvá spôsobené reaktívnymi silami

Reaktívne sily sa vyskytujú počas prevádzky pílovej reťaze (25). Sily, ktoré majú pôsobiť na drevo, pritom pôsobia proti operátorovi. Vyskytujú sa vtedy, keď sa pohybujúca sa pílová reťaz (25) dostane do kontaktu s pevným objektom, ako je konár, alebo sa zasekne. Tieto sily môžu viesť k strate kontroly a poraneniam z toho vyplývajúcim.

Pochopenie vzniku týchto síl vám môže pomôcť predchádzať momentu strnulosti a strate kontroly.

Píla je vyhotovená tak, že efekty spätného nárazu nie sú tak silno citeľné ako pri bežných reťazových píloch.

Napriek tomu však majte vždy pevný úchop a dobrý postoj, aby ste si v prípade pochybností udržali kontrolu nad nástrojom.

Najčastejšie efekty sú:

- Spätný náraz
- Spätný náraz
- Spätný pohyb

Spätný náraz

K spätnému nárazu môže dôjsť, keď pohybujúca sa pílová reťaz (25) v hornej štvrtine lišty (26) narazí na pevný objekt alebo sa zasekne.

Rezacia sila pílovej reťaze (25) pôsobí na pílu rotačnou silou v opačnom smere k pohybu pílovej reťaze. To vedie k pohybu lišty (26) nahor.

Predchádzanie spätnému nárazu

Najlepšia ochrana spočíva v predchádzaní situáciám, ktoré vedú k spätným nárazom.

- Vždy sledujte polohu hornej vodiacej lišty.
- Tomuto miestu nikdy nedovoľte prísť do kontaktu s objektom. Nič ním nepíľte. Buďte mimoriadne opatrní v blízkosti drôtených plotov a pri pílení malých, tvrdých vetiev, v ktorých sa môže pílová reťaz (25) ľahko zaseknúť.
- Píľte iba jeden konár naraz.

Spätný pohyb

K spätnému pohybu dôjde, keď pílová reťaz (25) náhle uviazne na dolnej strane lišty, pretože sa zasekne alebo narazí na cudzie teleso v dreve. Pílová reťaz (25) potom ťahá pílu dopredu.

K spätnému pohybu dôjde veľakrát vtedy, keď sa pílová reťaz (25) pri kontakte s drevom nepohybuje plnou rýchlosťou.

Predchádzanie spätnému pohybu

Uvedomujte si sily a situácie, ktoré môžu viesť k zaseknutiu pílovej reťaze (25) na dolnej strane lišty (26). Vždy začínajte píliť pílovou reťazou (25) otáčajúcou sa plnou rýchlosťou.

Spätný náraz

K spätnému nárazu dôjde vtedy, keď pílová reťaz (25) náhle uviazne na hornej strane lišty, pretože sa zasekne alebo narazí na cudzie teleso v dreve. Pílová reťaz (25) potom môže pílu prudko potlačiť proti operátorovi. K spätným nárazom dochádza často, ak sa na pílenie používa horná strana lišty.

Predchádzanie spätnému nárazu

Uvedomujte si sily a situácie, ktoré môžu viesť k zaseknutiu pílovej reťaze (25) na hornej strane lišty. Nepíľte viac ako jeden konár naraz. Lištu (26) nenakláňajte do boku, keď ju vyťahujete z reznej medzery, pretože pílová reťaz (25) by sa inak mohla zaseknúť.

12. Preprava (obr. 2/3)

Ak chcete prístroj prepravovať, vyprázdňte palivovú nádrž (pozri 9.3.1). Prístroj vyčistite od hrubých nečistôt kefou alebo metličkou.

Pri nepoužívaní, preprave alebo skladovaní vždy na rezné zariadenia namontujte ochranné kryty (15a, 20 a 27).

Aby ste zabránili poškodeniam a poraneniam, prístroj musíte pri preprave vo vozidlách zaistiť proti preklopeniu a posunutiu.

13. Údržba

POZOR:

Nesprávna alebo nedostatočná údržba môže viesť k úrazom a poškodeniam na prístroji.

Pri všetkých prácach na rezných nástrojoch a okolo rezných nástrojov vždy noste ochranné rukavice.

Pri nepoužívaní, preprave alebo skladovaní vždy na rezné zariadenia namontujte ochranné kryty (15a, 20 a 27).

Pred vykonávaním údržbárskych alebo čistiacich prác vždy vypnite motor a vytiahnite konektor zapalovacej sviečky (6).

- Neostrekujte prístroj vodou. Poškodzuje to motor.
- Prístroj čistite handrou, ručnou keťou atď.
- Na čistenie plastových dielov používajte vlhkú handru. Nepoužívajte čistiace prostriedky, rozpúšťadlá ani špicaté predmety.

- Pri používaní krovinorezu/vyžínača na trávu (13) sa technicky podmienene v priebehu práce navinie mokrá tráva a buriny okolo hnacej osi pod ochranným štítom (14). Tento navinutý materiál odstráňte, pretože vplyvom príliš vysokého trenia sa inak prehreje motor. (Obr. 18)

Skôr ako prístroj uskladníte, vyčistite ho a vykonajte na ňom údržbu.

13.1 Pravidelné kontroly

Majte na pamäti, že nasledujúce údaje sa vzťahujú na normálne použitie.

Za určitých okolností (dlhšie denná práca, silné zanesenie prachom atď.) sa uvedené intervaly podľa toho skrátia.

Pred začiatkom práce, po naplnení nádrže, po náraze alebo páde:

- Skontrolujte pevné uloženie rezacích nástrojov, všeobecná vizuálna kontrola trhlín a poškodení.
- Poškodené alebo tupé rezacie nástroje ihneď vymeňte, aj keď ide len o nepatrné vlasové trhliny.
- Naostríte rezné nástroje (aj podľa potreby).

Týždenná kontrola:

- Namazanie prevodovky (aj podľa potreby).

V prípade potreby:

- Dotiahnite prístupné upevňovacie skrutky a matice.

Ak sa budete riadiť zadaniami tohto návodu na použitie, predídete nadmernému opotrebovaniu a poškodeniu prístroja.

13.2 Údržba motorovej hnacej jednotky (1)

13.2.1 Výmena a čistenie zapalovacej sviečky (obr. 21)

Minimálne raz za rok alebo pri pravidelnom zlom štartovaní prekontrolujte vzdialenosť elektród zapalovacej sviečky (49).

Správna vzdialenosť medzi zapalovacím knôtom a zapalovacím kontaktom je 0,7 mm.

- Počkajte, kým motor úplne vychladne.
- Konektor zapalovacej sviečky (6) vytiahnite zo zapalovacej sviečky (49).
- Zapalovaciu sviečku (49) vyskrutkujte pomocou priloženého kľúča na zapalovacie sviečky (30).
- Pri nadmernom opotrebovaní elektródy alebo pri veľmi silnej inkrustácii sa zapalovacia sviečka (49) musí nahradiť sviečkou rovnakého typu.
- Silná inkrustácia na zapalovacej sviečke (49) môže byť podmienená: príliš vysokým podielom oleja v zmesi benzínu, zlou kvalitou oleja, starou zmesou benzínu alebo upchatým vzduchovým filtrom.

- Zapaľovaciu sviečku (49) zaskrutkujte rukou kompletne do závitú. Predídte pritom spriečeniu zapaľovacej sviečky (49).
- Zapaľovaciu sviečku (49) utiahnite pomocou priloženého kľúča na zapaľovacie sviečky (30).
- Pri použití momentového kľúča sa musí dodržať ťahovací moment 12 – 15 Nm.
- Na zapaľovaciu sviečku (49) opäť nasuňte konektor zapaľovacej sviečky (6).

13.2.2 Čistenie vzduchového filtra (obr. 22)

Znečistené vzduchové filtre znižujú výkon motora vplyvom príliš malého prívodu vzduchu ku karburátoru. Prach a peľ upchávajú póry vzduchového filtra. Preto je nevyhnutná pravidelná kontrola.

- Uvoľnite úchytnú skrutku vzduchového filtra (51).
- Stiahnite kryt vzduchového filtra (50).
- Odstráňte penovú vložku vzduchového filtra (52).
- Znova namontujte kryt vzduchového filtra (50), aby nič nespadlo do vzduchového kanála.
- Vyčistite vzduchový filter vyklepaním alebo vyfúkaním stlačeným vzduchom.
- Namontujte späť vzduchový filter vykonaním krokov v opačnom poradí.

Pozor:

Vzduchový filter nikdy nečistíte benzínom ani horľavými rozpúšťadlami.

Poškodený vzduchový filter sa musí ihneď vymeniť, aby sa neskrátila životnosť motora.

⚠ Varovanie!

Motor nikdy nechajte bežať, keď ešte nie je osadená vložka vzduchového filtra.

13.2.3 Nastavenie karburátora

Ak by otáčky pri chode naprázdno boli príliš vysoké, musí sa nastaviť karburátor.

Nastavenia karburátora nechajte vykonať len kvalifikovaným odborným personálom!

13.3 Údržba krovínorezu/vyžínača na trávu (13)

13.3.1 Výmena cievky so strunou/rezacej struny (obr. 23 – 26)

- Cievku so strunou (16) demontujte z krovínorezu/vyžínača na trávu (13).
- Silným stlačením upevňovacích spôn (54) stiahnite kryt cievky (53) z cievky so strunou (16) (obr. 23).
- Vyberte držiak struny (55) so zvyškami struny.
- Zoberte nový držiak struny a vytiahnite 10 cm z oboch strán.
- Držiak struny (55) teraz položte na kónicky sa zužujúcu pružinu a obe struny zavedte cez očká (56) na cievke so strunou (16).
- Na novú cievku so strunou teraz nasadte kryt cievky (53). Otočte ho tak, aby sa vybrania krytu cievky (53) zhodovali s očkami (56) cievky so strunou (16).

- Kryt cievky (53) teraz spolu s držiakom struny (55) tlačte do cievky so strunou (16), dokým sa nezaistí.
- Prostredníctvom reznej čepele (14a) v ochrannom štíte (14) sa struna skráti na správnu dĺžku, keď sa stroj opäť rozbehne.

Alternatívne sa môže vymeniť iba struna:

- Cievku so strunou (16) demontujte z krovínorezu/vyžínača na trávu (13).
- Silným stlačením upevňovacích spôn (54) stiahnite kryt cievky (53) z cievky so strunou (16) (obr. 23).
- Vyberte držiak struny (55) so zvyškami struny.
- Odstráňte zvyšok struny z držiaka struny (55).
- Novú strunu chyťte v strede a zaveste ju na upevňovaciu sponu (57) držiaka struny (55) (obr. 25).
- Novú strunu naviňte na držiak struny (55), ako je zobrazené na obr. 26. Konce struny musia prečnievať cca 10 cm.
- Držiak struny (55) teraz položte na kónicky sa zužujúcu pružinu a obe struny zavedte cez očká (56) na cievke so strunou (16).
- Na cievku so strunou (16) teraz nasadte kryt cievky (53). Otočte ho tak, aby sa vybrania krytu cievky (53) zhodovali s očkami (56) cievky so strunou (16).
- Kryt cievky (53) spolu s držiakom struny (55) tlačte do cievky so strunou (16), dokým sa nezaistí.
- Prostredníctvom reznej čepele (14a) v ochrannom štíte (14) sa struna skráti na správnu dĺžku, keď sa stroj opäť rozbehne.

13.3.2 Brúsenie reznej čepele (14a) (obr. 7)

Rezná čepeľ (14a) sa môže časom zatupiť.

- Ak to zistíte, uvoľnite skrutky, ktorými je rezná čepeľ (14a) upevnená na ochrannom štíte (14).
- Reznú čepeľ (14a) upevnite do zveráka.
- Reznú čepeľ (14a) obrúste plochým pilníkom a dbajte na to, aby ste zachovali uhol reznej hrany.
- Dôležité! Reznú čepeľ (14a) opäť namontujte na ochranný štít (14).

Reznú čepeľ (14a) vymeňte alebo naostrite na konci každej sezóny kosenia, resp. podľa potreby.

13.3.3 Brúsenie rezacieho noža (15)

Pri malom otupení môžete ostria sami preostriť.

- Rezací nôž (15) upevnite do zveráka.
- Všetky 3 čepele rezacieho noža (15) obrúste plochým pilníkom a dbajte na to, aby ste zachovali uhol reznej hrany. (~25°) Brúste pilníkom iba jedným smerom.
- Rezací nôž (15) sa musí vymeniť najneskôr po piatich preostreniach.

Pri silnom opotrebovaní alebo vyštípených ostriach vymeňte rezací nôž (15) za nový.

Nevyvážené rezacie nože (15) spôsobujú silné vibrovanie krovínorezu. V dôsledku toho hrozí nebezpečenstvo poranenia!

13.3.4 Mazanie uhlového prevodu krovínorezu/ vyžínača na trávu (13) (obr. 27)

Ošetríte tukom na báze lítia. Vyskrutkujte skrutku (58) a do otvoru natlačte tuk. Manuálne otáčajte stopku, kým nezačne vytekať tuk.

Potom opäť zaskrutkujte skrutku (58).

Pozor! Naplňte len trochu tuku. V žiadnom prípade ju nepreplňte.

13.4 Údržba nožníc na živý plot (17)

13.4.1 Mazanie prevodovky nožníc na živý plot (17) (obr. 28)

Prevodovku namažte každých 10 až 20 prevádzkových hodín.

Ošetríte tukom na báze lítia. Odstráňte údržbové skrutky (59) a do otvorov natlačte tuk.

Potom opäť zaskrutkujte údržbové skrutky (59).

Pozor!

Naplňte len trochu tuku. V žiadnom prípade ju nepreplňte.

Nožnice na živý plot (17) a nastavenie uhla naolejujte ekologickým mazacím olejom.

13.4.2 Vizuálna kontrola nožníc na živý plot

Skontrolujte, či sa na nožniciach na živý plot nevykytujú zjavné nedostatky ako:

- voľné upevnenia,
- opotrebované alebo poškodené konštrukčné diely,
- ohnuté, zlomené alebo poškodené rezacie zariadenie,
- správne namontované a neporušené kryty alebo ochranné zariadenia,
- opotrebovanie, najmä preklzovanie rezacieho zariadenia.

Poškodené alebo tupé rezacie nástroje ihneď vymeňte, aj keď ide len o nepatrné poškodenia.

13.5 Údržba odvetvovacej píly (21)

13.5.1 Starostlivosť o lištu (26) a odvetvovaciu pílu (21)

Keď ste ostrili alebo vymieňali pílovú reťaz (25), lištu (26) zakaždým otočte. Predídete tým jednostrannému opotrebovaniu lišty (26), predovšetkým na hrote a dolnej strane.

Pravidelne čistite nasledujúce časti odvetvovacej píly (21):

- 1 = otvor na prívod oleja
- 2 = olejový kanál
- 3 = obvodovú drážku lišty

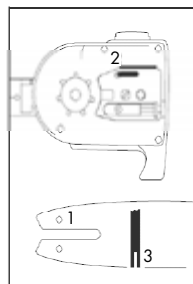

13.5.2 Údržba a ostrenie pílovej reťaze (25)

Správne naostrená pílová reťaz (25)

Správne naostrená pílová reťaz (25) prechádza drevom bez námahy a potrebuje pritom veľmi malý tlak. Nepracujte s tupou ani poškodenou pílovou reťazou (25). Táto zvyšuje fyzickú námahu, zväčšuje otrasy a vedie k neuspokojivým výsledkom a väčšiemu opotrebovaniu.

- Pílovú reťaz (25) pravidelne čistite.
- Pílovú reťaz (25) prekontrolujte ohľadom prasklín na článkoch a poškodených nitov.
- Ostrenie pílovej reťaze (25) by mali vykonávať iba skúsení používatelia!
- Dodržte uhly a rozmery uvedené dole. Ak pílová reťaz (25) nie je správne naostrená alebo ak je hĺbková mierka príliš malá, vzniká zvýšené riziko efektov spätného nárazu a poranení z toho vyplývajúcich! Pílová reťaz (25) sa na vodiacej lište (26) nedá zafixovať. Preto je najlepšie, aby ste pílovú reťaz (25) zložili z vodiacej lišty (15) a potom ju naostrili.
- Zvoľte ostriaci nástroj vhodný pre rozstup reťaze.

Rozstup reťaze (napr. 3/8") je označený v hĺbkovej mierke každého zuba.

Používajte iba špeciálne pilníky pre pílové reťaze!

Iné pilníky majú nesprávny tvar a nesprávny výbrus. Priemer pilníka zvoľte podľa rozstupu reťaze. Pri ostrení reťazových zubov bezpodmienečne dodržte aj nasledujúce uhly.

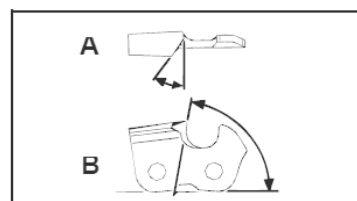

A = uhol pilníka

B = uhol bočnej platničky

Uhol sa okrem toho musí zachovať pre všetky zuby. Pri nerovnomerných uhloch sa bude pílová reťaz (25) pohybovať nerovnomerne, rýchlo sa opotrebuje a predčasne sa zničí.

Pretože tieto požiadavky je možné splniť iba s dostatočným a pravidelným cvikom:

- Používajte držiak pilníka.
- Držiak pilníka sa pri ostrení pílovej reťaze (25) musí nasadiť ručne. Na držiaku sú označené správne uhly pilníka.
- Pilník držte vodorovne (v správnom uhle k vodiacej lište (26) a pilníkujte podľa značky uhla na držiaku pilníka. Držiak pilníka opierajte o hornú platničku a hĺbkovú mierku.
- Zub vždy brúste zvnútra smerom von.
- Pilník ostří iba pri pohybe vpred. Pri spätnom pohybe ho nadvihnite.
- Pilníkom sa nedotýkajte upevňovacích pásov a dynamických článkov.
- Pilník pravidelne otáčajte, aby ste predišli jednostrannému opotrebovaniu.
- Vezmite kúsok tvrdého dreva, aby ste z rezných hrán odstránili ostrapky.

Všetky zuby musia mať rovnakú dĺžku, pretože inak budú aj rôzne vysoké.

Pílová reťaz (25) sa vplyvom toho bude pohybovať nerovnomerne a zvyšuje to nebezpečenstvo jej zničenia.

13.5.3 Mazanie prevodovky odvetvovacej píly (obr. 29)

Prevodovku namažte každých 10 až 20 prevádzkových hodín.

- Nasadte mazací lis na maznicu (60).
- Zatláčajte dovnútra trocha maziva.

Pozor!

Naplňte len trochu tuku. V žiadnom prípade ju nepreplňte.

13.6 Diely podliehajúce opotrebovaniu

Aj pri používaní v súlade s určením podliehajú niektoré konštrukčné diely normálnemu opotrebovaniu. Podľa druhu a doby používania sa tieto diely musia pravidelne vymieňať. Medzi tieto diely patria, okrem iného, rezný nástroj a prídržný tanier.

Servisné informácie

Je potrebné dbať na to, že pri tomto výrobku podliehajú nasledujúce diely použitiu primeranému alebo prirodzenému opotrebovaniu, resp. nasledujúce diely sú potrebné ako spotrebné materiály.

Diely podliehajúce opotrebovaniu*: zapalovacia sviečka, vzduchový filter, cievka so strunou, rezací nôž, pílová reťaz, reťazová lišta

* nie nevyhnutne obsiahnuté v rozsahu dodávky!

Náhradné diely a príslušenstvo získate v našom servisnom centre. Za týmto účelom naskenujte QR kód na titulnej strane.

⚠ Varovanie!

Používajte iba originálne diely a príslušenstvo od výrobcu. V opačnom prípade sa môže znížiť výkon, môže dôjsť k poraneniam a môže zaniknúť záruka.

Dôležité upozornenie pre prípad opravy:

V prípade zasielania zariadenia na opravu majte na pamäti, že prístroj sa z bezpečnostných dôvodov musí zasielať na servisnú stanicu bez oleja a benzínu.

Objednávanie náhradných dielov

Pri objednávaní náhradných dielov je potrebné uviesť nasledovné údaje;

- Typ prístroja
- Výrobné číslo prístroja

Náhradné diely/príslušenstvo

Na rezacie súpravy, ktoré sú tu uvedené, môžete vždy použiť ochranné zariadenie dodávané so strojom.

14. Čistenie a skladovanie

14.1 Čistenie

- Rukoväť udržiavajte neznečistené olejom, aby sa vždy dali bezpečne držať.
- V prípade potreby vyčistite prístroj vlhkou handrou a prípadne miernym vyplachovacím prostriedkom.

⚠ Pozor!

- Pred každým čistením vytiahnite konektor zapalovacej sviečky.
- Prístroj v žiadnom prípade za účelom čistenia neponárajte do vody ani iných kvapalín.
- Prístroj uchovávajte na bezpečnom a suchom mieste a mimo dosahu detí.

14.2 Skladovanie

Skôr ako prístroj uskladníte, vyčistite ho a vykonajte na ňom údržbu.

Opatrne:

Prístroj neuložte nikdy na dlhšie ako 30 dní bez vykonania nasledujúcich krokov:

Uloženie prístroja na viac ako 30 dní

Ak prístroj uložíte na dlhšie ako 30 dní, musí sa na to pripraviť. V opačnom prípade sa vyparí zvyšné palivo nachádzajúce sa v karburátore a zanechá usadeninu podobnú gume. Mohlo by to sťažiť štart a mať za následok drahé opravy.

- Vypustite palivo (pozri 9.3.1).

- Naštartujte motor a nechajte ho bežať, kým sa motor nezastaví, aby ste odstránili palivo z karburátora.
- Motor nechajte vychladnúť (cca 5 minút).
- Odstráňte zapalovaciu sviečku (pozri 13.2.1).
- Do spaľovacej komory nalejte 1 čajovú lyžičku oleja pre 2-taktné motory.
- Niekoľkokrát pomaly potiahnite za lanko štartéra, aby ste na vnútorné komponenty naniesli olej.
- Opäť vložte zapalovaciu sviečku (pozri 13.2.1).

Upozornenie:

Prístroj uložte na suchom mieste, ďaleko od možných zápalných zdrojov, napr. pecí, teplovodných bojlerov na plyn, plynových sušičiek atď.

14.3 Opakované uvedenie do prevádzky po dlhšej dobe skladovania

- Odstráňte zapalovaciu sviečku (pozri 13.2.1).
- Rýchlo potiahnite za lanko štartéra, aby ste odstránili prebytočný olej zo spaľovacej komory.
- Vyčistite zapalovaciu sviečku a dbajte na správnu vzdialenosť elektród na zapalovacej sviečke. Alebo vložte novú sviečku so správnu vzdialenosťou elektród.
- Opäť vložte zapalovaciu sviečku (pozri 13.2.1).
- Prístroj pripravte na prevádzku.

15. Likvidácia a recyklácia

Upozornenia k baleniu



Baliace materiály sa dajú recyklovať. Prosím, likvidujte balenia ekologicky.

O možnostiach likvidácie opotrebovaného prístroja sa informujte na vašej samospráve alebo štátnej správe.

Palivá a oleje

- Pred likvidáciou prístroja sa musí palivová nádrž a nádoba na motorový olej vyprázdniť!
- Palivo a motorový olej nepatria do domového odpadu, ale musia sa zbierať, resp. likvidovať oddelene!
- Prázdne olejové a palivové nádrže sa musia ekologicky zlikvidovať.

16. Odstraňovanie porúch

Porucha	Možná príčina	Náprava
Prístroj nenaskočí	<ul style="list-style-type: none"> Vzduchový filter znečistený Upchatý palivový filter Chýbajúce zásobovanie palivom Chyba v palivovom potrubí Štartovacie zariadenie je chybné Presýtený motor Nezasunutý konektor zapaľovacej sviečky Žiadna zapaľovacia iskra Motor je chybný Chybný karburátor 	<ul style="list-style-type: none"> Vyčistite/vymeňte vzduchový filter Vyčistite alebo vymeňte palivový filter Tankovanie Palivové potrubie skontrolujte ohľadom zalomení alebo poškodení Kontaktujte servisné stredisko Odstráňte, vyčistite a vysušte zapaľovaciu sviečku; následne viackrát potiahnite lanko štartéra; opäť namontujte zapaľovaciu sviečku Konektor zapaľovacej sviečky skontrolujte ohľadom správneho pripojenia Vyčistite, príp. vymeňte zapaľovaciu sviečku Zapaľovací kábel skontrolujte ohľadom poškodení Kontaktujte servisné stredisko
Prístroj sa naštartuje a motor sa zastaví	<ul style="list-style-type: none"> Nesprávne nastavenie karburátora (otáčok pri chode naprázdno) 	<ul style="list-style-type: none"> Kontaktujte servisné stredisko
Motor sa rozbehne, rezný nástroj však zostane stáť	<ul style="list-style-type: none"> Blokovaný rezný nástroj Interná chyba (hnací hriadeľ, prevodovka) Chybná spojka 	<ul style="list-style-type: none"> Motor vypnite a odstráňte predmet Kontaktujte servisné stredisko Kontaktujte servisné stredisko
Prístroj pracuje s prerušeniami (beží nepravidelne)	<ul style="list-style-type: none"> Karburátor je nastavený nesprávne Zapaľovacia sviečka je znečistená sadzami Chybný zapínač/vypínač 	<ul style="list-style-type: none"> Kontaktujte servisné stredisko Vyčistite alebo vymeňte zapaľovaciu sviečku Kontaktujte servisné stredisko
Vznik dymu	<ul style="list-style-type: none"> Nesprávna zmes paliva Karburátor je nastavený nesprávne 	<ul style="list-style-type: none"> Použite dvojtaktovú zmes s miešacím pomerom 40:1 Kontaktujte servisné stredisko
Prístroj nepracuje s plným výkonom	<ul style="list-style-type: none"> Stroj je preťažovaný Vzduchový filter je znečistený Karburátor je nastavený nesprávne Tlmič zvuku je upchatý 	<ul style="list-style-type: none"> Počas kosenia/vyžínania netlačte silou Vyčistite alebo vymeňte vzduchový filter. Kontaktujte servisné stredisko Skontrolujte výfuk
Krovinorez nepracuje s plným výkonom	<ul style="list-style-type: none"> Tupý alebo poškodený rezací nôž Príliš vysoký kosený materiál (preťaženie prístroja) 	<ul style="list-style-type: none"> Naostrite alebo vymeňte rezací nôž Trávu koste stupňovito
Vyžínač na trávu nepracuje s plným výkonom	<ul style="list-style-type: none"> Struna na kosenie je príliš krátka alebo poškodená Prístroj je preťažovaný, pretože je príliš vysoká tráva 	<ul style="list-style-type: none"> Vysuňte alebo vymeňte strunu na kosenie Trávu koste stupňovito
Struna na kosenie sa nevysúva	<ul style="list-style-type: none"> Prázdna cievka so strunou 	<ul style="list-style-type: none"> Vymeňte cievku so strunou
Odvetvovacia píla nepíli, šklbe alebo vibruje	<ul style="list-style-type: none"> Príliš vysoké napnutie reťaze Tupá reťaz Nesprávne namontovaná reťaz Opotrebovaná reťaz 	<ul style="list-style-type: none"> Skontrolujte a nastavte napnutie reťaze Dajte nabrúsiť reťaz alebo vymeňte reťaz Nanovo namontujte reťaz Vymeňte reťaz
Pílová reťaz je horúca alebo nefunguje mazanie pílovej reťaze	<ul style="list-style-type: none"> Žiadny olej v nádrži Upchaté olejové vedenie Príliš vysoké napnutie reťaze Tupá reťaz 	<ul style="list-style-type: none"> Doplňte olej Vyčistite olejové vedenie Nastavte napnutie reťaze Dajte nabrúsiť reťaz alebo vymeňte reťaz

A készüléken található szimbólumok magyarázata

A kézikönyvben használt szimbólumok arra szolgálnak, hogy felhívják a figyelmet a lehetséges kockázatokra. A biztonsági szimbólumokat, valamint az ezeket kísérő magyarázatokat pontosan értelmezni kell. Maguk a figyelmeztetések nem hártják el a kockázatokat, és nem helyettesítik a balesetek megelőzése érdekében hozott megfelelő intézkedéseket.

	Üzembe helyezés előtt olvassa el és vegye figyelembe a kezelési útmutatót és a biztonsági utasításokat!
	Viseljen védőszemüveget!
	Viseljen hallásvédőt!
	Fej feletti munkavégzés esetén viseljen munkavédelmi sisakot!
	Viseljen kesztyűt.
	Viseljen zárt lábbelit!
	Figyelem! A benzin nagyon könnyen gyúlékony. Az üzemanyag közelében kerülje a dohányzást, a nyílt láng használatát vagy a szikrázást.
	A készüléket óvja az esőtől, esőben ne hagyja a szabadban!
	Figyelem, ne használjon fűrészlapokat, vagy több részből álló vágószerszámokat!

	<p>Figyelmeztetés! Be nem tartása esetén életveszély, sérülésveszély vagy a szerszám károsodásának veszélye fordulhat elő!</p>
	<p>Figyelem! Leeső tárgyak. Különösen fej feletti vágás esetén.</p>
	<p>Figyelem! Sérülésveszély a mozgó kések miatt.</p>
	<p>Vigyázzon a visszalökésre!</p>
	<p>Figyelem! Sérülésveszély a szétrepülő tárgyak miatt!</p>
	<p>Figyelem! Fulladásveszély! A kipufogógázok mérgezőek, a motort ezért ne működtesse nem szellőztetett területeken.</p>
	<p>A karbantartási munkák megkezdése előtt állítsa le a készüléket és húzza le a gyertyapipát!</p>
	<p>Vigyázat! Sérülésveszély a forgó vágókés miatt! Tartsa távol tőle a kezét és a lábát!</p>
	<p>Tartson megfelelő távolságot!</p>
	<p>A gyerekeket, bábáskodókat és segítőket tartsa 15 m távolságra a fűkaszától / fűszegélynyírótól!</p>

	<p>Figyeljen az elektromos vezetékekre! Tartson legalább 10 m távolságot!</p>
	<p>Az L_{WA} garantált hangteljesítményszint dB-ben van megadva.</p>
	<p>Figyelem! A kipufogó és a motor egyéb alkatrészei üzem közben felforrósodnak, ne érintse meg őket!</p>
	<p>Figyelem! Forró alkatrészek. Tartson megfelelő távolságot!</p>
	<p>Fontos. Üzemanyag utántöltése előtt kapcsolja ki a motort. Járó motorba ne töltsön üzemanyagot.</p>
	<p>Keverési arány: 40 rész benzin 1 rész olajhoz Benzin: ROZ 95/ROZ 98 Kétütemű motorolaj: ISO-L-EGD/JASO FD Figyelem! A benzin nagyon könnyen gyúlékony. Az üzemanyag közelében kerülje a dohányzást, a nyílt láng használatát vagy a szikrázást. Ne tankoljon E10-es üzemanyagot!</p>
	<p>Tartály űrtartalma 1200 cm³.</p>
	<p>Keverési arány: 40 rész benzin 1 rész olajhoz</p>
	<p>Nyomja meg 7-szer az üzemanyag-szivattyú (Primer) gombját.</p>
	<p>Fordítsa el a szivatókart.</p>
	<p>Húzza meg a berántót.</p>
	<p>Szegélynyíró: Vágásátmérő: 420 mm</p>
	<p>Fűszegélynyíró fordulatszáma max. 6600/7500 min⁻¹</p>

	<p>Sövénynyíró: Vágáshossz: max. 390 mm</p>
	<p>Fűkasza: Vágásátmérő: 255 mm</p>
	<p>Magassági ágnyeső: Vágáshossz: max. 260 mm</p>
	<p>A termék megfelel a hatályos európai irányelveknek.</p>
	<p>Lánckenes beállítása (magassági ágnyeső-előtét).</p>
<p>⚠ Figyelem!</p>	<p>A jelen kezelési utasítás az Ön biztonságával kapcsolatos helyeket ez a szimbólum jelöli</p>

Tartalomjegyzék:	Oldal:
1. Bevezetés.....	234
2. A készülék leírása	234
3. Szállított elemek	235
4. Rendeltetésszerű használat	235
5. Biztonsági utasítások	235
6. Műszaki adatok	242
7. Üzembe helyezés előtt	243
8. Összeszerelés	244
9. Üzembe helyezés előtt	245
10. Üzemeltetés.....	246
11. Munkavégzési utasítások	247
12. Szállítás (2./3. ábra)	250
13. Karbantartás.....	251
14. Tisztítás és tárolás	254
15. Ártalmatlanítás és újrahasznosítás	254
16. Hibaelhárítás	255
17. Megfelelőségi nyilatkozat	366

1. Bevezetés

Gyártó:

Scheppach GmbH
Günzburger Straße 69
D-89335 Ichenhausen

Kedves Ügyfelünk!

Sok örömet és sikert kívánunk új készüléke használatához.

Megjegyzés:

A készülék gyártója a hatályos termékefelelősségi törvény szerint nem felelős a készüléken esett vagy a készülék által okozott károkért a következő esetekben:

- szakszerűtlen kezelés,
- a kezelési utasítás be nem tartása,
- illetéktelen javítás,
- nem eredeti pótalkatrészek beépítése és cseréje,
- nem rendeltetésszerű használat,

Vegye figyelembe a következőket:

Mielőtt megkezdené a szerelést vagy az üzembe helyezést, olvassa végig a kezelési útmutató teljes szövegét.

Kezelési útmutatónkából megismerheti a szerszámot, és elsajátíthatja a rendeltetésszerű használatához szükséges ismereteket.

A kezelési útmutató fontos megjegyzéseket tartalmaz arról, hogyan dolgozhat a szerszámmal biztonságosan, szakszerűen és gazdaságosan, hogyan kerülheti el a veszélyeket, csökkentheti a javítási költségeket és az időkieséseket és növelheti a szerszám megbízhatóságát és élettartamát.

A kezelési útmutatóban foglalt biztonsági rendelkezéseken kívül feltétlenül be kell tartania azokat a hatályos előírásokat, melyek az adott országban a szerszám üzemeltetésére vonatkoznak.

A szennyeződés és nedvesség ellen műanyag tokba csomagolt kezelési útmutatót a szerszám közelében tárolja. Munkába állás előtt minden kezelőnek el kell olvasnia, majd gondosan be kell tartania a benne foglaltakat. A szerszámon csak olyan személyek dolgozhatnak, akiket betanítottak a szerszám használatára, és megismertettek az előforduló veszélyforrásokkal. Tartsa be a kezelők legkisebb életkorára vonatkozó rendelkezést.

A jelen kezelési útmutató biztonsági utasításain és országai speciális előírásain túl tartsa be az azonos kialakítású gépek üzemeltetésére vonatkozó általános elismert műszaki szabályokat is.

Nem vállalunk felelősséget az olyan balesetekért vagy károkért, amelyek azért keletkeznek, mert nem vették figyelembe a jelen útmutatót és a biztonsági utasításokat.

Ismerkedjen meg az üzemeltetési útmutatóval, mielőtt megpróbálná a készüléket kezelni.

2. A készülék leírása

1. Motor meghajtóegység
2. Akasztószem
3. Be/Ki kapcsoló
4. Bekapcsoló retesz
5. Hátsó markolat
6. Gyertyapipa
7. Indítózsínór
8. Üzemanyagtartály
9. Gázkar
10. Első markolat
11. Kioldó csapszeg
12. Motor meghajtóegység zárócsavar

Fúkasza előtét

13. Fúkasza / fűszegélynyíró
14. Fúkasza / fűszegélynyíró védőpajzs
- 14a. Fúkasza / fűszegélynyíró védőpajzs vágópenge
15. vágókés
- 15a. Védőfedél
16. Damilorsó
- 16a. Kioldó

Sövénynyíró előtét

17. Sövénynyíró
18. Beállító kar
19. Vágóegység
20. Védőfedél

Magassági ágnyeső előtét

21. Magassági ágnyeső
22. Védőgyűrű
23. Olajtartály
24. Vezetőlemez rögzítőanya
25. Fűrészlánc
26. Kard
27. Védőfedél
28. Hordozó heveder
29. Olaj-benzin keverőflakon
30. Gyertyakulcs
31. Imbuszkulcs, 4-es méret
32. Imbuszkulcs, 5-ös méret
33. Furatpozíció
34. Gumigyűrű
35. Védőkengyel
36. Imbuszcsoncsavar
37. Csavar (előre felszerelve)
38. Belső karima
39. Menetes túske
40. Külső karima
41. Borítás
42. Anya
43. Lánckerék burkolata
44. Lánckerék
45. Láncceszítő csavar
- 45a. Lánccsavar rögzítőcsap
46. Olaj-tankcsapka

- 47. Szívatókar
- 48. Üzemanyag-szivattyú
- 49. Gyújtógyertya
- 50. Légszűrő fedél
- 51. Légszűrő tartócsavar
- 52. Légszűrő habszivacs betét
- 53. Orsófedél
- 54. Tartónyelv
- 55. Damiltartó
- 56. Szem
- 57. Tartónyelv
- 58. Csavar kenési pont
- 59. Karbantartó csavar
- 60. Zsírzszem

- a. Karabinerhorog
- b. Biztosítónyelv

3. Szállított elemek

- Motor meghajtóegység
- Első markolat
- **Fűkasza előtét**
Fűkasza / fűszegélynyíró
- Fűkasza / fűszegélynyíró védőpajzs
- vágókés
- Damilorsó
- **Sövénynyíró előtét** Sövénynyíró
- Sövénynyíró védelem
- **Magassági ágnyeső előtét** Magassági ágnyeső
- Fűrészlánc
- Kard
- Magassági ágnyeső védelem
- Hordozó heveder
- Olaj-benzin keverőflakon
- Gyertyakulcs
- Imbuszkulcs, 4-es méret
- Imbuszkulcs, 5-ös méret

4. Rendeltetésszerű használat

A fűkasza (a vágókés használatával) alkalmas vékonyszárú bozót, erős gyomnövények és aljnövényzet vágására.

A fűszegélynyíró (a szálorsó használata damilorsóval) alkalmas gyepek, füves területek és vékony gyomnövények vágására.

A sövénynyíró sövények, bokrok és cserjefélék vágására alkalmas.

A magassági ágnyeső fák ágainak levágására készült. A láncfűrész nem alkalmas fűrészelési munkákra és fakivágásra, valamint a fától eltérő egyéb anyagok fűrészelésére.

A gyártó által mellékelte használati utasítás betartása a készülék rendeltetésszerű használatának feltétele. Az útmutatóban kifejezetten nem említett, egyéb célra való használat a készülék megromlásához vezethet, és súlyos veszélyt jelent a készülék használójára nézve. Feltétlenül vegye figyelembe a biztonsági utasítások korlátozásait.

Kérjük, vegye figyelembe, hogy készülékeinket rendeltetésük szerint nem professzionális, hivatásszerű vagy ipari használatra tervezték. A készülékre semmilyen garanciát nem vállalunk, ha kisipari, kéziipari vagy ipari, valamint ezekkel egyenértékű tevékenységekhez használja.

Figyelem!

A felhasználó testi épségének veszélyeztetése miatt a 4-az-1-ben többfunkciós kertigép nem használható a következő munkákra: járdák tisztítására és szecskázóként fa- és sövénynyesedékek aprítására. A 4-az-1-ben többfunkciós kertigépet továbbá nem szabad a talaj kitüremkedéseinek, pl. vakondtúrásoknak az elegyengetésére használni. A 4-az-1-ben többfunkciós kertigépet biztonsági okokból nem szabad meghajtó berendezésként más munkaeszközökkel vagy bármilyen egyéb szerszámkészlettel használni.

A 4-az-1-ben többfunkciós kertigépet csak a rendeltetésének megfelelően szabad használni. Minden ettől eltérő használat nem rendeltetésszerűnek minősül. Az ebből fakadó minden kárért és sérülésért nem a gyártó, hanem a felhasználó/kezelő viseli a felelősséget.

Ki nem használhatja a készüléket:

Olyan személyek, akik nem ismerik a kezelési útmutatót, 16 éves kor alatti gyermekek, valamint olyan személyek, akik alkohol, kábítószer, gyógyszer hatása alatt állnak, fáradtak vagy betegek.

5. Biztonsági utasítások

FONTOS!

HASZNÁLAT ELŐTT GONDOSAN OLVASSA EL!

ŐRIZZE MEG A DOKUMENTUMOKKAL EGYÜTT!

5.1 Általános tudnivalók

⚠ Figyelem! Mérgezésveszély!

- A kipufogógáz, az üzemanyag és a kenőanyag mérgező. A kipufogógázokat nem szabad belélegezni.

5.1.1 Üzemanyag

⚠ Figyelmeztetés!

- A benzin rendkívül gyúlékony. A benzint csak kifejezetten erre a célra tervezett tartályokban tárolja.
- Csak a szabadban tankoljon, és ne dohányozzon.
- Amikor jár a motor, vagy forró a készülék, a tanksapkát nem szabad felnyitni, és nem szabad benzint betölteni.
- Ha kifolyt a benzin, ne próbálja meg elindítani a motort. Ehelyett távolítsa el a készüléket a benzinnel szennyezett területről. Minden gyújtási kísérletet mellőzzön, amíg el nem párologtak a benzingőzök.
- Biztonsági okokból sérülés esetén cserélje ki a benzintartályt és a tartályzárakat.

5.1.2 Üzembe helyezés előtt

⚠ Figyelem!

- A gypep nyírása közben viseljen mindig csúszásbiztos munkavédelmi cipőt és megfelelő védőruházatot, így védőkesztyűt, munkavédelmi sisakot, védőmaszkot, védőszemüveget és hallásvédőt.
- Ellenőrizze a terepet, ahol a készüléket használni fogja, és távolítsa el minden olyan tárgyat, amelyeket az bekaphat és elrepíthet.
- Használat előtt és ha a gépet leejtették vagy egyéb ütés érte, szemrevételezéssel minden esetben ellenőrizni kell, hogy a vágószerszámok, rögzítőcsapok és a teljes vágóegység nem sérült-e meg. Az elhasználdott vagy sérült vágószerszámokat és rögzítőcsapokat ki kell cserélni.
- Használat előtt minden esetben ellenőrizze szemrevételezéssel, hogy a vágószerszámok nem használdtak-e el és nem sérültek-e meg. A kiegyensúlyozatlanság elkerülése miatt az elhasználdott vagy sérült vágószerszámokat és rögzítőcsapokat csak készletként szabad kicserélni.

5.2 A fűkaszára / fűszegélynyíróra vonatkozó fontos munkavédelmi tudnivalók

5.2.1 Biztonsági berendezések

Ha munkát végez a készülékkel, akkor fel kell szerelni a fűkaszához / fűszegélynyíróhoz tartozó megfelelő műanyag védőburkolatot, amely megakadályozza, hogy a készülék tárgyakat repítsen ki.

⚠ Figyelmeztetés!

- Soha ne nyírjon fűvet, ha a közelben mások is tartózkodnak, különös tekintettel a gyermekekre és az állatokra.
- Tartson 15 méteres biztonsági távolságot. Közeledés esetén azonnal állítsa le a készüléket.

5.2.2 A fűszegélynyíróra vonatkozó fontos munkavédelmi tudnivalók

5.2.2.1 Előkészületek

- Viseljen megfelelő védelmet nyújtó, szűk munkavédelmi ruházatot, pl. hosszúnadrágot, biztonságos munkavédelmi cipőt, ellenálló védőkesztyűt, munkavédelmi sisakot, védőmaszkot az arca számára vagy védőszemüveget a szemei védelmére, megfelelő füldugót vagy egyéb hallásvédőt a zajártalom ellen.
- Mindig viselje a csomagolásban megtalálható horodó hevedert.
- Figyeljen arra, hogy a markolatok szárazak, tiszták legyenek és ne legyen rajtuk benzinkeverék.
- Munkavégzés előtt ellenőrizze a terepet, hogy nem találhatók-e rajta fémdarabok, palackok, kövek és hasonlók, amelyeket a gép félredobhat, és ezáltal a felhasználó sérülését okozhatják.
- A motor elindítása előtt bizonyosodjon meg róla, hogy a fűszegélynyíró nem érintkezik egyéb akadállyal.
- A készüléket csak akkor használja, ha úgy érzi, hogy jártas a kezelésében.

5.2.2.2 Elektromos biztonság

- Soha ne használja a készüléket fokozottan tűzveszélyes folyadékok vagy gázok közelében a készüléket, akár zárt helyiségben, akár szabadban legyenek azok. Ennek tűz vagy robbanás lehet a következménye.
- Ne végezzen munkát a készülékkel, ha az sérült, hiányos, vagy ha a gyártó által nem jóváhagyott módosítást végeztek rajta. Soha ne használja a készüléket meghibásodott védőfelszerelésben. Ne használja a készüléket, ha a Be/Ki kapcsoló meghibásodott. Ha leejtette a készüléket, ellenőrizze, nem szenvedett-e jelentősebb kárt vagy sérülést.

5.2.2.3 Személyek biztonsága

- Kizárólag megfelelő szakképzettséggel rendelkező személyek és felnőttek kezelhetik, állíthatják be és tarthatják karban a készüléket.
- Ha nem ismeri a készüléket, a kezelést ne működésben lévő motorral gyakorolja.
- Soha ne érjen a kipufogóhoz.
- Ne dolgozzon a készülékkel, ha alkohol vagy gyógyszer hatása alatt áll.
- Mindig fogja erősen mindkét kezével a készüléket. A hüvelykujjának és az ujjainak körül kell ölelnie a markolatokat.
- Munkapozíció: A készüléket ne üzemeltesse kényelmetlen testhelyzetben, ha nem tudja megtartani az egyensúlyát, kinyújtott karral, illetve egy kézzel.
- Mindig ügyeljen rá, hogy biztosan álljon a lábán.

- Ne használja a készüléket, ha báméskodók vagy háziállatok vannak a közvetlen közelben. A gyepnyírási munkálatok során tartson legalább 15 méteres távolságot más személyektől vagy állatoktól. Amennyiben a talajig nyírja le a gyepet, tartson legalább 30 méteres távolságot más személyektől vagy állatoktól.
- Amennyiben lejtőn kell gyepet nyírnia, mindig a vágószerszám alatt álljon. Soha ne vágjon vagy vágjon szegélyt sima, csúszós dombon vagy lejtőn.
- A terméken végzett bármilyen beavatkozás veszélyeztetheti a személyes biztonságot, és érvényteleníti a gyártói garanciát.
- Ügyeljen, hogy gyermekek ne játszassanak a készülékkel.
- Ne használja a készüléket, ha megsérült vagy meghibásodott.

5.2.2.4 Használat és kezelés

- A készüléket kizárólag a rendeltetési céljának megfelelően használja, így fűszegélynyírásra, illetve gyepnyírási munkákhoz.
- Ne használja a készüléket hosszabb ideig, rendszeres időközönként tartson szünetet.
- Ügyeljen rá, hogy a csavarok és összekötő elemek szorosan meg legyenek húzva. Soha ne használja a készüléket, ha az nem jól van beállítva, nem teljesen vagy nem biztonságosan szerelték össze.
- Lassan nyissa ki a benzintartályt, hogy a tartályban esetlegesen keletkezett nyomást kiengedje. A tűzveszély megelőzése érdekében távolodjon el legalább 3 méterre a tankolás helyétől, mielőtt a készüléket elindítaná.
- A fűszegélynyírót a kívánt magasságban vezesse. Ne érjen hozzá a fűszegélynyíróval kisméretű tárgyakhoz (pl. kövekhez).
- A fűszegélynyírót mindig a talajon tartsa, ha a készülék üzemel.
- A készüléket csak abban az esetben használja, ha a megfelelő védőburkolatot felszerelték és az jó állapotban van.
- Ne használjon más vágószerszámot. A saját biztonsága érdekében csak az üzemeltetési útmutatóban megadott tartozékokat és kiegészítő készülékeket használja. Az üzemeltetési útmutatóban javasoltaktól eltérő vágószerszámok vagy tartozékok használata személyi sérülések veszélyével fenyegethet.
- Mindig a felső fordulatszám-tartományban vágja a szegélyt és vágjon. A pázsit nyírásának megkezdésekor, illetve a fűszegély nyírásakor ne engedje a motort alacsony fordulatszámmal működni.
- Bizonyosodjon meg róla, hogy a készülék elindításakor és munkavégzés közben nem érintkezik a talajjal, kövekkel, dróttal vagy egyéb idegen testekkel.
- Kapcsolja ki a készüléket, mielőtt leteszi.

- Ha a vágószerszámon végez munkát, mindig állítsa le a motort.

5.2.3 A fűkaszára vonatkozó fontos munkavédelmi tudnivalók

5.2.3.1 Előkészületek

- A fűkasza a tárgyakat és a földet is hirtelen és messzire eldobhatja. Vakságot és egyéb sérüléseket okozhat. Viseljen szem-, arc- és lábvédőt. Mindig távolítsa el a tárgyakat a munkaterületről, mielőtt a fűkaszt használná!
- A fűkasza leáll, ha a gázkart elengedték. A leálló fűkasza Önnek vagy az Ön közelében álló személyeknek vágott sérüléseket okozhat. Mielőtt a fűkaszán valamilyen munkát végezne, kapcsolja ki a motort, és bizonyosodjon meg róla, és győződjön meg róla, hogy a fűkasza teljesen megállt.

5.2.3.2 Személyek biztonsága

- A közelben álló személyek megvakulhatnak vagy egyéb sérüléseket szenvedhetnek el. Tartson minden irányban 15 méteres távolságot más személyektől vagy állatoktól.

5.2.3.3 Használat és kezelés

- Ne használja a készüléket, ha nincsen rendeltetésszerűen felszerelve az összes vágókés felépítmény.
- A vágókést a tárgyak hirtelen visszavethetik (viszszacsapás). Ez sérüléseket okozhat a karján és a lábán. Ha a készülék idegen testhez ér, azonnal állítsa le a motort, és várjon, amíg a vágókés teljes leáll. Ellenőrizze, nem sérült-e meg a vágókés. Mindig cserélje ki a vágókést, ha az meghajlott vagy megrepedt. **Figyelmeztetés! A repedt vágókés kirepülhet.**
- Kapcsolja ki a motort és húzza le a gyertyapipát, ha a vágókésen végez munkákat (pl. Eltömődés elhárítása, vágóegység ellenőrzése).
- **Figyelmeztetés! A fűkasza éles élei. Védőkesztyűt kell viselni.**
- Ellenőrizze, hogy a késgarnitúra a motor üresjárata esetén áll-e.
- Ellenőrizze a gépet, hogy a rögzítések nem oldódtak-e ki és az egyes elemek nem sérültek-e meg, pl. nem keletkeztek-e repedések a késgarnitúrában.
- Megjegyzés! A gép használatát nemzeti előírások korlátozhatják.
- Használat előtt, illetve ha a gépet leejtették, vagy egyéb ütés érte a gépet, naponta szemrevételezéses ellenőrzést végezni, hogy nem találhatók-e rajta nagyobb sérülések.
- Viseljen csúszásgátló lábvédőt, illetve viseljen védőruházatot.
- Soha ne használja a gépet, ha a felhasználó a géppel végzendő munka előtt fáradt, beteg vagy alkohol. Illetve egyéb drogok behatása alatt áll.

- A gép használata során időnként pihenőt kell tartani, és meg kell változtatni a munkapozíciót.
- Álljon biztosan a lábán, és mindig őrizze meg az egyensúlyát a készülék üzemeltetése közben. Ezt követően használni kell a csomagban található hordozó hevedert.
- A gépet kifogástalan üzemállapotban kell tartani.
- A fémlapos késgarnitúrákhoz használja a védőelemet.
- Szállítás és tárolás során használjon szállítási védőelemet a fémlapokhoz.
- Csak a gyártó által ajánlott vágószerszámokat használja. A gyártó által ajánlott vágószerszámtól eltérő szerszámok használata kárt tehet a készülékben, vagy sérüléseket okozhat.

5.3 A sövénynyíróra vonatkozó munkavédelmi tudnivalók

Megjegyzés:

- A sövénynyíró teljesen összeszerelve kerül kiszállításra.
- A sövénynyíró, ill. annak összes állítható alkatrésze beállítására, használatára, a felhasználó általi karbantartásra, kenésre vonatkozó fontos tudnivalókat és ábrákat ebben az útmutatóban és a kihajtható oldalon találja.
- Tudnivalók a munkahellyel kapcsolatosan (lásd kihajtható oldal).
- Az állítható alkatrészekre vonatkozó fontos tudnivalók (lásd kihajtható oldal).
- Fontos tudnivalók az üzemanyag biztonságos kezelésére vonatkozóan (lásd az „Üzembe helyezés előtt” fejezetet).
- Az alkatrészek javasolt cseréjére, illetve cseréjére, valamint az ügyfélszolgálatlal és a használandó pótalkatrészekkel kapcsolatos fontos tudnivalókat, amennyiben azok a felhasználók egészségét és biztonságát érintik, megtalálja ebben az útmutatóban.
- A sövénynyírón feltüntetett grafikus szimbólumok, adatok, jellemzők és műszaki paraméterek magyarázatát, illetve a baleset és üzemzavar esetén szükséges eljárásmódokat ebben az útmutatóban találja.
- Elakadt szerszám: Távolítsa el az elakadt anyagot a vágóegységből (19).

⚠ Figyelmeztetés!

- Gyermek semmilyen körülmények között sem használhatja a sövénynyírót.
- **Mindig legyen éber, figyeljen oda arra, amit csinál, és ésszel dolgozzon a készülékkel. Ne használja a készüléket, ha beteg vagy fáradt, illetve ha kábítószer, alkohol vagy gyógyszerek befolyása alatt áll.** A készülék használata során egy pillanatnyi figyelmetlenség is súlyos sérüléseket okozhat.

- Kerülje a helytelen használatot, a gépet minidig a „Rendeltetészerű használat” részben leírtak szerint használja.

A készülék használata előtt figyelmesen olvassa el az üzemeltetési útmutatót.

5.3.1 Előkészületek

- **EZ A SÖVENYNYÍRÓ SÚLYOS SÉRÜLÉSEKET OKOZHAT!** Olvassa el figyelmesen az utasításokat a sövénynyíró helyes kezeléséhez, előkészítéséhez, gondozásához, elindításához és leállításához. Ismerje meg a sövénynyíró összes állítható alkatrészét és szakszerű használatát.
- Gyermek semmilyen körülmények között sem használhatja a sövénynyírót.
- A sövénynyírót nem használhatja gyermekek és csökkent fizikai, érzékelési vagy szellemi képességű személyek. Kivételt képeznek a 16 év fölötti, képzésben részt vevő fiatalok, tapasztalt szakember felügyelete mellett.
- Ügyeljen a föld feletti áramvezetésekre.
- Kerülni kell a sövénynyíró használatát, ha személyek, különösen gyerekek tartózkodnak a közelben.
- Viseljen megfelelő ruházatot! Ne viseljen bő ruházatot vagy ékszert, amelyek beakadhatnak a mozgó alkatrészekbe. Ajánlott szűkebb védőkesztyűt, csúszásbiztos lábbelit és védőszemüveget viselni.
- Ha a vágó szerkezet idegen testet ér, vagy ha a működési zajok felerősödnek, ill. a sövénynyíró szokatlanul erősen kezd rezegni, akkor állítsa le a motort és hagyja teljesen leállni a sövénynyírót. Húzza le a gyújtógyertyapipát a gyújtógyertyáról, és tegye meg a következő intézkedéseket:
 - ellenőrizze az esetleges sérüléseket;
 - ellenőrizze, hogy nem lazultak-e meg alkatrészek, ezeket rögzítse;
 - a sérült alkatrészeket cserélje ki megfelelő alkatrészekre vagy javíttassa meg.
- Viseljen hallásvédőt!
- Viseljen védőszemüveget!
- Mindig kellő gondossággal járjon el, ha üzemanyaggal dolgozik, mert az fokozottan gyúlékony és a gőzei robbanékonyak! A következő pontokat feltétlenül figyelembe kell venni:
 - Kizárólag a kifejezetten a célra szolgáló tartályokat használja.
 - Soha ne távolítsa el a tanksapka zárját és ne töltsön be benzint, ha a motor üzemel vagy meleg. Mielőtt újra feltöltené, hagyja kihűlni a motort és a kipufogó szerelvényeket.
 - Ne dohányozzon.
 - Csak a szabadban tankoljon.
 - A sövénynyírót vagy az üzemanyagtartályt soha ne tárolja olyan helyiségben, ahol nyílt láng, pl. vízmelegítő található.

- Ha a benzin túlfolyt, ne próbálja meg elindítani a motort, hanem távolítsa el a gépet a benzinnel szennyezett területről.
- Mindig helyezze fel és zárja le biztonságosan a tanksapka zárját.
- Ha leüríti a tartályt, akkor ezt a szabadban végezze.
- Alaposan sajátítsa el a sövénynyíró helyes kezelésének módját, hogy vészhelyzet esetén azonnal le tudja állítani azt. Ehhez működtesse a be-/kikapcsoló gombot (3).

5.3.2 Üzemeltetés

- a) Kapcsolja ki a motort a következők előtt:
 - Tisztítás vagy elakadás megszüntetése;
 - A sövénynyíró ellenőrzése, javítása vagy a sövénynyírón való munkavégzés;
 - A vágó szerkezet munkahelyzetének beállítása;
 - ha a sövénynyíró felügyelet nélkül marad.
- b) Győződjön meg arról, hogy a sövénynyíró előírás szerint az egyik meghatározott munkapozícióban található, mielőtt beindítja a motort.
- c) A sövénynyíró üzemelése közben mindig meg kell győződni róla, hogy stabilan áll-e.
- d) Ne használja a sövénynyírot hibás vagy nagyon elhasználódott vágó szerkezettel.
- e) A tűzveszély csökkentése érdekében ügyeljen rá, hogy a motoron és a hangtompítón ne legyenek lerakódások, lomb vagy távozó kenőanyag.
- f) Mindig győződjön meg arról, hogy használat közben minden markolat és biztonsági berendezés fel van szerelve a sövénynyíróra. Soha ne próbáljon nem teljes, ill. engedély nélkül átépített sövénynyírot használni.
- g) Mindig mindkét kezét használja, ha a sövénynyíró két külön markolattal van ellátva.
- h) Ismerkedjen meg mindig a környezetével és figyeljen a lehetséges veszélyekre, amelyek a sövénynyíró zaja miatt esetleg nem hallhatók.

5.3.3 Karbantartás és tárolás

- a) Amennyiben a sövénynyíróval való munkavégzést karbantartás, ellenőrzés vagy tárolás miatt fejezi be, kapcsolja ki a motort, húzza le a gyertyapipát a gyújtógyertyáról, és bizonyosodjon meg róla, hogy minden forgó rész megállt-e. Hagyja lehűlni a gépet, mielőtt azt ellenőrzi, beállítja stb.
- b) Olyan helyen tárolja a sövénynyírot, ahol a benzingőzök nem érintkezhetnek nyílt lánggal vagy szikrákkal. Tárolás előtt mindig hagyja lehűlni a sövénynyírot.
- c) A sövénynyíró szállításakor vagy tárolásakor a vágó szerkezetet mindig takarja le a vágó szerkezethez tartozó védelemmel.

5.3.4 A sövénynyíróra vonatkozó kiegészítő biztonsági utasítások

5.3.4.1 A környezet biztonsága

- Csak nappal vagy megfelelő mesterséges fény mellett vágjon sövényt.
- Vágás közben ügyeljen arra, hogy ne érjen hozzá semmihez, pl. drótkerítésekhez vagy növénykarókhhoz. Ez a vágóegység (19) károsodásához vezethet. Alaposan ellenőrizze a levágandó sövényeket, távolítsa el minden drótot és egyéb idegen testet.
- Ismerkedjen meg a környezetével és figyeljen a lehetséges veszélyekre, amelyek a sövény nyírása közben esetlegesen nem hallhatók.

⚠ Veszély

Fenyegető veszély, ill. vészhelyzet esetén azonnal kapcsolja ki a motort.

5.3.4.2 Elektromos biztonság

- A szerszámot az arra kialakított szigetelt megfogási felületeknél fogja meg, mivel a vágóegység rejtett villamos vezetékéhez érhet hozzá. Ha a vágóegység feszültség alatt álló vezetékhez ér, akkor a készülék fémből készült alkatrészei is feszültség alá kerülhetnek, ami áramütéshez vezethet.

5.3.4.3 Személyek biztonsága

- Üzemeltetés közben 15 méteres körzetben nem tartózkodhatnak személyek vagy állatok. A kezelőszemély felelős a munkaterületen tartózkodó harmadik felekért.
- A sövénynyíró használata közben mindig ügyeljen rá, hogy stabilan álljon a lábán, és mindig őrizze meg egyensúlyát.
- Soha ne a vágóegységnél (19) fogja meg a sövénynyírot.
- **Tartsa távol a testrészeit a vágóegységtől. Amikor jár a vágóegység, ne próbálja eltávolítani a levágott anyagot vagy megtartani a vágandó anyagot. Csak akkor távolítsa el a beszorult ágakat, ha a készülék ki van kapcsolva.** Már egy pillanatnyi figyelmetlenség is súlyos sérülésekkel járhat a sövénynyíró használata közben.
- Mielőtt letenné a szerszámot, várja meg, amíg leáll.

5.3.4.4 Használat és kezelés

⚠ Figyelem!

- Az egyes munkafolyamatok között, illetve az egyes munkafolyamatok befejezése után, a vágóegységet (19) nem szabad a hegyével lehelyezni, hogy a vágóegység (19) esetleges sérüléseit elkerülje.
- a) Használat előtt minden esetben ellenőrizze, hogy a vágószerkezet kései, késcsavarjai és egyéb részei nem koptak-e el és nem sérültek-e meg. Soha ne dolgozzon sérült vagy erősen elkopott vágószerkezettel.

- b) A munkavégzés szögének beállítása után ellenőrizze, hogy mindkét beállítókar biztosan beretesződött-e. Ha a beállítókar nyitva marad, munka közben a második bereteszést egy ág akaratlanul kioldhatja, és a vágóegységet (19) lecsaphatja.
- c) Soha ne használja a sövénynyíró hibás védőszerkezettel vagy védőszerkezet nélkül.
- d) Soha ne a védőszerkezetnél fogva tartsa a sövénynyíró.
- e) **A sövénynyíró az elülső fogantyújánál fogja meg, kikapcsolt állapotban szállítsa, a vágóegységet testétől elfordítva. A sövénynyíró szállításához vagy tárolásához mindig húzza fel a védőburkolatot.** A készülék gondos kezelése csökkenti annak valószínűségét, hogy véletlenül a működő késekhez ér.
- f) A sövénynyíró száraz, magasan elhelyezkedő zárt helyen, gyermekek elől elzárva tárolja.
- g) Ne kísérelje meg a készülék javítását, kivéve, ha a szükséges szakképesítéssel rendelkezik.
- h) Az elkopott vagy sérült alkatrészeket biztonsági okokból cserélje ki.

⚠ **Veszély**

Fenyegető veszély, ill. vészhelyzet esetén azonnal kapcsolja ki a motort.

5.4 A magassági ágnyesőre vonatkozó munkavédelmi tudnivalók

⚠ **Vigyázat! Sérülésveszély!**

- Soha ne érjen a készülékhez üzemelés közben a védőgyűrű (22) fölött, így elkerülheti a sérüléseket!

5.4.1 Előkészületek

- Minden esetben viseljen munkavédelmi sisakot, hallásvédőt és biztonsági védőkesztyűt. Viseljen szemvédelmet, hogy ne kerüljön a szemébe fröccsenő olaj vagy fűrészpor. Viseljen pormaszkot a por ellen.
- Viseljen robusztus, csúszásmentes bakancsot.
- A készüléket ne használja esőben vagy vizes környezetben.
- Használata előtt ellenőrizze a készülék biztonsági állapotát, különösen a vezetőlemez és a fűrészláncot.
- A készüléket ne használja áramvezetékek közelében. Legalább 10 m távolságot tartson a föld feletti áramvezetésektől.

5.4.2 Elektromos biztonság

- Ne használja a készüléket robbanásveszélyes környezetben, azaz tűzveszélyes folyadékok, gázok vagy gőzök közelében. A gép által gerjesztett szikrák hatására ezek a gőzök és gázok meggyulladhatnak.

- A meghibásodott kapcsolójú készülékeket azonnal meg kell javítani a károk és sérülések elkerülése érdekében.
- **Veszély!** Soha ne használja a gépet föld feletti nagyfeszültségű vezetékek közelében.

5.4.3 Személyek biztonsága

- Soha ne dolgozzon a készülékkel létrán állva!
- A készülék használata közben ne hajoljon túlságosan előre. Ügyeljen rá, hogy stabilan álljon a lábán, és mindig őrizze meg egyensúlyát. Használja a szállított elemek között megtalálható hordozó hevedert, hogy egyenletesen eloszlassa a súlyt a testén.
- Ne álljon az ág alá, amelyet le szeretne vágni, hogy a lezuhanó ág ne okozhasson sérülést. A sérülések megelőzése érdekében ügyeljen a visszacsapó ágakra. Kb. 60°-os szög alatt dolgozzon.
- Ügyeljen arra, hogy a készülék visszacsaphat.
- Ne csak a megmunkálandó ágakra ügyeljen, hanem a leeső anyagra is, hogy elkerülje a botlást.
- A vezetősínt és a láncot a szállítás és a tárolás során takarja le a borítással.
- Kerülje a készülék véletlen elindítását.
- A készüléket gyermekektől elzárva kell tárolni. Kizárólag az üzemeltetési útmutatót és a készüléket ismerő személyek kezelhetik.
- Ellenőrizze, hogy a késgarnitúra már nem forog, amikor a motor eléri az üresjárat fordulatszámot.
- Ellenőrizze a gépet, hogy a rögzítőelemek nem oldódtak-e ki és az egyes elemek nem sérültek-e meg (pl. repedések a késgarnitúrában).
- Nemzeti előírások korlátozhatják a magassági ágnyeső használatát.
- A mindennapi használat előtt, illetve ha leesett a gép, vagy egyéb ütés érte, napi szinten meg kell vizsgálni, hogy nem észlelhető-e rajta jelentősebb sérülés vagy károsodás.
- Használja a csúszásgátló lábvédőt, illetve viseljen szűk ruházatot.
- Figyelmeztetés! Soha ne használja a gépet, ha a felhasználó fáradt, beteg vagy alkohol, illetve egyéb drogok behatása alatt áll.
- Figyelmeztetés! Sérülésveszély idegen számára! Munkavégzés közben a többi embert feltétlenül biztonságos távolságban kell tartani a géptől.
- Álljon biztosan a lábán, és mindig őrizze meg az egyensúlyát a készülék üzemeltetése közben. Használja a csomagban található hordozó hevedert.
- Tartsa a gépet, illetve a késgarnitúrát és a késgarnitúra-védőt jó állapotban.
- Feltétlenül iktasson be rendszeres munkaszüneteket, és váltson testtartást a munkavégzés közben.

- Az ágakat darabokban távolítsa el. Figyelmeztetés! Veszélyes munkavégzési helyzetekben, illetve ha fennáll a veszélye, hogy eltalálják a lezuhanó vagy a földre zuhanva visszacsapódó ágak, mindig legyen nagyon óvatos.

5.4.4 Használat és kezelés

- Soha ne indítsa be a készüléket azelőtt, hogy rendszeren fel lenne rá szerelve a vezetőlemez, a fűrészlánc és a lánckerék burkolata.
- Ne vágjon talajon fekvő faanyagot, illetve ne próbáljon meg földből kiálló gyökereket elvágni. Mindenképpen kerülje, hogy a fűrészlánc a talajba mélyedjen, különben a fűrészlánc azonnal élettelené válik.
- Ha véletlenül kemény tárgyhoz ért a készülékkel, azonnal kapcsolja ki a motort, és vizsgálja meg a készüléket, nem szenvedett-e esetleg valamilyen sérülést.
- 30 perc munkavégzés után iktasson be legalább egy órás szünetet. Rendszeresen váltogassa a munkavégzési helyzetét.
- Ha karbantartás, ellenőrzés, tárolás vagy tartozékcsere céljából megállítja a magassági ágnyesőt, akkor kapcsolja ki a motort, húzza le a gyertyapipát a gyújtógyertyáról, és bizonyosodjon meg arról, hogy az összes mozgó alkatrész leállt. Hagyja lehűlni a gépet, mielőtt azt ellenőrzi, beállítja stb.
- Gondosan tartsa karban a készüléket. Ellenőrizze, hogy a mozgó alkatrészek kifogástalanul működnek-e, nem szorulnak-e, nincsenek-e törött vagy sérült alkatrészek, amelyek negatív hatással lennének a készülék működésére. A készülék használata előtt javíttassa meg a sérült alkatrészeket. Számos balesetet a rosszul karbantartott készülékek okoznak.
- Tartsa élesen és tisztán a vágószerszámokat. A gondosan ápoltt, éles vágóélekkel rendelkező vágószerszámok kevésbé szorulnak be, és könnyebben vezethetők.
- A készülék karbantartását képzett szakemberrel végeztesse. Csak a gyártó által ajánlott eredeti pótalkatrészeket használja. A gyártó által ajánlott vágószerszámtól eltérő szerszámok használata kárt tehet a készülékben, vagy sérüléseket okozhat. Ajánlott vágószerszámok:
Vezetősín, típusa: AL10-39-507P/Kangxin
Fűrészlánc, típusa: 3/8.050-39/Kangxin

5.4.4.1 Óvintézkedések visszacsapódás ellen

⚠ Figyelem, visszacsapódás!

- Munkavégzés közben ügyeljen a készülék visszacsapására. Sérülésveszély áll fenn. A visszacsapás elővigyázattal és helyes fűrészelési technikával kerülhető el.

Ha a vezetősín csúcsa hozzáér valamihez, az adott esetben váratlan hátrafelé irányuló reakciót válthat ki, amittől a vezetősín felfelé, a kezelő személy irányába csapódik.



A vezetőlemez megjelölt területén a fűrészelés az esetleges visszacsapások megakadályozása érdekében kerülendő.

Visszacsapásra akkor fordulhat elő, ha a vezetősín csúcsa egy tárgyhöz ér, vagy ha meghajlik a fa, és a fűrészlánc beszorul a vágatba.

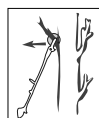

Ha a fűrészlánc beszorul a vezetősín felső élénél, akkor a sín hevesen visszarúghat a kezelő irányába. Ezen reakciók mindegyikének következtében elveszítheti a fűrész feletti uralmat, és akár súlyos sérülést is szenvedhet.

Ne hagyatkozzon kizárólag a láncfűrészre szerelt biztonsági berendezésekre.

A láncfűrész kezelőjeként hozzon különböző intézkedéseket, melyek révén baleset- és sérülésmentesen dolgozhat.

A visszacsapás a nem megfelelő vagy hibás használat következménye.

Ez az alábbiakban ismertetett óvintézkedésekkel megelőzhető:

- **Fogja szorosan, két kézzel a fűrész, ujjai fogják körbe a láncfűrész fogantyúit. Tartsa testét és karjait olyan helyzetben, hogy képes legyen a visszalökő erők felfogására.** Ha megfelelő intézkedéseket hoz, a kezelő személy uralma alatt tarthatja a visszalökő erőket. Soha ne engedje el a láncfűrész.
- **Kerülje a rendellenes testtartásokat, és ne fűrészeljen vállmagasság felett.** Ezáltal megakadályozhatja, hogy a lap csúcsa véletlenül hozzáérjen valamihez, és a váratlan helyzetekben jobban uralhatja a láncfűrész.
- **Mindig a gyártó által előírt pótlapokat és fűrészláncokat használja.** Ha nem megfelelő pótlapot és fűrészláncot használ, elszakadhat a fűrészlánc, és/vagy visszacsapás fordulhat elő.
- **Tartsa be a gyártó élezéssel és a fűrészlánc karbantartásával kapcsolatos utasításait.** A túl alacsony mélységhatároló növeli a visszacsapás lehetőségét.
- **Ne fűrészeljen a fűrészlap csúcsával.** Visszacsapás veszélye áll fenn!
- Visszacsapás veszélye áll fenn!
- Gondoskodjon arról, hogy a talajon ne heverjenek botlásveszélyt okozó tárgyak.

- Az ágakat darabokban távolítsa el.
- **Figyelmeztetés! Legyen óvatos a veszélyes munkahelyzetekkel.**

5.5 Fennmaradó kockázatok

Helyes használat és a biztonsági rendelkezések betartása mellett is számolni kell fennmaradó kockázatokkal.

- Vágási sérülések
- Halláskárosodás
- A hosszabb idejű tartózkodás a működő készülék közvetlen közelében halláskárosodáshoz vezethet. Viseljen hallásvédőt!
- A kéz-kar rezgések miatt károsodhat az egészsége, ha hosszabb ideig használja a készüléket, vagy ha nem megfelelően végzi az irányítást és a karbantartást.
- A rezgéscsillapító rendszerek nem tekinthetők biztosítéknak a Reynauld- vagy Carpalis alagút szindróma ellen. Ezért a készülék rendszeres használatán tartó használata esetén az ujjak és a csukló állapotát alaposan meg kell vizsgálni. Ha a fent említett betegségek tüneteit tapasztalja, azonnal forduljon orvoshoz. A Reynauld-szindróma kockázatának csökkentéséhez munka közben tartsa kezeit melegen, és rendszeres időközönként tartson szünetet.
- A használati útmutató betartásának ellenére nem nyilvánvaló kockázatok is fennmaradhatnak.
- Ha a fűrészlánc elakad, azonnal kapcsolja ki a készüléket és húzza le a gyertyapipát. Ezután távolítsa el az idegen testet.

6. Műszaki adatok

Meghajtás

Lökettérfogat	52 cm ³
Motor névleges teljesítménye	1,4 kW
Üresjárat fordulatszám	3200± 300 min ⁻¹
Üzemanyagtartály térfogata	1200 cm ³
Motor típusa	2-ütemű motor, léghűtéses
Motoregység súlya	4,0 kg
Motoregység súlya fűszegélynyíróval	7,3 kg
Motoregység súlya fűkaszával	7,3 kg
Motoregység súlya magassági ágnyesővel	7,5 kg
Motoregység súlya sövénynyíróval	7,9 kg

Elektromos fűszegélynyíró adatai

Vágási kör átmérője	420 mm
Damilstagság	2 x 2,5 mm
Vágószál hossza	4 m
Fűszegélynyíró max. fordulatszáma	6600 min ⁻¹
Motor maximális fordulatszáma fűszegélynyíróval n _{max}	9000 min ⁻¹

Fűkasza vágási adatai

Vágási kör átmérője	255 mm
Vágólemez vastagsága	1,4 mm
Rögzítőfurat átmérője	25,4 mm
Fogszám	3
Fűkasza max. fordulatszáma	10000 min ⁻¹

A sövénynyíró vágási adatai

Vágási kör átmérője	24 mm
Pajzs szögbeállítása	+ 90° / 0° / -75° (165°)
Vágáshossz	390 mm
Motor maximális fordulatszáma sövénynyíróval n _{max}	10000 min ⁻¹

A magassági ágnyeső vágási adatai

Vezetősín hossza	300 mm
Vágáshossz	260 mm
Vezetősín típusa	AL10-39-507P / Kangxin
Fűrészlánc osztása	3/8"
Fűrészlánc típusa	3/8.050-39 / Kangxin
Meghajtótagok vastagsága	1,27 mm
Olajtartály térfogata	140 cm ³
Motor maximális fordulatszáma magassági ágnyesővel n _{max}	9300 min ⁻¹

A műszaki változtatás jogát fenntartjuk!

Zaj

Az ISO 22868 és EN ISO 3744:1995 szerinti zajképződéssel kapcsolatos információk:

	Sze- gély- nyíró	Fűka- sza	Sövén- nyíró	Magas- sági ágyeső
L_{pA} hangnyo- másszint	97,6 dB	97,6 dB	96,3 dB	96,2 dB
K_{pA} bizonyta- lanság	3 dB	3 dB	3 dB	3 dB
L_{WA} hangtel- jesítmény- szint	113,9 dB	114 dB	109,9 dB	109,6 dB
K_{WA} bizony- talanság	3 dB	3 dB	3 dB	3 dB

Viseljen hallásvédőt.

A zaj hatására halláskárosodást szenvedhet.

Vibráció:

Rezgési értékek az ISO 22867 szerint:

Szegélynyíró: A_{hv} = elől 5,83 m/s²; hátul 8,14 m/s²

Fűkasza: A_{hv} = elől 5,81 m/s²; hátul 8,16 m/s²

Sövénnyíró: A_{hv} = elől 5,83 m/s²; hátul 8,14 m/s²

Magassági ágyeső: A_{hv} = elől 5,84 m/s²; hátul 8,16 m/s²

Mérési bizonytalanság K_{pA} = 1,5 m/s²

Csökkentse minimális szintre a zajképződést és a vibrációt!

- Csak kifogástalan állapotban lévő eszközöket használjon.
- Rendszeresen végezze el a készülék karbantartását és tisztítását.
- Munkamódszerét igazítsa a készülékhez.
- Ne terhelje túl a készüléket.
- Szükség szerint ellenőriztesse a készüléket.
- Kapcsolja ki a készüléket, ha nem használja.
- Viseljen kesztyűt.

Figyelmeztetés!

Hosszabb idejű munkavégzés esetén a vibrációk miatt a kezelő személy kezeiben keringési zavarok (fehér ujj szindróma) léphetnek fel.

A fehér ujj szindróma olyan érrendszeri betegség, melynek következtében az ujjak és a lábujjak kis véredényei hirtelen összehúzódnak. Az érintett területek nem kapnak megfelelő vérellátást, és emiatt rendkívül sápadtak lesznek. A rezgő készülékek gyakori használata idegkárosodást okozhat olyan a személyeknél, akiknek gyengébb a vérkeringése (például dohányosok, cukorbeteg).

Amennyiben szokatlan negatív hatásokat észlel, azonnal fejezze be a munkát, és forduljon orvoshoz. A veszélyek csökkentése érdekében tartsa be az alábbi utasításokat:

- Hideg időjárás esetén tartsa melegen a testét és főleg a kezeit.
- Rendszeresen tartson szünetet és közben mozgassa a kezeit, hogy elősegítse a vérkeringést.
- Rendszeres karbantartással és a készülék rögzített részeivel gondoskodjon a gép lehető legkisebb mértékű vibrációjáról.

7. Üzembe helyezés előtt

- Nyissa ki a csomagolást, és óvatosan vegye ki a készüléket.
- Távolítsa el a csomagolóanyagot, valamint a csomagolási/szállítási biztosítókat (ha vannak).
- Ellenőrizze a szállított elemek hiánytalanságát.
- Ellenőrizze, hogy a készülék és tartozékai nem szenvedtek-e szállítási sérüléseket.
- Lehetőleg a jótállási idő lejártáig őrizze meg a csomagolást.

⚠ VESZÉLY

A készülék és a csomagolóanyag nem játékszer! Ne engedje, hogy a gyermekek a műanyag zacskókkal, fóliákkal és apró részekkel játszanak! Lenyelés és fulladás veszélye áll fenn!

Minden üzembe helyezés előtt vizsgálja meg a készüléket az alábbi szempontok szerint:

- Az üzemanyagrendszer tömítettségét.
- a védőberendezések és a vágóberendezés kifogástalan állapota és hiánytalansága.
- Az összes csavarozás stabil elhelyezkedését.
- Minden mozgó alkatrész könnyű mozgását.

Üzemanyag és olaj

- Ajánlott üzemanyagok
 - Csak ólommentes normál benzin és speciális, kétütemű motorolaj keverékét használja. Az üzemanyag-keveréket az üzemanyag keverési táblázata alapján keverje be.
 - Ne használjon E10-es üzemanyagot.

Figyelem:

Ne használjon olyan üzemanyagkeveréket, amelyet 90 napnál hosszabb ideig tároltak.

Figyelem:

Ne használjon olyan 2 olajat, amelyhez 100:1 keverési arány ajánlott. A nem megfelelő kenés miatt bekövetkező motorkárok esetén a gyártó motorra adott garanciája megszűnik.

Figyelem:

Az üzemanyag szállításához és tárolásához csak erre a célra alkalmas és engedélyezett tartályt használjon. Tegye a megfelelő mennyiségű benzint és 2-ütemű olajat a mellékelt olaj-benzin keverőflakonba (29). Ezután alaposan rázza fel a flakont.

Soha ne használjon 4-ütemű motorokhoz vagy víz-hűtéses 2-ütemű motorokhoz való olajat. Emiatt a gyújtógyertya elszennyeződhet, a füstgázrész eltömődhet vagy a dugattyúgyűrű beragadhat. Az olyan üzemanyag-keverék, amelyet egy hónapnál hosszabb ideje nem használtak fel, eltömítheti a porlasztót vagy csökkentheti a motor teljesítményét. A fel nem használt üzemanyagot töltsé légmentesen záródó tartályba, és tárolja sötét, hűvös helyiségben.

Üzemanyag keverési táblázata

Keverési eljárás: 40 rész benzin 1 rész olajhoz

Példa:

1 l benzin: 0,025 l kétütemű olaj

5 l benzin: 0,125 l kétütemű olaj

Figyelmeztetés! Ügyeljen a kipufogógázra.

Tankolás előtt a motort mindig kapcsolja ki.

Soha ne töltsön benzint a készülékbe, ha a motor jár, vagy még forró. Tűzveszély áll fenn!

Üzemanyagot csak a szabadban vagy megfelelően szellőző helyiségben tankoljon. Ügyeljen arra, hogy ne jusson üzemanyag a talajba (környezetvédelem). Használjon megfelelő alátétet. Csak bio lánckenő olajat használjon.

8. Összeszerelés

Ennek a gépnek az összeszerelésekor kérjük, kövesse a megadott szerelési útmutatókat.

8.1 Elülső markolat (10) felszerelése (2. ábra)

Megjegyzés:

Az első markolat (10) két különböző pozícióban szerelhető fel. Ehhez válassza ki a két előre kijelölt furatpozíció (33) egyikét a motor meghajtóegység (1) szárán.

Szerelje fel az első markolatot (10) a motor meghajtóegység (1) szárára:

- Helyezze a gumigyűrűt (34) a motor meghajtóegység (1) szárára.
- Ügyeljen rá, hogy a gumigyűrűn (34) lévő bemarás az egyik kívánt furatpozícióval (33) egy vonalba kerüljön.
- Helyezze a védőkengyelt (35) a gumigyűrűre (34). Ehhez vezesse a csapot a kívánt furatpozícióba (33). Ügyeljen arra, hogy a védőkengyel (35) balra (a felhasználó felé) nézzen.
- Helyezze az elülső markolatot (10) a védőkengyelre (35), és az imbuszcsonnyal (36) rögzítse. Ehhez használja a 4-es méretű imbuszkulcsot (31).

8.2 Fúkasza / fűszegélynyíró (13) felszerelése Figyelem!

Ha a fúkasza / fűszegélynyíró (13) fel van szerelve a motor meghajtóegységre (1), az ellenőrzés és a beállítási munkák előtt mindig húzza meg a gyertyapipákat (6).

8.2.1 A fúkasza / fűszegélynyíró védőpajzs (14) felszerelése (3. ábra)

- Helyezze fel a védőpajzsot (14) az előre felszerelt csavarokra (37) a fúkaszán / fűszegélynyírón (13).
- Húzza meg az előre felszerelt csavarokat (37).
- A védőpajzs (14) felszereléséhez használja az 5-ös méretű imbuszkulcsot (32).

△ Figyelmeztetés!

Soha ne használja a fúkaszt/fűszegélynyírót (13) felszerelt védőpajzs (14) nélkül!

8.2.2 Fúkasza felszerelése / leszerelése (4, 5. ábra)

A fúkasza / fűszegélynyíró toldat (13) a vágókéssel (15) fúkaszaként használható.

- Távolítsa el az anyát (42), a borítást (41) és a külső karimát (40) a menetes tuskéről (39).
- A belső karima (38) a menetes tuskén (39) marad.
- Helyezze a vágókést (15) a belső karimára (38). Vegye figyelembe, hogy a vágókés (15) forgási irányának meg kell egyeznie a védőpajzson (14) lévő nyíl irányával.
- Tolja rá a külső karimát (40) és a borítást (41) a menetes tuskére (39).
- Rögzítse a vágókést (15) az anyával (42).
- Húzza meg az anyát (42) a csomagban szállított gyertyakulccsal (30). Ehhez tartsa meg a belső karimát (38) az 5-ös méretű imbuszkulccsal (32) (lásd: 5. ábra)
- A vágókés (15) leszerelése fordított sorrendben történik.

△ Figyelmeztetés!

Használat előtt győződjön meg arról, hogy a fúkasza helyesen van felszerelve!

8.2.3 Fűszegélynyíró felszerelése / leszerelése (4, 6, 7. ábra)

A fúkasza / fűszegélynyíró toldat (13) a damilorsóval (16) fűszegélynyíróként használható.

- Távolítsa el az anyát (42), a borítást (41) és a külső karimát (40) a menetes tuskéről (39). **Figyelem balos menet!**
- Az anya (42), a borítás (41) és a külső karima (40) a damilorsó (16) felszereléséhez nem szükséges.
- Tartsa meg a belső karimát (38) a 4-es méretű imbuszkulccsal (31) (lásd: 6. ábra)
- Forgassa el a damilorsót (16) az óramutató járásával ellentétes irányban a menetes tuskén (39), majd kézzel rögzítse ily módon a damilorsót (16) a menetes tuskén (39).

- A damilorsó (16) leszerelése fordított sorrendben történik.

Vegye figyelembe, hogy a damilorsó (16) forgási irányának meg kell egyeznie a védőpajzson (14) lévő nyíl irányával.

8.3 Sövénynyíró (17) felszerelése

A sövénynyíró (17) már készre van szerelve.

Figyelem!

Ha a sövénynyíró (17) fel van szerelve a motor meghajtóegységre (1), az ellenőrzés és a beállítási munkák előtt mindig húzza meg a gyertyapipákat (6).

8.4 Magassági ágnyeső (21) felszerelése

Figyelem!

Ha a magassági ágnyeső (21) fel van szerelve a motor meghajtóegységre (1), az ellenőrzés és a beállítási munkák előtt mindig húzza meg a gyertyapipákat (6).

8.4.1 A vezetőlemez (26) és a fűrészlánc (25) felszerelése (8, 9, 10. ábra)

- Távolítsa el a lánckerék borítását (43) a vezetőlemez rögzítőanyójának (24) meglazításával.
- Óvatosan forgassa le a láncfeszítő csavart (45) balra, egészen ütközésig. Így módon megkönnyíti a vezetőlemez (26) behelyezését.
- A fűrészláncot (25) helyezze be a vezetőlapon körbefutó vajatba (26).
- A vezetőlemezt (26) a behelyezett fűrészlánc (25) helyezze be a magassági ágnyeső (21) tartójába. (9. ábra)
- Ügyeljen a lánc fogainak irányára (9. ábra).
- Vezesse körbe a fűrészláncot (25) a lánckerék (44) körül. Közben figyeljen arra, hogy a fűrészlánc (25) fogai biztonságosan belekapaszkodjanak a lánckerékbe (44).
- A vezetőlemezt (26) a 9. ábrán látható módon helyezze be a hajtóművön lévő befogóba. A vezetőlemeznek (26) a láncfeszítő csapba (45a) beakasztva kell lennie.
- Helyezze vissza a lánckerék borítását (43), és húzza meg ismét a vezetőlemez rögzítőanyáit (24).

Figyelem!

A vezetőlemez rögzítőanyóját (24) csak a fűrészlánc feszességének beállítása után (lásd a 8.4.2 „Fűrészlánc feszességének beállítása“ című szakaszt) húzza meg véglegesen.

8.4.2 Fűrészlánc (25) feszességének beállítása (10. ábra)

- Néhány fordulattal lazítsa meg a vezetőlemez rögzítőanyóját (24) a lánckerék burkolatán (43).

- A láncfeszességet a láncfeszítő csavarral (45) állítsa be. A csavart jobbra forgatva a lánc feszebb, balra forgatva lazább lesz. A fűrészlánc (25) feszessége akkor megfelelő, ha a láncot a vezetőlemez (26) közepén kb. 2 mm-re lehet megemelni.
- Húzza meg újra a vezetőlemez rögzítőanyóját (24) a lánckerék burkolatán (43).
- Figyelem! A fűrészlánc (25) összes lánctagnak szabályosan a vezetőlemez (26) vezetőhornyában kell feküdnie.

Tudnivalók a fűrészlánc (25) feszítésével kapcsolatban:

A fűrészláncot (25) megfelelően feszesre kell állítani a biztonságos üzemelés biztosítása érdekében. A láncfeszesség akkor optimális, ha a fűrészláncot (25) a vezetőlemez (26) közepén 2 mm-re lehet megemelni.

Mivel a fűrészlánc (25) fűrészelés közben felmelegszik, és emiatt a hosszúsága megváltozik, legalább 10 percenként ellenőrizze a láncfeszességet, és ha szükséges, végezze el a beállítást. Ez különösen érvényes az új fűrészláncokra.

A munka befejezése után lazítsa meg a fűrészláncot (25), mert lehülés közben csökken a hossza. Így megakadályozhatja a fűrészlánc (25) károsodását.

8.4.3 Az automatikus fűrészlánc-kenés feltöltése (10. ábra)

Ehhez ajánljuk a kereskedelmi forgalomban kapható bio fűrészláncolaj használatát.

- Távolítsa el az olaj-tanksapkát (46) az olajtartályról (23).
- Az olajtartályt (23) a MAX-jelölésig töltsse fel fűrészláncolajjal.
- Zárja vissza az olaj-tanksapkát (46).

Figyelem! Az olaj nagyon gyúlékony. Az olaj közepében kerülje a dohányzást, a nyílt láng használatát vagy a szikrázást.

9. Üzembe helyezés előtt

⚠ Figyelem!

Mielőtt üzembe helyezné a terméket, feltétlenül szerelje össze teljesen!

Soha ne üzemeltesse a motor meghajtóegységet (1) fűkasza / fűszegélynyíró (13), sövénynyíró (17) vagy a magassági ágnyeső (21) nélkül.

9.1 Fűkasza / fűszegélynyíró (13), sövénynyíró (17) vagy magassági ágnyeső (21) (a továbbiakban vágóberendezés) rögzítése a motor meghajtóegységre (1) (11. ábra)

- Távolítsa el a védőburkolatot a vágóberendezés száráról.

- Húzza ki a kioldó csapszeget (11), és tolja a vágó szerkezet szárát a motor meghajtóegység (1) hüvelyébe.
- Enyhén forgassa el a szárát, amíg be nem kattann a kioldó csapszeg (11).
- Húzza meg a zárócsavart (12).

A vágóberendezés leszerelése a gépről fordított sorrendben történik.

9.2 Helyezze fel a hordozó hevedert (28) (12 - 14. ábra)

A 4-az-1-ben többfunkciós kertigépet a hordozó hevederrel (28) kell használni.

- Vegye fel a hordozó hevedert (28) (lásd: 13. és 14. ábra).
- Állítsa be a heveder hosszát úgy, hogy a karabinerhorog (a) kampója kb. egy tenyérnyivel a jobb csípője alatt legyen.
- A 4-az-1-ben többfunkciós kertigépet a felszerelt készüléktől és az üzemanyagtartály (8) töltöttségi szintjétől függően különböző pozíciókban rögzítheti a hordozó hevederre (28).
- Akassza fel a 4-az-1-ben többfunkciós kertigépet a karabinerhoroggal (a) az akasztószem (2) megfelelő pozíciójába.
- Hagyja kilengeni a 4-az-1-ben többfunkciós kertigépet.

Figyelem!

- A fűkaszán / fűszegélynyíró (13) lévő vágószerszámnak normál munkatartás esetén nem szabad a talajhoz érnie.
- A sövénynyíró (17), illetve a magassági ágnyeső (21) használatakor a 4-az-1-ben többfunkciós kertigépnek vízszintesen kell kilengenie.
- Ne indítsa be a 4-az-1-ben többfunkciós kertigépet a hordozó hevederre akasztva! Csak akkor akassza a készüléket a hordozó heveder (28) karabinerhorgának (a) akasztószemére (2), ha a motor már jár.

A tartóheveder biztosítónyelve

- **FIGYELEM!** Vészhelyzetben meghúzható a hordozó heveder (28) biztosítónyelve (b). A gép ekkor azonnal leválik a hordozó hevederről (28), és a földre esik.

9.3 Üzemanyag feltöltése

⚠ Sérülésveszély! A benzin robbanásveszélyes!

Kapcsolja ki a motort és hagyja lehűlni!

Viseljen védőkesztyűt!

Kerülje a bőrre és szembe kerülést!

Feltétlenül vegye figyelembe a „Biztonsági utasítások” című szakaszt.

- A készüléket csak a szabadban vagy megfelelően szellőző helyiségben tölts fel.

- Tisztítsa meg az üzemanyagtartály (8) tanksapka zárjának környékét. A tartályban lévő szennyeződések üzemzavarokat okoznak.
- Az üzemanyag-keveréket tartalmazó edényt a tartályba töltés előtt még egyszer rázza fel.
- Óvatosan nyissa ki az üzemanyagtartály (8) tanksapka zárját, hogy az esetleges túlnyomás fokozatosan szűnjön meg.
- Óvatosan tölts be az üzemanyagkeveréket az üzemanyagtartály (8) betöltőcsőnk alsó széléig. Használjon tölcsejt vagy betöltő segédeszközt, hogy megakadályozza az üzemanyag kiömlését.
- Zárja vissza az üzemanyagtartály (8) tanksapka zárját. Győződjön meg arról, hogy a tanksapka zárja tömítve zár-e.
- Tisztítsa meg a benzintartály kupakját és környékét.
- Ellenőrizze, nem tömítetlen-e az üzemanyagtartály (8) vagy az üzemanyag-vezetékek.
- A motor beindítása előtt legalább három méter távolságra távolodjon el a tankolás helyszínétől.

9.3.1 Üzemanyag leeresztése

Az üzemanyagtartályt (8) csak a szabadban vagy jól szellőző helyiségben ürítse ki. Ügyeljen arra, hogy ne jusson üzemanyag a talajba (környezetvédelem). Használjon megfelelő alátétet.

- Állítson egy gyűjtőtartályt az üzemanyagtartály (8) alá.
- Csavarja fel az üzemanyagtartály (8) tanksapka zárját, majd távolítsa el azt.
- Engedje le teljesen a benzin/olaj keveréket.
- Kézzel csavarozza be újra a tanksapka zárját.

10. Üzemeltetés

Soha ne üzemeltesse a motor meghajtóegységet (1) fűkasza / fűszegélynyíró (13), sövénynyíró (17) vagy a magassági ágnyeső (21) nélkül.

10.1 A készülék beindítása

Ne indítsa el a készüléket, mielőtt teljesen összeszerelné.

⚠ Sérülésveszély!

Csak akkor indítsa be a 4-az-1-ben többfunkciós kertigépet, ha csatlakoztatva van rá valamelyik vágóberendezés! Vegye le a megfelelő szállításvédőt, majd vizsgálja meg, hogy a készülék jó üzemállapotban van-e.

Soha ne használjon sérült, rosszul beállított vagy rosszul karbantartott, ill. nem teljesen és nem biztonságosan összeszerelt vágó szerkezetet.

Használat előtt ellenőrizzen!

Ellenőrizze, hogy a készülék biztonságos állapotban van-e:

- Ellenőrizze, hogy nincsenek-e szivárgások a készüléken.
- Ellenőrizze, hogy nincsenek-e látható károk a készüléken.
- Ellenőrizze, hogy a készülék minden alkatrésze biztonságosan van-e felszerelve.
- Ellenőrizze, hogy az összes biztonsági berendezés jó állapotban van-e, és működőképes-e.

10.1.1 Indítás (1, 15. ábra)

Amennyiben a készüléket szabályosan összeszerelte, indítsa el a motort a következők szerint:

Indítás hideg motorral:

1. Húzza hátra a be-/kikapcsolót (3) „be” állásba.
2. Fordítsa a szívatókart (47) állásba.
3. Nyomja meg hétszer az üzemanyag-szivattyút (48).
4. A motor beindításához húzza meg a berántó szerkezet (7) fogantyúját 3–5 alkalommal.
FIGYELEM! Soha ne álljon vagy térdeljen a motor meghajtóegységre (1).
5. Ha a motor jár, várjon egy kicsit, majd rövid ideig adjon gázt a gázkarral (9). Állítsa a szívatókart (47) állásba.
6. A vágó szerkezet elindításához működtesse a tenyerével a bekapcsoló reteszt (4) és az ujjával a gázkart (9). Minél jobban lenyomja a gázkart (9), annál magasabb lesz a motor fordulatszáma. A gázkar (9) elengedésekor a motor ismét üresjáratba kerül, a vágószerszám pedig leáll. A vágószer-szám üresjáratban nem foroghat vagy mozoghat!
7. Amennyiben problémák adódnak, azonnal kapcsolja a Be/Ki kapcsolót (3) „STOP” állásba, hogy leállítsa a motort.
Figyelem! A vágó szerkezet néhány másodpercig még tovább foroghat.

Indítás meleg motorral

1. Amikor meleg a motor, indításhoz a szívatókart „melegindítás és munkavégzés” állásban lehet hagyni.
2. A motor beindításához húzza meg a berántó szerkezet (7) fogantyúját 3–5 alkalommal.
FIGYELEM! Soha ne álljon vagy térdeljen a motor meghajtóegységre (1).

Megjegyzés:

Ha a motor többszöri próbálkozás után sem indul be, akkor olvassa el a „Hibaelhárítás” c. szakaszt.

Megjegyzés:

A berántót mindig egyenesen húzza ki. Ha ferdén húzza, súrlódás keletkezik a gyűrűn. A súrlódás következtében a zsinór sérül, és így gyorsabban elhasználódik. Tartsa kézben a berántó fogantyút, míg a zsinórt visszahúzza a szerkezet.

Soha ne hagyja, hogy a kihúzott zsinór vissza-csapódjon.

Megjegyzés:

Ne indítsa a motort magas fűben.

Ne indítsa el a motort, ha a készülék fel van akasztva a hordozó hevederre (28).

△ Figyelem

Vész helyzetben meghúzható a hordozó heveder (28) biztosítónyelve (b). A gép ekkor azonnal leválik a hordozó hevederről (28), és a földre esik.

△ Figyelem:

Ennél a munkavégzési technikánál különös óvatossággal járjon el. Minél nagyobb a vágószerszám távolsága a talajtól, annál nagyobb a veszélye annak, hogy a vágott növényzet és az idegen tárgyak oldalra repítődnek.

10.1.2 A motor leállítása

1. A Be/Ki kapcsolót (3) tolja „STOP” állásba.
2. Mielőtt leteszi a készüléket, várja meg, amíg a motor leáll.

11. Munkavégzési utasítások

FIGYELEM:

A fűkaszát / fűszegélynyíróát általánosságban mindig csak a szigetelt megfogási felületeknél fogja meg, mivel a vágóberendezés rejtett villamos vezetékekhez érhet hozzá. Ha a vágóberendezés feszültség alatt álló vezetékekhez ér, akkor a készülék fémből készült alkatrészei is feszültség alá kerülhetnek, ami áramütéshez vezethet. Mindig ügyeljen arra, hogy biztosan álljon a lábán, és felegyenesedett testtartásban dolgozzon.

11.1 Munkavégzés a fűkaszával / fűszegélynyíróval (13)

Ha a fűkaszával / fűszegélynyíróval (13) dolgozik, a fűkasza / fűszegélynyíró védőpajzsát (14) fel kell szerelni a késes, ill. damilos üzemmóddhoz, hogy megakadályozza tárgyak kirepülését.

A fűkasza / fűszegélynyíró védőpajzs vágópenge (14a) a fűkasza / fűszegélynyíró védőpajzsán (14) automatikusan optimális hosszúságúra vágja a damilt. (7. ábra)

11.1.1 Fűnyírás a fűkaszával (13)

- Először ismerkedjen meg kikapcsolt készüléknél a kezeléssel és az irányítással, ha először dolgozik egy motoros fűkaszával (13).
- A motoros fűkasza (13) úgy készült, hogy a kezelő kizárólag a teste jobb oldalán vezesse.
- A fűkaszát (13) mindig egyik kezével a hátsó markolaton (5) másik kezével pedig az első markolaton (10) tartsa meg.

- Jobb kezével tartsa a hátsó markolatot (5), bal kezével pedig az első markolatot (10).
- Mindig ügyeljen arra, hogy a vágószerszám rövid ideig még tovább forog a gázkar (9) elengedését követően.
- Mindig ügyeljen a motor kifogástalan működésére üresjáratban, hogy a vágószerszám már ne forogjon nem lenyomott gázkar (9) esetén.
- Mindig magas fordulatszámon dolgozzon, így érheti el a legjobb eredményt a vágás során.
- A készüléket egyenletes íves mozgással vezesse balról jobbra és visszafelé. Azután vágja a következő menetet. (16. ábra)
- Figyelem: Először mindig vigye vissza a készüléket a kiindulási pozícióba a következő menet vágása előtt.
- Amennyiben munkavégzés közben kőnek vagy más akadálnak ütközik, állítsa le a motort, és húzza le a gyertyapipát (6). Ellenőrizze, hogy nem sérült-e meg a fűkasza (13).
- Figyelem: Nehéz terepen és lejtőkön végzett munka közben mindig legyen rendkívül óvatos. Magas fű esetén fokozatosan vágja a fűvet, hogy ne terhelje túl a készüléket. Először a hegyét vágja le, majd fokozatosan haladjon előre.
- Mindig viseljen védőszemüveget és fülvédőt, erdőirtási munkák közben pedig védősisakot.
- Fém vágószerszám használatakor alapvetően fennáll a visszacsapódás veszélye, ha a szerszám szilárd akadálnak (kő, fa, ágak stb.) ütközik. Ekkor a készülék a forgásiránnyal szemben visszacsapódik.
- Vadnövényzet és bozót esetén „merítse” be felülről a fűkaszákat (13). Ezáltal a vágott növényzet szecskázódik.
- Figyelem! A vágókés (15) tovább forog! Ne fékezze le kézzel a vágókést (15).
- Tartsa távol a fűkasza (15) vágókését/vágóegységét (13) a lábától.

FIGYELEM:

Ennél a munkavégzési technikánál különös óvatossággal járjon el. Minél nagyobb a vágószerszám távolsága a talajtól, annál nagyobb a veszélye annak, hogy a vágott növényzet és az idegen tárgyak oldalra repítődnek.

11.1.2 Fűnyírás fűszegélynyíróval

- Használja a damilorsót (16) a tiszta vágás megtartásához egyenetlen szegélyeken, kerítésoszlopoknál és fáknál is.
- A vágószálat óvatosan vezesse az akadályhoz, és a szál hegyével vágja körbe az akadályt. Ha a vágószál kövel, fával és fallal érintkezik, idő előtt kirojtosodik vagy eltörik.
- Soha ne cserélje a műanyag szálat fémhuzalra - sérülésveszély!

11.1.2.1 Vágószál-automatika (17. ábra)

- A szegélynyíró feltöltött damilorsóval (16) szállítjuk.
- A szál munka közben elhasználdik.
- Új damil feltöltéséhez nyomja a damilorsón (16) lévő kioldót (16a) működő motor mellett erősen a talajra.
- A szálat automatikusan kiereszti a centrifugális erő. A védőpajzson (14a) található vágópenge megfelelő hosszúságúra vágja a damilt.

11.2 Munkavégzés a sövénynyíróval (17)

- A sövénynyíró sövények, bokrok és cserjefélék vágására alkalmas.
- Tartsa a sövénynyíró mindkét kezével biztonságos távolságra a testétől.
- A maximális vágási átmérő függ a fa fajtájától, a korától, a nedvességtartalmától és a keménységétől.
- Ezért vágja a nagyon vastag ágakat a sövény nyírása előtt egy gallyazóollóval a megfelelő hosszúságúra.
- A sövénynyíró a kétoldalú késével előre és hátrafelé vagy ingamozgással egyik oldalról a másikra mozgatható.
- Először a sövény oldalait vágja le, majd a felső oldalát.
- A sövényt alulról felfelé vágja.
- A sövényt trapéz formára vágja. Ez megakadályozza a sövény alsó részének felkopaszodását a fényhiány miatt.
- Feszítsen ki egy zsinórmértéket a sövény hossza mentén, ha a sövény felső oldalát egyenletesen szeretné levágni.
- Vágjon több menetben, ha erős visszavágásra van szükség.
- Feltétlenül távolítsa el az idegen anyagokat (pl. huzalt) a sövényből, mivel azok a sövénynyíró kését károsíthatják.
- **Figyelem!** A kések a tovább forognak! Soha ne fékezze le a kezével a késeket.

A megfelelő időpont a vágáshoz:

- Lombos sövény: június és október
- Tűlevelű sövény: április és augusztus
- gyorsan növekvő sövény: májustól kb. 6 hetente

Ügyeljen a sövényben költő madarakra. Ebben az esetben halassa el a sövény megnyírását, vagy hagyja ki azt a részt.

11.2.1 Szögbeállítás

A sövénynyíró (17) dőlése a késes fej megdöntésével +90° és -75° között állítható be a munkavégzési viszonyoknak megfelelően. (19. és 20. ábra).

- **Figyelem!** Átállítást csak a motor leállítása után végezzen!
- Nyomja meg mindkét kiereszelő kart, és állítsa át a késes fejet a kívánt pozícióba. (19. és 20. ábra)

- Ehhez használja a beállítókart (18).
- Engedje el mindkét kireteszelő kart, míg bekattan a fogazatba.
- Üzembe helyezés előtt ellenőrizze, hogy a kireteszelő karok megfelelően bekattantak-e.

Figyelem!

A késfejet a vágóegységgel (19) nem szabad teljesen hátra fordítani a sövénynyíró (17) kinyúló karjával párhuzamosan! Semmi esetre se dolgozzon ezzel a beállítással! Ez a pozíció a szállítási helyzet.

Olajozza be a kést és a szögbeállítót minden munkakezdés előtt környezetbarát kenőolajjal. A késeket a munkavégzés ideje alatt is rendszeresen olajozza.

Figyelem!

Csak leállított motornál olajozzon!

Figyelem!

A helytelen alkalmazás és a nem rendeltetésszerű használat károsíthatja a sövénynyírót, és az elrepülő alkatrészek miatt súlyos sérüléseket okozhat.

A sövénynyíró miatti balesetveszély csökkentése érdekében tartsa be a következő pontokat:

- Soha ne vágjon 2 cm-nél nagyobb átmérőjű cserjéket és fákat.
- Kerülje a fémtárgyakkal, kövekkel stb. való érintkezést.
- Rendszeresen ellenőrizze, nem sérült-e meg a sövénynyíró. Soha ne használja tovább a sérült sövénynyírót.
- Észlelhető tompulás esetén a sövénynyírót az előírások szerint meg kell éleztetni egy képzett szakemberrel. Észlelhető kiegyensúlyozatlanság esetén ki kell cserélni a sövénynyírót.

11.3 Munkavégzés a magassági ágnyesővel (21)

11.3.1 Fűrészlánc automatikus kenése – finombeállítás (10. ábra).

Töltse fel az olajtartályt (23) (lásd: 8.4.3)!

Az olajmennyiség a szabályozó csavarral csökkenthető vagy növelhető.

- Az óra járásával megegyező irányban - az olajmennyiség csökken (-)
- Az óra járásával ellentétes irányban - az olajmennyiség nő (+)

11.3.2 A fűrészlánc automatikus kenésének ellenőrzése

- Mindig győződjön meg arról, hogy az automatikus olajrendszer megfelelően működik.
- Mindig ügyeljen arra, hogy az olajtartály (23) legyen töltve.
- A fűrészelési munkák közben a vezetőlemeznek (26) és a fűrészláncnak (25) mindig megfelelően olajozottnak kell lennie, hogy csökkentse a vezetőlemezzel (26) való súrlódást.

- A vezetőlemez (26) és a fűrészlánc (25) soha nem lehet olajozás nélkül. Ha a fűrész szárazon vagy túl kevés olajjal működött, csökken a vágási teljesítmény, rövidebb lesz a vezetőlemez (26) élettartama, a fűrészlánc (25) gyorsan eltöpusul, és a vezetőlemez (26) a túlmelegedés miatt nagyon erősen elhasználódik. A túl kevés olaj felismerhető a füstképződésről vagy a vezetőlemez (26), ill. a fűrészlánc (25) elszíneződéséről.
- A fűrészlánc kenésének ellenőrzéséhez tartsa egy papírlap fölé a magassági ágnyesőt a fűrészlánc (25), majd néhány másodpercig működtesse teljes gázzal.
- A papíron a mindenkor beállított olajmennyiség ellenőrizhető. A fűrészláncnak (25) mindig ki kell csapnia egy kevés olajat. Néhány másodperc elteltével vékony olajnyomnak kell megjelennie.

11.3.3 Óvintézkedések fűrészelés közben

Soha ne álljon közvetlenül az alá az ág alá, amelyet fűrészelni szeretne!

Nagyon nagy annak a veszélye, hogy az ág váratlanul lezuhan. Általában azt javasoljuk, hogy a magassági ágnyesőt (21) az ággal 60°-os szöget bezárva használja.

Vágás közben mindkét kézzel tartsa erősen a készüléket, és mindig ügyeljen az egyensúlyi helyzetre, valamint a biztonságos állásra.

- Soha ne próbálja meg egy kézzel kezelni a készüléket. A szerszám fölötti ellenőrzés elvesztése a legsúlyosabb vagy akár halálos sérüléseket okozhatja. Soha ne dolgozzon létrán, faágon vagy más bizonytalan alapon állva.
- A vastag ágakat ne egyetlen lépésben vágja le, hanem mindig több lépésben.
- Vágáshoz fektesse rá a fűrészláncot (25) az ágra.
- A készülék vezetéséhez fejtessen ki enyhe nyomást, de a motort ne erőltesse.

Vágás előtt mentesítse a munkaterületet a zavaró faágaktól és aljnövényzetet. Ezután gondoskodjon hátrálási területről távol attól a helytől, ahová a levágott ágak eshetnek, és ott távolítsa el minden akadályt. Tartsa szabadon a munkaterületet, a leeső ágakat azonnal távolítsa el. Ügyeljen a saját álláshelyén a szélirányra és a faágak lehetséges esési irányára. Készüljön fel arra, hogy a leeső ágak visszapattanhatnak. Minden más szerszámot és készüléket helyezzen el biztonságos távolságban a levágandó ágaktól, de ne a hátrálási területen.

Mindig figyelje meg a fa állapotát.

Keressen korhadást és rothadást a gyökerekben és az ágakban. Ha ezek belül korhadtak, akkor vágás közben váratlanul letörhetnek és leeshetnek. Mindig figyelje a törött és elhalt ágakat, amelyek a rázkódás miatt meglazulhatnak és Önre eshetnek.

Nagyon vastag vagy nehéz ágak esetén először készítsen egy kis bevágást az ág alsó oldalán, mielőtt felülről lefelé haladva dolgozni kezdene, hogy megakadályozza a leszakadást.

Alapvető vágástechnika

A nehéz ágak fűrészelés közben könnyen letörnek és közben hosszú repedések indulnak el a törzstől, ami a fát tartósan károsítja. A következő vágástechnikával ez a kockázat jelentősen csökkenthető:

- Az ágat először a törzstől kb. 10 cm-re fűrészelje az ág alsó oldalán.
- Mintegy 15 cm távolságra a törzstől felülről is ejtse újabb bevágást.
- Addig fűrészeljen, amíg az ág letörik. A törzsnél a kéregkárosodás veszélye most már nem áll fenn.
- Végül egy tiszta vágással felülről a törzs hosszában távolítsa el a megmaradt ágcsontot.
- Hogy a fa károsodása a lehető legkisebb mértékű legyen, javasoljuk, hogy a vágás helyét lezárásként faviasszal kenjék be.

Veszélyek visszaható erők miatt

Visszaható erők a fűrészlánc (25) működésekor keletkeznek. Ekkor azok az erők, amelyeket a fára kell kifejteni, a kezelő irányában hatnak. Akkor keletkeznek ilyen erők, ha a futó fűrészlánc (25) szilárd akadállyal, pl. egy ággal kerül kapcsolatba vagy beszorul. Ezek az erők a gép feletti uralom elvesztéséhez és sérülésekhez vezethetnek.

Ezen erők keletkezésének megértése segíthet Önnek abban, hogy elkerülje a az ütközési nyomatókat és az ellenőrzés elvesztését.

Ez a fűrész úgy van kialakítva, hogy a visszaütő hatások ne legyenek annyira erősek, mint a szokásos láncfűrészek esetében szokásos.

Ennek ellenére mindig fogja erősen és megfelelő alaplapon állva a fogantyút, hogy kétség esetén a szerszám feletti uralmat megőrizze.

A leggyakoribb hatások a következők:

- Visszacsapás
- Visszaütés
- Visszahúzás

Visszacsapás

Visszacsapás akkor keletkezhet, ha a működő fűrészlánc (25) a vezetőlemez (26) felső negyedénél egy szilárd akadályba ütközik vagy beszorul.

A fűrészlánc (25) vágóereje a fűrészlánc mozgásával ellentétes irányú forgatóerőt gyakorol a fűrészre. Ez a vezetőlemez (26) felfelé irányuló mozgásához vezet.

Kerülje el a visszacsapódást

A legjobb védelem abban áll, hogy elkerüli azokat a helyzeteket, amelyek visszacsapódáshoz vezethetnek.

- Mindig tartsa szemmel a felső vezetősín pozícióját.
- Ezek a helyek soha nem kerülhetnek kapcsolatban semmilyen tárggyal. Ezzel ne vágjon semmit. Legyen különösen óvatos drótkerítések közelében, valamint kisebb, keményebb ágak vágásakor, amelyekben a fűrészlánc (25) könnyen elakadhat.
- Egyszerre mindig csak egy ágat vágjon.

Visszahúzás

Visszahúzás akkor keletkezik, ha a fűrészlánc (25) a vezetőlemez alsó oldalán hirtelen megszorul, mert elakadt vagy érintkezésbe került egy a fában lévő tárggyal. Ezután a fűrészlánc (25) a fűrész elörefelé húzza.

Gyakori a visszahúzás, ha a fűrészlánc (25) a fával való érintkezés közben nem teljes sebességgel működik.

Kerülje el a visszahúzást

Legyen tudatában azoknak az erőknek és szituációknak, amelyek a fűrészláncnak (25) a vezetőlemez alsó oldalához (26) szorulásához vezethetnek. A vágást mindig teljes sebességgel működő fűrészláncal (25) végezze.

Visszaütés

Visszalökés akkor keletkezik, ha a fűrészlánc (25) a vezetőlemez felső oldalán hirtelen megszorul, mert elakadt vagy érintkezésbe került egy a fában lévő tárggyal. A fűrészlánc (25) ezután a fűrész visszanyomhatja a kezelő felé. Akkor gyakoriak a visszalökések, ha a vezetőlemez felső oldalát vágáshoz használják.

Kerülje el a visszalökést

Legyen tudatában azoknak az erőknek és szituációknak, amelyek a fűrészláncnak (25) a vezetőlemez felső oldalához szorulásához vezethetnek. Egyszerre soha ne vágjon egynél több ágat. Ne döntse oldalra a vezetőlemezt (26), ha kihúzza egy vágási résből, mert különben a fűrészlánc (25) beszorulhat.

12. Szállítás (2./3. ábra)

Ha a készüléket szállítani szeretné, ürítse ki az üzemanyagtartályt (lásd: 9.3.1). A készüléket kefével vagy kézi seprűvel tisztítsa meg a durva szennyeződések-től.

Ha a készülék huzamos ideig használaton kívül van, szállítják vagy tárolják, mindig szerelje fel a védőburkolatokat (15a, 20 és 27) a vágó szerkezetekre.

Hogy megakadályozza a károsodásokat és a sérüléseket, a készüléket szállítás közben biztosítsa a járműben felborulás és elcsúszás ellen.

13. Karbantartás

FIGYELEM:

A helytelen vagy elégtelen karbantartás balesetekhez vagy sérülésekhez vezethet a készüléken.

A vágószerszámon és akörül végzett minden munka közben mindig viseljen védőkesztyűt.

Ha a készülék huzamos ideig használaton kívül van, szállítják vagy tárolják, mindig szerelje fel a védőburkolatokat (15a, 20 és 27) a vágó szerkezetekre.

Karbantartási vagy tisztítási munkálatok végzése előtt mindig állítsa le a motort, és húzza le a gyertyapipát (6).

- A készüléket ne permetezze vízzel. Ez károsítja a motort.
- Tisztítsa meg a készüléket egy kendővel, kézi kefével stb.
- A műanyag részek tisztításához nedves ruhadarabot használjon. Ne használjon tisztítószeret, oldószereket vagy hegyes tárgyakat.
- A fűkasza / fűszegélynyíró (13) használatakor műszaki okok miatt munka közben nedves fű és gyomnövények tekeredhetnek a hajtótengely köré a védőpajzs (14) alatt. Távolítsa el ezt, különben a motor a nagy súrlódás miatt túlmelegszik. (18. ábra)

Tárolás előtt mindig tisztítsa meg és kapcsolja ki a készüléket.

13.1 Rendszeres ellenőrzések

Vegye figyelembe, hogy a következő adatok normál használatra vonatkoznak.

Bizonyos körülmények között (hosszú napi munka, erős porterhelés stb.) a megadott intervallumokat megfelelően le kell rövidíteni.

Munkakezdés előtt, tartályfeltöltés utánütközési hatás vagy leesés esetén:

- Ellenőrizze a vágószerszámok szilárd rögzítését, általános szemrevételezéssel ellenőrizze a repedéseket és a károkat.
- A sérült vagy tompa vágószerszámokat azonnal ki kell kapcsolni, akár csekély hajszaelrepedések esetén is.
- A vágószerszámokat éleztesse meg (igény szerint).

Heti ellenőrzés:

- Hajtóműkenés (igény szerint).

Szükség esetén:

- A hozzáférhető rögzítőcsavarokat és anyákat húzza meg.

Elkerülhető a túlzott mértékű kopás és a készülék károsodása, ha ennek a használati utasításnak az előírásait betartják.

13.2 A motor-meghajtóegység (1) karbantartása

13.2.1 Gyújtógyertya cseréje és tisztítása (21. ábra)

Évente legalább egyszer, vagy ha rendszeresen nehezen lehet elindítani a készüléket, ellenőrizze a gyújtógyertya gyertyahézagát (49).

A gyújtónyelv és a gyújtásérintkező között a helyes távolság 0,7 mm.

- Várja meg, amíg a motor teljesen kihűl.
- Húzza le a gyertyapipát (6) a gyújtógyertyáról (49).
- Csavarozza ki a gyújtógyertyát (49) a tartozékként mellékelt gyertyakulccsal (30).
- Ha az elektróda nagyon kopott vagy kormos, cserélje a gyújtógyertyát (49) azonos típusúra.
- A gyújtógyertya (49) elkormozódásának lehetséges okai: Túl sok az olaj a keverékben, rossz minőségű az olaj, előregedett a benzinkeverék, vagy eltömődött a légszűrő.
- A gyújtógyertyát (49) kézzel csavarja be teljesen a menetbe. Közben figyeljen rá, hogy a gyújtógyertya (49) ne kapjon ferden a menetre.
- Húzza meg a gyújtógyertyát (49) a csomagban szállított gyertyakulccsal (30).
- Nyomatékkulcs használata esetén a meghúzási nyomaték 12 - 15 Nm.
- Tegye fel újra a gyertyapipát (6) rendszeren a gyújtógyertyára (49).

13.2.2 A légszűrő tisztítása (22. ábra)

Ha szennyezett a levegőszűrő, kevesebb levegő jut a porlasztóba, és csökken a motor teljesítménye. A por és a pollen eltömi a levegőszűrő pórusait. Ezért a rendszeres ellenőrzés elengedhetetlen.

- Oldja ki a légszűrő (51) tartócsavarját.
- Vegye le a borítást a légszűrőről (50).
- Távolítsa el a légszűrő habszivacs betétjét (52).
- Tegye vissza a légszűrő (50) borítást, hogy a légcsonnába semmi ne essen bele.
- Tisztítsa meg a légszűrőt kiütögetéssel vagy sűrített levegővel végzett kifúvatással.
- Fordított sorrendben szerelje vissza a légszűrőt.

Figyelem:

A légszűrőt soha ne tisztítsa benzinnel vagy gyúlékony oldószerekkel.

Hogy a motor élettartama ne csökkenjen, a sérült levegőszűrőt azonnal ki kell cserélni.

⚠ Figyelmeztetés!

Soha ne működtesse a motort, ha a légszűrő nincs behelyezve.

13.2.3 A porlasztó beállítása

Ha az üresjárat fordulatszám túl magas vagy túl alacsony, be kell állítani a porlasztót.

A porlasztó beállítását kizárólag képzett szakemberrel végeztesse el!

13.3 A fűkasza / fűszegélynyíró (13) karbantartása

13.3.1 Damilorsó/vágószál cseréje (23 - 26. ábra)

- Szerelje le a damilorsót (16) a fűkaszáról / fűszegélynyíróról (13).
- A damilorsó (16) tartónyelveit (54) erősen megnyomva húzza le róla az orsóborítást (53) (23. ábra).
- Vegye ki a damiltartót (55) a megmaradt damillal együtt.
- Fogja meg az új szálorsót és mindkét szálból húzzon ki 10 cm-t.
- Ezután tegye fel a damilorsót (55) a kúposan szűkülő rugóra, majd mindkét szálát húzza át a damilorsó (16) házán lévő szemeken (56).
- Tegye fel az orsóburkolatot (53) az új damilorsóra. Az orsót fordítsa el úgy, hogy az orsóborítás (53) kivágásai egybe essenek a damilorsó (16) házában lévő szemekkel (56).
- Nyomja be az orsóborítást (53) a damiltartóval (55) együtt a damilorsóba (16) annyira, hogy a helyére kattanjon.
- A védőpajzson (14) elhelyezett vágópenge (14a) megfelelő hosszúságúra vágja a damilt, amint újra beindítja a gépet.

Ellenkező esetben a damilt ki is lehet cserélni:

- Szerelje le a damilorsót (16) a fűkaszáról / fűszegélynyíróról (13).
- A damilorsó (16) tartónyelveit (54) erősen megnyomva húzza le róla az orsóborítást (53) (23. ábra).
- Vegye ki a damiltartót (55) a megmaradt damillal együtt.
- Távolítsa el a megmaradt damilt a damiltartóról (55).
- Fogjon meg egy új damilt a közepén, és akassza be a tartónyelvre (57) a damiltartón (55) (25. ábra).
- Csévéljen fel új damilt a damiltartóra (55) a 26. ábrának megfelelően. A damilvégek kb. 10 cm-rel lógnak túl.
- Ezután tegye fel a damilorsót (55) a kúposan szűkülő rugóra, majd mindkét szálát húzza át a damilorsó (16) házán lévő szemeken (56).
- Tegye fel az orsóborítást (53) a damilorsóra (16). Az orsót fordítsa el úgy, hogy az orsóborítás (53) kivágásai egybe essenek a damilorsó (16) házában lévő szemekkel (56).
- Nyomja be az orsóborítást (53) a damiltartóval (55) együtt a damilorsóba (16) annyira, hogy a helyére kattanjon.
- A védőpajzson (14) elhelyezett vágópenge (14a) megfelelő hosszúságúra vágja a damilt, amint újra beindítja a gépet.

13.3.2 A vágókés (14a) élezése (7. ábra)

A vágókés (14a) egy idő után tompává válhat.

- Ha tényleg ez a helyzet, oldja ki a csavarokat, amelyek a vágópengét (14a) a védőpajzusra (14) rögzítik.
- A vágókést (14a) fogja be egy satuba.
- Egy lapos reszelővel élezze meg a vágópengét (14a), és ügyeljen arra, hogy a vágóél megfelelő szöge megmaradjon.
- Fontos! Szerelje vissza a vágópengét (14a) a védőpajzusra (14).

Cserélje ki vagy élezze meg a vágópengét (14a) a nyírási szezon végén, ill. igény szerint.

13.3.3 A vágókés (15) élezése

Kisebb mértékű elhasználódás esetén a késeket saját maga is megélezheti.

- Fogja be a vágókést (15) egy satuba.
- Egy lapos reszelővel élezze meg a vágókés (15) mindhárom pengéjét és ügyeljen arra, hogy a vágási él megfelelő szöge megmaradjon. (~25°) Az élezést csak egy irányban végezze.
- Legkésőbb öt utánélezést követően cserélje ki a vágókést (15).

Erősebb kopás vagy a kések kitörése esetén a vágókést (15) cserélje ki.

A kiegyensúlyozatlan vágókések (15) a fűkasza erős rezgését okozzák. Ezáltal sérülésveszély áll fenn!

13.3.4 A fűkasza / fűszegélynyíró (13) szöghajtóművének kenése (27. ábra)

Kezelje lítiumbázisú kenőzsírral. Távolítsa el a csavart (58), töltsön be zsírt, majd kézzel forgassa a szarát addig, míg ki nem lép a zsír.

Ezután helyezze vissza a csavart (58).

Figyelem! Csak kevés zsírt töltsön be. Semmiképp se töltse túl.

13.4 A sövénynyíró (17) karbantartása

13.4.1 A sövénynyíró (17) hajtóművének kenése (28. ábra)

Kenje a meghajtást 10 - 20 üzemóránként.

Kezelje lítiumbázisú kenőzsírral. Távolítsa el a karbantartó csavarokat (59), és adagoljon be zsírt.

Ezután helyezze vissza a karbantartó csavarokat (59).

Figyelem!

Csak kevés zsírt töltsön be. Semmiképp se töltse túl.

Olajozza be a sövénynyírót (17) és a szögbeállítót környezetbarát kenőolajjal.

13.4.2 A sövénynyíró szemrevételezéses ellenőrzése

Ellenőrizze a sövénynyíró szemmel látható hiányosságait, például:

- a laza rögzítéseket
- a kopott vagy sérült alkatrészeket
- az elhajlott, eltört vagy sérült vágó szerkezetet
- a helyesen felszerelt és ép burkolatokat vagy védőberendezéseket.
- a kopást, különösen a vágó szerkezet csúszóhézagját.

A sérült vagy tompa vágószerszámokat azonnal ki kell cserélni, akár csekély károsodások esetén is.

13.5 A magassági ágnyeső (21) karbantartása

13.5.1 A vezetőlemez (26) és a magassági ágnyeső (21) ápolása

A vezetőlemezt (26) minden alkalommal fordítsa át, ha a fűrészláncot (25) megélesítették vagy kicserélték. Ezáltal elkerülheti a vezetőlemez (26) egyoldalú elhasználódását, különösen a csúcsoknál és az alsó oldalon.

A magassági ágnyeső (21) következő részeit rendszeres időközönként tisztítsa meg:

- 1 = az olajszállító nyílást
- 2 = az olajcsatornát
- 3 = a sín körbefutó hornya

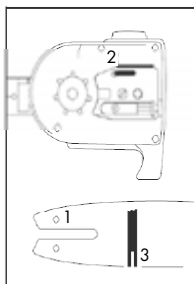

13.5.2 A fűrészlánc (25) karbantartása és élezése A helyesen megélezett fűrészlánc (25)

Egy jól megélezett fűrészlánc (25) gond nélkül áthatol a fán, és ehhez csak csekély nyomóerő szükséges. Tompa vagy sérült fűrészláncsal (25) ne dolgozzon. Ez fokozza a testi erőfeszítést, növeli a rázkódást és nem kielégítő eredményeket, valamint nagyobb mértékű elhasználódást okoz.

- Rendszeresen tisztítsa meg a fűrészláncot (25).
- Ellenőrizze a fűrészláncot (25), nem tört-e el valamelyik tag, vagy nem sérült-e meg valamelyik szegecs.
- Egy fűrészlánc (25) élezését csak tapasztalt használók végezhetik!
- Vegye figyelembe az alább megadott szögértékeket és méretet. Ha a fűrészlánc (25) nem megfelelően van megélezve, vagy ha a mélységi érték túl kicsi, akkor nagy a visszacsapódási hatások és az azokból adódó sérülések kockázata! A fűrészláncot (25) nem lehet a vezetőlemezre (26) rögzíteni. Ezért az a legjobb, ha a fűrészláncot (25) leveszi a vezetőlemezzel (15), és úgy élezi meg.

- Válasszon a lánc kiosztásának megfelelő élezőszerszámot.

A láncosztás (pl. 3/8") minden kés mélységi méretében van megjelölve.

Fűrészláncokhoz csak speciális reszelőket használjon!

Más reszelők nem megfelelő formát és nem megfelelő csiszolást eredményeznek. A reszelő átmérőjét a láncosztásnak megfelelően válassza ki. Ehhez a láncos élezésekor feltétlenül figyelembe kell venni a következő szöveget.

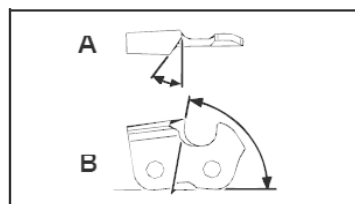

- A = Reszelőszög
- B = Az oldallemez szöge

A szöget ezenkívül minden késnél be kell tartani. Ha egyenetlenek a szögek, a fűrészlánc (25) szabálytalanul fut, gyorsan elhasználódik és idő előtt tönkremegy.

Mivel ezek a követelmények csak megfelelő és rendszeres gyakorlással teljesíthetők:

- Használjon reszelőtartót.
- Egy reszelőtartót a fűrészlánc (25) élezésekor kézzel kell használni. A helyes reszelőszögeket be kell jelölni rajta.
- Tartsa a reszelőt vízszintesen (a vezetőlemezhez képest megfelelő szögben (26), és a reszelést a reszelőtartón lévő szögjelzésnek megfelelően végezze. A reszelőtartót támassza neki a felső lemeznek és a mélységmérőnek.
- A kést mindig belülről kifelé reszelje.
- A reszelő csak előre felé haladás közben élez. Visszafelé mozgás közben emelje fel a reszelőt.
- A reszelővel ne érintse meg a rögzítőhevedereket és a dinamikus tagokat.
- Az egyoldalú kopás elkerülése rendszeresen fordítsa tovább a reszelőt.
- Fogjon egy kemény fadarabot, és távolítsa el vele a sorját a vágóélekről.

Minden késnek ugyanolyan hosszúnak kell lennie, mivel azok különböző magasságúak is.

Ezáltal a fűrészlánc (25) szabálytalanul fut, és fennáll a veszélye, hogy tönkremegy.

13.5.3 A magassági ágnyeső hajtóművének kenése (29. ábra)

Kenje a meghajtást 10 - 20 üzemóránként.

- Helyezze fel a zsírzóprést a zsírzószemre (60).
- Nyomjon be egy kis zsírt.

Figyelem!

Csak kevés zsírt töltsön be. Semmiképp se töltse túl.

13.6 Kopóalkatrészek

Bizonyos alkatrészek rendeltetésszerű használat mellett is ki vannak téve a kopásnak. Ezeket a használat módjától és tartamától függően rendszeresen cserélni kell. Ezek közé tartozik többek között a vágószerszám és a rögzítőtárcsa is.

Szervizinformációk

Vegye figyelembe, hogy ennél a terméknél a következő alkatrészek használati vagy természetes kopásnak kitett elemek, illetve a következő alkatrészekre használati anyagokként van szükség.

Kopóalkatrészek*: gyújtógyertya, légszűrő, damilorsó, vágókés, fűrészlánc, láncvezető lemez

* nem feltétlenül tartoznak a szállított elemek közé!

Pótalkatrészeket és tartozékokat szervizközpontunktól vásárolhat. Ehhez szkennelje be a címlapon található QR-kódot.

⚠ Figyelmeztetés!

Csak a gyártó eredeti pótalkatrészeit és tartozékait használja. Ennek figyelmen kívül hagyása esetén a teljesítmény csökkenhet, sérülések fordulhatnak elő, és elvesz a garancia.

Fontos megjegyzés javítás esetén:

Ha javításra visszaküldi a készüléket, akkor ügyeljen arra, hogy a készüléket biztonsági okokból olaj és a benzin nélkül küldje be a szervizállomásra.

Pótalkatrész rendelése

Pótalkatrész rendelése esetén a következő adatokat kell megadni;

- A készülék típusa
- A készülék cikkszám

Pótalkatrészek / Tartozékok

Az itt felsorolt vágószerszám-készletekkel mindig használható a géppel együtt szállított védőberendezés.

14. Tisztítás és tárolás

14.1 Tisztítás

- A markolatok legyenek olajmentesek, hogy mindig biztos fogást adjanak.
- Szükség esetén nedves kendővel, adott esetben lágy tisztítószerszerrel tisztítsa meg a készüléket.

⚠ Figyelem!

- A gyújtógyertyadugaszt minden tisztítás előtt húzza le.
- A készüléket a tisztításhoz semmi esetre se merítse vízbe vagy más folyadékba.
- A készüléket biztonságos és száraz helyen őrizze úgy, hogy gyerekek ne férhessenek hozzá.

14.2 Tárolás

Tárolás előtt mindig tisztítsa meg és kapcsolja ki a készüléket.

Vigyázat:

A készüléket soha ne tárolja 30 napnál hosszabb ideig anélkül, hogy elvégezné az alábbi lépéseket:

A készülék tárolása 30 napnál hosszabb ideig

Ha a készüléket 30 napnál hosszabb ideig tárolja, akkor azt ehhez elő kell készíteni. Különben a porlasztóban lévő maradék üzemanyag elpárolog, és gumyszerű üledéket hagy maga után. Ez megnehezítheti a beindítást, ami kötelező javítási munkálatokat eredményezhet.

- Eressze le az üzemanyagot (lásd: 9.3.1).
- Indítsa be a motort és hagyja jární, amíg le nem áll, hogy a porlasztóból eltávolítsa az üzemanyagot.
- Hagyja lehűlni a motort (kb. 5 perc).
- Vegye ki a gyújtógyertyát (lásd: 13.2.1).
- Töltsön 1 teáskanál tiszta 2-ütemű olajat az égéstérbe.
- Húzza meg többször egymás után lassan a berántó zsinórt, hogy a belső alkatrészeket is bevonja.
- Tegye vissza a gyújtógyertyát (lásd 13.2.1).

Megjegyzés:

A készüléket száraz helyen raktározza, lehetőleg gyújtóforrásoktól, pl. tűzhelytől, gázüzemű vízmelegítőtől, gázszárítótól stb. távol.

14.3 Ismételt üzembe helyezés hosszabb tárolási idő után

- Vegye ki a gyújtógyertyát (lásd: 13.2.1).
- Húzza meg hirtelen a berántó zsinórt, hogy a felesleges olajat eltávolítsa az égéstérből.
- Tisztítsa meg a gyújtógyertyát, és ügyeljen a gyújtógyertyánál a gyertyahézagra. Vagy tegyen be új gyújtógyertyát megfelelő gyertyahézaggal.
- Tegye vissza a gyújtógyertyát (lásd 13.2.1).
- Készítse elő a készüléket az üzemelésre.

15. Ártalmatlanítás és újrahasznosítás

A csomagolásra vonatkozó megjegyzések



A csomagolóanyagok újrahasznosíthatók. Kérjük, ártalmatlanítsa a csomagolásokat környezetbarát módon.

A kiselejtezett készülék ártalmatlanítási lehetőségeiről a helyi önkormányzatnál tájékozódhat.

Üzemanyagok és olajok

- A készülék ártalmatlanítása előtt le kell üríteni az üzemanyagtartályt és a motorolaj tartályát!

- Az üzemanyag és a motorolaj nem minősül kommunális hulladéknak, és nem szabad a csatornába önteni, ezek szelektíven gyűjtendőek, illetve le kell adni őket ártalmatlanításra!
- Az üres olajoskannákat és üzemanyagtartályokat ártalmatlanítsa környezetbarát módon.

16. Hibaelhárítás

Üzemzavar	Lehetséges ok	Megoldás
A készülék nem indul be	<ul style="list-style-type: none"> • Szennyezett a légszűrő • Eltömített üzemanyagszűrő • Nincs üzemanyag-ellátás • Hiba az üzemanyag-vezetékben • Az indítóberendezés hibás • A motor leállt • A gyújtógyertyadugaszt ne tegye fel • Nincs gyújtószikra • A motor meghibásodott • A porlasztó hibás 	<ul style="list-style-type: none"> • Tisztítsa meg/cserélje ki a légszűrőt • Tisztítsa ki vagy cserélje ki az üzemanyagszűrőt • Tankolni • Ellenőrizze, hogy az üzemanyag-vezeték nincs-e megtörve vagy megsérülve • Lépjen kapcsolatba a szervizzel • Vegye ki a gyújtógyertyát, tisztítsa meg és szárítsa meg, majd húzza meg többször a berántó zsinórt; szerelje vissza a gyertyát • Ellenőrizze a gyújtógyertyadugasz megfelelő helyzetét • A gyújtógyertyát tisztítsa meg, ill. cserélje ki • Ellenőrizze a gyújtókábel sérüléseit • Lépjen kapcsolatba a szervizzel
A készülék nem indul el és tönkremegy	<ul style="list-style-type: none"> • Helytelen karburátorbeállítás (üresjárat fordulatszám) 	<ul style="list-style-type: none"> • Lépjen kapcsolatba a szervizzel
A motor működik, a vágószerszám mégis állva marad	<ul style="list-style-type: none"> • A vágószerszám elakadt • Belső hiba (hajtótengely, hajtómű) • A tengelykapcsoló hibás 	<ul style="list-style-type: none"> • A motort kapcsolja ki és vegye ki a tárgyat • Lépjen kapcsolatba a szervizzel • Lépjen kapcsolatba a szervizzel
A készülék szaggatottan (akadozva) működik	<ul style="list-style-type: none"> • A porlasztó rosszul van beállítva • A gyújtógyertya kormos • Meghibásodott a be-/kikapcsoló 	<ul style="list-style-type: none"> • Lépjen kapcsolatba a szervizzel • A gyújtógyertya tisztítása vagy cseréje • Lépjen kapcsolatba a szervizzel
Füstképződés	<ul style="list-style-type: none"> • Hibás üzemanyag-keverő • A porlasztó rosszul van beállítva 	<ul style="list-style-type: none"> • Használjon kétütemű keveréket 40:1 keverési arányban • Lépjen kapcsolatba a szervizzel
A készülék nem működik teljes teljesítménnyel	<ul style="list-style-type: none"> • A gép túlterhelt • A légszűrő szennyezett • A porlasztó rosszul van beállítva • A hangtompító eltömődött 	<ul style="list-style-type: none"> • Fűnyírás/szegélynyírás közben ne alkalmazzon lenyomóerőt • Tisztítsa ki vagy cserélje ki a légszűrőt • Lépjen kapcsolatba a szervizzel • Ellenőrizze a kipufogót
A fűkasza nem működik teljes teljesítménnyel	<ul style="list-style-type: none"> • A vágókés kopott vagy sérült • A vágott növényzet túl magas (készülék-túlterhelés) 	<ul style="list-style-type: none"> • A vágókést éleztesse meg vagy cserélje ki • A fűvet fokozatosan vágja le
A fűszegélynyíró nem működik teljes teljesítménnyel	<ul style="list-style-type: none"> • A vágószál túl rövid vagy sérült • A készülék túlterhelt, mert a fű túl magas 	<ul style="list-style-type: none"> • A vágószálat vezesse utána vagy cserélje ki • A fűvet fokozatosan vágja le
Vágószál utánpótlása akad	<ul style="list-style-type: none"> • A szálorsó üres 	<ul style="list-style-type: none"> • Cserélje ki a szálorsót
A magassági ágyeső nem vág, szaggat vagy rezeg	<ul style="list-style-type: none"> • Túl nagy a láncfeszesség • Életlen a lánc • A lánc hibásan van felszerelve • A lánc elhasználódott 	<ul style="list-style-type: none"> • A láncfeszesség ellenőrzése és beállítása • Éleztesse meg vagy cserélje ki a láncot • Szerelje be újra a láncot • Cserélje ki a láncot
A fűrészlánc forró vagy a fűrészlánckenés nem működik	<ul style="list-style-type: none"> • Nincs olaj a tartályban • Az olaj-tápvezeték eltömődött • Túl nagy a láncfeszesség • Életlen a lánc 	<ul style="list-style-type: none"> • Töltsön után olajat • Olaj-tápvezeték tisztítása • Állítsa be a láncfeszességet • Éleztesse meg vagy cserélje ki a láncot

Seadmel olevate sümbolite selgitus

Käesolevas käsiraamatus on sümbolite kasutamise ülesandeks pöörata Teie tähelepanu võimalikele riskidele. Ohutus-sümbolitest ja nende juurde kuuluvatest selgitustest tuleb täpselt aru saada. Hoiatused ise ühtki riski ei kõrvalda ega suuda asendada korrektseid ohutusabinõusid.

	Lugege enne käikuvõtmist käsitsusjuhend ja ohutusjuhised läbi ning pidage neist kinni!
	Kandke kaitseprille!
	Kandke kuulmekaitset!
	Peast kõrgematel töödel tuleb kanda kaitsekiivrit.
	Kandke kindaid.
	Kandke tugevaid jalatseid.
	Tähelepanu! Bensiin on väga kergesti süttiv. Vältige suitsetamist, lahtist tuld või sädemelendu kütuse läheduses.
	Kaitske seadet vihma eest ega jätke seda vihma korral õue!
	Tähelepanu, ärge kasutage saekettaid või mitmeosalisi metallist lõiketööriistu!

	<p>Hoiatus! Eiramise korral võimalik oht elule, vigastusoht või tööriista kahjustamise oht!</p>
	<p>Tähelepanu! Allakukkuvad esemed. Eelkõige löikamise korral peast kõrgemal.</p>
	<p>Tähelepanu! Vigastusoht töötavate nugade tõttu.</p>
	<p>Ettevaatust tagasilöögi eest!</p>
	<p>Tähelepanu! Vigastusoht eemalepaisatavate esemete tõttu!</p>
	<p>Tähelepanu! Lämmumisoht! Heitgaasid on mürgised, seepärast ärge käitage mootorit õhutuseta piirkondades.</p>
	<p>Seisake enne hooldustöid seade ja tõmmake süüteküünla pistik maha!</p>
	<p>Ettevaatust! Vigastusoht pöörleva löikenõu tõttu! Hoidke jalad ja käed eemal!</p>
	<p>Hoidke eemale!</p>
	<p>Hoidke lapsed, pealtvaatajad ja abilised 15 m mootorvikatist / murutrimmerist eemal!</p>

	<p>Tähelepanu, elektrijuhtmed! Hoidke min 10 m vahekaugust.</p>
	<p>Garanteeritud helivõimsustaseme L_{WA} andmed dB.</p>
	<p>Tähelepanu! Summuti ja mootori muud osad lähevad käitamisel väga kuumaks, ärge puudutage neid!</p>
	<p>Tähelepanu! Kuumad osad. Hoidke eemale.</p>
	<p>Tähtis. Lülitage mootor enne kütuse lisamist välja. Ärge lisage kütust töö ajal.</p>
	<p>Seguvahekord: 40 osa bensiini 1 osa õli kohta Bensiin: RON 95/RON 98 2-takti-mootoriõli: ISO-L-EGD/JASO FD Tähelepanu! Bensiin on väga kergesti süttiv. Vältige suitsetamist, lahtist tuld või sädemelendu kütuse läheduses. Ärge tankige E10!</p>
	<p>Paagi maht 1200cm³.</p>
	<p>Seguvahekord: 40 osa bensiini 1 osa õli kohta</p>
	<p>Vajutage 7x kütusepumpa (primer).</p>
	<p>Pöörake segurikastushooba.</p>
	<p>Tõmmake käivituse nõormehhanismi.</p>
	<p>Murutrimmer: Lõikeläbimõõt 420 mm</p>
	<p>Murutrimmeri pöördearv max 6600/7500 min⁻¹</p>

	Hekikäärid: Lõikepikkus max 390 mm
	Mootorvikat: Lõikeläbimõõt 255 mm
	Oksalõikur: Lõikepikkus max 260 mm
	Toode vastab kehtivatele Euroopa direktiividele.
	Ketimäärimissüsteemi seadistamine (oksalõikuri-esikomplekt).
Tähelepanu!	Käesolevas käsitsuskorralduses oleme varustanud Teie ohutust puudutavad kohad selle märgiga

Sisukord:	Lk:
1. Sissejuhatus	261
2. Seadme kirjeldus	261
3. Tarnekomplekt	262
4. Sihtotstarbekohane kasutus	262
5. Ohutusjuhised	262
6. Tehnilised andmed	268
7. Enne käikuvõtmist	269
8. Montaaž	270
9. Enne käikuvõtmist	271
10. Käitamine	272
11. Tööjuhised	273
12. Transportimine (joon. 2/3)	276
13. Hooldus	276
14. Puhastamine ja ladustamine	279
15. Utiliseerimine ja taaskäitlus	280
16. Rikete kõrvaldamine	281
17. Vastavusdeklaratsioon	366

1. Sissejuhatus

Tootja:

Scheppach GmbH
Günzburger Straße 69
D-89335 Ichenhausen

Austatud klient!

Soovime Teile uue seadme meeldivat ja edukat kasutamist.

Juhis:

Kõnealuse seadme tootja ei vastuta kehtiva tootevastutuse seaduse järgi kahjude eest, mis tekivad seadmel või seadme tõttu alljärgnevatel juhtudel:

- asjatundmatul käsitlemisel,
- käsitlemiskorralduse eiramisel,
- remontimisel kolmandate isikute, mittevõlgitatud spetsialistide poolt,
- mitte-originaalosalude paigaldamisel ja nendega vahetamisel,
- mitte sihtotstarbekohasel kasutamisel,

Pidage silmas:

Lugege enne montaaži ja käikuvõtmist kogu käsitusjuhendi tekst läbi.

Käesoleva kasutusjuhendi ülesandeks on hõlbustada tööriista tundmaõppimist ja selle kasutamist vastavalt sihtotstarbekohastele kasutusvõimalustele.

Käsitusjuhend sisaldab tähtsaid juhiseid, kuidas saate tööriistaga ohutult, asjatundlikult ning ökonoomselt töötada, ja kuidas saate vältida ohte, hoida kokku remondikulud, lühendada seisuaegu ning suurendada tööriista töökindlust ja eluiga.

Lisaks käesolevas käsitusjuhendis esitatud ohutusnõuetele peate tingimata järgima oma riigis tööriista käitamise kohta kehtivaid eeskirju.

Hoidke käsitusjuhendit kileümbrises mustuse ja niiskuse eest kaitstult tööriista juures alal. Kõik operaatoreid peavad selle enne töö alustamist läbi lugema ja seda hoolikalt järgima. Tööriistaga tohivad töötada ainult isikud, keda on tööriista kasutamise osas instrueeritud ja sellega seonduvast ohtudest teavitatud. Nõutavast miinimumvanusest tuleb kinni pidada.

Peale käesolevas käsitusjuhendis sisalduvate ohutusjuhiste ja Teie riigis ehituslikult samade masinate kohta kehtivate eeskirjade tuleb järgida üldtunnustatud tehnilisi reegleid.

Me ei võta vastutust õnnetuste või kahjude eest, mis tekivad käesoleva juhendi ja ohutusjuhiste eiramise tõttu.

Tutvuge käitusjuhendiga enne, kui proovite seadet käsitseda.

2. Seadme kirjeldus

1. Mootori-ajamimoodul
2. Kandeas
3. Sisse/Välja-lüliti
4. Sisselülitustõkis
5. Tagumine käepide
6. Süüteküünla pistik
7. Starteri nõormehhanism
8. Kütusepaak
9. Gaasihoob
10. Eesmine käepide
11. Lahtilukustuspolt
12. Mootori-ajamimooduli sulgurpolt

Vikat-eesmik

13. Mootorvikat / murutrimmer
14. Mootorvikati / murutrimmeri kaitsekilp
- 14a. Mootorvikati / murutrimmeri kaitsekilbi lõiketera
15. Lõikenuga
- 15a. kaitsekate
16. Jõhvipool
- 16a. päästik

Hekikäär-eesmik

17. Hekikäär
18. Häällestushoob
19. Lõikemoodul
20. Kaitsekate

Oksalõikur-eesmik

21. Oksalõikur
22. Kaitserõngas
23. Õlipaak
24. Mõõga kinnitusmutter
25. Saekett
26. Mõök
27. Kaitsekate
28. Kanderihm
29. Õli-bensiini segamispudel
30. süüteküünla võti
31. Sisekuuskantvõti vm 4
32. Sisekuuskantvõti vm 5
33. Positsiooniava
34. Kummirõngas
35. Kaitselook
36. Sisekuuskantpolt
37. Polt (eelmonteeritud)
38. Sisemine äärik
39. Keermetorn
40. Välimine äärik
41. Kate
42. Mutter
43. Ketiratta kate
44. Ketiratas
45. Ketipingutuskrugi
- 45a. Ketipingutuspolt
46. Õlipaagi kork

- 47. Segurikastushoob
- 48. Kütusepump
- 49. Süüteküünal
- 50. Õhufiltri kate
- 51. Õhufiltri hoidepolt
- 52. Õhufiltri vahtkummsüdamik
- 53. Poolikate
- 54. Hoideaas
- 55. Jõhvihoidik
- 56. Aas
- 57. Hoideaas
- 58. Määrimiskoha polt
- 59. Hoolduspolt
- 60. Määrdenippel

- a. Karabiinkonks
- b. Ohutusaas

3. Tarnekomplekt

- Mootori-ajamimoodul
- Eesmine käepide
- **Vikat-eesmik**
Mootorvikat / murutrimmer
- Mootorvikati / murutrimmeri kaitsekilp
- Lõikenuga
- Jõhvipool
- **Hekikäär-eesmik** Hekikäärid
- Hekikäärde kaitse
- **Oksalõikur-eesmik** Oksalõikur
- Saekett
- Mõõk
- Oksalõikuri kaitse
- Kanderihm
- Õli-bensiini segamispudel
- Süüteküünla võti
- Sisekuuskantvõti vm 4
- Sisekuuskantvõti vm 5

4. Sihtotstarbekohane kasutus

Mootorvikat (lõikenoa kasutamine) sobib kerge võsa, tugeva umbrohu ja alusmetsa lõikamiseks.

Murutrimmer (kasutamine lõikejõhviga jõhvipooliga) sobib muru, rohupindade ja kerge umbrohu lõikamiseks.

Hekikäärid sobivad hekkide, põõsaste ja puhmaste lõikamiseks.

Oksalõikur on ette nähtud puude laasimistöodeks. See ei sobi ulatuslikeks saagimistöodeks ja puude langetamiseks ning muude materjalide kui puidu saagimiseks.

Tootja poolt kaasapandud kasutuskorraldusest kinnipidamine on seadme nõuetekohase kasutuse eelduseks. Igasugune muu kasutus, mis pole käesolevas juhendis selgesõnaliselt lubatud, võib põhjustada seadmel kahjustusi ja kujutada endast kasutajale tõsist ohtu. Järgige tingimata ohutusjuhistes esitatud piiranguid.

Palun pidage silmas, et meie seadmed pole konstrueeritud kommerts-, käsitööndus- või tööstuskasutuse jaoks. Me ei võta üle pretensiooniõiguskohustust, kui seadet kasutatakse kommerts-, käsitööndus- või tööstusettevõtetes ning samaväärsetel tegevustel.

Tähelepanu!

Kasutaja kehalise ohustamise tõttu ei tohi kasutada 4 in 1 multifunktsiooniseadet järgmistel töödel: kõnniteede puhastamiseks ja hekseldina puu- ning hekilõikude peenestamiseks. Peale selle ei tohi kasutada 4 in 1 multifunktsiooniseadet pinnasekõrgendite nagu nt mutimullahunnikute tasandamiseks. Ohutusalastel põhjustel ei tohi kasutada 4 in 1 multifunktsiooniseadet muude tööriistade ja iga liiki tööriistakomplektide ajamiagregaadina.

4 in 1 multifunktsiooniseadet tohib kasutada ainult vastavalt selle otstarbele. Igasugune edasine ulatuslikum kasutus pole sihtotstarbekohane. Sellest põhjustatud kahjude või iga liiki vigastuste eest vastutab kasutaja/operaator ja mitte tootja.

Kes et tohi seadet kasutada:

Inimesed, kes ei tunne käsitsusjuhendit, lapsed ja alla 16-aastased isikud ning alkoholi, uimastite või ravimite mõju all seisvad, väsinud või haiged isikud.

5. Ohutusjuhised

TÄHTIS!
LUGEGE HOOLIKALT ENNE KASUTAMIST!
SÄILITAGE OMA DOKUMENTE!

5.1 Üldist

⚠ Tähelepanu! Mürgistusoht!

- Heitgaasid, kütused ja määrdeaineid on mürgised. Heitgaase ei tohi sisse hingata.

5.1.1 Kütus

⚠ Hoiautus!

- Bensiin on äärmiselt süttimisohulik. Säilitage bensiini ainult selleks ettenähtud mahutites.
- Tankige ainult õues ja ärge suitsetage.

- Mil mootor töötab või seade on kuum, ei tohi paagi-korki avada ega bensiini juurde valada.
- Kui bensiin voolas üle, siis ei tohi proovida mootorit käivitada. Selle asemel tuleb masin seade bensiiniga saastunud pinnalt eemaldada. Tuleb vältida igasugust käivituskatset, kuni bensiiniaurud on lendunud.
- Ohutustehnilistel põhjustel tuleb bensiinipaak ja paagisulgurid kahjustumise korral välja vahetada.

5.1.2 Enne käikuvõtmist

⚠ Tähelepanu!

- Niitmise ajal tuleb kanda alati libisemiskindlaid turvajalatsid ja vastavat turvariidet nagu kaitsekindaid, kaitsekiivrit, kaitsemaski, kaitseprille ja kuulmekaitset.
- Kontrollige maastikku, millel seadet kasutatakse, ja eemaldage esemed, mis võidakse kaasa haarata ning eemale paisata.
- Enne kasutamist, pärast mahakukkumist või muid löökkoomusi tuleb alati vaatlusega kontrollida, kas lõiketööriistad, kinnituspoldid ja kogu lõikemoodul on kahjustatud. Ärakulunud või kahjustatud lõiketööriistad ja kinnituspoldid tuleb välja vahetada.
- Enne kasutamist tuleb alati vaatlusega kontrollida, kas lõiketööriistad on ära kulunud või kahjustatud. Viskumise vältimiseks tohib ära kulunud või kahjustatud lõiketööriistu ning kinnituspolte vahetada ainult komplekti kaupa.

5.2 Mootorvikati / murutrimmeri tööohutusjuhised

5.2.1 Ohutusseadised

Seadmega töötamisel peab olema monteeritud vastav mootorvikati või murutrimmeri plastkaitsekate, et takistada esemete eemalepaiskamist.

⚠ Hoiatus!

- Ärge niitke kunagi, kui teised isikud, eriti lapsed või loomad, on läheduses.
- Pidage kinni 15 m ohutusvahemaast. Lähenemise korral seisake viivitamatult seade.

5.2.2 Murutrimmerite tööohutusjuhised

5.2.2.1 Ettevalmistamine

- Kandke liibuvat tööriietust, mis pakub kaitset, nt pikki pükse, turvalisi tööjalatsid, vastupidavaid kaitsekindaid, kaitsekiivrit, näo kaitsemaski või silmade kaitseks prille ja müra kaitseks korralikke kõrvatroppe või muud kuulmekaitset.
- Kasutage alati kaasapandud kanderihma.
- Pöörake tähelepanu sellele, et käepidemed on kivid ja puhtad ega pole bensiinisegused.
- Kontrollige enne töötamist maastikku esemete nagu metalloosade, pudelite, kivide vms suhtes, mis võidakse eemale paisata ja mis võivad seetõttu kasutajale vigastusi põhjustada.

- Veenduge enne mootori käivitamist, et murutrimmer ei puutu vastu ühtki takistust.
- Kasutage seadet alles siis, kui olete sellega harjunud.

5.2.2.2 Elektrialane ohutus

- Ärge kasutage seadet kunagi kergesti süttivate vedelike või gaaside läheduses, ei suletud ruumides ega õues. Tagajärjeks võivad olla plahvatused ja / või tulekahju.
- Ärge töötage kahjustatud, mittekomplektse või ilma tootja nõusolekuta muudetud seadmega. Ärge kasutage kunagi defektse kaitsevarustusega seadet. Ärge kasutage defektse Sisse/Välja-lülitiga seadet. Kontrollige seadet pärast mahakukkumist oluliste kahjustuste või defektide suhtes.

5.2.2.3 Inimeste ohutus

- Seadet tohivad käsitseda, seadistada ja hooldada ainult piisavalt koolitatud isikud.
- Kui Te seadet ei tunne, siis harjutage sellega ümberkäimist mittetöötava mootoriga.
- Ärge puudutage summutit.
- Ärge rakendage seadet alkoholi või uimastite mõju all.
- Hoidke seadet alati mõlema käega kinni. Seejuures peaksid pöidlal ja sõrmed käepidemete ümber kinni haarama.
- Tööhoiak: Ärge käsitsege seadet ebamugavas asendis, puuduva tasakaalu korral, väljasirutatud käsivartega või ainult ühe käega.
- Pöörake alati tähelepanu kindlale seisule.
- Ärge kasutage seadet, kui pealtvaatajad või loomad asuvad vahetus läheduses. Hoidke niitmistööde ajal kasutaja ja teiste inimeste või loomade vahel minimaalset vahekaugust 15 meetrit. Palun hoidke maapinnani mahaniitmistöödel kasutaja ja teiste inimeste või loomade vahel minimaalset vahekaugust 30 meetrit.
- Palun seiske kallakul niitmistööde teostades alati allpool lõiketööriista. Ärge lõigake ega püüage kunagi siledal, libisemisohtlikul künkal või järsakul.
- Igasugused tootel läbiviidavad muudatused võivad Teie isiklikku turvalisust ohustada ja muudavad tootja garantii kehtetuks.
- Laste järele tuleb vaadata tegemaks kindlaks, et nad seadmega ei mängi.
- Ärge kasutage kunagi seadet, kui see on kahjustatud või sellel esineb puudusi.

5.2.2.4 Kasutamine ja ümberkäimine

- Kasutage seadet ainult ettenähtud otstarbeks nagu muru pügamiseks ja niitmistöödeks.
- Ärge kasutage seadet pikema ajavahemiku vältel, tehke regulaarseid pause.

- Pöörake tähelepanu sellele, et poldid ja ühenduselemendid on tugevasti kinni pingutatud. Ärge käsitage kunagi seadet, kui see pole õigesti seadistatud, pole komplektne või turvaliselt kokku pandud.
- Avage bensiinipaaki aeglaselt, et lasta bensiinipaagis tekkinud võimalik rõhk välja. Tuleohu ennetamiseks eemalduge enne seadme käivitamist tankimispiirkonnast vähemalt 3 meetrit.
- Juhtige murutrimmerit soovitud kõrgusel. Vältige murutrimmeriga väikeste esemete (nt kivid) puudutamist.
- Hoidke murutrimmerit alati maapinnal, kui seade on käigus.
- Kasutage seadet ainult siis, kui vastav kaitsekate on installeeritud ja heas seisundis.
- Ärge kasutage muid lõiketööriistu. Kasutage isikliku ohutuse huvides ainult käitusjuhendis mainitud tarvikuid ja lisaseadmeid. Muude kui käitusjuhendis soovitatud lõiketööriistade või tarvikute kasutamine võib tähendada Teile isiklikku vigastusohu.
- Pügage ja lõigake alati ülemises pööretevahemikus. Ärge laske mootoril niitmise või pügamise ajal madalatel pööretel töötada.
- Veenduge, et seade ei puuduta käivitamisel ja töö ajal maapinda, kive, traati või muid võõrkehi.
- Lülitage seade välja, enne kui selle ära panete.
- Seisake alati enne lõiketööriista kallal töötamist mootor.

5.2.3 Mootorvikatite tööohutusjuhised

5.2.3.1 Ettevalmistamine

- Mootorvikat paiskab jõuliselt esemeid ja ka mulda eemale. See võib põhjustada pimedaks jäämist või vigastusi. Kandke silma-, näo- ja jalakaitset. Eemaldage enne mootorvikati kasutamist alati esemed tööpiirkonnast.
- Mootorvikat seiskub, kui gaasihoob lasti lahti. Seiskuv mootorvikat võib Teile või ümberseisvatele inimestele lõikevigastusi tekitada. Enne kui teostate mootorvikati kallal mingeid töid, seisake mootor ja veenduge, et mootorvikat on seiskunud.

5.2.3.2 Inimeste ohutus

- Ümberseisvad inimesed võivad pimedaks jääda või vigastusi saada. Hoidke enda ja teiste inimeste või loomade vahel kõigis suundades 15-meetrist vahekaugust.

5.2.3.3 Kasutamine ja ümberkäimine

- Ärge kasutage seadet, kui kõik lõikenoad pole nõuetekohaselt installeeritud.
- Lõikenuga võib esemetelt tõukeliselt eemale paiskuda (tagasilöök). See võib põhjustada käsivartel ja jalgadel vigastusi. Kui seade peaks võõrkehi tabama, siis seisake kohe mootor ja oodake, et lõikenuga on seiskunud.

Kontrollige lõikenuga kahjustuste suhtes. Asendage alati lõikenuga, kui see on paindunud või pragunenud. **Hoiatus! Rebenenud lõikenoad võidakse välja paisata.**

- Seisake mootor ja tõmmake süüteküünla pistik maha, kui teostate lõikenoa kallal töid (nt ummistuse kõrvaldamine, lõikemooduli ülekontrollimine).
- **Hoiatus! Teravad servad mootorvikatil. On vaja kindaid kanda.**
- Kontrollige, kas lõikemehhanism seisab mootori tühikäigul paigal.
- Kontrollige masinat lahtiste kinnituste, kütuselekete ja kahjustatud osade nagu nt pragude suhtes lõikemehhanismis.
- Märkus! Siseriiklikud eeskirjad võivad piirata masina kasutamist.
- Enne igapäevast kasutamist, pärast mahakukkumist või muid löögimõjusid on vaja viia läbi vaatluskontroll, et tuvastada olulisi puudusi.
- Kandke nii jalakaitset kui ka kaitseriietust.
- Ärge kasutage kunagi masinat, kui kasutaja on enne masinaga töötamist väsinud, haige või alkoholi või muude uimastite mõju all.
- Masina kasutamisel on vaja puhkepause teha ja tööpositsioone vahetada.
- Võtke sisse turvaline seis ja hoidke käituse ajal tasakaalu. Sealhulgas on vaja kasutada kaasapanud kanderihma.
- Masinat on vaja hoida heas käituses seisundis.
- Kasutage metallkettaga lõikemehhanismide kaitsemeid.
- Kasutage transportimise ja ladustamise ajal metallkettaste transpordikaitset.
- Kasutage ainult tootja poolt soovitatud lõiketööriistu. Muud lõiketööriistad kui tootja soovitatud võivad seadet kahjustada või vigastusi põhjustada.

5.3 Hekikäärde tööohutusjuhised

Juhis:

- Hekikäärdeid tarnitakse täielikult kokkupandult.
- Juhised ja piltlikud kujutised hekikäärde või selle seadeosade kasutajapoolse seadistamise, kasutamise, hoolduse ning määrimise kohta leiata käesolevast juhendist ja voltleheküljelt.
- Juhis tööpositsiooni kohta (vt voltlehekülge).
- Juhis seadeosade kohta (vt voltlehekülge).
- Juhised turvaliseks ümberkäimiseks kütusega (vt peatükki „Enne käikuvõtmist“).
- Juhised osade soovitatud väljavahetuse, remonti või klienditeeninduse ja kasutatavate varuosade spetsifikatsioonide kohta, kui need puudutavad kasutaja tervist ning ohutust, leiata käesolevast juhendist.
- Kõigi hekikäärde kasutatavate graafiliste sümbolite, andmete ja tunnuste selgituse, tehnilised andmed ning toimimisviisi õnnetuste ja rikete korral leiata käesolevast juhendist.

- Blokeeritud tööriist: Eemaldage kinnikiilunud materjal lõikemoodulist (19).

⚠ Hoiatus!

- Lapsed ei tohi kunagi hekikääre kasutada.
- **Olge alati tähelepanelik, pidage oma tegevust silmas ja käige töötamisel seadmega mõistlikult ümber. Ärge kasutage seadet, kui olete haige, väsinud või uimastite, alkoholi või ravimite mõju all.** Hetkeline tähelepanematus võib põhjustada seadme kasutamisel tõsiseid vigastusi.
- Vältige väärkasutust, kasutage masinat ainult „Sihtotstarbekohane kasutus“ all kirjeldatud viisil.

Tutvuge käitusjuhendiga enne, kui käsitate seadet.

5.3.1 Ettevalmistamine

- **NEED HEKIKÄÄRID VÕIVAD TÕSISEID VIGASTUSI PÕHJUSTADA!** Lugege hekikääridega korrektseks ümberkäimiseks, nende ettevalmistamiseks, parandamiseks, käivitamiseks ja seiskamiseks hoolikalt korraldusi. Tutvuge hekikäärde kõigi seadeosade ja asjatundliku kasutusega.
- Lapsed ei tohi kunagi hekikääre kasutada.
- Lapsed, noorukid ja vähendatud füüsiliste, sensoorsete või mentaalsete võimetega isikud ei tohi hekikääre kasutada. Erandid kehtivad ainult üle 16 aasta vanustele noorukitele asjatundja järelevalve all kutseõppes.
- Ettevaatust maapealsete elektrijuhtmetega.
- Hekikäärde kasutamist tuleb vältida, kui läheduses viibivad inimesed, eelkõige lapsed.
- Kandke sobivat riietust! Ärge kandke avarat riietust või ehteid, mis võivad liikuvatesse osadesse kinni jääda. Soovitav on kanda tugevaid kindaid, libisemiskindlaid jalatseid ja kaitseprille.
- Kui lõikeseadis puudutab võõrkeha, käitusmürad peaksid tugevnema või hekikäärid ebatavaliselt tugevasti vibreerima, siis seisake kohe mootor ja laske hekikääridel seiskuda. Tõmmake süüteküünla pistik süüteküünalt maha võtke tarvitusele järgmised meetmed:
 - kontrollige kahjustuste suhtes;
 - kontrollige lahtiste osade suhtes ja kinnitage kõik lahtised osad;
 - laske kahjustatud osad samaväärsete osade vastu välja vahetada või remontida.
- Kandke kuulmekaitset!
- Kandke kaitseprille!
- Käige kütusega ettevaatlikult ümber, sest see on kergesti süttiv ja selle aurud plahvatusvõimelised. Järgida tuleks järgmisi punkte:
 - Kasutage ainult spetsiaalselt selleks ettenähtud mahuteid.

- Ärge eemaldage kunagi töötava või kuuma mootori korral paagikorki ega valage bensiini juurde. Laske enne juurdevalamist mootoril ja summutiosadel maha jahtuda.
- Ärge suitsetage.
- Tankige ainult õues.
- Ärge ladustage hekikääre või kütusemahutit kunagi ruumis, kus esineb lahtisi leeke nagu nt soojaveeboileri puhul.
- Kui bensiin on üle voolanud, siis ärge proovige mootorit käivitada, vaid eemaldage masin enne käivitamist bensiiniga saastunud pinnalt.
- Pange paagikork pärast täitmist alati peale ja sulgege see turvaliselt.
- Kui tühjendatakse paaki, siis tuleks seda teha õues.
- Tutvuge hekikäärde käsitlemisega, et suudaksite selle hädajuhtumil kohe peatada. Vajutage selleks Sisse/Välja-lüliti (3).

5.3.2 Käitamine

- Lülitage mootor välja enne:
 - puhastamist või blokaadi kõrvaldamist;
 - hekikäärde ülekontrollimist, korrashoidu või töid nende kallal;
 - lõikeseadise tööpositsioon seadistamist;
 - kui hekikäärid jäävad järelevalveta.
- Tehke kindlaks, et hekikäärid asuvad enne mootori käivitamist ühest nõuetekohaselt etteantud tööpositsioonidest.
- Hekikäärde käituse ajal tuleb alati kindlaks teha, et võetakse sisse turvaline seis.
- Ärge kasutage hekikääre defektse või tugevasti ärakulunud lõikeseadisega.
- Pöörake tuleohu vähendamiseks tähelepanu sellele, et mootor ja summuti on setetest, puulehtedest või väljatungivatest määrdeainest puhtad.
- Tehke alati kindlaks, et kõik käepidemed ja kaitseadised on hekikäärde kasutamisel paigaldatud. Ärge üritage kunagi mittekomplektseid või mitte lubatud ümberehitusega hekikääre kasutada.
- Kasutage alati mõlemaid käsi, kui hekikääril on varustatud kahe käepidemega.
- Tutvuge alati ümbrusega ja pöörake tähelepanu võimalikele ohtudele, mida ei pruugi Te hekikäärde müra tõttu kuulda.

5.3.3 Hooldus ja säilitamine

- Kui hekikäärdega töötamine lõpetatakse hoolduse, ülevaatus- või ladustamise eesmärgil, siis lülitage mootor välja, tõmmake süüteküünla pistik süüteküünalt maha ja veenduge, et kõik pöörlevad osad on seiskunud. Laske masinal enne ülekontrollimist, seadistamist jms maha jahtuda.
- Ladustage hekikääre kohas, kus bensiiniaurud ei saa lahtise tule või sädemetega kokku puutuda. Laske hekikääridel enne ladustamist alati maha jahtuda.

- c) Hekikäärde transportimisel või ladustamisel tuleb lõikeseadis alati lõikeseadise kaitseks kinni katta.

5.3.4 Edasised ohutusjuhised hekkikäärde kohta

5.3.4.1 Ümbrusohutus

- Lõigake hekki ainult päevavalguses või heas tehisevalguses.
- Pöörake lõikamisel tähelepanu sellele, et ei puudutata esemeid nagu nt traataedu või taimetugesid. See võib põhjustada lõikemoodulil (19) kahjustusi. Inspekteerige hoolikalt puhastatavat hekki ja kõrvaldage kõik traadid ning muud võõrkehad.
- Tundke ümbrust ja olge valmis võimalikeks ohumomentideks, mida ei pruugi Te hekki lõikamise ajal kuulda.

⚠ Oht

Lülitage ähvardava ohu või hädajuhtumi korral mootor kohe välja.

5.3.4.2 Elektrialane ohutus

- Hoidke tööriista ainult isoleeritud haardepindadest, sest lõikemoodul võib peidetud elektrijuhtmetega kokku puutuda. Lõikemooduli kokkupuutel pingele alla oleva juhtmega võivad seadme metallosad pingele alla sattuda ja elektrilööki põhjustada.

5.3.4.3 Inimeste ohutus

- Käitamise ajal ei tohi teised inimesed või loomad viibida 15 meetri raadiuses. Operaator vastutab tööpiirkonnas kolmandate isikute eest.
- Pöörake hekkikäärde käitamisel tähelepanu turvalisele seisule ja hoidke alati tasakaalu.
- Ärge haarake kunagi hekkikäärde lõikemoodulist (19) kinni.
- **Hoidke kõik kehaosad lõikemoodulist eemal. Ärge üritage töötava lõikemooduli korral lõikematerjali eemaldada või lõigatavat materjali kinni hoida. Eemaldage kinnikiilunud lõikematerjali ainult väljalülitatud seadme korral.** Hetkeline tähelepanematus võib põhjustada hekkikäärde kasutamisel raskeid vigastusi.
- Oodake enne tööriista mahapanemist ära selle seiskumine.

5.3.4.4 Kasutamine ja ümberkäimine

⚠ Tähelepanu!

- Tööprotseduuride vahel või pärast vastava tööprotseduuri lõpetamist ei tohi lõikemoodulit (19) tipule maha panna, et vältida lõikemoodulil (19) võimalikke kahjustusi.
- a) Kontrollige enne kasutamist alati, kas noad, noapoldid ja lõikemehhanismi teised osad on ära kulunud või kahjustatud. Ärge töötage kunagi kahjustatud või tugevasti ärakulunud lõikemehhanismiga.

- b) Kontrollige pärast töönurga seadistamist, kas mõlemad seadistushoovad on kindlalt fikseerunud. Kui üks seadistushoob jääb avatuks, siis võib teine fiksaator töötamisel oksa tõttu soovimatult vabaneda ja lõikemoodul (19) alla klappuda.
- c) Ärge kasutage kunagi hekkikääre defektsete või monteerimata kaitseseadistega.
- d) Ärge hoidke hekkikääre kunagi kaitseseadisest kinni.
- e) Kandke väljalülitatud seisundis hekkikääre eesmisest käepidemest, lõikemoodul keha eemale suunatud. Tõmmake hekkikäärde transportimisel või ladustamisel alati kaitsesüsteemi peale.** Hoolikas ümberkäimine seadmega vähendab liikuvate nugaedega kogemata kokkupuutumise tõenäosust.
- f) Ladustage hekkikääre kuivas, kõrgemal asuvas või lukustatud kohas lastele kättesaamatul viisil.
- g) Ärge üritage seadet remontida, välja arvatud juhul, kui Te omate vajalikku väljaõpet.
- h) Vahetage ärakulunud või kahjustatud osad ohutusalastel põhjustel välja.

⚠ Oht

Lülitage ähvardava ohu või hädajuhtumi korral mootor kohe välja.

5.4 Oksalõikurite tööohutusjuhised

⚠ Ettevaatust! Vigastusoht!

- Ärge haarake jooksva käituse ajal kunagi seadmest ülalpool kaitserõngast (22) kinni, et vältida vigastusi!

5.4.1 Ettevalmistamine

- Kandke alati kaitsekiivrit, kuulmekaitset ja turvajalatsid. Kandke ka silmakaitset, et õlipritsmed või saagimistolm ei satuks silma. Kandke tolmu vastu tolumumaski.
- Kandke vastupidavaid libisemiskindlaid saapaid.
- Ärge kasutage seadet vihma või niiskuse korral.
- Kontrollige enne kasutamist seadme ohutusseisundit, eelkõige mõõka ja saeketti.
- Ärge kasutage seadet elektrijuhtmete läheduses. Hoidke maapealsete elektrijuhtmete suhtes 10 m minimaalset vahekaugust.

5.4.2 Elektrialane ohutus

- Ärge kasutage seadet plahvatusohtlikus ümbruses nagu nt plahvatusohtlike vedelike, gaaside või aurude läheduses. Masina poolt toodetud sädemed võivad need aurud või gaasid põlema süüdata.
- Defektse lülitiga seadmed tuleb vahetult remontida, et vältida kahjustusi ja vigastusi.
- Oht! Ärge kasutage masinat kunagi maapealsete kõrgepingejuhtmete läheduses.

5.4.3 Inimeste ohutus

- Ärge kasutage seadet kunagi redelil seistes.
- Ärge toetuge seadme kasutamisel liiga kaugel ettepoole. Pöörake tähelepanu turvalisele seisule ja hoidke igal ajal tasakaalu. Kasutage tarnekomplektis sisalduvat kanderihma, et jaotada raskus ühtlaselt kehale.
- Ärge seiske okste all, mida soovite maha lõigata, et vältida allakukkuvatest okstest tingitud vigastusi. Pöörake vigastuste vältimiseks tähelepanu ka tagasiviskuvatele okstele. Töötage u 60° nurga all.
- Pöörake tähelepanu sellele, et ei saa tekkida seadme tagasilööki.
- Ärge jälgige ainult töödeldavaid oksa, vaid komistamise vältimiseks ka allakukkuvat materjali.
- Katke juhtplaat ja kett transportimisel ning ladustamisel kattega kinni.
- Vältige seadme ettekatsetamatut käivitumist.
- Ladustage seadet lastele kättesaamatult. Ainult käitusjuhendit ja seadet tundvad isikud tohivad seadet käsitseda.
- Kontrollige, kas lõikemehhanism enam ei pöörle, kui mootor töötab tühikäigul.
- Kontrollige masinat vabanenud kinnituselementide ja kahjustatud osade (nt praod lõikemehhanismis) suhtes.
- Siseriiklikud eeskirjad võivad piirata oksalõikuri kasutamist.
- Enne igapäevast kasutamist, pärast mahakukkumist või muid lööke on vaja viia läbi ülevaatus, et tuvastada olulisi kahjustusi või defekte.
- Kasutage libisemiskindlat jalakaitset ja liibuvat riidet.
- Hoiatus! Ärge kasutage kunagi masinat, kui kasutaja on väsinud, haige või alkoholi või muude uimastite mõju all.
- Hoiatus! Kolmandate isikute vigastamise oht. Töö ajal on vaja hoida nad masinast turvalisel kaugusel.
- Võtke sisse turvaline seis ja hoidke käituse ajal tasakaalu. Kasutage kaasapandud kanderihma.
- Hoidke masinat, lõikemehhanismi ja lõikemehhanismi kaitset heas kasutuseseisundis.
- On vaja teha regulaarselt puhkepause ja vahetada tööpositsioone.
- Eemaldage oksad tükikaupa. Hoiatus! Olge ettevaatlik ohtlike tööpositsioonide ja kukkuvate okstega tabamise või maapinnale langenud okste tagasilöögi ohu puhul.

5.4.4 Kasutamine ja ümberkäimine

- Ärge käivitage seadet kunagi enne, kui mõõk, saekett ja ketiratta kate on korrektselt monteeritud.
- Ärge lõigake maapinnal lebavat puitu ega üritage saagida maapinnast väljaulatuvaid juuri. Vältige igal juhul saeketi sukeldumist maapinda, sest vastasel juhul nürineb saekett kohe.

- Kui peaksite seadmega kogemata kõva eset puudutama, siis lülitage mootor kohe välja ja uurige seadet võimalike kahjustuste suhtes.
- Tehke 30 tööminuti järel vähemalt ühetunnine paus. Vahetage regulaarselt tööpositsiooni.
- Kui oksalõikur pannakse hoolduse, ülevaatusse või ladustamise eesmärgil seisma, siis lülitage mootor välja, tõmmake süüteküünla pistik süüteküünlalt maha ja veenduge, et kõik pöörlevad osad on seiskunud. Laske masinal enne ülekontrollimist, seadistamist jms maha jahtuda.
- Hooldage seadet hoolikalt. Kontrollige, kas liikuvad osad talitlevad laitmatult ega kiilu kinni, kas esineb murdunud või kahjustatud detaile nii, et seadme talitus on piiratud. Laske kahjustatud detailid enne seadme kasutamist remontida. Paljude õnnetuste põhjus peitub halvasti hooldatud seadmetes.
- Hoidke lõiketööriistad teravad ja puhtad. Hästi hoolitsetud teravate lõikeservadega lõiketööriistad kiiluvad vähem kinni ja neid on lihtsam juhtida.
- Laske seadet hooldada kvalifitseeritud personalil. Kasutage ainult tootja poolt soovitatud originaalvaruosi. Muud lõiketööriistad kui tootja soovitatud võivad seadet kahjustada või vigastusi põhjustada. Soovitatud lõiketööriistad:
Juhtplaat tüüp AL10-39-507P/Kangxin
Saeketi tüüp 3/8.050-39/Kangxin

5.4.4.1 Ettevaatusmeetmed tagasilöögi vastu

⚠ Tähelepanu, tagasilööki!

- Pöörake töötamisel tähelepanu seadme tagasilöögile. Valitseb vigastusohu. Te vältite tagasilööke ettevaatuse ja õige saagimistehnikaga.

Siini tipu puudutamine võib mõnikord põhjustada ootamatu reaktsiooni tahapoole, mille korral juhtsiin lüüakse üles operaatori poole.



Saagimist mõõga tähistatud piirkonnaga tuleks vältida, et takistada tagasilööki.

Tagasilööki võib tekkida, kui juhtplaadi tipp puudutab mingit eset või puit paindub ja saekett kiilub lõikes kinni.



Saeketi kinnikiilumine juhtsiini ülemisse serva võib siini äkiliselt operaatori suunas tagasi lükata.

Ükskõik milline neist reaktsioonidest võib põhjustada kontrollikaotust sae üle ja nii võite ennast tõsiselt vigastada.

Ärge lootke eranditult kettsaele sisseehitatud ohutusseadistele.

Võtke kettsae kasutajana tarvitusele erinevad meetmed, et töötada õnnetuseta ja vigastuseta.

Tagasilöök on vale või vigase kasutamise tagajärg. Seda saab alljärgnevalt kirjeldatud sobivate ettevaatusmeetmetega vältida:

- **Hoidke saagi mõlema käega kinni, kusjuures põial ja sõrmed haaravad ümber kettsae käepidemete. Seadke oma keha ja käsivarred asendisse, kus suudate tagasilöögiõududele vastu seista.** Kui rakendatakse õigeid meetmeid, suudavad operaatorid tagasilöögiõudude hoomata. Ärge laske kettsaagi kunagi lahti.
- **Vältige ebaharilikku kehahoiakut ja ärge saagi õlgadest kõrgemal.** Sedasi välditakse esemete ettekavatsematut puudutamist juhtplaadi tipuga ja võimaldatakse kettsaagi ootamatutes olukordades paremini kontrollida.
- **Kasutage alati tootja poolt ette kirjutatud varusiine ja saekette.** Valed asendusplaadid ja saeketid võivad põhjustada keti katkemise ja/või tagasilöögi.
- **Pidage saeketi teritamisel ja hooldamisel tootja korraldustest kinni.** Liiga madalad sügavuspiirid suurendavad tagasilöögi kalduvust.
- **Ärge saagige mõõgatipuga.** Valitseb tagasilöögi oht.
- Valitseb tagasilöögi oht.
- Hoolitsege selle eest, et maapinnal ei leba esemeid, mille otsa võite komistada.
- Eemaldage oksad tükikaupa.
- **Hoiatus! Olge ohtlike tööpositsioonidega ettevaatlik.**

5.5 Jääkriskid

Ka õige kasutamise ja kõigist ohutusnõuetest kinnipidamise korral võivad valitseda veel jääkriskid.

- Lõikevigastused
- Kuulmekahjustused
- Pikemaajaline viibimine töötava seadme vahetus läheduses võib kuulmekahjustusi põhjustada. Kandke kuulmekaitset!
- Tervisekahjustused, mis tulenevad käe-käsivarre võngetest, kui seadet kasutatakse pikema ajavahe miku vältel või juhitakse ja hooldatakse asjatundmatult.
- Vibratsioonisummutussüsteemid pole garanteeritud kaitse Raynaud' tõve ega karpaaltunneli sündroomi vastu. Seetõttu tuleb seadme regulaarse kestevkasutuse korral valvata põhjalikult sõrmede ja randmete seisundit. Kui tekivad ülal nimetatud haiguste sümptomid, siis pöörduge kohe arsti poole. Hoidke Raynaud' tõve riski vähendamiseks oma käed töötamise ajal soojad ja tehke regulaarsete ajavahemike järel pause.
- Käitusjuhendi järgimisest hoolimata võivad valitseda mitte silmnähtavad jääkriskid.
- Lülitage seade saeketi blokaadi korral kohe välja ja tõmmake süüteküünla pistik maha. Eemaldage seejärel ese.

6. Tehnilised andmed

Ajam

Töömaht	52 cm ³
Mootori nimivõimsus	1,4 kW
Tühikäigupöörded	3200± 300 min ⁻¹
Kütusepaagi ruumala	1200 cm ³
Mootori tüüp	2-taktiline mootor, õhkjahutusega
Kaal, mootorimoodul	4,0 kg
Kaal, mootorimoodul murutrimmeriga	7,3 kg
Kaal, mootorimoodul mootorvikatiga	7,3 kg
Kaal, mootorimoodul oksalõikuriga	7,5 kg
Kaal, mootorimoodul hekikäridega	7,9 kg

Lõikeandmed, murutrimmer

Lõikeläbimõõt	420 mm
Jõhvi paksus	2 x 2,5 mm
Jõhvi pikkus	4 m
Murutrimmer pöördearv max	6600 min ⁻¹
Mootori maksimaalne pöördearv murutrimmeriga n _{max}	9000 min ⁻¹

Lõikeandmed, mootorvikat

Lõikeläbimõõt	255 mm
Lõikeketta paksus	1,4 mm
Vastuvõtuava läbimõõt	25,4 mm
Hammaste arv	3
Mootorvikati pöördearv max	10000 min ⁻¹

Hekikäride lõikeandmed

Lõikeläbimõõt	24 mm
Mõõga nurga seadmine	+ 90° / 0° / -75° (165°)
Lõikepikkus	390 mm
Mootori maksimaalne pöördearv ekikäridega n _{max}	10000 min ⁻¹

Oksalõikuri lõikeandmed

Juhtplaadi pikkus	300 mm
Lõikepikkus	260 mm
Juhtplaadi tüüp	AL10-39-507P / Kangxin
Saeketi samm	3/8"
Saeketi tüüp	3/8.050-39 / Kangxin

Veolüli paksus	1,27 mm
Õlipaagi ruumala	140 cm ³
Mootori maksimaalne pöördearv oksalõikuriga n_{max}	9300 min ⁻¹

Õigus tehnilisteks muudatusteks reserveeritud!

Müra

Informatsioon müraemissiooni kohta ISO 22868; EN ISO 3744:1995 järgi:

	Murutrimmer	Mootorvikat	Hekikärid	Oksalõikur
Helirõhutase L_{pA}	97,6 dB	97,6 dB	96,3 dB	96,2 dB
Määramatus K_{pA}	3 dB	3 dB	3 dB	3 dB
Helivõimsustase L_{WA}	113,9 dB	114 dB	109,9 dB	109,6 dB
Määramatus K_{WA}	3 dB	3 dB	3 dB	3 dB

Kandke kuulmekaitset.

Müra toime võib põhjustada kuulmiskadu.

Vibratsioon:

Vibratsiooniväärtus ISO 22867 järgi:

Murutrimmer: A_{hv} = ees 5,83 m/s²; taga 8,14 m/s²

Mootorvikat: A_{hv} = ees 5,81 m/s²; taga 8,16 m/s²

Hekikärid: A_{hv} = ees 5,83 m/s²; taga 8,14 m/s²

Oksalõikur: A_{hv} = ees 5,84 m/s²; taga 8,16 m/s²

Mõõtemääramatus K_{pA} = 1,5 m/s²

Piirake müra teke ja vibratsioon miinimumile!

- Kasutage ainult laitmatuid seadmeid.
- Hooldage ja puhastage seadet regulaarselt.
- Kohandage oma töötamisviisi seadmele.
- Ärge koormake seadet üle.
- Laske seade vajaduse korral üle kontrollida.
- Lülitage seade välja, kui seda ei kasutata.
- Kandke kindaid.

Hoiatus!

Pikemal töötamisel võivad tekkida käsitseva isiku kätes vibratsioonide tõttu verevarustushäired (Raynaud' sündroom).

Raynaud' sündroom on veresoonte haigus, mille puhul lähevad väikesed veresooned sõrmedes ja varvastes spastiliselt krampi. Asjaomaseid piirkondi ei varustata enam piisavalt verega ja need muutuvad seetõttu äärmiselt kahvatuks. Vibreerivate seadmete sagedane kasutamine võib halvendatud verevarustusega isikutel (nt suitsetajad, diabeetikud) närvikahjustusi tekitada.

Kui märkate ebatavalisi vaevusi, siis lõpetage kohe töö ja pöörduge arsti poole.

Järgige ohtude vähendamiseks järgmisi juhiseid:

- Hoidke oma keha ja eriti käed külma ilma korral soojad.
- Tehke regulaarselt pause ja liigutage seejuures ve-revarustuse parendamiseks käsi.
- Hooldage regulaarse hooldusega ja seadmel kin-niolevate osadega masina võimalikult vähese vib-ratsiooni eest.

7. Enne käikuvõtmist

- Avage pakend ja võtke seade ettevaatlikult välja.
- Eemaldage pakendusmaterjal ja pakendus- ning transpordikindlustused (kui olemas).
- Kontrollige üle, kas tarnekomplekt on terviklik.
- Kontrollige seadet ja tarvikuosi transpordikahjus-tuste suhtes.
- Hoidke pakendit võimaluse korral kuni garantiiaja möödumiseni alal.

⚠ OHT

Seade ja pakendusmaterjalid pole laste mängu-asjad! Lapsed ei tohi kilekottide, kilede ja väi-keosadega mängida! Valitseb allaneelamis- ja lämbumisoht!

Kontrollige seadet iga kord enne käikuvõtmist järgne-va suhtes:

- Kütusesüsteemi tihedus.
- Kaitseadiste ja lõikeseadise laitmatu seisundi ning kompleksuse suhtes.
- Kõigi keermesliidete tugeva kinnituse suhtes.
- Kõigi liikuvate osade kerge liikuvus.

Kütus ja õli

- Soovitavad kütused
 - Kasutage ainult pliivaba bensiini ja spetsiaalse 2-takti-mootorõli segu. Segage kütusesegu vas-tavalt kütuse segamistabelile.
 - Ärge kasutage kunagi E10 kütust.

Tähelepanu:

Ärge kasutage kütusesegu, mida ladustati kauem kui 90 päeva.

Tähelepanu:

Ärge kasutage 2-taktiõli, mida soovitatakse kasuta-da seguvahekorras 100:1. Ebapiisavast määrimisest põhjustatud mootorikahjustuste korral kaotab tootja mootorigarantii kehtivuse.

Tähelepanu:

Kasutage kütuse transportimiseks ja ladustamiseks ainult selleks ette nähtud ning lubatud mahuteid. Va-lage kaasasolevasse õli-bensiini segamispudelis (29) vastavalt õige kogus bensiini ja 2-taktiõli. Seejä-rel loksutage korralikult pudelit.

Ärge kasutage kunagi 4-takti-mootorite või vesijahutusega 2-takti-mootorite õli. Seetõttu võib süüteküünal määrduda, heitõhuosa blokeeruda või kolvirõngas kinni kleepuda. Kütusesegud, mida ei kasutata üks kuu või kauem, võivad karburaatori ummistada või mootori käitust halvendada. Pange mittekasutatav kütus õhutihedasse mahutisse ja säilitage seda pimedas jahedas ruumis.

Kütuse segamistabel

Segamismeetod: 40 osa bensiini 1 osa õli kohta

Näide:

1 l bensiini: 0,025 l 2-taktiõli

5 l bensiini: 0,125 l 2-taktiõli

Hoiatus! Pöörake tähelepanu heitgaasidele.

Lülitage mootor enne tankimist alati välja.

Ärge valage kunagi seadmesse bensiini, mil mootor töötab või on kuum. Valitseb tulekahju oht!

Tankige ainult õues või hästi ventileeritud ruumides. Pöörake tähelepanu sellele, et kütus ei satu maapinda (keskkonnakaitse). Kasutage sobivat alust. Kasutage ainult bio-ketiõli.

8. Montaaž

Palun järgige kõnealuse masina kokkupanemisel esitatud montaažikorraldusi.

8.1 Eesmise käepideme (10) monteerimine (joon. 2)

Juhis:

Eesmist käepidet (10) saab monteerida kahte erinevasse positsiooni. Valige selleks mootori-ajamimooduli (1) varrel üks kahest etteantud positsiooniavast (33).

Monteerige eesmine käepide (10) mootori-ajamimooduli (1) varrele:

- Pange kummirõngas (34) mootori-ajamimooduli (1) varrele.
- Pöörake tähelepanu sellele, et kummirõnga (34) väljalõige ühtib soovitud positsiooniavaga (33).
- Pange kaitselook (35) kummirõngale (34). Selleks pistke tapp soovitud positsiooniavasse (33). Pöörake tähelepanu sellele, et kaitselook (35) on vasakule (kasutaja poole) monteeritud.
- Pistke eesmine käepide (10) kaitseloogale (35) ja keerake sisekuuskantpoltidega (36) kinni. Kasutage selleks sisekuuskantvõtit vm 4 (31).

8.2 Mootorvikati / murutrimmeri (13) monteerimine Tähelepanu!

Kui mootorvikat / murutrimmer (13) on mootori-ajamimoodulile (1) monteeritud, siis tõmmake enne ülekantvõtit ja seadistustöid alati süüteküünla pistik (6) maha.

8.2.1 Monteerige mootorvikati / murutrimmeri kaitsekilp (14) (joon. 3)

- Pistke kaitsekilp (14) mootorvikatil / murutrimmeril (13) eelmonteeritud poltidele (37).
- Pingutage eelmonteeritud poldid (37) kinni.
- Kasutage kaitsekilbi (14) montaažiks sisekuuskantvõtit vm 5 (32).

△ Hoiatus!

Ärge kasutage mootorvikatit / murutrimmerit (13) monteerimata kaitsekilbiga (14)!

8.2.2 Mootorvikati monteerimine / demonteerimine (joon. 4, 5)

Lõikenoaga (15) mootorvikati / murutrimmeri (13) otsakut saab kasutada mootorvikatina.

- Demonteerige mutter (42), kate (41) ja välimine äärik (40) keermetornilt (39).
- Sisemine äärik (38) jääb keermetornile (39).
- Pange lõikenuga (15) sisemisele äärikule (38). Pidades silmas, et lõikenoa (15) pöörlemissuund peab ühtima kaitsekilbil (14) oleva noole suunaga.
- Lükake siis välimine äärik (40) ja kate (41) keermetornile (39).
- Kinnitage lõikenuga (15) mutriga (42).
- Pingutage mutter (42) süüteküünla võtmega (30) kinni. Hoidke selleks sisemist äärikut (38) sisekuuskantvõtmega vm 5 (32) kinni (vt joon. 5).
- Lõikenoa (15) demontaaž toimub vastupidises järjekorras.

△ Hoiatus!

Palun tehke enne kasutamist kindlaks, et mootorvikat on õigesti monteeritud!

8.2.3 Murutrimmeri monteerimine / demonteerimine (joon. 4, 6, 7)

Jõhvipooliga (16) mootorvikati / murutrimmeri (13) otsakut saab kasutada murutrimmerina.

- Demonteerige mutter (42), kate (41) ja välimine äärik (40) keermetornilt (39). **Tähelepanu, vasakkeere!**
- Mutrit (42), katet (41) ja välimist äärikut (40) jõhvipooli (16) montaažiks ei vajata.
- Hoidke sisemist äärikut (38) sisekuuskantvõtmega vm 4 (31) kinni (vt joon. 6).
- Keerake jõhvipool (16) vastupäeva keermetornile (39) ja kinnitage jõhvipool (16) nii käe jõuga keermetorni (39) külge.
- Jõhvipooli (16) demontaaž toimub vastupidises järjekorras.

Pidage silmas, et jõhvipooli (16) pöörlemissuund peab ühtima kaitsekilbil (14) oleva noole suunaga.

8.3 Hekikäärde (17) monteerimine

Hekikäärde (17) on juba on tervikuna monteeritud.

Tähelepanu!

Kui hekikäärde (17) on mootori-ajamimoodulile (1) monteeritud, siis tõmmake enne ülekontrollimist ning seadistustöid alati süüteküünla pistik (6) maha.

8.4 Oksalõikuri (21) monteerimine

Tähelepanu!

Kui oksalõikuri (21) on mootori-ajamimoodulile (1) monteeritud, siis tõmmake enne ülekontrollimist ning seadistustöid alati süüteküünla pistik (6) maha.

8.4.1 Mõõga (26) ja saeketi (25) montaaž (joon. 8, 9, 10)

- Eemaldage ketiratta kate (43) mõõga kinnitusmutri (24) vabastamisega.
- Keerake ketipingutuspol (45) ettevaatlikult vasakule lõpuni. Nii hõlbustate mõõga (26) kohalepanemist.
- Saekett (25) pannakse mõõgal (26) ümberringi kulgevasse soonde.
- Pange mõök (26) koos sissepandud saeketiga (25) oksalõikuri (21) hoidikusse. (joon. 9)
- Järgige ketihammaste väljajoondust (joon. 9).
- Juhtige saekett (25) ümber ketiratta (44). Pöörake seejuures tähelepanu sellele, et saeketi (25) hambad haakuvad ketirattasse (44).
- Pange mõök (26) joonisel 9 näidatud viisil reduktoiril kinnituspessa. Mõök (26) tuleb ketipingutuspol (45a) külge riputada.
- Paigaldage taas ketiratta kate (43) ja mõõga kinnitusmutter (24).

Tähelepanu!

Keerake mõõga kinnitusmutter (24) lõplikult kinni alles pärast ketipingese seadistamist (vt lõiku 8.4.2 „Saeketi pingutamine“).

8.4.2 Saeketi pingutamine (25) (joon. 10)

- Vabastage mõõga kinnitusmutrit (24) ketiratta kattel (43) mõne pöörde võrra.
- Seadistage ketipingese ketipingutuspol (45). Paremale keeramine suurendab ketipinget, vasakule keeramine vasakpöörise ketipinget. Saekett (25) on õigesti pingutatud, kui seda saab mõõga (26) keskel u 2 mm üles tõsta.
- Pingutage mõõga kinnitusmutter (24) ketiratta kattel (43) taas kinni.
- Tähelepanu! Kõik saeketi (25) ketilülid peavad paiknema nõuetekohaselt mõõga (26) juhtsoones.

Juhised saeketi (25) pingutamiseks:

Saekett (25) peab olema õigesti pingutatud, et tagada ohutu käitus. Te tuvastate optimaalse pingese, kui saeketti (25) saab mõõga (26) keskel u 2 mm üles tõsta.

Kuna saekett (25) saagimise tõttu kuumeneb ja see tõttu selle pikkus muutub, siis kontrollige hiljemalt iga 10 min tagant ketipinget ning reguleerige seda vajaduse korral. See kehtib eriti uute saekettide kohta. Lõdvendage pärast töö lõpetamist saeketti (25), sest mahajahtumisel see lüheneb. Sellega takistate saeketi (25) kahjustumist.

8.4.3 Saeketi automaatse määrimissüsteemi täitmine (joon. 10)

Selleks soovitatakse kasutada laiatarbe bio-saeketiõli.

- Eemaldage õlipaagi kork (46) õlipaagilt (23).
- Täitke õlipaak (23) MAX-märgistuseni saeketiõliga.
- Sulgege õlipaagi kork (46).

Tähelepanu! Õli on väga kergesti süttiv. Vältige suitsetamist, lahtist tuld või sädemelendu õli läheduses.

9. Enne käikuvõtmist

△ Tähelepanu!

Monteerige toode enne käikuvõtmist tingimata terviklikult!

Ärge käituge mootori-ajamimoodulit (1) kunagi ilma mootorvikati / murutrimmeri (13), hekikäärde (17) või oksalõikurita (21).

9.1 Mootorvikati / murutrimmeri (13), hekikäärde (17) või oksalõikuri (21) paigaldamine (alljärgnev lõikeseadis) mootori-ajamimoodulile (1) (joon. 11)

- Eemaldage kaitsekate lõikeseadise varrelt.
- Tõmmake lahtilukustuspol (11) ja lükake lõikeseadise vars mootori-ajamimoodulile (1) hülssi.
- Pöörake veidi vart, kuni lahtilukustuspol (11) fikseerub.
- Pingutage nüüd sulgurpol (12) kinni.

Lõikeseadise demontaaž toimub vastupidises järjekorras.

9.2 Paigaldage kanderihm (28) (joon. 12-14)

4 in 1 multifunktsiooniseadet tuleb kasutada koos kanderihmaga (28).

- Pange kanderihm (28) peale (vt joon. 13 ja 14).
- Seadistage rihma pikkus nii, et karabiinkonks (a) asub u käe laiuse võrra paremast puusast allpool.
- Te saate 4 in 1 multifunktsiooniseadet sõltuvalt haakeseadmest ja kütusepaagi (8) täitetasemest erinevates positsioonides kanderihma (28) külge kinnitada.
- Riputage 4 in 1 multifunktsiooniseade karabiinkonksuga (a) sobivas positsioonis kandeasale (2) külge.
- Laske 4 in 1 multifunktsiooniseadmelt välja pendel-dada.

Tähelepanu!

- Mootorvikati / murutrimmeri (13) löiketööriist ei tohi normaalse tööhoiaku korral maapinda puudutada.
- Hekikäärde (17) või oksalõikuri (21) kasutamisel peaks 4 in 1 multifunktsiooniseade horisontaalselt välja pendeldama.
- Ärge käivitage kanderihma külge riputatud 4 in 1 multifunktsiooniseadet! Riputage alles töötava mootoriga seade karabiinkonksuga (a) kanderihma (28) kandaasa (2) külge.

Ohutusaas kanderihmal

- **TÄHELEPANU!** Hädajuhtumil saab kanderihmal (28) ohutusaasa (b) tõmmata. Masin vabaneb siis kohe kanderihma (28) küljest ja kukub maapinnale.

9.3 Kütuse sissevalamine

△ Vigastusoht! Bensiin on plahvatusvõimeline!

Lülitage mootor välja ja laske jahtuda!

Kandke kaitsekindaid!

Vältige kokkupuudet naha ja silmadega!

Järgige tingimata lõiku „Ohutusjuhised“.

- Tankige seadet ainult õues või piisavalt ventileeritud ruumides.
- Puhastage kütusepaagi (8) korgi ümbrus. Pustus paagis põhjustab käitusrikkeid.
- Loksutage enne kütusesegu paaki valamist veelkord mahutiit.
- Avage kütusepaagi (8) kork ettevaatlikult, et võimalik valitsev ülerõhk saaks väljuda.
- Valage kütusesegu ettevaatlikult kütusepaagi (8) täiteotsaku alaservani sisse. Kasutage lehitrit või sissevalamise abivahendit, et vältida kütuse ülelokutamist.
- Sulgege kütusepaagi (8) kork taas. Tehke kindlaks, et paagikork sulgub tihedalt.
- Puhastage paagikork ja ümbrus.
- Kontrollige kütusepaak (8) ja kütusetorustikud ebatiheduste suhtes üle.
- Eemaldage enne mootori käivitamist tankimiskohast vähemalt kolm meetrit.

9.3.1 Kütuse väljalaskmine

Tühjendage kütusepaaki (8) ainult õues või hästi ventileeritud ruumides. Pöörake tähelepanu sellele, et kütus ei satu maapinda (keskkonnakaitse). Kasutage sobivat alust.

- Hoidke kogumismahutiit kütusepaadi (8) all.
- Keerake kütusepaagi (8) kork lahti ja eemaldage see.
- Laske bensiini/õli segu täielikult välja.
- Keerake paagikork jälle käsitsi kinni.

10. Käitamine

Ärge käitage mootori-ajamimoodulit (1) kunagi ilma mootorvikati / murutrimmeri (13), hekikäärde (17) või oksalõikurita (21).

10.1 Seadme käivitamine

Ärge käivitage seadet enne, kui olete selle täielikult monteerinud.

△ Vigastusoht!

Käivitage 4 in 1 multifunktsiooniseadet ainult siis, kui lõikeseadis on külge ühendatud! Võtke vastav transpordikaitse maha ja inspekteerige seadet korraliku käitusesisundi suhtes.

Ärge kasutage kunagi kahjustatud, halvasti seadistatud või hooldatud või ebatäielikku ning eba-kindlalt monteeritud lõikeseadist.

Kontrollige enne kasutamist!



Kontrollige, kas seade on laitmatus seisundis:

- Kontrollige seadet lekete suhtes.
- Kontrollige seadet nähtavate kahjustuste suhtes.
- Kontrollige, kas kõik seadme osad on kindlalt paigaldatud.
- Kontrollige, kas kõik ohutusseadised on heas seisundis ja talitlusvõimelised.

10.1.1 Käivitamine (joon. 1, 15)

Kui seade on nõuetekohaselt monteeritud, siis käivitage mootor järgmiselt:

Külma mootori käivitamine:

1. Tõmmake Sisse/Välja-lüliti (3) tahapoole Sisse-positsiooni.
2. Pöörake segurikastushoob (47) positsiooni .
3. Vajutage kütusepumpa (48) seitse korda.
4. Tõmmake starteri nõormehhanismi (7) käepidet mootori käivitamiseks 3 kuni 5 korda.
TÄHELEPANU! Ärge pange jalga kunagi mootori-ajamimoodulile (1) ega põlvitage sellel.
5. Kui mootor töötab, siis oodake veidi ja andke koraks gaasihoovaga (9) gaasi. Seadke segurikastushoob (47) positsiooni .
6. Vajutage lõikeseadise käivitamiseks peopesaga sisselülitustõkist (4) ja sõrmedega gaasihooba (9). Mida rohkem gaasihooba (9) vajutate, seda kõrgemaks muutub mootori pöördearv. Gaasihoova (9) lahtilaskmisel läheb mootor jälle tühikäigule ja löiketööriist peatub. Löiketööriist ei tohi tühikäigul kaasa pöörelda ega liikuda!
7. Kui tekivad probleemid, siis lülitage Sisse/Välja-lüliti (3) kohe „STOP“ peale, et mootor seiskuks. Tähelepanu! Lõikeseadis võib veel mõned sekundid edasi pöörelda.

Sooja mootori käivitamine

1. Sooja mootori käivitamiseks võite segurikastushoova positsiooni „Soekäivitus ja töötamine“  jätta.
2. Tõmmake starteri nõormehhanismi (7) käepidet mootori käivitamiseks 3 kuni 5 korda.
TÄHELEPANU! Ärge pange jalga kunagi mootori-ajamimoodulile (1) ega põlvitage sellel.

Juhis:

Kui mootor ka pärast mitut katset ei käivitu, siis lugege lõiku „Rikete kõrvaldamine“.

Juhis:

Tõmmake käivituse nõormehhanismi välja alati sirgelt. Kui seda tõmmatakse välja nurga all, tekib aasal hõõrdumine. Selle hõõrdumisega hõõrutakse nõor läbi ja see kulub kiiremini ära. Hoidke alati käivituskäepidemest kinni, kui nõor jälle sisse tõmbub. Ärge laske nõoril kunagi väljatõmmatud seisundist lõögiga tagasi joosta.

Juhis:

Ärge käivitage mootorit kõrges rohus.
Ärge käivitage mootorit, kui seade on kanderihma (28) külge riputatud.

⚠ Tähelepanu

Hädajuhtumil saab kanderihmal (28) ohutusaasa (b) tõmmata. Masin vabaneb siis kohe kanderihma (28) küljest ja kukub maapinnale.

⚠ Tähelepanu:

Toimige nende töövõtete puhul erilise ettevaatusega. Mida suurem on löiketööriista kaugus maapinnast, seda suurem on oht, et löikematerjali ja võõrobjekte paisatakse küljele.

10.1.2 Mootori seiskamine

1. Lükake Sisse/Välja-lüliti (3) Välja-positsiooni „STOP“.
2. Oodake enne seadme käest panemist, kuni mootor on seiskunud.

11. Tööjuhised

TÄHELEPANU:

Hoidke mootorvikatit / murutrimmerit üldkehtvalt isoleeritud haardepindadest, sest löikeseadis võib peidetud elektrijuhtmetega kokku puutuda. Löikeseadise kokkupuutel pinge all oleva juhtmega võivad seadme metallosad pinge alla sattuda ja elektrilööki põhjustada. Pöörake alati tähelepanu turvalisele seisule ja püstisele tööhoiakule.

11.1 Mootorvikatiga / murutrimmeriga (13) töötamine

Mootorvikatiga / murutrimmeriga (13) töötamisel peab olema noa- või jõhvirežiimi jaoks monteeritud mootorvikati / murutrimmeri kaitsekilp (14), et takistada esemete eemalepaikamist.

Mootorvikati / murutrimmeri kaitsekilbi (14) löiketera (14a) löikab jõhvi automaatselt optimaalsele pikkusele maha. (joon. 7)

11.1.1 Mootorvikatiga (13) niitmine

- Tutvuge väljalülitatud seadme korral esmalt käsitsemise ja juhtimisega, kui töötate mootorvikatiga (13) esimest korda.
- Mootorvikat (13) on välja töötatud nii, et operaator juhib seda eranditult keha paremal küljel.
- Transportige mootorvikatit (13) alati mõlema käega tagumisest käepidemest (5) ja eesmisest käepidemest (10) kinni hoides.
- Hoidke parema käega tagumisest käepidemest (5) ja vasaku käega eesmisest käepidemest (10) kinni.
- Pöörake alati tähelepanu sellele, siis löiketööriist pöörleb pärast gaasihoova (9) lahtilaskmist veel lühikest aega edasi.
- Pöörake alati tähelepanu mootori laitmatule tühi-käigule nii, et löiketööriist vajutamata gaasihoova (9) korral enam ei pöörle.
- Töötage alati kõrge pöördearvuga, sest nii saavutate parima löiketulemuse.
- Juhtige seade ühtlase kaarja liigutusega vasakult paremale ja jälle tagasi. Lõigake siis järgmine rida. (joon. 16)
- Tähelepanu: Juhtige seade alati esmalt lähtepositsiooni tagasi, enne kui löikate järgmise rea.
- Kui tabate töötamisel kivi või muud takistust, siis seisake mootor ja tõmmake süüteküünla pistik (6) maha. Uurige siis mootorvikatit (13) kahjustuste suhtes.
- Tähelepanu: Olge raskel maastikul ja kallakutel töötamisel alati eriti ettevaatlik. Lõigake kõrget rohtu astmekaupa, et seadet mitte üle koormata. Lõigake esmalt maha tipud, siis töötage astmekaupa edasi.
- Kandke alati kaitseprille ja kuulmekaitset ning raie-töödel kaitsekiivrit.
- Metallist löiketööriistade kasutamisel valitseb põhimõtteliselt tagasilöögi oht, kui tööriist tabab kõva takistust (kivid, puud, oksad vms). Seejuures paisatakse seadet vastu pöörlemis-suunda tagasi.
- „Sukeldage“ võsa või puhmaste korral mootorvikat (13) ülaltpoolt sisse. Sedasi hekseldatakse löikematerjali.
- Tähelepanu! Löikenuga (15) talitleb järele! Ärge pidurdage löikenuga (15) käega.
- Hoidke mootorvikati (13) löikenuga (15) / löikemoodul jalgadest eemal.

TÄHELEPANU:

Toimige nende töövõtete puhul erilise ettevaatusega. Mida suurem on löiketööriista kaugus maapinnast, seda suurem on oht, et löikematerjali ja võõrobjekte paisatakse küljele.

11.1.2 Murutrimmeriga niitmine

- Kasutage jõhvipooli (16), et saavutada puhas lõige ka ebatasaste servade, aiapostide ja puude juures.
- Juhtige trimmjõhv ettevaatlikult takistuse lähedale ja lõigake jõhvitiipuga ümber takistuse. Trimmjõhvi kokkupuutel kivide, puude ja müüridega jõhv narmastub või puruneb enneaegselt.

- Ärge asendage plastjõhvi kunagi metalltraadiga - vigastusohht!

11.1.2.1 Trimmjõhvi-automaatika (joon. 17)

- Murutrimmer tarnitakse täidetud jõhvipooliga (16).
- Töö ajal jõhv kulub.
- Suruge uue jõhvi järelesöötmiseks töötava mootori korral jõhvipooli (16) päästikut (16a) jõuliselt vastu maapinda.
- Jõhvi vabastatakse tsentrifugaaljõu toimel automaatselt. Kaitsekiibil asuva löiketeraga (14a) lühendatakse jõhv õigele pikkusele.

11.2 Töötamine hekikäaridega (17)

- Hekikäarid sobivad hekkide, põõsaste ja puhmaste lõikamiseks.
- Hoidke hekikäare mõlema käega oma kehast ohutus kauguses.
- Maksimaalne lõikeläbimõõt sõltub puiduliigist, puidu vanusest, niiskusesisaldusest ja kõvadusest.
- Lühendage seetõttu väga jämedad oksaharud enne heki lõikamist oksakääridega vastavale pikkusele.
- Hekikäare saab kahepoolsete nugade tõttu edaspidi ja tagurpidi või pendelliigutustega ühelt küljelt teisele juhtida.
- Lõigake esmalt heki küljed ja alles siis ülaseru.
- Lõigake hekki altpoolt ülespoole.
- Lõigake hekk trapetsikujuliseks. See takistab heki alumise piirkonna paljanemist valgusepuuduse tõttu.
- Pingutage heki pikkuses joondusnõör, kui soovite heki ülaseru ühtlaselt kärpida.
- Lõigake mitme töökäiguga, kui tuleb tugevasti tagasi lõigata.
- Eemaldage tingimata hekist võõrosad (nt traat), sest need võivad hekikäaride nuge kahjustada.
- **Tähelepanu!** Noad talitlevad järele! Ärge pidurdage nuge käega.

Õige ajahetk lõikamiseks:

- Lehtpuuhekk: juuni ja oktoober
- Okaspuuhekk: aprill ja august
- Kiiresti kasvav hekk: alates maist u iga 6 nädala järel

Pöörake tähelepanu hekis pesitsevatele lindudele. Lükake siis heki lõikamist edasi või jätke see piirkond vahele.

11.2.1 Nurga seadmine

Hekikäare (17) saab noapea keeramisega +90° kuni -75° ulatuses tööoludele kohandada. (joon. 19 ja 20).

- **Tähelepanu!** Seadke ümber ainult seisatud mootoriga!
- Vajutage mõlemat lahtilukustushooba ja seadke noapea soovitud positsiooni. (joon. 19 ja 20)
- Kasutage selleks häälestushooba (18).

- Laske mõlemad lahtilukustushoovad lahti, kuni need fikseeruvad hammastusse.
- Kontrollige enne käikuvõtmist, et lahtilukustushoovad on õigesti fikseerunud.

Tähelepanu!

Noapead koos lõikemooduliga (19) ei tohi tervikuna hekikäaride (17) noolega paralleelselt tahapoole keerata! Ärge töötage mitte mingil juhul selle seadistusega! See positsioon on ette nähtud ainult transpordiasendiks.

Õlitage nuge ja nurgaseadurit iga kord enne töö algust keskkonnasõbraliku määridega. Õlitage nuge regulaarselt ka töö ajal.

Tähelepanu!

Õlitage ainult seisatud mootoriga!

Tähelepanu!

Vale kasutamine ja kuritarvitamine võib hekikäare kahjustada ning eemalepaisatavate osade tõttu raskeid vigastusi põhjustada.

Järgige hekikäaridest tingitud õnnetusohu vähendamiseks järgmisi punkte:

- Ärge lõigake kunagi põõsaid või puid läbimõõduga üle 2 cm.
- Vältige kokkupuudet metallist kehadega, kividega jms.
- Kontrollige hekikäare regulaarselt kahjustuste suhtes. Ärge kasutage kahjustatud hekikäare kunagi edasi.
- Märnataval nürinemisel tuleb lasta hekikäarid kvalifitseeritud spetsialistil eeskirja järgi teritada. Märnatava viskumise korral tuleb hekikäarid välja vahetada.

11.3 Oksalõikuriga (21) töötamine

11.3.1 Saeketi automaatne määrimine - peenhäälestamine (joon. 10)

Täitke õlipaak (23) (vt 8.4.3)!

Reguleerimiskruviga saate õlikogust vähendada või suurendada.

- Päripäeva - õlikogus väheneb (-)
- Vastupäeva - õlikogus suureneb (+)

11.3.2 Saeketi automaatse määrimise kontroll

- Veenduge alati, et automaatne õlisüsteem talitleb õigesti.
- Pöörake tähelepanu alati täidetud õlipaagile (23).
- Saagimistöde ajal peavad olema mõõk (26) ja saekett (25) alati piisavalt õlitatud, et vähendada hõõrdumist mõõgaga (26).
- Mõõk (26) ja saekett (25) ei tohi olla kunagi ilma õlita. Kui käitate saagi kuivalt või liiga vähese õliga, siis lõikevõimsus langeb, mõõga (26) eluiga lüheneb, saekett (25) muutub kiiresti nürriks ja mõõk (26) kulub ülekuumenemise tõttu väga tugevasti.

Liiga vähe õli tunneb ära suitsuemissiooni või mõõga (26) või saeketi (25) värvimuutuse järgi.

- Hoidke saeketi määrimise ülekontrollimiseks oksalõikurit saeketiga (25) paberilehe kohal ja andke paar sekundit täisgaasi.
- Paberilt saab vastavalt seadistatud õlikoguse üle kontrollida. Saekett (25) peab alati väikese koguse õli maha paiskama. Paari sekundi järel peab olema nähtav kerge õlijalg.

11.3.3 Ettevaatusmeetmed saagimistöodel

Ärge astuge kunagi oksa alla, mida soovite maha saagida!

Oht, et oks kukub Teile ootamatult peale, on väga suur. Üldiselt on soovitatav panna oksalõikur (21) oksa suhtes kohale 60° nurgaga.

Hoidke seadet lõikamisprotseduuri ajal mõlema käega kinni ja pöörake alati tähelepanu tasakaalupositsioonile ning heale seisule.

- Ärge üritage kunagi oma tööriista ühe käega käsitseda. Kontrolli kaotamine tööriista võib põhjustada tõsiseid või surmavaid vigastusi. Ärge töötage kunagi redelil, puuoksal või muudel ebakindlatel aluspindadel.
- Ärge saagige jämedaid oksa ühe lõikega, vaid alati mitme lõikega.
- Pange saekett (25) lõikamiseks vastu oksa.
- Avaldage seadme juhtimiseks kerget survet, kuid ärge koormake mootorit üle.

Vabastage tööpiirkond enne lõikamist häirivatest okstest ja alusmetsast. Looge seejärel põgenemispiirkond kaugel kohast, kuhu võivad mahalõigatud oksad kukkuda, ja eemaldage sealt kõik takistused. Hoidke tööpiirkond vaba, eemaldage mahalõigatud oksad kohe. Pöörake tähelepanu oma seismiskohale, tuule suunale ja okste võimalikule kukumissuunale. Olge selleks ette valmistatud, et allakukkuvad oksad võivad tagasi lüüa. Paigutage kõik teised tööriistad ja seadmed lõigatavatest okstest ohutule kaugusele, aga mitte põgenemispiirkonda.

Jälgige alati puu seisundit.

Otsige juurtest ja okstest roiskumist ning mädanemist. Kui need on seest mädanenud, siis võivad need lõikamise ajal ootamatult murduda ja alla kukkuda. Pidage silmas ka murduma hakanud ja surnud oksa, mis võivad raputuste tõttu vabaneda ning Teile peale kukkuda.

Tehke väga jämedate või raskete okste puhul esmalt allpool oksa väike sisselõige, et takistada mahamurdumist.

Põhiline lõikamistehnika

Rasked oksad murduvad mahasaagimisel kergesti ja rebivad seejuures tüvel pikki kooreribasid, mis kahjustab püsivalt puud. Järgmise lõikamistehnikaga saate kõnealust riski oluliselt vähendada:

- Saagige oksale esmalt umbes 10 cm tüvest eemal alaküljel sisse.
- Tehke umbes 15 cm kaugusel tüvest ülaltpoolt edasine lõige.
- Saagige senikaua, kuni oks murdub. Nüüd kooreviigastuse ohtu tüvel enam pole.
- Lõpuks eemaldage ülaltpoolt tehtava puhta lõikega piki tüve allesjäänud oksakönt.
- Hoidmaks kahjustusi puul võimalikult väikesena, soovitage me täiendavalt lõikekoha veel puuvahaga pitseerida.

Ohud reaktiivsete jõudude tõttu

Reaktiivsed jõud esinevad saeketi (25) käitamise ajal. Seejuures mõjuvad operaatorile jõud, mida tuleb puudule kohaldada. Need tekivad, kui töötav saekett (25) satub kokkupuutesse liikumatu objekti nagu oksaga või kiilub kinni. Need jõud võivad põhjustada kontrolli kadu ja sellest tingitud vigastusi.

Nende jõudude tekkimise mõistmine saab Teid aidata ehmatusekundi ja kontrolli kaotamise vältimisel.

Antud saag on kujundatud nii, et tagasilöögi efektid pole nii tugevasti märgatavad kui harilikel kettsaagidel.

Hoidke sellest hoolimata tugevat haaret ja stabiilset seisu, et kahtluse korral tööriista üle kontrolli säilitada.

Sagedasimateks efektideks on:

- tagasilööök
- tagasitõuge
- Tagasitõmme

tagasilööök

Tagasilööök võib tekkida, kui töötav saekett (25) tabab mõõga (26) ülemise veerandiga liikumatut objekti või kiilub kinni.

Saeketi (25) lõikav jõud avaldab saeketi liikumisele vastupidises suunas saele pööramisjõudu. See põhjustab mõõga (26) ülespoole liikumise.

Tagasilöögi vältimine

Parim kaitse seisneb tagasilööke põhjustavate olukordade vältimises.

- Pidage juhtplaadi ülaosa positsiooni pidevalt silmas.
- Ärge laske sellel kohal kunagi mingi objektiga kokku puutuda. Ärge lõigake sellega midagi. Olge eriti ettevaatlik traataedade läheduses ja väikeste kõvade okste lõikamisel, millesse võib saekett (25) kergesti kinni kiiluda.
- Lõigake korraga ainult ühte oksa.

Tagasitõmme

Tagasitõmme tekib, kui saekett (25) jääb mõõga alaküljel järsku kinni, sest see kiilutakse kinni või tabab puudus võõrkeha. Saekett (25) tõmbab siis saagi edaspidi.

Tagasitõmme juhtub sageli, kui saekett (25) ei liigu puiduga kokkupuutel täiskiirusega.

Tagasitõmbe vältimine

Olge teadlik jõududest ja olukordadest, mis võivad põhjustada saeketi (25) kinnikiilumise mõõga (26) alaküljel. Alustage lõikamist alati täiskiirusel liikuva saeketiga (25).

Tagasitõuge

Tagasitõmme tekib, kui saekett (25) jääb mõõga üla- küljel järsku kinni, sest see kiilutakse kinni või tabab puidus võõrkeha. Saekett (25) võib saagi tõukeliselt operaatori poole suruda. Tagasitõukeid juhtuvad sageli, kui lõikamiseks kasutatakse mõõga ülakülge.

Tagasitõuke vältimine

Olge teadlik jõududest ja olukordadest, mis võivad põhjustada saeketi (25) kinnikiilumise mõõga ülaküljel. Ärge lõigake korraga rohkem kui ühte oksa. Ärge kallutage mõõka (26) küljele, kui tõmbate seda lõikepilust välja, sest muidu võidakse saekett (25) kinni kiiluda.

12. Transportimine (joon. 2/3)

Kui soovite seadet transportida, siis tühjendage kütusepaak (vt 9.3.1). Puhastage seade harjaga või käsiluuaga jämedast mustusest.

Monteerige kaitsekatted (15a, 20 ja 27) mittekasutuse, transportimise või ladustamise korral alati lõike-seadiste külge.

Kahjustuste ja vigastuste vältimiseks peate seadme sõidukites transportimisel ümberkukkumise ning äralibisemise vastu kindlustama.

13. Hooldus

TÄHELEPANU:

Vale või ebapiisav hooldus võib põhjustada õnnetusi või seadmel kahjustusi.

Kandke kõigil töödel lõiketööriistade kallal ja juures alati kaitsekindaid.

Monteerige kaitsekatted (15a, 20 ja 27) mittekasutuse, transportimise või ladustamise korral alati lõike-seadiste külge.

Lülitage enne hooldus- või puhastustööde läbiviimist alati mootor välja ja tõmmake süüteküünla pistik (6) maha.

- Ärge pihustage seadmele vett. See kahjustab mootorit.
- Puhastage seadet lapiga, käsiharjaga vms.
- Kasutage plastosade puhastamiseks niisket lappi. Ärge kasutage puhastusvahendeid, lahusteid ega torkavaid esemeid.

- Mootorvikati / murutrimmeri (13) kasutamisel kerivad tehniliselt tingitult töö jooksul märg rohi ja umbrohi kaitsekilbi (14) all ajamitelje ümber. Eemalda- ge need, sest muidu kuumeneb mootor liiga suure hõõrdumise tõttu üle. (joon. 18)

Puhastage ja hooldage seadet enne ladustamist.

13.1 Regulaarsed kontrollid

Pidage silmas, et järgmised andmed kehtivad normaalse kasutuse kohta.

Teatud tingimustel (pikem igapäevane töö, tugev tolmu-koormus jne) lühenevad esitatud intervallid vastavalt.

Enne töö algust, pärast paagi täitmist, pärast löögi mõju või mahakukkumist:

- Kontrollige lõiketööriistade tugevat kinnitust, teostage üldine vaatluskontroll pragude ja kahjustuste suhtes.
- Vahetage kahjustunud või nürid lõiketööriistad kohe välja, ka väikeste mikropragude korral.
- Teritage lõiketööriistad (ka vajaduse järgi).

Iganädalane kontroll:

- Redukti määrimine (ka vajaduse järgi).

Vajaduse korral:

- Pingutage ligipääsetavad kinnituspoldid ja mutrid üle.

Te väldite seadmel ülemäärast kulumist ja kahjustusi, kui peate kinni käesoleva kasutusjuhendi nõuetest.

13.2 Mootori-ajamimooduli (1) hooldus

13.2.1 Süüteküünla vahetamine ja puhastamine (joon. 21)

Kontrollige vähemalt üks kord aastas või regulaarselt halva käivitumise korral süüteküünla (49) elektroodide vahet.

Külgelektroodi ja keskelektroodi korrektne vahekaugus on 0,7 mm.

- Oodake, kuni mootor on täielikult maha jahtunud.
- Tõmmake süüteküünla pistik (6) süüteküünalt (49) maha.
- Keerake süüteküünal (49) kaasapandud süüteküünla võtmega (30) välja.
- Elektroodi ülemäärasel kulumisel või paksu koorikuga kattumisel tuleb asendada süüteküünal (49) sama tüüpi süüteküünlaga.
- Süüteküünla (49) paksu koorikuga kattumine võib olla tingitud järgnevast: Liiga kõrge õliosakaal bensiinisegus, õli halb kvaliteet, liiga vana bensiinisegu või ummistunud õhufilter.

- Keerake sütekküünal (49) käsitsi täielikult keermesse. Vältige seejuures sütekküünla (49) viltu seadumist.
- Pingutage sütekküünal (49) kaasapandud sütekküünla võtmega (30) kinni.
- Momentvõtme kasutamisel on pingutusmoment 12-15 Nm.
- Pistke sütekküünla pistik (6) korrektselt sütekküünlale (49).

13.2.2 Õhufiltri puhastamine (joon. 22)

Määratud õhufilter vähendab mootori võimsust väiksema õhuvoolu tõttu karburaatorile. Tolm ja õietolm ummistavad õhufiltri poore. Regulaarne kontroll on seetõttu asendamatu.

- Vabastage õhufiltri hoidepolt (51).
- Tõmmake õhufiltri kate (50) maha.
- Eemaldage õhufiltri vahtkummsüdamik (52).
- Paigaldage õhufiltri kate (50) taas, et midagi ei kukuks õhukanalisse.
- Puhastage õhufiltrit läbi kloppides või suruõhuga läbi puhudes.
- Pange õhufilter vastupidises järjekorras jälle sisse.

Tähelepanu:

Ärge puhastage õhufiltrit kunagi bensini või põlemisvõimeliste lahustitega.

Et mitte lühendada mootori eluiga, tuleb kahjustatud õhufilter kohe asendada.

⚠ Hoiatus!

Ärge laske mootoril kunagi töötada, kui õhufiltri element pole sisse pandud.

13.2.3 Karburaatori seadistamine

Kui tühikäigupöörded peaksid olema liiga kõrged või liiga madalad, siis tuleb karburaatorit seadistada. Laske karburaatoril seadeid läbi viia ainult kvalifitseeritud erialapersonalil!

13.3 Mootorvikati / murutrimmeri (13) hooldus

13.3.1 Jõhvipooli/lõikejõhvi asendamine (joon. 23-26)

- Demonteerige jõhvipool (16) mootorvikatilt / murutrimmerilt (13).
- Tõmmake poolikate (53) jõuliselt hoideaasu (54) vajutades jõhvipoolilt (16) maha (joon. 23).
- Võtke jõhvihoidik (55) koos jõhvijääkidega välja.
- Võtke uus jõhvipool ja tõmmake mõlemat jõhvi vastavalt 10 cm välja.
- Pange nüüd jõhvihoidik (55) kooniliselt kahanevale vedrule ja juhtige mõlemad jõhvid jõhvipoolil (16) vastavalt läbi aasade (56).
- Pange nüüd poolikate (53) uuele jõhvipoolile. Pöörake see nii, et poolikatte (53) väljalõiked ühtivad jõhvipooli (16) aasadega (56).

- Vajutage nüüd poolikate (53) koos jõhvihoidikuga (55) kuni fikseerumiseni jõhvipooli (16) sisse.
- Kaitsekilbis (14) asuva lõiketeraga (14a) lühendatakse jõhv õigele pikkusele, kui masin jälle käivitub.

Alternatiivselt võib uuena asendada ka ainult jõhvi:

- Demonteerige jõhvipool (16) mootorvikatilt / murutrimmerilt (13).
- Tõmmake poolikate (53) jõuliselt hoideaasu (54) vajutades jõhvipoolilt (16) maha (joon. 23).
- Võtke jõhvihoidik (55) koos jõhvijääkidega välja.
- Eemaldage jõhvijääk jõhvihoidikult (55).
- Võtke uuel jõhvilt keskelt kinni ja riputage see jõhvihoidiku (55) hoideaasa (57) külge (joon. 25).
- Kerige uus jõhv jõhvihoidikule (55) nagu on näidatud joon. 26. Jõhviotsad peavad u 10 cm üle ulatuma.
- Pange nüüd jõhvihoidik (55) kooniliselt kahanevale vedrule ja juhtige mõlemad jõhvid jõhvipoolil (16) vastavalt läbi aasade (56).
- Pange nüüd poolikate (53) jõhvipoolile (16). Pöörake see nii, et poolikatte (53) väljalõiked ühtivad jõhvipooli (16) aasadega (56).
- Vajutage nüüd poolikate (53) koos jõhvihoidikuga (55) kuni fikseerumiseni jõhvipooli (16) sisse.
- Kaitsekilbis (14) asuva lõiketeraga (14a) lühendatakse jõhv õigele pikkusele, kui masin jälle käivitub.

13.3.2 Lõiketera (14a) lihvimine (joon. 7)

Lõiketera (14a) võib ajapikku nüriks muutuda.

- Kui peaksite selle tuvastama, siis vabastage polidid, millega on lõiketera (14a) kaitsekilbi (14) külge kinnitatud.
- Kinnitage lõiketera (14a) kruustangidesse.
- Lihvige lõiketera (14a) tera lapikviiliga ja pöörake tähelepanu lõikeserva nurga säilitamisele.
- Tähtis! Monteerige lõiketera (14a) jälle kaitsekilpi (14).

Asendage või teritage lõiketera (14a) iga niitmishooaja lõpus või vajaduse järgi.

13.3.3 Lõikenoa (15) lihvimine

Vähesel nürinemise korral saate lõiketerad ise üle teritada.

- Kinnitage lõikenuga (15) kruustangidesse.
- Lihvige lõikenoa (15) kõiki 3 tera lapikviiliga ja pöörake tähelepanu lõikeserva nurga säilitamisele. (~25°) Viilige ainult ühes suunas.
- Lõikenuga (15) tuleb hiljemalt pärast viiekordset ületeritamist asendada.

Asendage tugevama kulumise või väljamurretega terade korral lõikenuga (15) uuena.

Tasakaalustamata lõikenoad (15) lasevad mootorvikatil tugevasti vibreerida. Seetõttu valitseb vigastus-oht!!

13.3.4 Mootorvikati / murutrimmeri (13) nurkredukti määrimine (joon. 27)

Tödelge liitumi baasil määrdega. Eemaldage polt (58) ja sisestage määrde, pöörake vart manuaalselt, kuni määrde tungib välja.

Paigaldage siis jälle polt (58).

Tähelepanu! Täitke ainult vähese määrdega. Ärge täitke mitte mingil juhul üle.

13.4 Hekikäärde (17) hooldus

13.4.1 Hekikäärde (17) reduktori määrimine (joon. 28)

Määrige reduktorit iga 10 kuni 20 töötundi tagant.

Tödelge liitumi baasil määrdega. Eemaldage hooluspoldid (59) ja sisestage määrde.

Paigaldage siis jälle hooluspoldid (59).

Tähelepanu!

Täitke ainult vähese määrdega. Ärge täitke mitte mingil juhul üle.

Õlitage hekikääre (17) ja nurgaseadurit keskkonnasõbraliku määrdeõliga.

13.4.2 Hekikäärde vaatluskontroll

Kontrollige hekikääre ilmsete puuduste suhtes nagu:

- lahtised kinnitused
- kulunud või kahjustatud detailid
- paindunud, murdunud või kahjustatud lõikeseadis
- õigesti monteeritud ja korras katted või kaitseseadised
- kulumine, eelkõige lõikeseadise liugelõtk

Vahetage kahjustunud või nürid lõiketööriistad kohe välja, ka väheste kahjustuste korral.

13.5 Oksalõikuri (21) hooldus

13.5.1 Mõõga (26) ja oksalõikuri (21) hoolitsus

Pöörake mõök (26) iga kord ümber, kui olete sae (25) ketti teritanud või selle asendanud. Seetõttu väldite mõõga (26) ühekülgsel ärakulumist, eriti tipus ja alaküljel.

Puhastage regulaarselt oksalõikuri (21) järgmisi osi:

1 = õli juurdevooluava

2 = õlikanal

3 = ümberringi soon plaadis

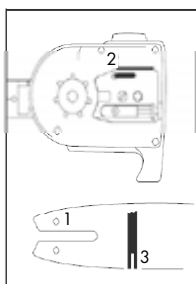

13.5.2 Saeketi (25) hooldus ja teritamine

Õigesti teritatud saekett (25)

Õigesti teritatud saekett (25) läbib vaevata puitu ja nõuab seejuures väga vähe survet. Ärge töötage nürri või kahjustatud saeketiga (25). See tõstab kehalist koormust, suurendab raputusi ja põhjustab ebarahuldavaid tulemusi ning suuremat kulumist.

- Puhastage saeketti (25) regulaarselt.
- Kontrollige saeketil (25) murrete esinemist lülides ja neetide kahjustumist.
- Saeketi (25) teritamist peaksid läbi viima kogunud kasutajad!
- Järgige allpool esitatud nurki ja mõõte. Kui saekett (25) pole õigesti teritatud või sügavusmõõt on liiga väike, siis valitseb kõrgem tagasilöögiefektide ja sellest tulenevate vigastuste risk! Saeketti (25) ei saa mõõgal (26) fikseerida. Seetõttu on parim saekett (25) mõõgalt (15) maha võtta ja siis teritada.
- Valige ketisammu jaoks sobiv teritustööriist.

Ketisamm (nt 3/8") on märgitud iga noa sügavusmõõdus.

Kasutage saekettide jaoks ainult spetsiaalseid viile!

Teised viilid on vale kuju ja vale lihvpildiga. Valige viili läbimõõt vastavalt ketisammule. Järgige kettnugade teritamisel tingimata ka järgmisi nurki.

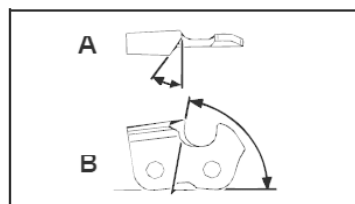

A = viilimisnurk

B = külgsplaadi nurk

Peale selle tuleb nurka säilitada kõigil nugaadel.

Ebaühtlaste nurkade korral töötab saekett (25) ebaühtlaselt, kulub kiiremini ära ja läheb enneaegselt katki.

Kuna neid nõudeid on võimalik täita ainult pärast piisavat ja regulaarset harjutamist:

- Kasutage viilihoidikut.
- Viilihoidik tuleb saeketi (25) teritamisel käsitsi kohale panna. Õiged viilimisnurgad on sellel märgistatud.
- Hoidke viili horisontaalselt (mõõga (26) suhtes õige nurga all) ja viilige vastavalt viilihoidikul olevale nurgamärgistusele. Toetage viilihoidik ülemisele plaadile ja sügavusmõõdule.
- Viilige nuga alati seestpoolt väljapoole.
- Viil teritab ainult edaspidiliikumisel. Tõstke seda tagurpidiliikumisel üles.

- Ärge puudutage viiliga kinnituslinte ega dünaamilisi lülisid.
- Pöörake viili regulaarselt edasi, et vältida ühekülgsed ärakulumist.
- Võtke tükk kõva puitu, et eemaldada lõikeservadelt kraat.

Kõik noad peavad olema võrdse pikkusega, sest muidu on nad ka erineva kõrgusega.

Seetõttu liigub saekett (25) ebaühtlaselt ja suurendab katkimineku ohtu.

13.5.3 Oksalõikuri reduktori määrimine (joon. 29)

Määrige reduktorit iga 10 kuni 20 töötunni tagant.

- Pange määrdepress määrdeniplil (60) kohale.
- Suruge veidi määret sisse.

Tähelepanu!

Täitke ainult vähese määrdega. Ärge täitke mitte mingil juhul üle.

13.6 Kuluosad

Ka sihtotstarbekohase kasutuse korral alluvad mõned detailid normaalsele kulumisele. Neid tuleb olenevalt kasutamise liigist ja kestusest regulaarselt asendada. Nende osade hulka kuuluvad muuhulgas lõiketööriist ja hoidetaldrik.

Teenindus-informatsioon

Tuleb silmas pidada, et antud toote puhul vajatakse kasutusalaalsele või loomulikule kulumisele alluvaid või kulumaterjalidena järgmisi osi.

Kuluosad*: süüteküünlal, õhufilter, jõhvipool, lõikenuuga, saekett, ketimõõk

* ei sisaldu tingimata tarnekomplektis!

Varuosi ja tarvikuid saate meie teeninduskeskusest. Skannige selleks tiitellehel olev QR kood.

⚠ Hoiatus!

Kasutage ainult tootja originaalvaru- ja tarvikuosi. Eiramise korral võib jõudlus väheneda, vigastused tekkida ja garantii kehtivuse kaotada.

Tähtis juhised remondi korral:

Palun pidage seadme remondiks tagasitarnimisel silmas, et seade tuleb saata ohutusosalstel põhjustel teenindusjaama õli- ja bensiinivabalt.

Varuosade tellimine

Varuosade tellimisel tuleks edastada järgmised andmed:

- seadme tüüp
- seadme artiklinumber

Varuosad / tarvikud

Siin üles loetletud lõikemehhanisme saate alati kasutada koos masinaga tarnitud kaitseseadisega.

14. Puhastamine ja ladustamine

14.1 Puhastamine

- Hoidke käepidemed õlivabad, et need annaksid alati kindlat tuge.
- Puhastage seadet vajaduse korral niiske lapi ja pehmetoimelise nõudepesuvahendiga.

⚠ Tähelepanu!

- Tõmmake iga kord enne puhastamist süüteküünla pistik välja.
- Ärge kastke seadet puhastamiseks mitte mingil juhul vette või teistesse vedelikesse.
- Hoidke seadet turvalises ja kuivas kohas lastele kättesaamatul viisil.

14.2 Ladustamine

Puhastage ja hooldage seadet enne ladustamist.

Ettevaatust:

Ärge pange seadet kunagi kauemaks 30 päevaks hoiule ilma järgmisi samme läbi tegemata:

Seadme hoiulepanemine kauemaks kui 30 päeva

Kui panete seadme kauemaks 30 päevaks hoiule, siis tuleb see selleks ette valmistada. Vastasel juhul aurub karburaatoris olev ülejäänud kütus ära ja jätab järele kummilaadse põhjasette. See võib raskendada käivitamist ja põhjustada kalleid remonditöid.

- Laske kütus välja (vt 9.3.1).
- Käivitage mootor ja laske sellel töötada, kuni mootor karburaatorist kütuse lõppemisel seiskub.
- Laske mootoril maha jahtuda (u 5 minutit).
- Eemaldage süüteküünlal (vt 13.2.1).
- Valage põlemiskambri 1 teelusikas 2-taktiõli.
- Tõmmake mitu korda aeglaselt starteri nõormehhanismi, et katta sisemised komponendid õlikelmega.
- Pange süüteküünlal jälle sisse (vt 13.2.1).

Juhis:

Pange seade hoiule kuiva kohta eemale võimalikest süüteallikatest, nt ahjustest, gaasiga kuumaveeboileritest, gaasikuivatitest jms.

14.3 Uuesti käikuvõtmine pikema ladustamisaja järel

- Eemaldage süüteküünlal (vt 13.2.1).
- Tõmmake kiiresti starteri nõormehhanismi, et eemaldada põlemiskambri ülemäärane õli.
- Puhastage süüteküünlal ja pöörake tähelepanu süüteküünla elektrodide õigele vahele. Või kasutage õige elektrodide vahel uut süüteküünalt.
- Pange süüteküünlal jälle sisse (vt 13.2.1).
- Valmistage seade käituseks ette.

15. Utiliseerimine ja taaskäitlus

Juhised pakendi kohta



Pakendusmaterjalid on taaskäideldavad. Palun utiliseerige pakendid keskkonnasõbralikult.

Kasutusest kõrvaldatud seadme utiliseerimisvõimaluste kohta saate teavet kohalikust valla- või linnavalitsusest.

Kütused ja õlid

- Enne seadme utiliseerimist tuleb kütusepaak ja mootoriõli mahuti tühjendada!
- Kütus ja mootoriõli ei kuulu olmeprügisse ega ära-voolu, vaid tuleb suunata eraldi kogumisse või utiliseerimisse!
- Tühjad õli- ja kütusemahutid tuleb utiliseerida keskkonnasõbralikult.

16. Rikete kõrvaldamine

Rike	Võimalik põhjus	Abinõu
Seade ei tööta	<ul style="list-style-type: none"> • Õhufilter määrdunud • Kütusefilter ummistunud • Puuduv kütusevarustus • Viga kütusetorustikus • Käivitusseadis on defektne • Mootor tõmbas end täis • Süüteküünla pistik pole peale pistetud • Puudub süütesäde • Mootor defektne • Karburaator defektne 	<ul style="list-style-type: none"> • Puhastage/asendage õhufilter • Puhastage kütusefilter või asendage uuega • tankimine • Kontrollige kütusetorustikud murdekohtade või kahjustuste suhtes üle • Võtke ühendust teeninduspunktiga • Eemaldage, puhastage ja kuivatage süüteküünal, seejärel tõmmake mitu korda starteri nõormehhanismi, monteeri süüteküünal taas • Kontrollige süüteküünla pistiku õiget istu • Puhastage või asendage süüteküünal • Kontrollige süütekaablit kahjustuste suhtes • Võtke ühendust teeninduspunktiga
Seade käivitub ja sureb välja	<ul style="list-style-type: none"> • Karburaatori vale seadistus (tühikäigupöörded) 	<ul style="list-style-type: none"> • Võtke ühendust teeninduspunktiga
Mootor töötab, kuid löiketööriist jääb seisma	<ul style="list-style-type: none"> • Löiketööriist blokeeritud • Internne viga (ajamivõll, reduktor) • Sidur defektne 	<ul style="list-style-type: none"> • Lülitage mootor välja ja eemaldage ese • Võtke ühendust teeninduspunktiga • Võtke ühendust teeninduspunktiga
Seade töötab katkestustega (jätab vahele)	<ul style="list-style-type: none"> • Karburaator on valesti seadistatud • Süüteküünal nõgine • Sisse/Välja-lüliti defektne 	<ul style="list-style-type: none"> • Võtke ühendust teeninduspunktiga • Puhastage või asendage süüteküünal • Võtke ühendust teeninduspunktiga
Suitsuemissioon	<ul style="list-style-type: none"> • Vale kütusesegu • Karburaator on valesti seadistatud 	<ul style="list-style-type: none"> • Kasutage kahetakti-segu seguvahekorras 40:1 • Võtke ühendust teeninduspunktiga
Seade ei arenda täit võimsust	<ul style="list-style-type: none"> • Masin on üle koormatud • Õhufilter on määrdunud • Karburaator on valesti seadistatud • Summuti ummistunud 	<ul style="list-style-type: none"> • Ärge vajutage niitmise/kärpimise ajal jõuga peale • Puhastage või asendage õhufilter • Võtke ühendust teeninduspunktiga • Kontrollige summuti üle
Mootorvikat ei arenda täit võimsust	<ul style="list-style-type: none"> • Lõikenuga nüri või kahjustatud • Lõikematerjal liiga kõrge (seadme ülekoormamine) 	<ul style="list-style-type: none"> • Teritage või asendage lõikenuga • Lõigake rohtu astmekaupa
Murutrimmer ei arenda täit võimsust	<ul style="list-style-type: none"> • Lõikejõhv liiga lühike või kahjustatud • Seade on üle koormatud, rohi liiga kõrge 	<ul style="list-style-type: none"> • Andke lõikejõhvi peale või asendage • Lõigake rohtu astmekaupa
Lõikejõhvi ei anta peale	<ul style="list-style-type: none"> • Jõhvipool tühi 	<ul style="list-style-type: none"> • Vahetage jõhvipool välja
Oksalõikur ei sae, katkub või vibreerib	<ul style="list-style-type: none"> • Ketipinge liiga kõrge • Kett nüri • Kett valesti monteeritud • Kett ära kulunud 	<ul style="list-style-type: none"> • Kontrollige ja seadistage ketipinget • Laske kett üle lihvida või vahetage välja • Monteeri kett uuesti • asendage kett uuega
Saekett läheb kuumaks või saeketi määrimissüsteem ei talitle	<ul style="list-style-type: none"> • Paagis pole õli • Õli toititorustik ummistunud • Ketipinge liiga kõrge • Kett nüri 	<ul style="list-style-type: none"> • Õli juurdevalamine • Puhastage õli toititorustik • Seadistage ketipinge • Laske kett üle lihvida või vahetage välja

Laitteessa olevien symbolien selitys

Tässä käyttöoppaassa olevien symbolien käytön tarkoituksena on kiinnittää huomiosi mahdollisiin riskeihin. Turvallisuusmerkit ja selitykset on ymmärrettävä tarkalleen oikein. Varoitukset itsessään eivät poista riskejä eivätkä korvaa onnettomuuksien ehkäisyyn tarvittavia toimenpiteitä.

	Lue ja huomioi käyttöohje ja turvallisuusohjeet ennen käyttöönottoa!
	Käytä suojalaseja!
	Käytä kuulosuojaimia!
	Kun työtetään pään yläpuolella sijaitsevia kohteita, on käytettävä suojakypärää.
	Käytä suojakäsineitä.
	Käytä tukevia kenkiä.
	Huomio! Bensiini on herkästi syttyvää. Vältä tupakointia, avotulta tai kipinöintiä polttoaineen lähellä.
	Suojaa laite sateelta äläkä jätä sitä sateella ulos!
	Huomio, älä käytä sahanteriä tai moniosaisia metallisia leikkaustyökaluja!

	<p>Varoitus! Jos ohjeet laiminlyödään, seurauksena voi olla hengenvaara, loukkaantumisvaara tai työkalun vioittuminen!</p>
	<p>Huomio! Putoavat esineet. Erityisesti leikattaessa pään yläpuolella olevia kohteita.</p>
	<p>Huomio! Loukkaantumisvaara liikkuvan terän vuoksi.</p>
	<p>Varo mahdollista takaiskua!</p>
	<p>Huomio! Sinkoutuvien esineiden aiheuttama loukkaantumisvaara!</p>
	<p>Huomio! Tukehtumisvaara! Pakokaasut ovat myrkyllisiä, älä siksi käytä moottoria ilmastoimattomissa tiloissa.</p>
	<p>Sammuta laite ja vedä sytytystulppapistoke irti ennen huoltotöitä!</p>
	<p>Varo! Pyörivän leikkuuterän aiheuttama loukkaantumisvaara! Pidä kädet ja jalat loitolla!</p>
	<p>Säilytä etäisyys!</p>
	<p>Pidä lapset, sivulliset ja apuhenkilöt 15 m etäisyydellä raivaussahasta / ruohotrimmeristä!</p>

	<p>Varo sähköjohtoja! Ylläpidä vähint. 10 m etäisyyttä.</p>
	<p>Taattu äänitehotaso L_{WA} desibeleinä (dB).</p>
	<p>Huomio! Pakoputki ja muut moottorin osat muuttuvat käytön aikana erittäin kuumiksi, älä koske niihin!</p>
	<p>Huomio! Kuumat osat. Säilytä etäisyys.</p>
	<p>Tärkeää. Sammuta moottori, ennen kuin lisäät polttoainetta. Älä täytä laitteen ollessa käynnissä.</p>
	<p>Sekoitussuhde: 40 osaa bensiiniä 1 osaan öljyä Bensiini: ROZ 95/ROZ 98 2-tahtimoottoriöljy: ISO-L-EGD/JASO FD Huomio! Bensiini on herkästi syttyvää. Vältä tupakointia, avotulta tai kipinäointia polttoaineen lähellä. Älä tankkaa E10-polttoainetta!</p>
	<p>Säiliön tilavuus 1200cm³.</p>
	<p>Sekoitussuhde: 40 osaa bensiiniä 1 osaan öljyä</p>
	<p>Paina 7 kertaa polttoainepumppua (Primer).</p>
	<p>Käännä rikastinvipua.</p>
	<p>Vedä käynnistinnarua.</p>
	<p>Ruohotrimmeri: Leikkaushalkaisija 420 mm</p>
	<p>Ruohotrimmerin kierrosluku enint. 6600/7500 min⁻¹</p>

	<p>Pensasleikkuri: Leikkauspituus enintään 390 mm</p>
	<p>Raivaussaha: Leikkaushalkaisija 255 mm</p>
	<p>Pystykarsintasaha: Leikkauspituus enintään 260 mm</p>
	<p>Tuote vastaa voimassa olevia eurooppalaisia direktiivejä.</p>
	<p>Ketjun voitelun asetus (pystykarsintasaha).</p>
<p>△ Huomio!</p>	<p>Tämän käyttöohjeen turvallisuuteen liittyvät kohdat on merkitty tällä merkillä</p>

Sisällysluettelo:	Sivu:
1. Johdanto.....	287
2. Laitteen kuvaus	287
3. Toimituksen sisältö	288
4. Määräystenmukainen käyttö	288
5. Turvallisuusohjeet.....	288
6. Tekniset tiedot	294
7. Ennen käyttöönottoa	295
8. Asennus	296
9. Ennen käyttöönottoa	297
10. Käyttö	298
11. Työohjeita	299
12. Kuljetus (kuvat 2/3).....	302
13. Huolto	302
14. Puhdistus ja varastointi.....	306
15. Hävittäminen ja kierrätys.....	306
16. Ohjeet häiriöiden poistoon	307
17. Vaatimustenmukaisuusvakuutus	366

1. Johdanto

Valmistaja:

Scheppach GmbH
Günzburger Straße 69
D-89335 Ichenhausen

Arvoisa asiakas,

Toivotamme sinulle paljon iloa ja menestystä työskennellessäsi uudella laitteellasi.

Huomautus:

Tämän laitteen valmistaja ei tuotevastuulain mukaan vastaa vahingoista, joita aiheutuu tälle laitteelle tai tämän laitteen käytön seurauksena, jos vahinkotapaus liittyy johonkin seuraavista:

- epäasianmukainen käsittely,
- käyttöohjeen laiminlyönti,
- ulkopuolisten, valtuuttamattomien henkilöiden toimesta tehdyt korjaukset,
- muiden kuin alkuperäisten varaosien asennus ja vaihtaminen,
- määräystenvastainen käyttö,

Huomaa:

Lue käyttöohjeen koko sisältö ennen asennusta ja käyttöönottoa.

Tämän käyttöohjeen tarkoituksena on helpottaa työkaluun perehtymistä ja sen määräystenmukaisten käyttömahdollisuuksien hyödyntämistä.

Käyttöohje sisältää tärkeitä ohjeita turvalliseen, asianmukaiseen ja taloudelliseen työskentelyyn työkalulla ja tietoja siitä, miten vältetään vaaroja, säädetään korjauskustannuksissa, ehkäistään seisokkeja ja parannetaan laitteen luotettavuutta ja pidennetään sen käyttöikä.

Tässä käyttöohjeessa olevien turvallisuusohjeiden lisäksi on ehdottomasti huomioitava kansalliset työkalun käyttöä koskevat määräykset.

Säilytä käyttöohjetta työkalun yhteydessä muovikuorella ja kosteudelta suojattuna. Jokaisen käyttäjän on luettava se huolellisesti ja noudatettava sitä tunnontarkasti aina ennen työn aloittamista. Työkalulla saavat työskennellä vain sellaiset henkilöt, jotka ovat saaneet tarvittavat tiedot työkalun käytöstä ja siihen liittyvistä vaaroista. Määrättyä alaikärajaa on noudatettava.

Tämän käyttöohjeen sisältämien turvallisuusohjeiden ja maasi erityisten määräysten lisäksi on noudatettava voimassa olevia yleisiä samanlaisten koneiden käyttöä koskevia teknisiä sääntöjä.

Emme ota vastuuta onnettomuuksista tai vahingoista, jotka seuraavat tämän käyttöohjeen ja turvallisuusohjeiden laiminlyönnistä.

Perehdy käyttöohjeeseen ennen kuin alat käyttää laitetta.

2. Laitteen kuvaus

1. Moottori-käyttöyksikkö
2. Kantolenkki
3. Päälle-/pois-kytkin
4. Päällekytkennän estin
5. Takakahva
6. Sytytystulppapistoke
7. Käynnistysvaijeri
8. Polttoainesäiliö
9. Kaasuvipu
10. Etukahva
11. Vapautuspultit
12. Moottori-käyttöyksikön lukitusruuvi

Raivaussaha

13. Raivaussaha / ruohotrimmeri
14. Raivaussahan/ruohotrimmerin suojakilpi
- 14a. Raivaussahan/ruohotrimmerin leikkuuterän suojakilpi
15. leikkuuterä
- 15a. Suojus
16. siimakela
- 16a. laukaisin

Pensasleikkuri

17. Pensasleikkuri
18. Säätovipu
19. Leikkuuyksikkö
20. Suojus

Pystykarsintasaha

21. Pystykarsintasaha
22. Suojarengas
23. Öljysäiliö
24. Laipan kiinnitysmutteri
25. Teräketju
26. Laippa
27. Suojus
28. Kantohihna
29. Öljyn-bensiinin sekoituspullo
30. Sytytystulppa-avain
31. Kuusiokoloavain, koko 4
32. Kuusiokoloavain, koko 5
33. Asemointireikä
34. Kumirengas
35. Suojakaari
36. Kuusiokoloruuvi
37. Ruuvit (esiasennettu)
38. Sisäpuolinen laippa
39. Kierrekara
40. Ulompi laippa
41. Suojus
42. Mutteri
43. Ketjupyörän suojus
44. Ketjupyörä
45. Ketjun kiristysruuvi
- 45a. Ketjun kiristyspultti

- 46. Öljysäiliön korkki
 - 47. Rikastinvipu
 - 48. Polttoainepumppu
 - 49. Sytytystulppa
 - 50. Ilmansuodattimen kansi
 - 51. Ilmansuodattimen kiinnitysruuvi
 - 52. Ilmansuodattimen vaahtomuovisisäke
 - 53. Kelan suojuus
 - 54. Kiinnityskorvake
 - 55. Siiman pidike
 - 56. Silmukka
 - 57. Kiinnityskorvake
 - 58. Ruuvi - voitelukohta
 - 59. Huoltoruuvi
 - 60. Voitelunippa
- a. Karbiinihaka
 - b. Turvakieleke

3. Toimituksen sisältö

- Moottori-käyttöyksikkö
- Etukahva
- **Raivaussaha**
Raivaussaha / ruohotrimmeri
- Raivaussahan/ruohotrimmerin suojakilpi
- leikkuuterä
- siimakela
- **Pensasleikkuri** Pensasleikkuri
- Pensasleikkurin suojuus
- **Pystykarsintasaha** Pystykarsintasaha
- Teräketju
- Laippa
- Pystykarsintasahan suojuus
- Kantohihna
- Öljyn-bensiinin sekoituspullo
- Sytytystulppa-avain
- Kuusiokoloavain, koko 4
- Kuusiokoloavain, koko 5

4. Määräystenmukainen käyttö

Raivaussaha (leikkuuterän käyttö) sopii kevyiden puiden, paksujen rikkaruohojen ja vesakon leikkaamiseen.

Ruohotrimmeri (siimakelalla olevan leikkuusiiman käyttö) sopii ruohon, ruohopintojen ja kevyiden rikkaruohojen leikkaamiseen.

Pensasleikkuri soveltuu aitojen, pensaiden ja puskiensa leikkaamiseen.

Pystykarsintasaha on tarkoitettu puiden karsintatöihin. Se ei sovi laajoihin sahaustöihin ja puiden kaatamiseen tai muiden materiaalien kuin puun sahaamiseen.

Tuotteen mukana toimitetun valmistajan käyttöohjeen noudattaminen on edellytyksenä laitteen määräystenmukaiselle käytölle. Kaikki muu käyttö, jotta ei ole sallittu nimenomaisesti tässä ohjeessa, voi johtaa laitteen vaurioitumiseen ja asettaa käyttäjän vaaraan. Huomioi ehdottomasti turvallisuusohjeissa määritellyt rajoitukset.

Huomaa, että laitteitamme ei ole tarkoitettu kaupalliseen käyttöön, ammatin harjoittamiseen tai teolliseen käyttöön. Takuu ei ole voimassa, jos laitetta käytetään kaupalliseen tarkoitukseen, käsityöammatin harjoittamiseen tai teollisuudessa tai jossain muussa näitä vastaavassa toiminnassa.

Huomio!

Käyttäjälle aiheutuvan vaaran vuoksi "4-in-1"-monitoimilaitetta ei saa käyttää seuraaviin töihin: kulkuteiden siistimiseen ja silppurina puu- ja pensasjätteiden pilkkomiseen. "4-in-1"-monitoimilaitetta ei myöskään saa käyttää maassa olevien kohoumien, kuten myyränkolojen, tasoittamiseen. Turvallisuussyistä "4-in-1"-monitoimilaitetta ei saa käyttää muiden työkalujen ja työvälineiden käyttöaggregaattina, olivatpa ne mitä tahansa.

"4-in-1"-monitoimilaitetta saa käyttää vain sen käyttötarkoituksen mukaisesti. Kaikki muunlainen käyttö katsotaan määräystenvastaiseksi käytöksi. Kaikista näin syntyneistä vahingoista ja tapaturmista vastaa käyttäjä, ei valmistaja.

Kuka ei saa käyttää tätä laitetta:

Henkilöt, jotka eivät ole perehtyneet käyttöohjeeseen, alle 16-vuotiaat sekä henkilöt, jotka ovat alkoholin, huumeiden tai lääkkeiden vaikutuksen alaisia, väsyneitä tai sairaita.

5. Turvallisuusohjeet

TÄRKEÄÄ!

**LUE HUOLELLISESTI ENNEN KÄYTTÖÄ!
SÄILYTÄ ASIAKIRJAT!**

5.1 Yleistä

⚠ Huomio! Myrkytysvaara!

- Pakokaasut, polttoaineet ja voiteluaineet ovat myrkyllisiä. Pakokaasuja ei saa hengittää.

5.1.1 Polttoaine

⚠ Varoitus!

- Bensiini on erittäin herkästi syttyvää. Säilytä bensiiniä vain sille tarkoitetuissa säilöissä.

- Tankkaa vain ulkona äläkä tupakoi.
- Kun moottori on käynnissä tai kun laite on kuuma, polttoainesäiliön korkkia ei saa avata eikä bensiiniä saa täyttää.
- Jos bensiiniä on vuotanut, ei moottoria saa yrittää käynnistää. Sen sijaan laite on vietävä pois bensiinin likaamalta pinnalta. Kaikenlaisia sytytyksiä on vältettävä siihen asti, kunnes bensiinihöyryt ovat haihtuneet.
- Turvallisuuksyistä bensiinisäiliö ja säiliöiden korkit on vaihdettava, jos niissä on vaurioita.

5.1.2 Ennen käyttöönottoa

△ Huomio!

- Ruohon leikkaamisen aikana on aina käytettävä liukumattomia turvajalkineita ja asianmukaisia suojavaatteita, kuten suojakäsineitä, suojakypärää, suojanaamaria, suojalaseja ja kuulosuojaimia.
- Tarkasta maasto, jossa laitetta on tarkoitus käyttää, ja poista esineet, jotka voivat takertua laitteeseen tai sinkoutua ilmaan.
- Ennen laitteen käyttöä ja sen pudottua tai altistuttua iskuille, on tarkastettava silmämääräisesti, ovatko leikkuutyökalut, kiinnityspultit ja koko leikkuuyksikkö vahingoittuneet. Puuttuvat tai vaurioituneet leikkuutyökalut ja kiinnityspultit on korvattava uusilla osilla.
- Ennen käyttöä on aina tarkastettava silmämääräisesti, ovatko leikkuutyökalut kuluneet tai vahingoittuneet. Epätasapainon välttämiseksi kuluneet tai vaurioituneet leikkuutyökalut ja kiinnityspultit on vaihdettava aina pareittain.

5.2 Raivaussahan/ruohotrimmerin työturvallisuusohjeet

5.2.1 Turvallisuusmääräykset

Kun laitteella työskennellään, raivaussahan tai ruohotrimmerin muovisen suojakuvun täytyy olla asennettuna, jotta vältetään esineiden viskoutuminen ympäristöön.

△ Varoitus!

- Älä koskaan leikkaa ruohoa, jos lähellä on muita ihmisiä (erityisesti lapsia) tai eläimiä.
- Ylläpidä 15 m:n turvaetäisyyttä. Sammuta laite heti, jos joku lähestyy sitä.

5.2.2 Ruohotrimmerin työturvallisuusohjeet

5.2.2.1 Valmistelutoimet

- Käytä vartaloa myötäileviä suojaavia työvaatteita, kuten pitkälahkeisia housuja, tukevia työkenkiä, kestäviä suojakäsineitä, suojakypärää, kasvoja suojaavaa suojanaamaria ja/tai silmiä suojaavia suojalaseja ja hyvä korvatulppia tai muita melulta suojaavia kuulosuojaimia.
- Käytä aina mukana toimitettua kantohihnaa.

- Varmista, että kahvat ovat kuivia ja puhtaita eikä niissä ole bensiinijäämiä.
- Tarkasta ennen työskentelyä, että maastossa ei ole sellaisia esineitä, kuten metalliosia, pulloja, kiviä tms., jotka voivat sinkoutua ympäristöön ja aiheuttaa vammoja.
- Ennen moottorin sammuttamista on varmistettava, että ruohotrimmeri ei osu mihinkään esteeseen.
- Käytä laitetta vasta sitten, kun tiedät perehtyneesi sen käyttöön.

5.2.2.2 Sähköturvallisuus

- Älä koskaan käytä laitetta herkästi syttyvien nesteiden tai kaasujen lähellä sen paremmin suljetuissa tiloissa kuin ulkonakaan. Seurauksena voi olla räjähdyksiä ja/tai tulipalo.
- Älä työskentele viallisella, puutteellisella tai valmistajan määräysten vastaisesti muunnellulla laitteella. Älä koskaan käytä laitetta viallisen suojarakenteen kanssa. Älä käytä laitetta, kun virtakytkin on viallinen. Tarkasta laite putoamisen jälkeen näkyvien vaurioiden varalta.

5.2.2.3 Ihmisten turvallisuus

- Vain riittävän koulutuksen omaavat, täysi-ikäiset henkilöt saavat käyttää, säätää ja huoltaa laitetta.
- Jos et ole perehtynyt laitteeseen, harjoittele sen käsittelyä moottorin ollessa sammutettuna.
- Älä koske pakoputkeen.
- Älä käytä laitetta alkoholin tai huumaavien aineiden vaikutuksen alaisena.
- Pidä laitteesta aina molemmin käsin kiinni. Peukalon ja sormien on tällöin ympäröitävä kahvat.
- Työskentelyasento: Älä käytä laitetta epämukavassa asennossa, huonossa tasapainossa, ojennetuina käsin tai vain yhdellä kädellä.
- Varmista aina tukeva asento.
- Älä käytä laitetta, jos välittömässä läheisyydessä on sivullisia tai eläimiä. Pidä niittotöissä vähintään 15 metrin etäisyyttä muihin ihmisiin tai eläimiin. Pidä maahan asti tehtävissä raivaustöissä vähintään 30 metrin etäisyyttä muihin ihmisiin tai eläimiin.
- Kun niität rinteessä, seiso aina alarinteen puolella leikkuutyökalusta katsoen. Älä koskaan leikkaa tai trimmaa liukkaassa ja luistavassa rinteessä.
- Kaikki tuotteeseen tehtävät muutokset voivat vaarantaa ihmisten turvallisuuden ja ne ovat peruste valmistajan takuun raukeamiselle.
- Lapsia on valvottava sen varmistamiseksi, etteivät he leiki laitteen kanssa.
- Älä koskaan käytä laitetta, jos se on vahingoittunut tai puutteellisessa kunnossa.

5.2.2.4 Käyttö ja käsittely

- Käytä laitetta vain sen käyttötarkoitusta vastaavalla tavalla, kuten ruohon trimmaamiseen ja leikkaamiseen/niittämiseen.

- Älä käytä laitetta pitkäaikaisesti, pidä säännöllisiä taukoja.
- Varmista, että ruuvit ja liitososat on kiristetty hyvin. Älä koskaan käytä laitetta, kun sitä ei ole säädetty oikein tai kun se ei ole täydellisesti ja turvallisesti koottuna.
- Avaa bensiinisäiliö hitaasti purkaaksesi bensiinisäiliön sisällä olevan paineen hallitusti. Siirry tulipalovaaran välttämiseksi vähintään 3 metrin päähän tankkauspaikasta, kun käynnistät laitteen.
- Ohjaa ruohotrimmeriä halutulla korkeudella. Vältä ruohotrimmerin osumista pieniin esineisiin (esim. kiviin).
- Pidä ruohotrimmeriä aina kohotettuna maan päälle, kun laite on käytössä.
- Käytä laitetta vain, kun asiaankuuluva suojakupu on asennettu ja hyvässä kunnossa.
- Älä käytä muita leikkuutyökaluja. Käytä oman turvallisuutesi varmistamiseksi vain käyttöohjeessa mainittuja lisätarvikkeita ja lisälaitteita. Muiden kuin käyttöohjeessa suositeltujen leikkuutyökalujen tai lisätarvikkeiden käyttö voi altistaa loukkaantumisvaaraan.
- Trimmaa ja leikkaa aina ylemmällä kierrosluokaluella. Älä anna moottorin käydä alhaisella kierrosluvulla ruohonleikkun/niittämisen alussa tai trimmaamisen aikana.
- Varmista, että laite ei koske maaperään, kiviin, rautalankoihin tai muihin vieraisiin esineisiin käynnistämisen ja työskentelyn aikana.
- Kytke laite pois päältä ennen kuin lasket sen alas.
- Sammuta moottori aina ennen kuin alat käsitellä leikkuutyökalua.

5.2.3 Raivaussahan työturvallisuusohjeet

5.2.3.1 Valmistelutoimet

- Raivaussaha viskoo esineitä ja myös multaa voimakkaasti pois. Se voi aiheuttaa sokeuden tai vammoja. Käytä silmä-, kasvo- ja jalkasuojaimia. Poista esineet työalueelta aina ennen kuin käytät raivaussahaa.
- Raivaussaha pyörii vielä jonkin aikaa ennen pysähtymistä, kun kaasuvipu vapautetaan. Pyörivä raivaussaha voi aiheuttaa viiltovammoja sinulle tai ympärillä oleville ihmisille. Moottori sammutettava ja raivaussahan pysähtyminen on varmistettava ennen kuin raivaussahaa aletaan käsitellä.

5.2.3.2 Ihmisten turvallisuus

- Ympärillä olevat ihmiset voivat sokeutua tai vammautua. Pidä 15 metrin etäisyys muihin ihmisiin tai eläimiin, olivatpa nämä missä suunnassa tahansa.

5.2.3.3 Käyttö ja käsittely

- Älä käytä laitetta, jos kaikkia leikkuuterän osia ei ole asennettu oikein.

- Leikkuuterä voi kimmota äkillisesti esineistä, joihin se osuu (takaisku). Tämä voi aiheuttaa raajojen ja jalkojen vammautumisen. Jos laite osuu vieraseeseen esineeseen, sammuta moottori heti ja odota, että leikkuuterä on pysähtynyt. Tarkasta, ettei leikkuuterässä ole vaurioita. Vaihda leikkuuterä aina, kun se on vääntynyt tai haljennut. **Varoitus! Haljenneen leikkuuterän palasia voi sinkoutua ympäristöön.**
- Sammuta moottori ja vedä sytytystulppapistoke irti, kun käsittelet leikkuuterää (esim. poistat tukoksen tai tarkastat leikkuuyksikön).
- **Varoitus! Terävät reunat raivaussahassa. Käsi- neitä on käytettävä.**
- Tarkasta, ovatko terälaitteet pysähtyneinä, kun moottori käy tyhjäkäyntiä.
- Tarkasta kone mahdollisten löystyneiden kiinnitysten, polttoainevuotojen ja vahingoittuneiden osien (esim. halkeamat terälaitteissa) varalta.
- Huomautus! Kansalliset määräykset voivat rajoittaa koneen käyttöä.
- Laite on tarkastettava silmämääräisesti näkyvien puutteiden varalta päivittäin ennen käyttöä ja aina, kun laite on pudonnut tai altistunut iskuille.
- Käytä liukumattomia jalkasuojia ja suojapukua.
- Konetta ei saa koskaan käyttää, jos käyttäjä tuntee itsensä väsyneeksi, sairaaksi tai jos hän on alkoholin tai muiden huumaavien aineiden vaikutuksen alaisena.
- Konetta käytettäessä on pidettävä lepotaukoja ja vaihdettava aika ajoin työskentelyasentoa.
- Seiso tukevasti ja säilytä tasapaino, kun käytät laitetta. Lisäksi on käytettävä mukana toimitettua kantohihnaa.
- Kone on pidettävä hyvässä käyttökunnossa.
- Käytä suojaa metallisia terälaitteita varten.
- Käytä metalliterien kuljetussuojaa kuljettamisen ja varastoinnin aikana.
- Käytä vain valmistajan suosittelemaa leikkuutyökaluja. Muut kuin valmistajan suosittelemat leikkuutyökalut voivat vioittaa laitetta tai aiheuttaa vammoja.

5.3 Pensasleikkurien työturvallisuusohjeet

Huomautus:

- Pensasleikkuri toimitetaan täydellisesti koottuna.
- Pensasleikkurin ja sen ohjainten säätö- ja käyttöohjeet ja niiden kuvat sekä käyttäjän vastuulla olevia huolto- ja voitelutehtäviä koskevat ohjeet ovat tässä ohjekirjassa ja esiin taitettavalla sivulla.
- Työskentelyasentoa koskevat ohjeet (katso esiin taitettava sivu).
- Ohjaimia koskevat ohjeet (katso esiin taitettava sivu).
- Polttoaineiden turvallista käsittelyä koskevat ohjeet (katso luku "Ennen käyttöönottoa").

- Osien suositeltua vaihtoa tai korjaamista koskevat ohjeet tai käytettävien varaosien asiakaspalvelua ja eritelmiä koskevat tiedot, kun kyseiset osat ovat käyttäjän terveyden ja turvallisuuden kannalta tärkeitä, ovat tässä ohjekirjassa.
- Kaikkia pensasleikkurin kuvakkeita, tietoja, ominaisuuksia ja teknisiä tietoja ja menettelyä onnettomuus- tai häiriötilanteessa koskevat ohjeet ovat tässä ohjekirjassa.
- Juuttunut työkalu: Poista juuttunut materiaali leikkuyksiköstä (19).

⚠ Varoitus!

- Lapset eivät saa koskaan käyttää pensasleikkuria.
- **Ole aina tarkkaavainen, toimi varovaisesti ja menettele järkevasti laitetta käyttäessäsi. Älä käytä laitetta, jos olet sairas tai väsynyt tai jos olet huumaavien aineiden, alkoholin tai lääkkeiden vaikutuksen alaisena.** Huomion herpaantuminen hetkeksikin laitetta käytettäessä voi johtaa vakaviin vammautumisiin.
- Vältä virheellistä käyttöä, käytä konetta vain kohdassa "Määräystenmukainen käyttö" olevien ohjeiden mukaan.

Perehdy käyttöohjeeseen ennen kuin alat käyttää laitetta.

5.3.1 Valmistelutoimet

- **TÄMÄ PENSASLEIKKURI VOI AIHEUTTAA ERITTÄIN VAKAVIA VAMMOJA!** Lue pensasleikkurin oikeanlaista käsittelyä, valmistelutoimia, korjaamista, käynnistämistä ja samuttamista koskevat ohjeet huolellisesti. Perehdy pensasleikkurin kaikkiin ohjaimiin ja asianmukaiseen käyttöön.
- Lapset eivät saa koskaan käyttää pensasleikkuria.
- Lapset, nuoret ja alentuneen fyysisen, sensorisen tai henkisen toimintakyvyn omaavat henkilöt eivät saa käyttää pensasleikkuria. Poikkeuksen muodostavat vain yli 16-vuotiaat nuoret, jotka toimivat ammattikoulutuksen puitteissa.
- Varo maanpäällisiä virtajohtoja.
- Pensasleikkurin käyttöä on vältettävä, kun lähellä on ihmisiä, erityisesti lapsia.
- Käytä työhön soveltuvaa vaatetusta! Älä pidä ylläsi liian väljiä vaatteita tai koruja, jotka voivat takertua liukkuviin osiin. Suosittelemme käyttämään lujia käsiineitä, liukumattomia kenkiä ja suojalaseja.
- Jos leikkuutyökalu osuu vieraaseen materiaaliin tai jos käyttömelu voimistuu tai jos pensasleikkuri tärisee epätavallisesti, sammuta moottori ja anna pensasleikkurin pysähtyä. Vedä sytytystulppapisto irti sytytystulpasta ja suorita seuraavat toimenpiteet:
 - tarkasta mahdolliset vauriot;
 - tarkasta mahdollinen osien löystyminen/irronneen ja kiinnitä kaikki löystyneet/irronneet osat;

- vaihda vioittuneet osat samanlaatuisiin osiin tai korjauta ne.
- Käytä kuulosuojaimia!
- Käytä suojalaseja!
- Menettele varovaisesti käsitellessäsi polttoainetta, koska se on herkästi syttyvää ja sen höyryt ovat räjähdysherkkiä. Seuraavat kohdat on huomioitava ja niitä on noudatettava:
 - Käytä vain tätä tarkoitusta varten olevia säiliöitä.
 - Älä koskaan poista säiliön korkkia äläkä lisää bensiiniä moottorin käydessä tai sen ollessa kuuma. Anna moottorin ja pakoputken osien jäähtyä ennen tankkausta.
 - Älä tupakoi.
 - Tankkaa vain ulkona.
 - Älä koskaan varastoi pensasleikkuria tai polttoainesäiliötä tilassa, jossa ne voivat altistua avo- liekeille, kuten esim. vedenlämmitysjärjestelmien yhteydessä.
 - Jos bensiiniä on vuotanut, älä yritä käynnistää moottoria, vaan poista kone bensiinin likaamalta pinnalta ennen käynnistämistä.
 - Aseta säiliön korkki aina paikalleen tankkaamisen jälkeen ja sulje se kunnolla.
 - Jos säiliö tyhjenetään, se tulee tehdä ulkona.
- Perehdy pensasleikkurin käyttöön osataksesi pysäyttää sen heti hätätilanteessa. Käytä tätä varten virtakytkintä (3).

5.3.2 Käyttö

- Sammuta moottori ennen seuraavia toimenpiteitä:
 - Puhdistaminen tai tukoksen poistaminen;
 - Pensasleikkurin tarkastaminen, kunnossapitotyöt tai muut käsittelytoimet;
 - Leikkuulaitteen työasennon säätö;
 - Jos pensasleikkuri jätetään ilman valvontaa.
- Varmista aina, että pensasleikkuri on asianmukaisesti ohjeen mukaisessa työasennossa ennen kuin moottori käynnistetään.
- Pensasleikkurin käytön aikana sinun on varmistettava aina, että olet tukevassa asennossa.
- Älä käytä pensasleikkuria viallisen tai pahoin kuluneen leikkuulaitteen kanssa.
- Tulipalovaaran vähentämiseksi on varmistettava, että moottori ja äänenvaimennin puhdistetaan lehdistä tai ulos valuneista voiteluaineista.
- Varmista, että kaikki kahvat ja turvalaitteet on asennettu ennen pensasleikkurin käyttämistä. Älä koskaan yritä käyttää puutteellista tai kielletyllä tavalla muunneltua pensasleikkuria.
- Käytä aina molempia käsiä, kun pensasleikkurissa on kaksi kahvaa.
- Perehdy aina toimintaympäristöösi ja kiinnitä huomiota mahdollisiin vaaroihin, joita et ehkä voi kuulla pensasleikkurin äänestä johtuen.

5.3.3 Huolto ja säilytys

- Jos työt pensasleikkurilla lopetetaan huollon, tarkastuksen tai varastoinnin vuoksi, sammuta moottori, vedä sytytystulppapistoke irti sytytystulpasta ja varmista, että kaikki pyörivät osat ovat pysähtyneet. Anna koneen jäähtyä ennen kuin alat tarkastaa, säätää tai käsitellä sitä muulla tavalla.
- Säilytä pensasleikkuria paikassa, jossa mahdolliset bensiinihöyryt eivät voi päästä kosketukseen avotulen tai kipinöiden kanssa. Anna pensasleikkurin jäähtyä aina ennen kuin laitat sen varastoon.
- Kun pensasleikkuria kuljetetaan tai varastoidaan, leikkuulaite on aina peitettävä leikkuulaitteen suojuksella.

5.3.4 Pensasleikkurien täydentävät turvallisuusohjeet

5.3.4.1 Ympäristön turvallisuus

- Leikkaa pensaita vain päivänvalossa tai hyvässä keinovalossa.
- Varmista leikatessasi, että mikään esine, kuten esim. teräsaita tai taimituki ei koske laitteeseen. Se voi johtaa leikkuuyksikön (19) vahingoittumiseen. Tarkasta leikattavat pensaat huolellisesti ja poista kaikki rautalangat ja muut vieraat materiaalit.
- Tunne toimintaympäristösi ja mahdolliset vaaranlähteet, joita et ehkä voi kuulla pensaita leikattaessa.

△ Vaara

Sammuta moottori heti vaaran uhatessa tai hätätilanteessa.

5.3.4.2 Sähköturvallisuus

- Pidä työkalusta kiinni vain eristetyistä kahvapinoista, koska leikkuuyksikkö voi joutua kosketuksiin näkymättömissä olevien sähköjohtojen kanssa. Leikkuuyksikön kosketus jännitettä johtaviin johtoihin voi tehdä myös metalliset laitteen osat jännitteellisiksi ja aiheuttaa sähköiskun.

5.3.4.3 Ihmisten turvallisuus

- Käytön aikana muut ihmiset tai eläimet eivät saa tulla 15 metriä lähemmäs laitteesta. Käyttöhenkilö on työalueella vastuussa ulkopuolisten henkilöiden turvallisuudesta.
- Varmista aina pensasleikkurin käytön aikana, että seisot tukevasti ja säilytät tasapainon.
- Älä koskaan tartu pensasleikkuriin leikkuuyksiköstä (19).
- Pidä kaikki ruumiinjäsenet loitolla leikkuuyksiköstä. Älä yritä poistaa leikattavaa tuotetta tai pitää leikattavasta materiaalista kiinni leikkuuyksikön liikkeessä. Poista kiinni juuttunut leikkausmateriaali vain silloin, kun laite on kytketty pois päältä.** Huomion herpaantuminen hetkeksikin pensasleikkuria käytettäessä voi johtaa vakaviin vammoihin.

- Odota, kunnes työkalu on pysähtynyt kokonaan, ennen kuin lasket sen alas.

5.3.4.4 Käyttö ja käsittely

△ Huomio!

- Työtoimenpiteiden välissä tai kyseisen työtoimenpiteen päätyttyä leikkuuyksikköä (19) ei saa laskea kärjelleen, jotta leikkuuyksikkö (19) ei vioitu.
- Tarkasta aina ennen käyttöä, onko terä, terän ruuvit tai muut leikkuukoneiston osat kuluneet tai vahingoittuneet. Älä koskaan työskentele vahingoittuneen tai pahoin kuluneen leikkuuyksikön kanssa.
 - Tarkasta työkulman säätämisen jälkeen, että molemmat säätöviput ovat lukittuneet kunnolla paikalleen. Jos yksi säätövipu jää auki, oksa voi irrottaa toisen lukituksen työn aikana, jolloin leikkuuyksikkö (19) kääntyy alas.
 - Älä koskaan käytä pensasleikkuria viallisten suojalaitteiden kanssa tai suojalaitteiden ollessa asentamatta.
 - Älä koskaan pitele pensasleikkuria sen suojalaitteesta.
 - Kanna pensasleikkuria etukahvasta laitteen ollessa pois kytkettynä, leikkuuyksikön on oltava suunnattuna vartalosta pois päin. Vedä suojuus päälle, kun kuljetat tai varastoit pensasleikkuria.** Pensasleikkurin huolellinen käsittely vähentää liikkuvien terien vahingossa koskettamisen todennäköisyyttä.
 - Säilytä pensasleikkuria kuivassa, korkealla olevassa tai suljetussa paikassa lasten ulottumattomissa.
 - Älä yritä korjata laitetta itse, ellei sinulla ole korjaukseen vaadittavaa koulutusta.
 - Vaihda kuluneet ja vioittuneet osat turvallisuuden varmistamiseksi.

△ Vaara

Sammuta moottori heti vaaran uhatessa tai hätätilanteessa.

5.4 Pystykarsintasahan työturvallisuusohjeet

△ Varo! Loukkaantumisvaara!

- Vammojen välttämiseksi laitteeseen ei saa koskaan tarttua käytön aikana suojarenkaan (22) yläpuolelta!

5.4.1 Valmistelutoimet

- Käytä aina suojakypärää, kuulosuojaimia ja suojalaseja. Käytä myös silmäsuojaimia suojataksesi silmiäsi öljyroiskeilta tai sahauspölyltä. Suojaudu pölyltä käyttämällä pölynaamaria.
- Käytä tukevia, liukumattomia saappaita.
- Älä käytä laitetta sateella tai kosteassa ilmassa.
- Tarkasta laitteen turvallisuus ennen käyttöä, erityisesti laipan ja teräketjun osalta.

- Älä käytä laitetta sähköjohtojen lähellä. Säilytä 10 m vähimmäisetäisyys maanpäällisiin sähköjohtoihin.

5.4.2 Sähköturvallisuus

- Älä käytä laitetta räjähdysvaarallisessa ympäristössä, kuten herkästi syttyvien nesteiden, kaasujen tai höyryjen lähellä. Koneen tuottamat kipinät voivat sytyttää nämä höyryt tai kaasut.
- Jos laitteen kytkin on viallinen, laite on korjattava välittömästi, jotta vauriot tai vammat voidaan välttää.
- Vaara! Älä koskaan käytä konetta maanpäällisten korkeajännitejohtojen lähellä.

5.4.3 Ihmisten turvallisuus

- Älä koskaan käytä laitetta tikkailla seisten.
- Älä kumarru liikaa eteenpäin, kun käytät laitetta. Varmista aina, että seisot tukevasti ja säilytät tasapainon. Käytä mukana toimitettua kantohihnaa jakaaksesi painon tasaisesti vartalollesi.
- Älä mene sellaisten oksien alapuolelle, jotka aiot katkaista, jotta vältät oksien putoamisesta aiheutuvat vammat. Vammojen välttämiseksi on varottava myös heilahtavia oksia. Työskentele n. 60° asteen kulmassa.
- Huomioi tällöin, että laite voi heilahtaa taaksepäin.
- Älä tarkkaile vain työstettäviä oksia, vaan myös alas putoavaa materiaalia, jotta vältät kompastumisen.
- Peitä ohjainkisko ja ketju suojuksella kuljetuksen ja varastoinnin ajaksi.
- Vältä laitteen tahatonta käynnistämistä.
- Säilytä laitetta lasten ulottumattomissa. Vain käyttöohjeeseen ja laitteeseen perehtyneet henkilöt saavat käyttää laitetta.
- Tarkasta, etteivät terälaitteet enää pyöri, kun moottori käy tyhjäkäyntiä.
- Tarkasta kone mahdollisten löystyneiden kiinnitysosien ja vahingoittuneiden osien (esim. halkeamat terälaitteissa) varalta.
- Kansalliset määräykset voivat rajoittaa pystykarsintasahan käyttöä.
- Laite on tarkastettava näkyvien vaurioiden tai vikojen varalta päivittäin ennen käyttöä ja aina, kun laite on pudonnut tai altistunut iskuille.
- Käytä liukumattomia jalkasuojia ja vartaloa myötäileviä vaatteita.
- Varoitus! Koneetta ei saa koskaan käyttää, jos käyttäjä tuntee itsensä väsyneeksi, sairaaksi tai jos hän on alkoholin tai muiden huumausainien aineiden vaikutuksen alaisena.
- Varoitus! Sivullisten altistuminen vammautumisvaaraan. Muiden ihmisten on pysyteltävä turvallisen etäisyyden päässä koneesta, kun sillä työskennellään.

- Seiso tukevasti ja säilytä tasapaino, kun käytät laitetta. Käytä mukana toimitettua kantohihnaa.
- Pidä kone ja terälaitteet ja terälaitteen suojus hyvässä käyttökunnossa.
- On tarpeen pitää säännöllisiä lepotaukoja ja muuttaa työskentelyasentoa aika ajoin.
- Katko oksat vaiheittain osissa. Varoitus! Ole varovainen työskennellessäsi vaarallisissa työskentelyasunnoissa ja kun vaarana on jäädä putoavien oksien alle tai kun oksat voivat maahan pudotessaan heilahtaa sinua kohti.

5.4.4 Käyttö ja käsittely

- Älä koskaan käynnistä laitetta ennen kuin laippa, teräketju ja ketjupyörän suojus on asennettu oikein.
- Älä leikkaa maassa lojuvaa puuta äläkä yritä sahata maasta työntyviä juuria. Vältä kaikissa tilanteissa teräketjun uppoamista maaperään, koska muuten teräketju tylsyy heti.
- Jos osut vahingossa kiinteään esteeseen, kytke moottori heti pois päältä ja tarkasta, onko laite vahingoittunut.
- Pidä 30 minuutin työskentelyn jälkeen vähintään yhden tunnin tauko. Vaihda työasentoa säännöllisesti.
- Jos työt pystykarsintasahalla keskeytetään huollon, tarkastuksen tai varastoinnin vuoksi, sammuta moottori, vedä sytytystulppapistoke irti sytytystulpasta ja varmista, että kaikki pyörivät osat ovat pysähtyneet. Anna koneen jäähtyä ennen kuin alat tarkastaa, säätää tai käsitellä sitä muulla tavalla.
- Huolla laite huolellisesti. Tarkasta, että liikkuvat osat toimivat moitteettomasti ja jumittumatta ja etteivät osat ole murtuneet tai vaurioituneet niin, että laitteen toiminta vaarantuu. Korjauta vialliset osat ennen laitteen käyttöä. Monien onnettomuuksien taustalla on laitteen huono huolto.
- Pidä leikkuutyökalut terävinä ja puhtaina. Huolellisesti hoidetut leikkuutyökalut, joissa on terävät leikkuureunat, juuttuvat vähemmän ja ovat kevyemmin ohjailtavissa.
- Anna pätevän henkilöstö huoltaa laitetta. Käytä vain valmistajan suosittelemia alkuperäisiä varaosia. Muut kuin valmistajan suosittelemat leikkuutyökalut voivat vioittaa laitetta tai aiheuttaa vammoja. Suositellut leikkuutyökalut: Ohjainkiskon tyyppi AL10-39-507P/Kangxin Teräketjun tyyppi 3/8.050-39/Kangxin

5.4.4.1 Varotoimenpiteet takaiskun varalta

△ Huomioi takaisku!

- Varo työskentelyn aikana takaiskua. Loukkaantumisvaara. Takaiskuja vältetään varovaisuudella ja oikealla sahaustekniikalla.

Kosketus kiskonkärjellä voi johtaa joissain tapauksissa odottamattomaan taaksepäin suuntautuvaan reaktioon, jonka yhteydessä ohjainkisko iskeytyy ylöspäin käyttäjän suuntaan.



Sahaamista laipan merkityillä alueilla tulee välttää takaiskun estämiseen.

Takaisku voi tapahtua, kun ohjainkiskon kärki koskee esineeseen tai kun puu taipuu ja teräketju juuttuu leikkaukseen.

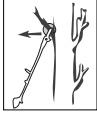

Jos teräketju juuttuu ohjainkiskon yläreunaan, kisko voi ponnahtaa rajusti takaisin käyttäjän suuntaan.

Kaikki tällaiset reaktiot voivat johtaa sahan hallinnan menettämiseen ja mahdollisiin vakaviin vammoihin.

Älä luota pelkästään ketjusahaan asennettuihin turvalaitteisiin.

Ketjusahan käyttäjänä sinun tulee ryhtyä erilaisiin toimenpiteisiin onnettomuuksien ja vammojen välttämiseksi.

Takaisku on seuraus väärästä tai virheellisestä käytöstä.

Se voidaan estää sopivilla varotoimenpiteillä seuraavassa kuvatulla tavalla:

- **Pidä sahasta molemmin käsin kiinni, jolloin peukalo ja sormet sulkeutuvat ketjusahan kahvojen ympärille. Aseta vartalosi ja käsivartesi sellaiseen asentoon, jossa voit vastustaa takaiskuvoimia.** Ryhtymällä sopiviin toimenpiteisiin käyttäjä voi hallita esiintyviä takaiskuvoimia. Älä koskaan päästä irti ketjusahasta.
- **Vältä epänormaaleja kehon asentoja äläkä sahaa olkakorkeuden yläpuolelta.** Näin vältetään tahaton koskeminen kiskonkärkeen ja mahdollistetaan ketjusahan parempi hallinta odottamattomissa tilanteissa.
- **Käytä aina valmistajan määrittämiä vaihtokiskoja ja teräketjuja.** Väärät vaihtokiskot ja teräketjut voivat aiheuttaa teräketjun katkeamisen ja/tai takaiskun.
- **Noudata valmistajan antamia teräketjun teroitusta ja huoltoa koskevia ohjeita.** Liian alhaalle säädetty syvyysrajoitin lisää takaiskun vaaraa.
- **Älä sahaa laipan kärjellä.** On olemassa takaiskun vaara.
- On olemassa takaiskun vaara.
- Varmista, että maassa ei ole esineitä, joihin voit kompastua.
- Katko oksat vaiheittain osissa.
- **Varoitus! Toimi varovasti vaarallisissa työasenoissa/-paikoissa.**

5.5 Jäännösriskit

Myös oikealla tavalla käytettäessä ja kaikkia turvallisuusmääräyksiä noudatettaessa voi vielä jäädä riskejä.

- Viiltovammat
- Kuulovammat
- Oleskelu pidempään käynnissä olevan laitteen välittömässä läheisyydessä voi johtaa kuulovaurioihin. Käytä kuulosuojaimia!
- Käsini ja käsivarsiin kohdistuvasta tärinästä aiheutuvat terveyshaitat, jos laitetta käytetään pitkään tai jos sitä ohjataan ja huolletaan epäasianmukaisella tavalla.
- Tärinänvaimennusjärjestelmät eivät ole taattu suoja valkosormitautia tai rannekanavaoireyhtymää vastaan. Sen vuoksi laitteen jatkuvassa käytössä on huolellisesti valvottava sormien ja ranteen tilaa. Mikäli yllä mainittujen sairauksien oireita ilmenee, mene heti lääkäriin. Valkosormitaudin riskin vähentämiseksi pidä käsiäsi lämpiminä työn aikana ja pidä taukoja säännöllisin väliajoin.
- Vaikka käyttöohje otettaisiinkin huomioon, odottamattomia vaaroja saattaa silti vielä ilmetä.
- Jos teräketju juuttuu, kytke laite heti pois päältä ja vedä sytytystulppapistoke pois. Poista esine sen jälkeen.

6. Tekniset tiedot

Käyttökoneisto

Iskutilavuus	52 cm ³
Moottorin nimellisteho	1,4 kW
Joutokäyntikierrosluku	3200± 300 min ⁻¹
Polttoainesäiliön tilavuus	1200 cm ³
Moottorin tyyppi	2-tahtinen moottori, ilmajäähdytteinen
Moottoriyksikön paino	4,0 kg
Moottoriyksikön paino ruohotrimmerin kanssa	7,3 kg
Moottoriyksikön paino raivaussahan kanssa	7,3 kg
Moottoriyksikön paino pystykarsintasahan kanssa	7,5 kg
Moottoriyksikön paino pensasleikkurin kanssa	7,9 kg

Ruohotrimmerin leikkaustiedot

Leikkaushalkaisija	420 mm
Siiman paksuus	2 x 2,5 mm
Siiman pituus	4 m
Ruohotrimmerin kierrosluku enint.	6600 min ⁻¹
Ruohotrimmerin moottorin suurin kierrosluku n _{max}	9000 min ⁻¹

Raivaussahan leikkaustiedot

Leikkaushalkaisija	255 mm
Leikkuuterän paksuus	1,4 mm
Kiinnitysreiän halkaisija	25,4 mm
Hampaiden lukumäärä	3
Raivaussahan kierrosluku enint.	10000 min ⁻¹

Pensasleikkurin leikkaustiedot

Leikkaushalkaisija	24 mm
Laipan kulman säätö	+ 90° / 0° / -75° (165°)
Leikkuupituus	390 mm
Pensasleikkurin moottorin suurin kierrosluku n _{max}	10000 min ⁻¹

Pystykarsintasahan leikkaustiedot

Pitkä ohjainkisko	300 mm
Leikkuupituus	260 mm
Ohjainkiskon tyyppi	AL10-39-507P / Kangxin
Teräketjun jako	3/8"
Teräketjun tyyppi	3/8.050-39 / Kangxin
Vetolenkkien paksuus	1,27 mm
Öljysäiliön tilavuus	140 cm ³
Pystykarsintasahan moottorin suurin kierrosluku n _{max}	9300 min ⁻¹

Oikeus teknisiin muutoksiin pidätetään!

Melu

Melun syntymistä koskevat tiedot standardien ISO 22868; EN ISO 3744-1995 mukaan:

	ruohotrimmeri	Raivaussaha	pensasleikkuri	pystykarsintasaha
Äänen painetaso L _{PA}	97,6 dB	97,6 dB	96,3 dB	96,2 dB
Epävarmuus K _{PA}	3 dB	3 dB	3 dB	3 dB
Äänen teho- taso L _{WA}	113,9 dB	114 dB	109,9 dB	109,6 dB
Epävarmuus K _{WA}	3 dB	3 dB	3 dB	3 dB

Käytä kuulosuojaimia.

Melu voi aiheuttaa kuulovamman.

Tärinä:

Tärinäarvo ISO 22867:n mukaan:

Ruohotrimmeri: A_{nv} = edessä 5,83 m/s²; takana 8,14 m/s²

Raivaussaha: A_{nv} = edessä 5,81 m/s²; takana 8,16 m/s²

Pensasleikkuri: A_{nv} = edessä 5,83 m/s²; takana 8,14 m/s²

Pystykarsintasaha: A_{nv} = edessä 5,84 m/s²; takana 8,16 m/s²

Mittauspävarmuus K_{PA} = 1,5 m/s²

Rajoita melun ja tärinän muodostuminen miniiniin!

- Käytä vain moitteettomassa kunnossa olevia laitteita.
- Huolla ja puhdista laite säännöllisesti.
- Mukauta työtapasi laitteelle sopivaksi.
- Älä ylikuormita laitetta.
- Tarkastuta laite tarvittaessa.
- Kytke laite pois päältä, jos sitä ei käytetä.
- Käytä suojakäsineitä.

Varoitus!

Pitkäkestoisissa töissä voi käyttäjän käsissä tärinästä johtuen ilmetä verenkiertohäiriöitä (valkosormisuus). Valkosormisuus on verisuonisairaus, jossa sormissa ja varpaissa olevat pienet verisuonet supistuvat epätavallisen voimakkaasti. Kyseiset alueet eivät saa enää riittävästi verta ja ne ovat siksi hyvin vaaleita. Tärisevien laitteiden toistuva käyttö voi henkilöillä, joiden verenkierto on heikentynyt (esim. tupakoitsijat, diabeetikot), laukaista hermovaurioita.

Jos havaitset epätavallisia muutoksia itsessäsi, lopeta työskentely heti ja ota yhteyttä lääkäriin.

Näiden vaarojen vähentämiseksi ota huomioon seuraavat ohjeet:

- Kylmällä ilmalla pidä itsesi ja erityisesti kätesi lämpiminä.
- Pidä säännöllisesti taukoja ja liikuta tällöin käsiäsi vilkastuttaaksesi verenkiertoa.
- Jotta laite tärisee mahdollisimman vähän, huolla se säännöllisesti ja varmista, että osat on kiinnitetty hyvin.

7. Ennen käyttöönottoa

- Avaa pakkaus ja ota laite varovasti ulos.
- Poista pakkausmateriaali sekä pakkaus- ja kuljetusvarmistukset (jos sellaiset on).
- Tarkasta, onko toimituksen sisältö täydellinen.
- Tarkasta, onko laitteessa tai lisäosissa kuljetusvaurioita.
- Säilytä pakkausta mahdollisuuksien mukaan takuuajan päättymiseen asti.

⚠ VAARA

Laite ja pakkausmateriaalit eivät ole lasten leikkikaluja! Lapset eivät saa leikkiä muovipussien, kalvojen ja pienosien kanssa! Vaarana osien joutuminen nieluun ja tukehtuminen!

Tarkasta laite aina ennen käyttöönottoa seuraavien seikkojen osalta:

- Polttoainejärjestelmän tiiviyys.
- Suojalaitteiden ja leikkauslaitteen moitteeton kunto ja täydellisyys.
- Kaikkien ruuviliitosten luja kiinnitys.
- Kaikkien liikkuvien osien kevytliikkeisyys.

Polttoaine ja öljy

- Suositellut polttoaineet
 - Käytä vain lyijyttömän bensiinin ja erityisen 2-tahti-moottoriöljyn seosta. Tee polttoaineseos polttoaineen sekoitustaulukon mukaan.
 - Älä käytä E10-polttoainetta.

Huomio:

Älä käytä sellaista polttoaineseosta, jota on varastoitettu yli 90 päivää.

Huomio:

Älä käytä 2-tahtiöljyä, jonka suositeltu sekoitussuhde on 100:1. Riittämättömästä voitelusta aiheutuvat moottorivahingot johtavat valmistajan moottorille antaman takuun raukeamiseen.

Huomio:

Käytä polttoaineen kuljettamiseen ja varastointiin vain sitä varten sallittua säiliötä. Lisää oikea määrä bensiiniä ja 2-tahtiöljyä oheiseen öljyn/bensiinin sekoituspulloon (29). Ravista säiliötä sen jälkeen hyvin.

Älä koskaan käytä 4-tahtimoottoreille tai vesijäähdytteisille 2-tahtimoottoreille tarkoitettua öljyä. Siitä voi seurata sytytystulpan likaantuminen, poistoilmaosan tukkeutuminen tai männänrenkaan juuttuminen. Kuu-kauden tai kauemmin käyttämättä olleet polttoaineseokset voivat tukkia kaasuttimen ja haitata moottorin toimintaa. Laita tarpeeton polttoaine ilmatiiviiseen säiliöön ja säilytä sitä pimeässä, viileässä tilassa.

Polttoaineen sekoitustaulukko

Sekoitustoimenpiteet: 40 osaa bensiiniä 1 osaan öljyä

Esimerkki:

1 l bensiiniä: 0,025 l 2-tahtiöljyä

5 l bensiiniä: 0,125 l 2-tahtiöljyä

Varoitus! Huomioi pakokaasut.

Sammuta moottori aina ennen tankkausta.

Älä koskaan lisää laitteeseen bensiiniä moottorin käydessä tai ollessa vielä kuuma. Tulipalon vaara!

Lisää polttoainetta vain ulkona tai hyvin ilmastoiduissa tiloissa. Pidä huoli siitä, ettei polttoainetta pääse maaperään (ympäristönsuojelu). Käytä sopivaa alustaa. Käytä vain biohajoavaa ketjuöljyä.

8. Asennus

Tätä konetta koottaessa on huomioitava annetut asennusohjeet.

8.1 Etukahvan (10) asennus (kuva 2)

Huomautus:

Etukahva (10) voidaan asentaa kahteen eri asentoon. Valitse tätä varten yksi kahdesta moottori-käyttöyksikön (1) varressa olevasta asemointireiästä (33).

Asenna etukahva (10) moottori-käyttöyksikön (1) varteen:

- Aseta kumirengas (34) moottori-käyttöyksikön (1) varren päälle.
- Varmista, että kumirenkaan (34) aukko on kohdakkain halutun asemointireiän (33) kanssa.
- Aseta suojakaari (35) kumirenkaan (34) päälle. Ohjaa tätä varten tappi haluttuun asemointireikään (33). Varmista tällöin, että suojakaari (35) osoittaa vasemmalle (kohti käyttäjää).
- Aseta etukahva (10) suojakaareen (35) oleviin ja kiinnitä se kuusiokoloruuveilla (36). Käytä tätä varten koon 4 kuusiokoloavainta (31).

8.2 Raivaussahan/ruohotrimmerin (13) asennus

Huomio!

Kun raivaussaha / ruohotrimmeri (13) on asennettu moottori-käyttöyksikköön (1), vedä sytytystulppapisto (6) irti aina ennen tarkastus- ja säätötoita.

8.2.1 Asenna raivaussahan/ruohotrimmerin suojakilpi (14) (kuva 3)

- Liitä suojakilpi (14) esiasennettuihin ruuveihin (37) raivaussahassa / ruohotrimmerissä (13).
- Kiristä esiasennetut ruuvit (37) kunnolla.
- Käytä koon 5 kuusiokoloavainta (32) suojakilven (14) asentamiseen.

⚠ Varoitus!

Älä koskaan käytä raivaussahaa / ruohotrimmeriä (13) ilman asennettuna olevaa suojakilpeä (14)!

8.2.2 Raivaussahan asennus / purkaminen (kuvat 4, 5)

Raivaussahaa/ruohotrimmeriä (13) voidaan käyttää leikkuuterän (15) kanssa raivaussahana.

- Irrota mutteri (42), suojus (41) ja ulompi laippa (40) kierrekarasta (39).
- Sisempi laippa (38) jää kierrekarasta (39) päälle.
- Aseta leikkuuterä (15) sisemmän laipan (38) päälle. Huomaa, että leikkuuterän (15) pyörimissuunnan täytyy vastata suojakilvessä (14) olevan nuolen suuntaa.
- Työnnä ulompi laippa (40) ja suojus (41) kierrekarasta (39) päälle.
- Kiinnitä leikkuuterä (15) mutterilla (42).

- Kiristä mutteri (42) sytytystulppa-avaimella (30). Pidä sisempää laippaa (38) paikallaan koon 5 kuusiokoloavaimella (32) (katso kuva 5)
- Leikkuuterän (15) irrottamistoimenpiteet suoritetaan päinvastaisessa järjestyksessä.

⚠ Varoitus!

Varmista ennen käyttöä, että raivaussaha on asennettu oikein!

8.2.3 Ruohotrimmerin asennus / purkaminen (kuvat 4, 6, 7)

Raivaussahaa/ruohotrimmeriä (13) voidaan käyttää siimakelan (16) kanssa ruohotrimmerinä.

- Irrota mutteri (42), suojuus (41) ja ulompi laippa (40) kierrekaraista (39). **Huomioi vasenkätinen kierre!**
- Mutteria (42), suojusta (41) ja ulompaa laippaa (40) ei tarvita siimakelan (16) asentamiseen.
- Pidä sisempää laippaa (38) paikallaan koon 4 kuusiokoloavaimella (31) (katso kuva 6)
- Kierrä siimakela (16) vastapäivään kierrekaran (39) päälle ja kiinnitä siimakela (16) kierrekaraan (39) käsihielikkäpuoleen.
- Siimakelan (16) irrottamistoimenpiteet suoritetaan päinvastaisessa järjestyksessä.

Huomaa, että siimakelan (16) pyörimissuunnan täytyy vastata suojakilvessä (14) olevan nuolen suuntaa.

8.3 Pensasleikkurin (17) asennus

Pensasleikkuri (17) on koottu kokonaan.

Huomio!

Kun pensasleikkuri (17) on asennettu moottori-käyttöyksikköön (1), vedä sytytystulppapistoke (6) irti aina ennen tarkastus- ja säätötoita.

8.4 Pystykarsintasahan (21) asennus

Huomio!

Kun pystykarsintasaha (21) on asennettu moottori-käyttöyksikköön (1), vedä sytytystulppapistoke (6) irti aina ennen tarkastus- ja säätötoita.

8.4.1 Laipan (26) ja teräketjun (25) asennus (kuvat 8, 9, 10)

- Poista ketjupyörän suojuus (43) avaamalla laipan (24) kiinnitysmutteri.
- Kierrä ketjun kiristysruuvia (45) varovaisesti vasemmalle rajoittimeen asti. Tämä helpottaa laipan (26) asettamista.
- Teräketju (25) asetetaan laippaa (26) ympäröivään uraan.
- Aseta laippa (26) siihen asetetun teräketjun (25) kanssa pystykarsintasahan (21) pitimeen. (Kuva 9)
- Huomioi ketjun hampaiden suuntaus (kuva 9).
- Ohjaa teräketju (25) ketjupyörän (44) ympäri. Varmista, että teräketjun (25) hampaat tarttuvat kunnon ketjupyörään (44).

- Aseta laippa (26) kuvassa 9 esitetyllä tavalla vaihteiston kiinnityskohtaan. Laippa (26) on ripustettava ketjun kiristyspultteihin (45a).
- Aseta ketjupyörän suojuus (43) ja laipan kiinnitysmutteri (24) uudelleen.

Huomio!

Kierrä laipan kiinnitysmutteri (24) kiinni vasta sitten, kun ketjun kireys on säädetty (katso kappale 8.4.2 "Teräketjun kiristys").

8.4.2 Teräketjun kiristys (25) (kuva 10)

- Avaa laipan kiinnitysmutteria (24) ketjupyörän suojusta (43) varten muutaman kierroksen verran.
- Sääda ketjun kireys ketjun kiristysruuvilla (45). Kiertäminen oikealle lisää ketjun kireyttä, kiertäminen vasemmalle vähentää ketjun kireyttä. Teräketju (25) on kiristetty oikein, kun sitä voidaan kohottaa laipan (26) keskikohdassa noin 2 mm.
- Kiristä laipan kiinnitysmutteri (24) ketjupyörän suojusta (43) varten uudelleen.
- Huomio! Teräketjun (25) ketjulenkkien on oltava asianmukaisesti laipan (26) ohjausurassa.

Teräketjun (25) kiristystä koskevat ohjeet:

Teräketjun (25) on oltava oikein kiristettynä turvallisen käytön varmistamiseksi. Optimaalisen kireyden tunnistaa siitä, että teräketjua (25) voidaan kohottaa laipan (26) keskikohdassa 2 mm.

Koska teräketju (25) kuumenee sahaamisen aikana ja sen pituus muuttuu tämän vuoksi, tarkasta ketjun kiristys enintään 10 minuutin välein ja sääda sitä tarvittaessa. Tämä koskee erityisesti uusia teräketjuja. Löysää teräketjua (25) työn päätyttyä, koska se lyhentyä jäähtyessään. Näin estetään teräketjun (25) vahingoittuminen.

8.4.3 Automaattisen teräketjun voitelun täyttö (kuva 10)

Suosittellemme käyttämään kaupossa myytävää biohajoavaa teräketjuöljyä.

- Poista öljysäiliön korkki (46) öljysäiliöstä (23).
- Täytä öljysäiliö (23) teräketjuöljyllä MAX-merkkiin asti.
- Sulje öljysäiliön korkki (46).

Huomio! Öljy on erittäin herkästi syttyvää. Vältä tupakointia, avotulta tai kipinäntiä öljyn lähellä.

9. Ennen käyttöönottoa

⚠ Huomio!

Tuote on ehdottomasti asennettava täydellisesti ennen käyttöönottoa!

Älä koskaan käytä moottori-käyttöyksikköä (1) ilman raivaussahaa / ruohotrimmeriä (13), pensasleikkuria (17) tai pystykarsintasahaa (21).

9.1 Raivaussahan / ruohotrimmerin (13), pensasleikkurin (17) tai pystykarsintasahan (21) (jäljempänä leikkuulaite) asettaminen moottori-käyttöyksikköön (1) (kuva 11)

- Poista suojakupu leikkuulaitteen varresta.
- Vedä vapautuspulttia (11) ja työnnä leikkuulaitteen varsi moottori-käyttöyksikön (1) holkkiin.
- Käännä vartta hieman, kunnes vapautuspultti (11) lukittuu.
- Kiristä lukitusruuvi (12) hyvin.

Leikkuulaitteen purkaminen tehdään päinvastaisessa järjestyksessä.

9.2 Kantohihnan (28) asettaminen (kuvat 12-14)

"4-in-1"-monitoimilaitetta saa käyttää vain kantohihnan (28) kanssa.

- Aseta kantohihna (28) (katso kuvat 13 ja 14).
- Säädä hihnan pituus niin, että karbiinikoukku (a) on oikealla puolella noin kädenleveyden verran lanteen alapuolella.
- "4-in-1"-monitoimilaite voidaan kiinnittää kantohihnaan (28) eri kohdista, riippuen lisälaitteesta ja polttoainesäiliön (8) täyttötasosta.
- Kiinnitä "4-in-1"-monitoimilaite karbiinikoukuilla (a) sopivassa kohdassa kiinnityslenkkiin (2).
- Anna "4-in-1"-monitoimilaitteen heilahdella.

Huomio!

- Normaalisissa työasennossa raivaussahan / ruohotrimmerin (13) leikkuutyökalu ei saa koskea maahan.
- Pensasleikkuria (17) tai pystykarsintasahaa (21) käytettäessä "4-in-1"-monitoimilaitteen on heilahdeltava vaakasuunnassa.
- Älä käynnistä "4-in-1"-monitoimilaitetta sen ollessa ripustettuna kantohihnaan! Kiinnitä "4-in-1"-monitoimilaite vasta moottorin käynnistyttyä kantohihnan (28) karbiinikoukuilla (a) kiinnityslenkkiin (2).

Turvakieleke kantohihnassa

- **HUOMIO!** Hätätilanteessa voidaan vetää kantohihnassa (28) olevaa turvakielekettä (b). Kone irtoaa silloin heti kantohihnasta (28) ja putoaa maahan.

9.3 Polttoaineen täyttäminen

⚠ Loukkaantumiskaava! Bensiini voi räjähtää!

Kytke moottori pois päältä ja anna sen jäähtyä!

Käytä suojakäsineitä!

Vältä aineen roiskumista iholle ja silmiin!

Huomioi ehdottomasti kappale "Turvallisuusohjeet".

- Lisää laitteeseen polttoainetta vain ulkona tai riittävästi ilmastoiduissa tiloissa.
- Puhdista polttoainesäiliön (8) täyttöliitäntää ympäröivä alue. Polttoainesäiliön joutunut lika aiheuttaa käyttöhäiriöitä.
- Ravistele vielä kerran polttoaineseosta sisältävää kanisteria ennen kuin lisäät siitä polttoainesäiliön.

- Avaa polttoainesäiliön (8) korkki varovasti, jotta mahdollisesti muodostunut ylipaine pääsee purkautumaan.
- Täytä polttoaineseosta varovasti polttoainesäiliön (8) täyttöputken alareunaan asti. Käytä suppiloa tai muuta apuvälinettä estääksesi polttoaineen läikymisen.
- Sulje polttoainesäiliön (8) korkki uudelleen. Varmista, että säiliön korkki on tiiviisti kiinni.
- Puhdista polttoainesäiliön kansi ja ympäristö.
- Tarkasta, ettei polttoainesäiliössä (8) ja polttoainelatuissa ole vuotoja.
- Siirry vähintään kolmen metrin päähän polttoaineen lisäyspaikasta, ennen kuin käynnistät moottorin.

9.3.1 Polttoaineen poistaminen

Tyhjennä polttoainesäiliö (8) vain ulkona tai hyvin tuuletetuissa tiloissa. Pidä huoli siitä, ettei polttoainetta pääse maaperään (ympäristönsuojelu).

Käytä sopivaa alustaa.

- Pidä keräyssäiliö polttoainesäiliön (8) alapuolella.
- Kierrä polttoainesäiliön (8) korkki auki ja poista se.
- Anna bensiini-/öljyseoksen valua kokonaan pois.
- Kierrä säiliön korkki käsin uudelleen kiinni.

10. Käyttö

Älä koskaan käytä moottori-käyttöyksikköä (1) ilman raivaussahaa / ruohotrimmeriä (13), pensasleikkuria (17) tai pystykarsintasahaa (21).

10.1 Laitteen käynnistys

Älä käynnistä laitetta ennen kuin se on koottu täydellisesti.

⚠ Loukkaantumiskaava!

Käynnistä "4-in-1"-monitoimilaite vain, kun leikkuulaite on kiinnitettynä! Ota asiaankuuluva kuljetussuoja pois ja tarkasta, että laite on hyvässä käyttökunnossa.

Älä koskaan käytä vahingoittunutta, huonosti säädettyä tai huonosti huollettua tai puutteellisesti ja/tai turvattomalla tavalla asennettua leikkuulaitetta.

Tarkasta ennen käyttöä!



Tarkasta, että laite on turvallisessa kunnossa:

- Tarkasta laite vuotojen varalta.
- Tarkasta laite näkyvien vaurioiden varalta.
- Tarkasta, että kaikki laitteen osat on asetettu turvallisesti paikoilleen.
- Tarkasta, että kaikki turvalaitteet ovat hyvässä kunnossa ja toimivia.

10.1.1 Käynnistäminen (kuvat 1, 15)

Kun laite on asennettu asianmukaisesti, käynnistä moottori seuraavasti:

Käynnistäminen moottorin ollessa kylmä:

1. Vedä virtakytkin (3) taakse Päälle-asentoon.
2. Käännä rikastinvipu (47)  -asentoon.
3. Paina polttoainepumppua (48) seitsemän kertaa.
4. Vedä käynnistinvaijerin kahvaa (7) 3-5 kertaa moottorin käynnistämiseksi.
HUOMIO! Älä koskaan aseta jalkaa moottori-käyttöyksikön (1) päälle äläkä polvistu sen päälle.
5. Kun moottori käy, odota hetki ja anna sitten lyhyesti kaasua kaasuvivulla (9). Aseta rikastinvipu (47) asentoon .
6. Käynnistääksesi terälaitteiston paina kämmenpinnalla päällekytkennän estintä (4) ja sormilla kaasuvipua (9). Mitä pidempään painat kaasuvipua (9), sitä suuremmaksi moottorin käyntinopeus tulee. Kun kaasuvipu (9) vapautetaan, moottori siirtyy jälleen tyhjäkäynnille ja leikkuutyökalu pysähtyy. Leikkuutyökalu ei saa tyhjäkäynnillä pyöriä eikä liikkua!
7. Jos ongelmia ilmenee, siirrä virtakytkin (3) heti asentoon "STOP", jolloin moottori pysähtyy.
Huomio! Leikkuulaite voi pyöriä vielä muutaman sekunnin ajan.

Käynnistäminen moottorin ollessa lämmin

1. Lämmintä moottoria käynnistettäessä rikastimen vipu voidaan jättää asentoon "lämminkäynnistys ja työskentely" .
2. Vedä käynnistinvaijerin kahvaa (7) 3-5 kertaa moottorin käynnistämiseksi.
HUOMIO! Älä koskaan aseta jalkaa moottori-käyttöyksikön (1) päälle äläkä polvistu sen päälle.

Huomautus:

Jos moottori ei useiden yritysten jälkeenkään käynnisty, lue kappale "Ohjeet häiriöiden poistoon".

Huomautus:

Vedä käynnistinnarua aina suorasti ulos. Jos sitä vedetään kulma-asennossa, silmukan alueella esiintyy kitkaa. Tämä kitka hankaa narua, jolloin se kuluu nopeammin. Pitele käynnistyskahvasta aina kiinni, kun naru kelautuu takaisin sisään.

Älä koskaan päästä narua paiskautumaan takaisin.

Huomautus:

Älä käynnistä moottoria korkeassa ruohossa.
Älä käynnistä moottoria, kun laite on kiinnitettynä kantohihnaan (28).

△ Huomio

Hätätilanteessa voidaan vetää kantohihnassa (28) olevaa turvakielekettä (b). Kone irtoaa silloin heti kantohihnasta (28) ja putoaa maahan.

△ Huomio:

Menettele tätä työskentelytekniikkaa käytettäessä erityisen varovaisesti. Mitä suurempi leikkuutyökalun etäisyys maahan on, sitä suurempi on vaara, että leikkattavaa materiaalia ja vieraita esineitä sinkoutuu sivulle.

10.1.2 Moottorin sammutus

1. Siirrä virtakytkin (3) asentoon pois-asentoon "STOP".
2. Odota, että moottori pysähtyy ennen kuin päästät laitteen käsistäsi.

11. Työohjeita

HUOMIO:

Pidä raivaussahasta / ruohotrimmeristä kiinni vain eristetyistä kahvapinnoista, koska leikkuulaite voi joutua kosketuksiin näkymättömissä olevien sähköjohtojen kanssa. Leikkuulaitteen kosketus jännitettä johtaviin johtoihin voi tehdä myös metalliset laitteen osat jännitteellisiksi ja aiheuttaa sähköiskun. Varmista, että seisot aina tukevasti ja pystysuorassa työasennossa.

11.1 Työskentely raivaussahalla / ruohotrimmerillä (kuva 13)

Kun raivaussahalla/ruohotrimmerillä (13) työskennellään, raivaussahan/ruohotrimmerin terän tai siimakoneiston suojakilven (14) täytyy olla asennettuna, jotta vältetään esineiden viskautuminen ympäristöön. Raivaussahan/ruohotrimmerin suojakilven (14) sisällä oleva leikkuuterä (14a) leikkaa siiman automaattisesti optimaaliseen pituuteen. (Kuva 7)

11.1.1 Leikkaaminen raivaussahalla (13)

- Kun työskentelet raivaussahalla (13) ensimmäistä kertaa, perehdy laitteen käyttöön ja ohjaukseen ensin laitteen ollessa pois kytkettynä.
- Raivaussaha (13) on suunniteltu nii, että käyttäjä ohjaa sitä vain vartalonsa oikealla puolella.
- Pidä raivaussahasta (13) kiinni aina molemmin käsin niin, että toinen käsi on takakahvalla (5) ja toinen etukahvalla (10).
- Pidä oikeaa kättä takakahvalla (5) ja vasenta kättä etukahvalla (10).
- Huomioi aina, että leikkuutyökalu pyörii vielä onkin aikaa sen jälkeen, kun kaasuvipu (9) on vapautettu.
- Varmista aina, että moottorin käydessä tyhjäkäyntiä leikkuutyökalu ei enää pyöri, kun kaasuvipua (9) ei paineta.
- Työskentele aina korkealla kierrosluvulla, koska niin saadaan paras leikkuutulos.
- Ohjaa laitetta tasaisella kaarevalla liikkeellä vasemmalta oikealle ja jälleen takaisin. Leikkaa sitten seuraava kaistale. (Kuva 16)

- **Huomio:** Vie laite aina ensin jälleen takaisin aloituspaikkaan ennen kuin alat leikata seuraavaa kais-taletta.
- Jos työskentelyn aikana osutaan kiveen tai muuhun esteeseen, sammuta moottori ja vedä sytytys-tulppapistoke (6) irti. Tarkasta raivaussaha (13) sen jälkeen vaurioiden varalta.
- **Huomio:** Työskenneltäessä vaikeassa maastossa ja rinteissä on noudatettava aina erityistä varovai-suutta. Leikkaa korkea ruoho vaiheittain, jotta laite ei ylikuormitu. Leikkaa ensin ylhäältä ja etene sitten vaiheittain alaspäin.
- Käytä aina suojalaseja ja kuulosuojaimia ja metsä-töissä suojakypärää.
- Metallileikkaustyökaluja käytettäessä on olemassa takaiskuvaara työkalun osuessa kiinteään esteeseen (kivet, puut, oksat jne.). Tällöin laite heilahtaa pyörimissuuntaa vastaan.
- Villiintyneessä kasvussa ja vesakossa raivaussaha (13) on "upotettava" ylhäältäpäin. Tällä tavoin leikkuujäte silppuuntuu.
- **Huomio!** Leikkuuterä (15) käy jälkikäyntiä! Älä jarruta leikkuuterää (15) kädellä.
- Pidä raivaussahan (13) leikkuuterä (15) / leikkuuyk-sikkö loitolla jaloistasi.

HUOMIO:

Menettele tätä työskentelytekniikkaa käytettäessä erityisen varovaisesti. Mitä suurempi leikkuutyökalun etäisyys maahan on, sitä suurempi on vaara, että leikattavaa materiaalia ja vieraita esineitä sinkoutuu sivulle.

11.1.2 Leikkaaminen ruohotrimmerillä

- Käytä siimakelaa (16) siistin leikkaustuloksen aikaan saamiseksi myös epätasaisissa reunoissa ja aidanpylväiden ja puiden ympärillä.
- Ohjaa leikkuusiima varovaisesti esteen kohdalle ja leikkaa siiman kärjellä esteen ympäriltä. Jos leikkuusiima osuu kiviin, puihin ja muureihin, siima kuluu nopeasti tai murtuu.
- Älä koskaan vaihda muovisiimaa metallilankaan - loukkaantumisvaara!

11.1.2.1 Leikkuusiima-automaatiikka (kuva 17)

- Ruohotrimmeri toimitetaan täytetyn siimakelan (16) kanssa.
- Siima kuluu työskentelyn aikana.
- Jotta uutta siimaa syötetään, paina siimakelassa (16) oleva laukaisin (16a) moottorin käydessä voimakkaasti maahan.
- Siimaa syötetään automaattisesti keskipakovoimalla. Suojakilvessä (14a) oleva terä lyhentää siiman oikeaan pituuteen.

11.2 Työskentely pensasleikkurilla (17)

- Pensasleikkuri soveltuu aitojen, pensaiden ja puskien leikkaamiseen.
- Pidä pensasleikkuri molemmin käsin turvallisen etäisyyden päässä kehosta.
- Suurin leikkausläpimitta riippuu puulajista, puun iästä, kosteuspitoisuudesta ja kovuudesta.
- Lyhennä sen vuoksi erittäin paksut oksat oksasak-silla sopivaan pituuteen ennen pensasaidan leikkaamista.
- Pensasleikkuria voidaan ohjata sen kaksipuolisen terän ansiosta eteenpäin ja taaksepäin tai heiluri-liikkeillä puolelta toiselle.
- Leikkaa ensin aitojen sivut ja vasta sitten yläreuna.
- Leikkaa pensas alhaalta ylöspäin.
- Leikkaa pensasaita puolisuunnikkaan muotoon. Näin estetään pensasaidan alaosan muuttuminen paljaaksi valonpuutteen vuoksi.
- Jännitä luotilanka pensasaidan pituudelle halutesasi leikata pensasaidan yläreunan tasaisesti.
- Leikkaa useissa vaiheissa, jos on tarpeen leikata voimakkaasti alaspäin.
- Poista ehdottomasti vieraat esineet pensaasta (esim. rautalangat), sillä ne voivat vahingoittaa pensasleikkurin teriä.
- **Huomio!** Terät käyvät pysäytyksen jälkeen vielä hetken! Älä jarruta teriä kädellä.

Oikea leikkausajankohta:

- Lehtipensasaita: Kesäkuu ja lokakuu
- Havuaita: Huhtikuu ja elokuu
- Nopeasti kasvavat pensasaidat: toukokuusta alkaen noin 6 viikon välein

Huomioikaa pensasaidassa pesivät linnut. Siirtäkää tässä tapauksessa pensasaidan leikkaamista hautomisajan yli tai viekää pesä pois pensaaseen alueelta.

11.2.1 Kulman säätö

Pensasleikkuri (17) voidaan teräpäätä +90°... -75° kallistamalla mukauttaa työolosuhteisiin. (Kuvat 19 ja 20).

- **Huomio!** Säädä vain moottorin ollessa sammutettu!
- Paina molempia lukituksen avausvipuja ja säädä teräpäätä haluttuun asentoon. (Kuvat 19 ja 20)
- Käytä tätä varten säätövipua (18).
- Vapauta molemmat lukituksen avausvivut, kunnes ne lukittuvat hammastukseen.
- Tarkasta ennen käyttöönottoa, että lukituksen avausvivut ovat lukittuneet kunnolla.

Huomio!

Teräpäätä leikkuuyksikön (19) kanssa ei saa kallistaa kokonaan taakse pensasleikkurin (17) varren suuntaisesti! Älä missään tapauksessa työskentele tällä asetuksella! Tätä asentoa käytetään vain kuljetusa-sentona.

Voitele terät ja kulmasäädin ympäristöystävällisellä voiteluöljyllä ennen jokaisen työn aloitusta. Öljyä teriä säännöllisesti myös työajan aikana.

Huomio!

Voitele öljyä vain moottorin ollessa sammutettu!

Huomio!

Virheellinen käyttö ja väärinkäyttö voivat vahingoittaa pensasleikkuria ja aiheuttaa vakavia vammoja osien sinkoillesa irti.

Vähentääksesi pensasleikkurista aiheutuvaa onnettomuusvaaraa, ota seuraavat kohdat huomioon:

- Älä koskaan leikkaa pensaita tai oksia, joiden halkaisija on yli 2 cm.
- Vältä kosketusta metallikappaleisiin, kiviin, jne.
- Tarkasta säännöllisesti, onko pensasleikkurissa mahdollisesti vaurioita. Älä koskaan jatka vaurioituneen pensasleikkurin käyttöä.
- Pensasleikkurin terien tultua selvästi tylsemmiksi, on alan pätevän ammattihenkilön teroitettava ne. Jos pensasleikkuri on selvästi epätasapainossa, on se vaihdettava.

11.3 Työskentely pystykarsintasahalla (21)

11.3.1 Automaattinen teräketjun voitelu - hienosäätö (kuva 10).

Täytä öljysäiliö (23) (katso 8.4.3)!

Öljymäärää voidaan vähentää tai kasvattaa säätöruuvilla.

- Myötäpäivään - öljymäärä vähenee (-)
- Vastapäivään - öljymäärä kasvaa (+)

11.3.2 Automaattisen teräketjun voitelun tarkastus

- Varmista aina, että automaattinen voitelujärjestelmä toimii oikein.
- Varmista, että öljysäiliö (23) on aina oikein täytetty.
- Sahaustöiden aikana laipan (26) ja teräketjun (25) on oltava aina riittävästi öljyntyjä, jotta hankaus laippaa (26) vasten vähenee.
- Laippa (26) ja teräketju (25) eivät saa koskaan olla öljyttömiä. Jos sahaa käytetään kuivana tai liian vähäisellä öljyvoitelulla, leikkausteho laskee, laipan (26) elinikä lyhenee, teräketju (25) tylsyy nopeasti ja laippa (26) kuluu voimakkaasti ylikuumenemisen vuoksi. Liian vähäisen öljymäärän tunnistaa savun muodostumisesta tai laipan (26) tai teräketjun (25) värin muuttumisesta.
- Tarkasta sahan teräketjun voitelu pitämällä pystykarsintasahaa teräketjuineen (25) paperiarkin yläpuolella ja käyttämällä sitä pari sekuntia täydellä kaasulla.
- Säädetty öljymäärä voidaan tarkistaa paperilta. Teräketjusta (25) on aina valuttava pieniä määriä öljyä. Muutaman sekunnin kuluttua on pienen öljyvanan oltava näkyvissä.

11.3.3 Varoimenpiteet sahaustöissä

Älä asetu suoran katkaistavan oksan alapuolelle!

On olemassa suuri vaara, että oksa putoaa odottamattomasti alas. Yleisesti suositellaan, että pystykarsintasaha (21) asetetaan 60° kulmassa oksaan.

Pidä laitteesta leikkaamisen aikana molemmin käsin lujasti kiinni ja varmista, että pysyt koko ajan hyvässä tasapainossa ja tukevassa asennossa.

- Älä koskaan yritä käyttää työkalua yhdellä kädellä. Työkalun hallinnan menettäminen voi johtaa erittäin vakaviin tai tappaviin vammoihin. Älä koskaan työskentele tikkailla seisten, puun oksalla tai muulla epävakaaalla alustalla.
- Älä sahaa paksuja oksia yhdellä leikkauksella, vaan useissa vaiheissa.
- Aseta teräketju (25) leikkaamista varten oksaa vasten.
- Paina kevyesti ohjatakseen laitetta, mutta älä ylikuormita moottoria.

Poista häiritsevät risut ja vesakot työalueelta ennen leikkaamista. Muodosta sen jälkeen perääntymisalue erilleen siitä paikasta, johon katkaistavat oksat voivat pudota, ja poista sieltä kaikki esteet. Pidä työalue avoimena, poista katkaistut oksat heti. Perekdy sijaintipaikkaasi, huomioi tuulen suunta ja oksien mahdollinen putoamis-/kaatumissuunta. Vauraudu siihen, että putoavat oksat voivat heilahtaa sinua kohti. Sijoita kaikki muut työkalut ja laitteet turvallisen etäisyyden päähän leikattavista oksista, mutta ei perääntymisalueelle.

Tarkkaile puun kuntoa jatkuvasti.

Tarkasta mahdolliset lahonneet kohdat juurissa ja oksissa. Jos ne ovat lahonneet sisältä, ne voivat murtua leikkaamisen aikana äkillisesti ja pudota alas. Tarkasta myös murtuneet ja kuolleet oksat, jotka voivat irrota tärinän takia ja pudota päällesi.

Erittäin paksuihin tai painaviin oksiin on tehtävä ensin pieni leikkaus oksan alapuolelta ja edettävä sitten ylhäältä alaspäin. Näin estetään murtuminen.

Perusleikkaustekniikka

Raskaat oksat murtuvat sahattaessa helposti ja rungosta irtoaa silloin pitkiä kaarnasuikaleita, mikä vahingoittaa puuta pysyvästi. Tätä riskiä voidaan vähentää oleellisesti noudattamalla seuraavaa leikkaustekniikkaa:

- Tee oksaan sahaus noin 10 cm etäisyydelle rungosta, oksan alapuolelle.
- Tee seuraava leikkaus oksaan sen yläpuolelta noin 15 cm päähän rungosta.
- Sahaa, kunnes oksa katkeaa. Rungon kaarnavaurion vaaraa ei enää ole.
- Poista jäljelle jäänyt oksantynkä sen jälkeen siistillä leikkauksella ylhäältä rungosta myötäisesti.

- Jotta puu vahingoittuu mahdollisimman vähän, on suositeltavaa käsitellä leikkauskohta lisäksi puuvahalla.

Reaktiivisten voimien aiheuttamat vaarat

Teräketjua (25) käytettäessä esiintyy reaktiivisia voimia. Tällöin puuhun kohdistuvat voimat vaikuttavat käyttäjää vastaan. Ne esiintyvät, kun pyörivä teräketju (25) koskee kiinteään esineeseen, kuten oksaan, tai kun se juuttuu. Nämä voimat voivat johtaa hallinnan menettämiseen ja vammautumisiin.

Näiden voimien esiintymisen ymmärtäminen voi auttaa välttämään pelästymistä ja hallinnan menettämistä.

Tämä saha on suunniteltu niin, että takaiskuefekti ei tunnu yhtä selvästi kuin tavanomaisissa ketjusahoissa.

Säilytä kuitenkin aina tukeva ote ja seiso tukevassa asennossa, jotta voit pitää työkalun hallinnassasi epävarmoissa tilanteissa.

Tavallisimpia efektejä ovat:

- takaisku
- takaisku
- paluuliike

takaisku

Takaisku voi esiintyä, kun pyörivä teräketju (25) koskee laipan (26) yläneljänneksen kohdalta kiinteään esineeseen tai kun se juuttuu.

Teräketjun (25) leikkuuvoima kohdistaa sahaan teräketjun liikesuunnalle vastakkaisen rotaatiovoiman. Se saa aikaan laipan (26) ylöspäin suuntautuvan liikkeen.

Takaiskun välttäminen

Parhaiten tätä vastaan suojaudutaan välttämällä tilanteita, jotka johtavat takaiskuun.

- Pidä ylempään ohjainkiskon asentoa koko ajan silmällä.
- Älä koskaan päästä sitä koskemaan mihinkään esineeseen. Älä leikkaa sillä. Ole erityisen varovainen teräsaitojen lähellä ja leikattaessa pieniä, kovia oksia, joihin teräketju (25) voi helposti juuttua.
- Leikkaa vain yksi oksa kerrallaan.

Paluuliike

Paluuliike esiintyy, kun teräketju (25) pysähtyy äkillisesti laipan alaosaan, koska se juuttuu tai osuu puussa olevaan vieraaseen esineeseen. Teräketju (25) vetää sahaa silloin eteenpäin.

Paluuliike tapahtuu usein silloin, kun teräketju (25) ei pyöri puuhun koskiessaan täydellä nopeudella.

Paluuliikkeen välttäminen

Tiedosta ne voimat ja tilanteet, jotka voivat johtaa teräketjun (25) juuttumiseen laipan alaosaan (26) kohdalta. Aloita leikkaaminen aina täyillä nopeudella pyörivällä teräketjulla (25).

takaisku

Takaisku esiintyy, kun teräketju (25) pysähtyy äkillisesti laipan yläosaan, koska se juuttuu tai osuu puussa olevaan vieraaseen esineeseen. Teräketju (25) voi silloin painaa sahan äkillisesti käyttäjää päin. Takaiskuja esiintyy usein silloin, kun leikkaamiseen käytetään laipan yläosaan.

Takaiskun välttäminen

Tiedosta ne voimat ja tilanteet, jotka voivat johtaa teräketjun (25) juuttumiseen laipan yläosaan kohdalta. Älä leikkaa enemmän kuin yhtä oksaa kerrallaan. Älä kallista laippaa (26) sivulle, kun vedät sen ulos leikkausraosta, koska muuten teräketju (25) voi juuttua.

12. Kuljetus (kuvat 2/3)

Jos laitetta aiotaan kuljettaa, tyhjennä polttoainesäiliö (katso 9.3.1). Puhdista laite karkeasta liasta harjalta tai käsiharjalla.

Asenna suojukset (15a, 20 ja 27) leikkuulaitteisiin aina, kun laitetta ei käytetä, kun sitä kuljetetaan tai varastoidaan.

Vaurioiden ja loukkaantumisten estämiseksi on laite autossa kuljetettaessa kiinnitettävä tai tuettava niin, ettei se voi kaatua tai luisua paikaltaan.

13. Huolto

HUOMIO:

Vääränlainen tai puutteellinen huolto voi johtaa onnettomuuksiin ja laitteen vahingoittumiseen. Käytä suojakäsineitä aina käsitellessäsi leikkuutyökaluja.

Asenna suojukset (15a, 20 ja 27) leikkuulaitteisiin aina, kun laitetta ei käytetä, kun sitä kuljetetaan tai varastoidaan.

Sammuta moottori aina ennen huolto- ja puhdistustöiden aloitusta ja vedä sytytystulppapistoke (6) irti.

- Älä suihkuta laitetta vedellä. Se vahingoittaa moottoria.
- Puhdista laite pyyhkeellä, käsiharjalla jne.
- Puhdista muoviosat kosteilla rievuilla. Älä käytä puhdistusaineita, liuottimia tai teräviä esineitä.
- Raivaussahaa / ruohotrimmeriä (13) käytettäessä märkää ruohoa kietoutuu teknisten syiden vuoksi työskentelyn aikana suojakilven (14) alapuolella olevan käyttöakselin ympärille. Poista se, koska muuten moottori ylikuumentuu liiallisen kitkan vuoksi. (Kuva 18)

Puhdista ja huolla laite ennen varastointia.

13.1 Säännölliset tarkastukset

Huomaa, että seuraavat tiedot koskevat normaalia käyttöä.

Olosuhteista riippuen (pitempi päivittäinen työaika, voimakas pölykuormitus jne.) tässä ilmoitettuja aikavälejä on vastaavasti lyhennettävä.

Ennen työn aloitusta, säiliön täytön jälkeen, iskuille altistumisen tai putoamisen jälkeen:

- Tarkasta, että terälaitteisto on kunnolla kiinni, tarkasta katsomalla, onko halkeamia tai muita vaurioita.
- Vaihda vioittuneet ja tylsät teräosat heti, vaikka niissä olisi vain pieniä hiushalkeamia.
- Teroita leikkuutyökalut (myös tarvittaessa).

Viikoittainen tarkastus:

- Vaihteiston voitelu (myös tarvittaessa).

Tarvittaessa:

- Kiristä käsiteltävissä olevat kiinnitysruuvit ja mutterit.

Laitteen liiallinen kuluminen ja vahingoittuminen vältetään noudattamalla tässä käyttöohjeessa olevia tietoja.

13.2 Moottori-käyttöyksikön (1) huolto

13.2.1 Sytytystulpan vaihto ja puhdistus (kuva 21)

Tarkasta sytytystulpan (49) kipinäväli vähintään keran vuodessa tai kun esiintyy käynnistysongelmia.

Oikea kipinäväli on 0,7 mm.

- Odota, kunnes moottori on jäähtynyt kokonaan.
- Vedä sytytystulppapistoke (6) irti sytytystulpastasta (49).
- Kierrä sytytystulppa (49) ulos mukana toimitetulla sytytystulppa-avaimella (30).
- Jos elektrodit ovat kuluneet liikaa tai jos on voimakasta kuorettumista, sytytystulppa (49) on vaihdettava samantyyppiseen sytytystulppaan.
- Voimakas kuorettuminen sytytystulpassa (49) voi johtua seuraavista: Öljyn osuus bensiiniseoksessa liian suuri, huono öljyn laatu, liian vanha bensiiniseos tai tukkeutunut ilmansuodatin.
- Kierrä sytytystulppa (49) käsin kokonaan kierteseen. Vältä tällöin sytytystulpan (49) menemistä vinoon.
- Kiristä sytytystulppa (49) mukana toimitetulla sytytystulppa-avaimella (30).
- Kun käytetään vääntömomenttiavainta, kiristysmomentti on 12-15 Nm.
- Laita sytytystulppapistoke (6) uudelleen oikein sytytystulpan (49) päälle.

13.2.2 Ilmansuodattimen puhdistus (kuva 22)

Likainen ilmansuodatin alentaa moottoritehoa, koska kaasuttimeen syötetään liian vähän ilmaa. Pöly ja siitepöly tukkivat vaahtomuovisuodattimen poimut. Säännöllinen tarkastus on sen vuoksi välttämätöntä.

- Avaa ilmansuodattimen kiinnitysruuvi (51).
- Vedä ilmansuodattimen suojus (50) irti.
- Poista ilmansuodattimen vaahtomuovisisäke (52).
- Aseta ilmansuodattimen suojus (50) uudelleen paikalleen, jotta ilmakanavaan ei pääse mitään.
- Puhdista ilmansuodatin koputtelemalla tai puhaltamalla paineilmalla.
- Asenna ilmansuodatin uudelleen käännettyssä järjestyksessä.

Huomio:

Älä koskaan puhdista ilmansuodatinta bensiinillä tai palavalla liuottimella.

Jotta moottorin käyttöikä ei lyhenny, vioittunut ilmansuodatin on vaihdettava heti.

⚠ Varoitus!

Älä koskaan anna moottorin käydä, kun ilmansuodatinelementtiä ei ole asetettu.

13.2.3 Kaasuttimen säätö

Jos tyhjäkäyntikierrosluku on liian pieni tai liian suuri, kaasutinta on säädettävä.

Teetä kaasuttimen säätö vain pätevilla ammattilaisilla!

13.3 Raivaussahan/ruohotrimmerin (13) huolto

13.3.1 Siimakela/leikkuusiiman vaihtaminen (kuvat 23-26)

- Poista siimakela (16) raivaussahasta/ruohotrimmeristä (13).
- Vedä kelan suojus (53) irti siimakelasta (16) painamalla voimakkaasti kiinnityskorvaketta (54) (kuva 23).
- Ota siiman pidike (55) jäljellä olevan siiman kanssa pois.
- Ota uusi siiman pidike ja vedä molempia siimoja 10 cm ulospäin.
- Aseta siiman pidike (55) kartiomaiseen jouseen ja ohjaa molemmat siimat silmukoiden (56) kautta siimakelaan (16).
- Aseta kelan suojus (53) uuteen siimakelaan. Kierrä sitä niin, että kelan suojuksen (53) aukot ovat kohdakkain siimakelan (16) silmukoiden (56) kanssa.
- Paina kelan suojusta (53) siiman pidikkeen (55) kanssa, kunnes se lukittuu siimakelaan (16).
- Suojakilvessä (14) oleva leikkuuterä (14a) lyhentää siiman oikeaan pituuteen, kun kone käynnistetään uudelleen.

Vaihtoehtoisesti voidaan vaihtaa vain siima:

- Poista siimakela (16) raivaussahasta/ruohotrimmeristä (13).
- Vedä kelan suojus (53) irti siimakelasta (16) painamalla voimakkaasti kiinnityskorvaketta (54) (kuva 23).
- Ota siiman pidike (55) jäljellä olevan siiman kanssa pois.
- Poista siimajäänteet siiman pidikkeestä (55).
- Ota uusi siima keskelle ja kiinnitä se siiman pidikkeen (55) kiinnityskorvakeeseen (57) (kuva 25).
- Kelaa uusi siima siiman pidikkeeseen (55) kuvassa 26 esitetyllä tavalla. Siiman päiden on tultava n. 10 cm yli.
- Aseta siiman pidike (55) kartiomaiseen jouseen ja ohjaa molemmat siimat silmukoiden (56) kautta siimakelaan (16).
- Aseta kelan suojus (53) siimakelaan (16). Kierrä sitä niin, että kelan suojuksen (53) aukot ovat kohdakkain siimakelan (16) silmukoiden (56) kanssa.
- Paina kelan suojusta (53) siiman pidikkeen (55) kanssa, kunnes se lukittuu siimakelaan (16).
- Suojakilvessä (14) oleva terä (14a) lyhentää siiman oikeaan pituuteen, kun kone käynnistetään uudelleen.

13.3.2 Terän (14a) hiominen (kuva 7)

Terä (14a) voi tylsyä ajan myötä.

- Jos näin huomataan tapahtuneen, avaa ruuvit, joilla terä (14a) on kiinnitetty suojakilpeen (14).
- Kiinnitä terä (14a) ruuvipenkkiin.
- Hio terän (14a) hampaat litteällä viilalla ja pidä huoli siitä, että leikkuureunan kulma säilyy.
- Tärkeää! Asenna terä (14a) uudelleen suojakilpeen (14).

Vaihda tai teroita terä (14a) aina leikkauskeson loppussa tai tarpeen mukaan.

13.3.3 Leikkuuterän (15) hiominen

Kun terät ovat vain vähän tylsiä, voit teroittaa niitä itse.

- Kiinnitä leikkuuterä (15) ruuvipenkkiin.
- Hio leikkuuterän (15) kaikki 3 hammasosaa litteällä viilalla ja pidä huoli siitä, että leikkuureunan kulma säilyy. (~25°) Hio vain yhteen suuntaan.
- Vaihda leikkuuterä (15) viimeistään viiden hiontakerran jälkeen.

Vaihda leikkuuterä (15), jos se on hyvin kulunut tai leikkuureunat ovat murtuneet.

Tasapainottamattomat leikkuuterät (15) aiheuttavat moottorikäyttöisen raivaussahan voimakasta värinää. Tämä aiheuttaa loukkaantumisvaaran!

13.3.4 Raivaussahan / ruohotrimmerin (13) kulmavaihteiston voitelu (kuva 27)

Käsittele litiumpohjaisella rasvalla. Poista ruuvi (58) ja lisää rasvaa, kierrä vartta käsin, kunnes rasvaa tulee ulos.

Aseta ruuvi (58) takaisin paikalleen.

Huomio! Lisää vain vähän rasvaa. Älä missään tapauksessa täytä liikaa.

13.4 Pensasleikkurin (17) huolto

13.4.1 Pensasleikkurin (17) vaihteiston voitelu (kuva 28)

Voitele vaihteisto 10–20 käyttötunnin välein.

Käsittele litiumpohjaisella rasvalla. Poista huoltoruuvit (59) ja lisää rasvaa.

Aseta huoltoruuvit (59) takaisin paikoilleen.

Huomio!

Lisää vain vähän rasvaa. Älä missään tapauksessa täytä liikaa.

Voitele pensasleikkuri (17) ja kulmasäädin ympäristöystävällisellä voiteluöljyllä.

13.4.2 Pensasleikkurin silmämääräinen tarkastus

Tarkasta pensasleikkuri selvien vikojen varalta, kuten:

- löystyneet kiinnityskohdat
- kuluneet tai vaurioituneet osat
- vääntynyt, murtunut tai vahingoittunut terälaitteisto
- oikein asennetut ja ehjät suojuukset tai suojalaitteet.
- kulumat, erityisesti leikkuulaitteen liukuvällys.

Vaihda vioittuneet ja tylsät teräosat heti, vaikka niissä olisi vain pieniä vaurioita.

13.5 Pystykarsintasahan (21) huolto

13.5.1 Laipan (26) ja pystykarsintasahan (21) hoito

Käännä laippa (26) ympäri joka kerta, kun teräketju (25) on teroitettu tai vaihdettu. Näin vältetään laipan (26) kuluminen yhdeltä puolelta, erityisesti kärjestä ja alapuolelta.

Puhdista seuraavat pystykarsintasahan (21) osat säännöllisesti:

1 = öljynsytötaukko

2 = öljykanava

3 = kiskoa ympäröivä ura

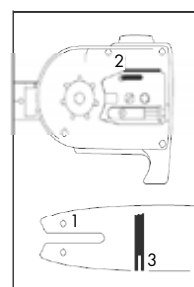

13.5.2 Teräketjun (25) huolto ja teroitus

Oikein teroitettu teräketju (25)

Oikein teroitettu teräketju (25) pureutuu sujuvasti puuhun eikä sitä tarvitse painaa kuin vähän. Älä työskentele tylsällä tai vahingoittuneella teräketjulla (25). Se lisää ruumiillista rasitusta, voimistaa tärinää ja johtaa epätyytyttäviin tuloksiin ja nopeampaan kulumiseen.

- Puhdista teräketju (25) säännöllisesti.
- Tarkasta teräketju (25) murtuneiden lenkkien ja vahingoittuneiden niittien varalta.
- Vain kokeneet käyttäjät saavat teroittaa teräketjun (25)!
- Huomioi alla esitetyt kulma- ja mittatiedot. Jos teräketjua (25) ei ole teroitettu oikein tai syvyysmitta on liian pieni, on olemassa suurempi takaiskuvaikutusten riski ja siitä seuraava vammautumisten vaara! Teräketju (25) ei voi tarttua laippaan (26). Sen vuoksi on parempi ottaa teräketju (25) pois laipasta (15) ja teroittaa se sen jälkeen.
- Valitse ketjun jakoon sopiva teroitusyökalu.

Ketjun jako (esim. 3/8") on merkitty jokaisen terän syvyysmittaan.

Käytä vain erityisiä teräketjuille tarkoitettuja viiloja!

Muiden viilojen muoto on vääränlainen ja ne hiovat väärin. Valitse viilan halkaisija ketjun jaon mukaan. Huomioi ehdottomasti myös seuraava kulmaa koskeva tieto, kun teroitat teräketjua.

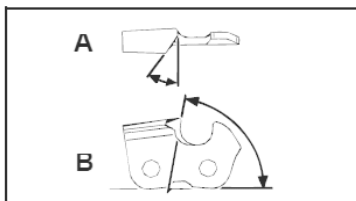

A = viilan kulma
B = sivulevyn kulma

Kulman on lisäksi säilyttävä samana kaikilla terillä. Jos kulmat eivät ole samanlaisia, teräketju (25) kulkee epätasaisesti, kuluu nopeasti ja menee ennenaikaisesti rikki.

Koska nämä vaatimukset voidaan täyttää vain riittävän ja säännöllisen harjoittelun avulla:

- Käytä viilapidikettä.
- Viilapidikettä on käytettävä käsin teräketjun (25) teroittamisen aikana. Oikea viilan kulma on merkitty siihen.
- Pidä viilaa vaakasuorassa (oikeassa kulmassa laippaan (26)) ja viilaa viilapidikkeessä olevan kulmamerkinnän mukaisesti. Tue viilapidike ylälevyn ja syvyysmitan päälle.
- Viilaa terää aina sisältä ulos.

- Viilat teroittavat vain liikkeessaan eteenpäin. Nosta pois pinnasta, kun liikutat taaksepäin.
- Älä koske kiinnityshihnoihin ja dynaamisiin lenkkeihin viilalla.
- Käännä viila säännöllisesti välttääksesi yksipuolista kulumista.
- Käytä kovaa puukappaletta jästeiden poistamiseksi leikkuureunoista.

Kaikkien terien on oltava samanpituisia, koska muuten ne ovat myös eri korkuisia. Tällöin teräketju (25) kulkee epätasaisesti ja rikkoutumisen vaara kasvaa.

13.5.3 Pystykarsintasahan vaihteiston voitelu (kuva 29)

Voitele vaihteisto 10–20 käyttötunnin välein.

- Aseta rasvapuristin voitelunippaan (60).
- Paina hieman rasvaa sisään.

Huomio!

Lisää vain vähän rasvaa. Älä missään tapauksessa täytä liikaa.

13.6 Kuluvat osat

Myös määräystenmukaisessa käytössä jotkut osat ovat alttiita normaalille kulutukselle. Nämä on vaihdettava säännöllisesti aina kulumisen tyyppin ja keston mukaan. Näihin osiin kuuluvat muun muassa terälaitteisto ja pitolautanen.

Huoltotietoja

Huomaa, että tämän tuotteen seuraavat osat altistuvat käytönmukaiselle ja luonnolliselle kulumiselle tai että seuraavia osia tarvitaan kuluvina materiaaleina. Kuluvat osat*: Sytytystulppa, ilmansuodatin, siimakeila, leikkuuterä, teräketju, laippa/terälevy
* eivät välttämättä sisälly toimitukseen!

Varaosia ja tarvikkeita saa huoltopalvelustamme. Skannaa sitä varten etusivulla oleva QR-koodi.

⚠ Varoitus!

Käytä vain valmistajan alkuperäisiä varaosia ja lisätarvikkeita. Jos ohjetta ei noudateta, teho saattaa vähentyä, loukkaantumiset ovat mahdollisia ja takuu ei ole enää voimassa.

Tärkeä ohje korjauksista tarvittaessa:

Lähetäessäsi laitteen huoltokeskukseen korjauksista varten ota huomioon, että turvallisuussyistä laitteesta on tyhjennettävä öljy ja bensiini pois ennen lähetystä.

Varaosien tilaus

Varaosia tilattaessa on ilmoitettava seuraavat tiedot:

- Laitteen tyyppi
- Laitteen tuotenumero

Varaosat / lisätarvikkeet

Tässä lueteltuihin leikkuulaitteisiin voit aina käyttää koneen mukana tullutta suojalaitetta.

14. Puhdistus ja varastointi

14.1 Puhdistus

- Pidä kahvat öljystä puhtaina, jotta otteesi on aina pitävä.
- Puhdista laite tarvittaessa kostealla pyyhkeellä ja tarvittaessa miedolla huuhteluaineella.

⚠ Huomio!

- Vedä sytytystulpan liitin irti aina ennen puhdistusta.
- Älä missään tapauksessa upota laitetta veteen tai muihin nesteisiin puhdistusta varten.
- Säilytä laitetta suojatussa ja kuivassa paikassa ja poissa lasten ulottuvilta.

14.2 Varastointi

Puhdista ja huolla laite ennen varastointia.

Huomio:

Älä koskaan pidä laitetta varastossa yli 30 päivän ajan, ilman että käyt läpi seuraavat työvaiheet:

Laitteen varastoiminen yli 30 päivän ajan

Jos laitetta aiotaan varastoida yli 30 päivän ajan, se on valmisteltava tätä varten. Muuten kaasuttimessa jäljellä oleva polttoaine kaasuuntuu ja syntyy kumi- maista pohjasakkaa. Se voi vaikeuttaa käynnistystä ja aiheuttaa mittavia korjauskustannuksia.

- Valuta polttoaine ulos (katso 9.3.1).
- Käynnistä moottori ja anna sen käydä, kunnes se pysähtyy. Näin polttoaine poistuu myös kaasuttimesta.
- Anna moottorin jäähtyä (noin 5 minuuttia).
- Poista sytytystulppa (katso 13.2.1).
- Lisää 1 teelusikallinen puhdasta 2-tahtiöljyä palokammioon.
- Vedä käynnistinnarua useita kertoja pinnoittaaksesi sisäiset osat öljyllä.
- Aseta sytytystulppa takaisin paikalleen (katso 13.2.1).

Huomautus:

Varastoi laitetta kuivassa paikassa loitolla mahdollisista syttymislähteistä, esim. uuneista, lämminvesi-boilereista, kaasukuivaajista jne.

14.3 Uusi käyttöönotto pitkän varastointiajan jälkeen

- Poista sytytystulppa (katso 13.2.1).
- Vedä käynnistinnarusta rivakasti poistaaksesi ylimääräisen öljyn palokammioista.
- Puhdista sytytystulppa ja varmista sytytystulpan oikea kipinäväli. Tai aseta uusi sytytystulppa, jonka kipinäväli on oikea.

- Aseta sytytystulppa takaisin paikalleen (katso 13.2.1).
- Valmistele laite käyttöä varten.

15. Hävittäminen ja kierrätys

Pakkausta koskevat ohjeet



Pakkausmateriaalit voidaan kierrättää. Hävitä pakkaus ympäristönsuojelumääräysten edellyttämällä tavalla.

Käyttöikänsä päähän tulleen laitteen hävittämismahdollisuuksista saat tietoa kuntasi hallintovirastosta.

Polttoaineet ja öljyt

- Polttoainesäiliö ja moottoriöljysäiliö on tyhjennettävä ennen laitteen hävittämistä!
- Polttoaine ja moottoriöljy eivät kuulu sekajätteisiin tai viemäriin, vaan ne on hävitettävä lajiteltuina!
- Tyhjät öljy- ja polttoainesäiliöt on hävitettävä ympäristömääräysten mukaisesti.

16. Ohjeet häiriöiden poistoon

Häiriö	Mahdolliset syyt	Korjauskeinot
Laite ei käynnisty	<ul style="list-style-type: none"> Ilmansuodatin likainen Polttoainesuodatin tukossa Puuttuva polttoaineen syöttö Vika polttoainejohdossa Käynnistyslaite on viallinen Moottori tulvinut Sytytystulppapistoketta ei ole liitetty Ei kipinää Moottori viallinen Kaasutin viallinen 	<ul style="list-style-type: none"> Puhdista /vaihda ilmansuodatin Puhdista tai vaihda polttoainesuodatin Tankkaus Tarkasta, onko polttoainejohto taipunut tai vahingoittunut Ota yhteyttä huoltopisteeseen Poista sytytystulppa, puhdista ja kuivaa se; vedä sen jälkeen useita kertoja käynnistinnarusta; asenna sytytystulppa uudelleen Tarkasta sytytystulppapistokkeen oikea kiinnitys Puhdista sytytystulppa tai vaihda se Tarkasta sytytysvirtajohto vaurioiden varalta Ota yhteyttä huoltopisteeseen
Laite käynnistyy ja sammuu sitten	<ul style="list-style-type: none"> Kaasutin säädetty väärin (joutokäyntikierroslukku) 	<ul style="list-style-type: none"> Ota yhteyttä huoltopisteeseen
Moottori käynnistyy, leikkuutyökalu ei kuitenkaan liiku	<ul style="list-style-type: none"> Leikkuutyökalu juuttunut Sisäinen virhe (käyttöakseli, vaihteisto) Viallinen kytkin 	<ul style="list-style-type: none"> Kytke moottori pois päältä ja poista esine Ota yhteyttä huoltopisteeseen Ota yhteyttä huoltopisteeseen
Laite käy katkonaisesti (yskii)	<ul style="list-style-type: none"> Kaasutin on säädetty väärin Sytytystulppa on karstaantunut Virtakytkin viallinen 	<ul style="list-style-type: none"> Ota yhteyttä huoltopisteeseen Puhdista sytytystulppa tai vaihda se Ota yhteyttä huoltopisteeseen
Muodostuu savua	<ul style="list-style-type: none"> Väärä polttoaineseos Kaasutin on säädetty väärin 	<ul style="list-style-type: none"> Käytä kaksitaiteisesta, sekoitussuhde 40:1 Ota yhteyttä huoltopisteeseen
Laite ei toimi täydellä teholla	<ul style="list-style-type: none"> Kone on ylikuormittunut Ilmasuodatin on likainen Kaasutin on säädetty väärin Äänenvaimennin tukossa 	<ul style="list-style-type: none"> Älä paina voimakkaasti leikkaamisen/trimmaamisen aikana Puhdista ilmansuodatin tai vaihda se Ota yhteyttä huoltopisteeseen Tarkasta pakoputki
Raivaussaha ei toimi täydellä teholla	<ul style="list-style-type: none"> Leikkuuterä on tylsä tai vahingoittunut Leikattava materiaali on liian korkea (laitteen ylikuormitus) 	<ul style="list-style-type: none"> Teroita tai vaihda leikkuuterä Leikkaa ruohoa vaiheittain
Ruohotrimmeri ei toimi täydellä teholla	<ul style="list-style-type: none"> Leikkuusiima liian lyhyt tai vahingoittunut Laite on ylikuormittunut tai ruoho on liian korkea 	<ul style="list-style-type: none"> Syötä lisää leikkuusiimaa tai vaihda siima Leikkaa ruohoa vaiheittain
Leikkuusiimaa ei syötetä	<ul style="list-style-type: none"> Siimakela on tyhjä 	<ul style="list-style-type: none"> Vaihda siimakela
Pystykarsintasaha ei sahaa, se nykii tai tärisee	<ul style="list-style-type: none"> Ketjun kireys on liian suuri Ketju tylsä Ketju on asennettu väärin Ketju on kulunut 	<ul style="list-style-type: none"> Tarkasta ketjun kiristys ja säädä Teetä ketjun hionta tai vaihda ketju Asenna ketju uudelleen Vaihda ketju uuteen
Teräketju kuumenee tai teräketjun voitelu ei toimi	<ul style="list-style-type: none"> Säiliössä ei öljyä Öljyn syöttöjohto tukossa Ketjun kireys on liian suuri Ketju tylsä 	<ul style="list-style-type: none"> Lisää öljyä. Puhdista öljyn syöttöjohto Säädä ketjunkireys. Teetä ketjun hionta tai vaihda ketju

Forklaring til symbolerne på apparatet

Symbolerne i denne manual skal henlede din opmærksomhed på eventuelle risici. Det er vigtigt, at du forstår sikkerhedsymbolerne og forklaringerne i forbindelse med symbolerne. Selve advarslerne afhjælper ikke risici og kan ikke erstatte korrekte foranstaltninger til forebyggelse af ulykker.

	<p>Læs og overhold brugsanvisningen og sikkerhedsforskrifterne før ibrugtagning!</p>
	<p>Brug beskyttelsesbriller!</p>
	<p>Brug høreværn!</p>
	<p>Ved arbejder over hovedhøjde er brug af sikkerhedshjelm påbudt.</p>
	<p>Brug handsker.</p>
	<p>Benyt robust fodtøj.</p>
	<p>Pas på! Benzin er ekstremt let-antændeligt. Undgå rygning, åben ild eller gnistregn i nærheden af brændstof.</p>
	<p>Beskyt maskinen mod regn, og brug den i det hele taget ikke i regnvejrl</p>
	<p>Pas på, brug ikke savklinger eller flerdelede, metalliske skæreværktøjer!</p>

	<p>Advarsel! Tilslidesfare er forbundet med livsfare, fare for personskader eller beskadigelse af værktøjet!</p>
	<p>Pas på! Nedfaldende genstande. Især ved snit over hovedhøjde.</p>
	<p>Pas på! Fare for personskade pga. kørende knive.</p>
	<p>Pas på tilbagestød!</p>
	<p>Pas på! Fare for personskade pga. udslyngede genstande!</p>
	<p>Pas på! Kvælningsfare! Udstødningsgasserne er giftige; undlad derfor at benytte motoren i områder uden ventilation.</p>
	<p>Inden vedligeholdelsesarbejde skal apparatet slukkes og tændrørsstikket tages af!</p>
	<p>Forsigtig! Fare for personskader som følge af roterende skærekniv! Hold hænder og fødder væk!</p>
	<p>Hold afstand!</p>
	<p>Hold børn, tilskuere og medhjælpere 15 m væk fra buskrydderen/plænetrimmeren!</p>

	<p>Pas på elledninger! Hold min. 10 m afstand.</p>
	<p>Angivelse af det garanterede lydeffektniveau L_{WA} i dB.</p>
	<p>Pas på! Udstødningen og andre motordele bliver meget varme under drift og må derfor ikke berøres!</p>
	<p>Pas på! Varme dele. Hold afstand.</p>
	<p>Vigtigt. Sluk motoren, inden du påfylder brændstof. Påfyldning må ikke ske, mens apparatet kører.</p>
	<p>Blandingsforhold: 40 dele benzin blandes med 1 del olie Benzin: ROZ 95/ROZ 98 2-takt-motorolie: ISO-L-EGD/JASO FD Pas på! Benzin er ekstremt let-antændeligt. Undgå rygning, åben ild eller gnistregn i nærheden af brændstof. Der må ikke tankes E10!</p>
	<p>Tankindhold 1200cm³.</p>
	<p>Blandingsforhold: 40 dele benzin blandes med 1 del olie</p>
	<p>Tryk 7x på brændstofpumpen (primer).</p>
	<p>Drej chokerarmen.</p>
	<p>Træk i startsnoretrækket.</p>
	<p>Plænetrimmer: Snitdiameter 420 mm</p>
	<p>Omdrejningstal plænetrimmer maks. 6600/7500 min⁻¹</p>

	<p>Hækkeklipper: Snitlængde maks. 390 mm</p>
	<p>Buskrydder: Snitdiameter 255 mm</p>
	<p>Stangsav: Snitlængde maks. 260 mm</p>
	<p>Produktet opfylder gældende EU-direktiver.</p>
	<p>Indstilling af kædesmøring (stangsav-forsats).</p>
<p>⚠ Pas på!</p>	<p>I denne brugsanvisning er de steder, der vedrører din sikkerhed, forsynet med dette symbol</p>

Indholdsfortegnelse:	Side:
1. Indledning.....	313
2. Beskrivelse af enheden.....	313
3. Leveringsomfang.....	314
4. Tilsigtet brug.....	314
5. Sikkerhedsforskrifter.....	314
6. Tekniske data.....	321
7. Før ibrugtagning.....	322
8. Montering.....	322
9. Før ibrugtagning.....	324
10. Drift.....	325
11. Arbejdsinstrukser.....	326
12. Transport (fig. 2/3).....	329
13. Vedligeholdelse.....	329
14. Rengøring og opbevaring.....	332
15. Bortskaffelse og genanvendelse.....	332
16. Afhjælpning af fejl.....	333
17. Overensstemmelseserklæring.....	366

1. Indledning

Producent:

Scheppach GmbH

Günzburger Straße 69

D-89335 Ichenhausen, Tyskland

Kære kunde,

Vi ønsker dig rigtig god fornøjelse og held og lykke med arbejdet med din nye maskine.

Bemærk:

Iht. den gældende lov om produktansvar hæfter producenten af dette apparat ikke for skader, der opstår på eller i forbindelse med dette apparat i forbindelse med:

- utilsigtet behandling
- tilsidesættelse af betjeningsvejledningen
- reparation udført af tredjemand og/eller af ikke-autoriserede fagfolk
- montering og udskiftning af ikke-originale reservedele
- utilsigtet brug

Vær opmærksom på følgende:

Læs hele brugsanvisningens tekst igennem før montering og før ibrugtagning.

Formålet med denne brugsanvisning er at gøre det lettere for dig at lære værktøjet at kende og bruge det som tilsigtet.

Brugsanvisningen indeholder vigtige oplysninger om, hvordan du bruger værktøjet sikkert, professionelt og økonomisk, og hvordan du undgår farer, sparer reparationsomkostninger, reducerer driftsstop og øger værktøjets driftssikkerhed og levetid.

Udover sikkerhedsbestemmelserne i denne brugsanvisning skal de forskrifter vedr. brug af værktøjet, der måtte gælde i det enkelte land (brugslandet), overholdes til punkt og prikke.

Opbevar brugsanvisningen i nærheden af værktøjet; pak den ind i en plastikpose, så den er beskyttet mod snavs og fugt. Den skal læses og overholdes med omhu af alle operatører, før arbejdet startes. Arbejde på værktøjet på kun udføres af personer, der er instrueret i brug af samme, og som er informeret om de dermed forbundne farer. Den lovmæssige minimumsalder skal overholdes.

Ud over sikkerhedsforskrifterne i denne brugsanvisning og de særlige forskrifter, der gælder i brugslandet, skal de almindeligt anerkendte, tekniske regler, der gælder for lignende maskiner, overholdes.

Vi fraskriver os ethvert ansvar for ulykker eller skader, der måtte opstå som følge af tilsidesættelse af denne brugsanvisning og sikkerhedsforskrifterne.

Gør dig fortrolig med brugsanvisningen, før du forsøger at betjene apparatet.

2. Beskrivelse af enheden

1. Motor-drivenhed
2. Bæreeje
3. TÆND/SLUK-kontakt
4. Startspærre
5. Bageste håndtag
6. Tændrørshætte
7. Startsnor
8. Brændstoftank
9. Gashåndtag
10. Forreste håndtag
11. Oplåsningsbolte
12. Låseskrue motor-drivenhed

Buskrydderforsats

13. Buskrydder/plænetrimmer
14. Beskyttelsesskjold for buskrydder/plænetrimmer
- 14a. Snitklinge beskyttelsesskjold for buskrydder/plænetrimmer
15. Knive
- 15a. Beskyttelsesafdækning
16. Trådspole
- 16a. Udløser

Hækkeklipperforsats

17. Hækkeklipper
18. Justeringsarm
19. Skæreenhed
20. Beskyttelsesafdækning

Stangsavforsats

21. Stangsav
22. Beskyttelsesring
23. Olietank
24. Fastgørelsesmøtrik til sværd
25. Savkæde
26. Sværd
27. Beskyttelsesafdækning
28. Bærerem
29. Olie-benzinblandingsflaske
30. Tændrørsnøgle
31. Unbrakonøgle str. 4
32. Unbrakonøgle str. 5
33. Positionsboring
34. Gummiring
35. Beskyttelsesbøjler
36. Unbrakoskrue
37. Skrue (formonteret)
38. Indvendig flanke
39. Gevinddorn
40. Udvendig flange
41. Afdækning
42. Møtrik
43. Kædehjulafdækning
44. Kædehjul
45. Kædestrammeskrue
- 45a. Kædestrammebolt

- 46. Olie-tankdæksel
 - 47. Chokerarm
 - 48. Brændstofpumpe
 - 49. Tændrør
 - 50. Afdækning luftfilter
 - 51. Holdeskruer til luftfilter
 - 52. Skumstof-indsats til luftfilter
 - 53. Skyllafdækning
 - 54. Holdetap
 - 55. Trådholder
 - 56. Øje
 - 57. Holdetap
 - 58. Skrue til smørested
 - 59. Vedligeholdelsesskrue
 - 60. Smørenippel
- a. Karabinhage
 - b. Sikkerhedstap

3. Leveringsomfang

- Motor-drivenhed
- Forreste håndtag
- **Buskrydderforsats**
Buskrydder/plænetrimmer
- Beskyttelsesskjold for buskrydder/plænetrimmer
- Knive
- Trådspole
- **Hækkeklipperforsats** hækkeklipper
- Beskyttelse for hækkeklipper
- **Stangsavforsats** stangsav
- Savkæde
- Sværd
- Beskyttelse for stangsav
- Bærerem
- Olie-benzinblandingsflaske
- Tændrørsnøgle
- Unbrakonøgle str. 4
- Unbrakonøgle str. 5

4. Tilsigtet brug

Buskrydderen (via kniven) er velegnet til skæring af let buskagtigt, kraftigt ukrudt og underskov.

Plænetrimmeren (via trådspolen med klippetråd) er velegnet til klipning af plæner, græsarealer og let ukrudt.

Hækkeklipperen er velegnet til klipning af hække, buskads og lignende.

Stangsaven er beregnet til afgrening af træer. Den er ikke egnet til omfattende savearbejde og træfældning eller til savning af andre materialer end træ.

Det er en forudsætning for korrekt brug af apparatet, at den af producenten leverede brugsanvisning følges. Enhver anden brug, der ikke udtrykkeligt er tilladt ifølge den brugsanvisning, kan beskadige apparatet og udgøre en alvorlig risiko for brugeren. Vær altid opmærksom på begrænsningerne i sikkerhedsforskrifterne.

Vær opmærksom på, at vores apparatet ikke er konstrueret til erhvervsmæssig, håndværkermæssig eller industriel brug. Vi fraskriver os ansvaret, hvis apparatet bruges i erhvervs-, håndværks- eller industrivirksomheder samt til lignende arbejde.

Pas på!

På grund af risikoen for fysisk tilskadekomst af brugeren må den benzindrevne backpack-multifunktionsenhed 4-i-1 ikke bruges til følgende arbejdsopgaver: rengøring af gangstier og som benzindrevet kompostkværn til findeling af træ- og hækaffald. Den benzindrevne backpack-multifunktionsenhed 4-i-1 må heller ikke bruges til at udglatte ujævnheder i jorden, som f.eks. muldvarpeskud. Af sikkerhedsårsager må den benzindrevne backpack-multifunktionsenhed 4-i-1 ikke bruges som drivaggregat til andre arbejdsværktøjer og værktøjssæt af nogen art.

Den benzindrevne backpack-multifunktionsenhed 4-i-1 må kun bruges som tilsigtet. Enhver anden form for brug falder uden for tilsigtet brug. Brugeren, ikke producenten, bærer ansvaret for materielle skader eller personskader af enhver art, der måtte opstå som følge heraf.

Apparatet må ikke benyttes af:

Personer, der ikke er fortrolige med betjeningsvejledningen, børn under 16 år samt personer, der er påvirket af alkohol, narkotika eller medicin, samt som er trætte eller syge.

5. Sikkerhedsforskrifter

VIGTIGT!

**SKAL LÆSES MED OMHU INDEN BRUG!
SKAL OPBEVARES TIL FREMTIDIG BRUG!**

5.1 Generelt

⚠ Pas på! Forgiftningsfare!

- Udstødningsgas, brændstof og smøremiddel er giftig. Udstødningsgas må ikke indåndes.

5.1.1 Brændstof

⚠ Advarsel!

- Benzin er meget antændelig. Opbevar kun benzin i hertil indrettede beholdere.
- Fyld kun tanken udendørs, og ryg ikke imens.
- Når motoren kører, eller hvis apparatet er varmt, må tanklukningen ikke åbnes, og der må ikke påfyldes benzin.
- Hvis benzin er løbet over, må man ikke forsøge at starte motoren. Fjern i stedet apparatet fra det benzin-forurenede område. Undgå ethvert forsøg på at tænde, indtil benzindampene er fordampet.
- Af sikkerhedsårsager skal benzintank og tanklukninger udskiftes, hvis de er beskadiget.

5.1.2 Før ibrugtagning

⚠ Pas på!

- Bær altid skridsikre sikkerhedssko og passende sikkerhedsbeklædning såsom beskyttelseshandsker, hjelm, beskyttelsesmaske, beskyttelsesbriller og høreværn under græsslåning.
- Kontrollér området eller terrænet, hvor apparatet skal bruges, og fjern alle genstande, der kan blive opfanget og slynget væk.
- Før brug - og efter at apparatet har været udsat for fald eller andre stødpåvirkninger - skal der altid gennemføres en visuel kontrol for at finde ud af, om skæreværktøjerne, fastgørelsesboltene og hele skæreenheden er beskadiget. Udslidte eller beskadigede skæreværktøjer og fastgørelsesbolte skal udskiftes.
- Før brug skal der altid gennemføres en visuel kontrol for at finde ud af, om skæreværktøjerne er slidte eller beskadigede. For at undgå ubalance må slidte eller beskadigede skæreværktøjer og fastgørelsesbolte kun udskiftes sætvis.

5.2 Arbejdssikkerhedsforskrifter buskrydder/plænetrimmer

5.2.1 Sikkerhedsforanstaltninger

Når der arbejdes med apparatet, skal der være monteret en passende plastbeskyttelseshætte til buskryddere eller plænetrimmere for at forhindre, at genstande udslynges.

⚠ Advarsel!

- Klip aldrig græs, mens andre, især børn eller dyr, er i nærheden.
- Overhold en sikkerhedsafstand på 15 m. Hvis andre personer nærmer sig, skal man straks slukke apparatet.

5.2.2 Arbejdssikkerhedsforskrifter for plænetrimmere

5.2.2.1 Forberedelse

- Bær tætsiddende arbejdstøj, der yder beskyttelse, som f.eks. lange bukser, sikre arbejdssko, slidstærke beskyttelseshandsker, en hjelm, en beskyttelsesmaske til ansigtet eller beskyttelsesbriller for at beskytte øjnene samt effektive ørepropper eller anden type høreværn mod støjen.
- Brug altid den medfølgende bærerem.
- Vær opmærksom på, at håndtagene er tørre og rene og fri for benzinblanding.
- Inden arbejdet påbegyndes, skal du kontrollere terrænet for genstande som f.eks. metaldele, flasker, sten osv., der kan blive udslynget og forårsage personskader på brugeren.
- Før du starter motoren, skal du sikre dig, at plænetrimmeren ikke kommer i kontakt med forhindringer.
- Brug ikke apparatet, hvis du ikke føler dig fortrolig med det.

5.2.2.2 Elektrisk sikkerhed

- Brug aldrig apparatet i nærheden af let antændelige væsker eller gasser - hverken i lukkede rum eller udendørs. Dette kan medføre brand og/eller eksplosion.
- Arbejd aldrig med et beskadiget, ufuldstændigt apparat eller et apparat, der er blevet ændret uden producentens accept. Brug aldrig apparatet med defekt beskyttelsesudstyr. Brug ikke apparatet med defekt Tænd/Sluk-kontakt. Hvis apparatet er faldet på jorden, skal man inspicere det for betydelige skader eller defekter.

5.2.2.3 Personsikkerhed

- Kun tilstrækkeligt uddannede personer og voksne må betjene, indstille og vedligeholde apparatet.
- Hvis du ikke føler dig fortrolig med apparatet, skal du øve dig i at betjene det med slukket motor.
- Undgå at røre ved udstødningen.
- Apparatet må ikke benyttes under indflydelse af alkohol eller medikamenter.
- Hold altid fast i apparatet med begge hænder. Samtidig skal tommelfingeren og de øvrige fingre omslutte håndtagene.
- Arbejdsstilling: Undlad at betjene apparatet i en ubekvem stilling, i en stilling ude af ligevægt, med strakte arme eller kun med én hånd.
- Sørg altid for at stå stabilt med solidt fodfæste.
- Undlad at bruge apparatet, hvis der er tilskuere eller dyr i umiddelbar nærhed. Hold en minimumsafstand på 15 meter mellem brugeren og andre personer eller dyr under græsslåning. Hold en minimumsafstand på 30 meter brugeren og andre personer eller dyr under nedmejningsarbejde til jordbunden.

- Under klipning på en skråning, skal du altid befinde dig under skæreværktøjet. Foretag aldrig klipning eller trimning på en glat bakke eller skråning.
- Enhver ændring af produktet kan bringe den personlige sikkerhed i fare og bevirke, at producentens garanti bortfalder.
- Hold øje med børn for at sikre, at de ikke leger med maskinen.
- Brug aldrig apparatet, hvis det er beskadiget eller opviser fejl og mangler.

5.2.2.4 Anvendelse og behandling

- Brug kun apparatet til det tilsigtede formål såsom plænetrimning og græsslåning.
- Brug ikke apparatet i længere perioder ad gangen, hold regelmæssige pauser.
- Sørg for, at skruer og forbindelseselementer er spændt ordentligt fast. Apparatet må aldrig benyttes, hvis det ikke er indstillet korrekt, ikke er samlet fuldstændigt eller sikkert.
- Åbn benzintanken langsomt for at aflaste evt. tryk, der måtte være opbygget sig i benzintanken. For at reducere brandfaren skal du køre apparatet mindst 3 meter væk fra tankningsområdet, før du starter det.
- Før plænetrimmeren i den ønskede højde. Undgå at berøre mindre genstande (f.eks. Sten) med plænetrimmeren.
- Hold altid plænetrimmeren på jorden, når den er i brug.
- Benyt kun apparatet, når den pågældende beskyttelseshætte er monteret og i god stand.
- Brug ikke andre skæreværktøjer. Af hensyn til egen sikkerhed må der kun benyttes tilbehør og ekstraudstyr, som er angivet i brugsanvisningen. Brug af skæreværktøjer eller tilbehør, som ikke er anbefalet i brugsanvisningen, kan medføre fare for personskade for operatøren.
- Foretag altid trimning og klipning altid i det øverste hastighedsområde. Lad ikke motoren køre med lav hastighed, når du påbegynder at klipning eller under trimning.
- Sørg for, at apparatet ikke kommer i kontakt med jorden, sten, tråd eller andre fremmedlegemer under opstart og under arbejdet.
- Sluk for apparatet, inden du stiller det fra dig.
- Sluk altid motoren, inden der foretages arbejde på skæreværktøjet.

5.2.3 Arbejdssikkerhedsforskrifter for buskrydere

5.2.3.1 Forberedelse

- Buskrydderen udslynger genstande og jord med stor kraft. Dette kan forårsage blindhed eller andre personskader. Brug øjen-, ansigts- og benværn. Fjern altid genstande fra arbejdsområdet, før du benytter buskrydderen.

- Buskrydderen stopper, når gashåndtaget slippes. En stoppende buskrydder kan tilføje dig selv eller omkringstående snitsår. Før du udfører noget som helst arbejde på buskrydderen, skal du slukke for motoren og sikre dig, at buskrydderen er helt standset.

5.2.3.2 Personssikkerhed

- Omkringstående personer kan pådrage sig blindhed eller andre personskader. Hold en afstand på 15 meter i alle retninger mellem dig selv og andre personer eller dyr.

5.2.3.3 Anvendelse og behandling

- Brug ikke apparatet, hvis ikke alle knivaggregater er monteret korrekt.
- Kniven kan pludseligt blive slynget væk af genstande (tilbageslag). Dette kan medføre personskader på arme og ben. Hvis apparatet støder mod fremmedlegemer, skal du straks stoppe motoren og vente, til kniven er helt standset. Kontrollér kniven for skader. Udskift altid kniven, hvis den er bøjet eller revnet. **Advarsel! Revnede knive kan blive slynget ud.**
- Sluk motoren, og tag tændrørsstikket af, når du foretager arbejde på kniven (f.eks. fjernelse af en blokering, kontrol af skæreenheden).
- **Advarsel! Skarpe kanter på buskrydderen. Brug af handsker er påbudt.**
- Kontrollér, om skæreudstyret er stoppet, når motoren kører i tomgang.
- Kontrollér maskinen for løse fastgørelser, brændstoflækager og beskadigede dele som f.eks. revner i skæreudstyret.
- Bemærk! Brug af maskinen kan være begrænset af nationale forskrifter.
- Der skal udføres daglig visuel kontrol før brug - og efter at apparatet har været udsat for fald eller anden stødpåvirkning - for at fastslå evt. væsentlige fejl eller mangler.
- Benyt både skridsikker fodbeskyttelse og beskyttelsesbeklædning.
- Brug aldrig maskinen, hvis du inden arbejdet er træt, syg eller påvirket af alkohol eller andre stoffer/medikamenter.
- Under brugen af maskinen er det nødvendigt at holde pause og skifte arbejdsstilling.
- Indtag en fast arbejdsstilling, og oprethold altid ligevægten under brugen. Den medfølgende bærem skal benyttes.
- Maskinen skal altid holdes i god driftstilstand.
- Anvend beskyttelsen til skæresæt med metalklinge.
- Brug en transportbeskyttelse til metalklinger under transport og opbevaring.
- Brug kun skæreværktøj, der er anbefalet af producenten. Andet skæreværktøj, som ikke er anbefalet af producenten, kan beskadige apparatet og forårsage personskader.

5.3 Arbejdssikkerhedsforskrifter for hækkeklippere

Bemærk:

- Hækkeklipperen leveres helt samlet.
- Anvisninger og illustrationer til indstilling, brug af hækkeklipperen og/eller dens indstillingsdele, vedligeholdelse, smøring udført af brugeren findes i denne brugsanvisning og på udklapningssiden.
- Anvisninger vedr. arbejdsposition (se udklapningssiden).
- Anvisninger vedr. indstillingsdele (se udklapningssiden).
- Anvisninger til sikker omgang med brændstof (se kapitel „Før ibrugtagning“).
- Anvisninger vedr. anbefalet udskiftning eller reparation af dele eller kundeservice og specifikationer af anvendte reservedele, i det omfang disse påvirker brugernes sundhed og sikkerhed, kan findes i denne brugsanvisning.
- Forklaring til alle grafiske symboler, informationer, funktioner og tekniske data på hækkeklipperen samt proceduren i tilfælde af uheld og funktionsfejl findes i denne brugsanvisning.
- Blokeret værktøj: Fjern det blokerende materiale fra skæreenheden (19).

⚠ Advarsel!

- Børn må aldrig benytte hækkeklipperen.
- **Vær altid opmærksom, vær agtpågivende på, hvad du gør, og brug altid sund fornuft under arbejdet med apparatet. Brug ikke apparatet, hvis du er træt eller påvirket af narkotika, alkohol eller medikamenter.** Et øjeblik uagtsomhed, mens apparatet bruges, kan føre til alvorlige personskader.
- Undgå misbrug, benyt kun maskinen som beskrevet under "Tilslået brug".

Gør dig fortrolig med brugsanvisningen, før du betjener apparatet.

5.3.1 Forberedelse

- DENNE HÆKKEKLIPPER KAN FORÅRSAGE ALVORLIGE PERSONSKADER! Læs omhyggeligt instruktionerne for korrekt omgang, forberedelse, reparation, start og parkering af slukning af hækkeklipperen. Gør dig fortrolig med indstillingsdelene og faglig korrekt brug af hækkeklipperen.
- Børn må aldrig benytte hækkeklipperen.
- Børn, unge og mennesker med nedsatte fysiske, sensoriske eller mentale evner må ikke bruge hækkeklipperen. Undtagelser udgøres af unge over 16 år som led i uddannelse under opsyn af en fagmand.
- Pas på elektriske luftledninger.
- Undgå at bruge hækkeklipperen, når personer, især børn, er i nærheden.

- Brug egnet tøj! Brug ikke løstsiddende tøj eller smykker, som kan blive indfanget af bevægelige dele. Det anbefales at benytte robuste handsker, skridsikre sko og beskyttelsesbriller.
- Hvis skæreanordningen berører et fremmedlegeme, eller hvis driftsstøjen forstærkes, eller hækkeklipperen vibrerer usædvanligt kraftigt, skal du slukke for motoren, så hækkeklipperen standser. Træk tændrørsstikket af tændrøret, og træk følgende forholdsregler:
 - Kontrollér for skader;
 - Kontrollér for løse dele, og fastgør alle løse dele;
 - Få beskadigede dele udskiftet med ækvivalente dele eller repareret.
- Brug høreværn!
- Brug beskyttelsesbriller!
- Håndter brændstof med omhu; det er meget brandfarligt, og dampene er eksplosive. Følgende punkter skal iagttages:
 - Benyt kun beholdere, som er specielt beregnet til formålet.
 - Fjern aldrig tankklukningen eller påfyld aldrig benzin, mens motoren kører eller er meget varm. Lad motoren og udstødningsdelene køle af en tankning.
 - Rygning er forbudt.
 - Tank kun udendørs.
 - Opbevar aldrig hækkeklipperen eller brændstofbeholderen i et rum, hvor der forekommer åbne flammer som f.eks. vandvarmere.
 - Hvis benzin er løbet over, må du ikke forsøge at starte motoren; fjern i stedet maskinen fra det benzin-forurenede område før start.
 - Sæt altid tankklukningen på efter påfyldning, og luk den forsvarligt.
 - Hvis tanken tømmes, skal dette foregå uden dørs.
- Gør dig fortrolig med betjening af hækkeklipperen, så du straks kan stoppe den i nødstilfælde. For at gøre dette skal du trykke på Tænd/Sluk-kontakten (3).

5.3.2 Drift

- Luk motoren inden:
 - rengøring eller afhjælpning af en blokering;
 - kontrol, vedligeholdelse af eller arbejde på hækkeklipperen;
 - indstilling af skæreanordningens arbejdsposition;
 - hvis hækkeklipperen ikke er under opsyn.
- Sørg altid for, at hækkeklipperen befinder sig korrekt i en af de foreskrevne arbejdsposition, inden motoren startes.
- Under driften af hækkeklipperen skal man altid sørge for at indtage en stabil arbejdsstilling.
- Hækkeklipperen må ikke benyttes med defekt eller meget slidt skæreanordning.

- e) For at reducere brandfaren skal man se til, at motoren og lyddæmperen er fri for aflejringer, løv eller udløbende smøremiddel.
- f) Kontrollér altid, at alle håndtag og sikkerhedsanordninger er monteret, inden hækkeklipperen tages i brug. Forsøg aldrig at bruge en ufuldstændig hækkeklipper eller en hækkeklipper med uautoriserede ændringer.
- g) Brug altid begge hænder, hvis hækkeklipperen er har to håndtag.
- h) Gør dig altid fortrolig med omgivelserne, og vær opmærksom på tænkelige farer, som du måske ikke kan høre på grund af støjen fra hækkeklipperen.

5.3.3 Vedligeholdelse og opbevaring

- a) Når du afslutter arbejdet med hækkeklipperen med henblik på vedligeholdelse, inspektion eller opbevaring, skal du slukke motoren, tage tændrørsstikket af og sikre, at alle roterende dele er stoppet. Lad maskinen køle af, inden du kontrollerer, indstiller den osv.
- b) Opbevar hækkeklipperen et sted, hvor benzindampe ikke kan komme i kontakt med åben ild eller gnister. Lad altid hækkeklipperen køle, af de stiller den til opbevaring.
- c) Under transport eller opbevaring af hækkeklipperen skal skæreanordningen altid dækkes til med beskyttelsen til skæreanordningen.

5.3.4 Supplerende sikkerhedsforskrifter for hækkeklippere

5.3.4.1 Omgivelsessikkerhed

- Foretag kun hækkeklipping i dagslys eller ved god kunstig belysning.
- Under klipningen skal du passe på ikke at berøre genstande som f.eks. trådhegn eller blomsterpinde. Dette kan medføre skader på skæreenheden (19). Undersøg omhyggeligt den hæk, der skal klippes, og fjern eventuelle ledninger eller fremmedlegemer.
- Vær opmærksom på omgivelserne, og vær forberedt på potentielle farer, som du måske ikke hører, mens du klipper hækken.

⚠ Fare

Sluk straks motoren i tilfælde af overhængende fare eller i nødsituationer.

5.3.4.2 Elektrisk sikkerhed

- Hold kun værktøjet i de isolerede grebflader, da skæreenheden kan komme i kontakt med skjulte elledninger. Hvis skæreenheden kommer i kontakt med en spændingsførende ledning, kan apparatets metaldele blive strømførende og forårsage elektrisk stød.

5.3.4.3 Personsikkerhed

- Under drift er ingen andre personer eller dyr tilladt inden for en radius af 15 meter. Operatøren bærer ansvaret over for tredjemand i arbejdsområdet.
- Når du bruger hækkeklipperen, skal du sørge for at stå stabilt og altid bevare ligevægten.
- Tag aldrig fat i hækkeklipperen i skæreenheden (19).
- **Hold alle kropsdele væk fra skæreenheden. Forsøg ikke at fjerne skæremateriale eller at holde fast i skæremateriale, mens skæreenheden kører. Fjern kun fastsiddende skæremateriale, når apparatet er slukket.** Et øjeblik uagtsomhed, mens hækkeklipperen bruges, kan føre til alvorlige personskader.
- Vent, til værktøjet er standset, inden du lægger det fra dig.

5.3.4.4 Anvendelse og behandling

⚠ Pas på!

- Skæreenheden (19) må ikke anbringes på spidsen mellem arbejdsprocesserne eller efter afslutningen af en bestemt arbejdsproces, for at undgå evt. beskadigelse af skæreenheden (19).
- a) Før brug skal du altid kontrollere, at knive, knivskruer og andre dele af klippeudstyret ikke er slidte eller beskadigede. Arbejd aldrig med beskadiget eller kraftigt slidt klippeudstyr.
- b) Når man har indstillet arbejdsvinklen, skal man sikre sig, at begge indstillingsarmen er sikkert i indgreb. Hvis en indstillingsarm står åben, kan den anden låseanordning blive utilsigtet udløst af en gren, og skæreenheden (19) kan klappe ned.
- c) Hækkeklipperen må aldrig benyttes med defekte eller ikke-monterede beskyttelsesanordninger.
- d) Man må aldrig holde hækkeklipperen i dennes beskyttelsesanordning.
- e) **Bær hækkeklipperen i det forreste greb, mens den er slukket, og med skæreenheden vendt bort fra kroppen. Ved transport eller opbevaring af hækkeklipperen skal beskyttelsesafdækningen altid trækkes på.** Omhyggelig omgang med apparatet mindsker sandsynligheden for uforsætlig berøring med de løbende knive.
- f) Opbevar hækkeklipperen på et tørt, højt eller aflukket sted utilgængeligt for børn.
- g) Forsøg ikke selv at reparere apparatet, medmindre du har den dertil påkrævede uddannelse.
- h) Udskift for en sikkerheds skyld slidte eller beskadigede dele.

⚠ Fare

Sluk straks motoren i tilfælde af overhængende fare eller i nødsituationer.

5.4 Arbejdssikkerhedsforskrifter for stangsave

⚠ Forsigtig! Fare for personskade!

- Grib aldrig fat i apparatet over beskyttelsesringen (22), mens det er i drift, det kan forårsage tilskadekomst!

5.4.1 Forberedelse

- Bær altid hjelm, høreværn og sikkerhedshandsker. Benyt også øjenværn for at undgå at få oliestænk eller savstøv i øjnene. Benyt støvmaske mod støv.
- Brug robuste, skridsikre støvler.
- Brug ikke apparatet i regnvejr eller i fugtige omgivelser.
- Inden hver brug skal man kontrollere apparatets sikkerhedstilstand, især sværdet og savkæden.
- Undlad at anvende apparatet i nærheden elledninger. Overhold en mindsteafstand på 10 m til elektriske luftledninger.

5.4.2 Elektrisk sikkerhed

- Benyt ikke apparatet i eksplosionsfarlige omgivelser eller i nærheden af brændbare væsker, gasser eller dampe. Gnister, der produceres af maskinen, kan antænde sådanne dampe og gasser.
- Apparater med defekte kontakter skal repareres omgående for at undgå (person)skader.
- Fare! Benyt aldrig maskinen i nærheden af højspændingsluftledninger.

5.4.3 Personsikkerhed

- Anvend aldrig apparatet, mens du står på en stige.
- Undgå at læne dig for langt frem, når du bruger apparatet. Sørg altid for at stå med sikkert fodfæste, og bevar altid ligevægten. Benyt den medfølgende bærerem for at fordele vægten jævnt over kroppen.
- For at undgå skader fra nedfaldende grene må du ikke stå under grene, som du er i færd med at save af. Vær opmærksom på tilbagespringende grene for at undgå personskader. Arbejd under en vinkel på ca. 60°.
- Vær opmærksom på, at apparatet kan springe tilbage.
- Du skal ikke kun være opmærksom på de grene, der skal bearbejdes, men også på nedfaldet materiale for at undgå at snuble.
- Afdæk styreskinnen og kæden med afdækningen under transport og opbevaring.
- Undgå uforsætlig start af apparatet.
- Opbevar apparatet utilgængeligt for børn. Kun personer, der er fortrolige med brugsanvisningen og apparatet, må betjene det.
- Kontrollér, om skæreudstyret ikke længere roterer, når motoren kører i tomgang.
- Kontrollér maskinen for løsnede fastgørelseselementer og beskadigede dele (f.eks. revner i skæreudstyret).

- Brug af stangsaven kan være begrænset af nationale forskrifter.
- Der skal udføres daglige inspektioner før brug - og efter at apparatet har været udsat for fald eller anden stødpåvirkning - for at fastslå væsentlige skader eller defekter.
- Benyt både skridsikker fodbeskyttelse og tætsiddende tøj.
- Advarsel! Brug aldrig maskinen, hvis du føler dig træt, syg eller er påvirket af alkohol eller andre stoffer/medikamenter.
- Advarsel! Fare for personskade for andre. Det er nødvendigt at holde sikker afstand til maskinen under arbejdet.
- Indtag en fast arbejdsstilling, og oprethold altid ligevægten under brugen. Brug den medfølgende bærerem.
- Hold maskinen samt skæreudstyret og skæreudstyrbeskyttelsen i god stand.
- Det er nødvendigt at indlægge en hvilepause og skifte arbejdsstilling regelmæssigt.
- Fjern kviste fra delstykkerne. Advarsel! Vær forsigtig med farlige arbejdsstillinger og faren for at blive ramt af nedfaldende grene eller af grene, der slår tilbage, når de rammer jorden.

5.4.4 Anvendelse og behandling

- Start aldrig apparatet, inden sværdet, savkæden og kædehjulsaftækningen er monteret korrekt.
- Skær ikke i træ, der ligger på jorden, og/eller forsøg ikke at save i rødder, der ikke stikker op af jorden. Undgå under alle omstændigheder, at savkæden kommer ned i jorden, da dette straks vil gøre savkæden uskarp.
- Hvis du ved et uheld rører ved en fast genstand med apparatet, skal du straks slukke for motoren og undersøge apparatet for eventuelle skader.
- Hold en pause på mindst en time efter 30 arbejdsminutter. Skift arbejdsstilling med jævne mellemrum.
- Når du afslutter arbejdet med stangsaven med henblik på vedligeholdelse, inspektion eller opbevaring, skal du slukke motoren, tage tændrørsstikket af og sikre, at alle roterende dele er stoppet. Lad maskinen køle af, inden du kontrollerer, indstiller den osv.
- Vedligehold apparatet med omhu. Kontrollér med jævne mellemrum, om bevægelige dele fungerer, som de skal, og at de ikke sidder fast, om dele er brækket eller beskadiget på en sådan måde, at apparatets funktion er forringet. Få beskadigede dele repareret, før apparatet tages i brug. Mange ulykker skyldes dårligt vedligeholdte apparater.
- Hold skæreværktøj skarpt og rent. Omhyggeligt plejet skæreværktøj med skarpe skærekanter sætter sig mindre hyppigt fast og er lettere at føre.

- Få apparatet serviceret af kvalificerede personer. Brug kun originale reservedele, der er anbefalet af producenten. Andet skæreværktøj, som ikke er anbefalet af producenten, kan beskadige apparatet og forårsage personskader. Anbefalet skæreværktøj:

Styreskinne type AL10-39-507P/Kangxin

Savkædetype 3/8.050-39/Kangxin

5.4.4.1 Sikkerhedsforanstaltninger mod tilbageslag

⚠ Pas på tilbageslag!

- Vær opmærksom på tilbageslag under arbejdet med apparatet. Fare for personskade. Man undgår tilbageslag via forsigtig og korrekt saveteknik.

En berøring med skinnespidsen kan nogle gange medføre en uventet bagudrettet reaktion, hvor styreskinnen slås opad og ind mod brugeren.



Savning i det afmærkede område på sværdet skal undgås for at forhindre tilbageslag.

Der kan opstå tilbageslag, hvis spidsen af styreskinnen rører ved en genstand, eller hvis træet bøjer sig, og savkæden sætter sig fast i snittet.

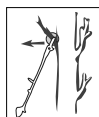

Hvis savkæden fastklemmes på styreskinnens overkant, kan skinnen slå kraftigt tilbage i retning mod brugeren.

Enhver af disse reaktioner kan bidrage til, at du mister kontrollen over saven og eventuelt får alvorlige personskader.

Stol ikke udelukkende på sikkerhedsanordningerne, der er indbygget i den batteridrevne kædesav.

Som bruger af en kædesav skal du træffe diverse foranstaltninger, så du kan arbejde uden at komme ud for ulykker og personskader.

Et tilbageslag er konsekvensen af forkert eller fejlagtig brug.

Det kan forhindres ved bestemte forholdsregler, som er beskrevet nedenfor:

- **Hold den batteridrevne kædesav fast med begge hænder, så tommelfingeren og de andre fingre omslutter grebene på den batteridrevne kædesav. Din krop og dine arme skal være i en sådan position, at de kan modstå kræfterne ved tilbageslag.** Hvis der træffes egnede foranstaltninger, kan brugeren modstå tilbageslagskræfterne. Giv aldrig slip på den batteridrevne kædesav.

- **Undgå en unormal kropsholdning, og skær ikke over skulderhøjde.** Derved undgår du utilsigtet berøring med skinnespidsen, og du får bedre kontrol over den batteridrevne kædesav i uventede situationer.
- **Brug kun reserveskiner og savkæder, der er foreskrevet af producenten.** Forkerte reserveskiner og savkæder kan medføre tilbageslag, og/eller at savkæden brister.
- **Overhold producentens anvisninger omkring slibning og vedligeholdelse af savkæden.** For lave dybdebegrænsere øger tendensen til tilbageslag.
- **Undlad at save med spidsen af sværdet.** Fare for tilbageslag.
- Fare for tilbageslag.
- Sørg for, at der ikke findes genstande på jorden, som du kan snuble over.
- Fjern kviste fra delstykkerne.
- **Advarsel! Vær forsigtig med farlige arbejdsstillinger.**

5.5 Restrisici

Selv med korrekt brug og overholdelse af alle sikkerhedsforskrifter kan der stadig forekomme restrisici.

- Snitskader
- Høreskader
- Længere tids ophold i umiddelbar nærhed af det kørende apparat kan føre til høreskader. Brug høreværn!
- Helbredsskader som følge af hånd-arm-vibrationer, hvis maskinen bruges i længere tid eller ikke styres og vedligeholdes korrekt.
- Vibrationsdæmpende systemer udgør ingen garanteret beskyttelse mod Raynauds fænomen eller karpaltunnelsyndrom. Så hvis apparatet bruges regelmæssigt, bør man holde godt øje med sine fingre og håndled. Hvis der opstår symptomer på ovennævnte lidelser, skal du straks kontakte en læge. For at mindske risikoen for "Raynauds fænomen" skal du holde dine hænder varme, mens du arbejder, og holde regelmæssige pauser.
- Der kan stadig forekomme mindre åbenbare restrisici, selv om brugsanvisningen iagttages.
- Sluk straks apparatet, og tag tændrørsstikket af, hvis savkæden sætter sig fast. Fjern derefter genstanden.

6. Tekniske data

Drev

Slagvolumen	52 cm ³
Nominel motorkapacitet	1,4 kW
Omdrejningstal i tomgang	3200 ± 300 min ⁻¹
Brændstoftankens volumen	1200 cm ³
Motortype	2-takt-motor, luftkølet
Vægt af motorenhed	4,0 kg
Vægt af motorenhed med plænetrimmer	7,3 kg
Vægt af motorenhed med buskrydder	7,3 kg
Vægt af motorenhed med stangsav	7,5 kg
Vægt af motorenhed med hækkeklipper	7,9 kg

Snitdata for plænetrimmer

Snitdiameter	420 mm
Trådtykkelse	2 x 2,5 mm
Trådlængde	4 m
Hastighed plænetrimmer maks.	6600 min ⁻¹
Maksimal motorhastighed med plænetrimmer n _{max}	9000 min ⁻¹

Snitdata for buskrydder

Snitdiameter	255 mm
Skærebladstykkelse	1,4 mm
Diameter af optagelsesboring	25,4 mm
Tandtal	3
Hastighed buskrydder maks.	10000 min ⁻¹

Snitdata hækkeklipper

Snitdiameter	24 mm
Sværd vinkelindstilling	+ 90° / 0° / -75° (165°)
Snitlængde	390 mm
Maksimal motorhastighed med hækkeklipper n _{max}	10000 min ⁻¹

Snitdata for stangsav

Længde sværd	300 mm
Snitlængde	260 mm
Styreskinnetype	AL10-39-507P / Kangxin

Savkædeinterval	3/8"
Savkædetype	3/8.050-39 / Kangxin
Styrke drivled	1,27 mm
Olietankens volumen	140 cm ³
Maksimal motorhastighed med stangsav n _{max}	9300 min ⁻¹

Forbehold for tekniske ændringer!

Støj

Information om støj udvikling iht. ISO 22868; EN ISO 3744:1995:

	Plænetrimmer	Buskrydder	Hækkeklipper	Stangsav
Lydtrykkniveau L _{pA}	97,6 dB	97,6 dB	96,3 dB	96,2 dB
Usikkerhed K _{pA}	3 dB	3 dB	3 dB	3 dB
Lydeffektniveau L _{WA}	113,9 dB	114 dB	109,9 dB	109,6 dB
Usikkerhed K _{WA}	3 dB	3 dB	3 dB	3 dB

Brug høreværn.

Støjpåvirkning kan føre til høretab.

Vibration:

Vibrationsværdi iht. ISO 22867:

Plænetrimmer: A_{hv} = foran 5,83 m/s²; bagest 8,14 m/s²

Buskrydder: A_{hv} = foran 5,81 m/s²; bagest 8,16 m/s²

Hækkeklipper: A_{hv} = foran 5,83 m/s²; bagest 8,14 m/s²

Stangsav: A_{hv} = foran 5,84 m/s²; bagest 8,16 m/s²

Måleusikkerhed K_{pA} = 1,5 m/s²

Begræns støj udvikling og vibration til et minimum!

- Brug kun fejlfrie apparater.
- Vedligehold og rengør apparatet med jævne mellemrum.
- Tilpas arbejdsmåden efter apparatet.
- Undgå at overbelaste apparatet.
- Lad i givet fald apparatet blive underkastet et eftersyn.
- Sluk apparatet, når det ikke benyttes.
- Brug handsker.

Advarsel!

På grund af vibrationerne kan længere tids brug føre til kredsløbsforstyrrelser i hænderne hos brugeren (Raynauds syndrom).

Raynauds syndrom er en sygdom i blodkarrene, hvor blodkarrene i fingre og tæer pludseligt kramper sammen. De pågældende områder forsynes ikke tilstrækkeligt med blod og ser derfor ekstremt blege ud. Hyppig brug af vibrerende apparater kan ved personer med nedsat blodomløb (f.eks. rygere, diabetikere) medføre ødelæggelse af nervebanerne.

Hvis du observerer usædvanlig nedsat funktion, indstil da straks arbejdet, og kontakt læge.

Overhold følgende anvisninger for at reducere faren:

- Hold kroppen og navnlig hænderne varme, hvis det er koldt udenfor.
- Hold regelmæssige pauser, og bevæg hænderne for at sætte gang i blodomløbet.
- Sørg for minimal vibration ved regelmæssigt at vedligeholde apparatet og dets faste dele.

7. Før ibrugtagning

- Åbn emballagen, og tag forsigtigt apparatet ud.
- Fjern emballeringsmaterialet samt emballage-/ transportsikringer (hvis sådanne findes).
- Kontrollér, om leveringsomfanget er fuldstændigt.
- Kontrollér apparatet og tilbehørsdelene for transportskader.
- Opbevar så vidt muligt emballagen frem til udløbet af garantiperioden.

⚠ FARE

Apparatet og emballeringsmaterialet er ikke legetøj! Børn må ikke lege med plastposer, folie eller smådele! Fare for slugning og kvælning!

Inden hver ibrugtagning af apparatet skal man kontrollere følgende:

- Brændstofsysteemets tæthed.
- Fejlfri tilstand og fuldstændighed af beskyttelsesanordninger og skæreanordningen.
- Korrekt montering af samtlige forskruinger.
- Let og ubesværet gang af alle bevægelige dele.

Brændstof og olie

- Anbefalet brændstof
 - Brug kun en blanding af blyfri benzin og special 2-takts-motorolie. Bland brændstofblandingen i henhold til brændstof-blandingstabellen.
 - Brug ikke E10-brændstof.

Pas på:

Brug ikke brændstofblandinger, der har været lagret i mere end 90 dage.

Pas på:

Brug ikke 2-takt-olie, som anbefaler et blandingsforhold på 100:1. Ved motorskader grundet utilstrækkelig smøring bortfalder producentens motorgaranti.

Pas på:

Brug kun beholdere, der er beregnet og godkendt til transport og opbevaring af brændstof. Kom den korrekte mængde benzin og 2-takts-olie i den medfølgende olie-benzinblandingsflaske (29). Ryst herefter beholderen grundigt.

Brug aldrig olie til 4-takt-motorer eller vandkølede 2-takt-motorer. Dette kan tilsmudse tændrøret, blokere afgangsluftdelen eller fastklæbe stempelringen. Brændstofblandinger, der ikke har været brugt i en måned eller mere, kan tilstoppe karburatoren eller forstyrre motordriften. Kom unødvendigt brændstof i en lufttæt beholder, og opbevar denne mørkt og køligt.

Brændstof-blandingstabel

Blandingsmetode: 40 dele benzin blandes med 1 del olie

F.eks.:

1 liter benzin: 0,025 liter 2-takt-olie

5 liter benzin: 0,125 liter 2-takt-olie

Advarsel! Vær opmærksom på udstødningsgasserne.

Sluk altid motoren, inden du tanker.

Kom aldrig benzin i apparatet, mens motoren kører eller er varm. Brandfare!

Fyld kun tanken udendørs eller i rum med god ventilation. Vær opmærksom på, at der ikke trænger brændstof ned i jorden (miljøbeskyttelse). Brug et egnet underlag. Brug kun bio-kædeolie.

8. Montering

Når du samler denne maskine, skal du følge den medfølgende monteringsvejledning.

8.1 Montering af forreste håndtag (10) (fig. 2)

Bemærk:

Det forreste håndtag (10) kan monteres i to forskellige positioner. For at gøre dette skal du vælge en af de to foruddefinerede positionsboringer (33) på motor-drevenhedens (1) skaft.

Monter det forreste håndtag (10) på motor-drevenhedens (1) skaft:

- Sæt gummiringen (34) på motor-drevenhedens (1) skaft.
- Sørg for, at udsparingen i gummiringen (34) stemmer overens med en af de ønskede positionshuller (33).
- Sæt beskyttelsesbøjlen (35) på gummiringen (34). Det gør du ved at føre tappen ind i det ønskede positionshul (33). Sørg for, at beskyttelsesbøjlen (35) peger mod venstre (i retning mod brugeren).

- Sæt det forreste håndtag (10) på beskyttelsesbøjlen (35), og skru det fast med unbrakoskruerne (36). For at gøre dette skal du bruge unbrakonøglen str. 4 (31).

8.2 Montering af buskrydder/plænetrimmer (13)

Pas på!

Hvis buskrydderen/plænetrimmeren (13) er monteret på motor-drivenheden (1), skal du altid tage tændrørsstikket (6) af inden kontrol og indstillingsarbejde.

8.2.1 Monter beskyttelsesskjoldet på buskrydderen/plænetrimmeren (14) (fig. 3)

- Sæt beskyttelsesskjoldet (14) på de formonterede skruer (37) på buskrydder/plænetrimmer (13).
- Spænd de formonterede skruer (37) fast.
- Brug unbrakonøglen str. 5 (32) til at montere beskyttelsesskjoldet (14).

⚠ Advarsel!

Brug aldrig buskrydderen/plænetrimmeren (13) uden monteret beskyttelsesskjold (14)!

8.2.2 Montering/afmontering af buskrydderen (fig. 4, 5)

Påsatsen buskrydder/plænetrimmer (13) kan benyttes med kniven (15) som buskrydder.

- Afmonter møtrikken (42), afdækningen (41) og den udvendige flange (40) fra gevinddornen (39).
- Den indvendige flange (38) bliver siddende på gevinddornen (39).
- Læg kniven (15) på den indvendige flange (38). Sørg for, at knivens (15) omløbsretning stemmer overens med pilens retning på beskyttelsesskjoldet (14).
- Skub derefter den udvendige flange (40) og afdækningen (41) på gevinddornen (39).
- Fastgør kniven (15) med møtrikken (42).
- Spænd møtrikken (42) fast med tændrørsnøglen (30). Hold i den forbindelse fast i den indvendige flange (38) ved hjælp af unbrakonøglen str. 5 (32) (se fig. 5)
- Afmontering af kniven (15) sker i omvendt rækkefølge.

⚠ Advarsel!

Inden ibrugtagning skal man sikre sig, at buskrydderen er monteret korrekt!

8.2.3 Montering/afmontering af plænetrimmeren (fig. 4, 6, 7)

Påsatsen buskrydder/plænetrimmer (13) kan benyttes med trådspolen (16) som plænetrimmer.

- Afmonter møtrikken (42), afdækningen (41) og den udvendige flange (40) fra gevinddornen (39). **Bemærk: venstregevind!**

- Møtrikken (42), afdækningen (41) og den udvendige flange (40) er ikke nødvendige til monteringen af trådspolen (16).
- Hold fast i den indvendige flange (38) ved hjælp af unbrakonøglen str. 4 (31) (se fig. 6).
- Drej trådspolen (16) imod uret fast på gevinddornen (39), og fastgør trådspolen (16) håndfast på gevinddornen (39).
- Afmontering af trådspolen (16) sker i omvendt rækkefølge.

Sørg for, at trådspolens (16) omløbsretning stemmer overens med pilens retning på beskyttelsesskjoldet (14).

8.3 Montering af hækkeklipper (17)

Hækkeklipperen (17) er allerede komplet monteret.

Pas på!

Hvis hækkeklipperen (17) er monteret på motor-drivenheden (1), skal du altid tage tændrørsstikket (6) af inden kontrol og indstillingsarbejde.

8.4 Montering af stangsav (21)

Pas på!

Hvis stangsaven (21) er monteret på motor-drivenheden (1), skal du altid tage tændrørsstikket (6) af inden kontrol og indstillingsarbejde.

8.4.1 Montering af sværd (26) og savkæde (25) (fig. 8, 9, 10)

- Fjern kædehjulsafdækningen (43) ved at løsne fastgørelsesmøtrikken for sværdet (24).
- Drej kædestrammeskruen (45) forsigtigt mod venstre til anslag. Herved bliver det lettere at indsætte sværdet (26).
- Savkæden (25) indsættes i den perifere rille i sværdet (26).
- Placer sværdet (26) med den indsatte savkæde (25) i holderen til stangsaven (21). (fig. 9)
- Vær opmærksom på kædetændernes orientering (fig. 9).
- Læg savkæden (25) omkring kædehjulet (44). Sørg for, at savkædens tænder (25) griber sikkert ind i kædehjulet (44).
- Placer sværdet (26), som vist i fig. 9, i holderen til gearret. Sværdet (26) skal indsættes kædestrammebolten (45a).
- Anbring kædehjulsafdækningen (43) og fastgørelsesmøtrikken for sværdet (24) igen.

Pas på!

Spænd først fastgørelsesmøtrikken for sværdet (24) endeligt fast, efter at du har indstillet kædestramningen (se afsnit 8.4.2 "Stramning af savkæden").

8.4.2 Stramning af savkæde (25) (fig. 10)

- Løsn fastgørelsesmøtrikken for sværdet (24) for kædehjulafdækningen (43) et par omgange.
- Indstil kædestramningen med kædestrammeskruen (45). Højredrejning øger kædestramningen, venstredrejning reducerer kædestramningen. Savkæden (25) er korrekt spændt, når den kan hæves ca. 2 mm på midten af sværdet (26).
- Spænd fastgørelsesmøtrikken for sværdet (24) for kædehjulafdækningen (43) igen.
- Pas på! Alle savkædens (25) kædeled skal ligge korrekt i sværdets føringsrille (26).

Anvisninger til stramning af savkæden (25):

Savkæden (25) skal være korrekt strammet af hensyn til sikker drift. Stramningen er optimal, når savkæden (25) på midten af sværdet (26) kan løftes 2 mm.

Da savkæden (25) bliver varm under savningen og derved ændrer længde, skal man kontrollere kædestramningen mindst hvert 10. minut og justere den ved behov. Det gælder især for nye savkæder.

Når arbejdet er færdigt, skal du løsne savkæden (25), fordi den forkortes, når den afkøles. Herved forhindres det, at savkæden (25) tager skade.

8.4.3 Fyldning af automatisk savkædesmøring (fig. 10)

Det anbefales at benytte almindelig bio-savkædeolie.

- Fjern olie-tankdækslet (46) fra olietanken (23).
- Fyld olietanken (23) med savkædeolie op til MAX-markeringen.
- Luk olie-tankdækslet (46).

Pas på! Olie er meget letantændeligt. Undgå rygning, åben ild eller gnistregn i nærheden af olie.

9. Før ibrugtagning

⚠ Pas på!

Sørg for, at produktet er monteret fuldstændigt før ibrugtagning!

Brug aldrig motor-drivenheden (1) uden buskrydder/plænetrimmer (13), hækkeklipper (17) eller stangsav (21).

9.1 Fastgørelse af buskrydder/plænetrimmer (13), hækkeklipper (17) eller stangsav (21) (i det følgende kaldet skæreanordning) til motor-drivenheden (1) (fig. 11)

- Fjern beskyttelseshætten fra skæreanordningens skaft.
- Træk i oplåsningsbolten (11), og skub skæreanordningens skaft ind i muffen på motor-drivenheden (1).
- Drej skaftet en smule, indtil oplåsningsbolten (11) går i indgreb.
- Spænd derefter låseskruen (12) fast.

Afmontering af en skæreanordning sker i omvendt rækkefølge.

9.2 Placering af bærerem (28) (fig. 12-14)

Den benzindrevne backpack-multifunktionsenhed 4-i-1 skal anvendes med bæreremmen (28).

- Anbring bæreremmen (28) (se fig. 13 og 14).
- Indstil remmens længde således, at karabinkrogen (a) er ca. en håndsbredde under højre hofte.
- Du kan fastgøre den benzindrevne backpack-multifunktionsenhed 4-i-1 til bæreremmen (28) i forskellige positioner, afhængigt af monteringsenheden og niveauet af brændstoftanken (8).
- Hæng den benzindrevne backpack-multifunktionsenhed 4-i-1 i en passende position i bæreeøjet (2) med karabinkrogen (a).
- Lad den benzindrevne backpack-multifunktionsenhed 4-i-1 svinge.

Pas på!

- Skæreværktøjet på buskrydderen/plænetrimmeren (13) må ikke røre jorden, når man indtager en normal arbejdsstilling.
- Ved brug af hækkeklipperen (17) eller stangsaven (21) skal den benzindrevne backpack-multifunktionsenhed 4-i-1 svinge vandret.
- Den benzindrevne backpack-multifunktionsenhed 4-i-1 må ikke startes, når den hænger i bæreremmen! Hæng først apparatet i bæreeøjet (2) med karabinkrogen (a) på bæreremmen (28), når motoren kører.

Sikkerhedstap på bærerem

- **PAS PÅ!** I nødstilfælde kan sikkerhedstappen (b) på bæreremmen (28) trækkes ud. Maskinen løsnes da straks fra bæreremmen (28) og falder til jorden.

9.3 Påfyldning af brændstof

⚠ Fare for personskade! Benzin er eksplosiv!

Sluk for motoren, og lad den køle af!

Brug beskyttelseshandsker!

Undgå kontakt med hud og øjne!

Følg altid anvisningerne i afsnittet "Sikkerhedsforskrifter".

- Tank kun enheden udendørs eller i rum med god ventilation.
- Rengør området omkring brændstoftankens (8) tanklukning. Urenheder i tanken medfører driftsforstyrrelser.
- Ryst beholderen med brændstofblandingen en ekstra gang før påfyldning på tanken.
- Åbn brændstoftankens (8) tanklukning forsigtigt, så evt. overtryk kan slippe ud.
- Fyld brændstofblandingen forsigtigt op til underkanten af brændstoftankens (8) påfyldningsstuds. Brug en tragt eller andet påfyldningsredskab for at undgå, at der spildes brændstof.
- Luk igen brændstoftankens (8) tanklukning. Kontrollér, at tanklukningen slutter tæt.

- Rengør tankdækslet og området omkring det.
- Kontrollér brændstoftanken (8) og brændstofledningerne for utætheder.
- Gå mindst tre meter væk fra tankningsstedet, før motoren startes.

9.3.1 Aftapning af brændstof

Tøm kun brændstoftanken (8) udendørs eller i rum med god ventilation. Vær opmærksom på, at der ikke trænger brændstof ned i jorden (miljøbeskyttelse). Brug et egnet underlag.

- Hold en opsamlingsbeholder under brændstoftanken (8).
- Skru brændstoftankens (8) tanklukning af, og fjern den.
- Lad al benzin-/olieblandingen løbe af.
- Skru tanklukningen fast igen med hånden.

10. Drift

Brug aldrig motor-drivenheden (1) uden buskrydder/plænetrimmer (13), hækkeklipper (17) eller stangsav (21).

10.1 Start af apparatet

Start ikke apparatet, før det er helt færdigmonteret.

⚠ Fare for personskade!

Start kun den benzindrevne backpack-multifunktionsenhed 4-i-1, når der er tilsluttet en skæreanordning! Fjern den pågældende transportbeskyttelse, og efterse apparatet for at sikre, at det er i god driftstilstand.

Brug aldrig et beskadiget, dårligt indstillet eller vedligeholdt respektive et ikke fuldstændigt og sikkert monteret skæreanordning.

Kontrollér før brug!

Kontrollér, om apparatet er i sikker tilstand:

- Kontrollér apparatet for lækager.
- Kontrollér apparatet for synlige skader.
- Kontrollér, om alle dele af apparatet er monteret sikkert.
- Kontrollér, om alt sikkerhedsudstyr er i god og funktionel tilstand.

10.1.1 Start (fig. 1, 15)

Så snart apparatet er monteret korrekt, starter man motoren som følger:

Start af kold motor:

1. Træk Tænd/Sluk-kontakten (3) bagud til Tænd-position.
2. Drej chokerarmen (47) til position .
3. Tryk syv gange på brændstofpumpen (48).

4. Træk 3 til 5 gange i startsnoretrækkets greb (7) for at starte motoren.

PAS PÅ! Du må aldrig anbringe en fod eller et knæ på motor-drivenheden (1).

5. Når motoren kører, skal du vente et øjeblik og derefter give kortvarigt gas med gashåndtaget (9). Stil chokearmen (47) i position .
6. Man starter skæreanordningen ved at betjene kontaktpærren (4) med håndfladen og gashåndtaget (9) med fingrene. Jo mere der trykkes på gashåndtaget (9), jo højere motorhastighed. Når gashåndtaget (9) slippes, går motoren tilbage i tomgang, og skæreværktøjet stopper. Skæreværktøjet må ikke dreje eller bevæge sig i tomgang!
7. Hvis der opstår problemer, skal du straks stille Tænd/Sluk-kontakten (3) på "STOP", så motoren stopper.

Pas på! Skæreanordningen kan fortsætte med at rotere i nogle sekunder.

Start af varm motor:

1. Lad eventuelt chokerarmen stå i positionen "Varmstart og arbejde" , når apparatet startes med varm motor.
 2. Træk 3 til 5 gange i startsnoretrækkets greb (7) for at starte motoren.
- PAS PÅ! Du må aldrig anbringe en fod eller et knæ på motor-drivenheden (1).

Bemærk:

Læs afsnittet "Fejlfinding", hvis motoren ikke starter efter flere forsøg.

Bemærk:

Træk altid startsnoretrækket lige ud. Hvis man trækker i en vinkel, udsættes øjet for friktion. Under denne friktion gennemskures snoren og slides dermed hurtigere. Hold altid fast i starthåndtaget, mens snoren trækker sig ind igen.

Lad aldrig snoren springe ukontrolleret tilbage fra udtrukket tilstand.

Bemærk:

Start ikke motoren i højt græs.

Start ikke motoren, når apparatet er fastgjort til bæreremmen (28).

⚠ Pas på

I nødstilfælde kan sikkerhedstappen (b) på bæreremmen (28) trækkes ud. Maskinen løsnes da straks fra bæreremmen (28) og falder til jorden.

⚠ Pas på:

Brug denne arbejdsteknik med særlig forsigtighed. Jo større afstanden er mellem skæreværktøjet og jorden, desto større er risikoen for, at skæremateriale og fremmedlegemer bliver slynget til siden.

10.1.2 Slukning af motor

1. Skub Tænd/Sluk-kontakten (3) til Sluk-position "STOP".
2. Vent, indtil motoren er standset, før du lægger apparatet fra dig.

11. Arbejdsinstrukser

PAS PÅ:

Hold kun buskrydderen/plænetrimmeren i de isolerede gribeflader, da skæreanordningen kan komme i kontakt med skjulte elledninger. Hvis skæreanordningen kommer i kontakt med en spændingsførende ledning, kan apparatets metaldele blive strømførende og forårsage elektrisk stød. Sørg altid for sikkert fodfæste og en opret arbejdsstilling.

11.1 Arbejde med buskrydder/plænetrimmer (13)

Når der arbejdes med buskrydderen/plænetrimmeren (13), skal buskrydderens/plænetrimmerens (14) beskyttelsesskjold til kniv- eller tråddrift være monteret for at forhindre udslyngning af genstande.

Buskrydderens/plænetrimmerens (14a) snitklinge i buskrydderens/plænetrimmerens (14) beskyttelsesskjold afskærer automatisk tråden til den optimale længde. (fig. 7)

11.1.1 Klipping med buskrydderen (13)

- Mens apparatet er slukket, skal du først gøre dig fortrolig med betjeningen og føringen, hvis du arbejder med en buskrydder (13) for første gang.
- Buskrydderen (13) er designet således, at operatøren kun kan føre den på højre side af kroppen.
- Hold altid buskrydderen (13) fast med begge hænder i det bageste håndtag (5) og det forreste håndtag (10).
- Hold i det bageste håndtag (5) med højre hånd og i det forreste håndtag (10) med venstre hånd.
- Vær altid opmærksom på, at skæreværktøjet fortsætter med at rotere i kort tid efter, at gashåndtaget (9) er sluppet.
- Sørg altid for, at motoren kører korrekt i tomgang, så skæreværktøjet ikke længere roterer, når gashåndtaget (9) ikke er trykket ind.
- Arbejd altid med højeste hastighed, da dette giver det bedste snitresultat.
- Før enheden med en jævn, bueformet bevægelse fra venstre mod højre, og tilbage igen. Klip derefter den næste bane. (fig. 16)
- Pas på: Husk altid først at føre apparatet tilbage til udgangspositionen, inden næste bane klippes.
- Hvis du rammer en sten eller en anden forhindring, mens du arbejder, skal du slukke motoren og tage tændrørsstikket (6) ud. Kontrollér derefter buskrydderen (13) for skader.
- Pas på: Når der arbejdes i vanskeligt terræn og på skråninger skal man være særligt forsigtig. Skær trinvist i højt græs for ikke at overbelaste apparatet.

Skær først spidserne, og arbejd dig derefter trinvist nedad.

- Brug altid beskyttelsesbriller og høreværn og uden hjelm under skovarbejde.
- Når der arbejdes med metalskæreværktøjer, er der principielt altid fare for tilbageslag, hvis værktøjet kommer til at ramme en fast forhindring (sten, træer, grene osv.). I givet fald slynges produktet tilbage mod drejeretningen.
- I vildnis og underskov skal man "dykke" buskrydderen (13) ind ovenfra. Herved finsnittes skærematerialet.
- Pas på! Kniven kører (15) efterløber! Forsøg ikke at bremse kniven (15) med hånden.
- Sørg for at holde buskrydderens (13) kniv/skæreenhed (15) på afstand af fødderne.

PAS PÅ:

Brug denne arbejdsteknik med særlig forsigtighed. Jo større afstanden er mellem skæreværktøjet og jorden, desto større er risikoen for, at skæremateriale og fremmedlegemer bliver slynget til siden.

11.1.2 Klipping med plænetrimmer

- Brug trådspolen (16) til at opnå et rent snit selv ved ujævne kanter, hegnspæle og træer.
- Før forsigtigt trimmetråden ind mod en forhindring, og skær rundt om forhindringen med trådspidsen. Hvis trimmetråden kommer i kontakt med sten, træer eller mure, vil tråden flosse eller knække for tidligt.
- Udskift aldrig plasttråden med en metaltråd - fare for personskade!

11.1.2.1 Trimmetrådsautomatik (fig. 17)

- Plænetrimmeren leveres med fyldt trådspole (16).
- Tråden slides løbende under arbejdet.
- For at sikre, at der fødes ny tråd, skal du trykke udløseren (16a) på trådspolen (16) hårdt mod jorden, mens motoren kører.
- Tråden frigives automatisk af centrifugalkraften. Snitklingen på beskyttelsesskjoldet (14a) afkorter tråden til den rigtige længde.

11.2 Arbejde med hækkeklipper (17)

- Hækkeklipperen er velegnet til klipping af hække, buskads og lignende.
- Brug begge hænder til at holde hækkeklipperen på sikker afstand af kroppen.
- Den maks. klippediameter afhænger af træsort samt træets alder, fugtighedsindhold og hårdhed.
- Afkort derfor meget tykke grene i den rigtige længde med en grensaks, før du går i gang med at klippe hækken.
- Hækkeklipperen kan takket være den dobbeltsidige kniv føres frem og tilbage eller via pendulbevægelser fra den ene side til den anden.
- Klip først siderne på hækken, og derefter toppen.

- Klip hækken nedefra og op.
- Klip hækken trapezformet. Dette forhindrer, at den nederste del af hækken bliver alt for tynd og nøgen på grund af manglende lys.
- Spænd en arbejdssnor langs med hele hækken, hvis du ønsker at studse hækken overkant ensartet.
- Klip hækken i flere omgange, hvis det er nødvendigt at klippe meget tilbage.
- Husk altid først at fjerne fremmedlegemer fra hækken (f.eks. ledning), da sådanne kan beskadige hækkeklipperens knive.
- **Pas på!** Knivene kører stadigvæk! Forsøg ikke at bremse knivene med hånden.

Det rigtige tidspunkt for klipning:

- Løvhække: Juni og oktober
- Nålehæk: April og august
- hurtigt voksende hæk: fra maj ca. hver 6. uge

Vær opmærksom, hvis der ruger fugle i hækken. I dette tilfælde udskydes klipningen af hækken helt, eller man undlader at klippe netop dette område.

11.2.1 Vinkelindstilling

Hækkeklipperen (17) kan tilpasses til arbejdsforholdene ved at dreje knivhovedet fra +90° til -75°. (fig. 19 og 20).

- **Pas på!** Må kun indstilles, når motoren er slukket!
- Tryk på de to frigørelsesgreb, og indstil knivhovedet til den ønskede position. (fig. 19 og 20)
- Dette gøres ved hjælp af justeringsarmen (18).
- Slip de to frigørelsesgreb, indtil de går i indgreb i fortandingen.
- Kontrollér før ibrugtagning, at frigørelsesgrebene går korrekt i indgreb.

Pas på!

Knivhovedet med skæreenheden (19) må ikke svinge helt tilbage parallelt med hækkeklipperens (17) udligger! Der må under ingen omstændigheder arbejdes med denne indstilling! Denne position bruges kun som transportstilling.

Smør klingerne og vinkelindstillingen hver gang, før arbejdet påbegyndes, med miljøgodkendt smøreolie. Smør også knivene regelmæssigt i løbet af arbejdet.

Pas på!

Smøring med olie må kun ske, når motoren er slukket!

Pas på!

Forkert brug og misbrug kan beskadige hækkeklipperen og forårsage alvorlige kvæstelser pga. udslynge dele.

For at reducere faren for ulykker i forbindelse med hækkeklipperen skal man overholde følgende punkter:

- Klip aldrig buske eller grene med en diameter på mere end 2 cm.
- Undgå kontakt med metaldele, sten osv.
- Kontrollér hækkeklipperen for skader med jævne mellemrum. En beskadiget hækkeklipper må aldrig benyttes igen.
- Hvis hækkeklipperen bliver mærkbart uskarp, skal den opslibes af en autoriseret ifølge brugsanvisningen. Hvis der konstateres en mærkbar ubalance, skal hækkeklipperen udskiftes.

11.3 Arbejde med stangsav (21)

11.3.1 Automatisk savkædesmøring - finjustering (fig. 10).

Fyld olietanken (23) (se 8.4.3)!

Med reguleringsskruen kan oliemængden reduceres eller øges.

- Med uret - oliemængde reduceres (-)
- Mod uret - oliemængde øges (+)

11.3.2 Kontrol af automatisk savkædesmøring

- Forvis dig altid om, at det automatiske oliesystem fungerer rigtigt.
- Sørg for, at olietanken (23) altid er fyldt.
- Under savearbejdet skal sværdet (26) og savkæden (25) altid være smurt tilstrækkeligt for at mindske friktion med sværdet (26).
- Sværdet (26) og savkæden (25) må aldrig være uden olie. Hvis du bruger saven uden eller med for lidt olie, reduceres snitydelsen, sværdets (26) levetid afkortes, savkæden (25) bliver hurtigt stump, og sværdet (26) slides kraftigt på grund af overophedning. Røgdudvikling eller misfarvning af sværdet (26) eller savkæden (25) tyder på for lidt olie.
- For at kontrollere savkædesmøringen på stangsaven skal du holde savkæden (25) over et ark papir og give fuld gas i et par sekunder.
- På papiret kan man nu kontrollere den indstillede oliemængde. Savkæden (25) skal altid udslynge en lille mængde olie. Efter et par sekunder skal der kunne ses et lille oliespor.

11.3.3 Sikkerhedsforanstaltninger ved savearbejde

Stil dig aldrig lige under den gren, du har tænkt dig at save af!

Faren for, at grenen pludseligt falder ned, er meget stor. Generelt anbefales det, at man sætter stangsaven an mod grenen (21) i en vinkel på 60°.

Hold godt fast i apparatet med begge hænder under saveprocessen, og sørg for at stå stabilt og bevare ligevægten.

- Forsøg aldrig at betjene værktøjet med én hånd. Tab af kontrollen med værktøjet kan medføre alvorlige personskader, herunder død. Du må aldrig arbejde, mens du står på en stige, en trægren eller andet usikkert underlag.

- Undlad at oversave stærke grene i ét snit, foretag altid processen i flere trin.
- Sæt savkæden (25) an mod grenen, inden du saver.
- Udøv et let tryk, når du fører apparatet, men undlad at overbelaste motoren.

Før du saver, skal du rydde arbejdsområdet for generende grene og underskov. Tilvejebring derefter et tilbagetræksområde væk fra det sted, hvor afsavede grene kan falde ned, og fjern alle forhindringer fra dette sted. Hold arbejdsområdet frit, fjern straks de afsavede grene. Vær opmærksom på din placering, vindretningen og grenenes mulige faldretning. Vær forberedt på, at nedfaldende grene kan slå tilbage. Placer alle andre værktøjer og apparatet i sikker afstand fra de grene, der skal saves, men ikke i tilbagetræksområdet.

Hold altid øje med træets tilstand.

Undersøg rødderne og grenene for råd og forrådnelse. Hvis disse er rådne indeni, kan de uventet knække af og falde ned, mens du saver. Hold også øje med beskadigede og døde grene, der kan løsne sig pga. vibrationerne og falde ned over dig.

Ved meget tykke eller tunge grene skal du først lave et lille indsnit på undersiden af grenen, før du arbejder ovenfra og ned, for at forhindre, at den knækker af.

Grundlæggende snitteknik

Tunge grene knækker let under savningen, og river derved lange barkstrimler af stammen, hvilket forårsager varig skade på træet. Med den følgende snitteknik kan man reducere denne risiko væsentligt:

- Sav først et indsnit på undersiden af grenen, ca. 10 cm fra stammen.
- Foretag endnu et snit ovenfra ca. 15 cm fra stammen.
- Bliv ved med at save, til grenen knækker af. Der er nu ikke længere risiko for barkskader på stammen.
- Til sidst fjernes den resterende grenstump med et rent snit ovenfra langs stammen.
- For at beskadige træet mindst muligt anbefaler vi, at man desuden forsegle snitstedet med trævoks.

Fare i form af reaktive kræfter

Under driften af savkæden (25) forekommer der reaktive kræfter. De kræfter, der skal påføres træet, virker mod operatøren. De opstår, hvis den kørende savkæde (25) kommer i kontakt med en fast genstand som f.eks. en gren, eller hvis den sætter sig fast. Disse kræfter kan medføre kontroltab og personskader. Forståelse for, hvordan disse kræfter opstår, kan hjælpe dig med at undgå chok-momentet og kontroltabet.

Denne sav er designet på en sådan måde, at tilbagelagseffekterne ikke mærkes så tydeligt som med traditionelle kædesave.

For en sikkerheds skyld skal du imidlertid altid bevare et fast greb og et godt fodfæste for at bevare kontrollen med værktøjet.

De hyppigste effekter er:

- Tilbageslag
- Tilbagestød
- Tilbageslag

Tilbageslag

Der kan opstå tilbageslag, hvis den kørende savkæde (25) rammer en genstand med den øverste fjerdedel af sværdet (26), eller hvis den sætter sig fast. Savkædens (25) skærekraft udøver en rotationskraft på saven i modsat retning af savkædens bevægelse. Dette medfører en opadgående bevægelse af sværdet (26).

Undgåelse af tilbageslag

Den bedste beskyttelse består i at undgå situationer, som medfører tilbageslag.

- Hold altid øje med den øverste styreskinnes position.
- Lad aldrig dette sted komme i kontakt med en genstand. Undgå at skære med dette sted. Vær særligt forsigtig i nærheden af trådhegn og ved klipning af mindre, hårde grene, som savkæden (25) let kan sætte sig fast i.
- Sav altid kun én gren ad gangen.

Tilbageslag

Tilbagetræk sker, når savkæden (25) på sværdets underside pludselig sætter sig fast, fordi den blokeres eller rammer et fremmedlegeme i træet. Savkæden (25) vil da trække saven fremad.

Tilbagetræk sker som regel, når savkæden (25) ikke kører med fuld hastighed, når den kommer i kontakt med træet.

Undgåelse af tilbagetræk

Vær opmærksom på de kræfter og situationer, der kan få savkæden (25) til at sætte sig fast på undersiden af sværdet (26). Påbegynd altid savning, mens savkæden (25) kører med fuld hastighed.

Tilbagestød

Tilbagestød sker, når savkæden (25) på sværdets overside pludselig sætter sig fast, fordi den blokeres eller rammer et fremmedlegeme i træet. Savkæden (25) kan da pludseligt presse saven ind mod operatøren. Tilbagestød sker som regel, når oversiden af sværdet bruges til at save.

Undgåelse af tilbagestød

Vær opmærksom på de kræfter og situationer, der kan få savkæden (25) til at sætte sig fast på oversiden af sværdet. Sav aldrig mere end én gren ad gangen. Undgå at vippe sværdet (26) til den ene side, når du trækker det ud af en saverille, da savkæden (25) ellers kan sætte sig fast.

12. Transport (fig. 2/3)

Hvis man ønsker at transportere apparatet, skal man først tømme brændstoftanken (se 9.3.1). Rengør produktet for groft snavs med en børste eller en håndkost.

Monter altid beskyttelsesafdækningerne (15a, 20 og 27) på skæreanordningerne, når disse ikke anvendes, transporteres eller opbevares.

For at forhindre (person)skader skal apparatet sikres mod at vælte og skride, når det transporteres i køretøjer.

13. Vedligeholdelse

PAS PÅ:

Forkert eller utilstrækkelig vedligeholdelse kan medføre ulykker eller skader på apparatet.

Bær altid beskyttelseshandsker under alt arbejde på og nær skæreværktøjer.

Monter altid beskyttelsesafdækningerne (15a, 20 og 27) på skæreanordningerne, når disse ikke anvendes, transporteres eller opbevares.

Sluk altid motoren, og tag tændrørsstikket (6) af, før påbegyndelse af vedligeholdelse-, eller rengøringsarbejde.

- Undlad at sprøjte vand på apparatet. Herved beskadiges motoren.
- Rengør apparatet med en klud, håndbørste mv.
- Brug en fugtig klud til rengøring af plastdele. Undlad brug af rengøringsmidler, opløsningsmidler eller spidse genstande.
- Ved brug af buskrydderen/plænetrimmeren (13) vikles der af tekniske årsager vådt græs og ukrudt rundt om drivakslen under beskyttelsesskjoldet (14). Fjern dette, da motoren ellers vil blive overophedet pga. for høj friktion. (fig. 18)

Rengør og vedligehold apparatet, inden det stilles til opbevaring.

13.1 Regelmæssig kontrol

Vær opmærksom på, at følgende oplysninger gælder ved normal brug.

Under visse omstændigheder (længere dagligt arbejde, kraftig støvbelastning osv.) forkortes de angivne intervaller tilsvarende.

Før arbejdet påbegyndes, efter tankning, efter stødpåvirkning eller efter fald:

- Kontrollér, at skæreværktøjerne sidder fast, foretag en generel visuel kontrol for revner og skader.
- Skift omgående beskadigede eller nedslidte skæreværktøjer, også hvis de har mindre hårrevner.
- Opslib skæreværktøjerne (også ved behov).

Ugentlig kontrol:

- Gearsmøring (også ved behov).

Ved behov:

- Efterspænd tilgængelige fastgørelsesskruer og møtrikker.

Du undgår uforholdsmæssigt slid og skader på af apparatet, hvis du følger specifikationerne i denne brugsanvisning.

13.2 Vedligeholdelse af motor-drivenhed (1)

13.2.1 Udskiftning og rengøring af tændrør (fig. 21)

Kontrollér afstanden mellem tændrørets (49) elektroder mindst én gang om året, eller ved hyppig forekomst af vanskelig start.

Den korrekte afstand mellem stelelektrode og midtelektrode = 0,7 mm.

- Vent til motoren er kølet helt af.
- Træk tændrørsstikket (6) af tændrøret (49).
- Drej tændrøret (49) ud med den medfølgende tændrørnøgle (30).
- Hvis elektroden er slidt uforholdsmæssigt, eller hvis den er meget tilsmudset, skal tændrøret (49) udskiftes med ét af samme type.
- Kraftig skorpedannelse på tændrøret (49) kan skyldes: For meget olie i benzinblandingen, dårlig olie-kvalitet, gammel benzinblanding eller et tilstoppet luftfilter.
- Drej tændrøret (49) helt ind i gevindet med hånden. Undgå herved, at tændrøret (49) går skævt.
- Spænd tændrøret (49) fast med den medfølgende tændrørnøgle (30).
- Ved anvendelse af en momentnøgle er tilspændingsmomentet 12-15 Nm.
- Sæt tændrørsstikket (6) korrekt på tændrøret (49) igen.

13.2.2 Rengøring af luftfilter (fig. 22)

Snavsede luftfiltre forringer motoreffekten, fordi karburatoren forsynes med for lidt luft. Støv og pollen tilstopper porerne i luftfilteret. Regelmæssig kontrol er derfor nødvendig.

- Løsn luftfilterets (51) holdeskruer.
- Tag luftfiltrets (50) afdækning af.
- Fjern skumstofindsatsen luftfilter (52).
- Anbring afdækningen på luftfilteret (50) igen, så der ikke kan falde noget ned i luftkanalen.

- Rengør luftfilteret via udbankning eller udblæsning med trykluft.
- Monter luftfilteret igen i omvendt rækkefølge.

Pas på:

Rengør aldrig luftfilteret med benzin eller brændbare opløsningsmidler.

For ikke at forkorte motorens levetid skal et beskadedt luftfilter straks udskiftes.

⚠ Advarsel!

Lad aldrig motoren køre, hvis luftfilterelementet ikke er sat i.

13.2.3 Indstilling af karburator

Hvis omdrejningstallet i tomgang er for højt eller for lavt, skal karburatoren indstilles.

Se til, at kun kvalificerede fagfolk foretager karburatorindstillinger!

13.3 Vedligeholdelse af buskrydder/plænetrimmer (13)

13.3.1 Udskiftning af trådspole/skæretråd (fig. 23-26)

- Afmonter trådspolen (16) fra buskrydderen/plænetrimmeren (13).
- Træk spoleafdækningen (53) af trådspolen (16) ved at presse holdetapperne (54) kraftigt ind (fig. 23).
- Tag trådholderen (55) inkl. trådresterne ud.
- Tag den nye trådholder, og træk begge tråde ca. 10 ud.
- Placer derefter trådholderen (55) på den koniske tilbøjsfjeder, og før begge tråde gennem øjerne (56) i trådspolen (16).
- Sæt derefter spoleafdækningen (53) på den nye trådspole. Drej denne således, at udsparingerne i spoleafdækningen (53) flugter med øjerne (56) i trådspolen (16).
- Tryk derefter spoleafdækningen (53) sammen med trådholderen (55), til den går i indgreb i trådspolen (16).
- Snitklingen (14a) i beskyttelsesskjoldet (14) afkorter tråden til den rigtige længde, så snart maskinen startes næste gang.

Alternativt kan man også nøjes med at udskifte selve tråden:

- Afmonter trådspolen (16) fra buskrydderen/plænetrimmeren (13).
- Træk spoleafdækningen (53) af trådspolen (16) ved at presse holdetapperne (54) kraftigt ind (fig. 23).
- Tag trådholderen (55) inkl. trådresterne ud.
- Fjern trådresten fra trådholderen (55).
- Tag en ny tråd i midten, og indsæt den ved holdetappen (57) på trådholderen (55) (fig. 25).
- Vikl den nye tråd på trådholderen (55), som vist i fig. 26. Trådenderne skal rage ca. 10 cm ud.

- Placer derefter trådholderen (55) på den koniske tilbøjsfjeder, og før begge tråde gennem øjerne (56) i trådspolen (16).
- Sæt derefter spoleafdækningen (53) på trådspolen (16). Drej denne således, at udsparingerne i spoleafdækningen (53) flugter med øjerne (56) i trådspolen (16).
- Tryk derefter spoleafdækningen (53) sammen med trådholderne (55), til den går i indgreb i trådspolen (16).
- Snitklingen (14a) i beskyttelsesskjoldet (14) afkorter tråden til den rigtige længde, så snart maskinen startes næste gang.

13.3.2 Slibning af snitklinge (14a) (fig. 7)

Med tiden kan snitklingen (14a) blive stump.

- Hvis du bemærker dette, skal du løsne de skruer, hvormed snitklingen (14a) er fastgjort til beskyttelsesskjoldet (14).
- Fastspænd snitklingen (14a) i en skruestik.
- Slib alle snitklingens (14a) skær med en fladfil, og vær omhyggelig med at bevare snitkantens vinkel.
- Vigtigt! Monter snitklingen (14a) i beskyttelsesskjoldet (14) igen.

Udskift eller opslib snitklingen (14a) ved slutningen af hver klippesæson eller ved behov.

13.3.3 Slibning af kniv (15)

Hvis kniven kun er blevet uskarp i mindre grad, kan du selv opslibe den.

- Fastspænd kniven (15) i en skruestik.
- Slib alle 3 klinger på kniven (15), og vær omhyggelig med at bevare snitkantens vinkel. (~25°) Der må kun files i én retning.
- Senest efter fem opslibninger skal kniven (15) udskiftes.

Ved kraftigt slid eller knækkede skærekanten skal kniven (15) udskiftes.

Ubalancerede knive (15) bevirker, får buskrydderen til at vibrere kraftigt. Herved er der for personskaade!

13.3.4 Smøring af vinkelgear på buskrydder/plænetrimmer (13) (fig. 27)

Skal behandles med lithiumbaseret fedt. Fjern skruen (58), indfør fedtet, og drej skaftet manuelt, indtil der løber fedt ud.

Sæt skruen (58) på igen.

Pas på! Påfyld kun lidt fedt. Undgå overfyldning.

13.4 Vedligeholdelse af hækkeklipper (17)

13.4.1 Smøring af gear på hækkeklipper (17) (fig. 28)

Smør gearet hver 10. til 20. driftstime.

Skal behandles med lithiumbaseret fedt. Fjern vedligeholdelsesskruerne (59), og påfyld fedt.

Sæt vedligeholdelsesskruerne (59) på igen.

Pas på!

Påfyld kun lidt fedt. Undgå overfyldning.

Smør hækkeklipperen (17) og vinkelindstillingen med miljøgodkendt smøreolie.

13.4.2 Visuel kontrol af hækkeklipper

Kontrollér hækkeklipperen for synlige fejl og mangler som:

- løse fastgørelser
- slidte eller beskadigede komponenter
- bøjet, knækket eller beskadiget skæreenhed
- korrekt monterede og intakte afskærmninger og sikkerhedsudstyr
- slitage, især frigang i skæreenheden.

Skift omgående beskadigede eller nedslidte skæreværktøjer, også hvis de kun har mindre skader.

13.5 Vedligeholdelse af stangsav (21)

13.5.1 Pleje af sværd (26) og stangsav (21)

Vend sværdet (26), hver gang du har opslebet eller udskiftet savkæden (25). Herved undgås ensidig slitage på sværdet (26), især på spidsen og undersiden.

Rengør følgende dele af stangsaven (21) med jævne mellemrum:

1 = åbningen for olietilførsel

2 = oliekanalen

3 = den perifere not på skinnen

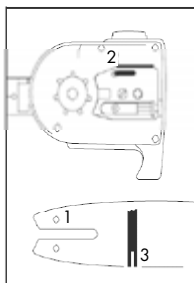

13.5.2 Vedligeholdelse og opslibning af savkæde (25)

Den korrekt opslebne savkæde (25)

En korrekt opslebet savkæde (25) går ubesværet gennem træet og kræver meget lidt tryk. Undlad at arbejde med stump eller beskadiget savkæde (25). Det øger den fysiske anstrengelse, øger vibrationerne og fører til utilfredsstillende resultater samt højere slitage.

- Rengør savkæden (25) med jævne mellemrum.
- Kontrollér savkæden (25) for brud i leddene og for beskadigede nitter.
- Opslibning af en savkæde (25) må kun udføres af erfarne brugere!

- Overhold nedenstående vinkler og mål. Hvis savkæden (25) ikke er ordentligt slebet, eller dybdemålet er for lille, er der større risiko for tilbageslag og deraf følgende personskader! Savkæden (25) kan ikke fastgøres på styreskinnen (26). Det er derfor bedst først at tage savkæden (25) af styreskinnen (15) og derefter opslibe den.
- Vælg et opslibningsredskab, der passer til kædedelingen.

Kædedelingen (f.eks. 3/8") er markeret i dybdemålet for hver kniv.

Brug kun specialfile til savkæder!

Andre file har forkert form og forkert udskæring. Vælg den fil-diameter, der passer til kædedelingen. Vær også opmærksom på følgende vinkler, når du opsliber kædeknivene.

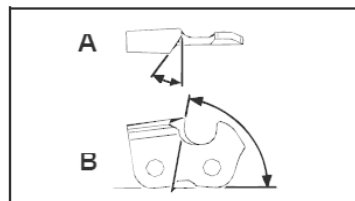

A = filvinkel

B = sidepladens vinkel

Vinklen skal desuden bevares for alle knive.

Hvis vinklerne er uregelmæssige, vil savkæden (25) løbe uregelmæssigt, slides hurtigt og knække for tidligt.

Da disse krav kun kan opfyldes med tilstrækkelig og regelmæssig øvelse:

- Benyt en filholder.
- Ved manuel opslibning af savkæden (25) skal der anvendes en filholder. De korrekte filvinkler er markeret derpå.
- Hold filen vandret (i den korrekte vinkel i forhold til styreskinnen (26)), og fil i henhold til vinkelmarkeringen på filholderen. Støt filholderen på den øverste plade og dybdemålet.
- Fil altid kniven indefra og ud.
- Filen sliber kun i fremadretning. Løft den under returbævegelsen.
- Undgå at røre ved fastgørelsesbåndene og de dynamiske led med filen.
- Drej filen regelmæssigt videre for at undgå ensidig slitage.
- Fjern graten fra snitkanterne med et stykke hårdt træ.

Alle knive skal have samme længde, da de ellers også vil have forskellig højde.

Det vil få savkæden (25) til at løbe uregelmæssigt og øge risikoen for, at den går i stykker.

13.5.3 Smøring af gear på stangsav (fig. 29)

Smør gearet hver 10. til 20. driftstime.

- Sæt fedtpressen hen til smøreiplen (60).
- Pres en smule fedt ind i niplen.

Pas på!

Påfyld kun lidt fedt. Undgå overfyldning.

13.6 Sliddele

Også ved tilsigtet brug udsættes visse komponenter for normalt slid. Disse skal udskiftes med jævne mellemrum afhængig af slitagens art og type. Med til sådanne dele hører bl.a. skæreværktøjet og holdeskiven.

Serviceinformationer

Vær opmærksom på, at følgende dele på dette produkt slides som følge af brug eller naturligt slid, og at der er brug for følgende dele som forbrugsmaterialer. Sliddele*: Tændrør, luftfilter, trådspole, knive, savkæde, kædesværd

* indgår ikke nødvendigvis i leveringsomfanget!

Reserve dele og tilbehør fås hos vores service-center. Dette gøres ved at scanne QR-koden på forsiden.

⚠ Advarsel!

Benyt kun originale reserve- og tilbehørsdele fra producenten. Manglende iagttagelse af denne forskrift kan forringe ydelsen, forårsage personskader og bewirke, at garantien bortfalder.

Vigtig henvisning ifm. reparation:

Ved returnering af maskinen til reparation skal man være opmærksom på, at maskinen af sikkerhedsmæssige årsager er tømt for olie- og brændstof, før den sendes til servicestationen.

Bestilling af reservedele

Husk at angive følgende oplysninger, når der bestilles reservedele;

- Apparattype
- Apparats artikelnummer

Reserve dele/tilbehør

Maskinens medfølgende sikkerhedsudstyr kan altid anvendes til det her nævnte skæreenhed.

14. Rengøring og opbevaring

14.1 Rengøring

- Hold håndtagene fri for olie, så du altid har sikkert greb.
- Rengør apparatet ved behov med en fugtig klud og evt. et mildt skyllemiddel.

⚠ Pas på!

- Træk tændrørsstikket af inden hver rengøring.
- I forbindelse med rengøring må apparatet aldrig sænkes ned i vand eller andre væsker.
- Opbevar apparatet på et sikkert og tørt sted og utilgængeligt for børn.

14.2 Opbevaring

Rengør og vedligehold apparatet, inden det stilles til opbevaring.

Forsigtig:

Opbevar aldrig apparatet længere end 30 dage uden at følge nedenstående punkter:

Opbevaring af apparatet i mere end 30 dage

Hvis du opbevarer apparatet længere end 30 dage, skal det forberedes til dette. Ellers fordamper det resterende brændstof i karburatoren og efterlader et gummiagtigt bundfald. Det kan vanskeliggøre start og medføre dyre reparationsarbejder.

- Lad brændstoffet løbe af (se 9.3.1).
- Start motoren, og lad den køre, indtil den stopper, for at fjerne brændstoffet fra karburatoren.
- Lad motoren køle af (ca. 5 minutter).
- Fjern tændrøret (se 13.2.1).
- Hæld 1 teske ren 2-taktsolie i forbrændingskammeret.
- Træk langsomt i startsnoren gentagne gange for at coate de interne komponenter.
- Isæt tændrøret igen (se 13.2.1).

Bemærk:

Apparatet skal opbevares et tørt sted, i sikker afstand fra eventuelle antændelseskilder, f.eks. ovne, varmtvandskedler med gas, gastørresystemer osv.

14.3 Ny ibrugtagning efter længere tids opbevaring

- Fjern tændrøret (se 13.2.1).
- Træk hurtigt i startsnoren for at fjerne overskydende olie fra forbrændingskammeret.
- Rens tændrøret, og vær opmærksom på korrekt elektrodeafstand på tændrøret. Eller isæt et nyt tændrør med korrekt elektrodeafstand.
- Isæt tændrøret igen (se 13.2.1).
- Forbered apparatet til drift.

15. Bortskaffelse og genanvendelse

Oplysninger om emballage



Emballeringsmaterialerne er genanvendelige. Emballage skal bortskaffes jf. gældende miljøregler.

Information om muligheder for bortskaffelse af brugt udstyr fås ved henvendelse til kommunen.

Brændstof og olie

- Inden apparatet bortskaffes, skal brændstoftanken og motoroliebeholderen tømmes!
- Brændstof og motorolie hører ikke til i husholdningsaffald eller afløb, men skal indsamles og/eller bortskaffes separat!
- Tomme olie- og brændstofbeholdere skal bortskaffes i henhold til gældende miljøregler.

16. Afhjælpning af fejl

Fejl	Mulig årsag	Afhjælpning
Apparatet vil ikke starte	<ul style="list-style-type: none"> • Luftfilter snavset • Brændstoffilter tilstoppet • Manglende brændstofforsyning • Fejl i brændstofledningen • Starter er defekt • Motor druknet • Tændrørsstik ikke påsat • Ingen tændgnist • Motor defekt • Karburator defekt 	<ul style="list-style-type: none"> • Rengør/udskift luftfilter • Rens eller udskift brændstoffilter • Tankning • Kontrollér brændstofledning for knæk eller skader • Kontakt servicested • Fjern tændrøret, rens og tør det; træk derefter gentagne gange i startsnoren; monter tændrøret igen • Kontrollér, at tændrørsstik sidder ordentligt • Rens eller udskift tændrør • Kontrollér tændingskabel for skader • Kontakt servicested
Apparatet starter, og slukker igen	<ul style="list-style-type: none"> • Forkert karburatorindstilling (omdrejningstal i tomgang) 	<ul style="list-style-type: none"> • Kontakt servicested
Motor starter, men skæreværktøj står stille	<ul style="list-style-type: none"> • Skæreværktøj sidder fast • Intern fejl (drivaksel, gear) • Kobling defekt 	<ul style="list-style-type: none"> • Udskift motoren, og fjern genstanden • Kontakt servicested • Kontakt servicested
Apparat arbejder med afbrydelser (hakker)	<ul style="list-style-type: none"> • Karburator indstillet forkert • Tændrør er tilsodet • Tænd/Sluk-kontakt defekt 	<ul style="list-style-type: none"> • Kontakt servicested • Rens eller udskift tændrøret • Kontakt servicested
Røgdudvikling	<ul style="list-style-type: none"> • Forkert brændstofblanding • Karburator indstillet forkert 	<ul style="list-style-type: none"> • Benyt totakt-blanding i blandingsforholdet 40:1 • Kontakt servicested
Apparatet arbejder ikke med fuld ydeevne	<ul style="list-style-type: none"> • Maskinen er overbelastet • Luftfilter er tilsmudset • Karburator indstillet forkert • Lyddæmper tilstoppet 	<ul style="list-style-type: none"> • Undlad at presse med kraft under græsslåning/trimning • Rengør eller skift luftfilter • Kontakt servicested • Kontrol af udstødning
Buskrydder arbejder ikke med fuld ydeevne	<ul style="list-style-type: none"> • Kniv stump eller beskadiget • Skæremateriale for højt (overbelastning af apparat) 	<ul style="list-style-type: none"> • Slib eller udskift kniven • Klip græsset trinvist
Plænetrimmeren arbejder ikke med fuld ydeevne	<ul style="list-style-type: none"> • Skærelinje for kort eller beskadiget • Apparat er overbelastet, da græsset er for højt 	<ul style="list-style-type: none"> • Skærelinjen efterføres eller udskiftes • Klip græsset trinvist
Skærelinjen efterføres ikke	<ul style="list-style-type: none"> • Trådspole tom 	<ul style="list-style-type: none"> • Udskift trådspole
Stangsaven saver ikke, rykker eller vibrerer	<ul style="list-style-type: none"> • Kædestramning for høj • Stump kæde • Kæde monteret forkert • Kæde slidt 	<ul style="list-style-type: none"> • Kontrollér og indstil kædestramning • Få kæden opslebet eller udskiftet • Monter ny kæde • Udskift kæde
Savkæde bliver varm, eller savkædesmøring fungerer ikke	<ul style="list-style-type: none"> • Ingen olie i tanken • Oletilledning tilstoppet • Kædestramning for høj • Stump kæde 	<ul style="list-style-type: none"> • Olie efterfyldes • Rengør oletilledning • Indstil kædestramning • Få kæden opslebet eller udskiftet

Обяснение на символите върху уреда

Използването на символи в настоящото ръководство следва да насочи вниманието Ви към евентуални рискове. Символите за безопасност и обясненията, които ги придружават, трябва да бъдат разбрани точно. Самите предупреждения не премахват рисковете и не могат да заменят правилните мерки за предотвратяване на злополуки.

	Преди пускане в експлоатация прочетете и спазвайте ръководството за употреба и указанията за безопасност!
	Носете защитни очила!
	Носете защита за слуха!
	При работи над височината на главата трябва да се носи предпазна каска.
	Носете ръкавици.
	Носете здрави обувки.
	Внимание! Бензинът е леснозапалим. Избягвайте пушене, открит огън или образуване на искри в близост до гориво.
	Защитете уреда от дъжд и не го оставяйте навън, когато вали!
	Внимание, не използвайте режещи дискове или многокомпонентни метални режещи инструменти!

	<p>Предупреждение! При неспазване съществува опасност за живота, нараняване или повреждане на инструмента!</p>
	<p>Внимание! Падащи предмети. Особено при рязане над височината на главата.</p>
	<p>Внимание! Опасност от нараняване поради движещи се ножове.</p>
	<p>Предпазливост поради отскок!</p>
	<p>Внимание! Опасност от нараняване поради изхвърлени предмети!</p>
	<p>Внимание! задушаване! Отработените газове са отровни, затова не използвайте двигателя на места без вентилация.</p>
	<p>Преди работи по поддръжка изключете уреда и изтеглете лупата на запалителната свещ!</p>
	<p>Благоразумие! Опасност от нараняване поради въртящ се нож! Дръжте ръцете и краката си далеч!</p>
	<p>Спазвайте разстояние!</p>
	<p>Дръжте деца, наблюдатели и помощници на 15 m разстояние от моторната коса / тримера за трева!</p>

	<p>Внимание за електрически проводници! Спазвайте поне 10 m разстояние.</p>
	<p>Данни за гарантираното ниво на звукова мощност L_{WA} в dB.</p>
	<p>Внимание! Ауспухът и други части на двигателя стават много горещи по време на работа, не ги докосвайте!</p>
	<p>Внимание! Горещи части. Спазвайте разстояние.</p>
	<p>Важно. Изключвайте двигателя преди доливане на гориво. Не доливайте по време на текуща експлоатация.</p>
	<p>Съотношение на смесване: 40 части бензин към 1 част масло Бензин: RON 95/RON 98 2-тактово двигателно масло: ISO-L-EGD/JASO FD Внимание! Бензинът е леснозапалим. Избягвайте пушене, открит огън или образуване на искри в близост до гориво. Не зареждайте с гориво E10!</p>
	<p>Вместимост на резервоара 1200cm³.</p>
	<p>Съотношение на смесване: 40 части бензин към 1 част масло</p>
	<p>Натиснете 7x горивната помпа (Primer).</p>
	<p>Завъртете лоста на смукача.</p>
	<p>Дръпнете стартовата въжена система.</p>
	<p>Тример за трева: Диаметър на рязане 420 mm</p>
	<p>Макс. обороти на тримера за трева 6600/7500 min⁻¹</p>

	<p>Ножица за жив плет: Дължина на рязане макс. 390 mm</p>
	<p>Моторна коса: Диаметър на рязане 255 mm</p>
	<p>Телескопична кастрачка: Дължина на рязане макс. 260 mm</p>
	<p>Продуктът отговаря на приложимите европейски директиви.</p>
	<p>Настройка на смазването на веригата (приставка телескопична кастрачка).</p>
<p>⚠ Внимание!</p>	<p>В настоящите инструкции за обслужване с този знак сме обозначили местата, които засягат Вашата безопасност</p>

Съдържание:	Страница:
1. Увод	339
2. Описание на уреда	339
3. Обем на доставката	340
4. Употреба по предназначение	340
5. Указания за безопасност	341
6. Технически данни	348
7. Преди пуск в експлоатация	349
8. Монтаж	350
9. Преди пуск в експлоатация	351
10. Експлоатация	352
11. Указания за работа	353
12. Транспортиране (фиг. 2/3)	357
13. Поддръжка	357
14. Почистване и съхранение	361
15. Изхвърляне и рециклиране	362
16. Отстраняване на неизправности	363
17. Декларация за съответствие	366

1. Увод

Производител:

Scheppach GmbH

Günzburger Straße 69

D-89335 Ichenhausen, Германия

Уважаеми клиенти,

Желаем Ви много приятни моменти и успехи при работата с Вашия нов уред.

Указание:

Съгласно действащия закон за продуктовата отговорност, производителят на този уред не носи отговорност за щети, възникнали по или поради този уред, при:

- неправилно боравене,
- неспазване на ръководството за обслужване,
- ремонти от неупълномощени специалисти, явяващи се трети лица,
- враждане и подмяна на не оригинални резервни части,
- употреба не по предназначение,

Вземете под внимание:

Преди монтажа и пускането в експлоатация прочетете целия текст на ръководството за употреба.

Целта на това ръководство за употреба е да Ви улесни при запознаването с Вашия инструмент и при използването на неговите възможности за употреба съгласно предписанията.

Ръководството за употреба съдържа важни указания относно безопасната, правилната и икономичната работа с инструмента, избягването на опасности, спестяването на разходи за ремонт, намаляването на времената на престой и увеличаването на надеждността и експлоатационния живот на инструмента.

В допълнение към указанията за безопасност в това ръководство за употреба, задължително трябва да спазвате отнасящите се до експлоатацията на инструмента предписания във Вашата страна.

Съхранявайте ръководството за употреба при инструмента, защитено от замърсяване и влага в пластмасова торбичка. То трябва да бъде прочетено и внимателно спазвано от всеки оператор преди започване на работа. С инструмента могат да работят само лица, които са инструктирани относно употребата на инструмента и са запознати със свързаните с това опасности. Изискваната минимална възраст трябва да се спазва.

Освен съдържащите се в това ръководство за употреба указания за безопасност и специалните разпоредби във Вашата страна, при работата с машини трябва да се спазват и общопризнатите правила на техниката.

Не поемаме отговорност за злополуки или щети, възникнали поради неспазване на това ръководство или на указанията за безопасност.

Запознайте се с ръководството за експлоатация, преди да се опитате да работите с уреда.

2. Описание на уреда

1. Двигателен задвижващ блок
2. Ухо за носене
3. Превключвател за включване/изключване
4. Блокировка срещу включване
5. Задна ръкохватка
6. Лула на запалителна свещ
7. Въже на стартера
8. Резервоар за гориво
9. Лост за газта
10. Предна ръкохватка
11. Деблокиращ болт
12. Затварящ винт на двигателен задвижващ блок

Приставка на косата

13. Моторна коса / тример за трева
14. Предпазен щит на моторна коса / тример за трева
- 14а. Режещо острие на предпазен щит на моторна коса / тример за трева
15. Режещ нож
- 15а. Предпазно покритие
16. Макара за корда
- 16а. Освобождаващ механизъм

Приставка на ножицата за жив плет

17. Ножица за жив плет
18. Лост за регулиране
19. Режещ блок
20. Предпазно покритие

Приставка на телескопичната косачка

21. Телескопична кастрачка
22. Предпазен пръстен
23. Резервоар за масло
24. Скрепителна гайка на шина
25. Режеща верига
26. Нож
27. Предпазно покритие
28. Ремък за носене
29. Бутилка за смесване на масло и бензин
30. Ключ за запалителна свещ
31. Ключ за вътрешен шестостен разм. 4
32. Ключ за вътрешен шестостен разм. 5
33. Позициониращ отвор
34. Гумен пръстен
35. Защитна скоба
36. Винт с вътрешен шестостен
37. Винт (предварително монтиран)
38. Вътрешен фланец

39. Шип с резба
 40. Вършен фланец
 41. Капак
 42. Гайка
 43. Капак на верижното колело
 44. Верижно колело
 45. Винт за обтягане на веригата
 - 45а. Болт за опъване на веригата
 46. Капак на резервоара за масло
 47. Лост на смукача
 48. Горивна помпа
 49. Запалителна свещ
 50. Капак на въздушен филтър
 51. Ограничителен винт на въздушен филтър
 52. Вложка от пенопласт на въздушен филтър
 53. Капак на макара
 54. Задържащ език
 55. Държач за корда
 56. Ухо
 57. Задържащ език
 58. Винт на точка за смазване
 59. Винт за поддръжка
 60. Сачмена маслѐнка
- a. Кука на карабинер
 - b. Предпазна пластина

3. Обем на доставката

- Двигателен задвижващ блок
- Предна ръкохватка
- **Приставка на косата**
Моторна коса / тример за трева
- Предпазен щит на моторна коса / тример за трева
- Режещ нож
- Макара за корда
- **Приставка на ножицата за жив плет** Ножица за жив плет
- Предпазител на ножица за плет
- **Приставка за телескопична коса** Телескопична коса
- Режеща верига
- Нож
- Предпазител на телескопична кастрачка
- Ремък за носене
- Бутилка за смесване на масло и бензин
- Ключ за запалителна свещ
- Ключ за вътрешен шестостен разм. 4
- Ключ за вътрешен шестостен разм. 5

4. Употреба по предназначение

Моторната коса (употреба на режещия нож) е подходяща за рязане на лек храсталак, големи плевели и подлес.

Тримерът за трева (използване на макарата за корда с режеща корда) е подходящ за косене на морави, тревни площи и леки плевели.

Ножицата за плет е подходяща за подрязване на живи плетове и храсти.

Телескопичната кастрачка е предвидена за работи по кастрене на дървета. Тя не е подходяща за продължителни работи по рязане и поваляне на дървета, както и за рязане на различни от дърво материали.

Спазването на инструкцията за употреба, приложена от производителя, е предпоставка за правилната употреба на уреда. Всяка друга употреба, която не е изрично разрешена в това ръководство, може да повреди уреда и да представлява сериозен риск за потребителя. Непременно съблюдавайте ограниченията в указанията за безопасност.

Моля, обърнете внимание, че нашите уреди не са конструирани с предназначение за търговска, професионална или промишлена употреба. Не поемаме гаранция, ако уредът се използва в търговски, занаятчийски или промишлени предприятия, както и при равносилни дейности.

Внимание!

Поради физическа опасност за потребителя мултифункционалният уред 4в1 не бива да се използва за следните работи: за почистване на алеи и като дробилка за раздробяване на клони и жив плет. Освен това мултифункционалният уред 4в1 не бива да се използва за заравняване на неравности на почвата, като напр. къртичини. От съображения за сигурност мултифункционалният уред 4в1 не бива да се използва като задвижващ агрегат за други работни инструменти и комплекти инструменти от всякакъв вид.

Мултифункционалният уред 4в1 може да се използва само съгласно своето предназначение. Всяка различаваща се от това употреба не е по предназначение. За всякакъв вид произтичащи от това щети или наранявания отговорност носи потребителят/операторът, а не производителят.

Кой не трябва да използва уреда:

Лица, които не са запознати с ръководството за употреба, деца под 16-годишна възраст и лица, които са под влияние на алкохол, наркотици или лекарства, уморени са или са болни.

5. Указания за безопасност

ВАЖНО!

ПРОЧЕТЕТЕ ВНИМАТЕЛНО ПРЕДИ УПОТРЕБА!

СЪХРАНЯВАЙТЕ ПРИ ВАШИТЕ ДОКУМЕНТИ!

5.1 Общи указания

⚠ Внимание! Опасност от отравяне!

- Отработените газове, горивата и смазочните материали са отровни. Отработените газове не бива да се вдишват.

5.1.1 Гориво

⚠ Предупреждение!

- Бензинът е силно запалим. Съхранявайте бензин само в предвидени за това съдове.
- Зареждайте с гориво само на открито и не пушете.
- Докато двигателят работи или при горещ уред капачката на резервоара не бива да се отваря или да се долива бензин.
- Ако е изтекъл бензин, не трябва да се прави опит за стартиране на двигателя. Вместо това уредът трябва да се отстрани от замърсената с бензин повърхност. Всякакви опити за палене трябва да се избягват, докато бензиновите изпарения се изпарят.
- От съображения за сигурност бензиновият резервоар и капачките на резервоара трябва да се сменят при повреда.

5.1.2 Преди пуск в експлоатация

⚠ Внимание!

- По време на косенето винаги трябва да се носят предпазни обувки, които не се хлъзгат и подходящо предпазно облекло като предпазни ръкавици, предпазна каска, предпазна маска, защитни очила и защита за слуха.
- Проверете терена, на който ще се използва уреда, и отстранете предмети, които могат да бъдат захванати и изхвърлени.
- Преди употреба и след падане или други ударни въздействия винаги трябва да се проверява чрез оглед дали не са повредени режещите инструменти, закрепващите болтове, както и целият режещ блок. Износени или повредени режещи инструменти и закрепващи болтове трябва да бъдат сменени.

- Преди употреба винаги трябва да се проверява чрез оглед дали режещите инструменти не са износени или повредени. За избягване на дебаланс износените или повредени режещи инструменти и закрепващи болтове трябва да се сменят само в комплект.

5.2 Указания за безопасност при работа с моторна коса / тример за трева

5.2.1 Приспособления за безопасност

При работи с уреда трябва да е монтиран съответният пластмасов предпазен капак за моторна коса или тример за трева, за да се предотврати изхвърлянето на предмети.

⚠ Предупреждение!

- Никога не косете, докато наблизко има други хора, особено деца, или животни.
- Спазвайте безопасно разстояние от 15 m. При приближаване незабавно изключвайте уреда.

5.2.2 Указания за безопасност при работа с тример за трева

5.2.2.1 Подготовка

- Носете плътно прилягащо работно облекло, което осигурява защита, като дълъг панталон, сигурни работни обувки, устойчиви предпазни ръкавици, предпазна каска, предпазна маска за лицето или защитни очила за защита на очите и добри тапи за уши или друга защита за слуха срещу шум.
- Винаги използвайте доставения ремък за носене.
- Обърнете внимание на това, дръжките да са сухи и чисти и да няма бензинова смес по тях.
- Преди работа проверете терена за предмети като метални части, бутилки, камъни или подобни, които могат да бъдат изхвърлени на страни и така да причинят наранявания на потребителя.
- Преди да стартирате двигателя се уверете, че тримерът за трева не е в контакт с препятствие.
- Използвайте уреда едва тогава, когато се чувствате добре запознати с него.

5.2.2.2 Безопасност при работа с електрически ток

- Никога не използвайте уреда в близост до запалими течности или газове, нито в затворени помещения, нито на открито. Това може да доведе до експлозии и/или пожар.
- Не работете с повреден, некомплектован или модифициран без одобрението на производителя уред. Никога не използвайте уреда с дефектни предпазни средства.

Не използвайте уреда при дефектен превключвател за включване/изключване. След изпускане проверете уреда за значителни повреди или дефекти.

5.2.2.3 Безопасност на хората

- Уредът може да се обслужва, настройва и поддържа само от достатъчно обучени лица и възрастни.
- Ако не сте запознати с уреда, упражнявайте боравенето с него при неработещ двигател.
- Не докосвайте ауспуха.
- Не задействайте уреда под влиянието на алкохол или наркотици.
- Винаги дръжте здраво уреда с две ръце. При това палците и пръстите трябва да обхващат дръжките.
- Работна стойка: Не работете с уреда в неудобно положение, при нарушено равновесие, с протегнати ръце или само с една ръка.
- Винаги обръщайте внимание на стабилния си стоеж.
- Не използвайте уреда, ако в непосредствена близост има зрители или животни. По време на работи по косене спазвайте минимално разстояние от 15 метра между потребителя и други хора или животни. По време на работи по косене плътно до земята спазвайте минимално разстояние от 30 метра между потребителя и други хора или животни.
- При работи по косене на склон стойте винаги от долната страна на режещия инструмент. Никога не режете или косете на гладък, хлъзгав скат или откос.
- Всякакви изменения по продукта могат да застрашат личната безопасност и водят до отпадане на гаранцията на производителя.
- Децата трябва да бъдат наблюдавани, за да се гарантира, че не играят с уреда.
- Никога не използвайте уреда, ако той е повреден или има дефекти.

5.2.2.4 Употреба и боравене

- Използвайте уреда само за предвидената цел, като косене на трева, работи по косене.
- Не използвайте уреда за продължителен период от време, редовно правете почивки.
- Следете за това, винтовете и свързващите елементи да са здраво затегнати. Никога не работете с уреда, ако той не е правилно настроен, не е окомплектован или сигурно сглобен.
- Отваряйте бензиновия резервоар бавно, за да изпуснете евентуално налягане, което се е образувало в бензиновия резервоар. За да избегнете опасност от пожар, отдалечете се на най-малко 3 метра от зоната на зареждане, преди да стартирате уреда.

- Водете тримера за трева на желаната височина. Избягвайте докосване на дребни предмети (напр. камъни) с тримера за трева.
- Винаги дръжте тримера за трева над земята, докато уредът работи.
- Използвайте уреда само тогава, когато съответният предпазен капак е инсталиран и в добро състояние.
- Не използвайте други режещи инструменти. За Вашата собствена безопасност използвайте само принадлежности и допълнителни уреди, които са посочени в ръководството за експлоатация. Употребата на различни от препоръчаните в ръководството за експлоатация режещи инструменти или принадлежности може да представлява опасност от нараняване за Вас.
- Винаги косете и режете в горната част на диапазона на оборотите. Не оставяйте двигателя да работи на ниски обороти в началото или по време на косенето.
- Уверявайте се, че при стартирането и по време на работа уредът не докосва земята, камъни, телове или други чужди тела.
- Изключете уреда, преди да го оставите.
- Винаги изключвайте двигателя преди работи по режещия инструмент.

5.2.3 Указания за безопасност при работа с моторна коса

5.2.3.1 Подготовка

- Моторната коса изхвърля енергично настране предмети, както и пръст. Това може да причини ослепяване или наранявания. Носете защита за зрението, лицето и краката. Отстранявайте предметите от работната зона, преди да използвате моторната коса.
- Моторната коса изгасва, ако лостът за газта бъде отпуснат. Изгасваща моторна коса може да причини порезни наранявания на Вас или на стоящи наоколо лица. Преди да предприемете каквито и да било работи по моторната коса, изключете двигателя и се уверете, че моторната коса е спряла.

5.2.3.2 Безопасност на хората

- Стоящи наоколо хора могат да получат загуба на зрението или други наранявания. Спазвайте разстояние от 15 метра във всички посоки между себе си и други хора или животни.

5.2.3.3 Употреба и боравене

- Не използвайте уреда, ако не са инсталирани правилно всички приставки на режещия нож.
- Режещият нож може рязко да бъде отклонен настрана от предмети (откат). Това може да доведе до наранявания на ръцете и краката. Ако уредът срещне чужди тела, незабавно спрете двигателя и изчакайте, докато режещият нож спре.

Проверете режещия нож за повреди. Винаги сменяйте режещия нож, ако той е изкривен или напукан. **Предупреждение! Напуканите режещи ножове могат да изхвърчат.**

- Изключете двигателя и извадете лулата на запалителната свещ, когато извършвате работи по режещия нож (напр. отстраняване на задръстване, проверка на режещия блок).
- **Предупреждение! Остри ръбове на моторната коса. Необходимо е носене на ръкавици.**
- Проверете дали режещият комплект спира по време на празен ход на двигателя.
- Проверете машината за хлабави закрепвания, петна от гориво и повредени части, като напр. пукнатини по режещия комплект.
- Забележка! Националните предписания могат да ограничават използването на машината.
- Необходимо е извършване на ежедневен оглед преди употреба и след падане или други ударни въздействия, за да се установят значителни дефекти.
- Носете както защитни обувки, които не се хлъзгат, така и предпазно облекло.
- Никога не използвайте машината, ако преди работата с машината потребителят е уморен, болен или под влиянието на алкохол или други опиати.
- При използването на машината е необходимо правене на почивки и сменяне на работните позиции.
- Заемете стабилен стоеж и пазете равновесие по време на работата. Необходимо е също използването на доставения ремък за носене.
- Необходимо е машината да се поддържа в добро работно състояние.
- Използвайте предпазителите за режещите гарнитури с метален лист.
- Използвайте транспортна защита за металните листове по време на транспортиране и съхранение.
- Използвайте само препоръчани от производителя режещи инструменти. Други режещи инструменти, които не са препоръчани от производителя, могат да повредят уреда или да причинят наранявания.

5.3 Указания за безопасност при работа с ножици за плет

Указание:

- Ножицата за плет се доставя напълно сглобена.
- Указания и картинни изображения за настройка, употреба на ножицата за плет, съотв. на нейните органи за управление, поддръжка, смазване от потребителя ще намерите в това ръководство и на разгъващата се страница.

- Указания за работната позиция (вижте разгъващата се страница).
- Указания за органите за управление (вижте разгъващата се страница).
- Указания за безопасно боравене с гориво (вижте глава „Преди пуск в експлоатация“).
- В това ръководство ще намерите указания за препоръчителна смяна или ремонт на части или за сервизната служба и спецификации на използваните резервни части, освен ако те не засягат здравето и безопасността на потребителя.
- В това ръководство ще намерите пояснение за всички използвани по ножицата за плет графични символи, данни, характеристики и технически данни, както и за начина на действие при злополуки и неизправности.
- Блокиран инструмент: Отстранете заклещения материал от режещия блок (19).

⚠ Предупреждение!

- Деца никога не бива да използват ножицата за плет.
- **Бъдете внимателни, обръщайте внимание на това, което правите, и подхождайте разумно към работата с уреда. Не използвайте уреда, ако сте болни или уморени, или сте под влиянието на наркотици, алкохол или медикаменти.** Момент невнимание при използването на уреда може да доведе до сериозни наранявания.
- Избягвайте неправилна експлоатация, използвайте машината само така, както е описано в глава „Използване по предназначение“.

Запознайте се с ръководството за експлоатация, преди да работите с уреда.

5.3.1 Подготовка

- **ТАЗИ НОЖИЦА ЗА ПЛЕТ МОЖЕ ДА ПРИЧИНИ СЕРИОЗНИ НАРАНЯВАНИЯ!** Прочетете внимателно инструкциите за правилно боравене, за подготовка, за ремонт, за стартиране и спиране на ножицата за плет. Запознайте се с всички органи за управление и с правилното използване на ножицата за плет.
- Деца никога не бива да използват ножицата за плет.
- Деца, юноши и лица с намалени физически, сетивни или умствени способности не могат да използват ножицата за плет. Изключения съществуват само за младежи над 16-годишна възраст като част от обучението им под наблюдението на специалист.
- Предпазливост при надземни електрически проводници.

- Употребата на ножицата за плет трябва да се избягва, ако наблизо има хора, преди всичко деца.
- Носете подходящо облекло! Не носете широки дрехи или украшения, които могат да бъдат захванати от движещи се части. Препоръчва се носенето на здрави ръкавици, устойчиви на хлъзгане обувки и защитни очила.
- Ако режещото приспособление докосне чуждо тяло, работните шумове се увеличат или ножицата за плет започне да вибрира необичайно силно, изключете двигателя и изчакайте ножицата за плет да спре. Извадете лулата на запалителната свещ от запалителната свещ и извършете следните действия:
 - проверете за повреди;
 - проверете за хлабави части и закрепете всички хлабави части;
 - сменете повредените части с еквивалентни части или възложете ремонт.
- Носете защита за слуха!
- Носете защитни очила!
- Боравете с горивото внимателно, то е леснозапалимо и изпаренията са експлозивни. Трябва да бъдат спазвани следните точки:
 - Използвайте само специално предвидени за целта съдове.
 - Никога не сваляйте капачката на резервоара или доливайте бензин при работещ или горещ двигател. Преди доливането оставете двигателя и частите на ауспуха да изстинат.
 - Не пушете.
 - Зареждайте с гориво само на открито.
 - Никога не съхранявайте ножицата за плет или съда с гориво в помещение, в което има открит пламък, като напр. водонагревател.
 - Ако е изтекъл бензин, не се опитвайте да стартирате двигателя, а отдалечете машината от замърсената с бензин повърхност преди стартирането.
 - След пълненето винаги поставяйте и затваряйте сигурно капачката на резервоара.
 - Ако резервоарът се изпразва, това трябва да става на открито.
- Запознайте се с управлението на ножицата за плет, за да можете да я спрете незабавно при спешен случай. За целта натиснете превключвателя за включване/изключване (3).

5.3.2 Експлоатация

- а) Изключвайте двигателя преди:
- почистване или отстраняване на задръстване;
 - проверка, поддържане в изправност или работи по ножицата за плет;
 - настройка на работната позиция на режещото приспособление;
 - ако ножицата за плет се оставя без надзор.

- б) Винаги се уверявайте, че ножицата за плет се намира изрядно в една от предварително зададените работни позиции, преди да стартирате двигателя.
- с) По време на експлоатацията на ножицата за плет трябва винаги да се гарантира, че е зает стабилен стоеж.
- д) Не използвайте ножицата за плет с дефектно или силно износено режещо приспособление.
- е) За да избегнете опасност от пожар, внимавайте за това, двигателят и шумозаглушителят да са чисти от отлагания, шума или изтичащо смазочно средство.
- ф) Винаги се уверявайте, че всички дръжки и устройства за безопасност са монтирани при употребата на ножицата за плет. Никога не се опитвайте да използвате ножица за плет, която не е окомплектована или е с недопустимо преустройство.
- г) Винаги използвайте двете ръце, ако ножицата за плет е оборудвана с две дръжки.
- h) Винаги се запознайте с околната среда и внимавайте за възможни опасности, които вероятно не можете да чуete поради шума на ножицата за плет.

5.3.3 Поддръжка и съхранение

- а) Ако работата с ножицата за плет се прекратява с цел поддръжка, инспекция или съхранение, изключете двигателя, извадете лулата на запалителната свещ от запалителната свещ и се уверете, че всички въртящи се части са спрели. Оставете машината да изстине, преди да я проверите, настройвате и т.н.
- б) Съхранявайте ножицата за плет на места, където бензиновите изпарения не могат да осъществят контакт с открит пламък или искри. Винаги оставайте ножицата за плет да се охлади, преди да я приберете за съхранение.
- с) При транспортиране или при съхранение на ножицата за плет режещото приспособление трябва винаги да е покрито с предпазителя за режещо приспособление.

5.3.4 Допълнителни указания за безопасност за ножици за плет

5.3.4.1 Безопасност на околната среда

- Извършвайте подрязване на жив плет само при дневна светлина или добра изкуствена светлина.
- При подрязването внимавайте да не докосвате предмети като напр. телени огради или стойки за растения. Това може да доведе до повреди по режещия блок (19). Инспектирайте внимателно живия плет, който трябва да се подреже, и отстранете всички телове и други чужди тела.

- Съобразявайте се с околната среда и бъдете готови за възможни опасни моменти, които може да не чуete по време на рязането на плета.

⚠ Опасност

При застрашаваща опасност или при спешен случай незабавно изключете двигателя.

5.3.4.2 Безопасност при работа с електрически ток

- Хващайте инструмента само за изолираните повърхности за хващане, тъй като режещият блок може да осъществи контакт със скрити електрически проводници. Контактът на режещия блок с проводник под напрежение може да постави под напрежение метални части от уреда и да доведе до токов удар.

5.3.4.3 Безопасност на хората

- По време на експлоатацията в радиус от 15 метра не бива да има други хора или животни. Обслужващият е отговорен за трети лица в работната зона.
- При експлоатацията на ножицата за плет винаги си осигурявайте стабилен стоеж и постоянно пазете равновесие.
- Никога не хващайте ножицата за плет за режещия блок (19).
- **Дръжте всички части на тялото далеч от режещия блок. Не се опитвайте да отстраните отрязан материал или да задържите материала за отрязване при движещ се режещ блок. Отстранявайте заклещен отрязан материал само при изключен уред.** Момент невнимание при използването на ножицата за плет може да доведе до тежки наранявания.
- Изчаквайте, докато инструментът спре, преди да го оставите.

5.3.4.4 Употреба и боравене

⚠ Внимание!

- Между работните операции и след приключване на съответна работна операция режещият блок (19) не бива да се оставя на върха си, за да се избегнат евентуални повреди по режещия блок (19).
- а) Винаги преди използване проверявайте дали ножовете, винтовете на ножа и други части на режещия апарат не са износени или повредени. Никога не работете с повреден или силно износен режещ апарат.

- б) След настройката на ъгъла на рязане проверявайте дали двата лоста за настройка са сигурно фиксирани. Ако един лост за настройка остане отворен, при работата втората блокировка може неволно да се освободи от клон и режещият блок (19) да се сгъне надолу.
- с) Никога не използвайте ножицата за плет с дефектни или не монтирани защитни устройства.
- д) Никога не хващайте ножицата за плет за нейно защитно устройство.
- е) **Носете ножицата за плет за предната дръжка в изключено състояние, с режещ блок насочен настрани от Вашето тяло. При транспортиране или съхранение на ножицата за плет винаги поставяйте предпазния капак.** Внимателното боравене с уреда намалява вероятността от случаен контакт с движещите се ножове.
- ф) Съхранявайте ножицата за плет на сухо, високо разположено или заключено място, извън обсега на деца.
- г) Не се опитвайте да ремонтирате уреда, освен ако не притежавате необходимото образование за това.
- h) От съображения за безопасност подменяйте износени или повредени части.

⚠ Опасност

При застрашаваща опасност или при спешен случай незабавно изключете двигателя.

5.4 Указания за безопасност при работа с телескопична кастрачка

⚠ Благоразумие! Опасност от нараняване!

- Никога не хващайте работещия уред над предпазния пръстен (22), за да избегнете наранявания!

5.4.1 Подготовка

- Винаги носете предпазна каска, защита за слуха и предпазни ръкавици. Носете също защита за зрението, за да не попаднат пръски масло или стърготини от рязане на дървен материал в очите. Носете противопрахова маска срещу прах.
- Носете здрави, устойчиви на хлъзгане високи обувки.
- Не използвайте уреда при дъжд или влага.
- Преди употреба проверявайте безопасното състояние на уреда, особено на шината и режещата верига.
- Не използвайте уреда в близост до електрически проводници. Спазвайте минимално разстояние от 10 m до надземни електрически проводници.

5.4.2 Безопасност при работа с електрически ток

- Не използвайте уреда във взривоопасна среда, като например в близост до запалими течности, газове или изпарения. Създаваните от машината искри могат да възпламенят тези изпарения или газове.
- Уреди с дефектни превключватели трябва незабавно да бъдат ремонтирани, за да се избегнат щети и наранявания.
- Опасност! Никога не използвайте машината в близост до надземни високоволтови електропроводи.

5.4.3 Безопасност на хората

- Никога не използвайте уреда, докато стоите на стълба.
- Не се пресягайте твърде напред при използването на уреда. Винаги следете за стабилен стоеж и постоянно пазете равновесие. Използвайте включения в обема на доставката ремък за носене, за да разпределите равномерно теглото върху тялото.
- Не стойте под клони, които желаете да отрежете, за да избегнете наранявания поради падащи клони. Внимавайте също и за отскачащи назад клони, за да избегнете наранявания. Работете под ъгъл от ок. 60°.
- Обърнете внимание, че може да се стигне до откат на уреда.
- Наблюдавайте не само обработваните клони, но и падащия материал, за да предотвратите спъване.
- При транспортиране и съхранение покривайте направляващата шина и веригата с капака.
- Избягвайте неволно стартиране на уреда.
- Съхранявайте уреда извън обсега на деца. Само запознати с ръководството за експлоатация и с уреда лица могат да работят с него.
- Проверете дали режещият комплект спира да се върти, когато двигателят работи на празен ход.
- Проверете машината за разхлабени закрепващи елементи и повредени части (напр. пукнатини по режещия комплект).
- Националните предписания могат да ограничават използването на телескопичната кастрачка.
- Необходимо е извършване на ежедневен инспекции преди употребата и след падане или други удари, за да се установят значителни щети или дефекти.
- Използвайте защитни обувки, които не се хлъзгат, както и плътно прилягащо облекло.

- Предупреждение! Никога не използвайте машината, ако потребителят е уморен, болен или под влиянието на алкохол или други опии.
- Предупреждение! Опасност от нараняване на трети лица. Необходимо е те да се държат на безопасно разстояние от машината по време на работа.
- Заемете стабилен стоеж и пазете равновесие по време на работата. Използвайте доставения ремък за носене.
- Поддържайте машината, както и комплекта за рязане и предпазителя на комплекта за рязане в добро състояние за употреба.
- Необходимо е да се правят редовни почивки и да се сменят работните позиции.
- Отстранявайте клоните на части. Предупреждение! Бъдете предпазливи при опасни работни позиции и внимавайте да не бъдете ударени от падащи или от отскачащи паднали на земята клони.

5.4.4 Употреба и боравене

- Никога не стартирайте уреда, преди шината, режещата верига и капака на верижното колело да бъдат монтирани правилно.
- Не режете лежащо на земята дърво, съотв. не се опитвайте да режете стърчащи над земята корени. Избягвайте във всеки случай навлизането на режещата верига в пръстта, в противен случай режещата верига ще се затъпи веднага.
- Ако случайно докоснете твърд предмет с уреда, веднага изгасете двигателя и проверете уреда за евентуални повреди.
- След 30 минути работа правете пауза от най-малко един час. Редовно променяйте работната позиция.
- Ако работата с телескопичната кастрачка се спира с цел поддръжка, инспекция или съхранение, изключете двигателя, извадете лулата на запалителната свещ от запалителната свещ и се уверете, че всички въртящи се части са спрели. Оставете машината да изстине, преди да я проверите, настройвате и т.н.
- Обслужете уреда внимателно. Проверете дали движещите се части функционират безупречно и не заяждат, дали няма счупени или така повредени части, че да нарушават функционирането на уреда. Повредените части следва да бъдат ремонтирани преди използването на уреда. Много злополуки са причинени от лошо поддържани уреди.
- Поддържайте режещите инструменти наточени и чисти. Грижливо поддържаните режещи инструменти с остри режещи ръбове се заклинват по-малко и се водят по-лесно.

- Възложете поддръжката на уреда на специализиран персонал. Използвайте само препоръчани от производителя оригинални резервни части. Други режещи инструменти, които не са препоръчани от производителя, могат да повредят уреда или да причинят наранявания. Препоръчителни режещи инструменти:
Направляваща шина тип AL10-39-507P/Kangxin
Тип на режещата верига 3/8.050-39/Kangxin

5.4.4.1 Предпазни мерки срещу откат

⚠ Внимание, откат!

- По време на работа следете за откат на уреда. Съществува опасност от нараняване. Ще избегнете откати чрез повишено внимание и правилна техника на рязане.

В някои случаи докосване с върха на шината може да доведе до неочаквана, насочена назад реакция, при която направляващата шина се отхвърля нагоре и в посока към оператора.



Рязането в обозначената зона на шината трябва да се избягва, за да се предотврати откат.

Може да се появи откат, когато върхът на направляващата шина докосне предмет или когато дървото се огъне и режещата верига се заклини в разреза.

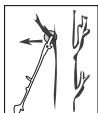

Заклинването на режещата верига при горния ръб на направляващата шина може силно да отблъсне шината в посока към оператора.

Всяка от тези реакции може да доведе до загуба на контрол над триона и евентуално сериозно нараняване.

Не разчитайте само на предпазните устройства, монтирани върху верижния трион.

Като потребител на верижния трион не предприемайте мерки с цел предотвратяване на злополуки и наранявания.

Откатът е следствие от грешна или неправилна употреба.

Той може да бъде избегнат чрез подходящи предпазни мерки, описани по-долу:

- **Хванете верижния трион с две ръце, като палецът и пръстите обхващат дръжките на верижния трион. Поставете тялото и ръцете си в положение, в което можете да издържите на откатните сили.** Ако бъдат предприети подходящи мерки, операторът може да контролира откатните сили. Никога не пускайте верижния трион.

- **Избягвайте необичайна стойка и никога не режете над височината на раменете.** По този начин се избягва неволен контакт с върха на шината и се гарантира по-добър контрол върху верижния трион при неочаквани ситуации.
- **Винаги използвайте само препоръчаните от производителя резервни части и режещи вериги.** Грешните резервни шини и режещи вериги могат да доведат до скъсване на режещата верига и/или до откат.
- **Придържайте се към инструкциите на производителя за точене и поддръжка на режещата верига.** Твърде ниските ограничители на дълбочината увеличават предразположението към образуване на откат.
- **Никога не режете с наконечник.** Съществува опасност от откат.
- Съществува опасност от откат.
- Уверете се, че на земята няма предмети, в които можете да се спънете.
- Отстранявайте клоните на части.
- **Предупреждение! Бъдете предпазливи при опасни работни позиции.**

5.5 Остатъчни рискове

Дори и при правилно използване и спазване на всички разпоредби за безопасност могат да съществуват остатъчни рискове.

- Порезни наранявания
- Увреждания на слуха
- Продължителният престой в непосредствена близост до работещия уред може да доведе до увреждания на слуха. Носете защита за слуха!
- Увреждания на здравето в резултат на вибрации длан-ръка, ако уредът се използва продължително време или не се направлява или поддържа правилно.
- Системите за поглъщане на вибрации не са гарантирана защита срещу болест на Рейно или синдром на карпалния канал. Затова при редовна продължителна употреба на уреда трябва да наблюдава внимателно състоянието на пръстите и основата на китката. Ако възникнат симптоми на гореспоменатите болести, незабавно потърсете лекар. За да намалите риска от „болестта на Рейно“, по време на работа поддържайте ръцете си топли и правете паузи на редовни интервали.
- Въпреки съблюдаването на ръководството за експлоатация могат да съществуват и неяви остатъчни рискове.
- При блокиране на режещата верига изключете незабавно уреда и издърпайте лулата на запалителната свещ. След това отстранете предмета.

6. Технически данни

Задвижване

Работен обем	52 cm ³
Номинална мощност на двигателя	1,4 kW
Обороти на празен ход	3200± 300 min ⁻¹
Обем на резервоара за гориво	1200 cm ³
Тип на двигателя	2-тактов двигател с въздушно охлаждане
Тегло на двигателния блок	4,0 kg
Тегло на двигателния блок с тример за трева	7,3 kg
Тегло на двигателния блок с моторна коса	7,3 kg
Тегло на двигателния блок с телескопична кастрачка	7,5 kg
Тегло на двигателния блок с ножица за плет	7,9 kg

Данни за рязане на тример за трева

Диаметър на рязане	420 mm
Дебелина на кордата	2 x 2,5 mm
Дължина на кордата	4 m
Обороти на тример за трева, макс.	6600 min ⁻¹
Максимални обороти на двигателя с тример за трева n_{max}	9000 min ⁻¹

Данни за рязане на моторна коса

Диаметър на рязане	255 mm
Дебелина на режещия диск	1,4 mm
Диаметър на отвор за закрепване	25,4 mm
Брой зъби	3
Обороти на моторна коса, макс.	10000 min ⁻¹

Данни за рязане на ножица за плет

Диаметър на рязане	24 mm
Настройка на ъгъла на шината	+ 90° / 0° / -75° (165°)
Дължина на рязане	390 mm
Максимални обороти на двигателя с ножица за плет n_{max}	10000 min ⁻¹

Данни за рязане на телескопична кастрачка

Дължина на направляваща шина	300 mm
Дължина на рязане	260 mm
Тип на направляваща шина	AL10-39-507P / Kangxin
Стъпка на режещата верига	3/8"
Тип на режещата верига	3/8.050-39 / Kangxin
Дебелина на задвижващите звена	1,27 mm
Обем на резервоара за масло	140 cm ³
Максимални обороти на двигателя с телескопична кастрачка n_{max}	9300 min ⁻¹

Запазва се правото на технически промени!

Шум

Информация за образуването на шум съгласно ISO 22868; EN ISO 3744:1995:

	Три-мер за трева	Мотор-на коса	Ножица за жив плет	Телескопична кастрачка
Ниво на звуково налягане L_{pA}	97,6 dB	97,6 dB	96,3 dB	96,2 dB
Неопределеност K_{pA}	3 dB	3 dB	3 dB	3 dB
Ниво на звукова мощност L_{WA}	113,9 dB	114 dB	109,9 dB	109,6 dB
Неопределеност K_{WA}	3 dB	3 dB	3 dB	3 dB

Носете защита за слуха.

Въздействието на шум може да причини загуба на слуха.

Вибрации:

Стойност на вибрациите съгласно ISO 22867:

Тример за трева: A_{hv} = отпред 5,83 m/s²; отзад 8,14 m/s²

Моторна коса: A_{hv} = отпред 5,81 m/s²; отзад 8,16 m/s²

Ножица за жив плет: A_{hv} = отпред 5,83 m/s²; отзад 8,14 m/s²

Телескопична кастрачка: A_{hv} = отпред 5,84 m/s²; отзад 8,16 m/s²

Грешка при измерването K_{pA} = 1,5 m/s²

Ограничавайте образуването на шум и вибрациите до минимум!

- Използвайте само изправни уреди.
- Поддържайте и почиствайте редовно уреда.
- Съобразявайте начина си на работа спрямо уреда.
- Не претоварвайте уреда.
- При нужда възлагайте проверка на уреда.
- Изключвайте уреда, когато той не се използва.
- Носете ръкавици.

Предупреждение!

В случай на продължителна работа може да се стигне до нарушения на кръвообращението (синдром на белия пръст), дължащи се на вибрации в ръцете на оператора.

Синдромът на Рейно е съдово заболяване, при което малките кръвоносни съдове на пръстите на ръцете и краката се свиват спазматично. За сегнатите участъци не се захранват достатъчно с въздух и поради тази причина изглеждат много бледи. Честото използване на вибриращи уреди може да причини увреждане на нервите при лица, чието оросяване на крайниците е нарушено (например пушачи, диабетици).

Ако забележите някакво необичайно увреждане, незабавно прекратете работата си и се консултирайте с лекар.

Съблюдавайте следните указания, за да намалите опасностите:

- В студено време дръжте тялото си, и особено ръцете, топли.
- Правете редовни почивки и движете ръцете си, за да стимулирате кръвообращението.
- Осигурете възможно най-ниска вибрация на машината чрез редовна поддръжка и здраво закрепени части на уреда.

7. Преди пуск в експлоатация

- Отворете опаковката и внимателно извадете уреда.
- Отстранете опаковъчния материал, както и опаковъчните и транспортните осигуровки (ако има такива).
- Проверете дали обемът на доставката е пълен.
- Проверете уреда и принадлежностите за повреди от транспортирането.
- По възможност запазете опаковката до изтичане на гаранционния срок.

⚠ ОПАСНОСТ

Уредът и опаковъчните материали не са играчка за деца! Деца не бива да играят с пластмасови торбички, фолио и дребни части! Съществува опасност от поглъщане и задушаване!

Проверявайте уреда преди всеки пуск в експлоатация за:

- Херметичност на горивната система.
- Изрядно състояние и пълнота на защитните устройства и устройството за рязане.
- Здраво закрепване на всички винтови съединения.
- Лесна подвижност на всички движещи се части.

Гориво и масло

- Препоръчителни горива
 - Използвайте само смес от безоловен бензин и специално масло за 2-тактови двигатели. Смесвайте горивната смес съгласно таблицата за смесване на горивото.
 - Не използвайте гориво Е10.

Внимание:

Не използвайте горивна смес, която е била съхранявана повече от 90 дни.

Внимание:

Не използвайте масло за 2-тактови двигатели, за което се препоръчва съотношение на смесване от 100:1. При повреди по двигателя поради недостатъчно смазване отпада гаранцията на производителя за двигателя.

Внимание:

За транспортиране и за съхранение на гориво използвайте само предвидени за целта съдове. Изсипете правилното количество бензин и масло за 2-тактови двигатели в приложената бутилка за смесване на масло и бензин (29). След това разклатете добре съда.

Никога не използвайте масло за 4-тактови двигатели или 2-тактови двигатели с водно охлаждане. Така запалителната свещ може да се замърси, изпускателната система да блокира или буталният пръстен да слепне. Горивни смеси, които не са били използвани за един месец или по-дълго, могат да запушат карбуратора или да нарушат работата на двигателя. Изсипете ненужното гориво в херметично затворен съд и го съхранявайте в тъмно и хладно помещение.

Таблица за смесване на гориво

Метод на смесване: 40 части бензин към 1 част масло

Пример:

- 1 | бензин: 0,025 | масло за 2-тактови двигатели
- 5 | бензин: 0,125 | масло за 2-тактови двигатели

Предупреждение! Внимавайте за отработените газове.

Винаги изключвайте двигателя преди зареждане с гориво.

Никога не доливайте бензин в уреда, докато двигателят работи или е горещ. Съществува опасност от пожар!

Зареждайте с гориво само в добре проветрени помещения. Внимавайте да не попада гориво в пръстта (опазване на околната среда). Използвайте подходяща подложка. Използвайте само биологично масло за вериги.

8. Монтаж

При сглобяването на тази машина спазвайте посочените инструкции за монтаж.

8.1 Монтиране на предната ръкохватка (10) (фиг. 2)

Указание:

Предната ръкохватка (10) може да се монтира в две различни позиции. За целта изберете един от двата предварително направени позициониращи отвора (33) на стеблото на двигателния задвижващ блок (1).

Монтирайте предната ръкохватка (10) върху стеблото на двигателния задвижващ блок (1):

- Поставете гумения пръстен (34) върху стеблото на двигателния задвижващ блок (1).
- Внимавайте за това, прорезът на гумения пръстен (34) да съвпада с единия от желаните позициониращи отвори (33).
- Поставете защитната скоба (35) върху гумения пръстен (34). За целта вкарайте палеца в желания позициониращ отвор (33). Внимавайте за това, защитната скоба (35) да е монтирана наляво (към потребителя).
- Поставете предната ръкохватка (10) върху защитната скоба (35) и я затегнете в винтовете с вътрешен шестостен (36). За целта използвайте ключ с вътрешен шестостен разм. 4 (31).

8.2 Монтиране на моторна коса / тример за трева (13)

Внимание!

Когато моторната коса / тример за трева (13) е монтирана към двигателния задвижващ блок (1), преди проверка и работи по настройка винаги изтегляйте лулата на запалителната свещ (6).

8.2.1 Монтирайте предпазния щит на моторната коса / тример за трева (14) (фиг. 3)

- Поставете предпазния щит (14) върху предварително монтираните винтове (37) на моторната коса / тример за трева (13).

- Затегнете предварително монтираните винтове (37).
- За монтажа на предпазния щит (14) използвайте ключа за вътрешен шестостен разм. 5 (32).

△ Предупреждение!

Никога не използвайте моторната коса / тримера за трева (13) без монтирания предпазен щит (14)!

8.2.2 Монтаж / демонтаж на моторната коса (фиг. 4, 5)

Приставката моторна коса / тример за трева (13) може да бъде използвана като моторна коса с режещия нож (15).

- Демонтирайте гайката (42), капака (41) и външния фланец (40) от шипа с резба (39).
- Вътрешният фланец (38) остава върху шипа с резба (39).
- Поставете режещия нож (15) върху вътрешния фланец (38). Обърнете внимание, че посоката на въртене на режещия нож (15) трябва да съвпада с посоката на стрелката върху предпазния щит (14).
- След това поставете външния фланец (40) и капака (41) върху шипа с резба (39).
- Закрепете режещия нож (15) с гайката (42).
- Затегнете здраво гайката (42) с ключа за запалителната свещ (30). За целта задръжте вътрешния фланец (38) с помощта на ключа за вътрешен шестостен разм. 5 (32) (вижте фиг. 5)
- Демонтажът на режещия нож (15) се извършва в обратен ред.

△ Предупреждение!

Преди употребата се уверете, че моторната коса е монтирана правилно!

8.2.3 Монтаж / демонтаж на тример за трева (фиг. 4, 6, 7)

Приставката моторна коса / тример за трева (13) може да бъде използвана като тример за трева с макарата за корда (16).

- Демонтирайте гайката (42), капака (41) и външния фланец (40) от шипа с резба (39). **Внимание! Лява резба!**
- Гайката (42), капакът (41) и външният фланец (40) не са необходими за монтажа на макарата за корда (16).
- Задръжте вътрешния фланец (38) с помощта на ключа за вътрешен шестостен разм. 4 (31) (вижте фиг. 6)
- Въртете макарата за корда (16) обратно на часовниковата стрелка върху шипа с резба (39) и по този начин закрепете на ръка макарата за корда (16) върху шипа с резба (39).
- Демонтажът на макарата за корда (16) се извършва в обратен ред.

Обърнете внимание, че посоката на въртене на макарата за корда (16) трябва да съвпада с посоката на стрелката върху предпазния щит (14).

8.3 Монтиране на ножица за плет (17)

Ножицата за плет (17) вече е напълно монтирана.

Внимание!

Когато ножицата за плет (17) е монтирана към двигателния задвижващ блок (1), преди проверка и работи по настройка винаги изтегляйте лулата на запалителната свещ (6).

8.4 Монтиране на телескопична кастрачка (21)

Внимание!

Когато телескопичната кастрачка (21) е монтирана към двигателния задвижващ блок (1), преди проверка и работи по настройка винаги изтегляйте лулата на запалителната свещ (6).

8.4.1 Монтаж на шина (26) и режеща верига (25) (фиг. 8, 9, 10)

- Свалете капака на верижното колело (43) чрез развиване на скрепителната гайка на шината (24).
- Въртете винта за обтягане на веригата (45) внимателно до ограничителя наляво. Така улеснявате поставянето на шината (26).
- Режещата верига (25) се поставя в обръщащата гайка на шината (26).
- Поставете шината (26) с поставената режеща верига (25) в държача на телескопичната кастрачка (21). (фиг. 9)
- Съблюдавайте изравняването на зъбите на веригата (фиг. 9).
- Прокарайте режещата верига (25) около верижното колело (44). При това внимавайте зъбците на режещата верига (25) да се захванат сигурно във верижното колело (44).
- Поставете шината (26), както е показано на фигура 9, в гнездото на редуктора. Шината (26) трябва да бъде закачена в болта за опъване на веригата (45a).
- Поставете отново капака на верижното колело (43) и скрепителната гайка на шината (24).

Внимание!

Затегнете окончателно скрепителната гайка на шината (24) едва след настройването на обтягането на веригата (вижте раздел 8.4.2 „Обтягане на режещата верига“).

8.4.2 Обтягане на режещата верига (25) (фиг. 10)

- Разхлабете с няколко оборота скрепителната гайка на шината (24) за капака на верижното колело (43).
- Настройте обтягането на веригата с винта за обтягане на веригата (45). Въртене надясно увеличава обтягането на веригата, въртене наляво намалява обтягането на веригата.

Режещата верига (25) е обтегната правилно, когато в средата на шината (26) тя може да бъде повдигната с ок. 2 mm.

- Затегнете отново скрепителната гайка на шината (24) за капака на верижното колело (43).
- Внимание! Всички звена на веригата на режещата верига (25) трябва да лежат правилно в направляващия жлеб на шината (26).

Указания за обтягане на режещата верига (25):

Режещата верига (25) трябва да е правилно обтегната, за да се гарантира безопасна работа. Разпознавайте оптималното обтягане, когато режещата верига (25) може да бъде повдигната в средата на шината (26) с 2 mm.

Тъй като поради рязането режещата верига (25) се загарява и така променя своята дължина, проверявайте най-много на всеки 10 min обтягането на веригата и го регулирайте при нужда. Това важи особено за нови режещи вериги.

След приключване на работата отпуснете режещата верига (25), тъй като тя се съкращава при охлаждане. По този начин предотвратявате повреждане на режещата верига (25).

8.4.3 Пълнене на автоматичното смазване на режещата верига (фиг. 10)

За целта се препоръчва използването на обикновено биомасло за режещи вериги.

- Свалете капака на резервоара за масло (46) от резервоара за масло (23).
- Напълнете резервоара за масло (23) до маркировката MAX с масло за режещата верига.
- Затворете капака на резервоара за масло (46).

Внимание! Маслото е леснозапалимо. Избягвайте пушене, открит огън или образуване на искри в близост до масло.

9. Преди пуск в експлоатация

⚠ Внимание!

Преди пуск в експлоатация, е необходимо да го сглобите напълно!

Никога не експлоатирайте двигателния задвижващ блок (1) без моторна коса / тример за трева (13), ножица за плет (17) или телескопична кастрачка (21).

9.1 Поставяне на моторна коса / тример за трева (13), ножица за плет (17) или телескопична кастрачка (21) (по-долу режещо приспособление) на двигателния задвижващ блок (1) (фиг. 11)

- Свалете предпазния капак от стеблото на режещото приспособление.

- Издърпайте деблокиращия болт (11) и вкарайте стеблото на режещото приспособление във втулката на двигателния задвижващ блок (1).
- Завъртете леко стеблото, докато деблокиращият болт (11) се фиксира.
- Сега затегнете затварящия винт (12).

Демонтажът на режещо приспособление се извършва в обратен ред.

9.2 Поставете ремъка за носене (28) (фиг. 12-14)

Мултифункционалният уред 4в1 трябва да бъде използван с ремъка за носене (28).

- Сложете ремъка за носене (28) (вижте фиг. 13 и 14).
- Нагласете дължината на ремъка така, че кука на карабинера (а) да се намира на около една длан под десния хълбок.
- Можете да закрепвате мултифункционалният уред 4в1 в различни позиции, в зависимост от прикачения уред и нивото на резервоара за гориво (8), към ремъка за носене (28).
- Закачете мултифункционалният уред 4в1 с куката на карабинера (а) в подходяща позиция на ухото за носене (2).
- Оставете мултифункционалният уред 4в1 да увисне.

Внимание!

- Режещият инструмент на моторната коса / тримера за трева (13) не бива да докосва земята при нормална работна стойка.
- При използване на ножицата за плет (17) или телескопичната кастрачка (21) мултифункционалният уред 4в1 трябва да виси хоризонтално.
- Не стартирайте мултифункционалният уред 4в1, докато е закачен на ремъка за носене! Закачайте бензиновия комбиниран уред с куката на карабинера (а) на ремъка за носене (28) към ухото за носене (2), едва когато двигателят работи.

Предпазна пластина на ремъка за носене

- **ВНИМАНИЕ!** При спешен случай предпазната пластина (b) на ремъка за носене (28) може да бъде изтеглена. Тогава машината се освобождава незабавно от ремъка за носене (28) и пада на земята.

9.3 Зареждане с гориво

⚠ Опасност от нараняване! Бензинът е експлозивен!

Изключете двигателя и го оставете да изстине!

Носете предпазни ръкавици!

Избягвайте контакт с кожата и очите!

Непременно съблюдавайте раздел „Указания за безопасност“.

- Зареждайте с гориво уреда само на открито или в добре проветрявани помещения.
- Почистете около капачката на резервоара за гориво (8). Замърсявания в резервоара причиняват експлоатационни неизправности.
- Разклатете още веднъж съда с горивната смес преди наливането в резервоара.
- Отваряйте капачката на резервоара за гориво (8) предпазливо, за да може евент. наличното свръхналягане да се понижи.
- Напълнете горивната смес внимателно до долния ръб на гърловината за зареждане на резервоара за гориво (8). Използвайте фуния или помощно средство за пълнене, за да избегнете разливане на горивото.
- Затворете отново капачката на резервоара за гориво (8). Уверете се, че капачката на резервоара затваря плътно.
- Почистете капачката на резервоара и около нея.
- Проверявайте резервоара за гориво (8) и горивопроводите за течове.
- Преди стартирането на двигателя се отдалечете най-малко на три метра от мястото на зареждане.

9.3.1 Източване на горивото

Изпразвайте резервоара за гориво (8) само на открито или в добре проветрявани помещения. Внимавайте да не попада гориво в пръстта (опазване на околната среда). Използвайте подходяща подложка.

- Дръжте събирателен съд под резервоара за гориво (8).
- Отвийте капачката на резервоара за гориво (8) и я свалете.
- Изпуснете напълно сместа от бензин и масло.
- Завинтете отново капачката на резервоара на ръка.

10. Експлоатация

Никога не експлоатирайте двигателния задвижващ блок (1) без моторна коса / тример за трева (13), ножица за плет (17) или телескопична кастрачка (21).

10.1 Стартиране на уреда

Не стартирайте уреда, преди да сте го монтирали напълно.

⚠ Опасност от нараняване!

Стартирайте мултифункционалният уред 4в1 едва тогава, когато е присъединено режещо приспособление! Свалете съответната защита при транспортиране и инспектирайте уреда за добро работно състояние.

Никога не използвайте повредено, лошо настроено или поддържано, съотв. не напълно и сигурно монтирано режещо приспособление.

Проверете преди употреба!



Проверете дали уредът се намира в безопасно състояние:

- Проверете уреда за течове.
- Проверете уреда за видими щети.
- Проверете дали всички части на уреда са поставени сигурно.
- Проверете дали всички приспособления за безопасност са в добро състояние и функциониращи.

10.1.1 Стартиране (фиг. 1, 15)

Щом уредът е монтиран изрядно, стартирайте двигателя по следния начин:

Стартиране при студен двигател:

1. Издърпайте превключвателя за включване/изключване (3) назад в позицията включено „I“.
2. Завъртете лоста на смукача (47) на позицията .
3. Натиснете горивната помпа (48) седем пъти.
4. Дръпнете дръжката на въжето на стартера (7) 3 до 5 пъти за стартиране на двигателя. **ВНИМАНИЕ!** Никога не стъпвайте с крак или коленичете върху двигателния задвижващ блок (1).
5. Когато двигателят заработи, изчакайте малко и след това подайте за кратко газ чрез лоста за газта (9). Поставете лоста на смукача (47) в позиция .
6. За стартиране на режещото приспособление действайте с дланта блокировката срещу включване (4), а с пръстите лоста за газта (9). Колкото повече натискате лоста за газта (9), толкова по-високи стават оборотите на двигателя. При отпускане на лоста за газта (9) двигателят преминава обратно на празен ход и режещият инструмент спира. Режещият инструмент не бива да се върти или движи при празен ход!
7. Ако възникнат проблеми, преместете незабавно превключвателя за включване/изключване (3) на „STOP“, за да спре двигателят. **Внимание!** Режещото приспособление може да продължи да се върти още няколко секунди.

Стартиране при топъл двигател

1. За стартиране при топъл двигател можете да оставите лоста на смукача на позиция  „Топъл старт и работа“.

2. Дръпнете дръжката на въжето на стартера (7) 3 до 5 пъти за стартиране на двигателя. **ВНИМАНИЕ!** Никога не стъпвайте с крак или коленичете върху двигателния задвижващ блок (1).

Указание:

Ако двигателят не се стартира след няколко опита, прочетете раздел „Помощ при отстраняване на неизправности“.

Указание:

Винаги дърпайте стартовата въжена система на право. Ако тя се изтегля под ъгъл, възниква триене при ухото. Чрез това триене шнурът се протрива и износва по-бързо. Винаги дръжете дръжката на стартера, когато шнурът отново се прибира. Никога не пускайте шнура да се прибере бързо от изтеглено състояние.

Указание:

Не стартирайте двигателя във висока трева. Не стартирайте двигателя, когато уредът е закачен на ремъка за носене (28).

⚠ Внимание

При спешен случай предпазната пластина (b) на ремъка за носене (28) може да бъде изтеглена. Тогава машината се освобождава незабавно от ремъка за носене (28) и пада на земята.

⚠ Внимание:

При тази техника на работа процедирайте с особена предпазливост. Колкото по-голямо е разстоянието на режещия инструмент до земята, толкова по-голяма е опасността от изхвърляне на отрязан материал и чужди предмети настрани.

10.1.2 Изключване на двигателя

1. Преместете превключвателя за включване/изключване (3) в позицията изключено „STOP“.
2. Изчакайте, докато двигателят спре, преди да оставите уреда.

11. Указания за работа

ВНИМАНИЕ:

Хващайте моторната коса / тримера за трева само за изолираните повърхности за хващане, тъй като режещото приспособление може да осъществи контакт със скрити електрически проводници. Контактът на режещото приспособление с проводник под напрежение може да постави под напрежение метални части от уреда и да доведе до токов удар. Винаги стойте стабилно и в изправена работна стойка.

11.1 Работа с моторната коса / тример за трева (12)

При работа с моторната коса / тример за трева (13) трябва да е монтиран предпазният щит за моторна коса / тример за трева (14) за работа с нож или корда, за да се предотврати изхвърлянето на предмети.

Режещото острие на предпазния щит на моторната коса / тример за трева (14а) в предпазния щит на моторната коса / тример за трева (14) отрязва автоматично кордата до оптималната дължина. (фиг. 7)

11.1.1 Косене с моторната коса (13)

- Първо се запознайте с управлението и воденето при изключен уред, когато работите за пръв път с моторна коса (13).
- Моторната коса (13) е проектирана по такъв начин, че да се води от оператора единствено от дясната страна на тялото.
- Винаги дръжте здраво моторната коса (13) с две ръце за задната ръкохватка (5) и предната ръкохватка (10).
- С дясната ръка дръжте задната ръкохватка (5), а с лявата ръка предната ръкохватка (10).
- Винаги внимавайте за това, че режещият инструмент продължава да се върти още малко време, след като лостът за газта (9) е бил отпуснат.
- Винаги внимавайте за изряден празен ход на двигателя, така че режещият инструмент да не се върти, когато лостът за газта (9) не е натиснат.
- Винаги работете с високи обороти, така получавате най-добрия резултат от рязането.
- Водете уреда с равномерно дъгообразно движение от ляво надясно и обратно. След това отрежете следващата ивица. (фиг. 16)
- Внимание: Винаги връщайте уреда обратно в изходната позиция, преди да сте отрязали следващата лента.
- Ако при работа ударите камък или друго препятствие, изключете двигателя и извадете лулата на запалителната свещ (6). Тогава проверете моторната коса (13) за повреди.
- Внимание: При работи на труден терен и на склонове винаги бъдете особено внимателни. При висока трева режете на етапи, за да не претоварите уреда. Първо отрежете върховете, след това продължете работата на етапи.
- Винаги носете защитни очила и защита за слуха, а при работи по рязане на дървесни издънки предпазна каска.
- При използване на метални режещи инструменти по принцип съществува опасност от откат, ако инструментът срещне твърдо препятствие (камъни, дървета, клони и т.н.).

При това уредът се ускорява назад срещу посоката на въртене.

- При диви храсти и гъсталак „потопяйте“ моторната коса (13) отгоре. Така материалът за рязане се раздробява.
- Внимание! Режещият нож (15) продължава да се движи по инерция! Не спирайте режещия нож (15) с ръка.
- Дръжте режещия нож (15) / режещия блок на моторната коса (13) далеч от краката.

ВНИМАНИЕ:

При тази техника на работа процедирайте с особена предпазливост. Колкото по-голямо е разстоянието на режещия инструмент до земята, толкова по-голяма е опасността от изхвърляне на отрязан материал и чужди предмети настрани.

11.1.2 Косене с тример за трева

- Използвайте макарата с корда (16), за да постигнете чисто отрязване дори и при неравни ръбове, колове на ограда и дървета.
- Водете кордата на тримера предпазливо около препятствието и режете с върха на кордата около препятствието. При контакт на кордата на тримера с камъни, дървета и стени кордата се разнищва преждевременно или се счупва.
- Никога не сменяйте пластмасовата корда с метална тел - опасност от нараняване!

11.1.2.1 Автоматика на кордата на тримера (фиг. 17)

- Тримерът за трева се доставя със заредена макарата за корда (16).
- По време на работата кордата се износва.
- За да се подаде нова корда, натиснете енергично към земята освобождаващия механизъм (16а) на макарата с корда (16) при работещ двигател.
- Кордата се освобождава автоматично поради центробежната сила. Чрез режещото острие на предпазния щит (14а) кордата се скъсява до правилната дължина.

11.2 Работа с ножицата за плет (17)

- Ножицата за плет е подходяща за подрязване на живи плетове и храсти.
- Дръжте ножицата за плет с две ръце на безопасно разстояние от тялото.
- Максималният диаметър на рязане зависи от вида на дървото, възрастта, съдържанието на влага и твърдостта на дървесината.
- Затова преди подрязването на плета скъсявайте много дебели клони до желаната дължина с ножица за храсти.

- Благодарение на двустранния си нож, ножицата за плет може да се води напред и назад или с люлеещи движения от едната към другата страна.
- Първо подрязвайте страните на плета и едва тогава горния ръб.
- Подрязвайте плета от долу нагоре.
- Подрязвайте плета трапецовидно. Това предотвратява образуване на голи участъци в долната част на плета поради недостиг на светлина.
- Опънете водещ шнур по дължината на плета, ако желаете да подрежете горния ръб на плета равномерно.
- Режете на голям брой преходи, ако е необходимо голямо подрязване.
- Непременно отстранете чуждите тела от плета (напр. тел), тъй като те могат да повредят ножовете на ножицата за плет.
- **Внимание!** Ножовете продължават да се движат по инерция! Не спирайте ножовете с ръка.

Правилният момент за рязане:

- Широколистен плет: юни и октомври
- Иглолистен плет: април и август
- бързорастящ плет: от май припл. на всеки 6 седмици

Внимавайте за мътещи птици в плета. Тогава отложете подрязването на плета или изключете тази част.

11.2.1 Настройка на ъгъла

Ножицата за жив плет (17) може да бъде нагласена към условията на работа чрез завъртане на режещата глава от +90° до -75°. (фиг. 19 и 20).

- **Внимание!** Регулирайте само при изключен двигател!
- Натиснете двата лоста за освобождаване и преместете режещата глава в желаната позиция. (Фиг. 19 и 20)
- За целта използвайте лоста за регулиране (18).
- Отпуснете двата лоста за освобождаване, докато те се фиксират в зъбното зацепване.
- Преди пуск в експлоатация проверете дали лостовете за освобождаване са фиксирани правилно.

Внимание!

Режещата глава с режещия блок (19) не бива да се завърта докрай назад, успоредно на конзолата на ножицата за плет (17)! В никакъв случай не работете с тази настройка! Тази позиция служи само за транспортно положение.

Преди всяко започване на работа смазвайте ножовете и настройката на ъгъла с безвредно за околната среда смазочно масло. Смазвайте ножовете редовно също и по време на работата.

Внимание!

Смазвайте само при изключен двигател!

Внимание!

Грешно приложение и злоупотреба могат да повредят ножицата за плет и да причинят тежки наранявания поради изхвърлени настрани части. За да се намали опасността от злополука поради ножицата за плет, съблюдавайте следните точки:

- Никога не режете храсти или дървета с диаметър над 2 см.
- Избягвайте контакт с метални предмети, камъни и т.н.
- Редовно проверявайте ножицата за плет за повреда. Никога не продължавайте да използвате повредена ножица за плет.
- При осезаемо изхабяване на ножицата за плет, тя трябва да се заточи от квалифициран специалист според предписанията. При осезаем дебаланс ножицата за плет трябва да бъде сменена.

11.3 Работа с телескопичната кастрачка (21)

11.3.1 Автоматично смазване на режещата верига - фина настройка (фиг. 10).

Напълнете резервоара за масло (23) (вижте 8.4.3)!

С регулиращия винт можете да намалите или увеличите количеството масло.

- По часовниковата стрелка - количеството масло се намалява (-)
- Обратно на часовниковата стрелка - количеството масло се увеличава (+)

11.3.2 Проверка на автоматичното смазване на режещата верига

- Винаги се уверявайте, че автоматичната система за смазване функционира правилно.
- Следете за винаги пълен резервоар за масло (23).
- По време на рязането шината (26) и режещата верига (25) трябва винаги да са достатъчно смазани, за да се намали триенето с шината (26).
- Шината (26) и режещата верига (25) никога не бива да остават без масло. Ако използвате триона сух или с твърде малко масло, производителността на рязане спада, животът на шината (26) се скъсява, режещата верига (25) бързо се изхабява и шината (26) се износва много силно поради прегряване. Твърде малко масло се разпознава по образуването на дим или изменението на цвета на шината (26) или режещата верига (25).
- За проверка на смазването на режещата верига задръжте телескопичната кастрачка с режещата верига (25) над лист хартия и подайте пълна газ за няколко секунди.

- По хартията може да се провери съответно настроеното количество масло. Режещата верига (25) трябва винаги да изхвърля малко количество масло. След няколко секунди трябва да е видима лека маслена следа.

11.3.3 Предпазни мерки при рязането

Никога не заставайте непосредствено под клона, който желаете да отрежете!

Опасността от неочаквано падане на клона върху Вас е много голяма. В общия случай се препоръчва използване на телескопичната кастрачка (21) под ъгъл от 60° спрямо клона.

По време на процеса на рязане дръжте добре уреда с двете ръце и постоянно следете за равновесие, както и добра стойка.

- Никога не опитвайте да управлявате Вашия инструмент с една ръка. Загубата на контрол над Вашия инструмент може да доведе до сериозни или смъртоносни наранявания. Никога не работете върху стълба, клон на дървото или други несигурни основи.
- Не режете дебели клони с един разрез, а винаги на няколко разреза.
- За рязането подайте режещата верига (25) към клона.
- Упражнявайте лек натиск за воденето на уреда, но не претоварвайте двигателя.

Преди рязането разчистете работната зона от пречещи клонки и подлес. След това създайте зона за оттегляне надалеч от мястото, на което могат да паднат отрязаните клони, и отстранете всички препятствия от там. Дръжте работната зона чиста, отстранявайте незабавно отрязаните клони. Внимавайте за Вашето местоположение, посоката на вятъра и възможната посока на падане на клоните. Бъдете подготвени за това, че повалените клони могат да отскочат. Разположете всички останали инструменти и уреди на безопасно разстояние от клоните за рязане, но не в зоната за оттегляне.

Винаги наблюдавайте състоянието на дървото.

Търсете гниене и разлагане в корените и клоните. Ако са изгнили отвътре, по време на рязането те могат неочаквано да се счупят и да паднат. Следете също и за отчупени и мъртви клони, които биха могли да се освободят и да паднат върху Вас поради сътресението.

При много дебели или тежки клони направете първо разрез под клона, преди да работите от горе надолу, за да предотвратите отчупване.

Основна техника на рязане

При рязането тежките клони лесно се отчупват и така откъсват дълги ивици кора от ствола, което уврежда трайно дървото. Със следната техника на рязане този риск може да бъде намален значително:

- Първо зарежете клона на приблизително 10 cm от ствола, от долната страна на клона.
- След това започнете друг разрез отгоре на приблизително 15 cm разстояние от ствола.
- Режете дотогава, докато клонът се отчупи. Опасността от нараняване на кората на ствола сега вече не съществува.
- Накрая с чист разрез отгоре успоредно на стъблото отстранете остатъка от клона.
- За да се сведат до минимум щетите за дървото, препоръчваме мястото на рязане допълнително да се запечата с дървесен восък.

Опасности поради реактивни сили

Реактивните сили възникват по време на работата на режещата верига (25). При това силите, които са приложени върху дървото, действат срещу оператора. Те възникват, когато движещата се режеща верига (25) осъществи контакт с твърд предмет като клон или когато тя се заклеци. Тези сили могат да доведат до загуба на контрол и до наранявания.

Разбирането на възникването на тези сили може да Ви помогне да избегнете момента на изненада и загубата на контрол.

Този трион е проектиран така, че ефектите на откат не се изразяват така силно, както при обикновените верижни триони.

Въпреки това винаги дръжте здраво и стойте стабилно, за да запазите контрола над инструмента в случай на съмнение.

Най-честите ефекти са:

- Откат
- Отскок
- Дръпване

Откат

Откатът може да възникне, когато движещата се режеща верига (25) с горната четвърт от шината (26) срещне твърд предмет или се заклеци.

Режещата сила на режещата верига (25) упражнява ротационна сила върху триона в противоположна посока на движението на режещата верига. Това води до движение нагоре на шината (26).

Избягване на откат

Най-добрата защита се състои в избягване на ситуациите, които водят до откати.

- Винаги дръжте под око позицията на горната част на направляващата шина.

- Никога не допускайте това място да осъществява контакт с предмет. Не режете нищо с нея. Бъдете особено предпазливи в близост до телени огради и при рязане на по-малки, по-твърди клони, в които режещата верига (25) може лесно да се заклеши.
- Режете само един клон наведнъж.

Дръпване

Дръпването възниква, когато режещата верига (25) от долната страна на шината внезапно заседне, тъй като е заклещена или е срещнала чуждо тяло в дървото. Тогава режещата верига (25) издърпва триона напред.

Дръпването често се случва, когато режещата верига (25) при контакт с дървото не се движи на пълна скорост.

Избягване на дръпване

Осъзнавайте силите и ситуациите, които могат да доведат до заклеждане на режещата верига (25) от долната страна на шината (26). Винаги започвайте рязането с движеща се на пълна скорост режеща верига (25).

Отскок

Отскокът възниква, когато режещата верига (25) от горната страна на шината внезапно заседне, тъй като е заклещена или е срещнала чуждо тяло в дървото. Тогава режещата верига (25) може да натисне рязко триона към оператора. Отскоците се случват често, когато горната страна на шината се използва за рязане.

Избягване на отскок

Осъзнавайте силите и ситуациите, които могат да доведат до заклеждане на режещата верига (25) от горната страна на шината. Не режете повече от един клон наведнъж. Не наклоняйте шината (26) настрани, когато я изтегляте от разрез, тъй като в противен случай режещата верига (25) би могла да се заклеши.

12. Транспортиране (фиг. 2/3)

Ако желаете да транспортирате уреда, изпразнете резервоара за гориво (вижте 9.3.1). Почистете уреда с четка или ръчна четка от грубата мръсотия.

Монтирайте предпазните капаци (15а, 20 и 27) върху режещите приспособления при неупотреба, транспортиране или съхранение.

За да предотвратите повреди и наранявания, при транспортиране в автомобили трябва да осигурите уреда срещу преобръщане и хлъзгане.

13. Поддръжка

ВНИМАНИЕ:

Неправилната или лоша поддръжка може да доведе до злополуки или повреда на уреда. При всякакви работи по и с режещите инструменти винаги носете предпазни ръкавици.

Монтирайте предпазните капаци (15а, 20 и 27) върху режещите приспособления при неупотреба, транспортиране или съхранение.

Преди извършване на работи по поддръжка и почистване винаги изключвайте двигателя и изваждайте лулата на запалителната свещ (6).

- Не пръскайте уреда с вода. Това поврежда двигателя.
- Почиствайте уреда с кърпа, четка и т.н.
- За почистване на пластмасовите части използвайте влажен парцал. Не използвайте почистващи препарати, разтворители или остри предмети.
- При използване на моторната коса / тример за трева (13) по технически причини в хода на работата мокра трева и плевели се навиват около задвижващата ос под предпазния щит (14). Отстранявайте ги, тъй като в противен случай поради твърде голямо триене двигателят прегрява. (фиг. 18)

Почистете и извършете поддръжка на уреда, преди да го приберете.

13.1 Редовни проверки

Обърнете внимание, че следните данни се отнасят за нормална употреба.

При определени обстоятелства (по-продължителна ежедневна работа, много прах и т.н.) посочените интервали съответно се съкращават.

Преди началото на работата, след пълнене на резервоара, след ударно въздействие или падане:

- Проверете здравото закрепване на режещите инструменти, общ оглед за пукнатини и щети.
- Сменяйте незабавно дефектни или изхабени инструменти, дори и при минимални пукнатини.
- Заточване на режещите инструменти (също и при нужда).

Ежеседмична проверка:

- Смазване на редуктора (също и при нужда).

При необходимост:

- Притегнете достъпните закрепващите винтове и гайки.

Избягвайте прекомерно износване и щети по уреда, ако се придържате към указанията на това ръководство за употреба.

13.2 Поддръжка на двигателния задвижващ блок (1)

13.2.1 Смяна и почистване на запалителната свещ (фиг. 21)

Проверявайте най-малко веднъж годишно или при редовно трудно стартиране разстоянието между електродите на запалителната свещ (49). Правилното разстояние между запалителните електроди е 0,7 mm.

- Изчакайте, докато двигателят се охлади напълно.
- Издърпайте лулата на запалителната свещ (6) от запалителната свещ (49).
- Развийте запалителната свещ (49) с доставения ключ за запалителна свещ (30).
- При прекалено износване на електродите или при прекалено големи отлагания запалителната свещ (49) трябва да бъде сменена с друга от същия тип.
- Големи отлагания по запалителната свещ (49) могат да се дължат на: Твърде голям дял на маслото в бензиновата смес, лошо качество на маслото, прекалено стара бензинова смес или задръстен въздушен филтър.
- Навийте запалителната свещ (49) с ръка в резбата. При това избягвайте заклиняване на запалителната свещ (49).
- Затегнете запалителната свещ (49) с доставения ключ за запалителна свещ (30).
- При използване на динамометричен ключ въртящият момент на затягане е 12-15 Nm.
- Поставете лулата на запалителната свещ (6) отново правилно върху запалителната свещ (49).

13.2.2 Почистване на въздушен филтър (фиг. 22)

Замърсеният въздушен филтър намалява мощността на двигателя поради недостатъчно подаване на въздух към карбуратора. Прах и полени запушват порите на въздушния филтър. Следователно редовните проверки са от съществено значение.

- Развийте ограничителния винт на въздушния филтър (51).
- Изтеглете капака на въздушния филтър (50).
- Отстранете вложката от пенопласт на въздушния филтър (52).
- Поставете отново капака на въздушния филтър (50), за да не попадне нищо във въздушния канал.

- Почистете въздушния филтър, като го изтупате или продухате със сгъстен въздух.
- Сглобете отново въздушния филтър в обратен ред.

Внимание:

Никога не почиствайте въздушния филтър с бензин или горими разтворители.

За да не се съкрати експлоатационният живот на двигателя, повреден въздушен филтър трябва да се сменя незабавно.

⚠ Предупреждение!

Никога не оставяйте двигателя да работи, ако елементът на въздушния филтър не е поставен.

13.2.3 Настройване на карбуратора

Ако оборотите на празен ход са твърде високи или твърде ниски, карбураторът трябва да бъде настроен.

Възлагайте извършването на настройките на карбуратора само на квалифицирани специалисти!

13.3 Поддръжка на моторна коса / тример за трева (13)

13.3.1 Смяна на макарата за корда/режещата корда (фиг. 23-26)

- Демонтирайте макарата за корда (16) от моторната коса / тример за трева (13).
- Внимателно изтеглете капака на макарата (53) чрез силно натискане на планките за закрепване (54) на макарата за корда (16) (фиг. 23).
- Извадете държача за корда (55) с остатъците от корда.
- Вземете новия държач за корда и развийте по 10 cm от двете корди.
- Сега поставете държача за корда (55) върху конусовидната пружина и прокарайте двете корди през ушите (56) на макарата за корда (16).
- Сега поставете капака на макарата (53) върху новата макара за корда. Завъртете го така, че прорезите в капака на макарата (53) да съвпадат с ушите (56) на макарата за корда (16).
- Сега натиснете капака на макарата (53) заедно с държача за корда (55) до фиксирането в макарата за корда (16).
- Чрез режещото острие (14a) на предпазния щит (14) кордата се скъсява до правилната дължина, когато машината заработи отново.

Като алтернатива може само кордата да бъде сменена:

- Демонтирайте макарата за корда (16) от моторната коса / тример за трева (13).
- Внимателно изтеглете капака на макарата (53) чрез силно натискане на планките за закрепване (54) на макарата за корда (16) (фиг. 23).

- Извадете държача за корда (55) с остатъците от корда.
- Отстранете остатъците от корда от държача за корда (55).
- Хванете нова корда в средата и я окачете на задържащия език (57) на държача за корда (55) (фиг. 25).
- Навийте новата корда върху държача за корда (55), както е показано на фиг. 26. Краищата на кордата трябва да стърчат ок. 10 cm.
- Сега поставете държача за корда (55) върху конусовидната пружина и прокарайте двете корди през ушите (56) на макарата за корда (16).
- Сега поставете капака на макарата (53) върху макарата за корда (16). Завъртете го така, че прорезите в капака на макарата (53) да съвпадат с ушите (56) на макарата за корда (16).
- Сега натиснете капака на макарата (53) заедно с държача за корда (55) до фиксирането в макарата за корда (16).
- Чрез режещото острие (14а) на предпазния щит (14) кордата се скъсява до правилната дължина, когато машината заработи отново.

13.3.2 Шлайфане на режещото острие (14а) (фиг. 7)

Режещото острие (14а) може да се изхаби с времето.

- Ако установите това, разхлабете винтовете, с които режещото острие (14а) е закрепено към предпазния щит (14).
- Закрепете режещото острие (14а) в менгеме.
- Шлайфайте ръба на режещото острие (14а) с плоска пила и внимавайте да запазите ъгъла на режещия ръб.
- Важно! Монтирайте режещото острие (14а) отново в предпазния щит (14).

Сменете или заточете режещото острие (14а) в края на всеки сезон за косене, съотв. при нужда.

13.3.3 Шлайфане на режещия нож (15)

При минимално изхажване можете сами да заточите остриетата.

- Закрепете режещия нож (15) в менгеме.
- Шлайфайте и 3-те остриета на режещия нож (15) с плоска пила и внимавайте да запазите ъгъла на режещия ръб. (~25°) Пилете само в една посока.
- След най-много пет заточвания режещият нож (15) трябва да бъде сменен.

При силно износване или отчупени остриета сменете режещия нож (15).

Небалансиран режещи ножове (15) карат моторната коса да вибрира силно. От това съществува опасност от нараняване!

13.3.4 Смазване на ъглова предавка на моторната коса / тример за трева (13) (фиг. 27)

Обработете с грес на базата на литий. Свалете винта (58) и вкарайте грес, завъртете стеблото на ръка, докато излезе грес.

Тогава поставете отново винта (58).

Внимание! Напълнете само малко грес. В никакъв случай не препълвайте.

13.4 Поддръжка на ножица за плет (17)

13.4.1 Смазване на редуктор на ножица за плет (17) (фиг. 28)

Смазвайте редуктора на всеки 10 до 20 работни часа.

Обработете с грес на базата на литий. Отстранете винтовете за поддръжка (59) и вкарайте грес. Тогава поставете отново винтовете за поддръжка (59).

Внимание!

Напълнете само малко грес. В никакъв случай не препълвайте.

Смазвайте ножицата за плет (17) и настройката на ъгъла с безвредно за околната среда смазочно масло.

13.4.2 Оглед на ножица за плет

Проверете ножицата за плет за очевидни дефекти като:

- хлабави закрепвания
- износени или повредени конструктивни детайли
- изкривено, счупено или повредено режещо приспособление
- правилно монтирани и изрядни капаци или защитни устройства.
- износване, особено хлабина на режещото приспособление.

Сменяйте незабавно дефектни или изхабени инструменти, дори и при минимални повреди.

13.5 Поддръжка на телескопична кастрачка (21)

13.5.1 Грижи за шината (26) и телескопичната кастрачка (21)

Обръщайте шината (26) всеки път, когато сте заточвали или сменяли режещата верига (25). Така се избягва едностранно износване на шината (26), особено при върха и долната страна.

Почиствайте редовно следните части на телескопичната кастрачка (21):

- 1 = отвора за подаване на масло
- 2 = масления канал
- 3 = обръщащата гайка на шината

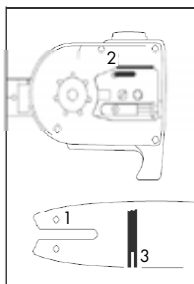

13.5.2 Поддръжка и заточване на режещата верига (25)

Правилно заточена режеща верига (25)

Една правилно заточена режеща верига (25) преминава без усилия през дървото и при това се нуждае от много лек натиск. Не работете с изхабена или повредена режеща верига (25). Тя повишава физическото усилие, увеличава сътресението и води до незадоволителни резултати, както и до по-голямо износване.

- Почиствайте режещата верига (25) редовно.
- Проверявайте режещата верига (25) за отчупвания в звената и за повредени нитове.
- Заточването на режеща верига (25) трябва да се извършва само от опитни потребители!
- Съблюдавайте посочените по-долу ъгли и размери. Ако режещата верига (25) не е правилно заточена или мярката на дълбочината е прекалено малка, съществува повишен риск от ефекти на откат и възникващи в резултат на това наранявания! Режещата верига (25) не може да се фиксира върху шината (26). Затова е най-добре режещата верига (25) да се свали от шината (15) и след това да се заточи.
- Изберете подходящ за стъпката на режещата верига инструмент за заточване.

Стъпката на веригата (напр. 3/8") е отбелязана на мярката на дълбочината на всеки нож.

Използвайте само специални пили за режещи вериги!

Други пили имат грешна форма и грешна шлифовка. Изберете диаметъра на пилите според стъпката на Вашата верига. Непременно съблюдавайте също и следния ъгъл при заточване на резците на веригата.

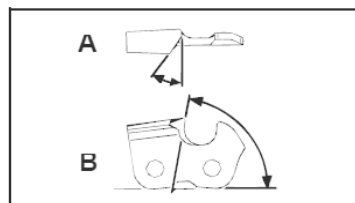

- A = Ъгъл на пилене
- B = Ъгъл на страничната плоча

Освен това ъгълът трябва да бъде запазен за всички ножове.

При неравномерни ъгли режещата верига (25) се движи неравномерно, износва се бързо и се поврежда преждевременно.

Тъй като тези изисквания могат да бъдат изпълнени само с достатъчно и редовно упражняване:

- Използвайте държач за пила.
- При заточване на режещата верига (25) на ръка трябва да бъде използван държач за пила. Правилните ъгли на пилене са маркирани върху него.
- Дръжте пилата хоризонтално (под правилния ъгъл спрямо шината (26) и пилете съгласно маркировката на ъгъла върху държача на пилата. Подпрете държача на пилата върху горната пластина и мярката за дълбочината.
- Винаги пилете ножовете от вътре навън.
- Пилата заточва само при движение напред. Повдигнете я при движението назад.
- Не докосвайте с пилата закрепващите ленти и динамичните звена.
- Превъртайте пилата редовно, за да избегнете едностранно износване.
- Вземете парче твърда дървесина, за да отстраните мустаците от режещите ръбове.

Всички ножове трябва да са с еднаква дължина, тъй като иначе ще бъдат и различно високи.

Така режещата верига (25) се движи неравномерно и се увеличава опасността от повреждане.

13.5.3 Смазване на редуктор на телескопична кастрачка (фиг. 29)

Смазвайте редуктора на всеки 10 до 20 работни часа.

- Поставете пресата за грес на сачмената маслjonка (60).
- Вкарайте малко грес.

Внимание!

Напълнете само малко грес. В никакъв случай не препълвайте.

13.6 Бързоизносващи се части

Дори при употреба по предназначение някои конструктивни детайли подлежат на нормално износване. Те трябва да бъдат сменяни редовно в зависимост от вида и продължителността на употребата. Към тези части принадлежат между другото режещият инструмент и задържащите плочки.

Сервизна информация

Трябва да се има предвид, че следните части на този продукт са обект на износване поради износване или на естествено износване, респ. следните части са необходими като консумативи. Бързоизносващи се части*: запалителна свещ, въздушен филтър, макара за корда, режещи ножове, режеща верига, шина на веригата
* не за включени задължително в обема на доставката!

Резервните части и аксесоарите се предлагат в нашия сервизен център. За целта сканирайте QR кода на заглавната страница.

⚠ Предупреждение!

Използвайте само оригинални резервни части и принадлежности от производителя. При неспазване производителността може да се влоши, да се стигне до наранявания и Вашата гаранция да отпадне.

Важно указание в случай на ремонт:

При връщане на уреда за ремонт обърнете внимание, че от съображения за сигурност уредът трябва да се изпрати без масло и бензин на сервизната станция.

Поръчване на резервни части

При поръчване на резервни части трябва да се посочат следните данни;

- Тип на уреда
- Номер на артикул на уреда

Резервни части / принадлежности

За посочените тук режещи комплекти винаги можете да използвате доставеното с машината защитно устройство.

14. Почистване и съхранение

14.1 Почистване

- Поддържайте дръжките без масло, за да имате винаги сигурен захват.
- При нужда почиствайте уреда с влажна кърпа и евентуално малко мек препарат за съдове.

⚠ Внимание!

- Преди всяко почистване издърпвайте лулата на запалителната свещ.
- В никакъв случай за почистване не потапяйте уреда във вода или други течности.
- Съхранявайте уреда на сигурно и сухо място, извън обсега на деца.

14.2 Съхранение

Почистете и извършете поддръжка на уреда, преди да го приберете.

Предпазливост:

Никога не прибирайте уреда за по-дълго от 30 дни, без да сте извършили следните стъпки:

Прибиране на уреда за повече от 30 дни

Ако прибирате уреда за по-дълго от 30 дни, той трябва да бъде подготвен за това. В противен случай намиращото се в карбуратора останало гориво се изпарява и остава подобна на гума утайка. Това би могло да затрудни стартирането и да доведе до скъпи ремонти.

- Изпуснете горивото (вижте 9.3.1).
- Стартирайте двигателя и го оставете да работи, докато той спре, за да се отстрани горивото от карбуратора.
- Оставете двигателя да се охлади (ок. 5 минути).
- Свалете запалителната свещ (вижте 13.2.1).
- Добавете 1 чаена лъжичка чисто масло за 2-тактови двигатели в камерата на карбуратора.
- Изтеглете няколко пъти бавно въжето на стартера, за да се намажат вътрешните компоненти.
- Поставете отново запалителната свещ (вижте 13.2.1).

Указание:

Приберете уреда на сухо място, далеч от възможни източници на възпламеняване, напр. фурна, газов бойлер за гореща вода, газова сушилня и т.н.

14.3 Повторно пускане в експлоатация след продължителен период на съхранение

- Свалете запалителната свещ (вижте 13.2.1).
- Изтеглете бързо въжето на стартера, за да отстраните излишното масло от горивната камера.
- Почистете запалителната свещ и внимавайте за правилното разстояние между електродите на запалителната свещ. Или поставете нова запалителна свещ с правилно разстояние между електродите.
- Поставете отново запалителната свещ (вижте 13.2.1).
- Подгответе уреда за работа.

15. Изхвърляне и рециклиране

Указания за опаковката



Опаковъчните материали са рециклируеми. Моля, изхвърлете опаковката по природосъобразен начин.

Можете да се информирате относно възможностите за изхвърляне на излезли от употреба уреди от Вашите общински или градски власти.

Горива и масла

- Преди да изхвърлите уреда, резервоарът за гориво и резервоарът за моторно масло трябва да бъдат изпразнени!
- Горивото и моторното масло не трябва да се изхвърлят заедно с битовите отпадъци или в канализацията, а трябва да се събират и изхвърлят отделно!
- Празните резервоари за масло и гориво трябва да се изхвърлят по екологичен начин.

16. Отстраняване на неизправности

Неизправност	Възможна причина	Отстраняване
Уредът не се стартира	<ul style="list-style-type: none"> Замърсен въздушен филтър Запушен горивен филтър Липсва подаване на гориво Грешка в тръбопровода за гориво Приспособлението за стартиране е дефектно Двигателят е задавен Лулата на запалителната свещ не е поставена Няма запалителна искра Дефектен двигател Дефектен карбуратор 	<ul style="list-style-type: none"> Почистване/смяна на въздушен филтър Почистване или смяна на горивен филтър Зареждане с гориво Проверка на тръбопровода за гориво за прегъвания или повреди Свързване със сервиза Сваляне, почистване и подсушаване на запалителната свещ; след това издърпване на въжето на стартера няколко пъти; монтиране отново на запалителната свещ Проверка на правилното поставяне на лулата на запалителната свещ Почистване, съотв. смяна на запалителната свещ Проверка за повреди на кабела за запалване Свързване със сервиза
Уредът започва да работи и гасне	<ul style="list-style-type: none"> Грешна настройка на карбуратора (оборотите на празен ход) 	<ul style="list-style-type: none"> Свързване със сервиза
Двигателят работи, но режещият инструмент остава на място	<ul style="list-style-type: none"> Блокиран режещ инструмент Вътрешна грешка (задвижващ вал, редуктор) Дефектен съединител 	<ul style="list-style-type: none"> Изключване на двигателя и отстраняване на предмета Свързване със сервиза Свързване със сервиза
Уредът работи с прекъсвания (прекъсва)	<ul style="list-style-type: none"> Карбураторът е грешно настроен Запалителната свещ е покрита с нагар Дефектен превключвател за включване/изключване 	<ul style="list-style-type: none"> Свързване със сервиза Почистване или смяна на запалителната свещ Свързване със сервиза
Образуване на дим	<ul style="list-style-type: none"> Грешна горивна смес Карбураторът е грешно настроен 	<ul style="list-style-type: none"> Използване на смес за двутактови двигатели в съотношение на смесване 40:1 Свързване със сервиза
Уредът не работи с пълна мощност	<ul style="list-style-type: none"> Машината е претоварена Въздушният филтър е замърсен Карбураторът е грешно настроен Запушен шумозаглушител 	<ul style="list-style-type: none"> Да не се натиска със сила по време на косенето/подрязването Почистване или смяна на въздушния филтър Свързване със сервиза Проверка на ауспуха
Моторната коса не работи с пълна мощност	<ul style="list-style-type: none"> Извабен или повреден режещ нож Твърде висок материал за рязане (претоварване на уреда) 	<ul style="list-style-type: none"> Заточване или смяна на режещия нож Рязане на тревата на етапи
Тримерът за трева не работи с пълна мощност	<ul style="list-style-type: none"> Твърде къса или повредена режеща корда Уредът е претоварен поради твърде висока трева 	<ul style="list-style-type: none"> Подаване или смяна на режеща корда Рязане на тревата на етапи
Не се подава режеща корда	<ul style="list-style-type: none"> Празна макара за корда 	<ul style="list-style-type: none"> Смяна на макара за корда
Телескопичната кастрачка не реже, дере или вибрира	<ul style="list-style-type: none"> Твърде силно обтягане на веригата Извабена верига Грешно монтирана верига Износена верига 	<ul style="list-style-type: none"> Проверка и настройване на обтягането на веригата Възлагане на допълнително шлайфане или смяна на веригата Повторно монтиране на веригата Смяна на веригата
Режещата верига става гореща или смазването на режещата верига не функционира	<ul style="list-style-type: none"> Няма масло в резервоара Запушен подаващ тръбопровод за масло Твърде силно обтягане на веригата Извабена верига 	<ul style="list-style-type: none"> Допълване на масло Почистване на подаващ тръбопровод за масло Настройване на обтягането на веригата Възлагане на допълнително шлайфане или смяна на веригата



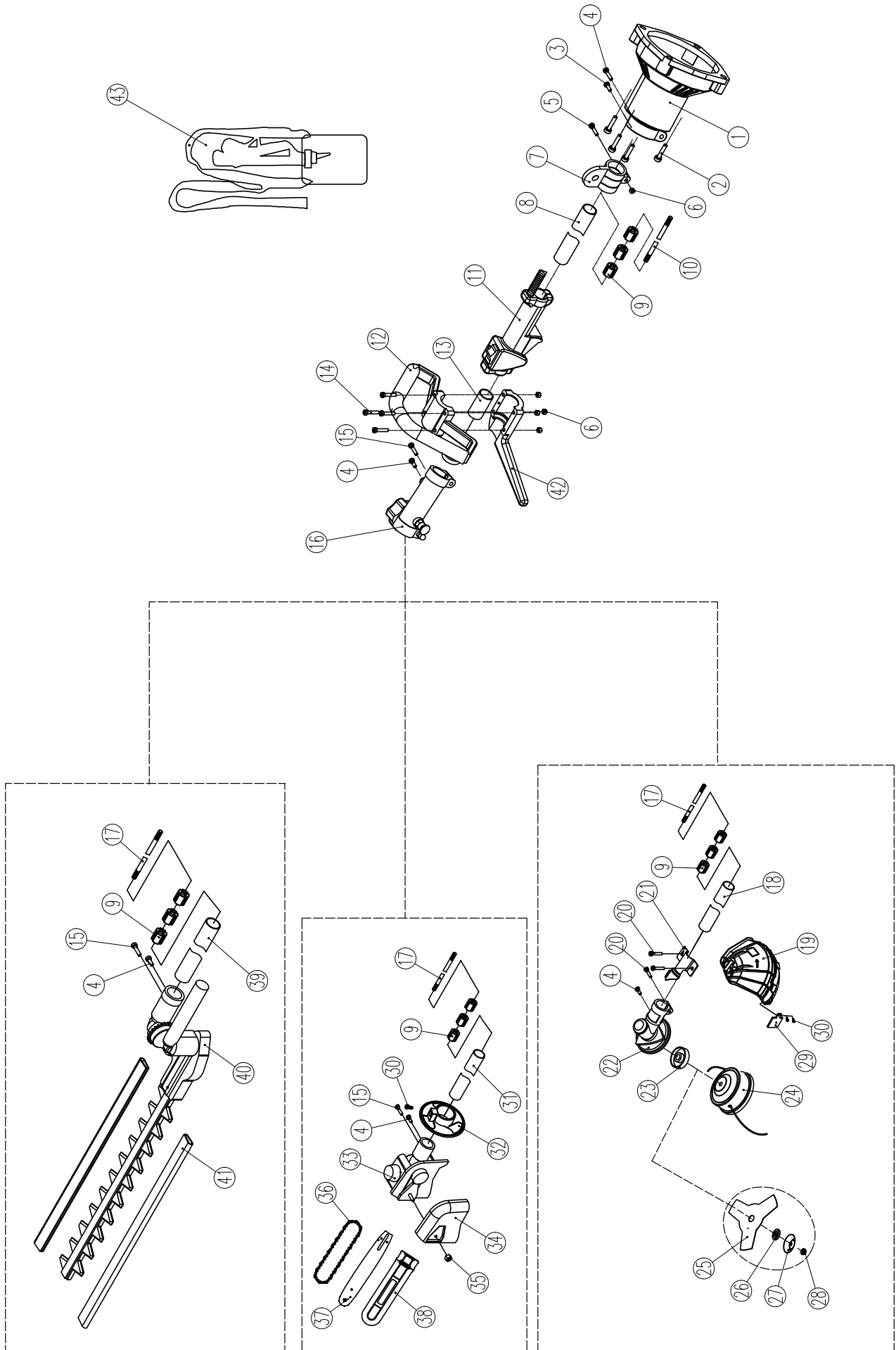

EU-Konformitätserklärung Originalkonformitätserklärung

EU Declaration of Conformity

Déclaration de conformité UE



Scheppach GmbH, Günzburger Str. 69, D-89335 Ichenhausen

DE	erklärt folgende Konformität gemäß EU-Richtlinien und Normen für den Artikel	PL	deklaruje, ze produkt jest zgodny z następującymi dyrektywami UE i normami
GB	hereby declares the following conformity under the EU Directive and standards for the following article	LT	pareiškia, taip atitiktis pagal ES direktyvos ir standartai šį straipsnį
FR	déclare la conformité suivante selon la directive UE et les normes pour l'article	HU	az EU-irányelv és a vonatkozó szabványok szerinti következő megfelelőségi nyilatkozatot teszi a termékre
IT	dichiara la seguente conformità secondo le direttive e le normative UE per l'articolo	SI	izjavlja slededco skladnost z EU-direktivo in normami za artikel
ES	declara la conformidad siguiente según la directiva la UE y las normas para el artículo	CZ	prohlašuje následující shodu podle směrnice EU a norem pro výrobek
PT	declara o seguinte conformidade com a Directiva da UE e as normas para o seguinte artigo	SK	prehlasuje nasledujúcu zhodu podľa smernice EÚ a noriem pre výrobok
DK	erklærer hermed, at følgende produkt er i overensstemmelse med nedenstående EUdirektiver og standarder	HR	ovime izjavljuje da postoji sukladnost prema EU-smjernica i normama za sljedece artikle
NL	verklaart hierbij dat het volgende artikel voldoet aan de daarop betrekking hebbende EU-richtlijnen en normen	EE	kinnitab käesolevaga nimetatud toote vastavust märgitud EL direktiividele ja standarditele
FI	vakuuttaa täten, että seuraava tuote täyttää ala esitetyt EU-direktiivit ja standardit	LV	apliecina šādu saskaņā ar ES direktīvu atbilstības un standarti šādu rakstu
SE	försäkrar härmed följande överensstämmelse enligt EU-direktiv och standarder för följande artikeln	BG	декларира съответното съответствие съгласно Директивата на ЕС и норми за артикул

Marke / Brand / Marque:

Art.-Bezeichnung

Article name:

Nom d'article:

Art.-Nr. / Art. no.: / N° d'ident.:

Serien Nr. / Numéro de série

SCHEPPACH

BENZIN-MULTIFUNKTIONSGERÄT - PMT520

MULTIFUNCTIONAL PETROL DEVICE - PMT520

MACHINE MULTIFONCTION THERMIQUE - PMT520

5904821915

0142-01001 - 0142-05301

<input type="checkbox"/>	2014/29/EU	<input type="checkbox"/>	2004/22/EG	<input type="checkbox"/>	89/686/EWG_96/58/EG	<input checked="" type="checkbox"/>	2000/14/EG_2005/88/EG
<input type="checkbox"/>	2014/35/EU	<input type="checkbox"/>	2014/68/EU	<input type="checkbox"/>	90/396/EWG	<input checked="" type="checkbox"/>	Annex V
<input checked="" type="checkbox"/>	2014/30/EU	<input checked="" type="checkbox"/>	2011/65/EU*	<input type="checkbox"/>		<input checked="" type="checkbox"/>	Annex VI Noise: measured L_{WA} = 114 dB; guaranteed L_{WA} = 117 dB Notified Body: Notified Body No.:
<input checked="" type="checkbox"/>	2006/42/EG	<input checked="" type="checkbox"/>		<input type="checkbox"/>		<input checked="" type="checkbox"/>	2016/1628/EU Emission. No: e13*2016/1628*2021/1068SHB1/P*0607*00
<input checked="" type="checkbox"/>	Annex IV Notified Body: Intertek Deutschland GmbH, Stangenstraße 1, 70771 Leinfelden-Echterdingen Notified Body No.: 0905	<input type="checkbox"/>		<input type="checkbox"/>		<input type="checkbox"/>	

Standard references:

EN ISO 11680-1:2021; EN ISO 11806-1:2022; EN ISO 10517:2019; EN ISO 14982:2009

Die alleinige Verantwortung für die Ausstellung dieser Konformitätserklärung trägt der Hersteller.

This declaration of conformity is issued under the sole responsibility of the manufacturer.

Le fabricant assume seul la responsabilité d'établir la présente déclaration de conformité.

* Der oben beschriebene Gegenstand der Erklärung erfüllt die Vorschriften der Richtlinie 2011/65/EU des Europäischen Parlaments und des Rates vom 8. Juni 2011 zur Beschränkung der Verwendung bestimmter gefährlicher Stoffe in Elektro- und Elektronikgeräten.

The object of the declaration described above fulfils the regulations of the directive 2011/65/EU of the European Parliament and Council from 8th June 2011, on the restriction of the use of certain hazardous substances in electrical and electronic equipment.

L'appareil décrit ci-dessus dans la déclaration est conforme aux réglementations de la directive 2011/65/EU du Parlement Européen et du Conseil du 8 juin 2011 visant à limiter l'utilisation de substances dangereuses dans la fabrication des appareils électriques et électroniques.

Ichenhausen, 16.01.2024

Signature / Andreas Pecher / Head of Project Management

First CE: 2022

Subject to change without notice

Documents registrar: Stefan Hartinger

Günzburger Str. 69, D-89335 Ichenhausen

Garantie DE

Offensichtliche Mängel sind innerhalb von 8 Tagen nach Erhalt der Ware anzuzeigen, andernfalls verliert der Käufer sämtliche Ansprüche wegen solcher Mängel. Wir leisten Garantie für unsere Maschinen bei richtiger Behandlung auf die Dauer der gesetzlichen Gewährleistungsfrist ab Übergabe in der Weise, dass wir jedes Maschinenteil, das innerhalb dieser Zeit nachweisbar in Folge Material- oder Fertigungsfehler unbrauchbar werden sollte, kostenlos ersetzen. Für Teile,

die wir nicht selbst herstellen, leisten wir nur insoweit Gewähr, als uns Gewährleistungsansprüche gegen die Vorlieferanten zustehen. Die Kosten für das Einsetzen der neuen Teile trägt der Käufer. Wandlungs- und Minderungsansprüche und sonstige Schadensersatzansprüche sind ausgeschlossen.

Warranty GB

Apparent defects must be notified within 8 days from the receipt of the goods. Otherwise, the buyer's rights of claim due to such defects are invalidated. We guarantee for our machines in case of proper treatment for the time of the statutory warranty period from delivery in such a way that we replace any machine part free of charge which provably becomes unusable due to faulty material

or defects of fabrication within such period of time. With respect to parts not manufactured by us we only warrant insofar as we are entitled to warranty claims against the upstream suppliers. The costs for the installation of the new parts shall be borne by the buyer. The cancellation of sale or the reduction of purchase price as well as any other claims for damages shall be excluded.

Garantie FR

Les défauts visibles doivent être signalés au plus tard 8 jours après la réception de la marchandise, sans quoi l'acheteur perd tout droit au dédommagement. Nous garantissons nos machines, dans la mesure où elles sont utilisées de façon conforme, pendant la durée légale de garantie à compter de la réception, sachant que nous remplaçons gratuitement toute pièce de la machine devenue inutilisable du fait d'un défaut de matière ou d'usure durant cette période. Toutes les

pièces que nous ne fabriquons pas nous-mêmes ne sont garanties que si nous avons la possibilité d'un recours en garantie auprès des fournisseurs respectifs. Les frais de main d'œuvre occasionnés par le remplacement des pièces sont à la charge de l'acquéreur. Tous droits à réhibition et toutes prétentions à une remise ainsi que tous autres droits à dommages et intérêts sont exclus

Garanzia IT

Vizi evidenti vanno segnalati entro 8 giorni dalla ricezione della merce, altrimenti decadono tutti i diritti dell'acquirente inerenti a vizi del genere. Appurato un impiego corretto da parte dell'acquirente, garantiamo per le nostre macchine per tutto il periodo legale di garanzia a decorrere dalla consegna in maniera tale che sostituiamo gratuitamente qualsiasi componente che entro tale periodo presenti dei vizi di materiale o di fabbricazione tali da renderlo inutilizzabile. Per componenti

non fabbricati da noi garantiamo solo nella misura nella quale noi stessi possiamo rivendicare i diritti a garanzia nei confronti dei nostri fornitori. Le spese per il montaggio dei componenti nuovi sono a carico dell'acquirente. Sono escluse pretese di risoluzione per vizi, di riduzione o ulteriori pretese di risarcimento danni.

Garantie NL

Zichtbare gebreken moeten binnen de 8 dagen na ontvangst van de goederen worden gemeld, zo niet verliest de verkoper elke aanspraak op grond van deze gebreken. Onze machines worden geleverd met een garantie voor de duur van de wettelijke garantietermijn. Deze termijn gaat in vanaf het moment dat de koper de machine ontvangt. De garantie houdt in dat wij elk onderdeel van de machine dat binnen de garantietermijn aantoonbaar onbruikbaar wordt als gevolg van ma-

teriaal- of productiefouten, kosteloos vervangen. De garantie vervalt echter bij verkeerd gebruik of verkeerde behandeling van de machine. Voor onderdelen die wij niet zelf produceren, geven wij enkel de garantie die wij zelf krijgen van de oorspronkelijke leverancier. De kosten voor de montage van nieuwe onderdelen vallen ten laste van de koper. Eisen tot het aanbrengen van veranderingen of het toestaan van een korting en overige schadeloosstellingsclaims zijn uitgesloten.

Garantía ES

Los defectos evidentes deberán ser notificados dentro de 8 días después de haber recibido la mercancía, de lo contrario el comprador pierde todos los derechos sobre tales defectos. Garantizamos nuestras máquinas en caso de manipulación correcta durante el plazo de garantía legal a partir de la entrega. Sustituiremos gratuitamente toda pieza de la máquina que dentro de este plazo se torne inútil a causa de fallas de material o de fabricación. Las piezas que no son fabri-

cadas por nosotros mismos serán garantizadas hasta el punto que nos corresponda garantía del suministrador anterior. Los costes por la colocación de piezas nuevas recaen sobre el comprador. Están excluidos derechos por modificaciones, aminoraciones y otros derechos de indemnización por daños y perjuicios.

Garantia PT

Para este aparelho concedemos garantia de 24 meses. A garantia cobre exclusivamente defeitos de material ou de fabricação. Peças avariadas são substituídas gratuitamente. cabe ao cliente efetuar a substituição. Assumimos a garantia unicamente de peças genuínas. Não há direito à garantia no caso de: peças de desgaste, danos de transporte, danos causados pelo manuseio

indevido ou pela desatencão as instruções de serviço, falhas da instalação elétrica por inobservância das normas relativas à electricidade. Além disso, a garantia só poderá ser reinvidicada para aparelhos que não tenham sido consertados por terceiros. O cartão de garantia só vale em conexão com a fatura.

Garanti NO

Åpenbare mangler skal meldes innen 8 dager etter at varen er mottatt, ellers taper kunden samtlige krav pga slik mangel. Vi gir garanti for at våre maskiner ved riktig behandling under den rettslige garantiens varighet, fra overlevering, på den måten at vi erstatter kostnadsfritt hver maskindel, som innen denne tiden påviselig er ubrukelig som følge av material- eller produksjons-

feil. For deler som vi ikke produserer selv, yter vi garanti kun i den utstrekning som garantikrav mot underleverandør tilkommer oss. Kjøperen bærer kostnadene ved montering av nye deler. Endrings- og verditapskrav og øvrige skadeerstatningskrav er utelukkede.

Takuu FI

Ilmeisistä puutteista tulee ilmoittaa kahdeksan päivän kuluessa tavaran vastaanottamisesta. Muutoin ostaja ei voi vaatia korvausta ko. puutteista. Annamme takuun oikein käsitellyille koneillemmme lakisääteiseksi takuujaksi tavaran luovutuksesta alkaen siten, että vaihdamme korvauksetta minkä tahansa koneenoson, joka osoittautuu tämän ajan kuluessa käyttökelvottomaksi

raaka-aine- tai valmistusvirheestä johtuen. Osille, joita emme valmista itse, annamme takuun vain mikäli osien toimittaja on antanut niistä takuun meille. Uusien osien asennuskustannukset maksaa ostaja. Purku- ja vähennysvaatimukset ja muut vahingonkorvausvaatimukset eivät tule kysymykseen.

Garanti SE

Med denna maskin följer en 24 månaders garanti. Garantin täcker endast material- och konstruktionsfel. Defekta delar ersätts utan omkostningar, men kunden står för installationen. Vår garanti täcker endast original-delar. Anspråk på garanti öreligger inte för: garantin täcker ej, transportska-

dor, skador orsakade av felaktig behandling och då skötsel föreskrifter inte beaktats. Vidare kan garantikrav endast ställas för maskiner som inte har reparerats av tredje part.

Záruka SK

Zrejme vady musia byť predstavené v priebehu 8 dni po obdržaní tovaru, ináč zákazník stráti všetky nároky týkajúce sa takejto vady. Ponúkame záruku na naše aparaty, ktoré sú správne používané počas zákonného termínu záruky tak, že bezplatne vymeníme každú časť aparátu, ktorá sa v priebehu tohto času môže stať dokázateľne nefunkčnou dôsledkom materiálnej či výrobnéj

vady. Na časti ktoré sami nevyrobíme, poskytujeme záruku iba v rozsahu, v ktorom nám prísluší nárok na záručné plnenie k subdodávateľovi. Za trovy týkajúce sa inštalácie novej súčasti je zodpovedný zákazník. Nárok na výmenu tovaru, na zájavu a iné nároky na nahradenie škody sú vylúčené.

Garancija SI

Očitne pomanjkljivosti je potrebno naznaniti 8 dni po prejemu blaga, v nasprotnem primeru izgubi kupec vse pravice do garancije zaradi takšnih pomanjkljivosti. Za naše naprave dajemo garancijo ob pravilni uporabi za čas zakonsko določenega roka garancije od predaje in sicer na takšen način, da vsak del naprave brezplačno nadomestimo, za katerega bi se v tem roku izkazalo, da

je zaradi slabega materiala ali slabe izdelave neuporaben. Za dele, ki jih sami ne izdelujemo, jamčimo samo toliko, kolikor zahteva garancija drugih podjetij. Stroški za vstavljanje novih delov nosi kupec. Zahteve za spreminjanje in zmanjšanje ter ostale zahteve za nadomestilo škode so izključene.

Szavatosság HU

A nyilvánvaló hibákat ki kell jelenteni számított 8 napon belül az áruk, különben a vevő elveszti minden igényt az ilyen hibák. Kínálunk garanciát a gépeinket a megfelelő kezelés időtartamának hallgatólagos garancia a szállítás időpontját oly módon, hogy cserélje ki minden egyes része ezen idő alatt észlelhető a sorban anyag-vagy gyártási legyen hiábavaló, ingyen. Az alkatrészeket,

hogy nem termel magunkat, hogy csak olyan garanciát, hiszen jogosultak jótállási igények beszállítókkal szemben. A költségek beillesztése az új részek a vevőnek. Átalakítása és csökkentése követelések és egyéb kártérítési igények ki vannak zárva.

Garancija HR

Vidljive štete se moraju prijaviti u roku od 8 dana od primitka robe U suprotnom slučaju kupac gubi pravo na reklamaciju. Mi jamčimo za naše strojeve u slučaju ispravnog postupanja tijekom perioda zakonskog jamstva tako što zamijenjujemo besplatno bilo koji dio stroja koji dokazano postane neupotrebljiv uslijed neispravnog materijala ili grešaka u proizvodnji u tom vremenskom

periodu Za dijelove koje mi nismo proizveli jamčimo samo ukoliko imamo pravo na reklamaciju prema dobavljačima Troškove za ugradnju novih dijelova snosi kupac Molbe za smanjenjem cijene kao i sve druge reklamacije zbog šteta su isključene.

Záruka CZ

Viditelné vady jsou poukazatelné během 8 dní od obdržení zboží, jinak ztrácí zákazník všechny nároky týkající se takovýchto vad. Poskytujeme záruku na naše stroje, s kterými je správně zacházeno, na dobu zákonně záruční lhůty začínající od doručení tak, že bezplatně vyměníme každou část stroje, která se během této doby může stát prokazatelně nepoužitelnou následkem

materiálové či výrobní vady. Na díly, které sami neopravujeme, poskytujeme záruku pouze v rozsahu, v němž nám přísluší nárok na záruční plnění vůči subdodavatelé. Náklady na instalaci nového dílu nese zákazník. Nárok na výměnu zboží, na slevu a jiné nároky na odškodnění jsou vyloučené.

Gwarancja PL

Wszelkie uszkodzenia muszą być zgłaszane w przeciągu 8 dni od daty otrzymania towaru, w przeciwnym wypadku, prawo do reklamacji wygasa. Gwarantujemy, że w czasie trwania gwarancji wymienimy wszelkie części maszyny, które okażą się niesprawne na skutek wad materiału z jakiego zostały wykonane lub błędów w produkcji bez dodatkowych opłat pod warunkiem, że

maszyna będzie obsługiwana zgodnie z zaleceniami. W odniesieniu do części nie produkowanych przez nas, gwarancja obowiązuje tylko w przypadku naszych dostawców. Koszty instalacji nowych części są ponoszone przez klienta. Odszkodowania wynikłe z uszkodzeń maszyny oraz redukcje ceny zakupu maszyny w ramach reklamacji nie będą rozpatrywane.

Garantie RO

Defecte evidente trebuie să fie raportate în termen de 8 zile de la primirea de bunuri, altfel cumpărătorul pierde toate cererile pentru astfel de defecte. Oferim o garanție de pe mașinile noastre cu un tratament adecvat pe durata unei garanții implicite de la data de livrare în așa fel încât vom înlocui fiecare parte în acel moment detectabil într-un rând în material sau manoperă ar fi inutil,

gratuit. Pentru părțile care nu ne produc, vom face doar o astfel de garanție, așa cum avem dreptul la pretenții de garanție împotriva furnizorilor. Costurile pentru introducerea de piese noi la cumpărător. Conversie și reducerea creanțe și alte cererile de despăgubire sunt excluse.

Garantii EE

Ilmselgetest vigadest tuleb teatada 8 päeva jooksul pärast kauba kättesaamist, vastasel juhul kaotab ostja kõik õigused garantiile nimetatud vigade tõttu. Õige käsitsemise korral anname oma masinatele garantii seadusega ettenähtud ajaks alates kauba üleandmisest nii, et vahetame tasuta välja kõik masina osad, mis nimetatud aja jooksul peaks muutuma kasutuskõlbmatuks

materjali- või tootmisvea tõttu. Osade eest, mida me ise ei tooda, anname garantii vaid selles osas, mis tarnija on meile garanteerinud. Uute osade paigaldamise kulud kannab ostja. Muutmis- ja amortisatsiooninõuded ning muud kahjutasunõuded välistatakse.

Garantija LV

Acīmredzami defekti ir jāpaziņo 8 dienu laikā no preces saņemšanas. Pretējā gadījumā pircēja tiesības pieprasīt atlīdzību par šādiem defektiem ir spēkā neesošas. Mēs dodam garantiju savām iekārtām, ja pircējs pret tām atbilstoši izturas garantijas laikā. Mēs apņemamies bez maksas piegādāt jebkuru rezerves daļu, kas iespējams kļuvusi nelietojama bojātu materiālu vai ražošanas

defektu dēļ šajā laikā periodā. Attiecībā uz rezerves daļām, kuras nav mūsu ražotas, mēs garantējam tikai gadījumā, ja mums ir garantija no saviem piegādātājiem. Jauno detaļu uzstādīšanas izmaksas ir jāuzņemas pircējam. Pirkuma atcelšana vai pirkuma cenas samazināšana, kā arī jebkuras citas prasības par bojājumu atlīdzināšanu netiek izskatītas.

Garantija LT

Dėl akivaizdžiai matomų defektų turi būti informuota per 8 dienas nuo įrenginio gavimo momento. Kita atveju pirkėjo teisė reikšti pretenziją dėl šių defektų yra negaliojanti. Savo įrenginiams mes garantuojame įstatymu nustatytą pilną aptarnavimą garantinio laikotarpio metu, jei yra laikomasi gamintojo-vartotojo susitarimo ir mes pažadame nemokamai pakeisti bet kurias mašinos dalis,

sugedusias dėl blogos medžiagos ar gamyklinio broko. Mes neatsakome už dalis, pagamintas ne mūsų ir jūsų gautas iš kito tiekėjo. Naujų dalių montavimo kaštai yra pirkėjo atsakomybė. Pirkimo nutraukimas ar pirkimo kainos sumažinimas, kaip ir bet kurios kitos pretenzijos dėl nuostolių nebus patenkinamos.

Abyrgö IS

Augljósar skemmdir verður að tilkynna innan 8 daga frá viðtöku vörunnar. Annars er réttur kaupanda um bætur vegna slíka skemmda ógildur. Við ábyrgjumst, í tilfelli rétrrar meðhöndlunar yfir lögbundið ábyrgðartímabil frá afhendingu, að við skiptum um hvern vélarhlut án kostnaðar sem ónothæfur er vegna gallaðs efnis eða skemmda í framleiðslu innan ákveðins tímabils. Af því

er tekur til hluti sem ekki eru framleiddir af okkur, ábyrgjumst við af því leiti aðeins að við eignum rétt á ábyrgðarkröfum gagnvart birgðasölum. Kostnaður vegna uppsetningar á nýjum hlutum skal falla í skaut kaupanda. Ógilding sölu eða afsláttur á kaupverði sem og aðrar kröfur vegna skemmda eru undanskildar.

Garanti TR

Apaçık kusurları malların alınmasından 8 gün içinde bildirilmesi gerekir, aksi takdirde alıcı bu kusurları için tüm talepleri kaybeder. Biz ücretsiz, yarasız olmalıdır malzeme veya işçilik üst üste saptanabilir bu süre içinde her bir parça takmadan böyle bir şekilde teslim tarihinden itibaren zımni garanti süresine uygun tedavi ile makinelerde bir garanti veriyoruz. Biz tedaviler karşı

garanti talepleri hakkı olarak kendimizi üretmek değil bu parça için, biz, sadece teminat olun. Alıcıya yeni parçaların yerleştirilmesi için maliyetleri. Dönüşüm ve azaltma iddiaları ve diğer tazminat talepleri dahil değildir.

гаранция BG

Очевидни недостатъци трябва да бъдат докладвани в рамките на 8 дни от получаването на стоки, в противен случай купувачът губи всякакви претенции за такива дефекти. Предлагаме гаранция на нашите машини с правилното лечение на срока на действие на ковената гаранция от датата на доставка по такъв начин, че ние замени всяка част в рамките на това време открива в един ред в материала или изработката трябва да бъде

безполезно, безплатно. За части, които ние не се произвеждат, ние правим само като гаранция, като имаме право на гаранционни искове срещу доставчици. Разходите за вмъкване на нови части на купувача. Преобразуване и намаляване вземания и други искове за обезщетения, са изключени.

Гарантия RU

Об очевидных дефектах необходимо уведомить в течение 8 дней после получения товара. В ином случае все претензии покупателя по таким дефектам не принимаются. Мы предоставляем гарантию на наши машины при условии правильного обращения с ними. Гарантия действует с момента передачи машины в течение установленного законом гарантийного срока. В течение этого времени мы гарантируем бесплатную замену любой части машины, если они стали непригодны к использованию в результате доказуемых

ошибок в применяемых материалах или при изготовлении. На части машины, которые мы не изготавливаем сами, мы предоставляем гарантии в той мере, насколько нас касаются рекламационные претензии к изготовителям. Расходы по замене деталей несет покупатель. Претензии на расторжение договора купли-продажи, штрафы и прочие требования о возмещении ущерба исключаются.

Garantie BE-VLG

Zichtbare gebreken moeten binnen 8 dagen na ontvangst van de goederen worden gemeld, anders verliest de koper elk recht op aanspraak voor dergelijke gebreken. Bij een juiste behandeling van onze machines en gedurende de wettelijke garantietermijn vanaf de aflevering bieden wij garantie door elk machineonderdeel, dat tijdens deze periode door materiaal- of productiefouten

onbruikbaar zou worden, gratis te vervangen. Voor onderdelen die wij niet zelf produceren, bieden wij enkel garantie in de mate die de toeleveranciers ons bieden. De kosten voor de plaatsing van de nieuwe onderdelen draagt de koper. Enspraken voor wijzigingen, waardevermindering en overige schadeloosstelling zijn uitgesloten.

Garanti DK

Åbenlyse fejl og mangler skal anmeldes senest 8 dage efter modtagelsen af varen; ellers mister køberen alle garantikrav i forbindelse med sådanne fejl og mangler. Vi yder garanti på vores maskiner, hvis disse håndteres korrekt, i hele den lovpligtige garantiperiode fra leveringsdatoen at regne i det omfang, at vi gratis udskifter enhver maskindiel, der beviseligt er ubrugelig som

følge af materiale- eller produktionsfejl. For dele, som vi ikke selv fremstiller, yder vi kun garanti i det omfang, at vi kan rejse garantikrav over for underleverandørerne. Køberen opbeholder omkostningerne i forbindelse med monteringen af nye dele. Omstillings- og reduktionskrav samt andre erstatningskrav er udelukket.