

Rechteckvordach BS Timber-Line

Ⓓ Montageanleitung

Nr.: 9219133

ⒼⒷ Assembly instructions

Ⓕ Instructions de montage

BS Timber-Line 160 - Art.-Nr.: 7600103 - 7600105

BS Timber-Line 200 - Art.-Nr.: 7600106 - 7600108

BS Timber-Line 250 - Art.-Nr.: 7600109 - 7600111

Seitenteil BS T.-L. - Art.-Nr.: 7600112 - 7600114

Montagevideo:



gulta[®]

Wichtige Hinweise!

D

- Vor der Montage bitte Montageanleitung genau-estens durchlesen und Produkt auf evtl. Transpor-tschäden bzw. Fehler überprüfen, da für Schäden an bereits montierten Produkten keine Haftung über-nommen werden kann.
- Prüfen Sie vor dem Einbau, ob Typ, Maß und Farbe übereinstimmen.
- Maßanfertigungen sind vom Umtausch ausge-schlossen.
- Das Vordach darf nur für den vorgeschriebenen Zweck verwendet werden, anderenfalls erlischt der Produkthaftungsanspruch!
- Reinigen Sie das Vordach bitte in Abständen von ca. 3 Monaten. Verwenden Sie nur vom Handel emp-fohlene Pflegemittel (keine Scheuer- oder Lösungs-mittel). Die lackierten Teile können auch bei Bedarf mit Autopolitur behandelt werden.
- Die Wasserabläufe sind regelmäßig zu reinigen (ansonsten Beschädigungsgefahr durch Stauwasser).
- Die Befestigungsmittel sind der jeweiligen Be-schaffenheit der Wand anzupassen. Eine ausrei-chende Befestigung ist zu gewährleisten.
- Bei erhöhter Schnee- und Eislast ist das Vordach abzuräumen.
- Achtung Unfallgefahr! Vordach ist nicht begehbar.
- Empfehlung: Die Montage sollte von zwei Personen durchgeführt werden. Zusätzlich müssen Sie mit ei-nem handelsüblichen Silikon abdichten.
- Elektroinstallationen muss vom Elektro-Fach-mann ausgeführt oder abgenommen werden.
- Auf Verschleißteile besteht nach Ablauf der ge-setzlichen Gewährleistungsfrist kein Garantiean-spruch.
- Zu diesem Vordach liefern wir auch separates Zubehör. Bitte informieren Sie sich bei Ihrem Fach-händler.
- Änderung der Konstruktion vorbehalten.

Text aktualisiert 30/2023

Important Recommendations!

GB

- Prior to assembly please study the assembly in-structions in detail and check the consignment for possible faulty parts or damage during transpor-tation. No liability will be assumed for damage to products already assembled.
- Please check that type, dimensions and colour match before fitting.
- Custom-made products are not exchangeable.
- The canopy may only be used for the intended purpose, failing which no claims for product liabili-ty can be accepted!
- Clean the canopy every 3 months and only use a re-commended cleaning product (no scrubbing agents or solvents). If necessary, the lacquered parts can also be treated with car polish.
- The water drains should be cleaned regularly (to avoid damage caused by accumulated water).
- In each case, the canopy fastenings must be sui-table for the construction of the wall in question. Secure attachment must be ensured.
- Accumulated snow and ice should be removed from the canopy.
- Caution - Risk of accident! The canopy is not load bearing; do not climb on it, or place your weight on the canopy.
- Recommendation: Assembly should be carried out by two persons. You must also seal the canopy with commercially available silicone.
- Electrical installations must be carried out or re-moved by a qualified electrician.
- No guarantee claims can be accepted for parts subject to wear and tear after the statutory guaran-tee period has expired.
- We can also supply separate accessories for this canopy. Please contact your local dealer for more information.
- The design is subject change.

Recommandations importantes !

F

- Avant le montage, veuillez lire attentivement les instructions de montage et vérifier que le produit ne présente pas de défauts ni de dommages dus au transport, car aucune responsabilité ne sera assu-mée pour les pièces déjà montées.
- Vérifiez avant le montage, si le type, la dimension et la couleur sont corrects.
- Les fabrications sur mesure ne seront pas échangées.
- L'auvent doit être seulement utilisé pour la fonc-tion prescrite, sans quoi, toutes prestations de ga-ranties seront annulées !
- Nettoyez l'auvent environ tous les trois mois. Uti-lisez seulement des produits d'entretien recomman-dés dans le commerce (pas de produit à récurer ni de solvant). Si nécessaire, les pièces peintes peuvent être également entretenues avec un lustrant auto.
- Nettoyez les gouttières régulièrement (l'accumu-lation d'eau pourrait endommager l'auvent).
- Adaptez le matériel à adapter selon la nature du mur afin de garantir une fixation sûre.
- Nettoyez l'auvent si une épaisse couche de neige et de glace le recouvre.
- ATTENTION DANGER ! Ne montez pas sur l'auvent.
- Recommandation : le montage doit être effectué par 2 personnes. En outre, vous devez réaliser les joints avec un mastic silicone en vente dans le commerce.
- L'installation électrique doit être effectuée ou en-levée par un électricien qualifié.
- Une fois la période de garantie légale arrivée à son terme, cette garantie ne s'applique plus sur les pièces d'usure.
- Nous livrons également des accessoires séparés pour cet auvent. Veuillez vous informer auprès de votre reven-deur spécialisé.
- Sous réserve de modifications de la construction.

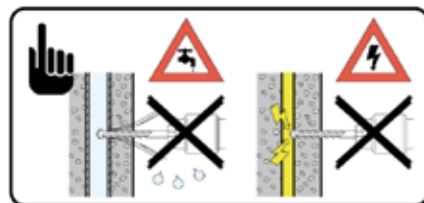
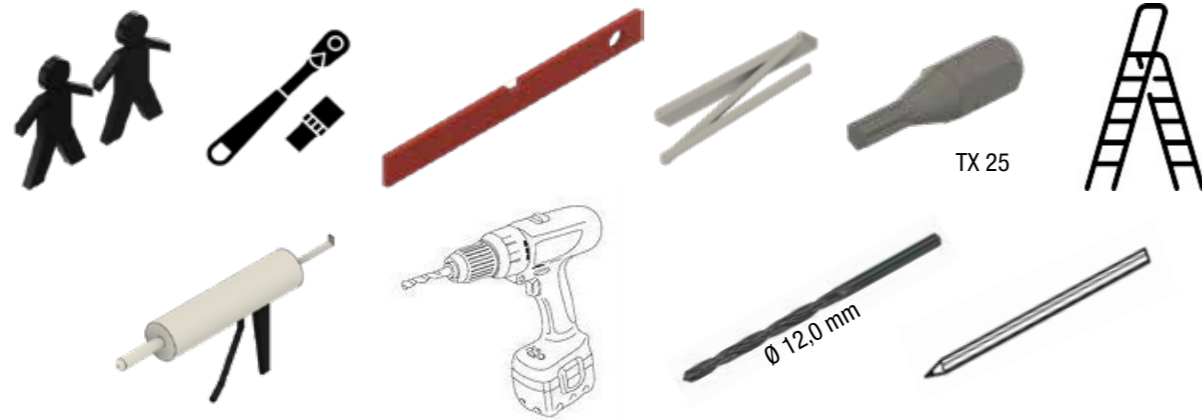

Stückliste | Parts list | liste de pièces

Nr. No. N°	Bezeichnung Designation Désignation	Stück Quantity Pièces		
		Timber 160	Timber 200	Timber 250
1.	Dübel Ø 12 mm Plugs Ø 12 mm Goujons Ø 12 mm	6 x	8 x	8 x
2.	U-Scheibe Washers Laveuse	6 x	8 x	8 x
3.	Schraube 10 x 80 mm Screw 10 x 80 mm Visser 10 x 80 mm	6 x	8 x	8 x
4.	Metallschraube 5,5 x 25 mm Metal srew 5,5 x 25 mm Métallique visser 5,5 x 25 mm	14 x	14x	16 x
5.	Acrylglascheibe 4 mm klar Acrylic glass pane 4 mm clear Vitre acrylique transparente de 4 mm	1 x	1 x	1 x
6.	Z-Profil lang Z-Profile long Profilé en Z long	2 x	2 x	2 x
7.	Z-Profil kurz Z-Profile short Profilé en Z court	2 x	2 x	2 x
8.	Außenrahmen Outer frame Cadre extérieur	1 x	1 x	1 x
9.	Innenrahmen mit Holz verschraubt Inner frame screwed with wood Cadre intérieur vissé au bois	1 x	1 x	1 x
10.	Wasserspeier Water spout Bec de l'eau	1 x	1 x	1 x
11.	Alublech zur Montage des Wasserspeiers Aluminium sheet for mounting the waterspout Tôle d'aluminium pour le montage du bec d'eau	1 x	1 x	1 x
12.	Schraube M5 x 50 mm Screw M5 x 50 mm Visser M5 x 50 mm	1 x	1 x	1 x
13.	Blindstopfen Dummy plug Bouchon factice	1 x	1 x	1 x
14.	Mutter M5 Nut M5 Ecrou M5	1 x	1 x	1 x

Anbaumaße BS Timber-Line 160 | 200 | 250

Screw size BS Timber-Line 160 | 200 | 250
 Taille de vis BS Timber-Line 160 | 200 | 250

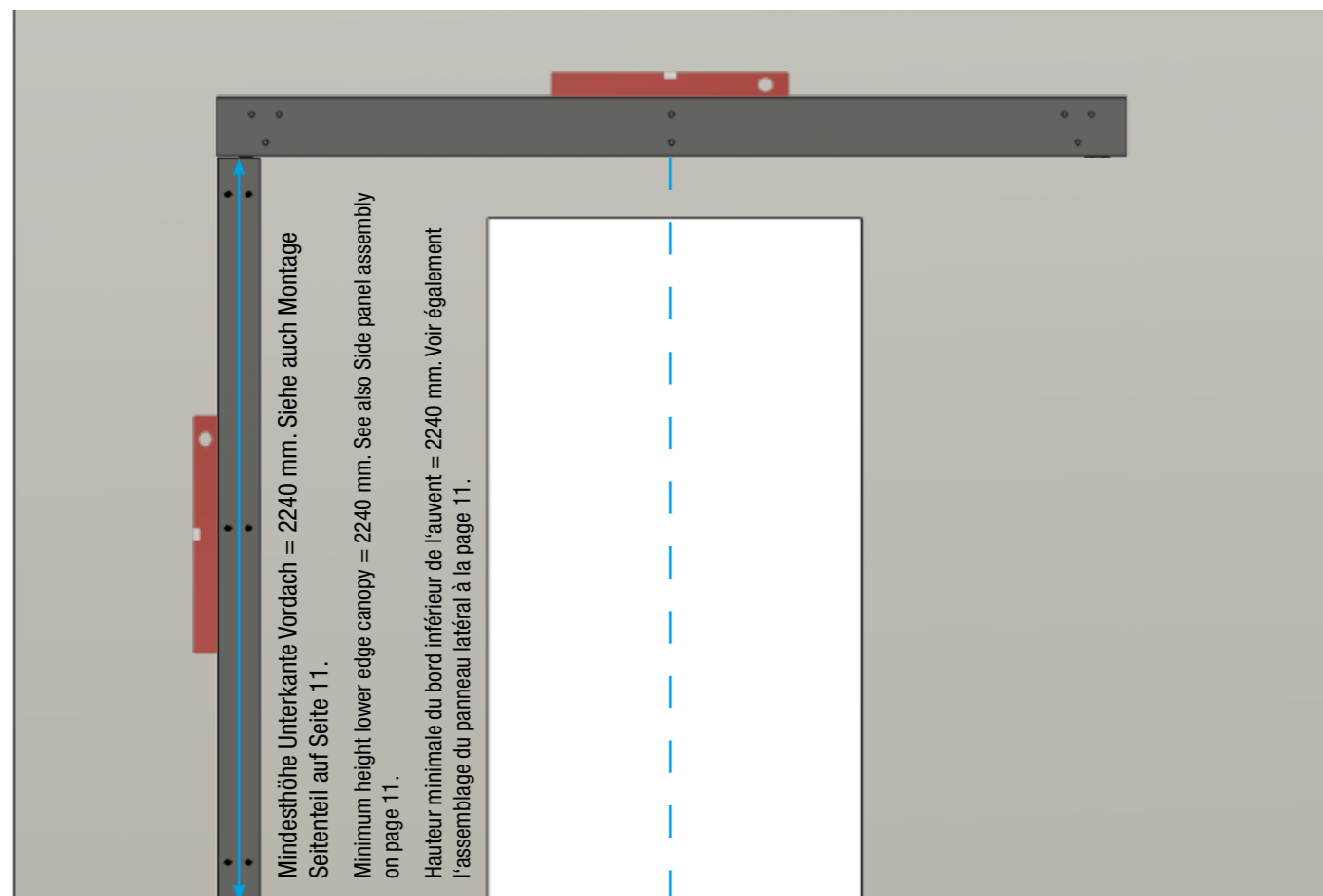
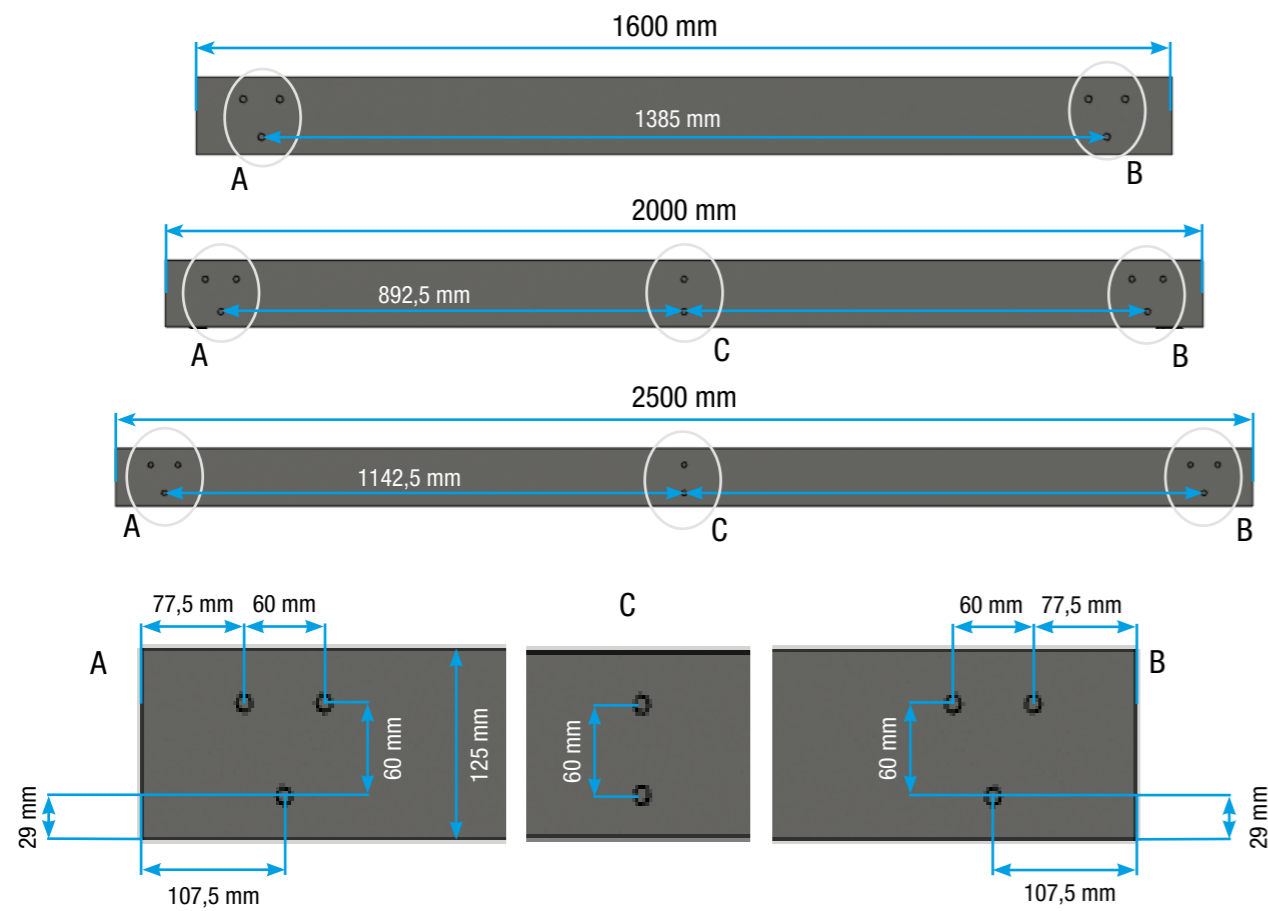

Montage BS Timber-Line 160 | 200 | 250

Montage BS Timber-Line 160 | 200 | 250
 Instructions BS Timber-Line 160 | 200 | 250

Heben Sie den Innenrahmen inkl. Holzleisten aus dem Außenrahmen und gehen Sie dabei wie folgt vor:
 1. Z-Profile entfernen | 2. Acrylplatte herausnehmen | 3. Innenrahmen herausheben - siehe Bild.

Lift the inner frame incl. wooden strips out of the outer frame, proceeding as follows:
 1. remove Z-profiles | 2. take out acrylic plate | 3. lift out inner frame - see picture.

Soulevez le cadre intérieur, y compris les bandes de bois, pour le sortir du cadre extérieur et procédez comme suit :
 1. retirer les profilés en Z | 2. retirer la plaque acrylique | 3. retirer le cadre intérieur - voir photo.

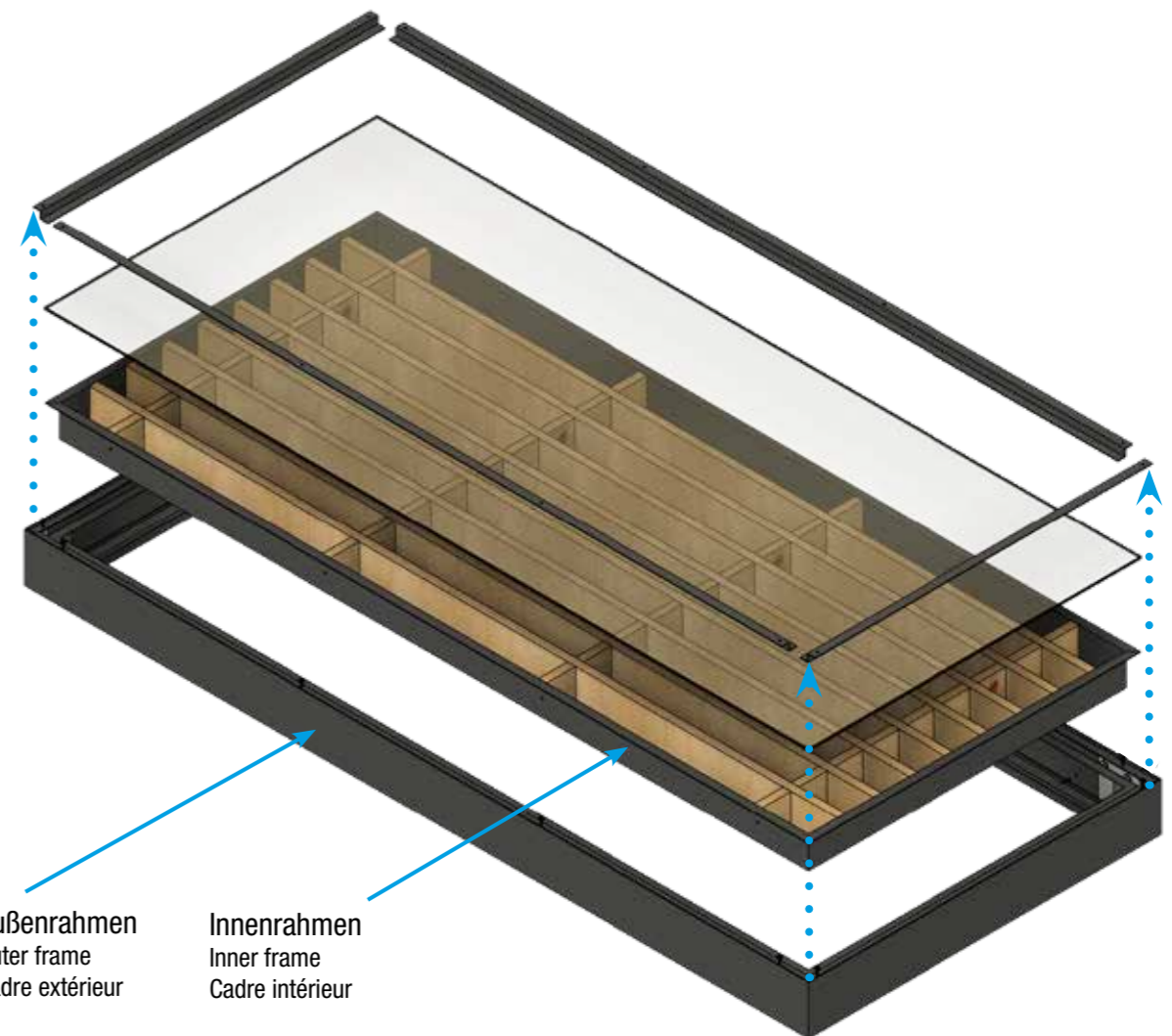

Montage Außenrahmen 160 | 200 | 250

Montage Outer frame 160 | 200 | 250 |

Instructions Cadre extérieur 160 | 200 | 250

			
160ér	6 x	6 x	6 x
200ér	8 x	8 x	8 x
250ér	8 x	8 x	8 x

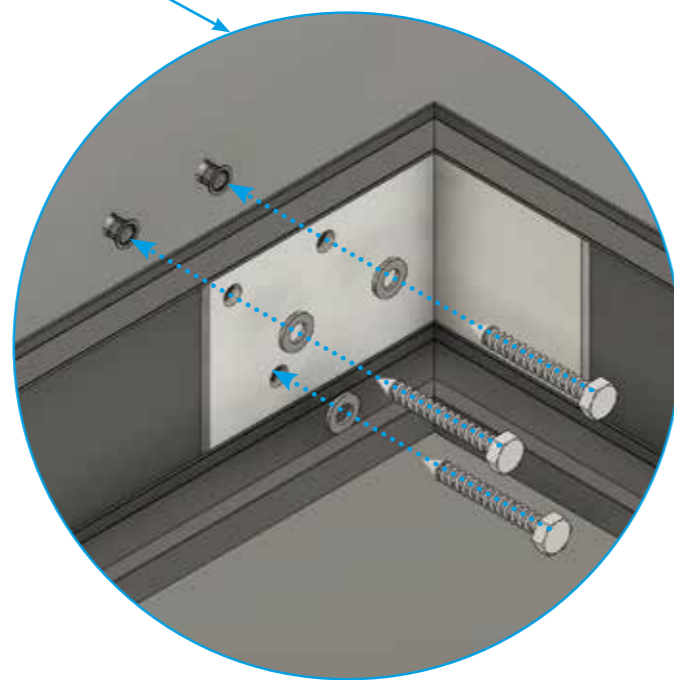
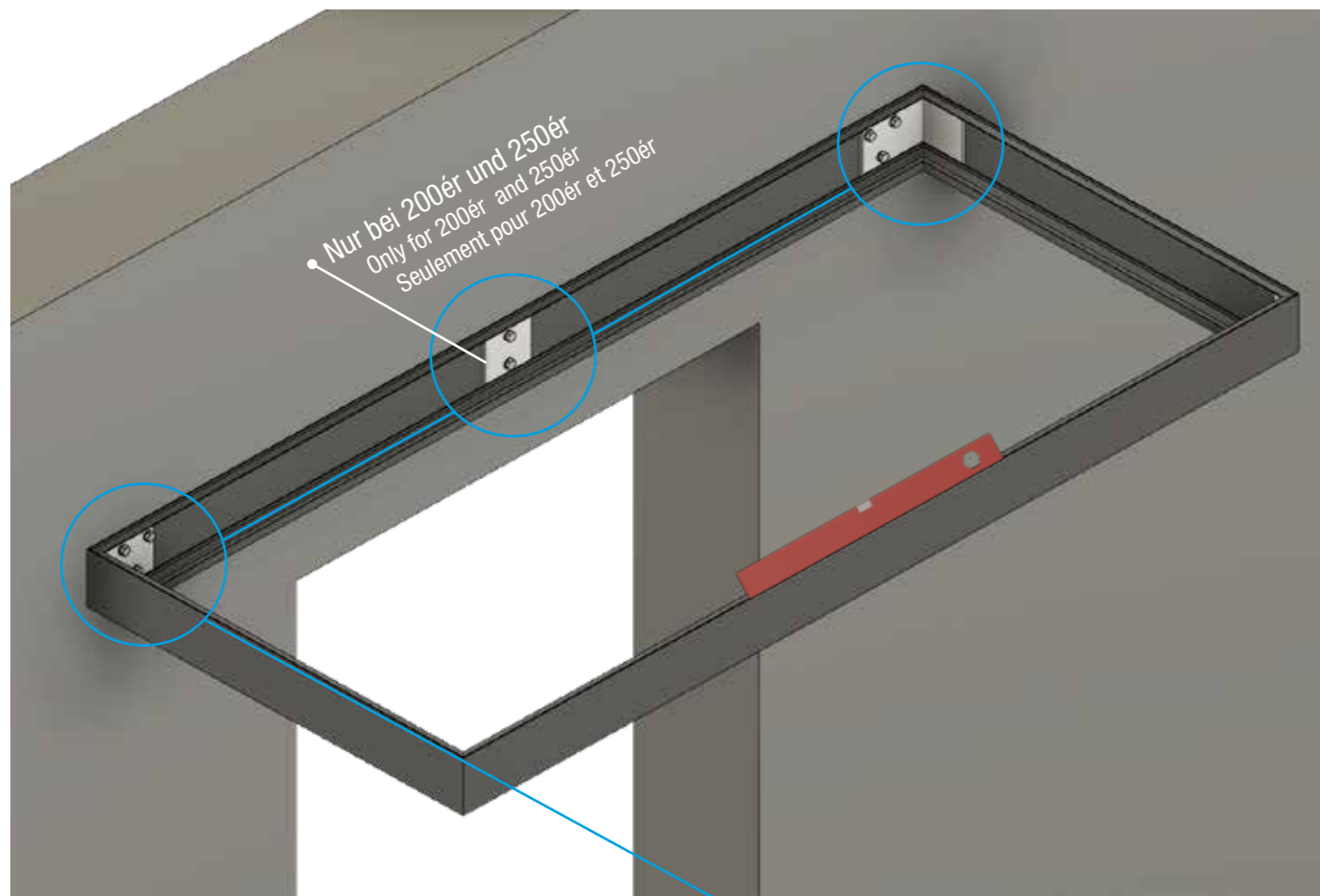

Montage Wasserspeier + Blindstopfen 160 | 200 | 250

Montage Water spout + blind plug 160 | 200 | 250

Instructions Bec d'eau + bouchon borgne 160 | 200 | 250

Der Blindstopfen kann wahlweise links oder rechts montiert werden. Auf der anderen Seite wird der Wasserspeier oder das Seitenteil (Seite 11) montiert.

The blind plug can be mounted either on the left or right side. The waterspout or the side part (Side 11) is mounted on the other side.

La prise aveugle peut être montée sur le côté gauche ou droit. La gargouille ou la partie latérale est montée de l'autre côté.

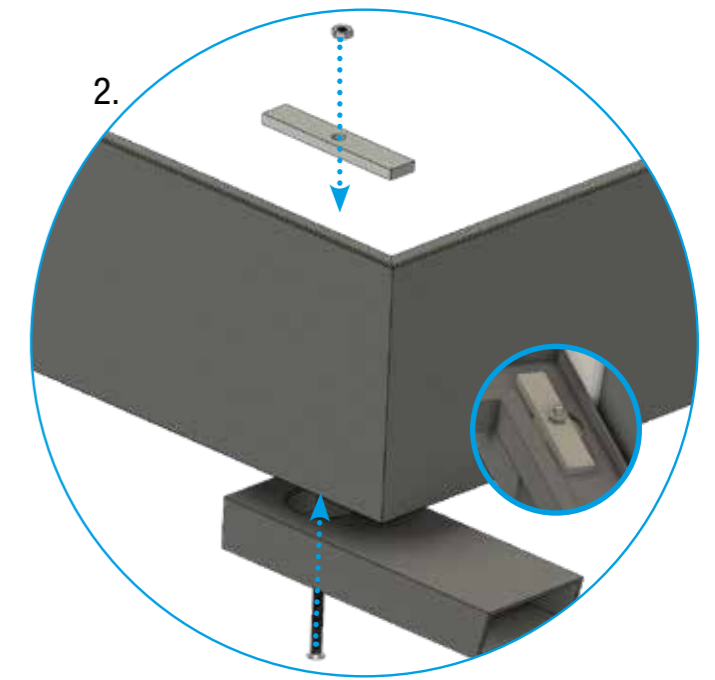
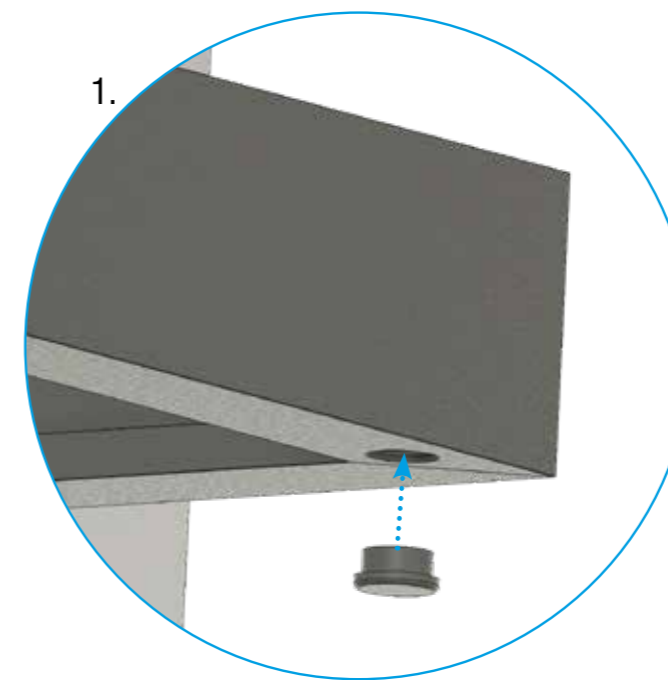
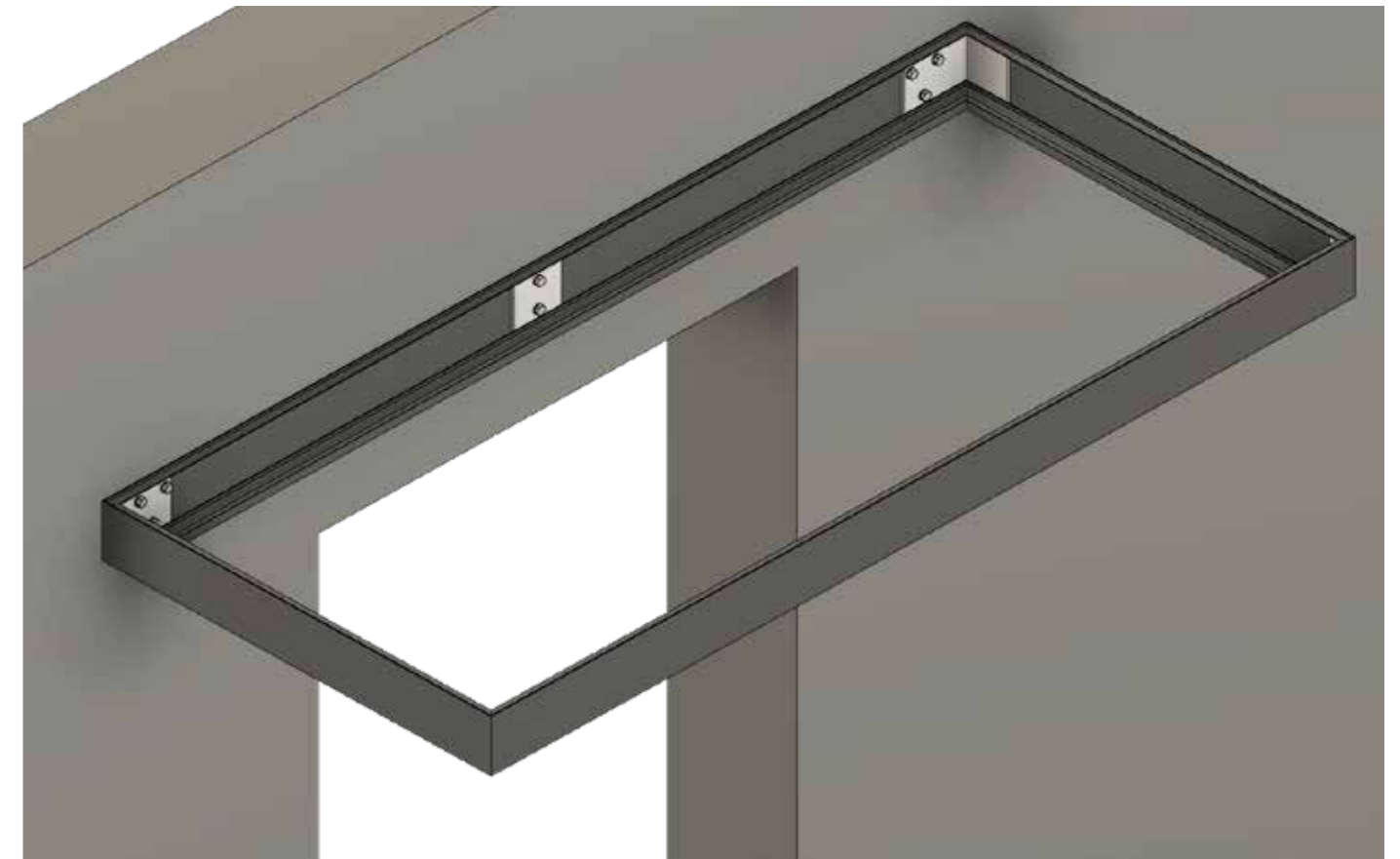
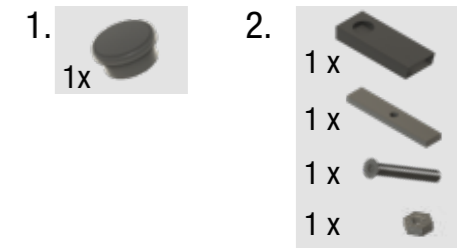

Montage Innenrahmen mit Holz verschraubt 160 / 200 / 250 |

Montage Inner frame screwed with wood 160 / 200 / 250 |

Instructions Cadre intérieur vissé au bois 160 / 200 / 250

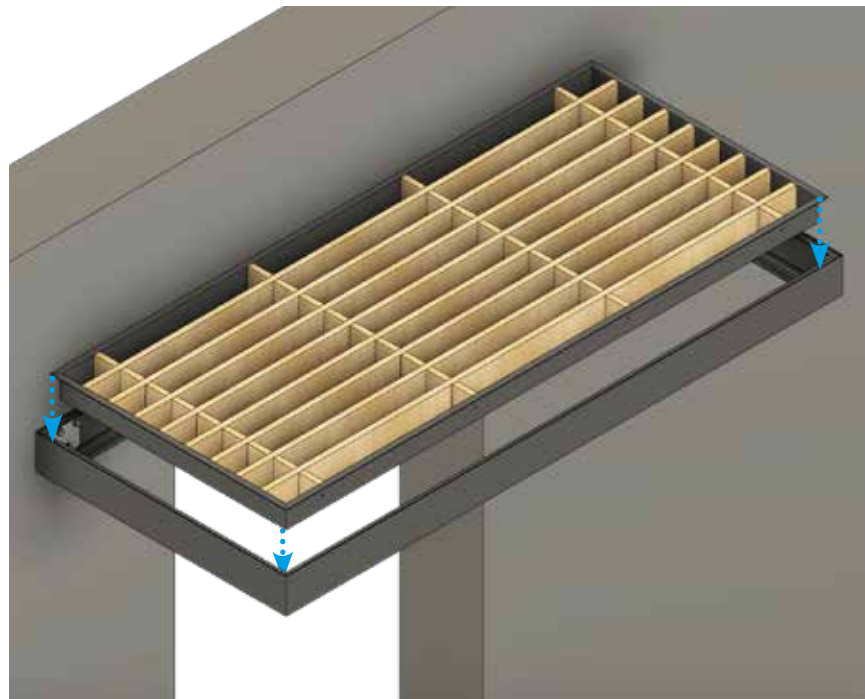

Setzen Sie den Innenrahmen mit den verschraubten Holzleisten in den Außenrahmen ein.

Place the inner frame with the screwed wooden strips into the outer frame.

Placez le cadre intérieur avec les bandes de bois vissées dans le cadre extérieur.

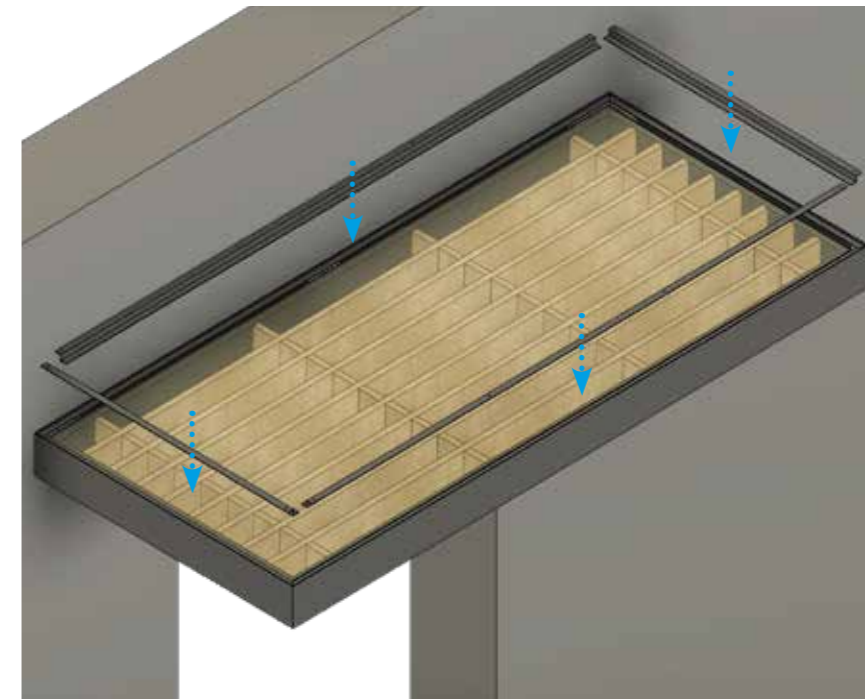

Legen Sie die Z-Profile oben auf das Glas. Beachten Sie hierbei den Sitz der Löcher.

Place the Z-profiles on top of the glass. Pay attention to the position of the holes.

Placez les profils Z sur le dessus du verre. Veillez à ce que les trous soient bien positionnés.

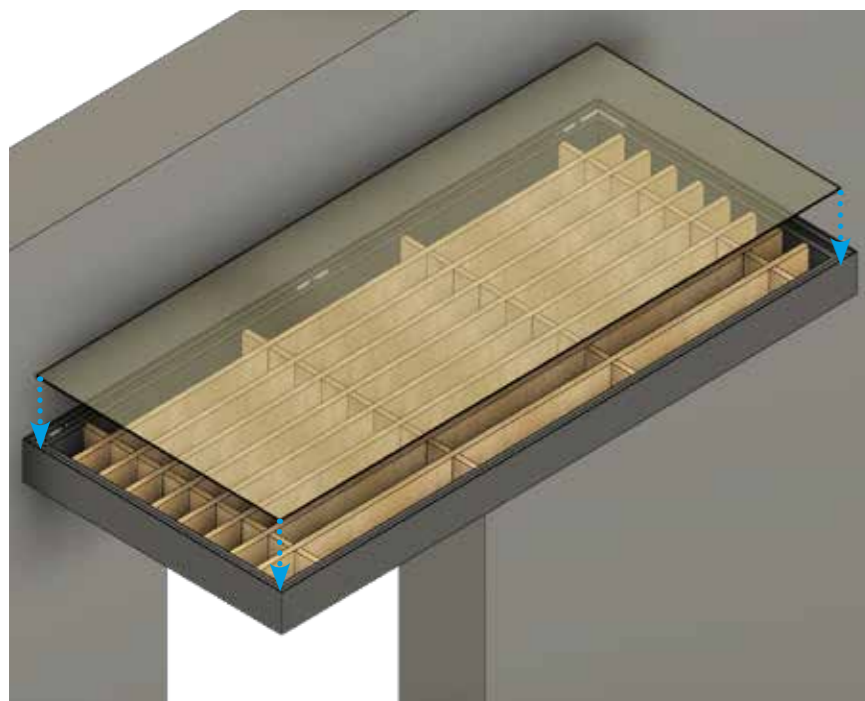

Legen Sie die Acrylplatte auf den Innenrahmen.

Place the acrylic plate on the inner frame.

Placez la plaque acrylique sur le cadre intérieur.

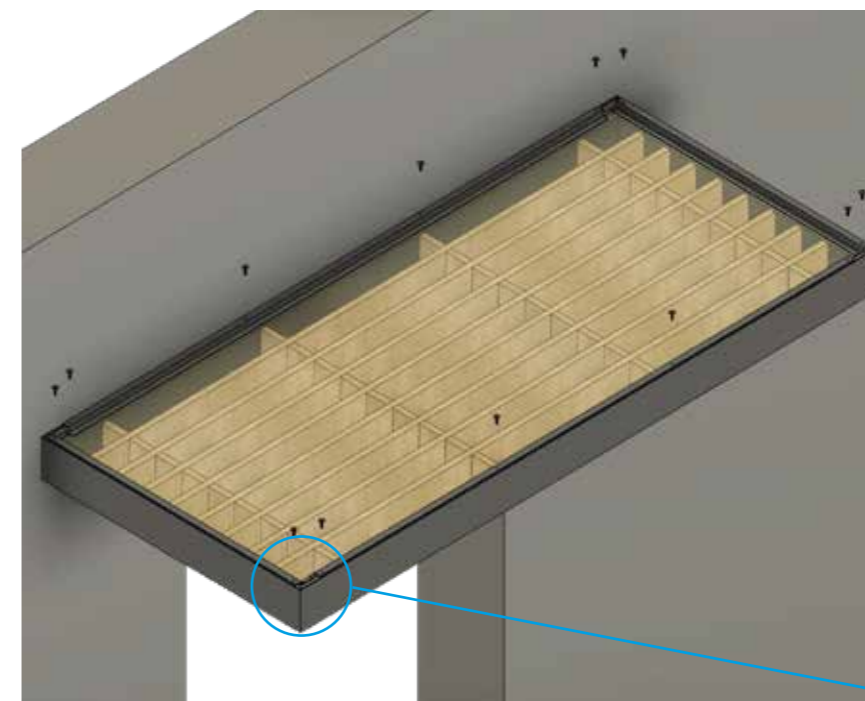

160ér 14 x
200ér 14 x
250ér 16 x

Verschrauben Sie die Z-Profile mit dem Außenrahmen.

Screw the Z-profiles to the outer frame.

Visser les profilés en Z au cadre extérieur.

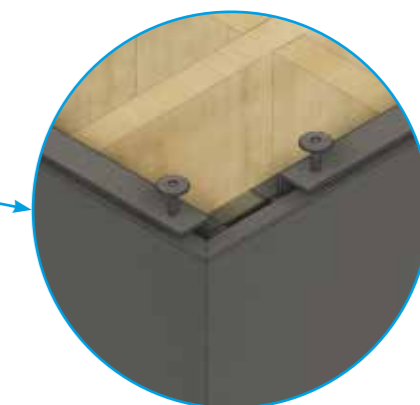

Abdichtung Hauswand Vordach

Waterproofing house wall canopy

Imperméabilisation de l'auvent du mur de la maison

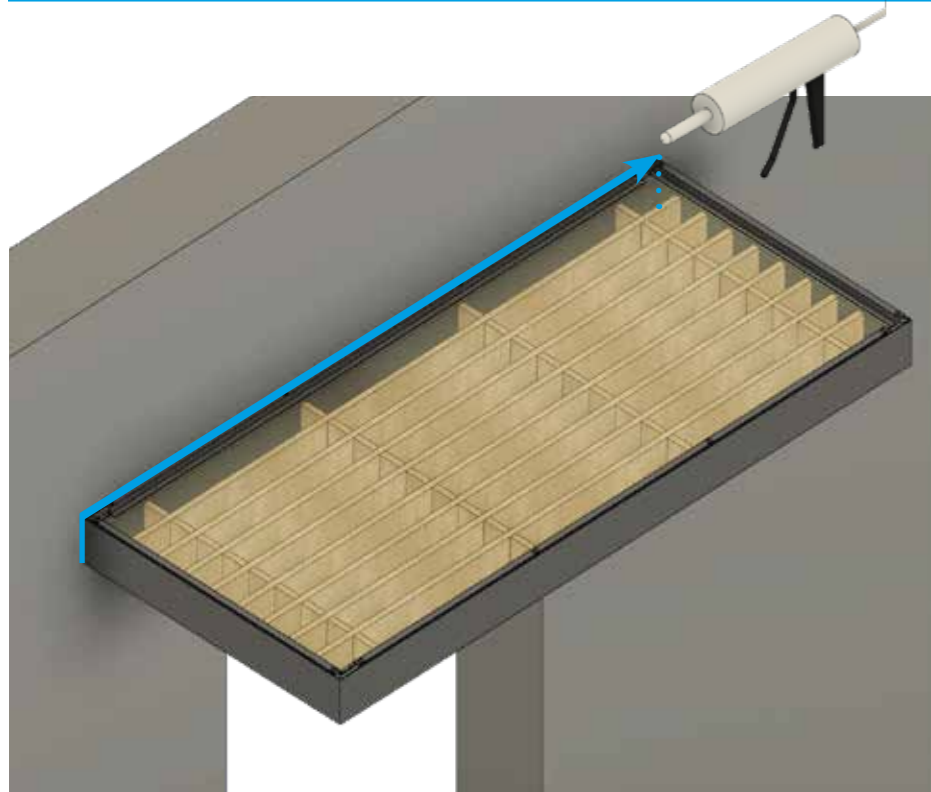

Setzen Sie an der hinteren Oberkante eine Silikonfuge.

Place a silicone joint at the rear upper edge.











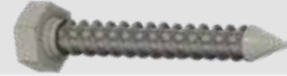

Placez un joint de silicone sur le bord supérieur arrière

Montage Seitenteil

Montage Side Panel

Montage du panneau latéral

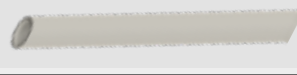
Stückliste | Parts list | liste de pièces

Nr. No. No.	Bezeichnung Description Désignation		Stück Pieces Pièces
			Seitenteil Timber
1.	Dübel Ø 12 mm Plugs Ø 12 mm Goujons Ø 12 mm		6 x
2.	U-Scheibe Washers Laveuse		6 x
3.	Schraube 10 x 80 mm Screw 10 x 80 mm Visser 10 x 80 mm		6 x
4.	Metallschraube 5,5 x 25 mm Metal screw 5,5 x 25 mm Métallique visser 5,5 x 25 mm		16 x
5.	ESG Scheibe 4mm klar ESG pane 4 mm clear Vitre ESG transparente de 4 mm		1 x
6.	Z-Profil lang Z-Profile long Profilé en Z long		2 x
7.	Z-Profil kurz Z-Profile short Profilé en Z court		2 x
8.	Außenrahmen Outer frame Cadre extérieur		1 x
9.	Innenrahmen mit Holz verschraubt Inner frame screwed with wood Cadre intérieur vissé au bois		1 x
10.	Rohrverschraubung Pipe fitting Raccord de tuyauterie		1 x
11.	Spiralschlauch Spiral hose Tuyau en spirale		1 x
12.	Unterlegklotz Wheel chock Cale de roue		3 x
13.	Führung für Ablauf Guidance for procedure Guide de procédure		1 x

Anbaumaße BS Timber-Line Seitenteil

Screw size BS Timber-Line Side Panel

Dimensions de montage du panneau latéral Timber-Line BS

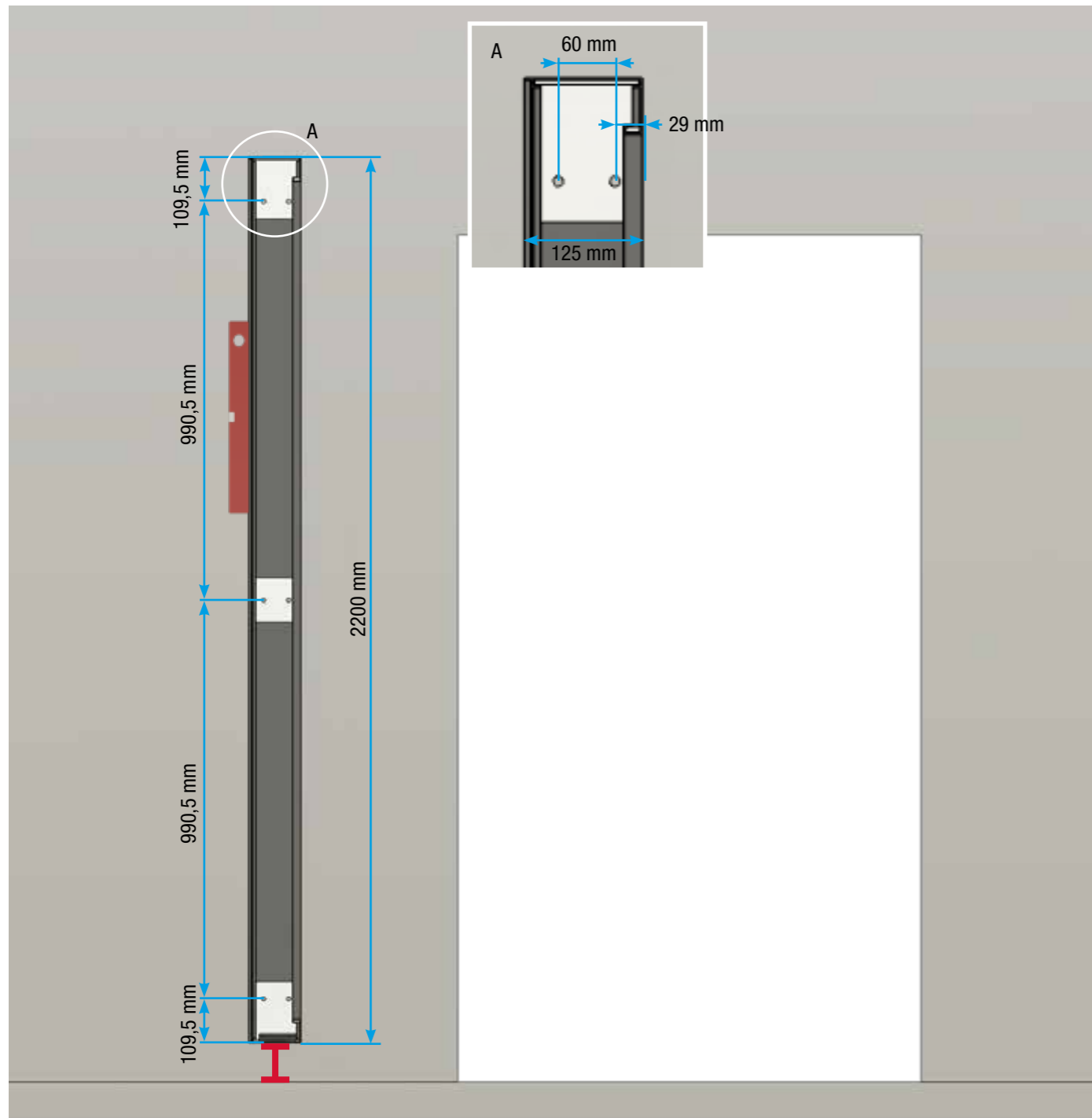

mind. Abstand zum Boden = 40 mm
minimum distance to the floor = 40 mm
distance minimale au sol = 40 mm

Heben Sie den Innenrahmen inkl. Holzleisten aus dem Außenrahmen und gehen Sie dabei wie folgt vor:
1. Z-Profile entfernen | 2. Glasplatte herausnehmen | 3. Innenrahmen herausheben - siehe Bild.

Lift the inner frame incl. wooden strips out of the outer frame, proceeding as follows:
1. remove Z-profiles | 2. take out glass plate | 3. lift out inner frame - see picture.

Soulevez le cadre intérieur, y compris les bandes de bois, pour le sortir du cadre extérieur et procédez comme suit :
1. retirer les profilés en Z | 2. retirer la plaque glass | 3. retirer le cadre intérieur - voir photo.

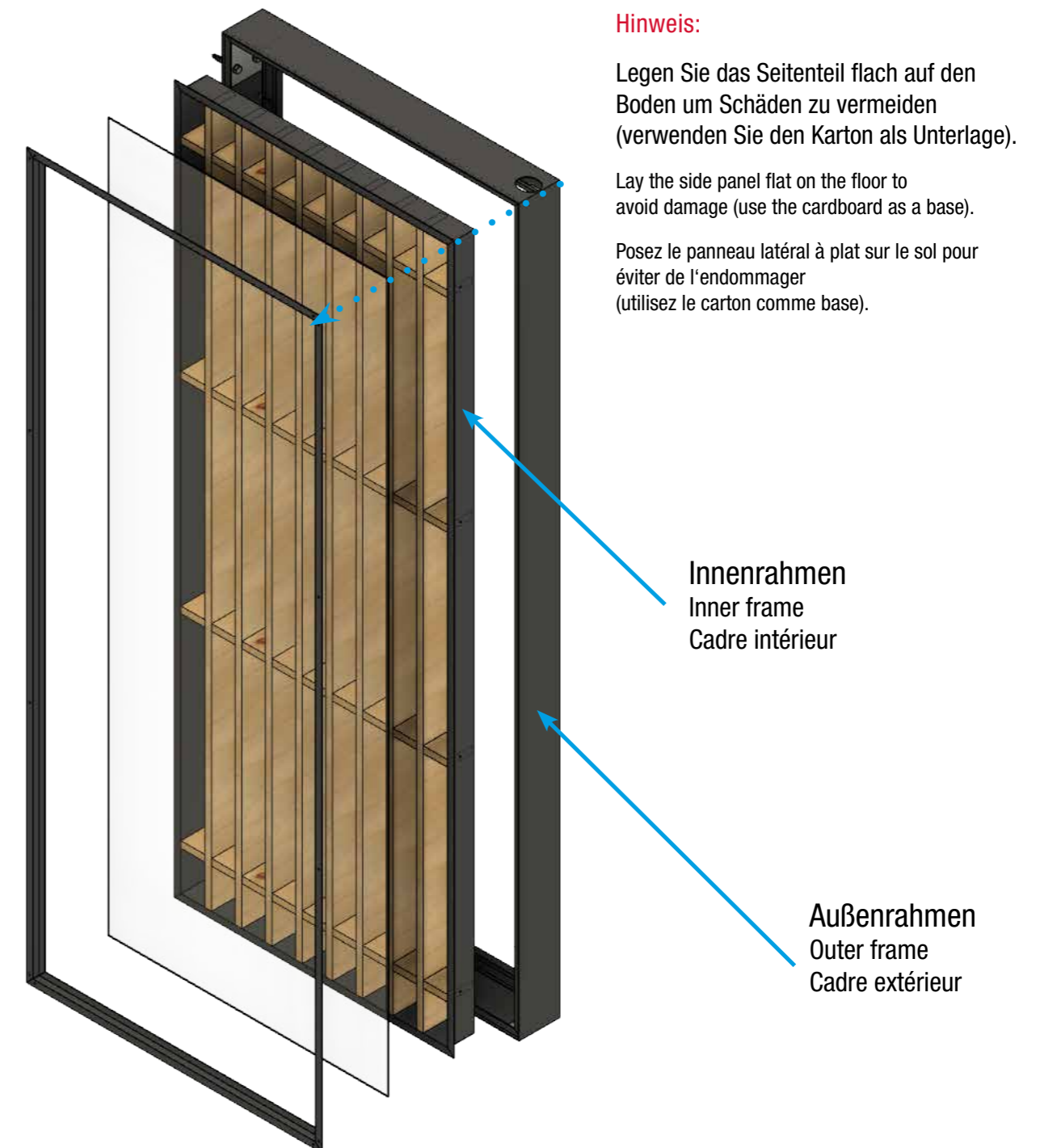

Montage Außenrahmen

Montage Outer frame
Instructions Cadre extérieur

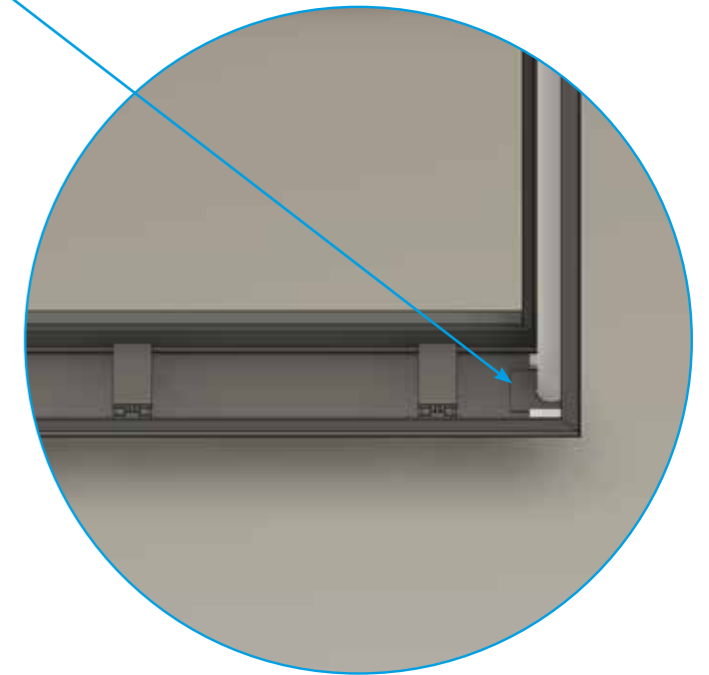
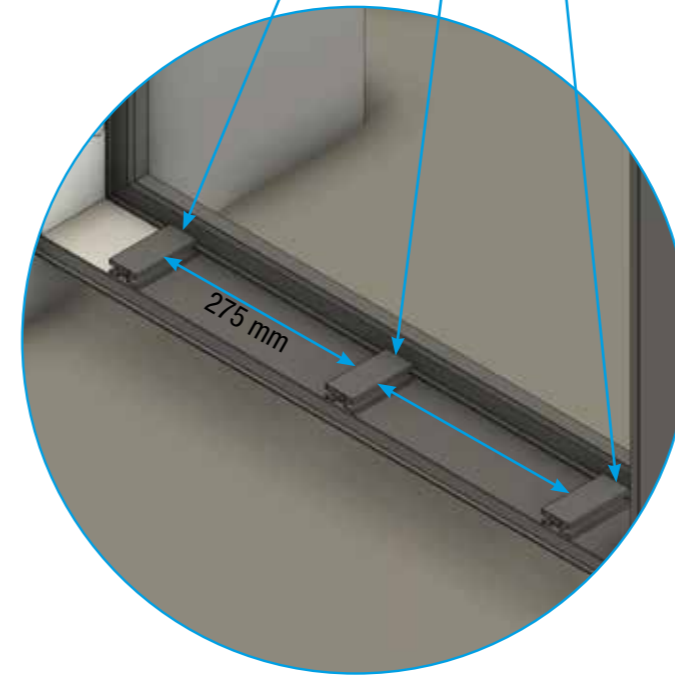
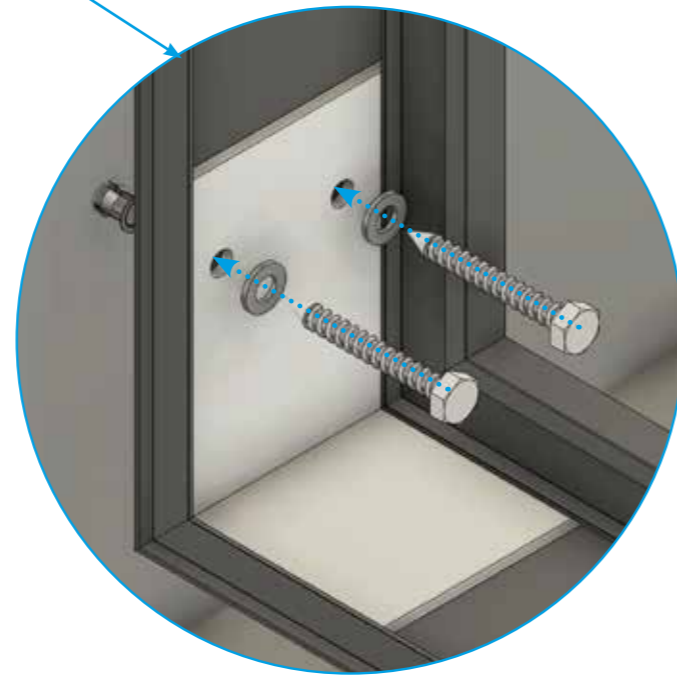
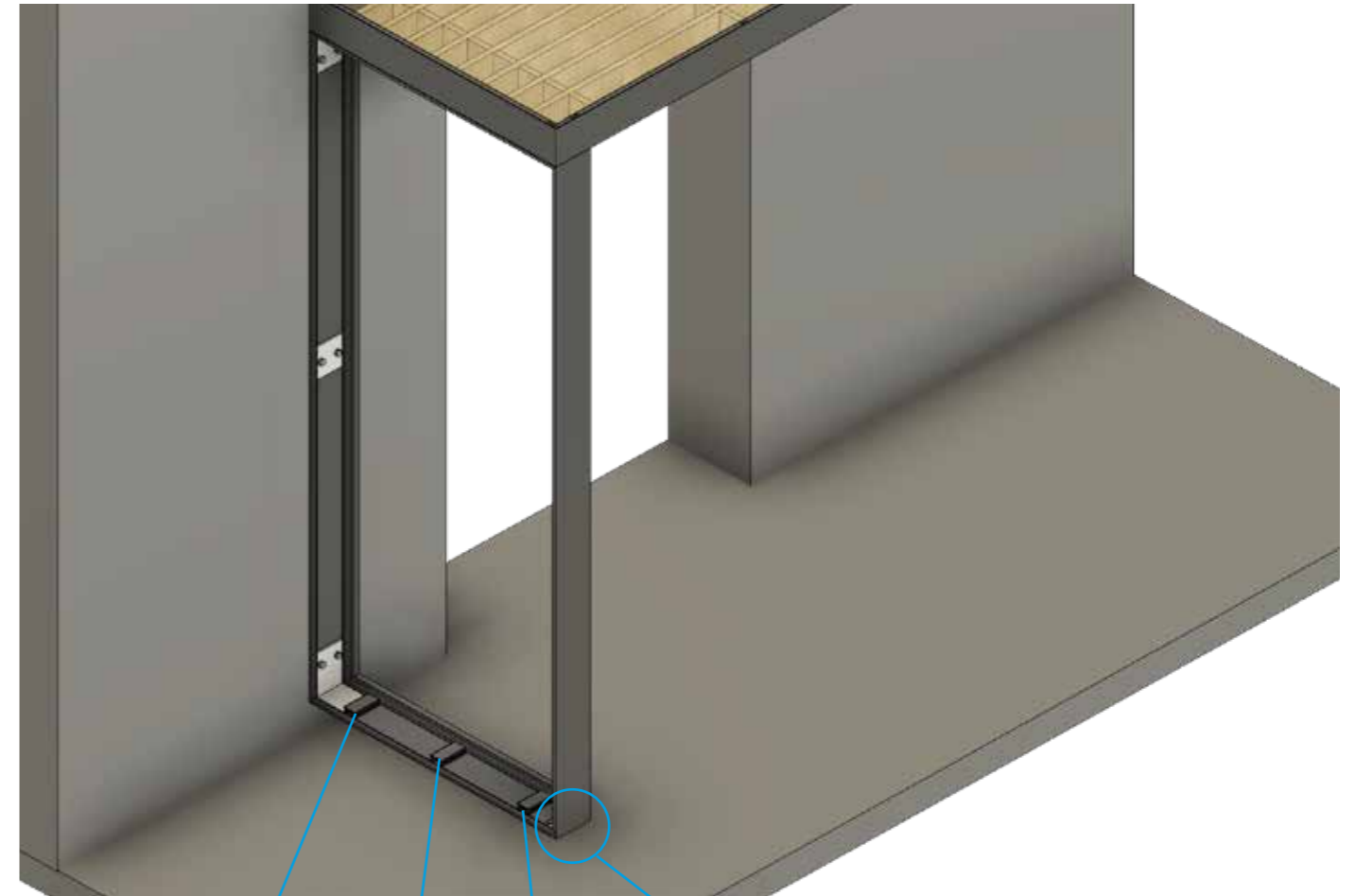
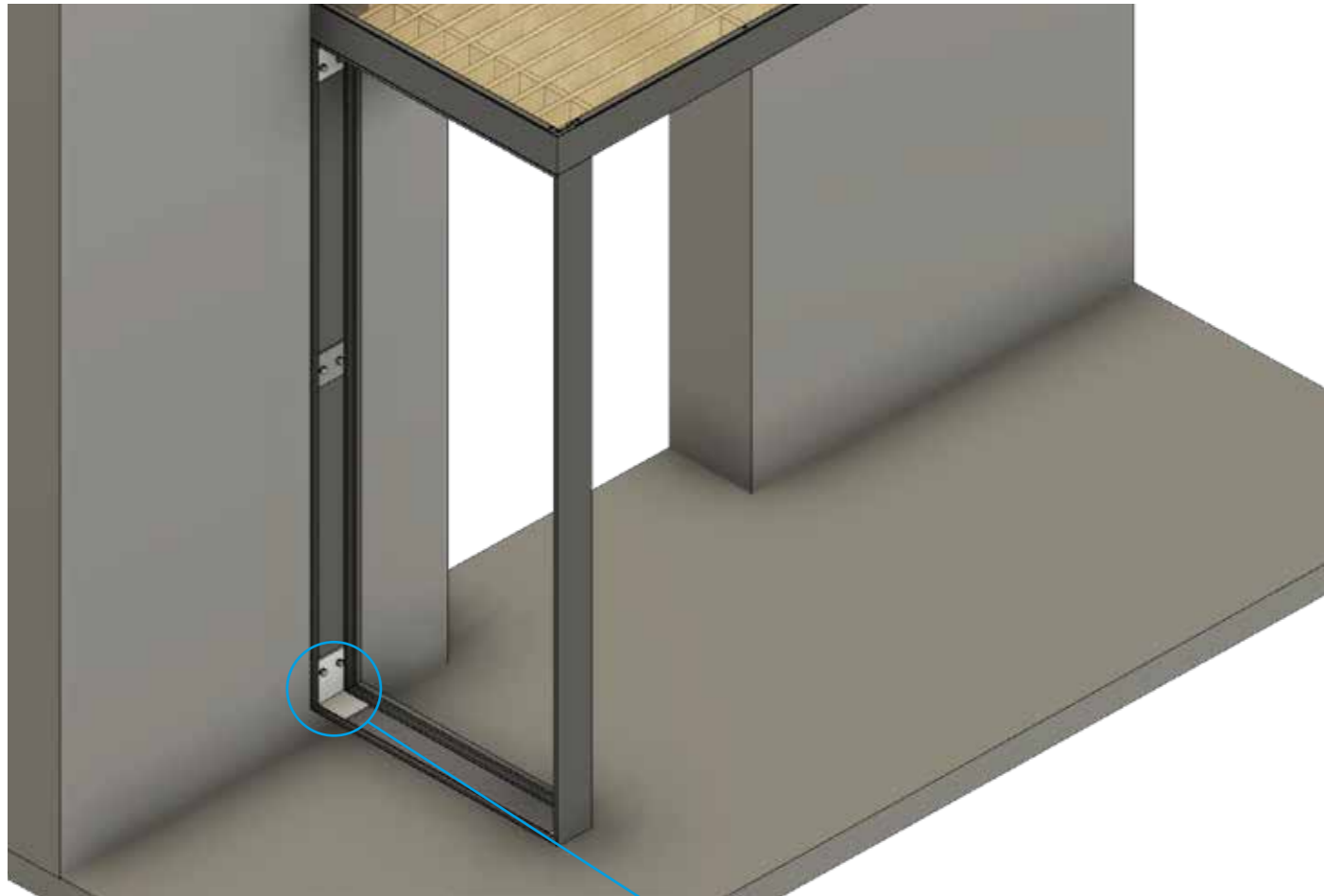
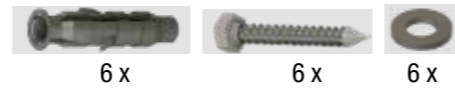

Kleben Sie die Abstandsklötze mit doppelseitigem Klebeband auf den Unterrahmen des Seitenteils.

Stick the spacer blocks to the bottom frame of the side panel with double-sided adhesive tape.

Collez les blocs d'espacement au cadre inférieur du panneau latéral à l'aide d'un ruban adhésif double face.

Kleben Sie die Führung des Wasserrohrs mit doppelseitigem Klebeband in den Rahmen ein.

Tape the water pipe guide into the frame with double-sided tape.

Collez le guide de la conduite d'eau dans le cadre avec du ruban adhésif double face.

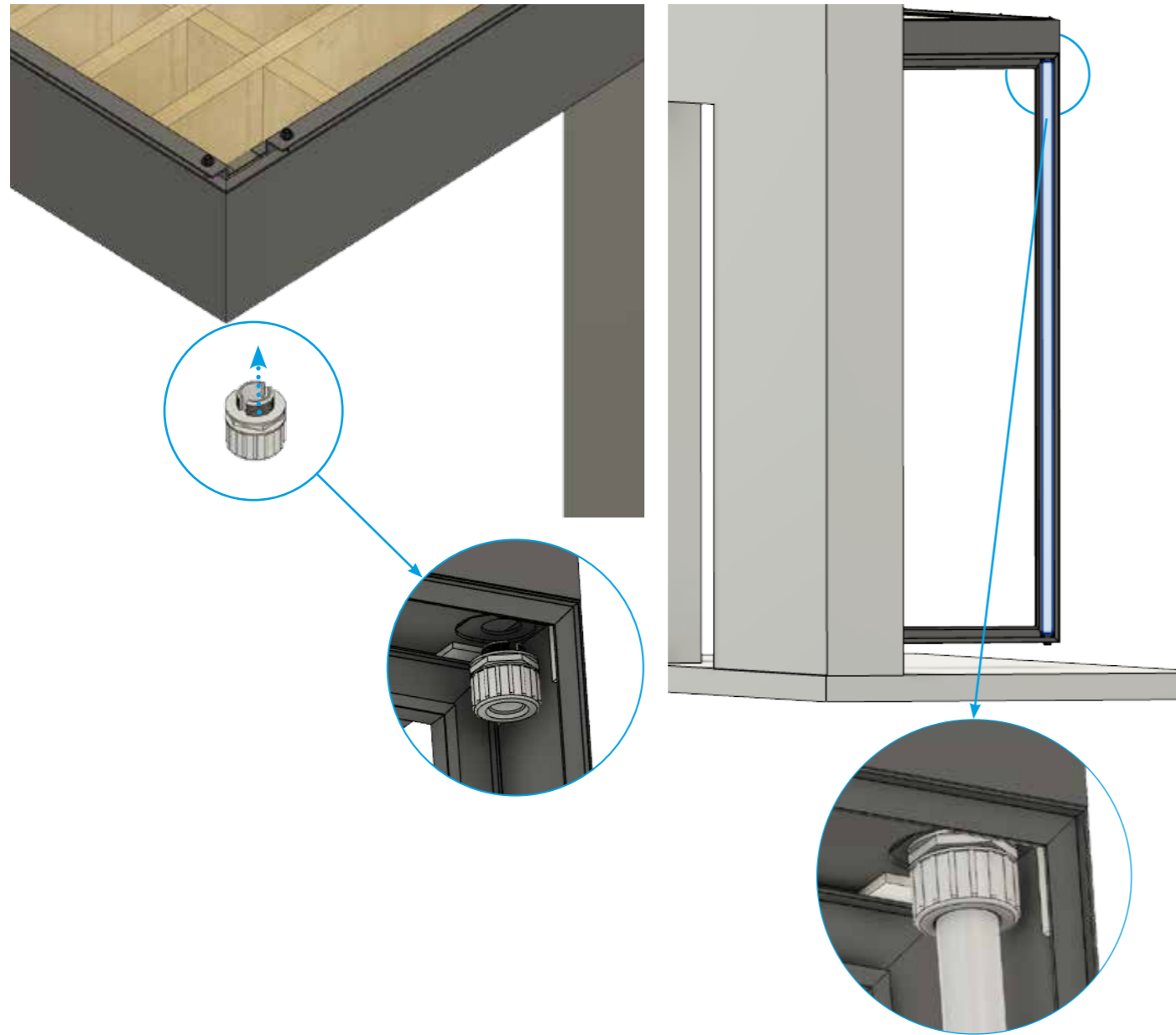
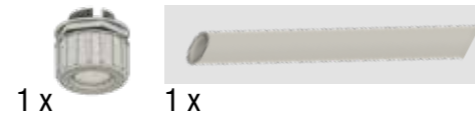

Vor einsetzen der Regenrohrverschraubung:

1. Verschraubung aufdrehen | 2. abgeschraubtes Bauteil über den Schlauch schieben
3. Spiralschlauch einschieben | 4. Verschraubung wieder zudrehen | 5. Regenrohrverschraubung eindrehen |
6. Schlauch durch die Schlauchführung schieben | 7. Schneiden Sie den überschüssigen Spiralschlauch, welcher unten aus dem Seitenteil heraushängt, ab.

Before inserting the rain pipe fitting:

1. unscrew the fitting | 2. slide the unscrewed component over the hose | 3. push in the spiral hose | 4. screw the screw connection back on | 5. screw in the rain pipe screw connection | 6. push the hose through the hose guide | 7. cut off the excess spiral hose, which hangs out of the side part at the bottom.

Avant d'insérer le raccord du tuyau de pluie :

1. dévisser le raccord à vis | 2. pousser l'élément dévissé sur le tuyau | 3. pousser le tuyau en spirale | 4. revisser le raccord à vis |
5. visser le raccord à vis du tuyau de pluie | 6. Poussez le tuyau à travers le guide du tuyau | 7. Coupez l'excédent de tuyau en spirale qui pend au bas du panneau latéral.

Montage Innenrahmen mit Holz verschraubt

Montage Inner frame screwed with wood
Instructions Cadre intérieur vissé au bois

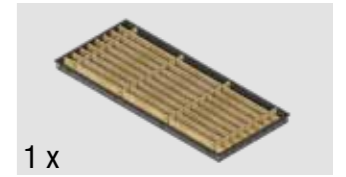
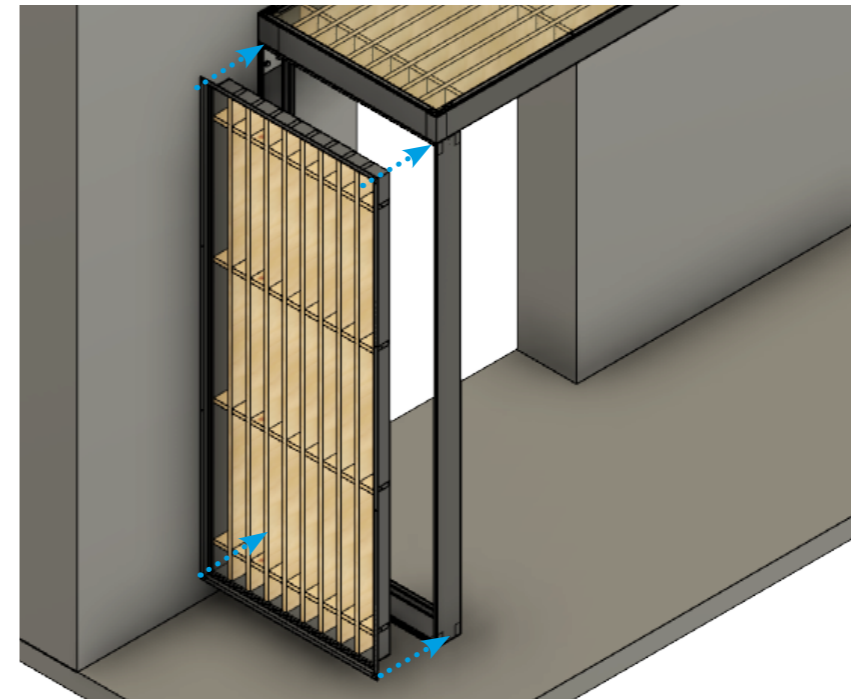

Setzen Sie den Innenrahmen mit den verschraubten Holzleisten in den Außenrahmen.

Place the inner frame with the screwed wooden strips into the outer frame.

Placez le cadre intérieur avec les bandes de bois vissées dans le cadre extérieur.

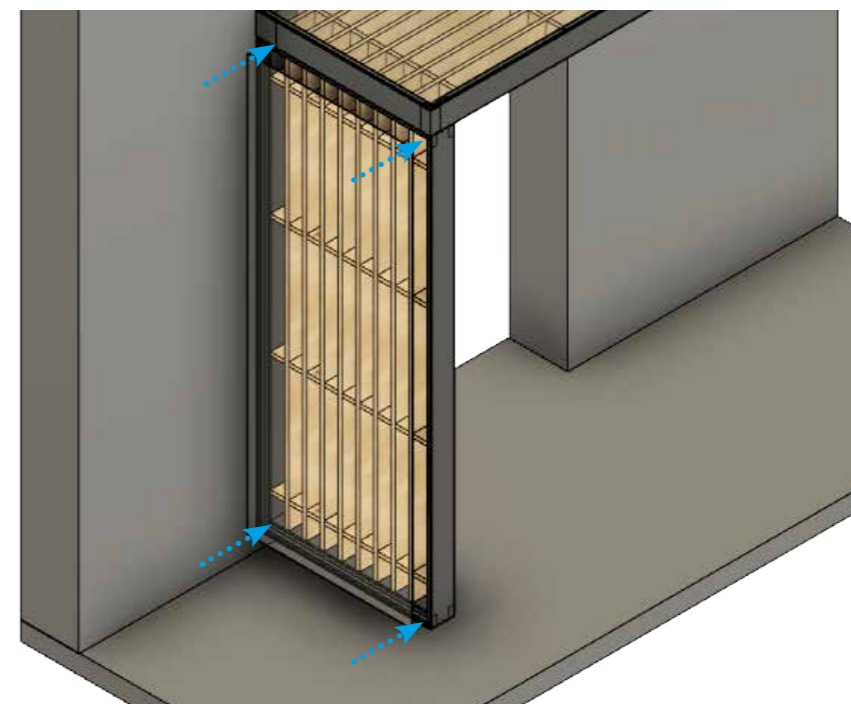

Setzen Sie die Glasplatte in den Innenrahmen.

Place the glass plate into the inner frame.

Placez la plaque de verre dans le cadre intérieur.

Achtung: Glas - zerbrechlich!

Attention: Glass - fragile!

Attention : le verre est fragile!

Hinweis:

Eine 2. Person muss das Glas solange festhalten, bis die Z-Profile fest mit dem Rahmen verschraubt sind. Sonst kann das Glas herausfallen!

A 2nd person must hold the glass until the Z-profiles are firmly screwed to the frame. Otherwise the glass may fall out!

Une deuxième personne doit tenir le verre jusqu'à ce que les profilés en Z soient fermement vissés au cadre. Sinon, le verre risque de tomber !



Montage Innenrahmen mit Holz verschraubt

Montage Inner frame screwed with wood
Instructions Cadre intérieur vissé au bois

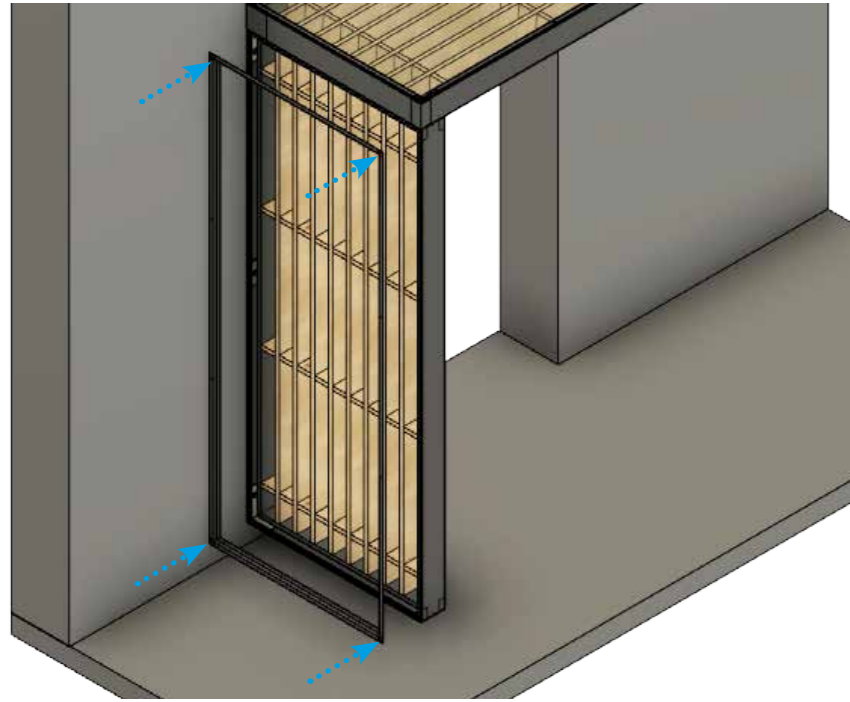

Legen Sie die Z-Profile auf die
Außenseite des Seitenteils.

Place the Z-profiles on the outside of the side panel.

Placez les profils Z sur l'extérieur du panneau latéral.

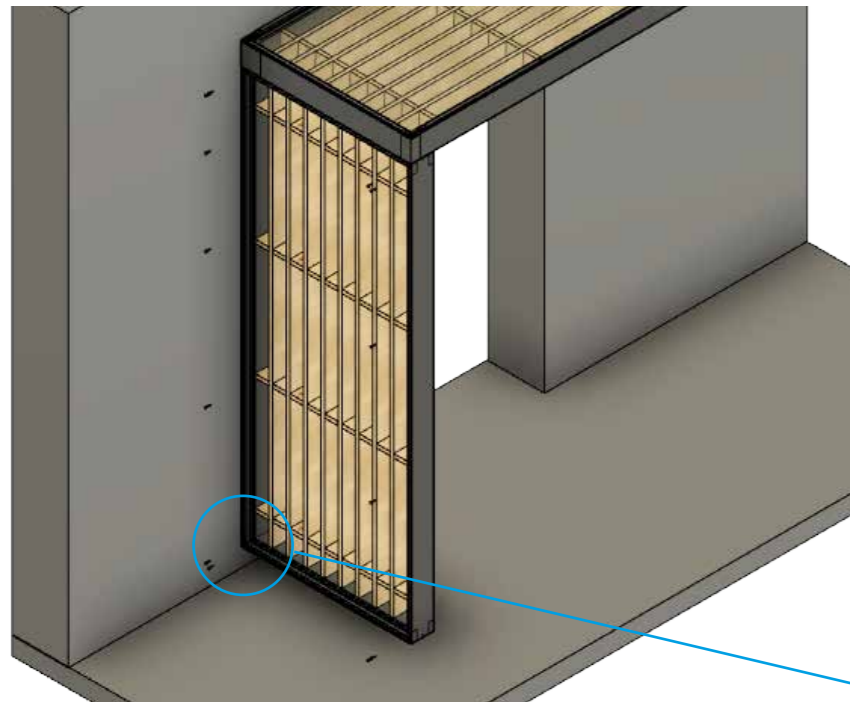

16 x

Verschrauben Sie die Z-Profile
mit dem Außenrahmen.

Screw the Z-profiles to the outer frame.

Visser les profilés en Z au cadre extérieur.

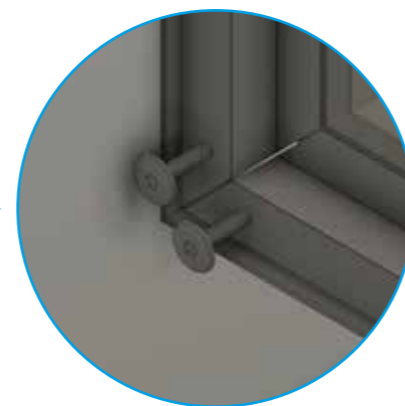

Rechteckvordach BS Timber-Line

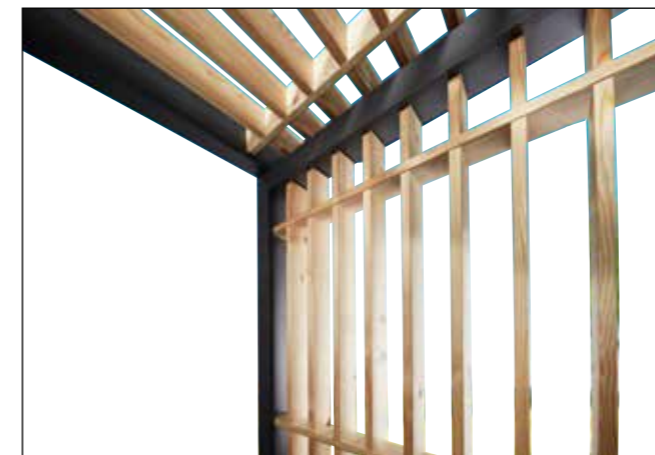
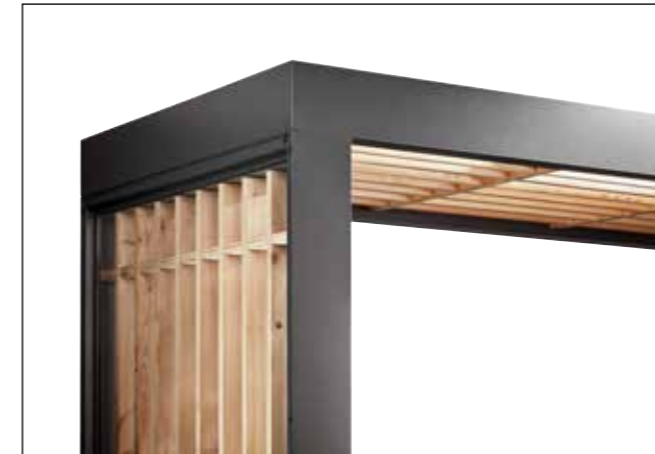

Produktübersicht / Overview of product range / Gamme de produits / Productoverzicht



Kubikglasdachsysteme
Cubical glass



Polycarbonat
Polycarbonate



Recyclingdach
Recycling

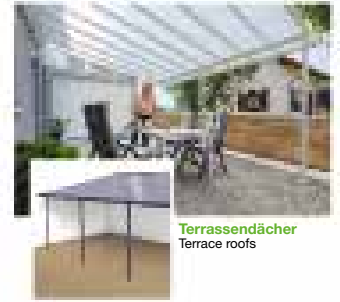

Terrassendächer
Terrace roofs



Einsteck
Insert glass



Einsteck-System
Insert glass system



guttanit+ / gutta Shelltec
Recycling sheets



Noppenbahn
Dimpled Membrane



Edelglas-Gelassen
Edel glass



Edelglas-Gelassen
Edel glass



Edelglas-Gelassen
Edel glass



Edelglas-Gelassen
Edel glass



Gutta Werke GmbH
Bau- und Heimwerkereprodukte
Bismarckstraße 11-12
D-47174 Schöckemühl
Telefon 0781 4000
Telefax 0781 4000700
info@gutta.com

www.gutta.com



4 003412 156460



www.scobalit.de

Scobalitwerk Wegner GmbH
Zürcherstr. 27
D-21217 Seevetal-Mockelthra
Telefon 040 31 632 13
Telefax 040 7031 1446
www.tal@scobalit.de

Scobalitwerk Wegner GmbH
Friedrichstraße 18
D-49334 Bielefeld
Telefon 0521 942070
Telefax 0521 942071
www.wegner@scobalit.de

Scobalitwerk Wegner GmbH
Friedrichs-Agen-Strasse 7
D-04808 Naumburg
Telefon 034125 814920
Telefax 034125 814926
www.wegner@scobalit.de

Scobalitwerk Wegner GmbH
Industriestraße 3
D-52075 Aachen
Telefon 02412 80440
Telefax 02412 804420
kuenstler@scobalit.de

Scobalitwerk Wegner GmbH
Friedrichstraße 18-32
D-17749 Stralsund
Telefon 0781-5007000
Telefax 0781-5003307
info@burg@scobalit.de