

Rechteckvordach NM 150 | NM 200

- Ⓚ **Montageanleitung**
- ⓐ **Assembly instructions**
- ⓕ **Instructions de montage**
- Ⓝ **Montagevoorschriften**

Nr.: 9219108

Art.-Nr.: 7210703

Art.-Nr.: 7210706

Art.-Nr.: 7210713

Art.-Nr.: 7210716



gulta[®]

Wichtige Hinweise!

D

- Vor der Montage bitte Montageanleitung genauestens durchlesen und Produkt auf evtl. Transportschäden bzw. Fehler überprüfen, da für Schäden an bereits montierten Produkten keine Haftung übernommen werden kann.
- Prüfen Sie vor dem Einbau, ob Typ, Maß und Farbe übereinstimmen.
- Maßanfertigungen sind vom Umtausch ausgeschlossen.
- Das Vordach darf nur für den vorgeschriebenen Zweck verwendet werden, anderenfalls erlischt der Produkthaftungsanspruch!
- Reinigen Sie das Vordach bitte in Abständen von ca. 3 Monaten. Verwenden Sie nur vom Handel empfohlene Pflegemittel (keine Scheuer- oder Lösungsmittel). Die lackierten Teile können auch bei Bedarf mit Autopolitur behandelt werden.
- Die Wasserabläufe sind regelmäßig zu reinigen (ansonsten Beschädigungsgefahr durch Stauwasser).
- Die Befestigungsmittel sind der jeweiligen Beschaffenheit der Wand anzupassen. Eine ausreichende Befestigung ist zu gewährleisten.
- Bei erhöhter Schnee- und Eislast ist das Vordach abzuräumen.
- Achtung Unfallgefahr! Vordach ist nicht begehbar.
- Empfehlung: Die Montage sollte von zwei Personen durchgeführt werden. Zusätzlich müssen Sie mit einem handelsüblichen Silikon abdichten.
- Auf Verschleißteile besteht nach Ablauf der gesetzlichen Garantiezeit kein Garantieanspruch.
- Zu diesem Vordach liefern wir auch separates Zubehör. Bitte informieren Sie sich bei Ihrem Fachhändler.
- Änderung der Konstruktion vorbehalten.

Important Recommendations!

GB

- Prior to assembly please study the assembly instructions in detail and check the consignment for possible faulty parts or damage during transportation. No liability will be assumed for damage to products already assembled.
- Please check that type, dimensions and colour correspond before assembly.
- Custom-made parts cannot be exchanged.
- The canopy may only be used for the intended purpose, otherwise no claims for product liability can be accepted!
- Clean the canopy every 3 months and only use a recommended cleaning product (no scrubbing agents or solvents). If necessary, the lacquered parts can also be treated with car polish.
- The water drains should be cleaned regularly (in order to avoid damages caused by accumulated water).
- In each case, the canopy fastenings must be suitable for the construction of the wall in question. Secure attachment must be warranted.
- Accumulated snow and ice should be removed from the canopy.
- Caution - Danger of Accident! The canopy is not load bearing; do not climb or place your weight on the canopy.
- Recommendation: Assembly should be carried out by two persons. You must also seal the canopy using standard commercial silicone.
- No guarantee claims can be accepted for parts subject to wear and tear after the statutory guarantee period has expired.
- We can also supply separate accessories for this canopy. Please ask your local trader for further.
- The design is subject to alterations.

Recommandations importantes !

F

- Avant le montage, veuillez lire exactement les instructions de montage et vérifier s'il n'y a pas de défaut ou si le produit n'a pas été endommagé pendant le transport, car aucune responsabilité ne sera assumée pour les pièces déjà montées.
- Vérifiez avant le montage, si le type, la dimension et la couleur correspondent.
- Les fabrications sur mesure ne seront pas échangées.
- L'auvent doit être seulement utilisé pour la fonction prescrite, dans le cas contraire, toutes prestations de garanties seront annulées !
- Nettoyez l'auvent environ tous les trois mois. Utilisez seulement des produits d'entretien recommandés dans le commerce (pas de récurant ou de solvant). Si nécessaire, les pièces laquées peuvent être également entretenues avec un polish pour automobile.
- Nettoyez les gouttières régulièrement (l'accumulation d'eau pourrait endommager l'auvent).
- Les moyens de fixation sont à adapter selon la nature du mur. Une fixation sûre et suffisante est à garantir.
- Nettoyez l'auvent si une épaisse couche de neige et de glace le recouvre.
- ATTENTION DANGER ! Ne montez pas sur l'auvent.
- Recommandation : Le montage devrait être effectué par 2 personnes. En supplément, vous devez étancher avec de la pâte de silicone usuelle.
- Une fois la période de garantie légale arrivée à son terme, cette garantie ne s'applique plus sur les pièces d'usure.
- Pour cet auvent, nous livrons également des accessoires des accessoires séparés. Veuillez vous informer auprès de votre dépositaire.
- Sous réserve de modifications de la construction.

I

AVVISI IMPORTANTI!

- Prima di iniziare il montaggio, leggere attentamente le istruzioni di montaggio e controllare il prodotto per eventuali danni di trasporto o imperfezioni, perché non è possibile assumere alcuna responsabilità per danni causati a prodotti già montati.
- Controllare, prima di iniziare il montaggio, se corrispondono tipo, misura e colore.
- Si escludono da cambio, fabbricazioni fatte su misura.
- La tettoia deve venir usata soltanto allo scopo prescritto, altrimenti si cancella ogni diritto di garanzia del prodotto!
- Pulisca, per cortesia, la tettoia ad intervalli regolari di tre mesi. Usi soltanto detergenti consigliati in commercio (nessun abrasivo o solvente). In caso di necessità, le parti laccate possono venir trattate con pulitura per automobili.
- Gli scoli d'acqua devono venir puliti regolarmente (altrimenti si corre il rischio di danni causati da ingorgo d'acqua).
- I mezzi di fissaggio sono da adattarsi, di volta in volta, alla struttura del muro. È necessario garantire un fissaggio sufficiente.
- La tettoia è da sgombrarsi se è maggiormente appesantita da neve o ghiaccio.
- **Attenzione, pericolo d'incidente!** La tettoia non è percorribile.
- **Consiglio:** è meglio che il montaggio venga effettuato da due persone. Per giunta, si può rendere impermeabile con un silicone d'uso commerciale
- Trascorso il periodo di garanzia di legge, per le parti soggette ad usura decade ogni diritto di garanzia.
- Per questa tettoia sono disponibili accessori separati. Per ulteriori informazioni rivolgetevi al vostro rivenditore autorizzato.
- Salvo modifiche di costruzione

NL

BELANGRIJKE RICHTLIJNEN!

- Voor de montage het montagevoorschrift nauwkeurig doorlezen en het product op eventuele respectievelijk fouten controleren, omdat wij voor schade aan reeds gemonteerde producten niet aansprakelijk gesteld kunnen worden.
- Controleer voor het inbouwen, of type, maat en kleur overeenstemmen.
- Maataanpassingen zijn bij ruiling uitgesloten.
- De luifel mag alleen voor het voorgeschreven doel gebruikt worden, anders vervalt de productaansprakelijkheid!
- Reinig de luifel a.u.b. om de drie maanden. Gebruik alleen door de vakhandel aanbevolen schoonmaakmiddelen (geen schuur- of oplosmiddelen). De gelakte delen kunnen, indien nodig, ook met autopolitoer behandeld worden. De gootstukken moeten regelmatig gereinigd worden (anders bestaat beschadigingsgevaar door verstopping).
- De bevestigingsmaterialen moeten aangepast worden aan de toestand van de muur. In ieder geval dient een sterke bevestiging gerealiseerd te worden.
- Bij flinke sneeuw- en ijsafzettingen dient u de luifel schoon te maken.
- **Let op, gevaarlijk!** U kunt niet op de luifel staan/lopen.
- **Aanbeveling:** de montage kan het beste door twee personen uitgevoerd worden. Aansluitend kan de luifel met een in de vakhandel leverbare siliconenkit afgedicht worden
- Bij slijtagegedelen bestaat na afloop van de wettelijke garantietermijn geen aanspraak meer op de garantie.
- Bij deze luifel kunnen ook aparte accessoires worden geleverd. Informeer u daarover bij de vakhandel.
- Veranderingen in de constructie zijn voorbehouden.

E

¡INDICACIONES IMPORTANTES!

- Antes de comenzar con el montaje lea estas instrucciones de montaje y verifique que el producto no presenta daños causados durante el transporte. No asumimos responsabilidad alguna por daños en productos ya montados.
- Antes del montaje, compruebe si el tipo, tamaño y color son correctos.
- Las fabricaciones a medida no pueden cambiarse.
- La marquesina de la puerta de casa solamente puede usarse para el fin predeterminado, de otro modo expiraría nuestra garantía de producto.
- Limpie la marquesina cada aprox. tres meses. Use solamente productos de limpieza recomendados por el comercio (no use detergentes ni disolventes agresivos). Las piezas barnizadas también pueden limpiarse con un abrillantador de coches.
- Limpie los desagües con regularidad (si no lo hace, pueden deteriorarse por aguas acumuladas).
- El método de sujeción tiene que adaptarse a las características de la pared. Deberá garantizarse una sujeción suficiente.
- Deberá retirar grandes cantidades de nieve o hielo de la marquesina para la puerta de casa.
- **Atención: ¡peligro de accidente!** La marquesina para la puerta de casa no ha sido concebida para aguantar el peso de personas
- **Recomendación:** deberá realizar el montaje con la ayuda de una segunda persona. También puede impermeabilizar la marquesina con silicona convencional.
- No se aceptan las reclamaciones de piezas que puedan sufrir desgastes una vez expirado el período de garantía legal.
- Para esta marquesina también suministramos accesorios opcionales. Solicite información a su comerciante especializado.
- Nos reservamos el derecho de modificar la construcción de la marquesina.

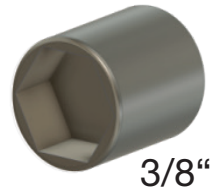
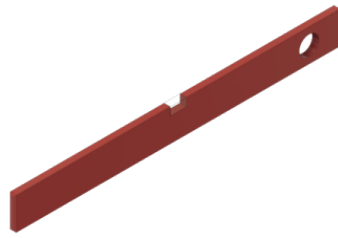
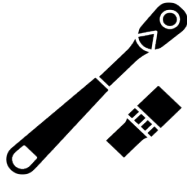



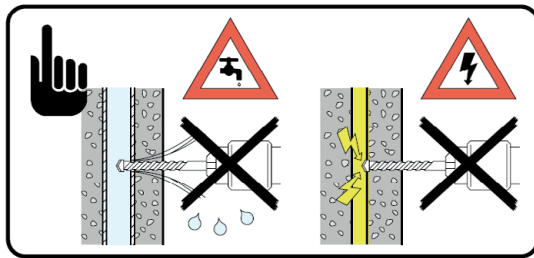



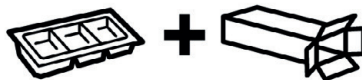

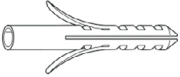
Ø 12,0 mm

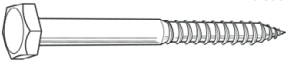

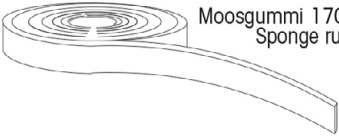
FR

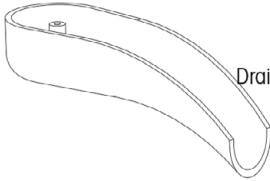

Ersatzteilauftrag		Spare parts order		Commande de pieces de rechange	
RECHTECKVORDACH NM-150 / NM-200		RECTANGULAR CANOPY NM-150 / NM-200			
Nr. No.	Bezeichnung Designation Désignation	Artikel-Nr Article No. Article No	Stück Pieces Pièces		
			bis 2 m	ab 2 m	
1.	 Dübel ø12 mm Plugs ø 12 mm	4 - 0000603	6x	9x	
2.	 U-Scheibe A10,5 DIN125 Washers A10.5 DIN125	4 - 0000431	6x	9x	
3.	 10x80 DIN571	4 - 0000131	6x	9x	
4.	 Abdeckkappe SW 17 Sealing caps SW 17	400 - 4000033	6x	9x	
5.	 Moosgummi 170 cm Sponge rubber	400 - 4000030	1x	1x	
6.	 Schraube 3,5x38 DIN7981 screw 3,5x38 DIN7981	4 - 0000025	2x	2x	
7.	 Halter Holders	3 - 0000721	2x	2x	
8.	 Wasserlauf Drainage channels	3 - 0000720	2x	2x	
9.	 Verschluss-Stopfen stopper	400 - 4000054	1x	1x	

D Bewahren Sie die Montageanleitung sorgfältig auf. Bei Ersatzteil- und Verschleißteilbestellung (siehe Tabelle) bitte an den Kundenservice wenden [**Verschleißteilbezeichnung: *****].

GB Please keep the assembly instructions in a safe place. If you wish to order spare parts and parts subject to wear (see table) please contact your after-sales service. [**Designation of part subject to wear: *****].

F Conserver soigneusement la notice de montage. Pour toute commande de pièces de rechange et de pièces d'usure (voir tableau), veuillez vous adresser à notre service après-vente. [**Désignation des pièces d'usure: *****].

I Conservare con cura le istruzioni di montaggio. Per l'ordinazione di pezzi di ricambio e soggetti ad usura (v. tabella) rivolgersi al Servizio Clienti [**Denominazione pezzo soggetto ad usura: *****].

NL Bewaar de montagehandleiding zorgvuldig. Voor het bestellen van reserve- of slijtageonderdelen (zie tabel) contact opnemen met de klantenservice [**Aanduiding slijtageonderdelen: *****].

E Conserve las instrucciones de montaje cuidadosamente. En caso de solicitar piezas de repuesto y de desgaste (véase tabla), diríjase al servicio postventa [**Denominación de piezas de desgaste: *****].

Homepage: www.gutta.com
E-mail: info@gutta.com

Kundenservicetelefon: 0781 609-0
Montag bis Freitag: 8.00 bis 17.00 Uhr

D

Vor Montagebeginn unbedingt Hinweise der Montageanleitung beachten.

1. Richten Sie das Haustürvordach an der Hauswand aus und zeichnen die Befestigungslöcher an.
2. Mit einem 12 mm Steinbohrer die Dübellöcher bohren und Dübel Nr.1 einsetzen. Bohren Sie die Löcher so tief, wie die Schrauben lang sind.
3. Kleben Sie den Moosgummi Nr.5 an der Rückseite des Vordaches fest.
4. Befestigen Sie die Wasserabläufe Nr.8 und die Halterungen Nr.7 mit den Schrauben Nr.6 an dem Vordach. Dazu die Halterung in die vorge-sehene Öffnung des Vordaches von oben einsetzen, den Wasserablauf von unten gegenhalten und verschrauben.
Bei einseitigem Wasserablauf ist die Gegenseite mit dem Verschlußstopfen Nr.9 zu verschließen und mit einem handelsüblichen Silikon zu ver-siegeln (Abb.A).
5. Montieren Sie jetzt das Vordach mit den Schrauben Nr.3 (17mm Schraubenschlüssel), den Scheiben Nr.2 und den Kappen Nr.4.
6. Das Haustürvordach ist gegenüber der Wand durch ein geeignetes Fugendichtungsmittel abzudichten (Silikon oder ähnliches). Die abgeschrägte Oberkante des Haustürvordaches ist voll mit Fugendichtungsmittel abzudichten, und dieses schräg nach oben zur Wand hin zu verstreichen, um Wasserstau zu vermeiden.

GB

It is absolutely important to read the installation instructions before beginning the installation.

1. Line up the canopy roof against the outside wall and mark the mounting holes.
2. With a 12mm masonry bit, drill the plug holes and insert the hole plugs No 1. Drill the holes as deep as the length of the screw.
3. Glue the foam rubber No. 5 onto the backside of the canopy.
4. Fasten the water drain No. 8 with fastener No 7 and screw No. 6 to the canopy roof. Make sure that you insert the fastener into the designed hole from above. Hold up the water drain from underneath and screw it in. When there is only one water drain, the opposite side must be stopped up with a plug No. 9, and sealed with commercial silicone (see illustration A).
5. Now fasten the canopy roof to the wall with bolts No 3 (using a 17mm spanner), washers No. 2 and covering caps No. 4.
6. Caulk along the joint where the canopy meets the outside wall with the correct joint-sealing substance (silicone or something similar). The bevelled top edge of the canopy must be generously caulked, and then smoothed out sloping up to the wall, to avoid water collecting there.

F

Avant le montage, lisez impérativement l'instruction de montage.

1. Ajustez l'auvent contre le mur de la maison à l'emplacement souhaité et marquez l'emplacement des trous de fixation sur le mur.
2. Percez les trous avec un foret à béton de 12 mm et mettez les chevilles n° 1 en place. La profondeur des trous doit être égale à la longueur des vis.
3. Collez la pièce en caoutchouc cellulaire n° 5 à l'arrière de l'auvent.
4. Fixez les gouttières n° 8 et les supports n° 7 à l'auvent avec les vis n° 6. Enfoncez le support par le haut dans l'ouverture prévue dans l'auvent, soutenez la gouttière par dessous et vissez-la. Si l'auvent n'a de gouttière que d'un seul côté, il faut obturer l'autre côté avec le bouchon n° 9 et le sceller avec un mastic silicone du commerce (fig. A).
5. Montez maintenant l'auvent avec les vis n° 3 (clé plate de 17 mm), les rondelles n° 2 et les caches n° 4.
6. Il faut boucher le joint entre l'auvent et le mur avec un produit adéquat (mastic silicone, par exemple). Enduisez de mastic toute la longueur du rebord supérieur biseauté de l'auvent. Étalez le mastic vers le haut jusqu'au mur, afin d'éviter que l'eau ne stagne.

NL

Neem de volgende instructies in acht voordat u met de installatie begint:

1. Lijn de luifel uit met de huiswand en markeer de montagegaten.
2. Boor de deugelgaten met een 12 mm metselwerkboor en steek de deugel nr. 1 erin. Boor de gaten zo diep als de schroeven lang zijn.
3. Plak het schuimrubber nr. 5 aan de achterzijde van de luifel.
4. Bevestig de waterafvoeren nr. 8 en de beugels nr. 7 aan de overkapping met schroeven nr. 6. Steek hiervoor de beugel van bovenaf in de daarvoor bestemde opening in de kap, houd de waterafvoer van onderaf vast en schroef deze vast.
Als de waterafvoer aan één kant is, moet de andere kant worden afgesloten met de stop nr. 9 en worden afgedicht.
Monteer nu de kap met schroeven nr. 3 (17 mm steeksleutel), ringen nr. 2 en kappen nr. 4.
6. De luifel tegen de muur af te dichten met een geschikte voegkit (silicone of gelijkaardig). De afgeschuinde bovenrand van de entreedeurafscherming moet volledig worden afgedicht met voegkit en deze moet diagonaal naar boven in de richting van de wand worden gespreid om waterophoping te voorkomen.

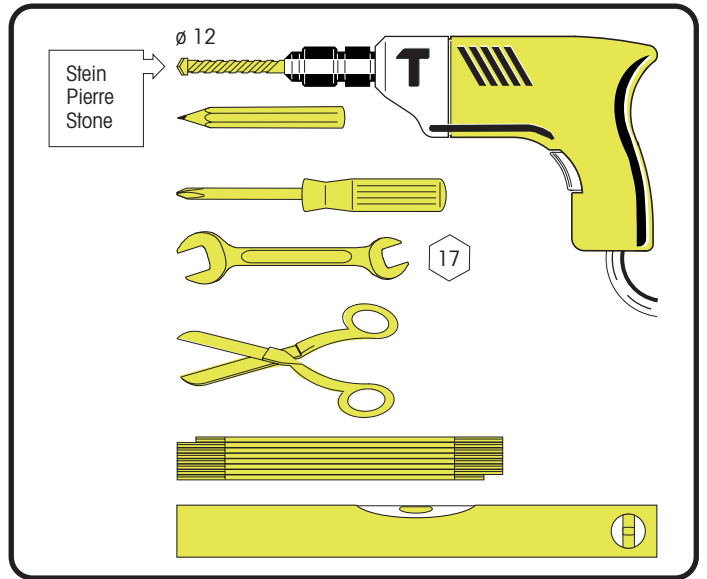
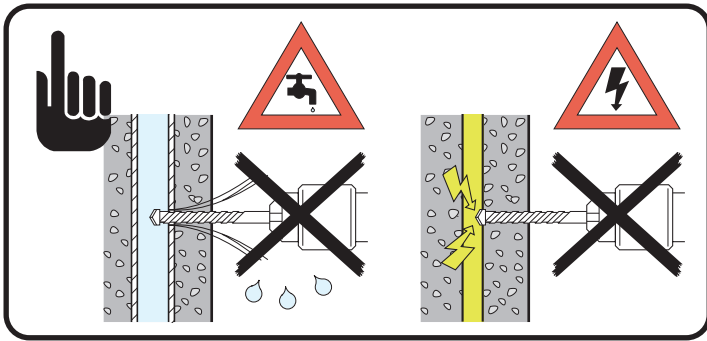

ab 2 m Breite
as of 2 m of breadth.

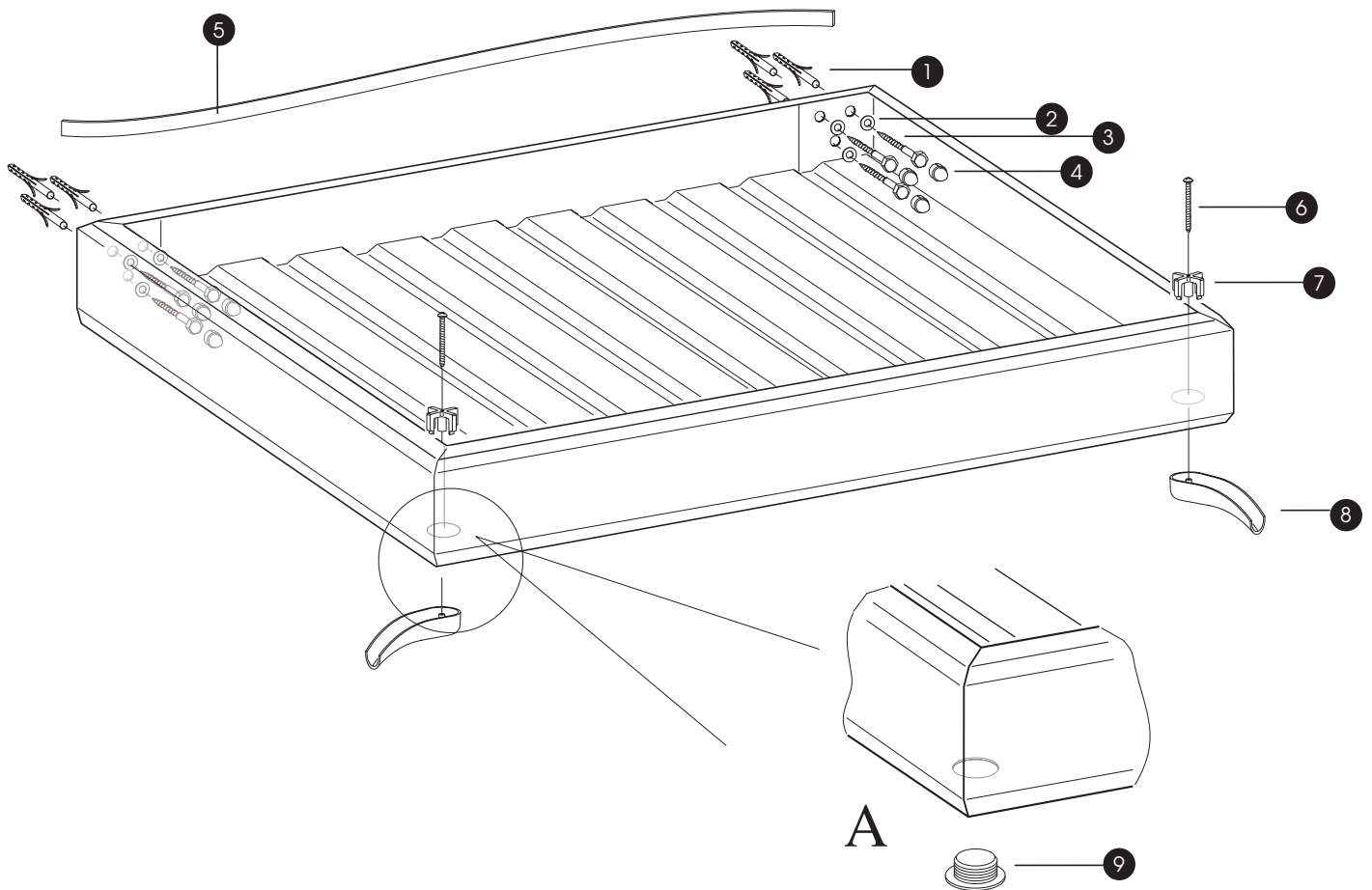
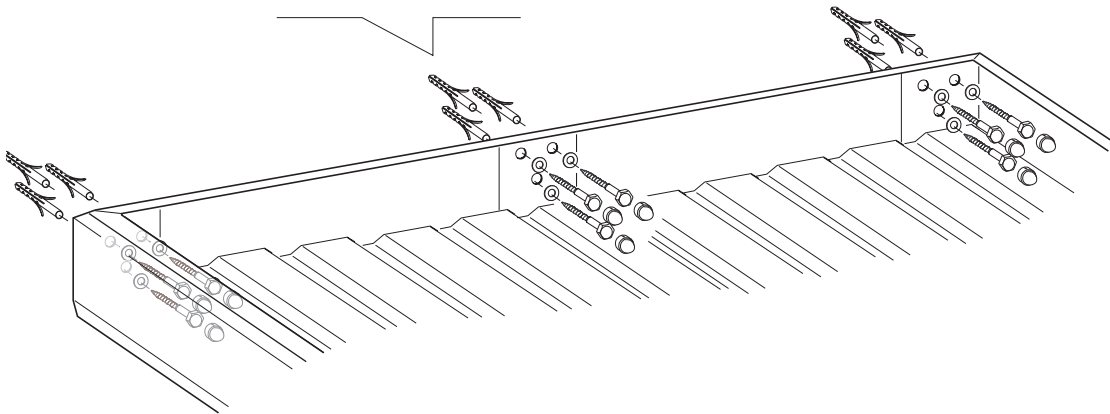

Produktübersicht / Overview of product range / Gamme de produits / Productoverzicht



Hohlkammerplatten
Twinwall sheets



Profilplatten
Profile plates



Vordächer
Canopies



Terrassendächer
Terrace roofs



Paneele
Twinwall panels



Ebene Platten
Polystyrene sheets



Bitumenwellplatten
Corrugated bitumen sheets



Noppenbahn
Dimpled Membrane



Hobbyplatten
Plates for crafts

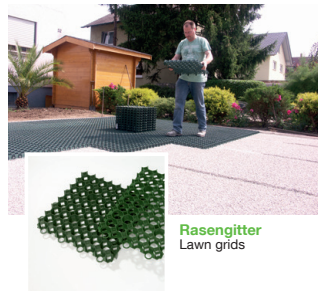

Rasengitter
Lawn grids



Gartenprodukte
Garden products

... und vieles mehr!
... and much more!



Gutta Werke GmbH
Bau- und Heimwerkerprodukte
Bahnhofstraße 51-57
D-77746 Schutterwald
Telefon 0781 6090
Telefax 0781 6093200
info@gutta.com

www.gutta.com



www.scobalit.de

Scobalitwerk Wagner GmbH
Zürnkamp 27
D-21217 Seevetal-Meckelfeld
Telefon 040 2190210
Telefax 040 70011446
seevetal@scobalit.de

Scobalitwerk Wagner GmbH
Buchenstraße 1
D-56584 Anhausen
Telefon 02639 962570
Telefax 02639 962571
anhausen@scobalit.de

Scobalitwerk Wagner GmbH
Hermann-Ilgen-Straße 7
D-04808 Wurzen
Telefon 03425 814708
Telefax 03425 814709
wurzen@scobalit.de

Scobalitwerk Wagner GmbH
Industriepark 3
D-97273 Kürnach
Telefon 09367 98440
Telefax 09367 984429
kuernach@scobalit.de

Scobalitwerk Wagner GmbH
Bahnhofstraße 51-57
D-77746 Schutterwald
Telefon 0781-9907900
Telefax 0781-6093207
offenburg@scobalit.de