

# EZ Link™ - for Patio Cover

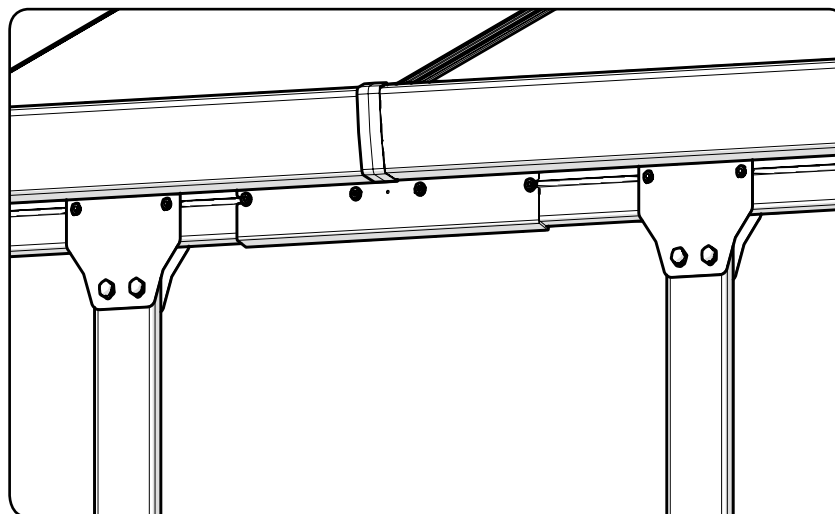

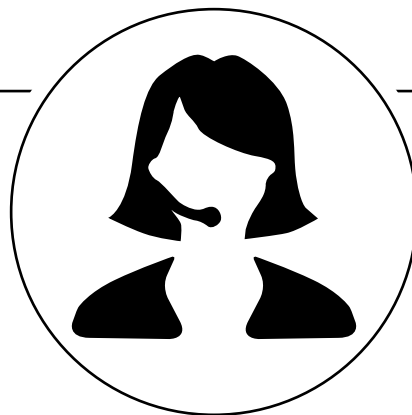

## After Sale Service

@ customer.service@palram.com



USA ----- 877-627-8476

England ----- 01302-380775

France ----- 0169-791-094

Canada ----- 1-800-866-5749

Germany ----- 0180-522-8778

International ----- +972 4-848-6942



Please read these instructions carefully before you start to assemble this product.  
Please carry out the steps in the order set out in these instructions.  
Keep these instructions in a safe place for future reference.



When encountering the information icon, please refer to the relevant assembly step for additional comments and assistance.



This icon indicates that the installer should be inside the product.

## You will need

**To assemble this product**  
(these items not supplied)

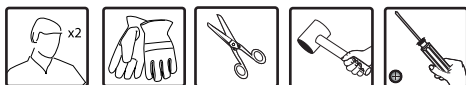

## Safety

- Some parts may have sharp edges. Please be careful when handling components.
- Always wear gloves, eye protection, and long sleeves when assembling or performing any maintenance on your product.
- To prevent injuries, do not allow children to play under the product during assembly.

## Before Assembly

- This product is suitable for Palram's Patio Covers range
- It is highly recommended to be assisted by a second person in some steps.
- Sort the parts and check according to the contents parts list.
- Prior to the installation, several parts from the Patio cover needs to be dismantle, it is recommend to keep them in a safe place for future need.
- Periodically check the kit components to assure that it remains stable.
- Note: Use only the parts registered in the content list, which are compatible with your Patio Cover (7999 for Sierra & 7029 for Feria / Tuscany), some parts may be surplus.

## During Assembly

In case that you already own Palram Patio cover it is necessary to dismantle parts as described in **Step 1** in the kit assembly manual.

### Option No. 1

**Step 1b Sierra:** In order to perform this stage, the gutter head must be removed.

**Step 4:** Select option **no. 1** if you would like to mount the supporting poles in different position than the merged position (**using part #7431**). Please continue from this position until **step 6**. (skip step 7&8) continue to step **no. 9**.

**Step 6:** Please make sure that distance from the poles and the kit connection to original patio cover does not exceed 60 cm.

### Option No. 2

**Step 4:** Select option **no. 2** if the setting position of the mounting poles is not relevant. Please follow from **step 7**.

**Step 7:** It is optional to use the existing pole to support the connection between the new extension and the original patio cover.

In such a case please store the extra pole for future use or dispose properly.

**Step 11:** Tightening of the bolts is done from inside.



**Pay attention:** while installing the kit, alignment with original patio cover is important.

Tighten all screws when completing assembly.



Lisez s'il vous plaît attentivement ces instructions avant de commencer assembler ce produit.  
Veuillez s'il vous plaît exécuter les étapes d'assemblage dans l'ordre défini dans ces instructions.  
Conservez ces instructions dans un endroit sûr pour référence ultérieure.  
Attention, le patio est livré avec 6 clefs (compatibles pour les 3 loquets).  
Conserver le code indiqué sur une des faces des clefs pour les reproduire



Lorsque vous rencontrez l'icône d'information, veuillez vous référer à l'étape d'assemblage approprié pour remarque et assistance additionnels.



Cette icône indique que le constructeur doit ce placer à l'intérieur du produit.

## Vous aurez besoin

**Pour assemblage de ce produit** (ces éléments ne sont fournis)

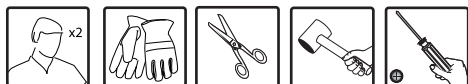

## Sécurité

- Certaines pièces peuvent être coupantes. Soyez prudent lorsque vous manipulez les éléments.
- Porter toujours des gants, des lunettes de protection et des vêtements à manches longues lors de l'assemblage ou toute opération de maintenance sur votre produit.
- Pour éviter les blessures ne laissez pas les enfants jouer autour et dans l'objet lors de l'assemblage.

## Avant Assemblage

- Ce produit est adapté pour les Gamme Couvres Patio de Palram.
- Il est vivement recommandé d'être assisté par une deuxième personne lors de l'installation.
- Triez les pièces et vérifiez selon la liste de contenu.
- Avant l'installation, certaines parties du couvre Patio doivent être démontés, il est recommandé de les conserver dans un endroit sûr pour besoin ultérieurs.
- Vérifiez les éléments du kit régulièrement afin de s'assurer qu'il reste stable.
- Utilisez uniquement les pièces indiquées sur la liste de contenu qui correspondent à votre pergola (7999 for Sierra & 7029 for Feria / Tuscany). Certaines pièces faillissent être excédentaires.

## Pendant l'Assemblage

Dans le cas où vous avez déjà un Couvre Patio Palram il est nécessaire de démonter les pièces comme décrit à l'**étape 1** dans la notice de montage du kit

### Option No. 1

**Étape 1b Sierra:** Afin de procéder à cette étape, la gouttière doit être ôtée.

**Étape 4:** Choisissez option **no. 1** Si vous voulez monter les poteaux de soutien en différents emplacements que celui de l'emplacement fusionné (**en utilisant la pièce #7431**). Continuez s'il vous plaît à partir de cette position jusqu'à l'**étape 6** (passez les **étapes 7 & 8**) et continuez à l'étape **no. 9**

**Étape 6 :** Assurez-vous s'il vous plaît que la distance des pôles et le kit connexion à votre couvre patio initial ne dépasse pas les 60 cm

### Option No. 2

**Étape 4:** Choisissez option **no. 2** En cas où la position de réglage des pôles ne sont pas applicables. Continuez s'il vous plaît de l'**étape 7**

**Étape 7 :** Il est possible d'utiliser le pôle actuel pour soutenir la connexion entre la nouvelle extension et le couvre patio initial. Dans ce cas veuillez s'il vous plaît conserver le pôle supplémentaire pour usage ultérieur ou disposez-en correctement.

**Étape 11 :** Renforcement des vis se fait du côté arrière de la gouttière.



**Attention:** Lors de l'installation du kit il est important d'aligner le couvre patio original.

Renforcez toutes les vis dès que l'assemblage est achevé.



Anmerkung: Bitte lesen Sie diese Anleitungen sorgfältig durch, bevor Sie mit dem Aufbau dieses Produktes beginnen. Bitte führen Sie die Schritte aus, wie sie in der Reihenfolge dieser Anleitung angegeben werden. Bewahren Sie diese Anleitung an einem sicheren Ort auf für späteres Nachschlagen



Wenn Sie dieses Infozeichen Begegnen, dann achten Sie bitte bei dem entsprechenden Montageschritt auf zusätzliche Kommentare und Helfende Zusatzinformation



Dieses Symbol zeigt an, dass der Einbauer im Innenraum des Produktes sein sollte

## Sie benötigen

### Sie benötigen folgendes für den Aufbau dieses Produktes

(Diese Gegenstände sind nicht enthalten).



## Sicherheit

- Einige Teile haben scharfe Kanten. Bitte gehen Sie beim Anfassen der Teile vorsichtig vor.
- Tragen Sie beim Aufbau oder beim Arbeiten an dem Produkt stets Augenschutz und lange Ärmel.
- Um Unfälle zu vermeiden sollten Kinder davon abgehalten werden unter dem Produkt zu spielen.

## Bevor Sie anfangen

- Dieses Produkt eignet sich für alle Pergolen der Firma Palram
- Es wird dringend empfohlen, von einer zweiten Person in einigen Schritten assistiert zu werden.
- Sortieren Sie die Teile aus und prüfen Sie diese nach dem Inhaltverzeichnis.
- Das Produkt muss auf einer ebenen Oberfläche positioniert und fixiert werden.
- Vor der Installation, müssen mehrere Teile aus der Patio Abdeckung abmontiert werden, es wird empfohlen, diese an einem sicheren Ort für den zukünftigen Gebrauch aufzubewahren.
- Überprüfen Sie regelmäßig die Bauteile dieses Sets, um sicherzustellen, dass es stabil bleibt.

**Hinweis:** Verwenden Sie nur die in der Inhaltsliste registrierten Teile, die mit Ihrer Patio-Abdeckung kompatibel sind (**7999 für Sierra & 7029 für Feria / Toskana**), einige Teile können überzählig sein.

## Während des Zusammenbaus

Falls Sie bereits über ein Palram Patio Abdeckung Produkt verfügen, ist es notwendig, Teile abzumontieren, wie im **Schritt 1** der Bauinstruktionen zum Setsaufbau beschrieben wird.

### Option Nr. 1

**Schritt 1b Sierra:** Um diese Stufe zu erfüllen, muss der Rinnenkopf entfernt werden.

**Schritt 4:** Wählen Sie die **Option Nr. 1**, falls Sie die unterstützenden Pfosten in einer anderen Position als die vorhandene Position montieren wollen (**mit dem Teil # 7431**). Bitte fahren Sie fort von dieser Position ab bis auf **Schritt 6**. (überspringen Sie **Schritte 7 u. 8**) fahren Sie fort mit **Schritt. 9**.

**Schritt 6:** Bitte stellen Sie sicher, dass zwischen den Pfosten und Verbindungsset an die ursprüngliche Patio Abdeckung die Entfernung von 60 cm nicht überschritten wird

### Option Nr. 2

**Schritt 4:** Wählen Sie die **Option Nr. 2**, falls die Einstellungsposition der Pfosten für Sie nicht relevant ist. Bitte folgen Sie ab **Schritt 7**.

**Schritt 7:** Es ist möglich den bereits existierenden Pfosten zu verwenden, um die Verbindung zwischen der neuen Erweiterung und der ursprünglichen Terrassenabdeckung zu unterstützen.

In einem solchen Fall bewahren Sie auf und lagern Sie bitte den zusätzlichen Pfosten für zukünftigen Gebrauch oder entsorgen Sie diesen.

**Schritt 11:** Das Festziehen der Schrauben erfolgt von der Rückseite der Rinne.



**Bitte Beachten Sie:** Bei der Installation des Bausatzes, ist die Ausrichtung zur original Patio Abdeckung sehr wichtig

Ziehen Sie alle Schrauben fest an, nach dem Sie die Montage beendet haben.



Lea atentamente estas instrucciones antes de empezar a armar esta cubierta del patio. Por favor, siga los pasos en el orden indicado en estas instrucciones. Guarde estas instrucciones en un lugar seguro para referencia futura.



Cuando vea el icono de información, por favor consulte el paso de montaje pertinente para disponer de más comentarios y ayuda.



Este icono indica que el instalador debe estar dentro del producto.

## Seguridad

- Algunas piezas tienen bordes filosos. Tenga cuidado al manejar los componentes.
- Siempre use guantes, protección para los ojos y mangas largas cuando esté ensamblando o realizando el mantenimiento de su producto.
- Para evitar lesiones, no permita que los niños jueguen debajo del producto durante su montaje.

## Antes del Montaje

- Este producto es compatible con la gama de Cubiertas de Patio de Palram.
- Se recomienda ser asistido por otra persona en el proceso de instalación.
- Ordene todas las piezas y verifíquelas de acuerdo con el índice de contenido.
- Antes de comenzar la instalación, algunas partes de la cubierta del patio deben ser desmontadas, se recomienda guardarlas en un lugar seguro para necesidades futuras.
- Revise periódicamente los componentes del kit para comprobar que se mantenga estable.
- Nota:** Atención: use solo las piezas que aparecen en la lista del contenido, (7999 for Sierra & 7029 for Feria / Tuscany), puede haber algunas piezas de sobra.

## Durante el Montaje

En el caso de que usted ya tenga una Cubierta de Patio de Palram, será necesario que desarme las partes del modo descrito en el **paso 1** del manual de montaje del kit.

### Opción N° 1

**Paso 1b Sierra:** para llevar a cabo esta fase, hay que quitar la cabeza del canalón.

**Paso 4:** Seleccione la opción **no. 1** si prefiere montar los postes de apoyo en una posición diferente de la posición combinada (**mediante el uso de la pieza nº7431**). Continúe desde esta posición hasta el **paso 6. (Omita los pasos 7 y 8)** y siga adelante al **paso nº 9**.

**Paso 6:** Asegúrese de que la distancia entre los postes y el Kit de conexión a la cubierta del patio original no exceda de 60 cm.

### Opción N° 2

**Paso 4:** Seleccione la opción **nº 2** si la posición de ajuste de los postes de montaje no es importante. Continúe desde el **paso 7**.

**Paso 7:** Existe la opción de utilizar el poste existente para apoyar la conexión entre la nueva extensión y la cubierta original del patio. En tal caso, sírvase guardar el poste adicional para su uso futuro o disponer del mismo adecuadamente.

**Paso 11:** Los tornillos se aprietan desde el lado posterior del canalón.



**Ponga cuidado:** al instalar el kit, es importante mantener la alineación con la cubierta del patio original.

Cuando termine el montaje, apriete bien todos los tornillos.



Si prega di leggere attentamente queste istruzioni prima di iniziare ad assemblare questo prodotto. Si prega di eseguire le fasi nell'ordine indicato in queste istruzioni. Tenere queste istruzioni in un luogo sicuro per future consultazioni.



Quando si trova l'icona informazione, si prega di riportare alla rilevante fase di assemblaggio per commenti ed assistenza addizionali.



Questa icona indica che l'installatore dovrebbe essere all'interno del prodotto.

## Avrai bisogno di

### Per assemblare questo prodotto

(questi oggetti non sono forniti)

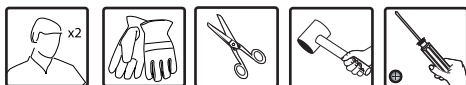

## Sicurezza

- Alcune parti hanno bordi di metallo. Si prega di prestare attenzione nel maneggiare questi componenti.
- Indossare sempre guanti, protezioni per gli occhi e maniche lunghe durante l'assemblaggio o qualsiasi operazione di manutenzione della tettoia
- Per prevenire infortuni, non permettere ai bambini di giocare sotto al prodotto durante l'assemblaggio.

## Prima di iniziare

- Questo prodotto è adatto alla dimensione delle tettoie per cortile Palram
- L'assistenza di una seconda persona è fortemente raccomandata durante alcuni passi.
- Tirare fuori e controllare la presenza di tutte le parti con la lista dei contenuti.
- Prima dell'installazione, molte parti della tettoia per cortile devono essere smontate, di consiglia di conservarle in un posto sicuro per quando serviranno in futuro.
- Controllare periodicamente i componenti del kit per assicurarsi che rimanga stabile.

**Note:** Usare solo le componenti registrate nella lista dei componenti, che sono compatibili con la tua tettoia per cortile (7999 per Sierra & 7029 per Feria / Tuscany), alcune parti potrebbero essere in surplus.

## Durante l'assemblaggio

in caso si posseda già la tettoia per cortile Palram sarà necessario smontare alcune parti come descritto nella fase 1 nel manuale di assemblaggio.

### Opzione N° 1

**fase 1b Sierra:** Per completare questa fase, la parte iniziale della grondaia deve essere rimossa.

**Fase 4:** scegli l'opzione n°1 se vuoi montare i pali di supporto in una posizione differente da quella mostrata (usando la parte numero 7431). Si prega di continuare da questa posizione alla fase 6. (saltare fasi 7 e 8) continuare con la fase n°9.

**Fase 6:** assicurarsi che la distanza tra i pali e il kit di connessione alla tettoia per cortile originale non superi i 60 cm.

### Opzione N° 2

**Fase 4:** Selezionare l'opzione n°2 se la sistemazione dei pali portanti non è rilevante. Si prega di proseguire dalla **fase 7**.

**Fase 7:** usare i pali esistenti per sostenere la connessione tra la nuova estensione e la tettoia per cortile originale è facoltativo. In questo caso si prega di conservare i pali in eccesso per uso futuro o di disfarsene in maniera appropriata.

**Fase 11:** l'operazione di stringere i bulloni viene effettuata dall'interno



**Attenzione:** durante l'installazione, l'allineamento con la tettoia per cortile originale è importante.

Stringere tutte le viti una volta terminato l'assemblaggio.



Παρακαλώ διαβάστε αυτές τις οδηγίες προσεκτικά προτού ξεκινήσετε τη συναρμολόγηση αυτού του προϊόντος.  
Παρακαλώ εκτελέστε τα βήματα στην σειρά που καθορίζονται σε αυτές τις οδηγίες.  
Κρατήστε τις οδηγίες αυτές σε ασφαλές μέρος για μελλοντική αναφορά.



Όταν συναντάτε το εικονίδιο πληροφορίας, παρακαλώ ανατρέξτε στο σχετικό βήμα συναρμολόγησης για επιπρόσθετα σχόλια και βοήθεια.



Το εικονίδιο αυτό υποδεικνύει ότι ο συναρμολογητής πρέπει να είναι μέσα στο προϊόν.

## Θα χρειαστείτε

**Για να συναρμολογήσετε αυτό το προϊόν (αυτά τα υλικά δεν παρέχονται)**  
(παρέχεται)

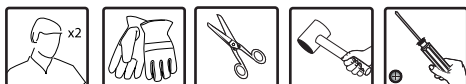

## Ασφάλεια

- Κάποια τμήματα έχουν μεταλλικά άκρα. Παρακαλώ να είστε προσεκτικοί όταν χειρίζεστε τα περιεχόμενα.
- Πάντοτε να φοράτε γάντια, προστασία ματιού και μακριά μανίκια όταν συναρμολογείτε ή εκτελείτε οποιαδήποτε συντήρηση στην πέργολα σας.
- Για να αποτρέψετε τραυματισμούς, μην επιτρέπετε σε παιδιά να παίζουν κάτω από το προϊόν κατά τη συναρμολόγηση.

## Προτού ξεκινήσετε

- Το προϊόν αυτό είναι κατάλληλο για τη σειρά πέργολας Patio της Palram.
- Συστήνεται ανεπιφύλακτα όπως λάβετε βοήθεια από δεύτερο άτομο σε μερικά σημεία.
- Διαχωρίστε τα τμήματα και ελέγξτε έναντι της λίστας περιεχομένων.
- Το προϊόν αυτό πρέπει να τοποθετηθεί και να στερεωθεί σε επίπεδη επιφάνεια.
- Πριν την εγκατάσταση, αρκετά τμήματα από την πέργολα Patio χρειάζονται να αποσυναρμολογηθούν, συστήνεται να τα κρατήσετε σε ασφαλές μέρος για μελλοντική ανάγκη.
- Περιοδικά ελέγχετε τα περιεχόμενα του συστήματος για να βεβαιωθείτε ότι παραμένει σταθερό.
- Σημείωση:** Χρησιμοποιήστε μόνο τα μέρη που είναι εγγεγραμμένα στον κατάλογο περιεχομένου, τα οποία είναι συμβατά με το Patio Cover σας (7999 για το Sierra & 7029 για το Feria / Tuscany), ορισμένα μέρη μπορεί να περισσεύουν.

## Κατά τη συναρμολόγηση

Σε περίπτωση που ήδη έχετε τη δική σας πέργολα Patio της Palram, είναι σημαντικό να αποσυναρμολογήσετε τμήματα όπως περιγράφεται στο **βήμα 1** μέσα στο εγχειρίδιο συναρμολόγησης του σετ.

### Επιλογή No. 1

**Βήμα 1b Sierra:** Για να εκτελέσετε αυτό το στάδιο, θα πρέπει να αφαιρεθεί το κεφάλι της υδρορροής.

**Βήμα 4:** Επιλέξτε την επιλογή **no. 1** αν θέλετε να τοποθετήσετε τους στύλους υποστήριξης σε διαφορετική θέση από την ενωμένη θέση (χρησιμοποιώντας το τμήμα #7431). Παρακαλώ προχωρήστε από αυτή την θέση μέχρι το **βήμα 6**. (προσπεράστε τα **βήματα 7&8**) συνεχίστε στο **βήμα no. 9**.

**Βήμα 6:** Παρακαλώ βεβαιωθείτε ότι η απόσταση από τους στύλους και τη σύνδεση του σετ με την αρχική πέργολα δεν υπερβαίνει τα 60 εκ.

### Επιλογή No. 2

**Βήμα 4:** Επιλέξτε την επιλογή **no. 2** αν η θέση των στύλων τοποθέτησης δεν είναι σχετική. Παρακαλώ συνεχίστε από το **βήμα 7**.

**Βήμα 7:** Είναι προαιρετικό να χρησιμοποιήσετε τους υπάρχον στύλους για να στηρίξετε τη σύνδεση μεταξύ της νέας επέκτασης και της αρχικής πέργολας. Σε τέτοια περίπτωση παρακαλώ να αποθηκεύσετε τον επιπλέον στύλο για μελλοντική χρήση ή απορρίψτε κατάλληλα.

**Βήμα 11:** Το σφίξιμο των βίδων γίνεται από την πίσω πλευρά της χωλέτρας.



**Δώστε προσοχή:** καθώς εγκαταστήτε το σετ, η προσαρμογή με την αρχική πέργολα είναι σημαντική.

Σφίξτε όλες τις βίδες στο τέλος της συναρμολόγησης.





Lees zorgvuldig deze instructies voordat u dit product begint te monteren.

Voer de stappen uit in de volgorde zoals vermeld in deze instructies. Bewaar deze instructies op een veilige plaats voor latere referentie.



Als u een informatiepictogram opmerkt, lees dan de relevante montagesap voor extra opmerkingen en hulp.



Dit pictogram geeft aan dat de installateur in het product moet staan.

## Wat u nodig hebt om

### Dit product te monteren

(deze zaken worden niet meegeleverd)

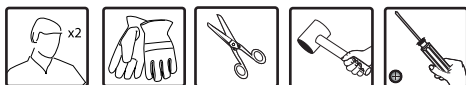

## Veiligheid

- Sommige onderdelen hebben scherpe randen. Wees voorzichtig bij het hanteren van de componenten.
- Draag steeds handschoenen, oogbescherming en lange mouwen bij de montage of tijdens onderhoudstaken aan uw product.
- Laat kinderen tijdens de montage niet spelen onder het product om letsels te voorkomen.

## Voor de montage

- Dit product is geschikt voor de Palram's Patio Cover serie.
- Het is sterk aan te raden u te laten bijstaan door een tweede persoon tijdens het installatieproces.
- Sorteert de onderdelen en controleer de inhoudslijst.
- Voor de installatie ervan, moeten verschillende onderdelen van de Patio cover gedemonteerd worden; het wordt aangeraden om ze op een veilige plaats te bewaren voor later gebruik.
- Controleer regelmatig de onderdelen van het pakket om zeker te zijn dat het stabiel blijft.

**Opmerking:** Gebruik alleen de onderdelen uit de ondedelenlijst die geschikt zijn voor uw terrasoverkapping (7999 voor Sierra & 7029 voor Fera / Tuscany), sommige onderdelen worden mogelijk niet gebruikt.

## Tijdens de montage

In het geval dat u reeds beschikt over een Palram Patio cover, is het noodzakelijk om de onderdelen beschreven in **Stap 1** in de montagehandleiding van het pakket te demonteren.

### Optie Nr. 1

**Stap 1b Sierra:** Bij deze stap moet u de goot verwijderen.

**Stap 4:** kies optie **nr. 1** als u de steunpalen op een andere positie wilt monteren dan de samengevoegde positie (**gebruik van onderdeel #7431**). Ga vanuit deze positie verder tot en met **stap 6**. (sla **stap 7 en 8** over) en vervolg met **stap nr. 9**.

**Stap 6:** zorg ervoor dat de afstand van de palen en het verbindingstuk van het pakket tot de oorspronkelijke patio niet groter is dan 60 cm.

### Optie Nr. 2

**Stap 4:** kies optie **nr. 2** als de montagepositie van de steunpalen niet relevant is. Vervolg met **stap 7**.

**Stap 7:** eventueel kan de bestaande paal gebruikt worden om de verbinding te ondersteunen tussen de nieuwe uitbreiding en de oorspronkelijke patio cover. In dergelijk geval, bewaar de extra paal voor later gebruik of verwijder hem naar behoren.

**Stap 11:** het aandraaien van de bouten gebeurt aan de achterkant van de goot.

 **Opgelet:** bij het installeren van het pakket, is de uitlijning met de originele patio cover erg belangrijk.

Draai alle schroeven vast bij het voltooiën van de montage.



Læs denne vejledning omhyggelig igennem inden du begynder at samle produktet. Udfør trinnene i den rækkefølge de står beskrevet i denne vejledning. Opbevar denne vejledning på et sikkert sted til fremtidig brug.



Når du støder på oplysningsikonet, henviser det til det relevante samlingstrin for yderligere kommentarer og assistance.



Dette ikon indikerer, at den, der samler, bør være inde i produktet.

## Du får brug for

### Til at samle dette produkt

(disse genstande leveres ikke med)



## Sikkerhed

- Nogle dele har metalkanter. Vær forsigtig, når du arbejder med disse dele.
- Bær altid arbejdshandsker, sikkerhedsbriller og lange ærmer, når du samler dele eller vedligeholder dit tag.
- For at undgå personskader, lad ikke børn lege under produktet, mens det samles.

## Før du begynder

- Dette produkt er egnet til rækkevidden af Palrams gårdhaveoverdækninger
- Det anbefales stærkt at få assistance fra en anden person under nogle af trinnene.
- Sorter delene og kontroller at de stemmer overens med indholdslisten.
- Produktet skal placeres og fastgøres på en plan overflade.
- Før installationen skal flere dele af gårdhaveoverdækningen afmonteres, og det anbefales at opbevare disse på et sikkert sted til fremtidig brug.
- Kontroller regelmæssigt kittets komponenter for at sikre at det forbliver stabilt.
- Bemærk:** Brug kun de dele, der er registreret på indholdslisten, og som er kompatible med dit Patio Cover (7999 for Sierra & 7029 for Feria / Tuscany), der kan være dele i overskud.

## Under samlingen

I tilfælde af at du allerede ejer en Palram gårdhaveoverdækning, er det nødvendigt at afmontere dele som beskrevet i **Trin 1** i kit-samlevejledningen.

### Mulighed nr. 1

**Trin 1b Sierra:** For at dette trin kan udføres, skal tudstykket fjernes.

**Trin 4:** Vælg mulighed nr. 1, hvis du ønsker at anbringe støttepælene på andre steder end i den fusionerede position (**vha. del #7431**). Fortsæt fra denne position til **trin 6** (spring over trinnene 7 & 8) og fortsæt til **trin nr. 9**.

**Trin 6:** Sørg for at afstanden fra forbindelsen mellem pælen og kittet til den originale gårdhaveoverdækning ikke er større end 60 cm.

### Mulighed nr. 2

**Trin 4:** Vælg mulighed nr. 2, hvis indstillingspositionen af monteringspælene ikke er relevant. Fortsæt fra **trin 7**.

**Trin 7:** Det er valgfrit at bruge den eksisterende pæl til understøttelse af forbindelsen mellem den nye udvidelse og den originale gårdhaveoverdækning. I tilfælde, hvor pælen ikke bruges, bør den ekstra pæl opbevares til fremtidig brug eller bortskaffes på korrekt vis.

**Trin 11:** Boltene spændes fra afløbets bagside.

Vær opmærksom på: Under installationen af kittet er det vigtigt, at det tilpasses til den originale gårdhaveoverdækning.



**Vær opmærksom:** Under installationen af kittet er tilpasning til den originale gårdhavedækning vigtig

Spænd alle skruer, når du afslutter samlingen.



Läs alltid igenom instruktionerna noggrant innan du börjar montera denna produkt. Följ alla steg i den ordning som de är avgivna i instruktionerna. Spara instruktionerna på ett säkert ställe för framtida bruk.



När du under monteringsgången ser informationssymbolen som visas så hänvisas du till det relevanta monteringsmomentet för vidare kommentarer och assistans.



Denna symbol indikerar att installatören skall befinna sig på insidan av produkten.

## Du behöver

**För att montera denna produkt** (detta är ej inkluderat.)

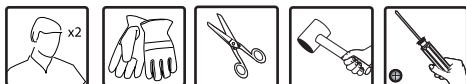

## Säkerhet

- Vissa delar har skarpa kanter. Var försiktig när du handskas med dessa.
- Använd alltid handskar, ögonskydd och långärmat plagg när du monterar eller utför underhåll av din produkt.
- För att förhindra olyckor, låt inte barn leka under konstruktionen när den monteras.

## Innan montering

- Denna produkt passar Palrams Patio Covers produktlinje.
- Det är ytterst rekommenderat att du får assistans av ytterligare en person när du utför installationen.
- Sortera alla delar och kontrollera dem i enlighet med innehållsförteckningen.
- Innan installation så behöver flera av Patiotäckningens delar tas isär. Vi rekommenderar dig att förvara dem på en säkert ställe för framtida bruk.
- Kontrollera periodvis delarna i konstruktionen för att vara försäkrad om att den står stadigt.

**Obs!** Använd endast de artiklar som finns upptagna i innehållslistan och som överensstämmer med ditt uteplatsöverdrag (7999 för Sierra & 7029 för Fera / Toscana), vissa delar kan vara överflödiga.

## Under montering

Om du redan äger en Palram Patio täckning så är det nödvändigt att ta isär delar (beskrivet i **steg 1** i monteringsmanualen.)

### Alternativ 1

**Steg 1b Sierra:** För att kunna utföra detta steget, måste stuprörshuvudet tas bort.  
**Steg 4:** Välj alternativ 1 om du vill montera stödpålarna i olika positioner än den sammanfogade positionen (**använd del #7431**.)

Från detta moment så fortsätter du upp till **steg 6**. Hoppa över **steg 7 och 8** och fortsätt till **steg 9**.

**Steg 6:** Kontrollera att avståndet från pålarna och satsanslutningen till patiots originaltäckte inte överstiger 60 cm.

### Alternativ 2

**Steg 4:** Välj alternativ nummer **2 om** monteringspålens position inte är relevant. Fortsätt sedan att montera från **steg 7**.

**Steg 7:** Det är valfritt att använda den befintliga pålen för att stödja förbindelsen mellan den nya förlängningen och den originella patiotäckningen. Är så fallet så förvara den extra pålen för framtida bruk eller gör dig av med den.

**Steg 11:** Fastdragningen av muttrarna görs från baksidan av rännen.



**Viktigt:** När du installerar satsen är det viktigt att patiotäckningen anpassas.

Dra åt alla skruvar när du är färdig med monteringen.



Przed przystąpieniem do montażu produktu prosimy o uważne zapoznanie się z instrukcją oraz o przeprowadzanie poszczególnych etapów montażu w kolejności określonej w niniejszej instrukcji. Zachowaj tę instrukcję w bezpiecznym miejscu do przyszłego użytku.



Ikona informacyjna wskazuje na konieczność zapoznania się z dodatkowymi informacjami dotyczącymi danego etapu montażu.



Ikona ta wskazuje, że monter powinien znajdować się wewnątrz produktu.

## Do montażu tego produktu niezbędne są

(te elementy nie są zawarte w zestawie)

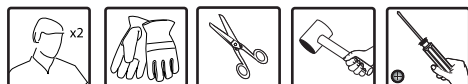

## Uwagi dotyczące bezpieczeństwa

- Niektóre części posiadają ostre krawędzie. Należy zachować ostrożność podczas montażu.
- Należy zawsze nosić rękawice, buty oraz okulary ochronne podczas montażu bądź konserwacji produktu.
- W celu uniknięcia wypadków przy pracy nie dopuszczaj by dzieci bawiły się w pobliżu produktu podczas montażu.

## Przed montażem

- Ten produkt jest odpowiedni dla zestawu zadaszenia tarasu Palram
- Na niektórych etapach montażu wskazana jest pomoc drugiej osoby.
- Ułóż części i zweryfikuj ich kompletność na podstawie dostarczonej listy.
- Przed rozpoczęciem montażu należy zdemontować niektóre części zadaszenia tarasu, zaleca się przechowanie ich do przyszłego użytku.
- Sprawdzaj systematycznie wyposażenie zestawu aby upewnić się, że pozostaje stabilny.
- Uwaga: Używaj jedynie części zaleconych w spisie zawartości, które są odpowiednie dla Twojego zadaszenia tarasu (7999 for Sierra & 7029 for FERIA / Tuscany), niektóre części mogą być w nadmiarze.

## Podczas montażu

W przypadku wcześniejszego posiadania zadaszenia tarasu Palram niezbędne jest zdemontowanie części, zgodnie z Krokiem 1 w podręczniku montażu zestawu.

### Opcja nr 1

**Krok 1 b Sierra:** W celu wykonania tego etapu, koniec rynny musi zostać usunięty.

**Krok 4:** Wybierz opcję nr 1 jeśli chcesz zamontować wspierające słupki w pozycji innej niż przyłączona. (**używając części #7431**) Kontynuuj z tej pozycji aż do

**kroku 6. (Pomiń kroki 7&8)** Kontynuuj do kroku **nr 9**.

**Krok 6:** Upewnij się, że odległość między słupkiem a połączeniem zestawu do oryginalnego zadaszenia nie przekracza **60 cm**.

### Opcja nr 2

**Krok 4 :** Wybierz opcję **nr 2** jeśli pozycja zamontowanych słupków nie jest istotna. Kontynuuj od **kroku 7**.





**Krok 7 :** Opcjonalnie można użyć istniejący słupek do wsparcia połączenia między nowym rozszerzeniem I istniejącym zadaszeniem tarasu. W takim przypadku należy przechować dodatkowy słupek do przyszłego użytku bądź do odpowiedniego zagospodarowania.



**Krok 11:** Zacieśnienie śrub odbywa się od środka.

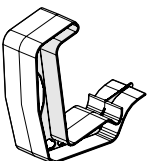
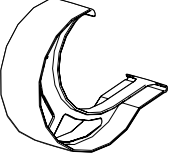

**Zwróć uwagę:** podczas montowania zestawu ważne jest dostrojenie do oryginalnego zadaszenia tarasu. Dokręć wszystkie śrubki po zakończeniu montażu.

**Contents**

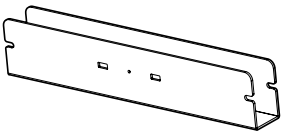
Item		Qty.
8192		9 (+1)
461		4 (+1)
466		13 (+1)
7335		1 (+1)
8119		1
7999	for SIERRA 	1

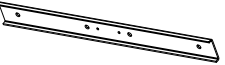
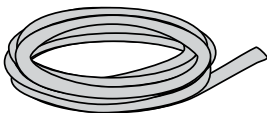
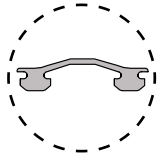
Item		Qty.
7431		1
7334		1
7039		2
7440	 	1

1

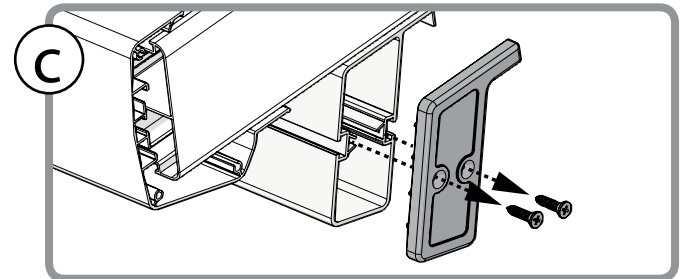
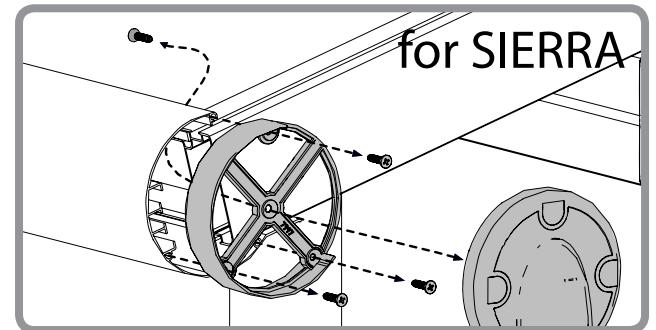
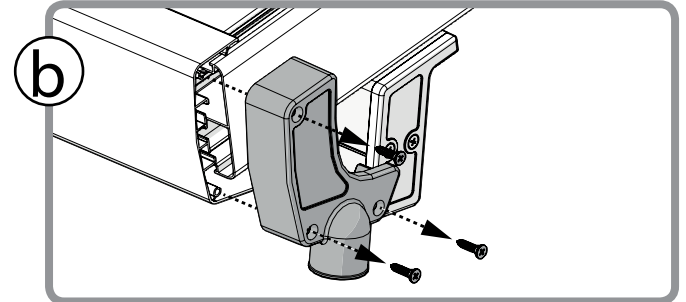
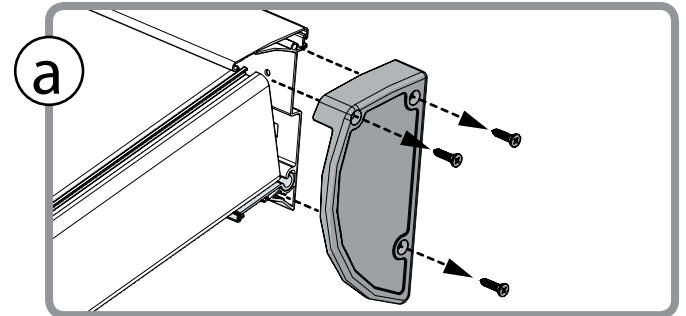
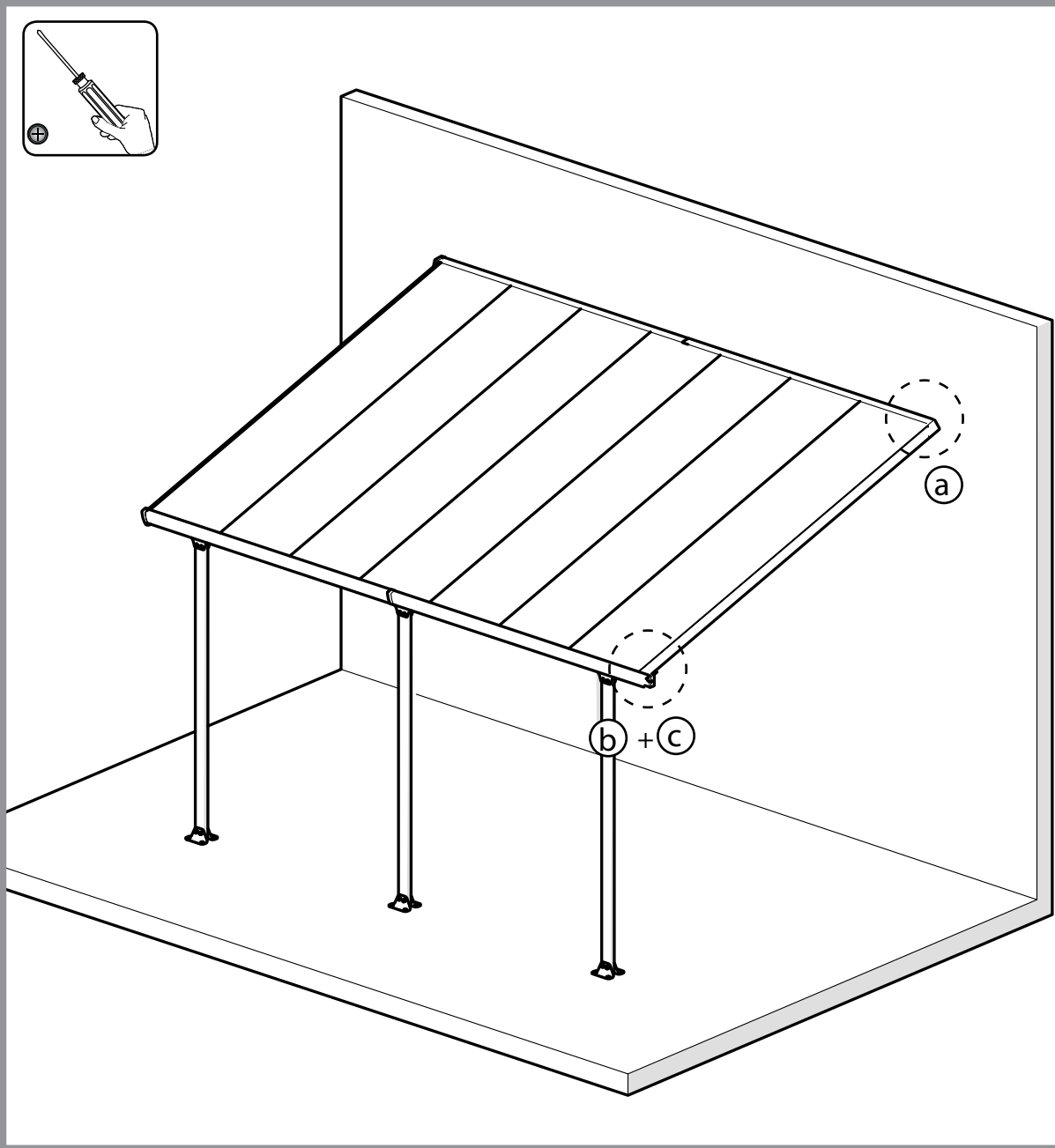
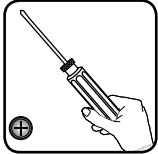

7039

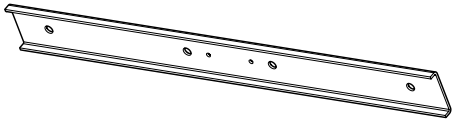

1

7335



1

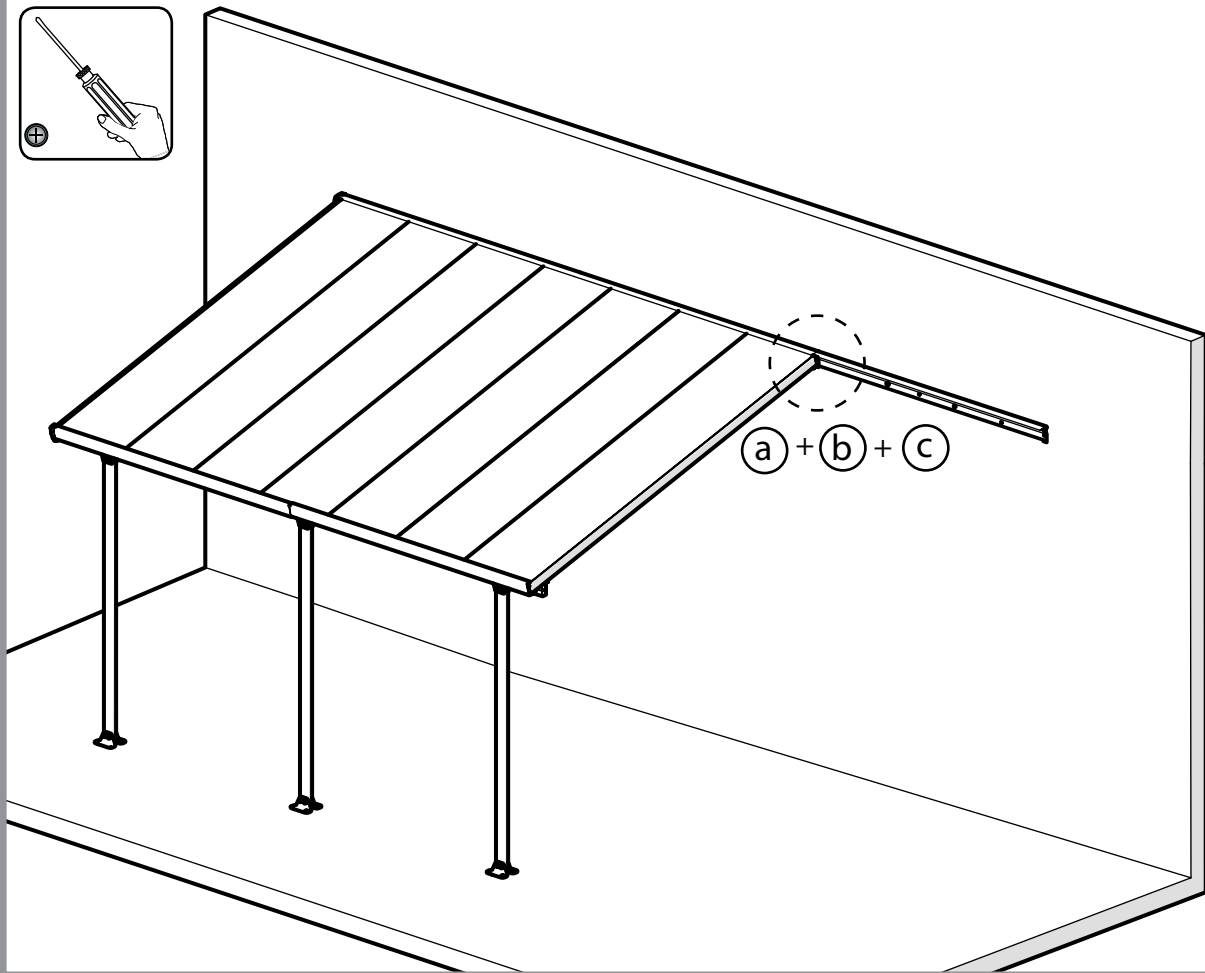
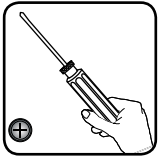

a

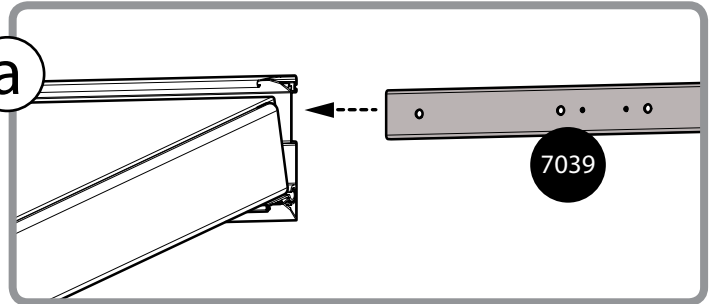

b

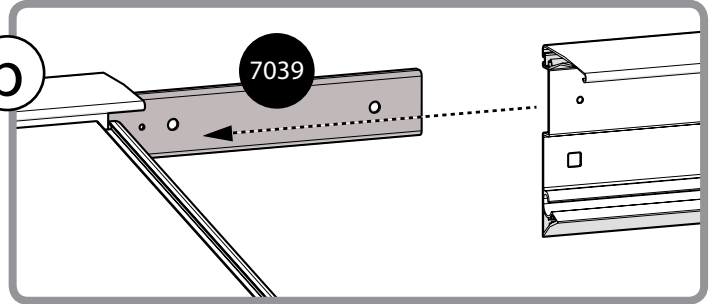

c

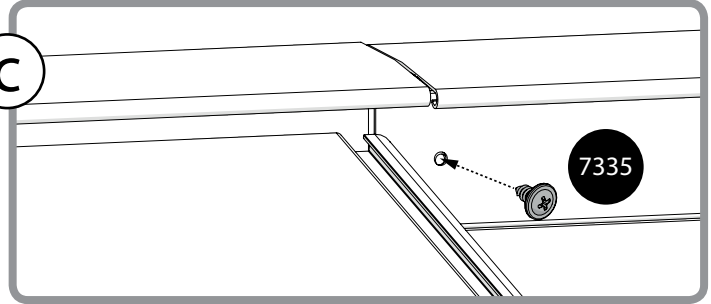

3

7334

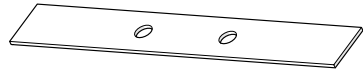

1

8192



1

466



1

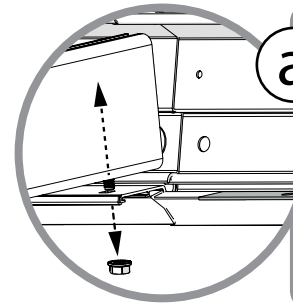
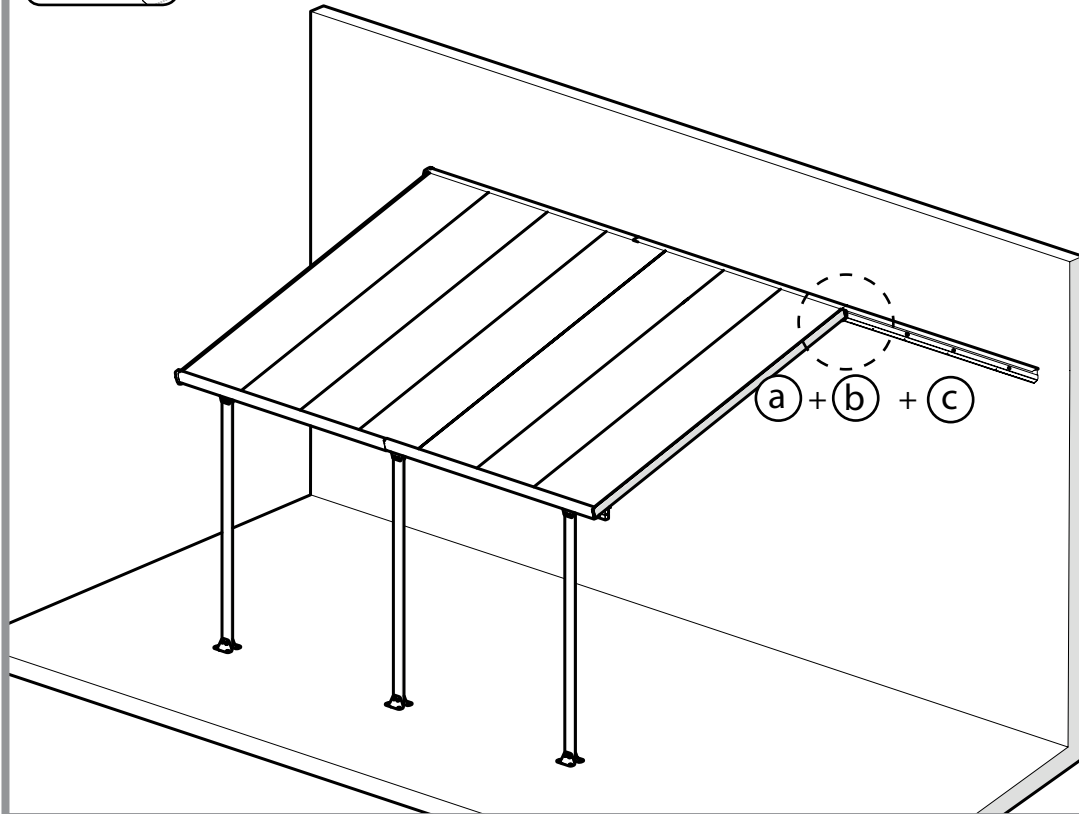
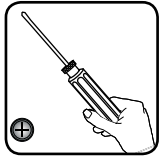

a

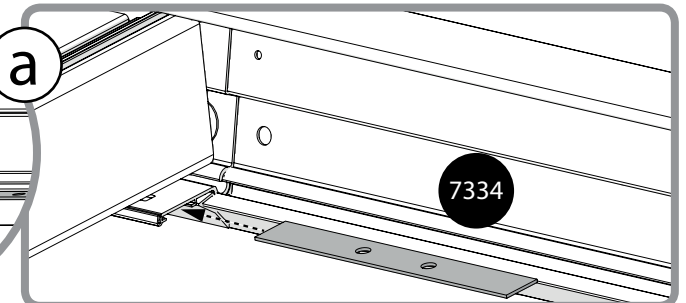

7334

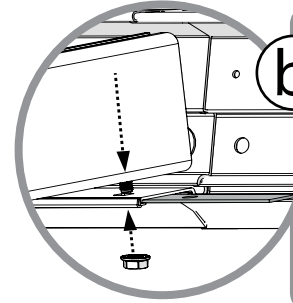

b

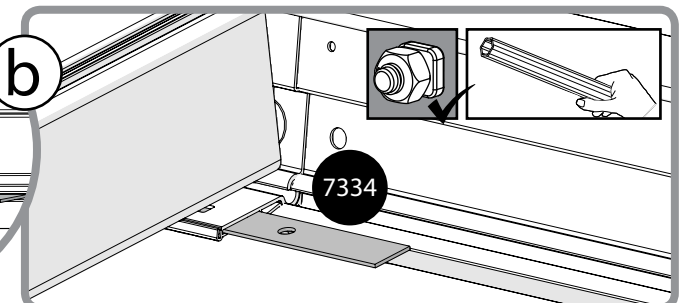

7334

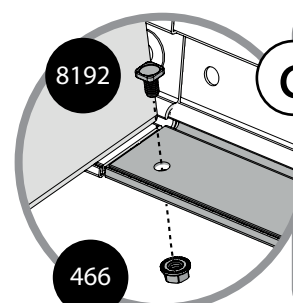

c

8192

466

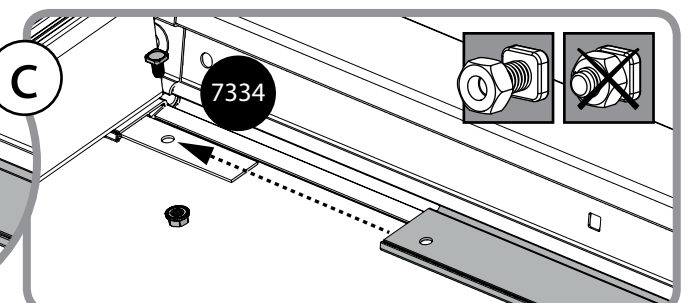

7334



4



Option 1

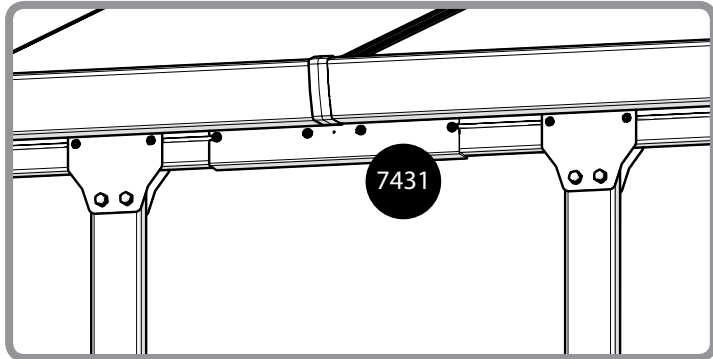

for SIERRA

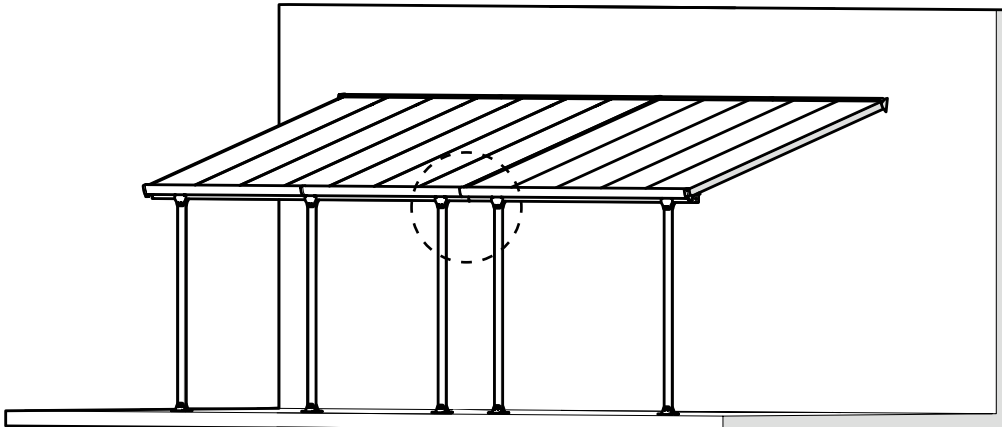
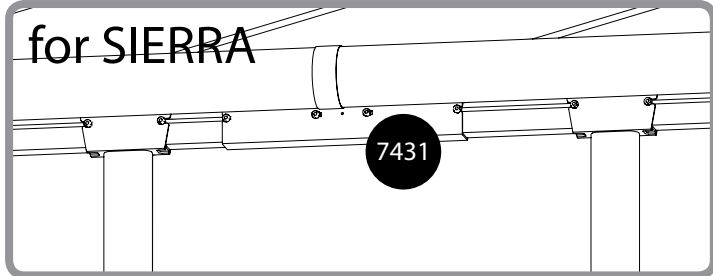

OR

Option 2

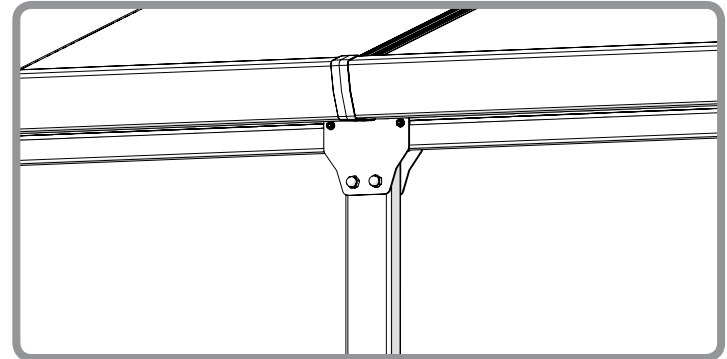

for SIERRA

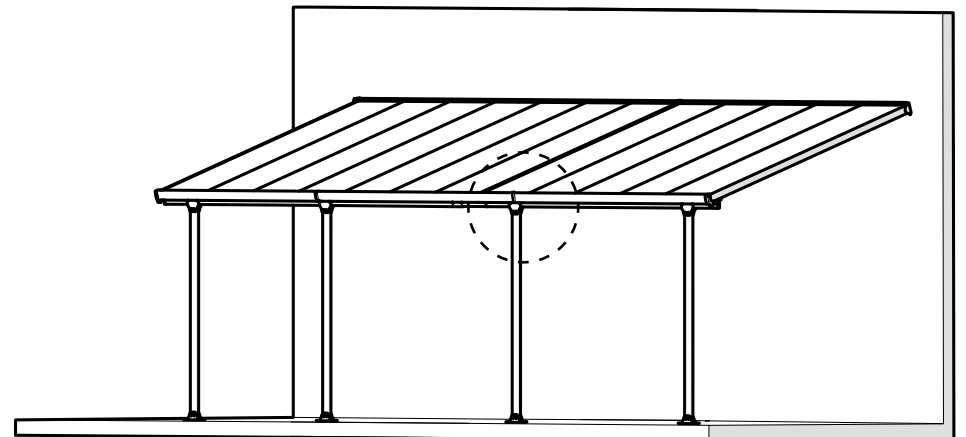
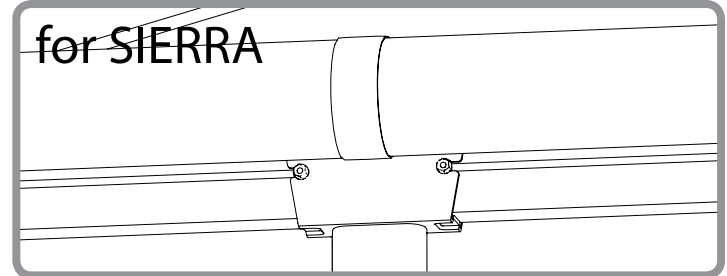

5

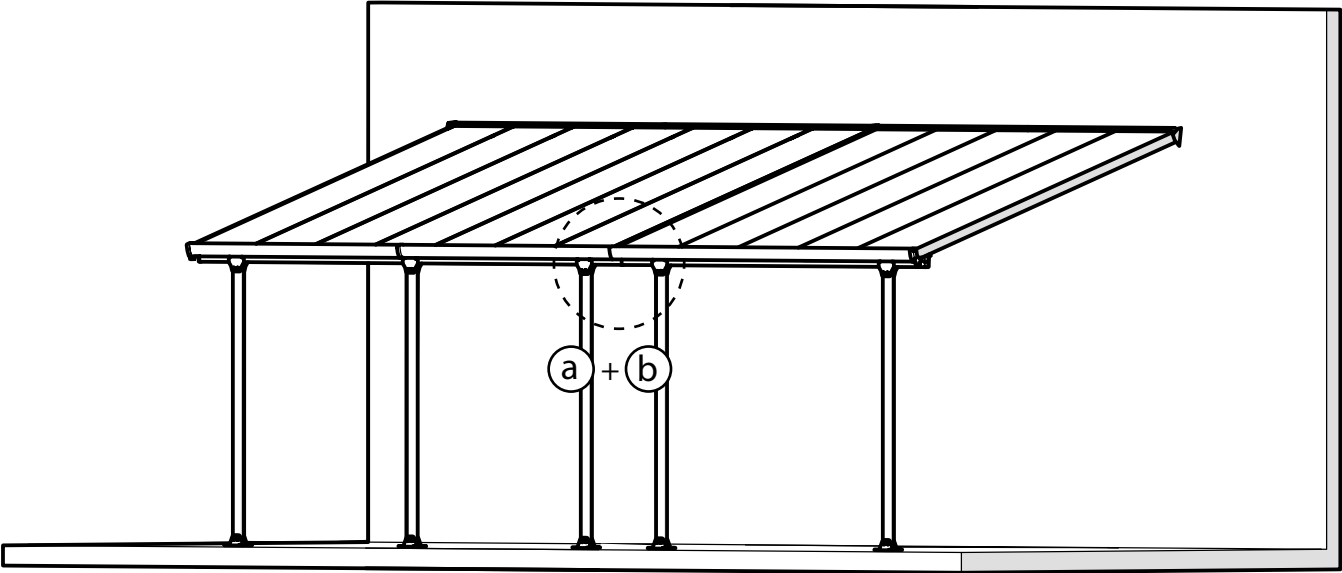
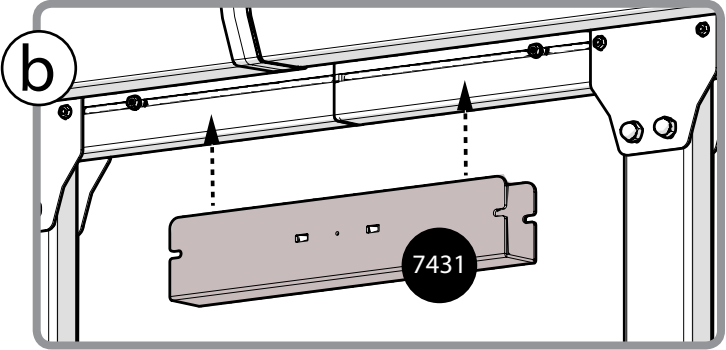
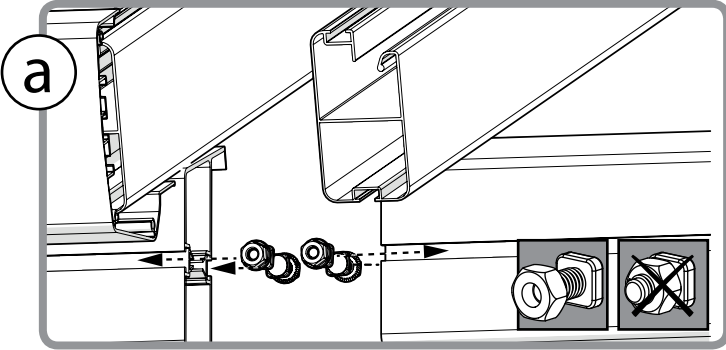
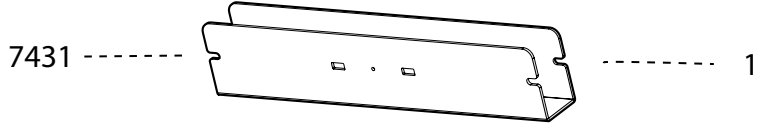

Option 1

- 8192 ..... 4
- 466 ..... 4



**6** **i**

Option 1

- 461 -----  ----- 4
- 466 -----  ----- 4

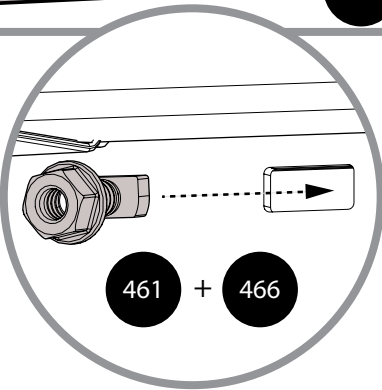
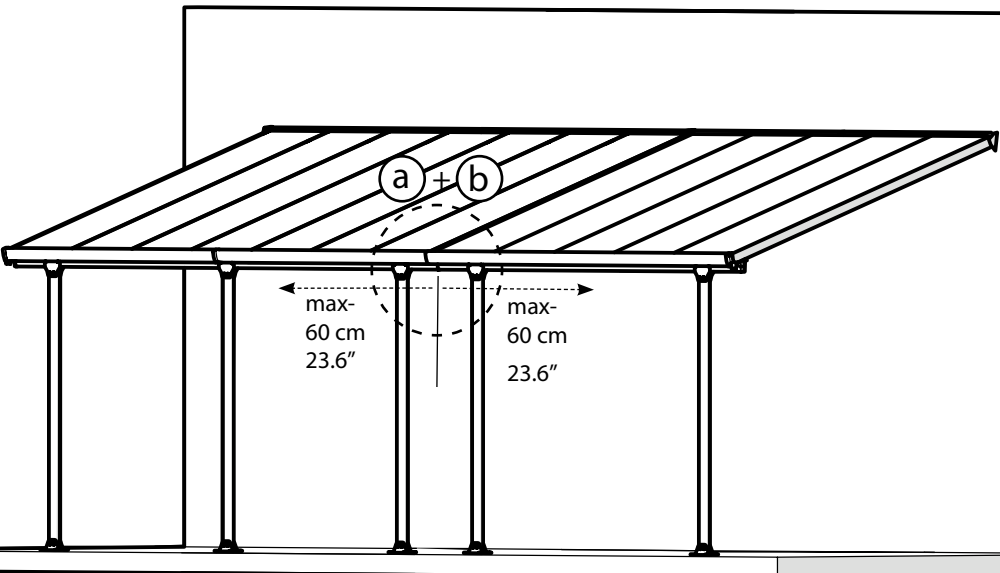
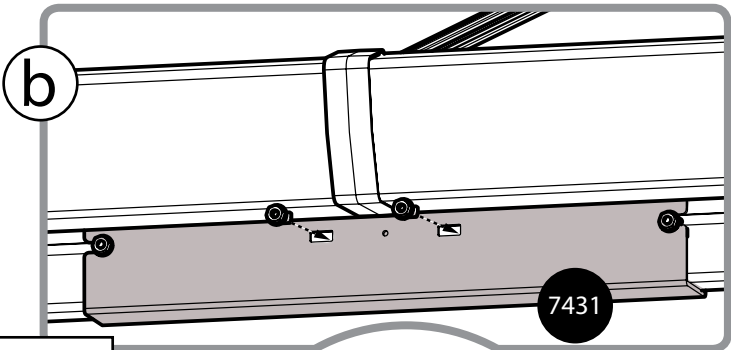
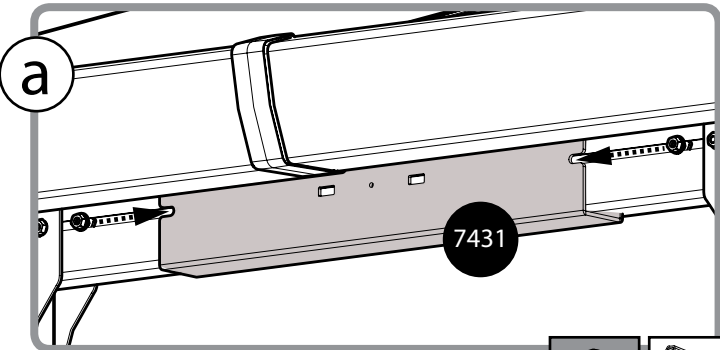

**7** **i** Option 2

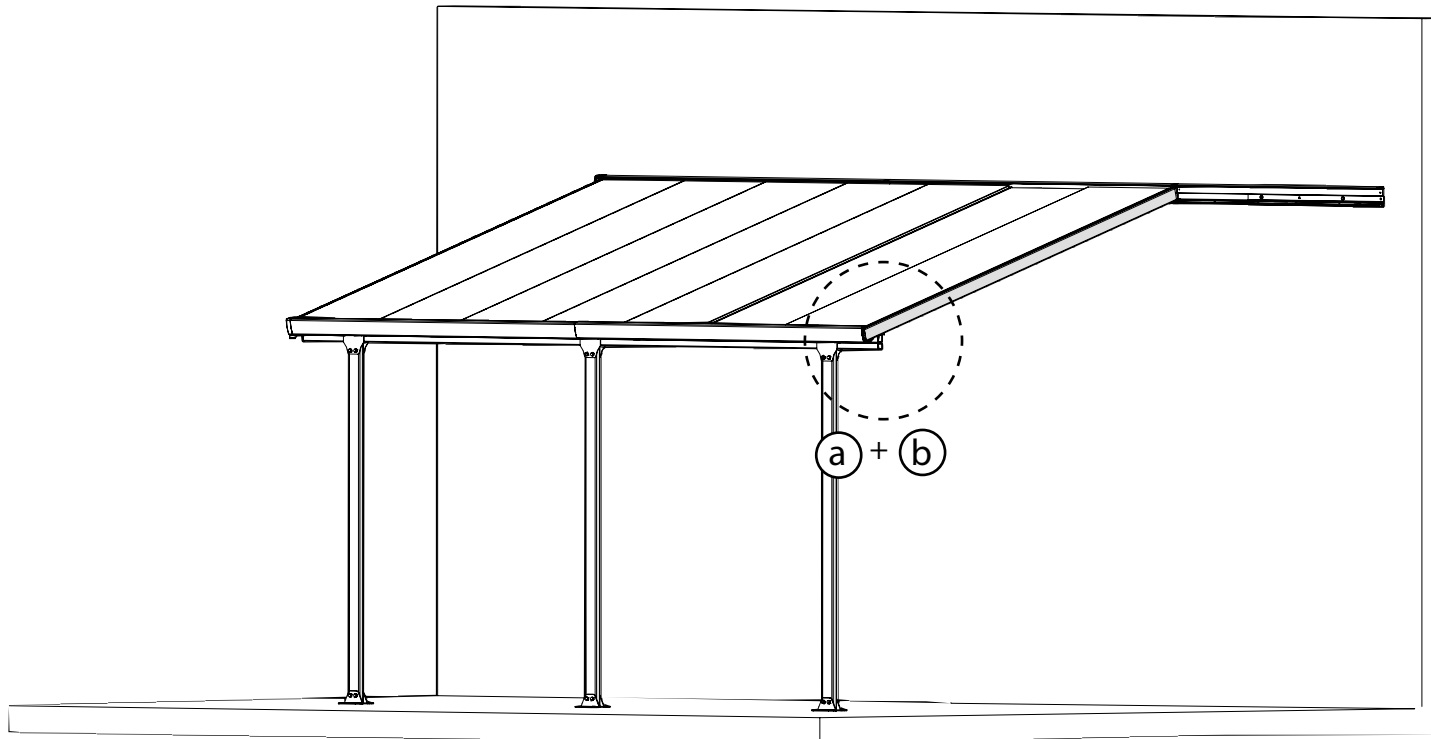
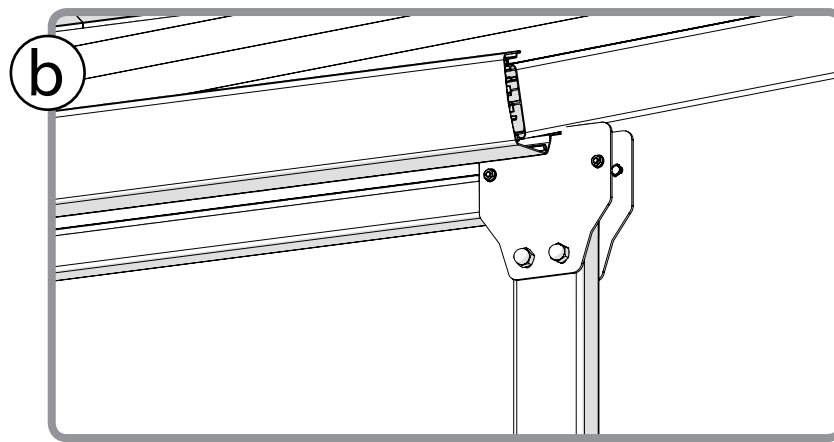
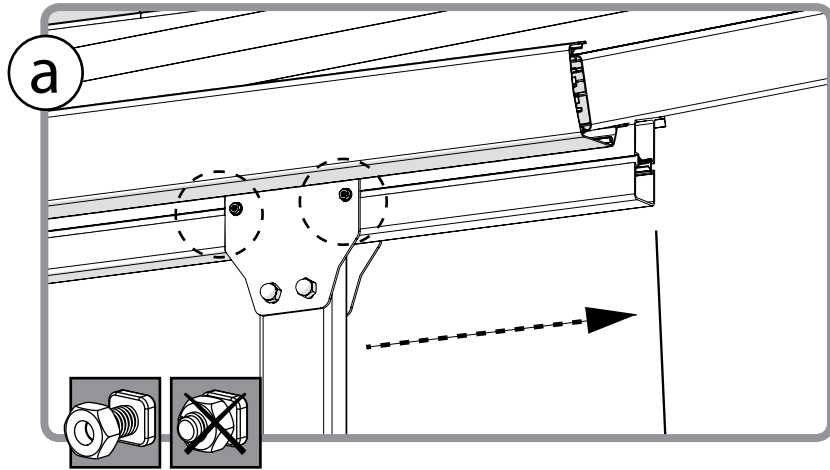

8

Option 2

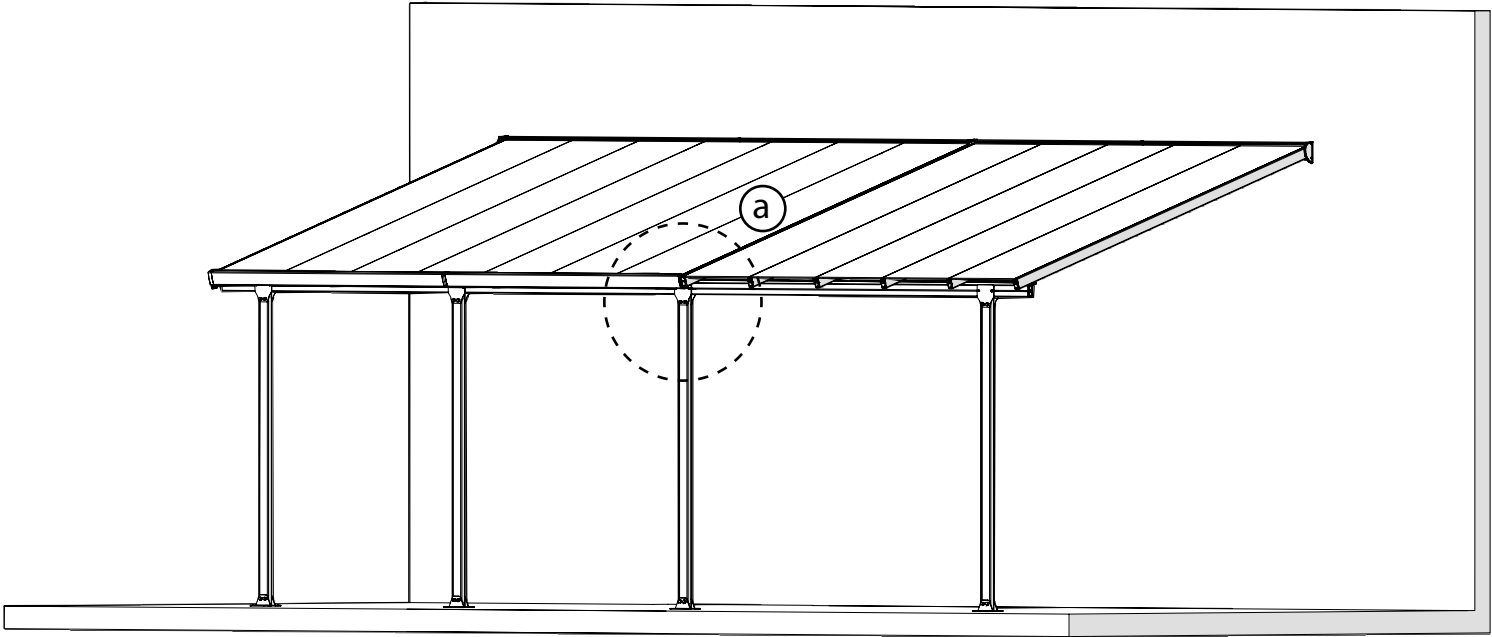
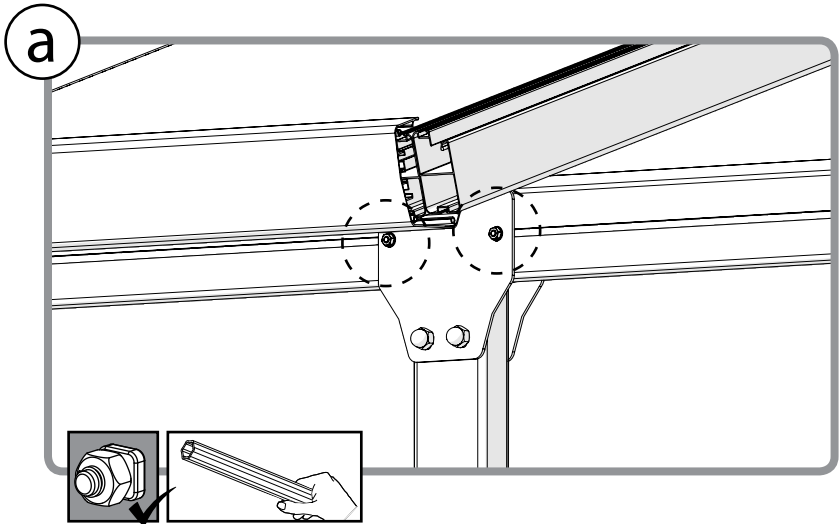

9

Options 1+2

7440

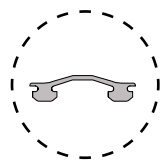
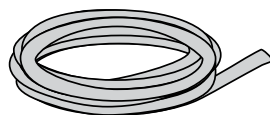

1

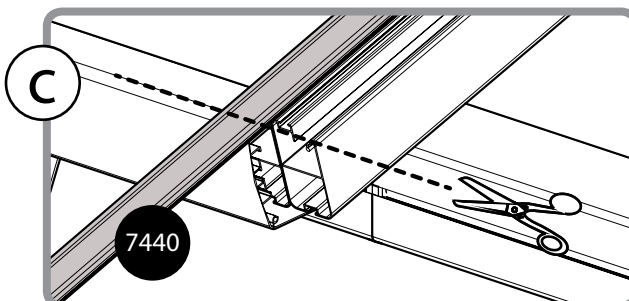
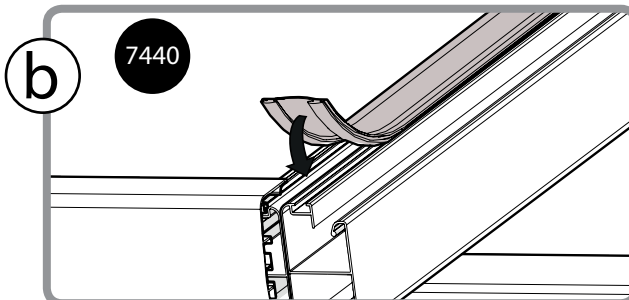
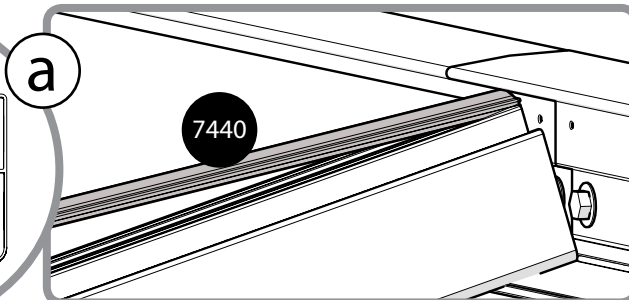
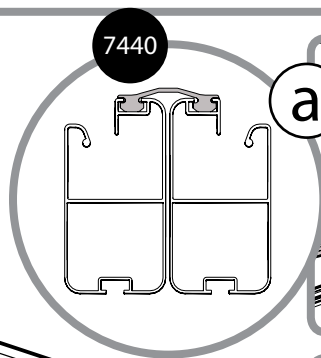
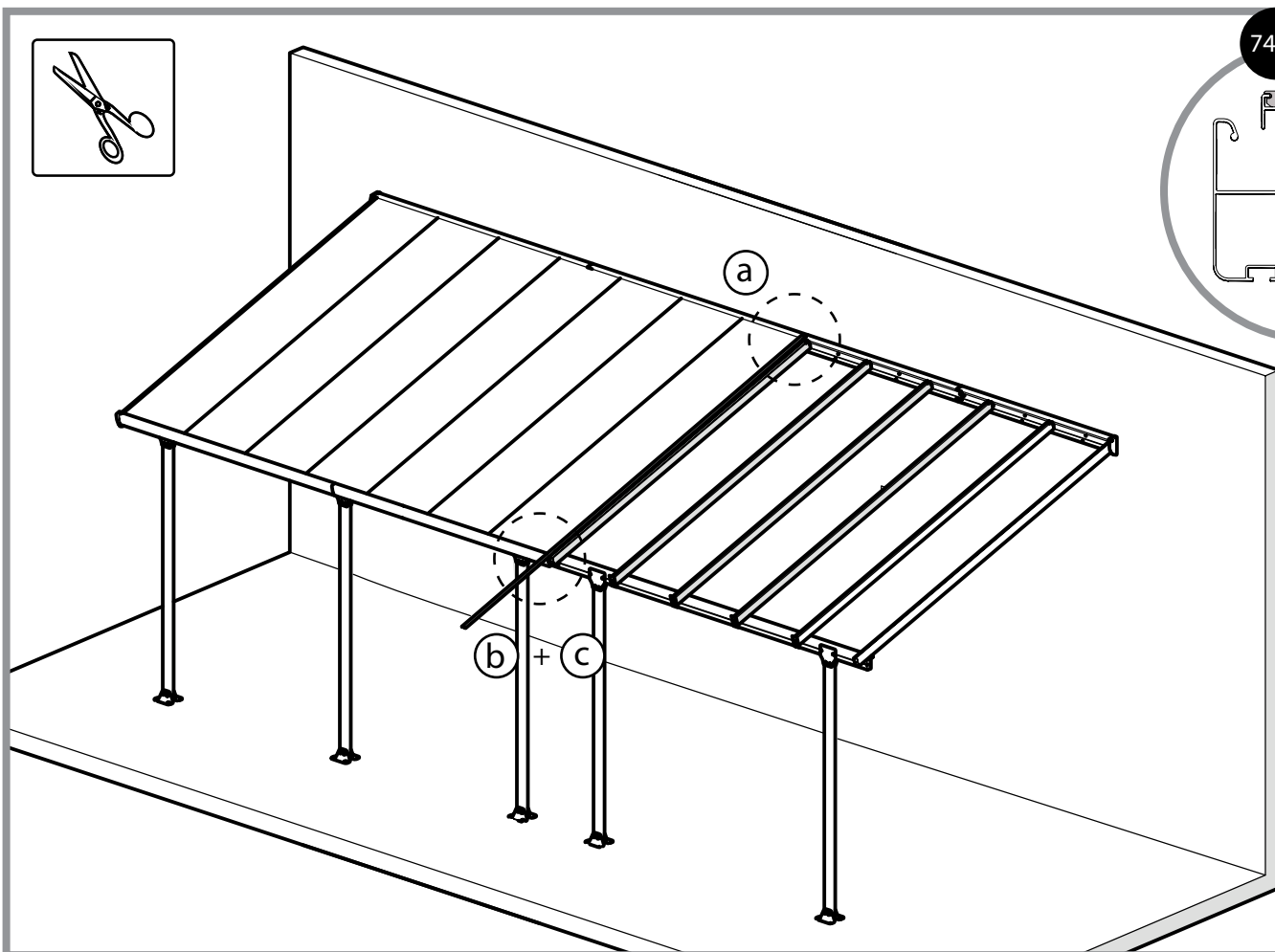
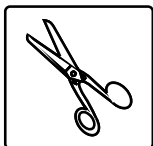

# 10 Options 1+2

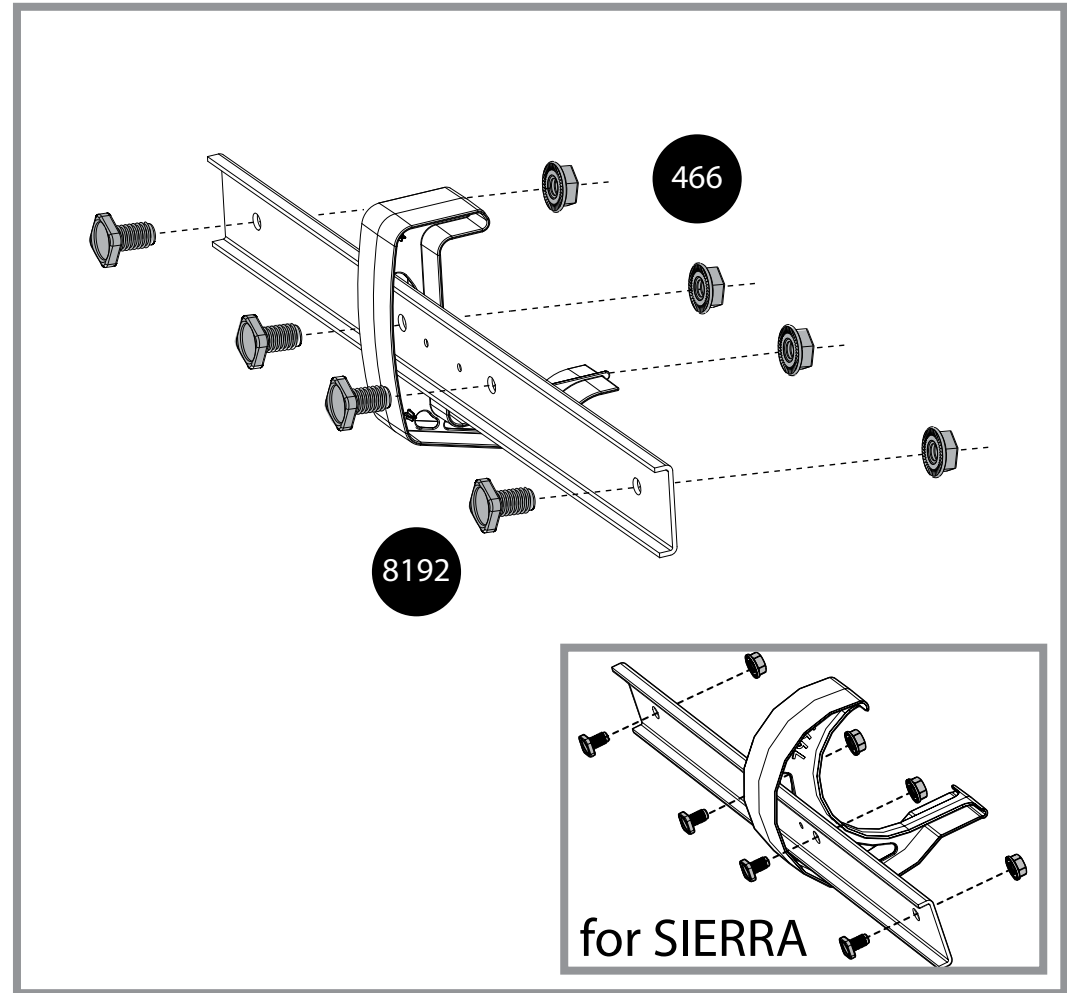
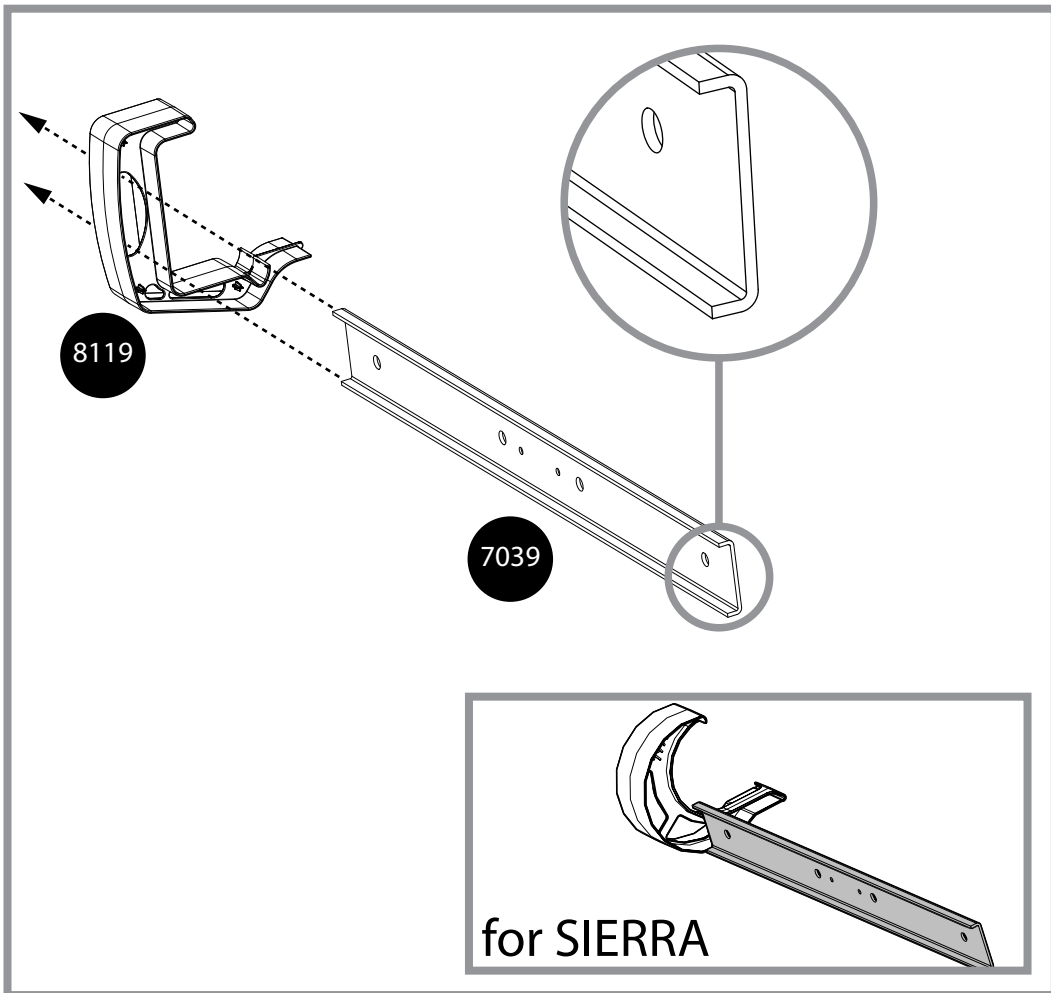
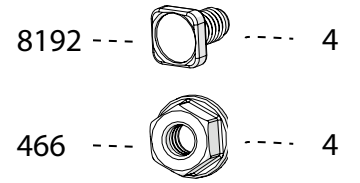
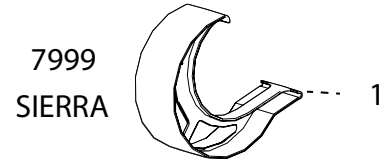
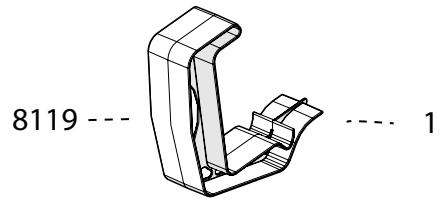

**11** **i** Options 1+2

