

Einbauspüle – EOLE 1 XL Becken mit Trocknungsgebläse

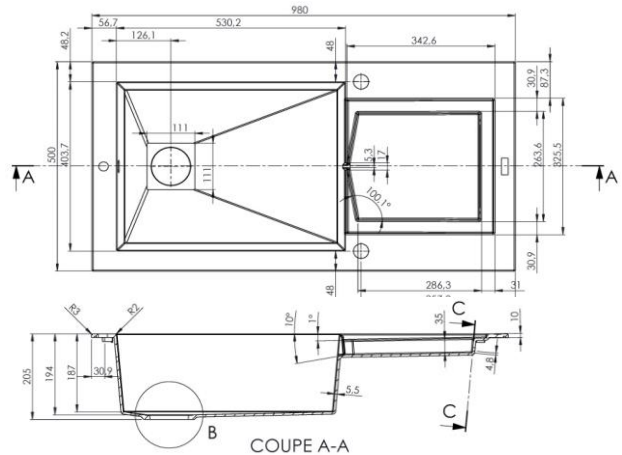

Material: CAREAlith®, 80% Mineralfüllstoff, 20% hochwertiges Harz

Außenmaß: 98 x 50 x 20 cm
Beckengröße: 530 x 404 x 187 mm

Gewicht netto: 16,0 kg
Gewicht brutto: 18,0 kg

Arbeitsplattenausschnitt: 955 x 475 mm
Passend für Einbau in Unterschränke ab: 800 mm

Kartonmaß: 98 x 50 x 25 cm
Garantie: 5 Jahre



Lieferumfang: Hochqualitative Einbauspüle mit 2 Lochbohrungen für Armatur und Drehexcenter, Trocknungsgebläse, Ein-Aus-Schalter, Rohr-Set, Drehexcenter-Siebkorbventil, abnehmbare Bambus-Abtropfplatte, Ab- und Überlaufgarnitur, Befestigungsset, Einbauanleitung, Ausschnittschablone

Bezeichnung: Die Einbauspüle EOLE ist eine sehr innovative Spüle. Die Innovation besteht aus ein integriertes Warmluft-Trocknungsgebläse (ca. 55°C Lufttemperatur) was warme Luft unter der abnehmbaren gelochten Bambus-Abtropfplatte bläst. Somit kann empfindliches oder sperriges (z. B. Kristallgläser, große Kochtöpfe, ...) Geschirr was nicht in der Geschirrspülmaschine passt einfach und fleckenlos getrocknet sein, oder noch wenn es sich für kleines Geschirr nicht lohnt die Geschirrspüle zu nutzen. Das Gebläsesystem wird durch dem Ein-Aus-Knopf gesteuert und ist gegen Überhitzung und Wassereindringen geschützt. Das CAREAlith Kompositwerkstoff ist extrem kratz- und stoßfest sowie hitzebeständig bis 300°C. Die Spüle ist durchgefärbt sowie Farb-, Licht- und Lebensmittelecht. Die Oberfläche bietet ebenfalls Widerstand gegen chemische Substanzen. Die Spüle ist pflegeleicht und problemlos mit allen üblichen Reinigungsmitteln, weißen Essig, einen Putzstein oder sogar vollhygienisch mit purem Bleichmittel, zu reinigen. Mit 1 extra großen Becken und das integrierte Trocknungsgebläse wird die EOLE Einbauspüle zum echten Trocknen- und Spülzentrum in der Küche. Sie ist reversibel und kann also sowohl mit linksseitigem, als auch mit rechtsseitigem Becken eingebaut werden. Diese Spüle ist in 5 Farben erhältlich.

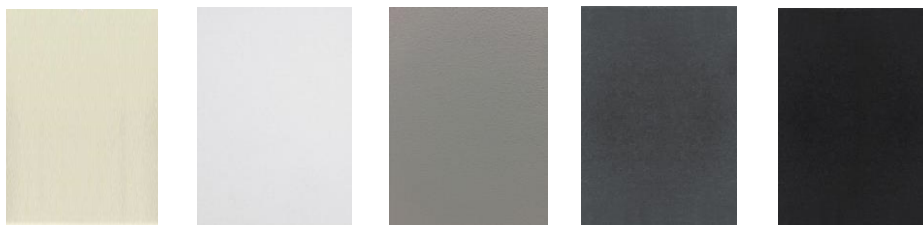

Verfügbare
Farbtöne

Jasmin

Weiß

Taupe

Betongrau

Schwarz

Art.-Nr.
EAN-Code

3512342840284

3512342840253

3512342840291

3512342840277

3512342840260

BAHAG
Art.-Nr.

23785304

23785164

23785191

23785173

23785182



HITZEBESTÄNDIG



EXTREM
KRATZFEST



SCHLAGRESISTENT



GLATTE,
PFLEGELEICHTE
OBERFLÄCHE



5
Jahre



Einbauspüle – EOLE 1 Becken mit Trocknungsgebläse

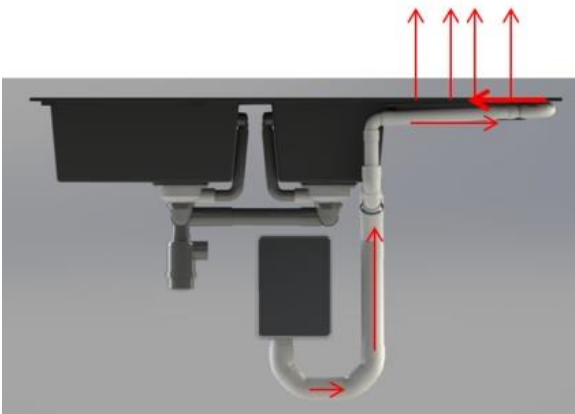
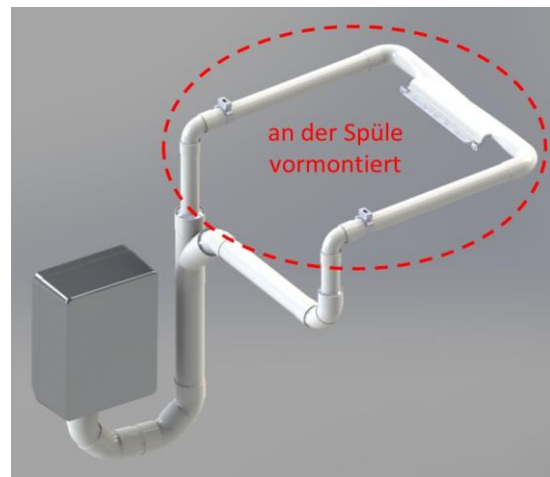
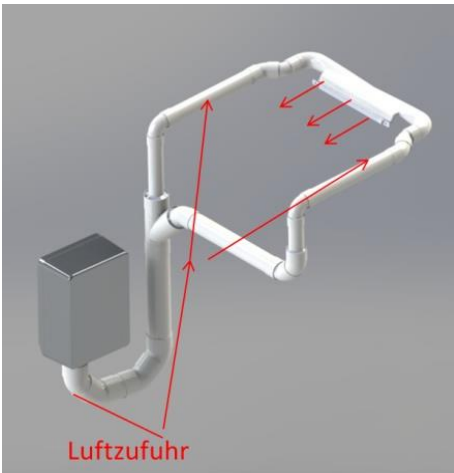
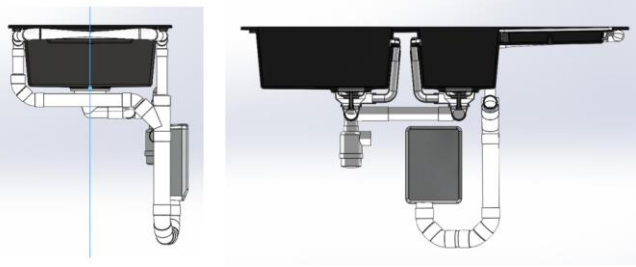
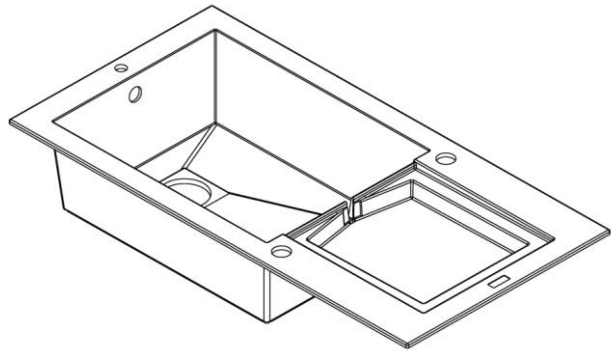

Integriertes Warmluft-Trocknungsgebläse:

Stromversorgung 220V / 50 Hz
Stärke 1000W
Lufttemperatur $55^{\circ}\text{C} \pm 5^{\circ}\text{C}$ (Abtropffläche)

Gehäuse IP (International Protection) 22
2 : Schutz vor Eindringen von fester Fremdkörper > 12,5 mm
2 : Schutz gegen Wassertropfen bis 15° Schräge

Knopf IP (International Protection) 67
6 : vollständiger Schutz gegen das Eindringen von Staub
7 : Schutz gegen Eindringen von Wasser bei zeitweisem Eintauchen

CE Zertifizierung

Vierfache Wasserschutzsicherheit



HITZEBESTÄNDIG



EXTREM
KRATZFEST



SCHLAGRESISTENT



GLATTE,
PFLEGELEICHTE
OBERFLÄCHE



5
Jahre

