

ERSATZTEILE / SPARE PARTS

(FR) Pièces d'échange	(CZ) Náhradní díly	(SK) Náhradné diely	(DK) Reservedele
(NL) Onderdelen	(PL) Części zamienne	(BH) Резервни дијелови	(IS) Auka hlutir
(IT) Pezzi ricambio	(HU) Tartalék részek	(BG) Резервни части	(FI) Varaosat
(ES) Piezas de recambio	(SI) Rezervni deli	(RO) Piese de schimb	(EST) Varuosad
(PT) Peças sobresselentes	(HR) Pričuvni dijelovi	(SE) Reservdelar	(TR) Yedek parçalar
			(GR) Ανταλλακτικά

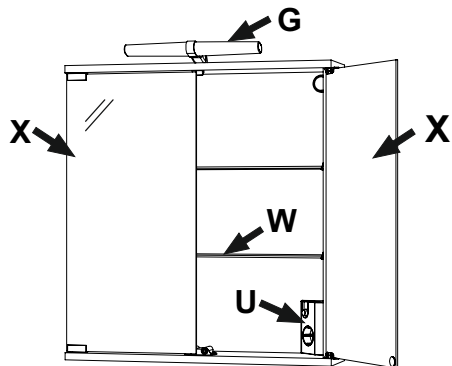

LED

- (DE) Dieses Produkt enthält eine Lichtquelle der Energieeffizienzklasse E.
 (GB) This product contains a light source of energy efficiency class E.
 (FR) Ce produit contient une source lumineuse de classe d'efficacité énergétique E.
 (NL) Dit product bevat een lichtbron van energieefficiëntieklasse E.
 (IT) Questo prodotto contiene una sorgente luminosa di classe di efficienza energetica E.
 (ES) Este producto contiene una fuente de luz de clase de eficiencia energética E.
 (PT) Este produto contém uma fonte de luz de classe de eficiência energética E.
 (CZ) Tento výrobek obsahuje světelný zdroj třídy energetické účinnosti E.
 (PL) Ten produkt zawiera źródło światła o klasie efektywności energetycznej E.
 (HU) Ez a termék egy E energiahatékonysági osztályú fényforrást tartalmaz.
 (SI) Ta izdelek vsebuje vir svetlobe razreda energijske učinkovitosti E.
 (HR) Ovaj proizvod sadrži izvor svjetlosti razreda energetske učinkovitosti E.
 (SK) Tento výrobok obsahuje svetelný zdroj triedy energetickej účinnosti E.
 (BH) Ovaj proizvod sadrži izvor svjetlosti klase energetske efikasnosti E.
 (BG) Този продукт съдържа източник на светлина с клас на енергийна ефективност E.
 (RO) Acest produs conține o sursă de lumină de clasă E, de eficiență energetică.
 (SE) Denna produkt innehåller en ljuskälla av energieeffektivitetsklass E.
 (DK) Dette produkt indeholder en lyskilde til energieffektivitetsklasse E.
 (IS) Þessi vara inniheldur ljósgjafa orkunýtniflokks E.
 (FI) Tämä tuote sisältää energiatehokkuusluokan E valonlähteen.
 (EST) See toode sisaldab valgusallikat energiatõhususe klassiga E.
 (TR) Bu ürün, enerji verimliliği sınıfı E olan bir ışık kaynağı içerir.
 (GR) Αυτό το προϊόν περιέχει μια φωτεινή πηγή ενεργειακής απόδοσης τάξης E.

SERVICE

- (DE) Bei Reklamationen diesen Abschnitt (Kopie) **zusammen mit dem Kaufbeleg** an Jokey schicken.
 (GB) In the event of a complaint, send this section (copy) **together with the purchase receipt** to Jokey.
 (FR) En cas de réclamation, envoyez cette section (copie) **avec le reçu d'achat** à Jokey.
 (NL) Stuur bij een klacht deze rubriek (kopie) **samen met de aankoopbon** naar Jokey.
 (IT) In caso di reclamo, inviare questa sezione (copia) **insieme alla ricevuta di acquisto** a Jokey.
 (ES) En caso de queja, envíe esta sección (copia) **junto con el recibo de compra** a Jokey.
 (PT) Em caso de reclamação, envie esta secção (cópia) **junto com o comprovante de compra** para Jokey.
 (CZ) V případě reklamace zašlete tento oddíl (kopii) **spolu s účtenkou o koupi** společnosti Jokey.
 (PL) W przypadku reklamacji wyślij ten dział (kopia) **wraz z dowodem zakupu** do Jokey.
 (HU) Reklamáció esetén ezt a részt (másolat) **a vásárlási bizonylattal együtt** küldje el a Jokey-nak.
 (SI) V primeru reklamacije pošljite ta razdelek (kopijo) **skupaj s potrdilom o nakupu** na Jokey.
 (HR) U slučaju reklamacije, pošaljite ovaj odjeljak (kopiju) **zajedno s potvrdom o kupnji** Jokeyju.
 (SK) V prípade reklamácie zašlite túto časť (kópiu) **spolu s dokladom o kúpe** spoločnosti Jokey.
 (BH) U slučaju reklamacije, pošaljite ovaj odjeljak (kopiju) **zajedno s računom o kupovini** Jokeyju.
 (BG) В случай на рекламация, изпратете този раздел (копие) **заедно с разписката за покупка** на Jokey.
 (RO) În cazul unei reclamații, trimiteți această secțiune (copie) **împreună cu chitanța de cumpărare** către Jokey.
 (SE) Vid reklamation skicka detta avsnitt (kopia) **tillsammans med köpkvittot** till Jokey.
 (DK) Ved reklamation sendes dette afsnit (kopi) **sammen med købskvittering** til Jokey.
 (IS) Komi til kvörtunar skal senda þennan hluta (afrit) **ásamt kaupkvittun** til Jokey.
 (FI) Jos sinulla on reklamaatio, lähetä tämä osa (kopio) **ostokuitin kanssa** Jokeylle.
 (EST) Kaebuste korral saada see jaotis (koopia) koos ostutõendiga Jokeyle.
 (TR) Şikayet durumunda bu bölümü (kopyasını) **satın alma makbuzu ile birlikte** Jokey'e gönderin.
 (GR) Σε περίπτωση καταγγελίας, στείλετε αυτό το τμήμα (αντίγραφο) **μαζί με την απόδειξη αγοράς** στο Jokey.

QS

→ Camargue Service

430714464

27748169 / 29374199 1119126 / 09 / 2023

Jokey Sohland GmbH **Service** Industriestr. 4 D - 02689 Sohland / Spree
 Tel.: +49(0)35936 / 36-0 **Tel. Service:** +49(0)35936 / 36-2265 email: js.service@jokey.com
 Fax: +49(0)35936 / 36-2222 **Fax Service:** +49(0)35936 / 36-2281 http://www.jokey-online.com

 Camargue®

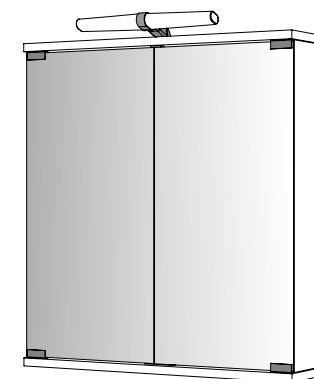

27748169
 29374199



A B C	2 x		 Ø 8 mm Philips 1, 2
D E	2 x		
F	8 x		
G	1 x		
H	2 x		
I J	4 x		
K L	1x / 2x		
M N	2 x		
O	2 x		
P	1 x		

SCHUTZBEREICH / SAFETY AREA

- | | | | |
|--------------------|--------------------|-----------------------|--------------------|
| Zone de protection | Ochranné pásmo | Ochranné pásmo | Sikkerhedsafstand |
| Veiligheidsruimte | Strefa ochronna | Zashitno područje | Verndarsvæði |
| Zona de protezione | Védett terület | Зашитна зона | Turva-alue |
| Zona de protección | Zaščitno območje | Domeniul de protecție | Kaitseala |
| Zona de protecção | Zaštiteno područje | Skyddsromārs | Korunma bölümü |
| | | | Περιοχή προστασίας |

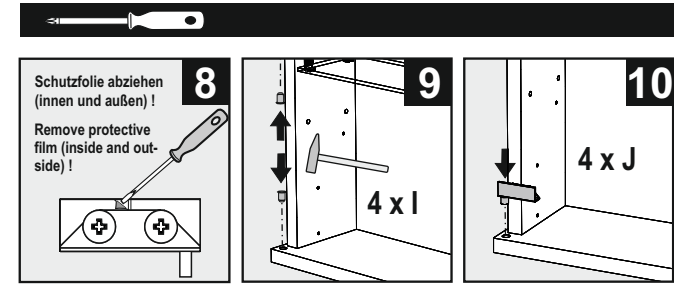
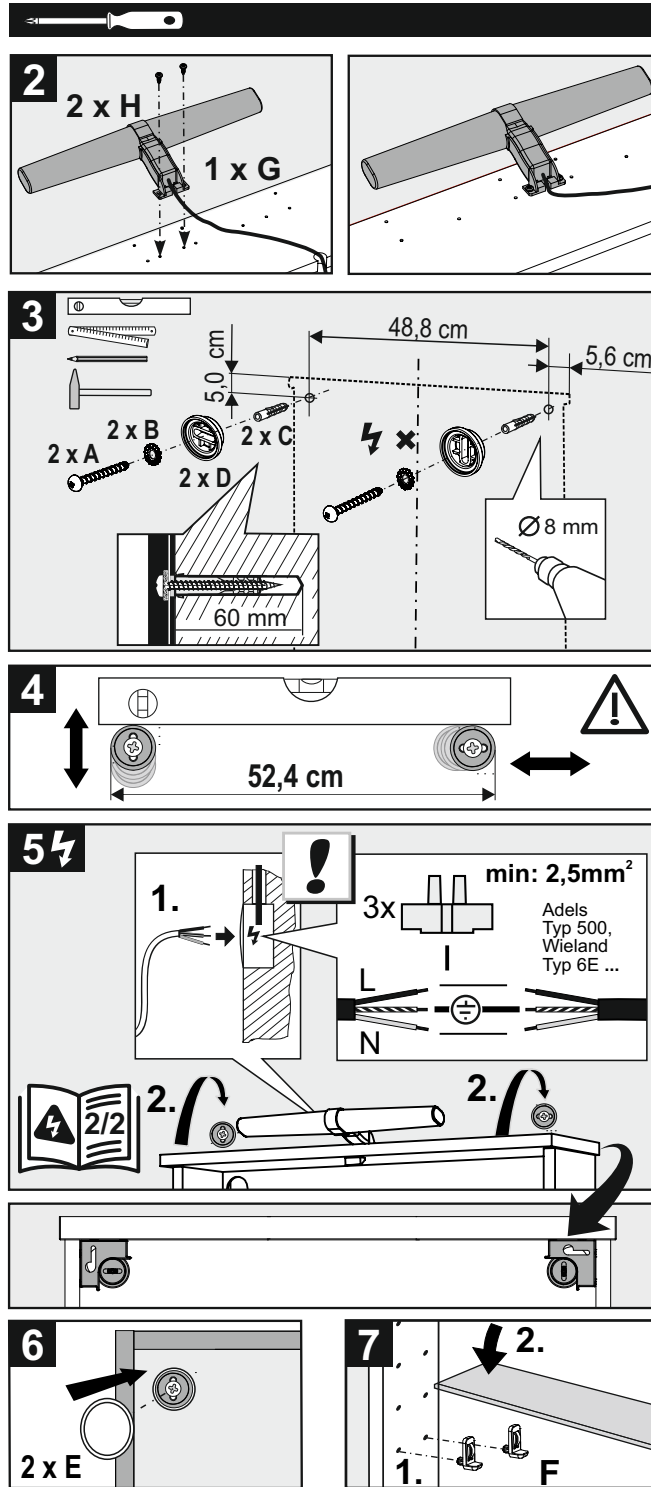
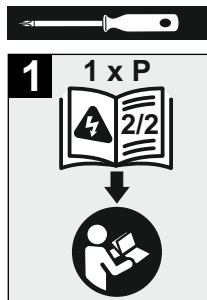
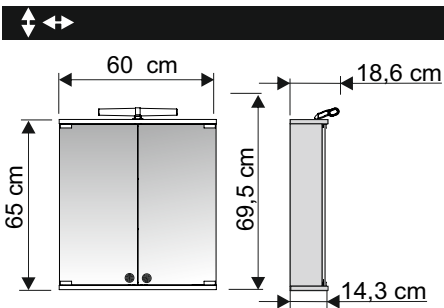
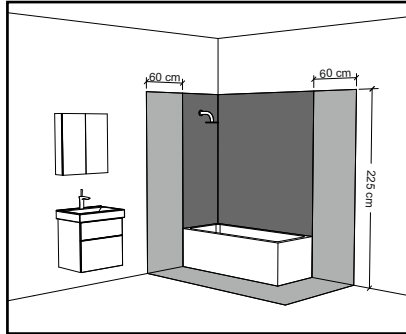

- | | |
|--|--|
| Retirez le film de protection (intérieur et extérieur) ! | Odstráňte ochrannú fóliu (zvnútra aj zvonku)! |
| Verwijder de beschermfolie (binnen en buiten)! | Skinite zaštitnu foliju (iznutra i izvana)! |
| Rimuovere la pellicola protettiva (interno ed esterno)! | Отстранете защитното фолио (отътре и отвън)! |
| Retire la película protectora (interior y exterior)! | Îndepărtați folia de protecție (interior și exterior)! |
| Remova a película protectora (interna e externa)! | Išimkite apsaugos foliją (iš vidaus ir išorės)! |
| Odstráňte ochrannou fólii (uvnitř i zvenku)! | Tá bort védőfilmet (belső felől és kívülről)! |
| Usun folije ohrannou (wewnątrz i na zewnątrz)! | Fjern beskytelsesfilmen (invändigt og utvändigt)! |
| Uklonite zaštitnu foliju (unutra i izvana)! | Tavoltsa el a védőfoliát (belül és kívül)! |
| Αφαίρεση της προστατευτικής μεμβράνης (μέσα και έξω)! | Kristið sáranarúvið kerran vuodessa. |
| | Fjarlægðu hlífðarfilmina (að innan sem utan)! |
| | Eemaldage kaitsekile (seest ja väljast)! |
| | Poista suojakalvo (sisältä ja ulkopuolelta)! |
| | Αφαίρεση της προστατευτικής μεμβράνης (μέσα και έξω)! |

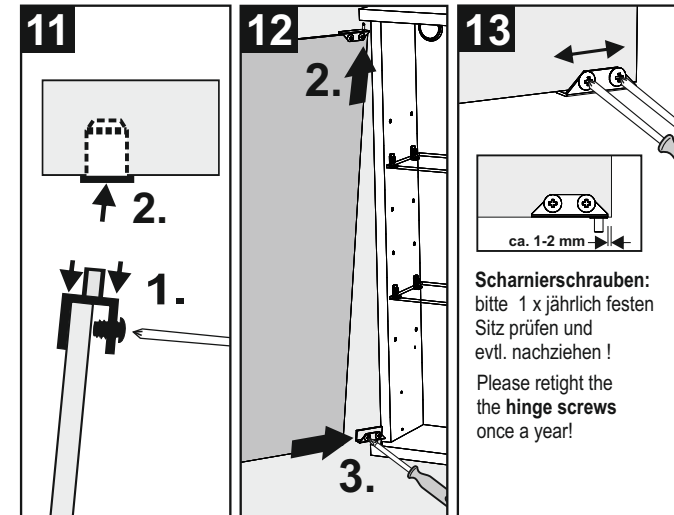

- | | |
|--|---|
| Veuillez resserrer les vis de charnière après 14 jours, puis une fois par an ! | Po 14 dňoch a potom raz za rok dotiahnite skrutky závesu! |
| Draai de scharnierschroeven a.u.b. na 14 dagen en daarna eenmaal per jaar weer vast! | Molimo zategnite zavrtne šarki nakon 14 dana, a zatim jednom godišnje! |
| Si prega di riavvitare le viti della cerniera dopo 14 giorni e poi una volta all'anno! | Моля, затегнете отново винтовете на пантите след 14 дни и след това веднъж годишно! |
| ¡Vuelva a apretar los tornillos de la bisagra después de 14 días y luego una vez al año! | Dra àt gândgârnskruvama igen efter 14 dagar och sedan en gång om året! |
| Por favor, reaperte os parafusos da dobradiça após 14 dias e depois uma vez por ano! | Kérjük, 14 nap után, majd évente egyszer húzza meg a zsanérsavarokat! |
| Po 14 dnech a poté jednou ročně dotáhněte šrouby závěsů! | Dra åt gängjärnskruvama igen efter 14 dagar och sedan en gång om året! |
| Proszę ponownie dokręcić śruby zawiasów po 14 dniach, a następnie raz w roku! | Efterspænd hængselskruerne efter 14 dage og derefter en gang om året! |
| Kérjük, 14 nap után, majd évente egyszer húzza meg a zsanérsavarokat! | Vinsamlega skrufið lömskrúfumnar aftur eftir 14 daga og síðan einu sinni á ári! |
| Po 14 dnech ponovno privijte vijake tečajev in nato enkrat letno! | Kristiä sáranarúviit uudelleen 14 päivän kuluttua ja sen jälkeen kerran vuodessa! |
| Po 14 dňoch a potom raz za rok dotiahnite skrutky závesu! | Pingutage hinge kruvid uuesti 14 päeva pärast ja seejärel kord aastas! |
| Molimo zategnite zavrtne šarki nakon 14 dana, a zatim jednom godišnje! | Lütfen menteşe vidalarını 14 gün sonra ve ardından yilda bir kez tekrar sikin! |
| Моля, затегнете отново винтовете на пантите след 14 дни и след това веднъж годишно! | Ξαναβιδώστε τις μεντεσέδες μετά από 14 ημέρες και μετά μία φορά το χρόνο! |