

Compact S1

Keramik-WC mit integrierter Kleinhebeanlage nach DIN 12050-3



Produktvorteile

- Formschöne Keramiktoilette mit integrierter Hebeanlage - moderne und platzsparende Lösung zur Nachrüstung eines zusätzlichen WC's
- Geräuscharmes und wassersparendes Doppelspülsystem (1,8 l/3,5 l) mit hochwertiger Drucktaste
- Kein Spülkasten oder Druckspüler notwendig durch direkten Anschluss an die Wasserversorgung
- Hervorragendes Preis-Leistungs-Verhältnis

Abmessungen

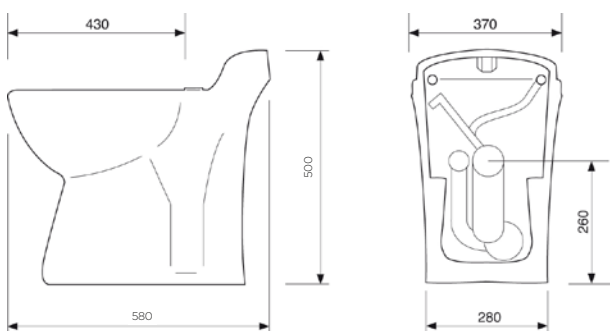

Technische Daten

Compact S1	
Wasserverbrauch pro Spülgang	1,8 l / 3,5 l
Förderhöhe	3 m
Förderleistung	100 l/min
Zusätzliche Einleitungsöffnung	-
Druckleitung Anschluss	DN 25 / 32 mm
Schutzart	IP 44
Stromversorgung	220 - 240 V / 50 Hz
Elektrischer Anschluss	Kabel mit Stecker
Motorleistung	500 W
Rückschlagklappe und Anschlusszubehör	im Lieferumfang, WC-Sitz nicht im Lieferumfang
Abmessungen Gerät LxBxH	580 x 370 x 500 mm
Gewicht Gerät	26 kg
Artikel-Nr.	801S1C
GTIN	4260066960137