

Watersan +

Kleinhebeanlage für fäkalienhaltige Abwässer nach DIN 12050-3
 Für ein komplettes Duschbad



Produktvorteile

- Leistungsstarke Kleinhebeanlage - entsorgt das Abwasser mehrerer Ablaufstellen gleichzeitig
- Ideal für ein komplettes Duschbad oder neugeschaffenen Wellnessbereich
- 3 zusätzliche Einleitungsöffnungen zum Anschluss von Waschtisch, Dusche oder Bidet
- Sekundenschnelle Zerkleinerung von Feststoffen durch Hochleistungsschneidwerk
- Langlebig durch hohe Verarbeitungsqualität und leistungsstarken Motor

Abmessungen

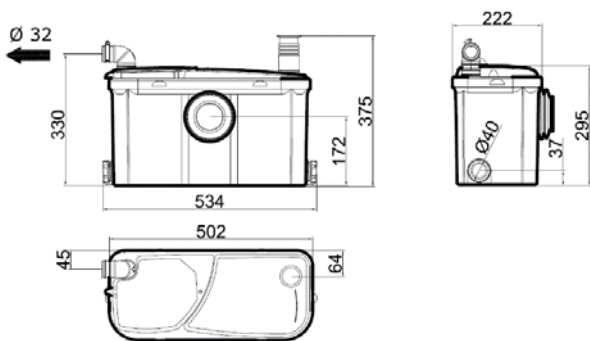

Technische Daten

Watersan +	
Förderhöhe	6 m
Förderleistung	90 l/min
Zusätzliche Einleitungsöffnung	3 x 40 mm
Druckleitung Anschluss	DN 25 / 32 mm
Schutzart	IP 44
Stromversorgung	220 - 240 V / 50 Hz
Elektrischer Anschluss	Kabel mit Stecker, 130 cm
Motorleistung	470 W
Einschaltpunkt	130 mm
Max. Abstand von WC	200 mm
Rückschlagklappe und Anschlusszubehör	im Lieferumfang
Abmessungen Gerät LxBxH	502 x 222 x 295 mm
Gewicht Gerät	6 kg
Artikel-Nr.	600WSP
GTIN	3383720000688