

Watersan 4

Schmutzwasserhebeanlage für fäkalienfreie Abwässer nach DIN 12050-2



Produktvorteile

- Leistungsstarke Schmutzwasserhebeanlage - entsorgt das Abwasser mehrerer Ablaufstellen gleichzeitig
- Ideal für Haushaltsräume oder Waschküchen aber auch Bäder mit viel oder auch heißem Wasser von verschiedenen Objekten
- Schmutzwassertemperaturbeständig bis max. 90°C (max. 5 Minuten) - wasch- und spülmaschinengeeignet
- Langlebig durch hohe Verarbeitungsqualität, großem Fassungsvermögen und leistungsstarkem Motor

Abmessungen

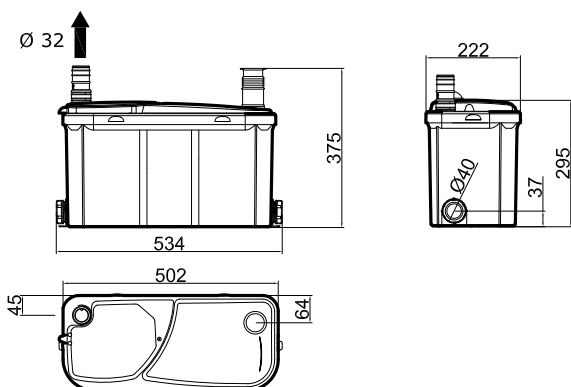

Technische Daten

Watersan 4	
Förderhöhe	8 m
Förderleistung	105 l/min
Zusätzliche Einleitungsöffnung	3 x 40 mm
Druckleitung Anschluss	DN 25 / 32 mm
Schutzart	IP 44
Stromversorgung	220 - 240 V / 50 Hz
Elektrischer Anschluss	Kabel mit Stecker, 130 cm
Motorleistung	500 W
Einschaltpunkt	130 mm
Durchschnittstemperatur des zufließenden Abwassers	75°C, kurzfristig 90°C (max. 5 Minuten)
Rückschlagklappe und Anschlusszubehör	im Lieferumfang
Abmessungen Gerät LxBxH	502 x 222 x 295 mm
Gewicht Gerät	6 kg
Artikel-Nr.	600WS4
GTIN	3383720000725