

MOD. ARIES

CARACTERÍSTICAS TÉCNICAS

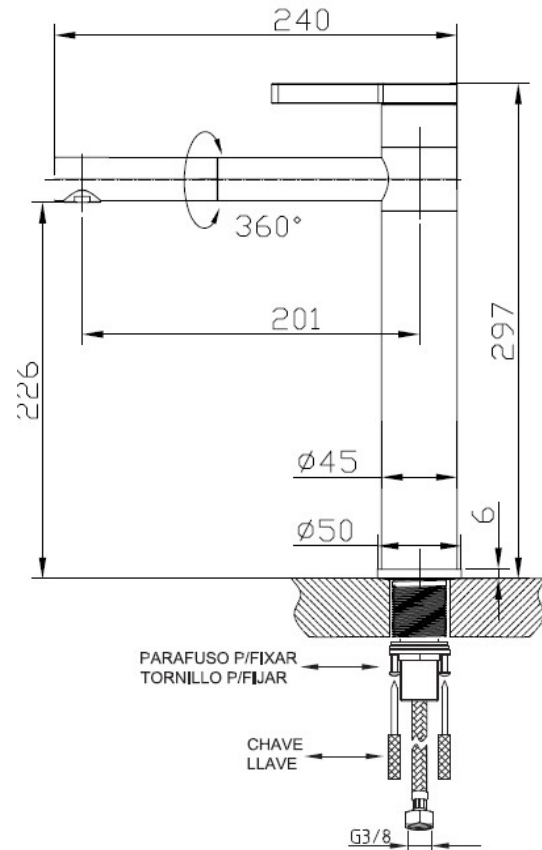

Modelo: FR30 AA

CODIGO EAN: 8436558027077

- Fabricado según normas UNE817
- Cuerpo y caño de latón.
- Recubrimiento níquel cromo que supera las 200 horas de prueba en cámara de niebla salina.
- Mecanismo de apertura y cierre: cartucho de 35 de discos cerámicos que superan los 70.000 ciclos, presión de funcionamiento recomendado de 1 a 5 bars ideal 3 bars
- Aireador de 24/100 macho con sistema de ahorro de agua. A 3 bares el consumo es inferior a 6 litros de agua por minuto.
- Mecanismo de giro del caño supera los 80.000 ciclos, juntas NBR70
- Conexiones flexibles de 35 cms. Rosca 3/8" homologados AENOR