

Horno, 60cm, Eléctrico, Ventilado, 6 funciones, Estetica Clásica, Inox anti-huellas, Clasificación energética A

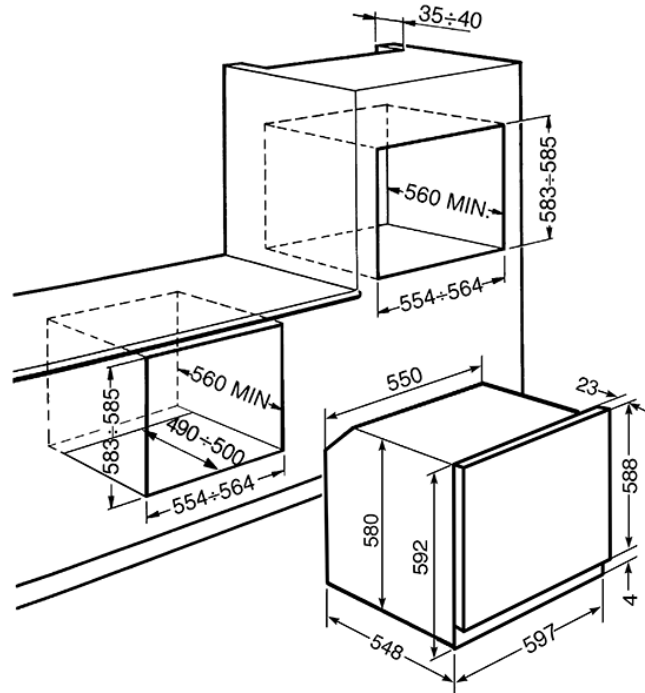

• **Opción** • Opción de programación tiempo cocción: Final cocción • Alarma acústica final cocción • Cuentaminutos • Temperatura mínima: 50 °C • Temperatura máxima: 250 °C • **Características técnicas** • Material de la cuba: Esmalte Ever Clean • Volume neto: 72 l • Volúmen bruto: 79 l • N° de soporte de bandeja: 5 • Tipo de soportes: Laterales metálico • N° de luces: 1 • Tipo de Luces: Halógena • Potencia de luz: 40 W • Interior puerta todo cristal • Cristal interior desmontable • Sistema de refrigeración: Tangencial • Puerta: Temperatura controlada • **Dotación Accesorios Incluidos** • Bandeja con tope posterior: 1 • Bandeja esmaltada profunda (40 mm): 1 • **Conexión Eléctrica** • Voltage (V): 220-240 V • Consumo nominal conexión eléctrica (W): 3000 W • Intensidad (A): 13 A • Frecuencia (Hz): 50/60 Hz

Funciones

