



FICHA ESPECIFICACIONES DE PRODUCTO

Rev. nº 1
23/10/2024

Fecha	23/10/2024	Denominación	Código
Ref. comercial	2-2048.38	Soporte de estantería regulable de zamak mod.48 cromo mate líquido 4x5 cm	00004800003802
Familia	200	Ordenación	EAN
Familia	202	Soportes Regulables	EAN CAJA
#	Fecha	Solicitante	Motivo del cambio
1			
2			
3			

Características del Producto

2 uds. Soporte de estantería regulable de zamak en metal. Medidas 55x40x25mm. Fácil instalación a la pared con tornillos y tacos. Incluye elementos de fijación: Tornillos y tacos para pared.

Fabricado en metal zamak de alta calidad para garantizar una alta resistencia y durabilidad

Dimensiones:40x55x25 mm

Sistema de fijación: atornillado. 2 tornillos . Fácil instalación a la pared con tornillos y tacos. Incluye elementos de fijación: Tornillos y tacos para pared.

Empresa respetuosa con el medio ambiente

Control de calidad. Empresa con certificado de calidad ISO9001 e ISO14001

Certificados requeridos (PEFC, Reach, contacto alimentario, ...)

Dimensiones generales y tolerancias

Artículo	Nominal	Tol., (+ -)	Máx	Mín	Observaciones
X - Largo (mm)	25				
Y - Ancho (mm)	55				
Z - Alto (mm)	40				
Espesor (mm)	-				
Diámetro (mm)	-				
Peso pieza (gr)	80,00				
Peso conjunto (gr)	85,00				
Entre puntos (mm)	-				
Métrica (mm)	-				
Material	Zamak				
Acabado	Cromo Mate Líquido				

Packaging

Envase			Condicionamiento		
Largo envase (mm)	96		Largo cond. (mm)	220	
Ancho envase (mm)	172		Ancho cond. (mm)	149	
Alto envase (mm)	45		Alto cond. (mm)	104	
Peso neto (gr)	170		Peso neto (gr)	925	
Peso bruto (gr)	185		Peso bruto (gr)	995	
Volumen (m3)	0,00074304		Volumen (m3)	0,003409	
Uds. Envase	2		Uds. Caja	5	
Envase	Producto en blister		Caja	Caja cartón	

Calidad

(marcar los tipos de control a realizar sobre el producto)

Tipo de Control		Descripción			
Dimensional	x	Etiqueta legible	x		
Roscado	x	Código barras legible	x		
Acabado superficial	x	Aspecto envasado	x		
Aspecto general	x	Aspecto Encajado	x		

Si hay otras características no cubiertas por este documento, adjuntar hojas, planos o anotaciones complementarias describiéndolas.

El diseño de la pieza debe ir acorde a la versión de plano siguiente: _____

Desarrollo de Producto		Comercial / Solicitante	Calidad	Compras
Elaborado por: Berna Liz Romero	Revisado por:			
Fecha: 23/10/2024	Fecha:	Fecha:	Fecha:	Fecha:

Este documento anula y sustituye al anterior

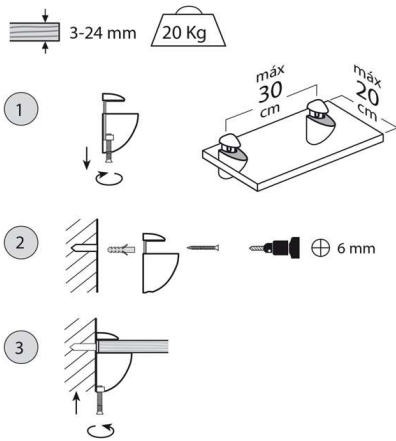
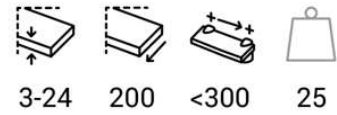
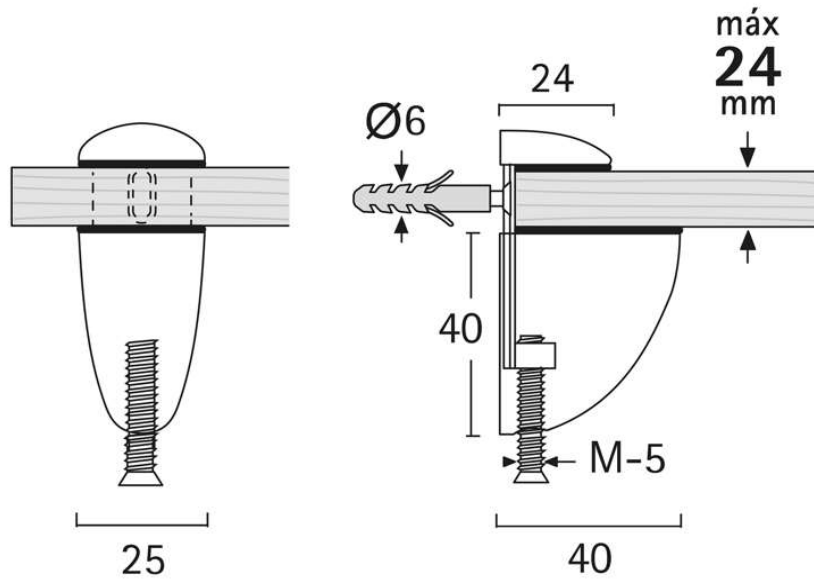

Desarrollo de Producto		Comercial / Solicitante	Calidad	Compras
Elaborado por: B. Romero	Revisado por:			
Fecha: 23/10/2024	Fecha:	Fecha:	Fecha:	Fecha: