



## FICHA ESPECIFICACIONES DE PRODUCTO

Rev. nº 1

Fecha rev: 09.11.2023

Fecha	09/11/2023	Denominación		Código	
<b>Ref. comercial</b>	2-1071.200.18P	SOP FIJO 1071.200 NEGRO PORO		001071204018P02	
<b>Familia</b>	200 - Ordenación	<b>EAN</b>	8423224919767		
	205 - Escuadras decorativas	<b>EAN CAJA</b>			
#	Fecha	Solicitante	Motivo del cambio	Cambio realizado	
1					
2					
3					
4					
5					

### Características del Producto

**Material:** Escuadra decorativa fabricado en acero con acabado en pintura Epoxi. La fijación del producto se realiza mediante atornillado. Peso que soporta 15Kg.

**Certificados requeridos (PEFC, Reach, contacto alimentario, ...)** N/A

### Dimensiones generales y tolerancias

Artículo	Nominal	Tol., (+ -)	Máx	Mín	Observaciones
X - Largo (mm)	40				
Y - Ancho (mm)	103				
Z - Alto (mm)	211				
Espesor (mm)	3				
Diámetro (mm)	-				
Peso pieza (gr)	305				
Peso conjunto (gr)	305				
Entre puntos (mm)	-				
Métrica (mm)	-				
Acabado	Negro Poro				

### Packaging

Envase			Condicionamiento		
Largo envase (mm)	265		Largo cond. (mm)	280	
Ancho envase (mm)	130		Ancho cond. (mm)	262	
Alto envase (mm)	43		Alto cond. (mm)	100	
Peso neto (gr)	305		Peso neto (gr)	2.070	
Peso bruto (gr)	345		Peso bruto (gr)	2.070	
Volumen (m3)	0,001481		Volumen (m3)	0,007336	
Uds. Envase	1		Uds. Caja	6	
Envase	Producto en blister		Caja	Caja cartón	

### Calidad

(marcar los tipos de control a realizar sobre el producto)

Dimensional	x	Etiqueta legible	x			
Roscado	-	Código barras legible	x			
Acabado superficial	x	Aspecto envasado	x			
Aspecto general	x	Aspecto Encajado	x			

**Si hay otras características** no cubiertas por este documento, adjuntar hojas, planos o anotaciones complementarias describiéndolas.

El diseño de la pieza debe ir acorde a la versión de plano siguiente: \_\_\_\_\_

Desarrollo de Producto		Comercial / Solicitante		Calidad		Compras	
Elaborado por:	Revisado por:						
B. Romero							
Fecha: 21/09/2023	Fecha:	Fecha:		Fecha:		Fecha:	

Este documento anula y sustituye al anterior

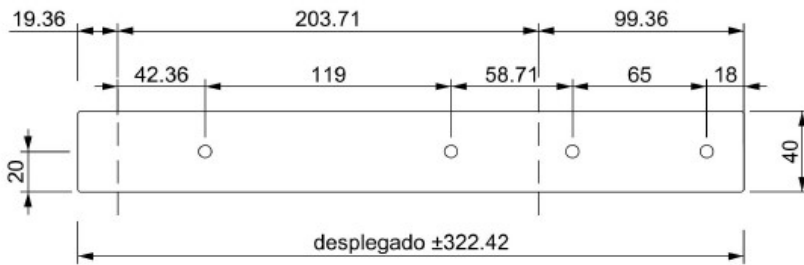
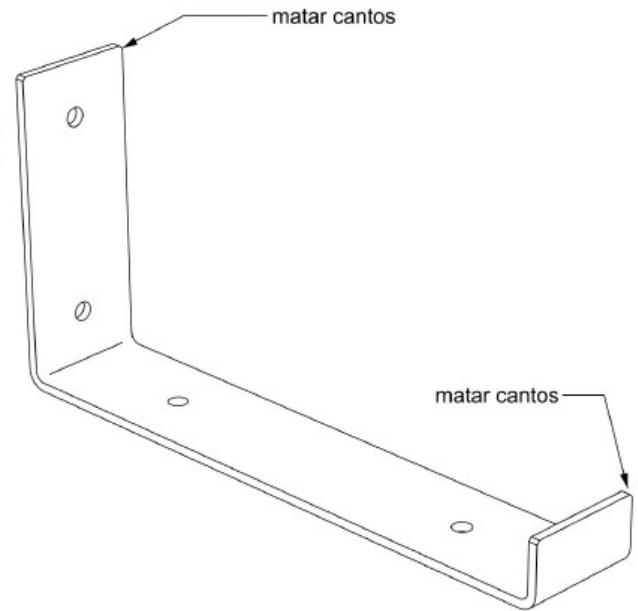
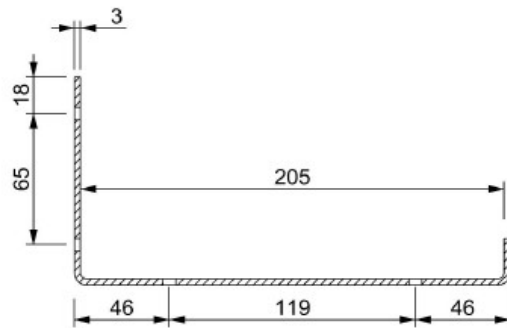
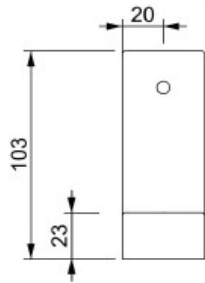
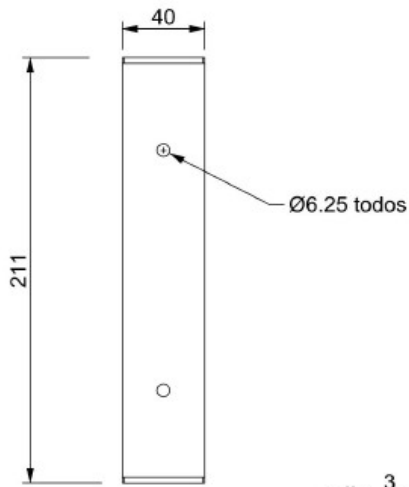

Desarrollo de Producto		Comercial / Solicitante	Calidad	Compras
Elaborado por: B. Romero	Revisado por:			
Fecha: 09/11/2023	Fecha:	Fecha:	Fecha:	Fecha: