



Manual de instalación
Installation Instructions
Manuel d'installation
Installationsanleitung
Manual de instalação
Manuale d'installazione

NB12



Biochimenea

Bio-ethanol Fireplace

Cheminée Bio Éthanol

Bioethanol Kamin

Lareira de Bioetanol

Caminetto a Bioetanolo



¡Lea este manual antes de la instalación y uso!

Este documento es parte del aparato.

Debe leer y respetar además las instrucciones del manual de usuario.

MEDIDAS (LxPxH)	24x15.4x7.3 cm
PESO	2.85 kg
CAPACIDAD	1,25 L
COMBUSTIBLE	Etanol \geq 95% (Combustible líquido Purline para chimeneas de etanol)
TIEMPO MÁX. QUEMADO	4 h.
VOLUMEN MÍN. SALA	35m ³
POTENCIA aproximada	2 kW
DISTANCIA a materiales inflamables	100cm
CONTENIDO: - Manual de usuario - Manual de instalación - Folleto - Bloque de combustión AJUSTABLE - Herramienta de apagado	

Sólo para uso decorativo y doméstico.

Mantener alejado de los niños.

Por favor asegúrese de que el lugar donde está colocando este aparato puede soportar su peso.

Instalar sólo en una ubicación que esté protegida contra la ventilación cruzada/corriente de aire.

No colocar ningún objeto inflamable en la parte superior del aparato.

Al insertar el bloque de combustión en la biochimenea, la apertura del bloque debe mirar hacia adelante.

Atención: Nunca mover/colocar el bloque de combustión cuando está lleno para prevenir derrames accidentales de bioetanol.

El bloque de combustión está destinado para su uso en las Biochimeneas Purline, dentro de una chimenea existente o en una estructura construida por un profesional que se encargue del aislamiento.

Montaje

Instalar el bloque de combustión en un espacio amplio y abierto, a una distancia mínima de 150 cm de cualquier material combustible, tales como cortinas, papel pintado, etc.

El bloque de combustión SÓLO debe ser colocado en materiales NO combustibles, por ejemplo de acero inoxidable, hormigón, ladrillo, piedra...

Cristales o espejos usados cerca del bloque de combustión deben ser de vidrio templado.

Antes de instalar, consultar con un técnico debidamente cualificado.

Consultar las normas nacionales o locales para comprobar si es necesaria una aprobación de las autoridades antes de la instalación.

CONVERSIÓN de una chimenea existente:

Instalar el bloque de combustión en la chimenea en una superficie plana, horizontal y estable. Asegurarse de no exponerlo a movimientos ni sacudidas.

Si la inserción de un bloque de combustión se realiza en una chimenea de mampostería existente, ajustar el regulador de tiro dentro de la chimenea existente con el fin de mantener el calor y evitar que se escape a través del conducto.

Seguir las instrucciones de llenado, encendido y apagado y las normas de seguridad del manual de usuario adjunto.

Disfrutar de la verdadera llama Purline.

* Se recomienda el uso de un combustible para biochimeneas de alta calidad, como nuestro COMBUSTIBLE PURLINE PARA CHIMENEAS. El uso de otras marcas puede conllevar la anulación de la garantía. Siga siempre las instrucciones y recomendaciones del proveedor de combustible.



Read this manual before installation and use!

This document is part of the appliance

Read and follow the instructions in the user manual.

SIZE (LxPxH)	24x15.4x7.3 cm
WEIGHT	2.85 kg
CAPACITY	1,25 L
FUEL	Ethanol ≥ 95% (Purline Liquid fuel for ethanol fireplaces)
MAX. BURNING TIME	4 h.
MIN. ROOM VOLUME	35m ³
Approx. Heating Output	2 kW
DISTANCE to flammable materials	100cm
CONTENT:	- User manual - Installation manual - Brochure - ADJUSTABLE Burner - Firekiller

For decorative and domestic use only.

Keep away from children.

Please be sure the surface you are placing this appliance can bear its weight.

Installation only in a location which is protected against cross-aeration/air draft.

Do not put any flammable items on top of the appliance.

When inserting the fireplace compartment in the fireplace, the burner opening must be facing forward.

Attention: Never place the burner in the Fireplace when filled to prevent bioethanol from being inadvertently spilled.

The burner is destined to be used in Purline Biofireplaces, inside a chimney or in a structure made by a professional who can take care of the isolation.

Assembly

Install the burner in a large, open space at least 100cm away from any combustible materials, such as curtains, wallpaper, etc.

The burner must be placed into non combustible materials ONLY – for example stainless steel, concrete, brick, stone...

Glass or mirrored surfaces near the burner installation must be toughened.

Consult an appropriately qualified professional prior to install.

In some countries national or local restrictions may apply and/or approvals from authorities may be required for installation.

CONVERTING AN EXISTING FIREPLACE:

Install the burner inside your existing fireplace on a flat, horizontal and firm floor. Make sure not to expose the product to intense movements.

If inserting an Burner into an existing masonry fireplace, adjust the damper within the existing fireplace in order to keep the heat from escaping through the flue.

Follow the instructions for adding Bioethanol, ignition and extinction, and the safety norms in the attached user manual.

Enjoy the true Purline flame.

* It is recommended the use of a high quality ethanol fuel for fireplaces, as our Purline fuel for fireplaces. The use of other brands can invalidate the warranty. Always follow the instructions and recommendations of the fuel supplier.



Veillez lire ces instructions avant de l'installer ou de l'utiliser!
Le présent document fait partie du produit.
Veillez lire et suivre les instructions dans le manuel de l'utilisateur.

DIMENSIONS (LxPxH)	24x15.4x7.3 cm
POIDS	2.85 kg
CAPACITÉ	1,25 L
CARBURANT	Éthanol ≥95% (combustible liquide Purline pour les cheminées à l'éthanol)
Durée de combustion MAX.	4 h.
VOLUME MIN. DE LA PIÈCE	35m ³
ENV. PUISSANCE	2 kW
DISTANCE aux matériaux inflammables	100cm
CONTENU:	<ul style="list-style-type: none"> - Manuel de l'utilisateur - Manuel d'installation - Brochure - Brûleur RÉGLABLE - Stop brûleur

Pour un usage décoratif et domestique uniquement.
Tenir hors de portée des enfants
Assurez-vous que la surface peut supporter le poids l'appareil.
Installer seulement en un lieu protégé des courants d'air.
Ne placez rien sur l'appareil.
Pour insérer le brûleur dans la cheminée, il faut mettre l'ouverture vers l'avant, c'est-à-dire orientée vers l'ouverture de l'appareil.

Attention: N'insérez jamais le brûleur dans la cheminée si elle est déjà remplie du bioéthanol, pour éviter les déversements accidentels.

Le brûleur est destiné à être utilisé dans le Biocheminée Purline, dans une cheminée existante ou dans une structure construite par un professionnel d'être responsable l'isolation.

Montage

Assurez-vous que le brûleur est positionnée à une distance d'au moins 1500mm e tout matériau susceptible de prendre feu, tel que rideaux, papier peint, placage etc.

Le brûleur doit être installé dans un matériau non combustible EXCLUSIVEMENT, par exemple acier inoxydable, béton, brique, pierre...

Le verre ou les surfaces miroitantes proches de le brûleur doivent être en verre trempé.

Doit être installé professionnel compétent et qualifié.

Consulter les règlements nationaux et locaux applicables avant l'installation.

CONVERTIR UN FOYER/CHEMINÉE EXISTANT:

Installez le brûleur dans la cheminée sur une surface plane, horizontale et stable. Veillez à ne pas exposer à des mouvements.

Si vous insérez le brûleur dans un espace maçonné préexistant, utilisez le registre de réglage de l'ancienne cheminée afin d'obstruer le conduit et de maintenir la chaleur dans la pièce.

Suivez les instructions pour le remplissage, allumage et éteindre, et les normes de sécurité dans le manuel de l'utilisateur.

Profiter de la véritable flamme Purline.

* Est recommandé l'utilisation d'un carburant pour biocheminée de haute qualité, comme notre carburant Purline pour les cheminées. L'utilisation d'autres marques peut annuler la garantie. Suivez toujours les instructions et les recommandations du fournisseur de carburant.



Lesen Sie diese Installationsanleitung vor Montagebeginn!

Dieses Dokument ist Teil des Gerätes.

Lesen und befolgen Sie die Bedienungsanleitung.

ABMESSUNGEN (LxPxH)	24x15.4x7.3 cm
GEWICHT	2.85 kg
FASSUNGSVERMÖGEN	1,25 L
BRENNSTOFF	Ethanol \geq 95% (Purline Flüssiger Brennstoff für Ethanol Kamine)
MAX. BRENNDAUER	4 h.
MIN. RAUMVOLUME	35m ³
ca. HEIZLEISTUNG	2 kW
ABSTAND zu brennbaren Materialien	100cm
INHALT: - Bedienungsanleitung - Installationsanleitung - Broschüre - Brenner EINSTELLBAR - Anzündestab	

Nur für dekorativen und den Hausgebrauch Zwecke.

Von Kindern fernhalten.

Achten Sie bitte darauf, dass die Fläche werden die das Gewicht des Gerät tragen kann.

Sorgen Sie dafür, dass während des Betriebes keine Windstöße oder starke Luftbewegungen an das Gerät gelangen.

Keine Gegenstände auf das Gerät legen.

Setzen Sie die Brenner in den Kamin ein. Dabei muss die abgerundete Seite und somit auch die Brenneröffnung nach vorne, d.h. zur Geräteöffnung hin ausgerichtet sein.

Achtung: Um zu vermeiden, dass Bioethanol versehentlich auf verschüttet wird, niemals den bereits aufgefüllten Brenner in den Kamin stellen.

Die Brenner ist dazu bestimmt, verwendet werden soll im Purline Biokamine, in einem Kamin oder in einer Struktur sollten durch qualifiziertes Personal.

Montieren

Stellen Sie sicher, dass die Brenner einen Mindestabstand von 100cm zu Vorhängen, brennbaren Materialien und anderen Zündquellen aufweist.

Die Brenner darf nur in ein nicht brennbares Material eingesetzt werden, wie z. B. Edelstahl, Beton, Ziegel, Stein usw. einsetzen.

Glas oder Spiegelflächen in der Nähe der Burner-Vorrichtung müssen gehärtet sein.

Der Installation müssen abgeschlossen durch qualifiziertes Personal

In einigen Ländern gelten unter Umständen bestimmte nationale oder regionale Einschränkungen, oder es sind bestimmte Baugenehmigungen bei den örtlichen Behörden einzuholen.

UMRÜSTEN EINER VORHANDENEN FEUERSTELLE:

Installieren Sie den Brenner in Ihrem bestehenden Kamin auf einer flachen, horizontalen und festem Boden. Achten Sie darauf, das Produkt nicht zu intensiven Bewegungen zu belichten.

Beim Einbau ein Brenner in einen bestehenden, gemauerten Kamin ist der Kaminschieber im bestehenden Kamin zu schließen, um zu verhindern, dass die Wärme durch den Abzug entweicht.

Folgen Sie den Anweisungen im Abschnitt Bioethanol einfüllen, Anzünden und Löschen, und der Sicherheitsanweisungen im der beigefügte Betriebsanleitung.

Genießen Sie das echter Purline Flammen.

* Eine optimale Wirkung des kamin kann nur beim Gebrauch von dieser hoher Qualität Ethanol garantiert werden, wie unsere Kraftstoff für Kamine Purline. Die Verwendung von anderen Marken können die Garantie erlischt. Befolgen Sie die Anweisungen und Empfehlungen des Brennstofflieferanten.



Leia este manual antes de começar a instalação!

Este documento é parte do produto.

Leia e siga as instruções do manual do usuário.

MEDIDAS (LxPxH)	24x15.4x7.3 cm
PESO	2.85 kg
CAPACIDADE	1,25 L
COMBUSTÍVEL	Etanol ≥ 95% (Combustível líquido Purline para chimeas de etanol)
TEMPO MÁX. IGNIÇÃO	4 h.
VOLUME MÍN. SALA	35m ³
POTÊNCIA aproximada	2 kW
DISTÂNCIA a materiais inflamáveis	100cm
CONTEÚDO: - Manual de usuário - Manual de instalação - Folheto - Queimador AJUSTÁVEL - Apagador	

Para uso decorativo e doméstico.

Manter longe do alcance das crianças.

Certifique-se de que a parede pode suportar o peso do dispositivo.

Instalar na localização protegida contra ventilação cruzada /corrente de ar.

Não coloque nada na parte superior do aparelho.

Ao inserir o queimador em bio-lareira, abertura deve olhar para a frente.

Atenção: Nunca coloque o queimador quando é cheio para prevenir derramamentos acidentais de bioetanol.

O queimador é destinado a uso em Biolareiras Purline, no interior de uma chaminé já existente ou numa estrutura construída por um profissional.

Montagem

Instalar o queimador em um espaço amplo e aberto, a uma distância mínima de 100cm de distância de qualquer material combustível, como cortinas, papel de parede, etc.

O queimador só pode ser inserido em materiais não combustíveis como o aço inoxidável, concreto, tijolo, pedra...

Vidro ou espelhos usados perto do queimador devem ser de vidro temperado.

É aconselhável consultar um técnico qualificado para a instalação.

Consulte as regras nacionais ou locais para verificar se uma aprovação regulatória é necessária antes da instalação.

CONVERSÃO DE UM CHAMINÉ EXISTENTE:

Instalar o queimador na chaminé sobre uma superfície plana, horizontal e estável. Certifique-se de não expor ou movimentos bruscos.

Se o queimador é colocado numa lareira de alvenaria existente, ajustar a válvula da chaminé, a fim de manter o calor.

Siga as instruções para o enchimento, ignição e extinção e as normas de segurança do manual do usuário, e desfrute da verdadeira chama Purline.

* É recomendado usar um combustível para lareiras de alta qualidade, como nosso combustível para lareiras Purline. O uso de outras marcas pode invalidar a garantia. Siga sempre as instruções e recomendações do fornecedor de combustível.



Leggere questo manuale prima dell'installazione e dell'uso!

Questo documento è parte del prodotto.

Leggere e seguire attentamente le istruzioni del manuale utente.

MISURE (LxPxH)	24x15.4x7.3 cm
PESO	2.85 kg
CAPACITÀ	1,25 L
COMBUSTIBILE	Ethanol \geq 95% (Combustibile Liquido Purline per caminetti)
TEMPO MAX. ACCENSIONE	4 h.
VOLUME MIN. LOCALE	35m ³
POTENZA	2 kW
DISTANZA da materiali infiammabili	100cm
CONTENUTO:	- Manuale utente - Manuale d'installazione - Brochure - Bruciatore REGOLABILE - Smorzafiamma

Solo per uso decorativo e domestico.

Mantenere lontano dai bambini.

Si assicuri che la parete dove viene appeso l'apparecchio possa sopportare il peso.

Utilizzare esclusivamente in luoghi privi di correnti d'aria.

Non posizionare nessun oggetto infiammabile nella parte superiore dell'apparecchio.

Nell'inserire il bruciatore nel caminetto, l'apertura deve essere rivolta in avanti, ossia verso l'apertura del caminetto.

Attenzione: Non inserire mai il bruciatore quando è pieno per evitare fuoriuscite accidentali di bioetanolo.

Il bruciatore è disegnato per l'uso nei Biocaminetti Purline, dentro un camino esistente o una struttura costruita da un professionista che si occupi del isolamento.

Montaggio

Installare il bruciatore in uno spazio ampio e aperto, ad una distanza di 100cm da qualsiasi materiale infiammabile, come tende, carta da parati, ecc.

Il bruciatore deve essere inserito in materiali non infiammabili, come acciaio inossidabile, cemento, mattoni, pietra...

Vetri e specchi nelle vicinanze del bruciatore, devono essere di vetro temperato.

Prima di installare, consultare un tecnico qualificato.

Consultare le norme nazionali e locali per verificare se è necessaria un'autorizzazione dell'autorità prima dell'installazione.

CONVERSIONE DI UN CAMINO ESISTENTE:

Installare il bruciatore nel camino su di una superficie, orizzontale e stabile. Assicurarsi che non riceva urti ne scossoni.

Se l'installazione del bruciatore avviene in un camino già esistente, regolare il tiro del camino con il fine di mantenere il calore ed evitare che fuoriesca attraverso il condotto.

Seguire le istruzioni per riempimento, accensione ed estinzione e le norme di sicurezza nel manuale utente allegato.

Godere della vera fiamma Purline.

* Si consiglia di utilizzare un combustibile per biocaminetti di alta qualità, come il nostro combustibile Purline per caminetti. L'uso di altre marche può invalidare la garanzia. Eseguire sempre le istruzioni e le raccomandazioni del fornitore del combustibile.

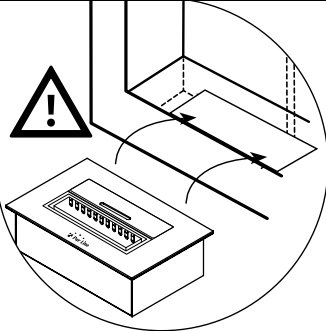

POSICIÓN DEL QUEMADOR
 BURNER PLACEMENT
 POSITION DU BRÛLEUR
 BRENNER POSITIONIERUNG
 POSIÇÃO DEL QUEIMADOR
 POSIZIONE DEL BRUCIATORE

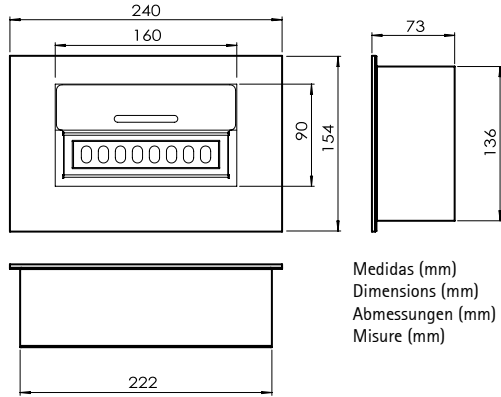

Medidas (mm)
 Dimensions (mm)
 Abmessungen (mm)
 Misure (mm)

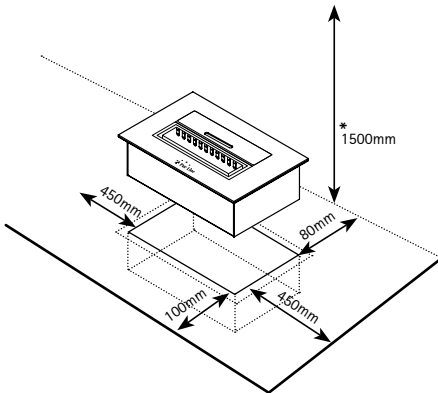

ESTRUCTURA PERSONALIZADA ABIERTA

La superficie de apoyo y la pared trasera deben ser ignifugas.

* Distancias mínimas a paredes, techo...

OPEN CUSTOM STRUCTURE

Burner support and rear wall must be fireproof.

* Minimum distances to walls, ceiling...

STRUCTURE PERSONNALISÉE OUVERTE

La surface d'appui et la mur arrière doit être résistant au feu.

* Distances minimales des murs, plafond...

OFFENE STRUKTUR

Die Stützfläche und den hinteren Wand müssen schwer entflammbar sein.

* Mindestabstände zu Wände, Decken...

ESTRUTURA ABIERTA

A superfície de suporte e a parede traseira devem ser ignifugas.

* Distâncias mínimas em relação a paredes, teto...

STRUTTURA APERTA

Superficie di appoggio e parete posteriore devono essere ignifughe.

* Distanze minime da pareti, soffitto ...

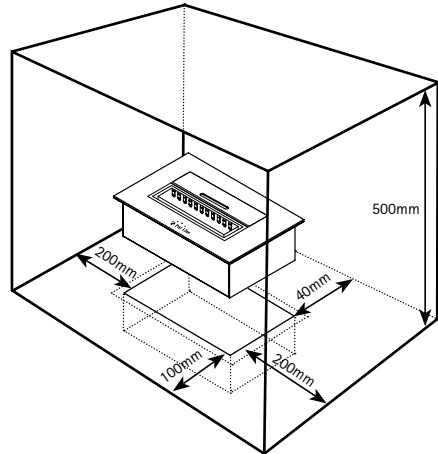

ESTRUCTURA PERSONALIZADA CERRADA

Distancias mínimas a materiales ignifugos.

CLOSED CUSTOM STRUCTURE

Minimum distances to fireproof materials.

STRUCTURE PERSONNALISÉE FERMÉE

Distances minimales à des matériaux ignifugos.

GESCHLOSSENE STRUKTUR

Mindestabstand zu feuerfesten Materialien.

ESTRUTURA DELIMITADA

Distâncias mínimas a materiais ignifugas.

STRUTTURA CHIUSA

Distanze minime da materiali ignifughi.



CLIMACITY S.L.

C. Torrox, 2 - 5 · 28041 Madrid (ESPAÑA)

tel. 91 392 05 09 · www.climacity.es